

บรรณานุกรม



ภาษาไทย

หนังสือ

จางวรณ ลินสุโสภณ. วิทยานุกรมบรรณารักษศาสตร์. กรุงเทพฯ: สมาคมห้องสมุดแห่งประเทศไทย, ๒๕๒๑.

ทวี มุขธระโกษา. บรรณารักษศาสตร์. นครหลวงกรุงเทพธนบุรี: ศูนย์การพิมพ์ ๒๕๑๕.

ธาดาศักดิ์ วชิรปรีชาพงศ์. บรรณารักษศาสตร์เบื้องต้น. นนทบุรี: โรงพิมพ์สถานสงเคราะห์หญิงปากเกร็ด, ๒๕๑๘.

พิชรา ศิลรักษา. ห้องสมุดและการศึกษาค้นคว้า. [ม.ป.ท.]

ภาณุวัฒน์ วิภาตะกลีส. การศึกษาประชาชน ๒๕๒๑. กรุงเทพมหานคร: โรงพิมพ์ส่วนท้องถิ่น, ๒๕๒๑.

แมนมาส ชาลิต. บรรณารักษศาสตร์ชุดประโยชน์क्रमิถยม. พระนคร: สมาคมห้องสมุดแห่งประเทศไทย, ๒๕๑๑.

รัญจวน อินทรกำแหง. การบริหารงานห้องสมุดโรงเรียน. พระนคร: โรงพิมพ์คุรุสภาลาดพร้าว, ๒๕๑๗.

วิชากร, กรม. ห้องสมุดประถมศึกษา. พระนคร: โรงพิมพ์คุรุสภา, ๒๕๐๔.

ศรีทอง ศรีหาพงศ์. เทคนิคการบริหารงานห้องสมุด. พระนคร: โรงพิมพ์คุรุสภาลาดพร้าว, ๒๕๑๔.

ศึกษาธิการ, กระทรวง. หลักสูตรประถมศึกษา พุทธศักราช ๒๕๒๑. กรุงเทพมหานคร: โรงพิมพ์คุรุสภาลาดพร้าว, ๒๕๒๑.

สามัญศึกษา, กรม. รายงานการประเมินผลมาตรฐานโรงเรียนประถมศึกษา ประจำปีการศึกษา ๒๕๑๗. พิมพ์ครั้งที่ ๒. นนทบุรี: โรงพิมพ์สถานสงเคราะห์หทัยปากเกร็ด, ๒๕๑๗.

### บทความ

"กำหนดมาตรฐานขั้นต่ำของห้องสมุดโรงเรียน." วารสารห้องสมุด ๑๓ (มีนาคม - เมษายน ๒๕๑๒) ๑๒๗-๑๓๑.

สุทธิลักษณ์ อัมพันธ์วงศ์. "วิวัฒนาการของห้องสมุดในประเทศไทย." วารสารห้องสมุด ๘ (มีนาคม-เมษายน ๒๕๐๗) ๑๘๘-๑๘๘.

### เอกสารอื่น ๆ

กฤติยา อัดถากร. "การวิเคราะห์งานด้านบริการสำหรับเด็กของห้องสมุดประชาชนในกรุงเทพมหานคร." วิทยานิพนธ์ปริญญาโทบริหารศึกษาศาสตร์ บัณฑิตวิทยาลัย จุฬาลงกรณ์มหาวิทยาลัย, ๒๕๒๒.

พัชรา สุทธิสำแดง. "การศึกษาเปรียบเทียบสภาพห้องสมุดโรงเรียนประถมศึกษาสังกัดกรมสามัญศึกษา ในจังหวัดพระนครและธนบุรี กับ เกณฑ์มาตรฐานของห้องสมุดโรงเรียนประถมศึกษาของคณะกรรมการส่งเสริมและประสานงานห้องสมุด โรงเรียนของกระทรวงศึกษาธิการ." วิทยานิพนธ์การศึกษามหาบัณฑิต วิทยาลัยวิชาการศึกษาประสานมิตร, ๒๕๑๔.

วิภา สุประดิษฐ์ ๓ อุษยา. "การใช้ประโยชน์ห้องสมุดเพื่อการเรียนการสอนระดับมัธยมศึกษาตอนต้นในโรงเรียนสาธิต." วิทยานิพนธ์ครุศาสตรมหาบัณฑิต แผนกวิชามัธยมศึกษา บัณฑิตวิทยาลัย จุฬาลงกรณ์มหาวิทยาลัย, ๒๕๑๗.

สมจิตร สร้อยสุริยา. "การจัดห้องสมุดสำหรับเด็กในโรงเรียนประถมศึกษา." วิทยานิพนธ์ครุศาสตรบัณฑิต คณะครุศาสตร์ จุฬาลงกรณ์มหาวิทยาลัย, ๒๕๐๐.

สุรศักดิ์ สังฆมานนท์. "การศึกษาขั้นตอนของการจัดตั้งห้องสมุดโรงเรียนประถมศึกษา สังกัดองค์การบริหารส่วนจังหวัดนครราชสีมา." วิทยานิพนธ์การศึกษามหาบัณฑิต มหาวิทยาลัยศรีนครินทรวิโรฒ ประสานมิตร, ๒๕๒๒.

ภาษาอังกฤษBooks

- Davies, Ruth A. The School Library. New York : B.R. Bowker Co., 1969.
- Douglas, Mary Peacock. The Primary School Library and Its Service.  
Paris : Unesco, 1961.
- Fargo, Lucile F. The Library in the School. Chicago : American Library Association, 1954.
- Fenwick, Sara Innis. School and Children's Libraries in Australia.  
Melbourne : Library of Australia, 1966.
- Frank, Kohout J. Statistic for Social Scientists : A Coordinated Learning System. New York : John Wiley & Sons, 1974.
- Gardiner, Jewel. Administering Library Service in the Elementary School.  
Chicago : American Library Association, 1954.
- Gelfand, Morris A. The National Library and Library Development and Training in Thailand. Bangkok : Unesco, 1962.
- Good, Carter V. Dictionary of Education. New York : Mc Graw-Hill Book Co., 1959.
- Harrison, Kenneth Cecil. Libraries in Scandinavia. 2 d ed. Andre Deutsch : A Grafton Book, 1969.
- Kaser, David; Stone, Walter C. and Byrd Cecil K. Library Development in Eight Asian Countries. Mutchen, N.J. : Scarecrow Press, 1969.
- Kasuyuki, Kitamura. Outline of of Libraries in Japan. Bangkok : Unesco, 1967.

Mc Colvin, Lionel R. Libraries for Children. London : Phoenix House,  
1961.

Minium, Edward W. Statistical Reasoning in Psychology and Education.  
New York : John Wiley & Sons, 1970.

Parker, Johnny Robert. "An Analysis of Library Services in Elementary  
Grades of Selected School in North Carolina." in Library Science  
Dissertation 1925-1972. pp. 96-97. Edited by Gail A. Schlachter,  
and Dennis Thomison. Littleton, Colo. : Library Unlimited, 1974.

Prostano, Emanuel T. The School Library Media Center. Littleton, Colo. :  
Libraries Unlimited, 1971.

Ralph, R.G. The Library in Education. London : Phoenix House, 1962.

Wither, F.N. Standard for Library Service. Paris : The Unesco Press,  
1974.

Standard for Library Service : An International Survey.  
Paris : The Unesco Press, 1974.

#### Articles

Kasem, Medhat. "School Library Service in Egypt." IFLA Journal 2  
(April 1976) : 266-268.

Mc Grath, Lawrence H. "School Libraries in Australia." ALA Bulletin  
63 (September 1969) : 1109.

Other Materials

Becker, Dale Eugene. "Social Studies Achievement of Pupil in Schools with Libraries and Schools without Libraries." Dissertation Abstracts International 31 (November 1970) : 2411 A.

Lane, Margaret Elizabeth Bergman. "A Study of School Library Resources in Oregon as Compared to State and National Standard." Dissertation Abstracts. 27 (January-March 1967) : 3069 A - 3070 A.



ศูนย์วิทยทรัพยากร  
จุฬาลงกรณ์มหาวิทยาลัย



ภาคผนวก

ศูนย์วิทยทรัพยากร  
จุฬาลงกรณ์มหาวิทยาลัย

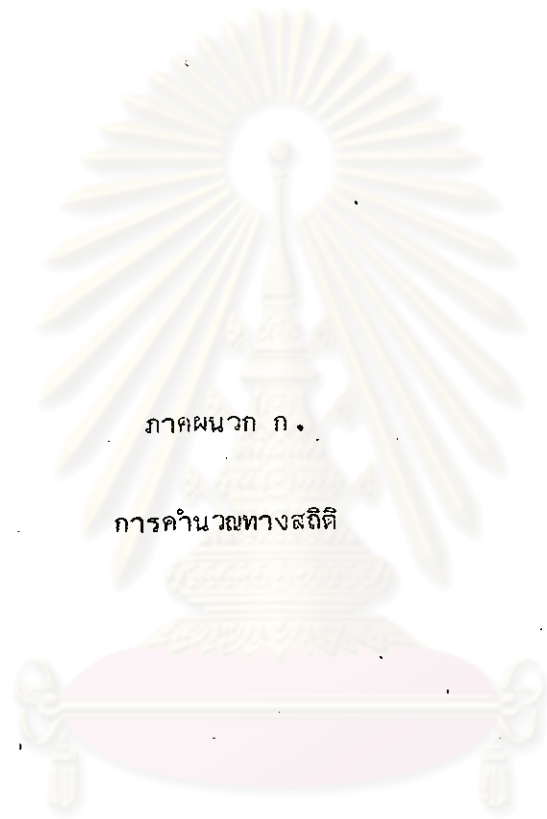

ภาคผนวก ก.

การคำนวณทางสถิติ

ศูนย์วิทยทรัพยากร  
จุฬาลงกรณ์มหาวิทยาลัย

สูตรสถิติที่ใช้ในการวิจัย

๑. การหาค่าเฉลี่ย

๑.๑ การหาค่าเฉลี่ย<sup>๑</sup>

$$\bar{X}_t = \frac{\sum X}{N}$$

๑.๒ การหาค่าเฉลี่ย<sup>๒</sup>

$$\bar{X} = \frac{\sum X}{n}$$

- $\bar{X}_t$  หมายถึง ค่าเฉลี่ยของคะแนนเกณฑ์มาตรฐานของห้องสมุดทุกแห่ง  
 $\bar{X}$  หมายถึง ค่าเฉลี่ยของคะแนน เกณฑ์มาตรฐานของห้องสมุดแต่ละสังกัด  
 $X$  หมายถึงคะแนน เกณฑ์มาตรฐานของห้องสมุดแต่ละแห่ง  
 $N$  หมายถึงจำนวนห้องสมุดโรงเรียนทั้งหมด  
 $n$  หมายถึงห้องสมุดโรงเรียนแต่ละสังกัด

๒. การคำนวณหาส่วนเบี่ยงเบนมาตรฐาน<sup>๓</sup>

$$๒.๑ \sigma_x = \frac{1}{N} \sqrt{N \sum X^2 - (\sum X)^2}$$

<sup>๑</sup> Edward W. Minium, Statistical Reasoning in Psychology and Education (New York : John Wiley & Sons, 1970), p. 57.

<sup>๒</sup> Ibid.

<sup>๓</sup> Ibid, p. 80.



$$๒.๒ \quad S_x = \frac{1}{n} \sqrt{n \sum X^2 - (\sum x)^2}$$

$\sum x$  หมายถึง ส่วน เบี่ยงเบนมาตรฐานของห้องสมุดทุกแห่ง

$S_x$  หมายถึง ส่วน เบี่ยงเบนมาตรฐานของห้องสมุดแต่ละสังกัด

๓. การเปรียบเทียบสภาพห้องสมุดโรงเรียนประถมศึกษา กับ เกณฑ์มาตรฐานของห้องสมุดโรงเรียนประถมศึกษา โดยการทดสอบค่าที (t-test)

$$\text{สูตร } t = \frac{\bar{X}_t - \mu}{\sigma_x}$$

$\bar{X}_t$  หมายถึง ค่าเฉลี่ยของคะแนนเกณฑ์มาตรฐานของห้องสมุดทุกแห่ง

$\mu$  หมายถึง ค่าคงที่

$\sigma_x$  หมายถึง ค่าความคลาดเคลื่อนมาตรฐาน

๔. การวิเคราะห์ความแปรปรวนแบบทางเดียว (One-way Analysis of variance)

สูตรที่ใช้ในการคำนวณ

- ๔.๑ คำนวณหาผลบวกกำลังสองภายในกลุ่ม (Within-Groups Sum of Squares)

$$\text{สูตร } SS_w = \sum \frac{\text{all scores}^2}{n} - \left[ \frac{(\sum X)^2}{n_D} + \frac{(\sum X_E)^2}{n_E} + \dots \right]$$

<sup>๑</sup>Edward W. Minium, Statistical Reasoning in Psychology and

Education, p. 362.

๔.๒ คำนวณหาผลบวกกำลังสองระหว่างกลุ่ม (Among-Groups Sum of Squares)

$$\text{สูตร}^{\circ} \quad SS_A = \left[ \frac{(\sum X_D)^2}{n_D} + \frac{(\sum X_E)^2}{n_E} + \dots \right] - \frac{\text{all scores } (\sum X)^2}{\sum n_i}$$

๔.๓ การหาค่าเฉลี่ยของผลบวกกำลังสอง (Mean Square) ทั้งภายในกลุ่มและระหว่างกลุ่ม

$$\text{ภายในกลุ่ม สูตร}^{\text{๒}} \quad Sw^2 = \frac{SSw}{\sum (n_i - 1)}$$

$$\text{ภายในกลุ่ม สูตร}^{\text{๓}} \quad SA^2 = \frac{SSA}{k - 1}$$

๔.๔ คำนวณหาชั้นแห่งความเป็นอิสระ (degree of freedom)

$$\text{สูตร}^{\text{๔}} \quad df_w = (n_i - 1)$$

$$\text{สูตร}^{\text{๕}} \quad df_A = k - 1$$

<sup>๑</sup> Edward W. Minium, Statistical Reasoning in Psychology and Education, p. 362.

<sup>๒</sup> Ibid.

<sup>๓</sup> Ibid.

<sup>๔</sup> Ibid., p. 363.

<sup>๕</sup> Ibid.

## ๕. คำนวณหาค่า F

$$\text{สูตร}^{\circ} \quad F = \frac{S_A^2}{S_W^2}$$

๕. การเปรียบเทียบความแตกต่างระหว่างค่าเฉลี่ย (มีขั้วมีเลขคณิต) ของคะแนนเกณฑ์มาตรฐานของห้องสมุดประถมศึกษาสังกัดต่าง ๆ เป็นรายคู่ ตามวิธี เอส ของ เชฟเฟ (Scheffe's S-Method)

$$\text{สูตร}^{\text{๒}} \quad S = \sqrt{(k - 1) F_{crit} (MS \text{ Error}) \frac{(C_j)^2}{n_j}}$$

k หมายถึงจำนวนกลุ่มของข้อมูล

F<sub>crit</sub> หมายถึงค่าของ F จากตาราง ตามนัยสำคัญที่กำหนดให้  
 ขึ้นแห่งความเป็นอิสระ k-1 และ N-k

MS Error หมายถึงค่าเฉลี่ยของผลบวกกำลังสอง  
 ภายในกลุ่ม

C<sub>j</sub> หมายถึงสัมประสิทธิ์ของมัชฌิ เลขคณิตของแต่ละกลุ่ม

n<sub>j</sub> หมายถึงจำนวนข้อมูลในแต่ละกลุ่ม

<sup>๑</sup> Edward W. Minium, Statistical Reasoning in Psychology and Education, p. 364.

<sup>๒</sup> Frank J. Kohout, Statistic for Social Scientists A Coordinated Learning System (New York: John Wiley & Sons, 1974), p. 382.

ตัวอย่างการคำนวณ

๑. การหาค่าเฉลี่ย ( $\bar{X}$ ) ของคะแนน เกณฑ์มาตรฐานของห้องสมุดโรงเรียนประถมศึกษา  
สังกัดต่าง ๆ

๑.๑ ห้องสมุดโรงเรียนประชาบาล ( $\bar{X}_1$ )

สูตร

$$\bar{X} = \frac{\sum X}{n}$$

$$\sum X = ๒๕๑๒, \quad n = ๖๘$$

$$\bar{X} = \frac{๒๕๑๒}{๖๘}$$

$$= ๓๖.๕๔$$

$$\therefore \bar{X}_1 = ๓๖.๕๔$$

๑.๒ ห้องสมุดโรงเรียนเทศบาล ( $\bar{X}_2$ )

สูตร

$$\bar{X} = \frac{\sum X}{n}$$

$$\sum X = ๓๒๑, \quad n = ๑๑$$

$$\bar{X} = \frac{๓๒๑}{๑๑}$$

$$= ๒๙.๑๘$$

$$\therefore \bar{X}_2 = ๒๙.๑๘$$

๑.๓ ห้องสมุดโรงเรียนกรมสามัญศึกษา ( $\bar{X}_3$ )

สูตร

$$\bar{X} = \frac{\sum X}{n}$$

$$\sum X = ๑๓๑, \quad n = ๓$$

$$\bar{X} = \frac{๑๓๑}{๓}$$

$$\therefore \bar{X}_3 = ๔๓.๖๗$$

๑.๔ หistogram โรงเรียนราษฎร์ ( $\bar{X}_4$ )

สูตร

$$\bar{X} = \frac{\sum X}{n}$$

$$\sum X = 2328, \quad n = 12$$

$$\bar{X} = \frac{2328}{12}$$

$$= 194.00$$

$$\therefore \bar{X}_4 = 194.00$$

๒. การหาค่าเฉลี่ย (มีชคณิตเลขคณิต)  $\bar{X}_t$  ของคะแนน เกณฑ์มาตรฐานของ histogram โรงเรียน  
ประถมศึกษาทุกสังกัด

สูตร

$$\bar{X}_t = \frac{\sum X}{N}$$

$$\sum X = 32002, \quad N = 84$$

$$\bar{X}_t = \frac{32002}{84}$$

$$= 381.00$$

## ๓. การหาส่วนเบี่ยงเบนมาตรฐาน

๓.๑ ส่วนเบี่ยงเบนมาตรฐานของคะแนนมาตรฐานของ histogram โรงเรียนในแต่ละสังกัด

๓.๑.๑ histogram โรงเรียนประชาบาล

สูตร

$$S_x = \frac{1}{n} \sqrt{n \sum X^2 - (\sum X)^2}$$

$$n = 68, \quad \sum X^2 = 99000, \quad (\sum X)^2 = 6310144$$

$$S_x = \frac{1}{68} \sqrt{68 (99000) - 6310144}$$

$$= \frac{1}{68} \times 649.504$$

$$= 9.55$$

๓.๑.๒ ห้องสมุดโรงเรียนเทศบาล

สูตร

$$S_x = \frac{1}{n} \sqrt{n \sum X^2 - (\sum X)^2}$$

$$n = 11, \sum X^2 = 11773, (\sum X)^2 = 103041$$

$$S_x = \frac{1}{11} \sqrt{11 (11773) - 103041}$$

$$= \frac{1}{11} \times 162.671$$

$$= 14.79$$

๓.๑.๓ ห้องสมุดโรงเรียนกรมสามัญศึกษา

สูตร

$$S_x = \frac{1}{n} \sqrt{n \sum X^2 - (\sum X)^2}$$

$$n = 3, \sum X^2 = 6341, (\sum X)^2 = 17161$$

$$S_x = \frac{1}{3} \sqrt{3 (6341) - 17161}$$

$$= \frac{1}{3} \times 43.15$$

$$= 14.38$$

๓.๑.๔ ห้องสมุดโรงเรียนราษฎร์

สูตร

$$S_x = \frac{1}{n} \sqrt{n \sum X^2 - (\sum X)^2}$$

$$n = 12, \sum X^2 = 6566, (\sum X)^2 = 56644$$

$$S_x = \frac{1}{12} \sqrt{12 (6566) - 56644}$$

$$= \frac{1}{12} \times 148.822$$

$$= 12.40$$

๓.๑.๕ ส่วนเบี่ยงเบนมาตรฐานของโรงเรียนประถมศึกษาทุกสังกัด

สูตร

$$\sigma_x = \frac{1}{N} \sqrt{N \sum X^2 - (\sum X)^2}$$

$$N = 94, \sum X^2 = 123680, (\sum X)^2 = 10252804$$

$$\sigma_x = \frac{1}{94} \sqrt{94 (123680) - 10252804}$$

$$= \frac{1}{94} \times 1171.80$$

$$= 12.47$$

๓.๑.๕ การทดสอบค่าที (t-test)

ตั้งสมมุติฐาน  $\mu = 76$

ระดับนัยสำคัญ  $= .01$

สูตร

$$t = \frac{\bar{X}_t - \mu}{\frac{\sigma_x}{\sqrt{n}}}$$

จากการคำนวณ

$$\bar{X}_t = 34.06, \mu = 76, \sigma_x = 1.29$$

$$t = \frac{34.06 - 76}{1.29}$$

$$= -32.51$$

ที่ระดับนัยสำคัญระดับ .01 df = 93 t มีค่า = 2.368 ค่า t

ที่คำนวณได้ มีค่าตกอยู่ใน Reject Zone จึงไม่ยอมรับสมมุติฐาน

การคำนวณหาผลบวกกำลังสองภายในกลุ่ม (within groups Sum of Squares)

สูตร

$$SS_w = \sum \overset{\text{all scores}}{x^2} - \left[ \frac{(\sum X_D)^2}{n_D} + \frac{(\sum X_E)^2}{n_E} + \dots \right]$$

$$SS_w = 123680 - \left[ \frac{(2512)^2}{68} + \frac{(131)^2}{3} + \frac{(321)^2}{11} + \frac{(238)^2}{12} \right]$$

$$= 123680 - \left[ \frac{6310144}{68} + \frac{17161}{3} + \frac{103041}{11} + \frac{56644}{12} \right]$$

$$= 123681 - \left[ 92796.235 + 5720.333 + 9367.363 + 4720.333 \right]$$

$$= 11076.74$$

การคำนวณหาผลบวกกำลังสองระหว่างกลุ่ม (Among-Groups Sum of Squares)

สูตร

$$SS_A = \left[ \frac{(\sum X_D)^2}{n_D} + \frac{(\sum X_E)^2}{n_E} + \dots \right] - \frac{\overset{\text{all scores}}{(\sum X)^2}}{\sum n_i}$$

$$SS_A = \left[ \frac{(2512)^2}{68} + \frac{(131)^2}{3} + \frac{(321)^2}{11} + \frac{(238)^2}{12} \right] - \frac{(3202)^2}{94}$$

$$= 112604.26 - 109072.38$$

$$= 3531.88$$



คำนวณหาค่าเฉลี่ยของผลบวกกำลังสอง (Mean Squares) ภายในกลุ่ม

สูตร

$$S_w^2 = \frac{SS_w}{\sum (n_i - 1)}$$

$$SS_w = 11076.74, \quad (n_i - 1) = (3-1) + (11-1) + (12-1) + (68-1) = 90$$

$$S_w^2 = \frac{11076.74}{90}$$

$$= 123.07$$

คำนวณหาค่าเฉลี่ยของผลบวกกำลังสอง (Mean Squares) ระหว่างกลุ่ม

สูตร

$$S_A^2 = \frac{SS_A}{k - 1}$$

$$SS_A = 3531.88, \quad k-1 = 4-1 = 3$$

$$S_A^2 = \frac{3531.88}{3}$$

$$= 1177.29$$

คำนวณหาค่าชั้นแห่งความเป็นอิสระ (degree of freedom)

สูตร

$$dfw = \sum (n_i - 1)$$

$$dfw = \sum (3-1) + (11-1) + (12-1) + (68-1)$$

$$= 90$$

สูตร

$$\begin{aligned} df_A &= k - 1 \\ &= 4 - 1 \\ &= 3 \end{aligned}$$

คำนวณหาค่า F

สูตร

$$\begin{aligned} F &= \frac{S_A^2}{S_w^2} \\ S_A^2 &= 1177.29, \quad S_w^2 = 123.07 \\ F &= \frac{1177.29}{123.07} \\ &= 9.57 \end{aligned}$$

การคำนวณความแตกต่างระหว่างมัชฌิม เลขคณิต ( $\bar{X}$ ) เป็นรายคู่ ตามวิธี เอส ของ เซฟเฟ้ (Scheffé's S-Method)

ให้ $\bar{X}_1$	คือมัชฌิม เลขคณิตของห้องสมุดโรงเรียนประชาบาล
$\bar{X}_2$	คือมัชฌิม เลขคณิตของห้องสมุดโรงเรียนเทศบาล
$\bar{X}_3$	คือมัชฌิม เลขคณิตของห้องสมุดโรงเรียนกรมสามัญศึกษา
$\bar{X}_4$	คือมัชฌิม เลขคณิตของห้องสมุดโรงเรียนราษฎร์

คู่ที่ต้องเปรียบเทียบกันคือ

๑.  $\bar{X}_1 - \bar{X}_2$
๒.  $\bar{X}_1 - \bar{X}_3$
๓.  $\bar{X}_1 - \bar{X}_4$
๔.  $\bar{X}_2 - \bar{X}_3$
๕.  $\bar{X}_2 - \bar{X}_4$
๖.  $\bar{X}_3 - \bar{X}_4$

จากการคำนวณ

$$\bar{X}_1 = 36.94, \bar{X}_2 = 29.18, \bar{X}_3 = 43.67, \bar{X}_4 = 19.83$$

หาความแตกต่างระหว่างมีขั้วเดิม เลขคณิตของห้องสมุดแต่ละคู่

$$\bar{X}_1 - \bar{X}_2 = 36.94 - 29.18 = 7.76$$

$$\bar{X}_1 - \bar{X}_3 = 36.94 - 43.67 = -6.73$$

$$\bar{X}_1 - \bar{X}_4 = 36.94 - 19.83 = 17.11$$

$$\bar{X}_2 - \bar{X}_3 = 29.18 - 43.67 = -14.49$$

$$\bar{X}_2 - \bar{X}_4 = 29.18 - 19.83 = 9.35$$

$$\bar{X}_3 - \bar{X}_4 = 43.67 - 19.83 = 23.84$$

เปรียบเทียบความแตกต่างระหว่างคู่ตามวิธี เอส

สูตร

$$S = \sqrt{(k-1) F_{crit} \cdot \frac{(MS \text{ Error}) (C_j)^2}{n_j}}$$

$$K = 4, F_{df3, 90} = 4.04, MS \text{ Error} = 123.074$$

1.  $\bar{X}_1 - \bar{X}_2 = 7.76$

$$S = \sqrt{(4-1)4.04 \cdot 123.074 \left[ \frac{(1)^2}{68} + \frac{(-1)^2}{11} + \frac{(0)^2}{3} + \frac{(0)^2}{12} \right]}$$

$$= 3.481 \times 3.605$$

$$= 12.55$$

ค่าที่คำนวณได้จากสูตร มากกว่าผลต่างระหว่าง  $\bar{X}_1$  และ  $\bar{X}_2$

∴ ค่าเฉลี่ยของ  $\bar{X}_1$  และ  $\bar{X}_2$  จึงไม่แตกต่างกันอย่างมีนัยสำคัญ

$$๒. \quad \bar{X}_1 - \bar{X}_3 = -6.73$$

$$S = \sqrt{(4-1) 4.04 \sqrt{123.074 \frac{(1)^2}{68} + \frac{(0)^2}{11} + \frac{(-1)^2}{3} + \frac{(0)^2}{12}}}$$

$$= 3.481 \times 6.544$$

$$= 22.78$$

ค่าที่คำนวณได้จากสูตร มากกว่าผลต่างระหว่าง  $\bar{X}_1$  และ  $\bar{X}_3$

∴ ค่าเฉลี่ยของ  $\bar{X}_1$  และ  $\bar{X}_3$  จึงไม่แตกต่างกันอย่างมีนัยสำคัญ

$$๓. \quad \bar{X}_1 - \bar{X}_4 = 17.11$$

$$S = \sqrt{(4-1) 4.04 \sqrt{123.074 \frac{(1)^2}{68} + \frac{(0)^2}{11} + \frac{(0)^2}{3} + \frac{(-1)^2}{12}}}$$

$$= 3.481 \times 3.473$$

$$= 12.09$$

ค่าที่คำนวณได้จากสูตร น้อยกว่าผลต่างระหว่าง  $\bar{X}_1 - \bar{X}_4$

∴ ค่าเฉลี่ยของ  $\bar{X}_1$  และ  $\bar{X}_4$  จึงแตกต่างกันอย่างมีนัยสำคัญที่ระดับ .01

$$๔. \quad \bar{X}_2 - \bar{X}_3 = -14.49$$

$$S = \sqrt{(4-1) 4.04 \sqrt{123.074 \frac{(0)^2}{68} + \frac{(1)^2}{11} + \frac{(-1)^2}{3} + \frac{(0)^2}{12}}}$$

$$= 3.481 \times 7.225$$

$$= 25.15$$

ค่าที่คำนวณได้จากสูตร มากกว่าผลต่างระหว่าง  $\bar{X}_2$  และ  $\bar{X}_3$

∴ ค่าเฉลี่ยของ  $X_2$  และ  $X_3$  จึงไม่แตกต่างกันอย่างมีนัยสำคัญ

$$๕. \quad \bar{X}_2 - \bar{X}_4 = 9.35$$

$$\begin{aligned} S &= \sqrt{(4-1) 4.04 \sqrt{\frac{123.074}{68} \frac{(0)^2}{11} + \frac{(1)^2}{3} + \frac{(0)^2}{12} + \frac{(-1)^2}{12}}} \\ &= 3.481 \times 4.631 \\ &= 16.12 \end{aligned}$$

ค่าที่คำนวณได้จากสูตร มากกว่าผลต่างระหว่าง  $\bar{X}_2$  และ  $\bar{X}_4$

∴ ค่าเฉลี่ยของ  $\bar{X}_2$  และ  $\bar{X}_4$  จึงไม่แตกต่างกันอย่างมีนัยสำคัญ

$$๖. \quad \bar{X}_3 - \bar{X}_4 = 23.84$$

$$\begin{aligned} S &= \sqrt{(4-1) 4.04 \sqrt{\frac{123.074}{68} \frac{(0)^2}{11} + \frac{(0)^2}{3} + \frac{(0)^2}{12} + \frac{(-1)^2}{12}}} \\ &= 3.481 \times 7.163 \\ &= 24.93 \end{aligned}$$

ค่าที่คำนวณได้จากสูตร มากกว่าผลต่างระหว่าง  $\bar{X}_3$  และ  $\bar{X}_4$

∴ ค่าเฉลี่ยของ  $\bar{X}_3$  และ  $\bar{X}_4$  จึงไม่แตกต่างกันอย่างมีนัยสำคัญ

ศูนย์วิทยทรัพยากร  
จุฬาลงกรณ์มหาวิทยาลัย



ภาคผนวก ข .

แบบสอบถาม

แบบบันทึกการสังเกต

ศูนย์วิทยทรัพยากร  
จุฬาลงกรณ์มหาวิทยาลัย

ภาควิชาประถมศึกษา คณะครุศาสตร์

จุฬาลงกรณ์มหาวิทยาลัย

วันที่ ๑ กุมภาพันธ์ ๒๕๖๓

เรียน ผู้ตอบแบบสอบถามที่เคารพ

ข้าพเจ้านิสิตปริญญาโท สาขาวิชาประถมศึกษา ภาควิชาประถมศึกษา บัณฑิตวิทยาลัย จุฬาลงกรณ์มหาวิทยาลัย ในการศึกษาข้าพเจ้าได้เลือกทำการวิจัย เรื่อง "การศึกษาเปรียบเทียบสภาพห้องสมุดโรงเรียนประถมศึกษาในจังหวัดสงขลา กับเกณฑ์มาตรฐานของห้องสมุดโรงเรียนประถมศึกษาของกระทรวงศึกษาธิการ" สำหรับการวิจัยเรื่องนี้ นอกจากจะเป็นส่วนหนึ่งของการศึกษาของข้าพเจ้าแล้ว ยังจะเป็นประโยชน์ต่อการปรับปรุงห้องสมุดโรงเรียนประถมศึกษาเป็นส่วนรวมอีกด้วย และในการวิจัยครั้งนี้จำเป็นต้องได้รับความกรุณาจากท่านในการตอบแบบสอบถาม ซึ่งได้แนบมาแล้วนี้

การตอบแบบสอบถามของท่านครั้งนี้ ข้าพเจ้าผู้วิจัยจะเก็บไว้เป็นความลับ และจะนำเสนอผลเป็นส่วนรวม มิใช่เป็นรายบุคคลหรือเฉพาะแห่ง ซึ่งจะไม่มีผลกระทบต่อตำแหน่งหน้าที่การงานของท่าน ตลอดจนชื่อเสียงของโรงเรียนที่ท่านสังกัดแต่ประการใด ขอขอบพระคุณในความกรุณา และความร่วมมือเป็นอย่างดีจากท่านมา ณ โอกาสนี้ด้วย.

ขอแสดงความนับถือ

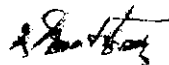

(นายประดิษฐ์ ไชยภาพ)

นิสิตปริญญาโท ภาควิชาประถมศึกษา

## แบบสอบถาม เรื่อง

"การศึกษาเปรียบเทียบสภาพห้องสมุดโรงเรียนประถมศึกษาในจังหวัดสงขลา  
กับเกณฑ์มาตรฐานของห้องสมุดโรงเรียนประถมศึกษาของกระทรวงศึกษาธิการ"

คำชี้แจง โปรดขีดเครื่องหมายถูก / ลงในช่องสี่เหลี่ยม  ที่ตรงกับความเป็นจริง เกี่ยวกับตัวท่าน หรือเติมข้อความลงในช่องว่าง .....

ตอนที่ ๑ ข้อมูลเกี่ยวกับผู้ตอบแบบสอบถาม

๑. เพศ  หญิง  ชาย
๒. อายุ  ๒๐-๒๕ ปี  ๒๖-๓๐ ปี  
 ๓๑-๓๕ ปี  ๓๖-๔๐ ปี  
 สูงกว่า ๔๐ ปี
๓. คุณวุฒิทางการศึกษา  ป.กศ. หรือ พ.กศ.  ป.กศ.สูง  
 พ.ม.  ปริญญาตรี  
 ปริญญาโท  อื่น ๆ โปรดระบุ.....
๔. คุณวุฒิทางบรรณารักษศาสตร์  
 วุฒิปริญญาตรีจากสมาคมห้องสมุดแห่งประเทศไทย  
 วิชาผู้ศตวรรษที่มีวุฒิบรรณารักษศาสตร์รวมอยู่ด้วย  
 ป.กศ.สูง บรรณารักษศาสตร์  
 เอนุปริญญาบรรณารักษศาสตร์  
 ปริญญาตรีทางบรรณารักษศาสตร์  
 อื่น ๆ โปรดระบุ.....



๕. รับราชการที่โรงเรียนแห่งนี้มาเป็นเวลากี่ปี

๑-๕ ปี

๖-๑๐ ปี

๑๑-๑๕ ปี

เกินกว่า ๑๕ ปี

๖. ทำหน้าที่บรรณารักษ์ในโรงเรียนแห่งนี้มาเป็นเวลากี่ปี

๑-๕ ปี

๖-๑๐ ปี

๑๑-๑๕ ปี

เกินกว่า ๑๕ ปี

๗. ขณะนี้ทำการสอนด้วยหรือไม่

สอน

ไม่สอน

๘. ถ้าสอน สอนรวมสัปดาห์ละ.....ชั่วโมง

๙. เคยผ่านด้านห้องสมุดบ้างหรือไม่

เคย

ไม่เคย

๑๐. ถ้าเคย เคยดูงานห้องสมุดประเภทใด

ห้องสมุดโรงเรียน

ห้องสมุดวิทยาลัย หรือมหาวิทยาลัย

ห้องสมุดประชาชน

ห้องสมุดเฉพาะ

๑๑. ท่านทราบมาก่อนหรือไม่ว่ากระทรวงศึกษาธิการได้กำหนดมาตรฐานห้องสมุดโรงเรียนประถม

ศึกษา  ทราบ

ไม่ทราบ

๑๒. ห้องสมุดมีเอกสารเกี่ยวกับมาตรฐานห้องสมุดหรือไม่

มี

ไม่มี

ตอนที่ ๒ ข้อมูลเกี่ยวกับสภาพโดยทั่วไปของห้องสมุด

ก. สถานที่

๑. ที่ตั้งของห้องสมุดมีลักษณะอย่างไร

เป็นอาคารเฉพาะ  รวมอยู่กับอาคารอื่น ๆ

เป็นมุมหนึ่งของห้องเรียน

๒. ห้องสมุดมีเนื้อที่เท่าใด

น้อยกว่า ๑ ห้องเรียน  ๑ ห้องเรียน

๒ ห้องเรียน  มากกว่า ๒ ห้องเรียน

๓. การถ่ายเทของอากาศในห้องสมุดเป็นอย่างไร

ดีมาก  ปานกลาง

ไม่ดี

๓. แสงสว่างในห้องสมุดเป็นอย่างไร

เพียงพอ  แสงจ้าเกินไป

ไม่เพียงพอ

ข. ทรัพยากร

๑. มีที่นั่งจำนวน .....ที่นั่ง

๒. ชนิดของโต๊ะ เก้าอี้ และม้านั่ง

๒.๑ มีโต๊ะสี่เหลี่ยมจัตุรัส จำนวน.....ตัว

๒.๒ มีโต๊ะสี่เหลี่ยมผืนผ้า จำนวน.....ตัว

๒.๓ มีโต๊ะกลม จำนวน.....ตัว

๒.๔ มีโต๊ะชนิดอื่น ๆ (โพรกระบุ).....จำนวน.....ตัว

๒.๕ มีเก้าอี้เดี่ยวจำนวน.....ตัว

๒.๖ มีเก้าอี้ชนิดนั่งได้ ๒ คน จำนวน.....ตัว

๒.๗ มีเก้าอี้ชนิดนั่งได้ ๔ คน จำนวน.....ตัว

๒.๘ มีเก้าอี้ชนิดอื่น ๆ (โพรกระบุ).....จำนวน.....ตัว

๓. ชั้นวางหนังสือมีหรือไม่

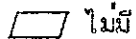

๓.๑ ชั้นวางหนังสือแบบมาตรฐาน วางหนังสือได้สองด้าน

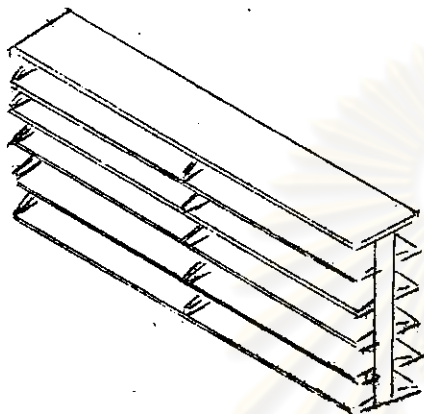

ขนาด.....ช่วง ช่วงละ.....ชั้น

จำนวน.....ที่

ขนาดช่วง.....ช่วง ช่วงละ.....ชั้น

จำนวน.....ที่

ขนาดช่วง.....ช่วง ช่วงละ.....ชั้น

จำนวน.....ที่

๓.๒ ชั้นวางหนังสือลักษณะ เหมือนตู้วางหนังสือได้ด้านเดียว

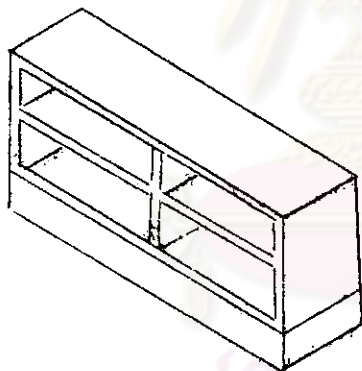

ขนาด.....ช่วง ช่วงละ.....ชั้น

จำนวน.....ตู้

ขนาด.....ช่วง ช่วงละ.....ชั้น

จำนวน.....ตู้

ขนาด.....ช่วง ช่วงละ.....ชั้น

จำนวน.....ตู้

๓.๓ ชั้นวางหนังสือแบบประหยัดสร้างติดฝาหรือผนัง

จำนวน.....ชั้น

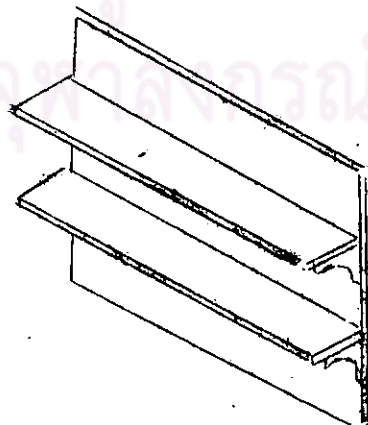

๓.๔ ชั้นวางหนังสือแบบอื่น ๆ โปรดระบุ.....

๔. ชั้นวางนิตยสารมีหรือไม่

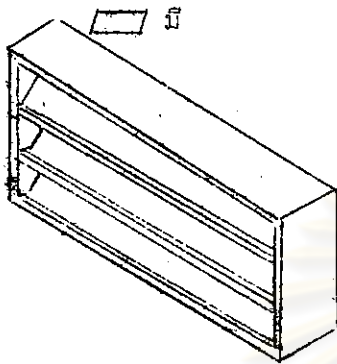

ไม่มี

๔.๑ ชั้นวางนิตยสารขนาดกว้าง.....ช่วง

ช่วงละ.....ชั้น จำนวน.....ที่

๔.๒ ชั้นวางนิตยสารขนาด.....ช่วง

ช่วงละ.....ชั้น จำนวน.....ที่

๕. แผ่นป้ายนิเทศมีหรือไม่

มี

ไม่มี

๕.๑ แผ่นป้ายนิเทศขนาดกว้าง.....เมตร ยาว.....เมตร

จำนวน.....แผ่น

๕.๒ แผ่นป้ายนิเทศขนาดกว้าง.....เมตร ยาว.....เมตร

จำนวน.....แผ่น

๖. ตู้เก็บจุลสารมีหรือไม่

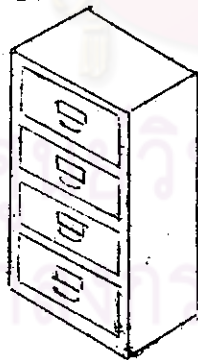

มี มีตู้เก็บจุลสารแบบ.....ลิ้นชัก

จำนวน.....ตู้

แบบ.....ลิ้นชัก จำนวน.....ตู้

ไม่มี

๗. มีตู้บัตรรายการหรือไม่

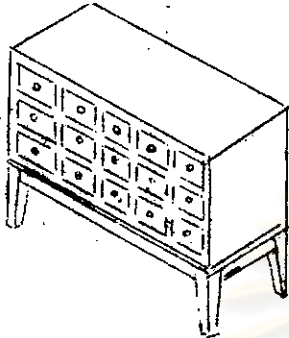

มี มีตู้บัตรรายการแบบ.....ลิ้นชัก

จำนวน.....ตู้

แบบ.....ลิ้นชัก

จำนวน.....ตู้

ไม่มี

๘. มีที่วางหนังสือพิมพ์รายวันหรือไม่

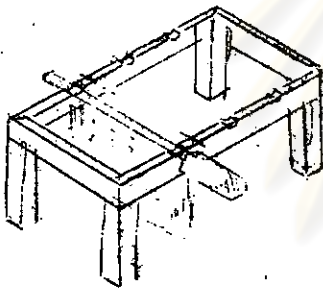

มี มีจำนวน.....ที่

ไม่มี

๙. มีโต๊ะรับส่งหนังสือหรือไม่

มี

ไม่มี

๑๐. มีโต๊ะทำงานของบรรณารักษ์และเจ้าหน้าที่หรือไม่

มี มีจำนวน.....ชุด

ไม่มี

๑๑. มีตู้เก็บอุปกรณ์การสอนหรือไม่

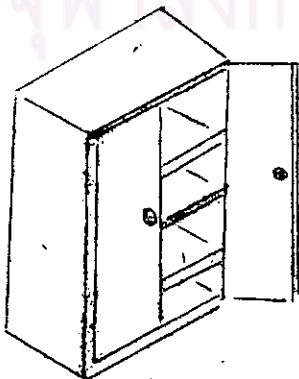

มี มีจำนวน.....ตู้

ไม่มี

๑๒. มีรถเข็นหนังสือหรือไม่

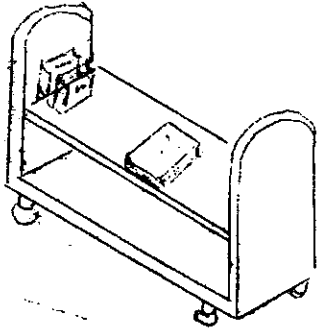

มี มีจำนวน.....คัน

ไม่มี

๑๓. มีเครื่องพิมพ์ดีดภาษาไทยหรือไม่

มี มีจำนวน.....เครื่อง

ไม่มี

ค. อุปกรณ์การสอน

๑. ลูกโลก

มี มีจำนวน.....ลูก

ไม่มี

๒. แผนที่  มี มีจำนวน.....แผ่น

ไม่มี

๓. รูปภาพ แผนภูมิ

มี มีจำนวน.....แผ่น

ไม่มี

๔. ภาพพลิก

มี มีจำนวน.....ชุด

ไม่มี

๕. สไลด์  มี มีจำนวน.....ชุด

ไม่มี

๖. ฟิล์มสตริป  มี มีจำนวน .....ชุด  
 ไม่มี
๗. เครื่องบันทึกเสียง  มี มีจำนวน .....เครื่อง  
 ไม่มี
๘. แผ่นเสียง  มี มีจำนวน .....แผ่น  
 ไม่มี
๙. วิทยุ  มี มีจำนวน .....เครื่อง  
 ไม่มี
๑๐. อุปกรณ์อื่น ๆ โปรดระบุ.....จำนวน.....

ง. วัสดุสิ่งพิมพ์

๑. ห้องสมุดมีหนังสือทั้งหมดจำนวน .....เล่ม
๒. ห้องสมุดมีหนังสือเพียงพอในหมวดใด และขาดแคลนในหมวดใดบ้าง

	เพียงพอ	ขาดแคลน
๒.๑ หมวดเบ็ดเตล็ด	<input type="checkbox"/>	<input type="checkbox"/>
๒.๒ หมวดปรัชญา	<input type="checkbox"/>	<input type="checkbox"/>
๒.๓ หมวดศาสนา	<input type="checkbox"/>	<input type="checkbox"/>
๒.๔ หมวดสังคมศาสตร์	<input type="checkbox"/>	<input type="checkbox"/>
๒.๕ หมวดภาษาศาสตร์	<input type="checkbox"/>	<input type="checkbox"/>
๒.๖ หมวดวิทยาศาสตร์บริสุทธิ์	<input type="checkbox"/>	<input type="checkbox"/>
๒.๗ หมวดวิทยาศาสตร์ประยุกต์	<input type="checkbox"/>	<input type="checkbox"/>
๒.๘ หมวดศิลปะและการบันเทิง	<input type="checkbox"/>	<input type="checkbox"/>
๒.๙ หมวดวรรณคดี	<input type="checkbox"/>	<input type="checkbox"/>
๒.๑๐ หมวดประวัติศาสตร์	<input type="checkbox"/>	<input type="checkbox"/>
๒.๑๑ หนังสือนวนิยาย	<input type="checkbox"/>	<input type="checkbox"/>
๒.๑๒ หนังสือสำหรับเด็ก	<input type="checkbox"/>	<input type="checkbox"/>
๒.๑๓ หนังสืออ้างอิง	<input type="checkbox"/>	<input type="checkbox"/>

๓. ห้องสมุดบอกรับวารสารเป็นประจำหรือไม่

บอกรับ      บอกรับจำนวน.....ฉบับ

ไม่บอกรับ

๓.๑ วารสารวิชาการ

บอกรับ      บอกรับจำนวน.....ฉบับ

ไม่บอกรับ

๓.๒ นิตยสารทั่วไป

บอกรับ      บอกรับจำนวน.....ฉบับ

ไม่บอกรับ

๔. ห้องสมุดเก็บวารสารเก่าโดยวิธีใด

บรรณารักษ์เก็บเล่มเอง       จ้างผู้อื่นเก็บเล่ม

เก็บรวบรวมใส่ตู้

๕. ห้องสมุดบอกรับหนังสือพิมพ์เป็นประจำหรือไม่

บอกรับ      บอกรับจำนวน.....ฉบับ

ไม่บอกรับ

๖. ห้องสมุดเก็บหนังสือพิมพ์เก่าโดยวิธีใด

หักฤดูกาลเก็บไว้ในตู้จุลสาร       รวบรวมขายทั้งหมด

รวบรวมเก็บไว้ทั้งหมด

๗. การทำบัตรรายการ

ได้ทำเป็นปัจจุบันอยู่เสมอ       กำลังอยู่ในระหว่างการจัดทำ

ยังไม่ได้ทำ



## จ. บุคลากร

๑. มีผู้ช่วยบรรณารักษ์หรือไม่

 มี มีจำนวนคน.....คน ช่วยงานสัปดาห์ละ.....ชั่วโมง ไม่มี

๒. มีคณงานภารโรงประจำห้องสมุดโดยเฉพาะหรือไม่

 มี มีจำนวน.....คน ไม่มี

๓. มีนักเรียนช่วยงานห้องสมุดหรือไม่

 มี มีจำนวน.....คน ไม่มี

## ฉ. การบริการ และกิจกรรม

๑. ห้องสมุดเปิดบริการเวลา.....น. ปิดเวลา.....น.

๒. ห้องสมุดมีบริการให้นักเรียนยืมหนังสือหรือไม่

 มี  ไม่มี

๒.๑ นักเรียนยืมได้ครั้งละไม่เกิน.....เล่ม เป็นเวลา.....วัน

๓. ห้องสมุดมีบริการให้ครู อาจารย์ ยืมหนังสือหรือไม่

 มี  ไม่มี

๓.๑ ครู อาจารย์ ยืมได้ครั้งละไม่เกิน.....เล่ม เป็นเวลา.....วัน

 ครู อาจารย์ ยืมได้ไม่จำกัดจำนวนเล่ม และไม่กำหนดเวลาส่งคืน ครู อาจารย์ ยืมได้ไม่จำกัดจำนวนเล่ม แต่กำหนดเวลาส่งคืน

๔. ห้องสมุดมีบริการหนังสือจอง ที่ครูประจำวิชากำหนดให้นักเรียนค้นคว้าหรือไม่

 มี  ไม่มี๕. ห้องสมุดจัดให้มีบริการตอบคำถามแก่ครู และนักเรียนว่า เรื่องที่ต้องการค้นคว้าจะหาได้จาก  
สิ่งหรือแหล่งข้อมูลใดหรือไม่ มี  ไม่มี

๖. ห้องสมุดจัดให้มีบริการแนะแนวการอ่านหรือไม่

 มี

 ไม่มี

๗. ห้องสมุดจัดให้มีการปฐมนิเทศการใช้ห้องสมุดหรือไม่

 มี

 ไม่มี

๘. มีการจัดทำคู่มือการใช้ห้องสมุดหรือไม่

 มี

 ไม่มี

๙. บริการอื่น ๆ (โปรดระบุ).....  
 .....

๑๐. ห้องสมุดจัดกิจกรรม เพื่อส่งเสริมการเรียนรู้มากมายเพียงไร

	จัดบ่อย	นานๆครั้ง	ยังไม่เคยจัด
๑๐.๑ การเล่านิทาน	<input type="checkbox"/>	<input type="checkbox"/>	<input type="checkbox"/>
๑๐.๒ การจัดนิทรรศการในวันสำคัญต่างๆ	<input type="checkbox"/>	<input type="checkbox"/>	<input type="checkbox"/>
๑๐.๓ การแนะนำหนังสือใหม่	<input type="checkbox"/>	<input type="checkbox"/>	<input type="checkbox"/>
๑๐.๔ การเชิญวิทยากรมาให้ความรู้แก่นักเรียน	<input type="checkbox"/>	<input type="checkbox"/>	<input type="checkbox"/>
๑๐.๕ การจัดฉายภาพยนตร์ สไลด์	<input type="checkbox"/>	<input type="checkbox"/>	<input type="checkbox"/>
๑๐.๖ การทนายปัญหา	<input type="checkbox"/>	<input type="checkbox"/>	<input type="checkbox"/>
๑๐.๗ การประกวดการอ่าน	<input type="checkbox"/>	<input type="checkbox"/>	<input type="checkbox"/>
๑๐.๘ การจัดทำวารสารสำหรับเด็ก	<input type="checkbox"/>	<input type="checkbox"/>	<input type="checkbox"/>
๑๐.๙ การจัดทัศนศึกษา	<input type="checkbox"/>	<input type="checkbox"/>	<input type="checkbox"/>
๑๐.๑๐ การประชาสัมพันธ์ห้องสมุด	<input type="checkbox"/>	<input type="checkbox"/>	<input type="checkbox"/>
๑๐.๑๑ การจัดหาหนังสือสำหรับเด็กมาจำหน่าย	<input type="checkbox"/>	<input type="checkbox"/>	<input type="checkbox"/>
๑๐.๑๒ กิจกรรมอื่น ๆ ที่ห้องสมุดได้จัด (โปรดระบุ)			
ก. ....	<input type="checkbox"/>	<input type="checkbox"/>	<input type="checkbox"/>
ข. ....	<input type="checkbox"/>	<input type="checkbox"/>	<input type="checkbox"/>
ค. ....	<input type="checkbox"/>	<input type="checkbox"/>	<input type="checkbox"/>

## แบบบันทึกการสังเกต

ห้องสมุดโรงเรียน.....สังกัด.....

อำเภอ.....จำนวนนักเรียน.....คน

สภาพโดยทั่วไปของห้องสมุด

ก. เนื้อที่ห้องสมุด

๑. ห้องสมุดมีสถานที่ เป็นสัดส่วนหรือไม่

มี

ไม่มี

๒. ห้องสมุดมีเนื้อที่

๑ ห้องเรียน

๒ ห้องเรียน

มากกว่า ๒ ห้องเรียน

๓. เนื้อที่ห้องสมุดเหมาะสมกับจำนวนนักเรียนหรือไม่

เหมาะสม

ไม่เหมาะสม

ข. ครุภัณฑ์

๑. จำนวนที่นั่งได้ตามเกณฑ์ของห้องสมุดขนาด ๑ ห้องเรียน (อย่างน้อย ๒๐ ที่) หรือไม่

ได้ตามเกณฑ์

สูงกว่าเกณฑ์

ต่ำกว่าเกณฑ์

๒. จำนวนที่นั่งได้ตามเกณฑ์ของห้องสมุดขนาด ๒ ห้องเรียน (อย่างน้อย ๓๕ ที่) หรือไม่

ได้ตามเกณฑ์

สูงกว่าเกณฑ์

ต่ำกว่าเกณฑ์

๓. ชั้นหนังสือได้ตามเกณฑ์ของห้องสมุดขนาด ๑ ห้องเรียน หรือไม่

(๖ ช่วง ช่วงละ ๔ ชั้น)

ได้ตามเกณฑ์

สูงกว่าเกณฑ์

ต่ำกว่าเกณฑ์

๔. ชั้นหนังสือได้ตามเกณฑ์ของห้องสมุดขนาด ๒ ห้องเรียนหรือไม่

(๑๐ ช่วง ช่วงละ ๔ ชั้น)

ได้ตามเกณฑ์

สูงกว่าเกณฑ์

ต่ำกว่าเกณฑ์

๕. ชั้นนิตยสารได้ตามเกณฑ์ของห้องสมุดขนาด ๑ ห้องเรียนหรือไม่  
(๑ ช่าง ช่างละ ๓ ชั้น)  
 ได้ตาม เกณฑ์       สูงกว่า เกณฑ์       ต่ำกว่า เกณฑ์
๖. ชั้นนิตยสารได้ตามเกณฑ์ของห้องสมุดขนาด ๒ ห้องเรียนหรือไม่  
(๒ ช่าง ช่างละ ๓ ชั้น)  
 ได้ตาม เกณฑ์       สูงกว่า เกณฑ์       ต่ำกว่า เกณฑ์
๗. แผ่นป้ายนิทรรศการมีหรือไม่  
 มี       ไม่มี
๘. แผ่นป้ายนิทรรศการได้ตามเกณฑ์ของห้องสมุดขนาด ๑ ห้องเรียนหรือไม่  
(๑.๒๐ X ๒.๕๐ เมตร)  
 ได้ตาม เกณฑ์       สูงกว่า เกณฑ์       ต่ำกว่า เกณฑ์
๙. แผ่นป้ายนิทรรศการได้ตามเกณฑ์ของห้องสมุดขนาด ๒ ห้องเรียนหรือไม่  
(๑.๕๐ X ๒.๕๐ เมตร)  
 ได้ตาม เกณฑ์       สูงกว่า เกณฑ์       ต่ำกว่า เกณฑ์
๑๐. ตู้เก็บจุลสาร มีหรือไม่  
 มี       ไม่มี
๑๑. ตู้เก็บจุลสารได้ตามเกณฑ์ของห้องสมุดขนาด ๑ ห้องเรียนหรือไม่  
(๔ ลีนชัก ๑ ตู้)  
 ได้ตาม เกณฑ์       สูงกว่า เกณฑ์       ต่ำกว่า เกณฑ์
๑๒. ตู้เก็บจุลสารได้ตามเกณฑ์ของห้องสมุดขนาด ๒ ห้องเรียนหรือไม่  
(๔ ลีนชัก ๒ ตู้)  
 ได้ตาม เกณฑ์       สูงกว่า เกณฑ์       ต่ำกว่า เกณฑ์
๑๓. ตู้บัตรรายการมีหรือไม่  
 มี       ไม่มี

๑๔. ผู้บัตร์รายการได้ตาม เกณฑ์หรือไม่

(๑๕ ลิ่มซ้ก ๑ ชู้)

ได้ตาม เกณฑ์

สูงกว่าเกณฑ์

ต่ำกว่าเกณฑ์

๑๕. มีที่ว่างหนังสือพิมพ์หรือไม่

มี

ไม่มี

๑๖. มีโต๊ะรับส่งหนังสือหรือไม่

มี

ไม่มี

๑๗. มีโต๊ะทำงานสำหรับบรรณารักษ์หรือไม่

มี

ไม่มี

๑๘. มีโต๊ะทำงานสำหรับ เจ้าหน้าที่หรือไม่

มี

ไม่มี

๑๙. มีตู้เก็บอุปกรณ์การสอนหรือไม่

มี

ไม่มี

๒๐. ตู้เก็บอุปกรณ์การสอนได้ตาม เกณฑ์หรือไม่

ได้ตาม เกณฑ์

สูงกว่าเกณฑ์

ต่ำกว่าเกณฑ์

๒๑. มีรถ เข็นหนังสือหรือไม่

มี

ไม่มี

๒๒. มีเครื่องพิมพ์ดีดภาษาไทย หรือไม่

มี

ไม่มี

## ค. อุปกรณ์การสอน

## ๑. มีอุปกรณ์การสอนประเภทใดบ้าง

- |   |                                    |  |
|---|------------------------------------|--|
| <input type="checkbox"/> ลูกโลก             | <input type="checkbox"/> แผนที่    | <input type="checkbox"/> รูปภาพ แผนที่ |
| <input type="checkbox"/> ภาพพลิก            | <input type="checkbox"/> สไลด์     | <input type="checkbox"/> फिल्मสตริป    |
| <input type="checkbox"/> เครื่องบันทึกเสียง | <input type="checkbox"/> แผ่นเสียง | <input type="checkbox"/> วิทยุ         |
| <input type="checkbox"/> อุปกรณ์อื่น ๆ      |                                    |  |

## ง. วัสดุสิ่งพิมพ์

## ๑. จำนวนหนังสือต่อนักเรียน ๑ คน ได้ตามเกณฑ์มาตรฐานหรือไม่

(๓ เล่มต่อ ๑ คน)

- |                                       |  |  |
|---------------------------------------|--|--|
| <input type="checkbox"/> ได้ตาม เกณฑ์ | <input type="checkbox"/> สูงกว่า เกณฑ์ | <input type="checkbox"/> ต่ำกว่า เกณฑ์ |
|---------------------------------------|--|--|

## ๒. จำนวนวารสารได้ตามเกณฑ์มาตรฐานหรือไม่

(๒ ฉบับ)

- |                                       |  |  |
|---------------------------------------|--|--|
| <input type="checkbox"/> ได้ตาม เกณฑ์ | <input type="checkbox"/> สูงกว่า เกณฑ์ | <input type="checkbox"/> ต่ำกว่า เกณฑ์ |
|---------------------------------------|--|--|

## จ. การทำงานของบรรณารักษ์

## ๑. บรรณารักษ์ได้ทำบัตรรายการหรือไม่

- |                             |   |
|-----------------------------|---|
| <input type="checkbox"/> ทำ | <input type="checkbox"/> ยังไม่ได้จัดทำ |
|-----------------------------|---|

## ๒. มีการแบ่งหมวดหมู่หนังสือหรือไม่

- |                               |                                  |
|-------------------------------|----------------------------------|
| <input type="checkbox"/> แบ่ง | <input type="checkbox"/> ไม่แบ่ง |
|-------------------------------|----------------------------------|

## ๓. มีการแบ่งหมวดหมู่หนังสือแบบใด

- |  |  |
|--|--|
| <input type="checkbox"/> แบบทศนิยมของคิวอี้                    | <input type="checkbox"/> จัด เป็นหมวดหมู่ตามแต่บรรณารักษ์จะกำหนด |
| <input type="checkbox"/> จัด เรียงลำดับตามหนังสือ เข้าก่อนหลัง | <input type="checkbox"/> จัด เรียงตามชื่อผู้แต่ง                 |
| <input type="checkbox"/> จัด เรียงตามชื่อของหนังสือ            | <input type="checkbox"/> จัดตามขนาดของหนังสือ                    |
| <input type="checkbox"/> จัดแบบอื่น ๆ                          |  |

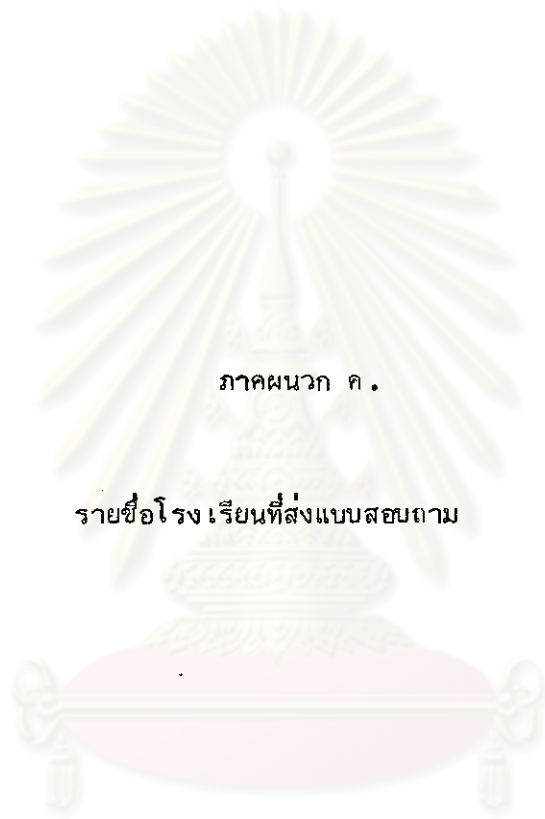

ภาคผนวก ค .

รายชื่อโรงเรียนที่ส่งแบบสอบถาม

ศูนย์วิทยทรัพยากร  
จุฬาลงกรณ์มหาวิทยาลัย

## รายชื่อโรงเรียนประถมศึกษาที่ส่งแบบสอบถาม

โรงเรียนสังกัดกรมสามัญศึกษา

๑.	โรงเรียนวัดโคกสมานคุณ	อำเภอหาดใหญ่	จำนวนนักเรียน	๔๔๐ คน
๒.	โรงเรียนวิเชียรชม	อำเภอเมือง	จำนวนนักเรียน	๑๖๒๔ คน
๓.	โรงเรียนอนุบาลสงขลา	อำเภอเมือง	จำนวนนักเรียน	๑๕๑๖ คน

โรงเรียนเทศบาล

๑.	โรงเรียนเทศบาล ๑	อำเภอเมือง	จำนวนนักเรียน	๑๒๕๐ คน
๒.	โรงเรียนเทศบาล ๒	อำเภอเมือง	จำนวนนักเรียน	๗๕๐ คน
๓.	โรงเรียนเทศบาล ๓	อำเภอเมือง	จำนวนนักเรียน	๑๑๓๐ คน
๔.	โรงเรียนเทศบาล ๔	อำเภอเมือง	จำนวนนักเรียน	๓๓๒ คน
๕.	โรงเรียนเทศบาล ๑	อำเภอหาดใหญ่	จำนวนนักเรียน	๑๔๐๒ คน
๖.	โรงเรียนเทศบาล ๒	อำเภอหาดใหญ่	จำนวนนักเรียน	๑๐๓๐ คน
๗.	โรงเรียนเทศบาล ๓	อำเภอหาดใหญ่	จำนวนนักเรียน	๑๑๕๖ คน
๘.	โรงเรียนเทศบาล ๔	อำเภอหาดใหญ่	จำนวนนักเรียน	๗๓๖ คน
๙.	โรงเรียนเทศบาล ๕	อำเภอหาดใหญ่	จำนวนนักเรียน	๖๒๔ คน
๑๐.	โรงเรียนเทศบาล ๑	อำเภอสะเตา	จำนวนนักเรียน	๗๐๐ คน
๑๑.	โรงเรียนเทศบาล ๒	อำเภอสะเตา	จำนวนนักเรียน	๓๑๐ คน

โรงเรียนราษฎร์

๑.	โรงเรียนสตรีวีรานุกุล	อำเภอเมือง	จำนวนนักเรียน	๔๔๓ คน
๒.	โรงเรียนศิริพงษ์วิทยา	อำเภอเมือง	จำนวนนักเรียน	๔๗๒ คน
๓.	โรงเรียนสงขลาวิทยามูลนิธิ	อำเภอเมือง	จำนวนนักเรียน	๑๖๒ คน



๔.	โรงเรียนจุลสมัย	อำเภอเมือง	จำนวนนักเรียน	๑๑๑๗ คน
๕.	โรงเรียนกิตติวิทย	อำเภอเมือง	จำนวนนักเรียน	๓๔๐ คน
๖.	โรงเรียนพลวิทยา	อำเภอหาดใหญ่	จำนวนนักเรียน	๒๐๘๕ คน
๗.	โรงเรียนผดุงศาสตร์วิทยา	อำเภอหาดใหญ่	จำนวนนักเรียน	๒๘๘ คน
๘.	โรงเรียนเสนาณรงค์วิทยา	อำเภอหาดใหญ่	จำนวนนักเรียน	๒๘๔ คน
๙.	โรงเรียนวิริยะ เขียววิทยา	อำเภอหาดใหญ่	จำนวนนักเรียน	๓๑๐ คน
๑๐.	โรงเรียนกฤษณาวิทยา	อำเภอสะเตา	จำนวนนักเรียน	๒๑๕ คน
๑๑.	โรงเรียนอรุณวิทยา	อำเภอสะเตา	จำนวนนักเรียน	๒๕๔ คน
๑๒.	โรงเรียนบัจจันต์เจริญวิทย	อำเภอสะเตา	จำนวนนักเรียน	๒๒๖ คน

โรงเรียนสังกัดองค์การบริหารส่วนจังหวัด

๑.	โรงเรียนบ้านบางตาน	อำเภอเมือง	จำนวนนักเรียน	๒๖๐ คน
๒.	โรงเรียนวัดแหลมพ้อ	อำเภอเมือง	จำนวนนักเรียน	๑๑๐ คน
๓.	โรงเรียนวัดท้ายถล	อำเภอเมือง	จำนวนนักเรียน	๓๔๐ คน
๔.	โรงเรียนบ้านดำน	อำเภอเมือง	จำนวนนักเรียน	๖๓๒ คน
๕.	โรงเรียนวัดอ่างทอง	อำเภอเมือง	จำนวนนักเรียน	๔๓๔ คน
๖.	โรงเรียนบ้านน้ำกระเจาย	อำเภอเมือง	จำนวนนักเรียน	๖๒๗ คน
๗.	โรงเรียนวัดเขาแก้ว	อำเภอเมือง	จำนวนนักเรียน	๒๔๔ คน
๘.	โรงเรียนบ้านม่วงงาม	อำเภอเมือง	จำนวนนักเรียน	๖๐๐ คน
๙.	โรงเรียนวัดหนองหอย	อำเภอเมือง	จำนวนนักเรียน	๓๘๐ คน
๑๐.	โรงเรียนวัดเกาะถ้ำ	อำเภอเมือง	จำนวนนักเรียน	๖๒๐ คน
๑๑.	โรงเรียนชุมชนวัดน้ำขาวนอก	อำเภอจะนะ	จำนวนนักเรียน	๑๙๒ คน
๑๒.	โรงเรียนบ้านนา	อำเภอจะนะ	จำนวนนักเรียน	๗๘๘ คน
๑๓.	โรงเรียนบ้านนาทับ	อำเภอจะนะ	จำนวนนักเรียน	๔๓๗ คน

๑๔. โรงเรียนบ้านจะโหมง	อำเภोजะนะ	จำนวนนักเรียน	๒๔๒	คน
๑๕. โรงเรียนบ้านสะกอม	อำเภोजะนะ	จำนวนนักเรียน	๔๓๑	คน
๑๖. โรงเรียนบ้านท่าหมอไพร	อำเภोजะนะ	จำนวนนักเรียน	๑๒๔	คน
๑๗. โรงเรียนบ้านทางควาย	อำเภोजะนะ	จำนวนนักเรียน	๔๒๐	คน
๑๘. โรงเรียนชุมชนบ้านน้ำน้อย	อำเภอหาดใหญ่	จำนวนนักเรียน	๕๖๐	คน
๑๙. โรงเรียนวัดม่วงค่อม	อำเภอหาดใหญ่	จำนวนนักเรียน	๓๔๑	คน
๒๐. โรงเรียนวัดศรีชะคีรี	อำเภอหาดใหญ่	จำนวนนักเรียน	๓๔๑	คน
๒๑. โรงเรียนบ้านนาหม่อม	อำเภอหาดใหญ่	จำนวนนักเรียน	๔๐๗	คน
๒๒. โรงเรียนบ้านคลองนกกะทุง	อำเภอหาดใหญ่	จำนวนนักเรียน	๓๕๕	คน
๒๓. โรงเรียนวัดทุ่งสูงมิตรภาพที่ ๑๙๘	อำเภอหาดใหญ่	จำนวนนักเรียน	๗๑๙	คน
๒๔. โรงเรียนบ้านคลองเป็ด	อำเภอหาดใหญ่	จำนวนนักเรียน	๒๐๙	คน
๒๕. โรงเรียนวัดเทพชุมนุม	อำเภอหาดใหญ่	จำนวนนักเรียน	๗๘๖	คน
๒๖. โรงเรียนบ้านคลองหว่า	อำเภอหาดใหญ่	จำนวนนักเรียน	๕๔๐	คน
๒๗. โรงเรียนโคกพิชัย	อำเภอหาดใหญ่	จำนวนนักเรียน	๓๐๘	คน
๒๘. โรงเรียนชุมชนวัดปลักชะเมา	อำเภอนาทวี	จำนวนนักเรียน	๓๐๐	คน
๒๙. โรงเรียนชุมชนบ้านสะทอน	อำเภอนาทวี	จำนวนนักเรียน	๒๘๔	คน
๓๐. โรงเรียนวัดลำพดจินดาราม	อำเภอนาทวี	จำนวนนักเรียน	๒๓๔	คน
๓๑. โรงเรียนบ้านนาทวี	อำเภอนาทวี	จำนวนนักเรียน	๑๘๐๐	คน
๓๒. โรงเรียนวัดท่าประดู่	อำเภอนาทวี	จำนวนนักเรียน	๑๔๑	คน
๓๓. โรงเรียนชุมชนบ้านโคกค่าย	อำเภอรัตภูมิ	จำนวนนักเรียน	๓๑๑	คน
๓๔. โรงเรียนชุมชนบ้านนาสีทอง	อำเภอรัตภูมิ	จำนวนนักเรียน	๕๔๘	คน
๓๕. โรงเรียนบ้านกำแพงเพชร	อำเภอรัตภูมิ	จำนวนนักเรียน	๗๐๐	คน
๓๖. โรงเรียนบ้านห้วยโอน	อำเภอรัตภูมิ	จำนวนนักเรียน	๒๓๘	คน
๓๗. โรงเรียนวัดคลองยางแดง	อำเภอรัตภูมิ	จำนวนนักเรียน	๑๖๘	คน

๓๙. โรงเรียนบ้านลานควาย	อำเภอรัตถุมิ	จำนวนนักเรียน	๒๘๙	คน
๔๐. โรงเรียนบ้านปริก	อำเภอรัตถุมิ	จำนวนนักเรียน	๖๕๓	คน
๔๑. โรงเรียนบ้านป่าดง	อำเภอสะเตา	จำนวนนักเรียน	๗๑๙	คน
๔๒. โรงเรียนบ้านคลองแงะ	อำเภอสะเตา	จำนวนนักเรียน	๑๒๕๐	คน
๔๓. โรงเรียนบ้านสำนักขาม	อำเภอสะเตา	จำนวนนักเรียน	๒๔๘	คน
๔๔. โรงเรียนบ้านน้ำตด	อำเภอสะเตา	จำนวนนักเรียน	๒๕๐	คน
๔๕. โรงเรียนวัดผาสูกาวาส	อำเภอสทิงพระ	จำนวนนักเรียน	๔๑๑	คน
๔๖. โรงเรียนในเมือง	อำเภอสทิงพระ	จำนวนนักเรียน	๔๒๙	คน
๔๗. โรงเรียนวัดชุมพล	อำเภอสทิงพระ	จำนวนนักเรียน	๔๒๓	คน
๔๘. โรงเรียนวัดนางเหล้า	อำเภอสทิงพระ	จำนวนนักเรียน	๔๓๘	คน
๔๙. โรงเรียนวัดหัวคุ้ง	อำเภอระโนด	จำนวนนักเรียน	๒๑๗	คน
๕๐. โรงเรียนชุมชนวัดสามพ่อ	อำเภอระโนด	จำนวนนักเรียน	๖๕๕	คน
๕๑. โรงเรียนราชประชานุเคราะห์	อำเภอระโนด	จำนวนนักเรียน	๒๔๗	คน
๕๒. โรงเรียนบ้านระโนด	อำเภอระโนด	จำนวนนักเรียน	๑๐๗๘	คน
๕๓. โรงเรียนท่าบอนมิตรภาพที่ ๕๐	อำเภอระโนด	จำนวนนักเรียน	๓๐๔	คน
๕๔. โรงเรียนวัดเจดีย์งาม	อำเภอระโนด	จำนวนนักเรียน	๔๙๐	คน
๕๕. โรงเรียนวัดเถรแก้ว	อำเภอระโนด	จำนวนนักเรียน	๒๐๕	คน
๕๖. โรงเรียนวัดเชิงแส	กิ่งอำเภอกะแสสินธุ์	จำนวนนักเรียน	๓๓๙	คน
๕๗. โรงเรียนชุมชนบ้านนาถิ่น	อำเภอสะบ้าย้อย	จำนวนนักเรียน	๒๙๗	คน
๕๘. โรงเรียนสะบ้าย้อย	อำเภอสะบ้าย้อย	จำนวนนักเรียน	๖๐๐	คน
๕๙. โรงเรียนบ่อทอง	อำเภอสะบ้าย้อย	จำนวนนักเรียน	๑๓๖	คน
๖๐. โรงเรียนบ้านไร่	อำเภอสะบ้าย้อย	จำนวนนักเรียน	๑๔๗	คน
๖๑. โรงเรียนบ้านท่าเนียบ	อำเภอสะบ้าย้อย	จำนวนนักเรียน	๒๓๕	คน
๖๒. โรงเรียนบ้านวังใหญ่	อำเภอเทพา	จำนวนนักเรียน	๓๓๘	คน

๖๓. โรงเรียนบ้านจำเริญ	อำเภอเทพา	จำนวนนักเรียน	๒๗๕ คน
๖๔. โรงเรียนชุมชนนิคมสร้างตนเองเทพา	อำเภอเทพา	จำนวนนักเรียน	๖๘๑ คน
๖๕. โรงเรียนบ้านบ่อเคย	อำเภอเทพา	จำนวนนักเรียน	๑๗๒ คน
๖๖. โรงเรียนบ้านเทพา	อำเภอเทพา	จำนวนนักเรียน	๕๒๐ คน
๖๗. โรงเรียนวัดคลองยอ	อำเภอเทพา	จำนวนนักเรียน	๒๕๑ คน
๖๘. โรงเรียนบ้านท่าไทร	อำเภอเทพา	จำนวนนักเรียน	๑๖๕ คน



ศูนย์วิทยทรัพยากร  
จุฬาลงกรณ์มหาวิทยาลัย

ประวัติ



นายประติษฐ์ ไชยกาฬ เกิดวันที่ ๓๑ ตุลาคม พ.ศ. ๒๔๙๐ ที่ตำบลบ้านนา อำเภอเมือง  
 พัทลุง จังหวัดพัทลุง สำเร็จการศึกษาปริญญาการศึกษาบัณฑิต สาขามัธยมศึกษา จากมหาวิทยาลัย  
 ศรีนครินทรวิโรฒ สงขลา เมื่อ พ.ศ. ๒๕๑๙ และได้เข้า เป็นนิสิตบัณฑิตวิทยาลัย จุฬาลงกรณ์มหา-  
 วิทยาลัย ภาควิชาประถมศึกษา เมื่อปีการศึกษา ๒๕๒๑ ในการวิจัยครั้งนี้ได้รับทุนอุดหนุนจากบัณฑิต-  
 วิทยาลัย เป็นจำนวนเงิน ๕๐๐ บาท ตำแหน่งหน้าที่ในปัจจุบัน อาจารย์ ๑ โรงเรียนวัดโคกสมานคุณ  
 อำเภอหาดใหญ่ จังหวัดสงขลา.

ศูนย์วิทยทรัพยากร  
 จุฬาลงกรณ์มหาวิทยาลัย