

การพัฒนาโปรแกรมการศึกษานอกระบบโรงเรียน เพื่อเสริมสร้างความเป็นพลเมืองดี  
สำหรับลูกเสือชาวบ้าน

นายวรวิทย์ เจริญศรีพรพงศ์

วิทยานิพนธ์นี้เป็นส่วนหนึ่งของการศึกษาตามหลักสูตรปริญญาครุศาสตรดุษฎีบัณฑิต  
สาขาวิชาการศึกษานอกระบบโรงเรียน ภาควิชาการศึกษาตลอดชีวิต  
คณะครุศาสตร์ จุฬาลงกรณ์มหาวิทยาลัย  
ปีการศึกษา 2555  
ลิขสิทธิ์ของจุฬาลงกรณ์มหาวิทยาลัย

บทคัดย่อและแฟ้มข้อมูลฉบับเต็มของวิทยานิพนธ์ตั้งแต่ปีการศึกษา 2554 ที่ให้บริการในคลังปัญญาจุฬาฯ (CUIR)  
เป็นแฟ้มข้อมูลของนิสิตเจ้าของวิทยานิพนธ์ที่ส่งผ่านทางบัณฑิตวิทยาลัย

The abstract and full text of theses from the academic year 2011 in Chulalongkorn University Intellectual Repository (CUIR)  
are the thesis authors' files submitted through the Graduate School.

DEVELOPMENT OF A NON-FORMAL EDUCATION PROGRAM FOR ENHANCING  
THE GOOD CITIZENSHIP FOR CIVIL BOY SCOUTS

Mr. Worawut Jarensripornpong

A Dissertation Submitted in Partial Fulfillment of the Requirements  
for the Degree of Doctor of Philosophy Program in Non-Formal Education

Department of Lifelong Education

Faculty of Education

Chulalongkorn University

Academic Year 2012

Copyright of Chulalongkorn University

หัวข้อวิทยานิพนธ์ การพัฒนาโปรแกรมการศึกษานอกระบบโรงเรียนเพื่อ

เสริมสร้างความเป็นพลเมืองดีสำหรับลูกเสือชาวบ้าน

โดย นายวรวิทย์ เจริญศรีพรพงศ์

สาขาวิชา การศึกษานอกระบบโรงเรียน

อาจารย์ที่ปรึกษาวิทยานิพนธ์หลัก รองศาสตราจารย์ ดร.เกียรติวรรณ อมาตยกุล

อาจารย์ที่ปรึกษาวิทยานิพนธ์ร่วม ดร.ชนินทร์ สุขเจริญ

คณะครุศาสตร์ จุฬาลงกรณ์มหาวิทยาลัย อนุมัติให้บัณฑิตวิทยาลัยเป็นส่วนหนึ่ง  
ของการศึกษาตามหลักสูตรปริญญาศึกษาศาสตรบัณฑิต

..... คณบดีคณะครุศาสตร์  
(ศาสตราจารย์ ดร.ศิริชัย กาญจนวาสี)

คณะกรรมการสอบวิทยานิพนธ์

..... ประธานกรรมการ  
(รองศาสตราจารย์ ดร.อาชัญญา รัตนอุบล)

..... อาจารย์ที่ปรึกษาวิทยานิพนธ์หลัก  
(รองศาสตราจารย์ ดร.เกียรติวรรณ อมาตยกุล)

..... อาจารย์ที่ปรึกษาวิทยานิพนธ์ร่วม  
(ดร.ชนินทร์ สุขเจริญ)

..... กรรมการ  
(ผู้ช่วยศาสตราจารย์ ดร.วรรัตน์ ปทุมเจริญวัฒนา)

..... กรรมการภายนอกมหาวิทยาลัย  
(ดร.ปาน กิมปี่)

วรวิมล เจริญศรีพรพงศ์ : การพัฒนาโปรแกรมการศึกษานอกระบบโรงเรียน เพื่อเสริมสร้างความเป็นพลเมืองดีสำหรับลูกเสือชาวบ้าน. (DEVELOPMENT OF A NON-FORMAL EDUCATION PROGRAM FOR ENHANCING THE GOOD CITIZENSHIP FOR CIVIL BOY SCOUTS) อ.ที่ปรึกษาวิทยานิพนธ์หลัก : รศ.ดร.เกียรติวรรณ อมาตยกุล, อ.ที่ปรึกษาวิทยานิพนธ์ร่วม : ดร.ชนินทร สุขเจริญ, 373 หน้า.

การวิจัยครั้งนี้มีวัตถุประสงค์ คือ 1) เพื่อพัฒนาโปรแกรมการศึกษานอกระบบโรงเรียน เพื่อเสริมสร้างความเป็นพลเมืองดี สำหรับลูกเสือชาวบ้าน 2) เพื่อศึกษาผลการทดลองใช้ โปรแกรมการศึกษานอกระบบโรงเรียนเพื่อเสริมสร้างความเป็นพลเมืองดี สำหรับลูกเสือชาวบ้าน ที่พัฒนาขึ้นทางด้านความรู้ ทักษะ และพฤติกรรม 3) เพื่อศึกษาปัจจัยที่ส่งเสริม และปัญหา อุปสรรคที่มีผลต่อโปรแกรมที่พัฒนาขึ้น โดยแบ่งการดำเนินการวิจัยเป็น 3 ขั้นตอนตาม วัตถุประสงค์ กับ ลูกเสือชาวบ้าน จำนวน 60 คน โดยแบ่งออกเป็นกลุ่มทดลอง 30 คนและกลุ่ม ควบคุม 30 คน โดยวิเคราะห์ผลก่อนและหลังการทดลอง และวิเคราะห์ข้อมูลเชิงปริมาณ ด้วยค่า ร้อยละ ค่าเฉลี่ย ส่วนเบี่ยงเบนมาตรฐาน และการทดสอบค่าที (t-test)

ผลการวิจัยพบว่า 1) โปรแกรมการศึกษานอกระบบโรงเรียนเพื่อเสริมสร้างความเป็นพลเมืองดีสำหรับ ลูกเสือชาวบ้านที่พัฒนาขึ้น แบ่งออกเป็น 5 หน่วยการเรียนรู้ คือ มีความจงรักภักดีต่อชาติ ศาสนา และพระมหากษัตริย์ เคารพกฎระเบียบของสังคม มีความซื่อสัตย์ ยึดมั่นในอุดมการณ์ มีเกียรติเชื่อถือได้ไม่เห็นแก่ประโยชน์ส่วนตนเป็นผู้ผลิต และผู้บริโภคที่ดี ยอมรับความคิดเห็นของผู้อื่นที่ดีกว่า อดทนต่อความขัดแย้ง แสดงความเห็นอย่างมีเหตุผล สามารถพึ่งตนเองได้ มีจิตสาธารณะ เต็มใจช่วยเหลือผู้อื่นเสมอ กล้าเสนอตนเป็นตัวแทน 2) โปรแกรมการศึกษานอกระบบโรงเรียนที่พัฒนาขึ้น เสริมสร้างความรู้ ทักษะ และพฤติกรรม การเป็นพลเมืองดีสำหรับลูกเสือชาวบ้านให้สูงขึ้นอย่างมีนัยสำคัญทางสถิติที่ระดับ .01 3) ปัจจัยที่ส่งเสริมโปรแกรมที่พัฒนาขึ้น คือ ความชัดเจนและครอบคลุมของวัตถุประสงค์ นำเนื้อหาไป ใช้ได้จริง กิจกรรมสร้างบันดาลใจในการเป็นพลเมืองดี การจัดบรรยายภาคให้เกิดความรู้สึกร่วมรับ กัน และความน่าสนใจของสื่อ ปัญหาอุปสรรค คือ ความเหมาะสมของเวลา สภาพความพร้อม ของผู้เข้าร่วมกิจกรรม ความสามารถในการเรียนรู้ และความแตกต่างกันของผู้เข้าร่วมกิจกรรม

ภาควิชา การศึกษาตลอดชีวิต..... ลายมือชื่อนิสิต.....  
 สาขาวิชา การศึกษานอกระบบโรงเรียน ลายมือชื่อ อ.ที่ปรึกษาวิทยานิพนธ์หลัก.....  
 ปีการศึกษา 2555..... ลายมือชื่อ อ.ที่ปรึกษาวิทยานิพนธ์ร่วม .....

## 5084266927 : MAJOR NON-FORMAL EDUCATION

KEYWORDS : NON-FORMAL EDUCATION PROGRAM DEVELOPMENT/BOYLE/NEO

HUMANIST/ANTHONY ROBBINS/GROUP DYNAMIC/GOOD CITIZENSHIP

WORAWUT JARERNSRIPORN PONG : DEVELOPMENT OF A NON-FORMAL EDUCATION PROGRAM FOR ENHANCING THE GOOD CITIZENSHIP FOR CIVIL BOY SCOUTS.

ADVISOR : ASSOC. PROF. KIATTIWAN AMATAYAKUL, Ph.D., CO-ADVISOR : ASSOC. PROF. CHANINTORN SOOKJAROEN, Ph.D., 373 pp.

The purposes of this study were to: 1) develop a non-formal education program for enhancing the good citizenship for civil boy scouts; 2) implement a program and study of knowledge, attitude and skill related to the good citizenship and 3) study the supporting factors and the problems which effect the non-formal education program. The research methodology was divided into 3 steps according to the objectives. The samples were 60 civil boy scouts aged between 25 to over 55 years old, 30 were in the experimental group and 30 were in the controlled group. The data was analyzed by using the pre-post-test. Percentage, Mean, Standard Deviation and t-test were used to analyze the quantitative data while content analysis was used to analyze the dialogue of the experimental group.

The major findings were as follows: 1) the non-formal education program for enhancing good citizenship was divided into 5 units: national loyalty, religion and king, law and social rules abidingness, honesty, ideology, trusty, magnanimity, good producer and consumer, self-sufficiency; 2) the developed program enhanced participants' knowledge, attitude and behaviors at the highest levels; 3) the supporting factors were clearness and coverage objectives, practically contents, inspiring learning activities, learning atmosphere and interesting learning media, the problems were lacking of time, learners readiness, learning ability, differences among the learners.

Department : Lifelong Education..... Student's signature.....

Field of Study : Non-formal Education..... Advisor's Signature.....

Academic Year : 2012..... Co-advisor's Signature.....

## กิตติกรรมประกาศ

วิทยานิพนธ์ฉบับนี้ ผู้วิจัยได้รับความเมตตา และกรุณาเป็นอย่างดีจาก  
รองศาสตราจารย์ ดร.อาชัญญา รัตนอุบล รองคณบดีฝ่ายวิชาการ คณะครุศาสตร์ ได้ให้  
คำแนะนำ ช่วยเหลือ และเป็นกำลังใจ ทั้งในการใช้ชีวิต แนวทางการเรียน และการทำวิทยานิพนธ์  
จนสำเร็จลุล่วง ขอกราบขอบพระคุณมา ณ ที่นี้

ขอกราบขอบพระคุณ รองศาสตราจารย์ ดร.เกียรติวรรณ อมาตยกุล อาจารย์ที่  
ปรึกษาวิทยานิพนธ์ ที่ให้คำแนะนำ อบรม สั่งสอน ความรู้วิชาการมากมาย ที่เป็นประโยชน์ทั้งต่อ  
ส่วนตัว และส่วนรวม

ขอกราบขอบพระคุณ ดร.ชนินทร์ สุขเจริญ และครอบครัว ที่ให้ความอนุเคราะห์ ให้  
คำแนะนำการเก็บรวบรวม และเรียบเรียงข้อมูลงานวิจัย ในครั้งนี้เป็นอย่างดี

ขอกราบขอบพระคุณ ดร.สมบุญ บุญศิริรักษ์ ศูนย์เทคโนโลยีทางการศึกษา  
สำนักงานส่งเสริมการศึกษานอกระบบ และการศึกษาตามอัธยาศัย กระทรวงศึกษาธิการ  
กระทรวงศึกษาธิการ อาจารย์เอนก อำนวย ประธานชมรมวิทยากรลูกเสือชาวบ้านจังหวัด  
กาญจนบุรี อาจารย์ณรงค์ชัย เฉลิมบุญ วิทยากรลูกเสือชาวบ้าน และผู้อำนวยการโรงเรียนคันนา  
ยาว สังกัดกรุงเทพมหานคร น.อ. (พิเศษ) ดร.พงษ์สุวรรณ ศรีสุวรรณ อาจารย์ที่ปรึกษาวิทยาลัย  
การทัพอากาศ อาจารย์ ดร.สุวิธิตา จรุงเกียรติกุล อาจารย์ประจำสาขาวิชาการศึกษานอกระบบ  
โรงเรียน ภาควิชาการศึกษาตลอดชีวิต คณะครุศาสตร์ จุฬาลงกรณ์มหาวิทยาลัย และ  
ผู้ทรงคุณวุฒิทุกท่านที่ได้สละเวลา ในการตรวจโปรแกรมการศึกษานอกระบบโรงเรียน และตรวจ  
เครื่องมือวิจัย ทำให้การทำวิทยานิพนธ์ในครั้งนี้เป็นไปอย่างสมบูรณ์

ขอกราบขอบพระคุณ ผู้ช่วยศาสตราจารย์ ดร.วรรธน์ ปทุมเจริญวัฒนา อาจารย์  
ดร.ปาน กิมปี ที่กรุณาให้เกียรติเป็นกรรมการสอบวิทยานิพนธ์

ขอขอบคุณ ผู้อำนวยการโรงเรียนวัดอินทาราม ชมรมวิทยากรลูกเสือชาวบ้าน และ  
ชมรมลูกเสือชาวบ้าน จังหวัดกาญจนบุรีและผู้เกี่ยวข้องที่อำนวยความสะดวกในการทำวิจัย

ขอขอบคุณป้า แม่ และพี่น้อง ในตระกูล “เจริญศรีพรพงศ์” ทุกท่าน ที่ช่วยเหลือเป็น  
กำลังใจ สนับสนุนจนสามารถจบการศึกษาระดับปริญญาตรีได้ทันในครั้งนี้

## สารบัญ

	หน้า
บทคัดย่อภาษาไทย.....	ง
บทคัดย่อภาษาอังกฤษ .....	จ
กิตติกรรมประกาศ.....	ฉ
สารบัญ.....	ช
สารบัญตาราง.....	ฌ
สารบัญภาพ.....	ฎ
บทที่ 1 บทนำ.....	1
ความเป็นมาและความสำคัญของปัญหา.....	1
วัตถุประสงค์ของการวิจัย.....	6
สมมติฐานการวิจัย.....	7
ขอบเขตการวิจัย.....	8
คำจำกัดความที่ใช้ในการวิจัย.....	9
ประโยชน์ที่คาดว่าจะได้รับ.....	10
บทที่ 2 เอกสารและงานวิจัยที่เกี่ยวข้อง .....	12
แนวคิดการพัฒนาโปรแกรม.....	12
แนวคิดเกี่ยวกับลูกเสือชาวบ้าน.....	36
แนวคิดการจัดกิจกรรมการเรียนรู้.....	46
แนวคิดกลุ่มสัมพันธ์.....	47
แนวคิดนีโอฮิวแมนนิส.....	56
การเพิ่มศักยภาพตนเอง ของ Robbins (1992).....	79
เอกสารและงานวิจัยที่เกี่ยวข้อง.....	118
บทที่ 3 วิธีดำเนินการวิจัย.....	143
ตอนที่ 1 พัฒนาโปรแกรมการศึกษานอกระบบโรงเรียน เพื่อเสริมสร้าง ความเป็นพลเมืองดี สำหรับ ลูกเสือชาวบ้าน.....	143

	หน้า
ตอนที่ 2 ศึกษาที่ผลการทดลองใช้โปรแกรมกิจกรรมพัฒนาขึ้นทาง ด้านความรู้ ทักษะ ทักษะ ทักษะ เกี่ยวกับความเป็นพลเมืองดี สำหรับลูกเสือชาวบ้าน .....	158
ตอนที่ 3 ศึกษาปัจจัยที่ส่งเสริม และปัญหาอุปสรรคการนำโปรแกรม การศึกษานอกระบบโรงเรียนเพื่อเสริมสร้างความเป็นพลเมืองดี สำหรับลูกเสือชาวบ้านที่พัฒนาขึ้น .....	161
บทที่ 4 ผลการวิเคราะห์ข้อมูล .....	162
ตอนที่ 1 ผลการพัฒนา และตรวจสอบโปรแกรมการศึกษานอกระบบ โรงเรียน เพื่อเสริมสร้างความเป็นพลเมืองดีสำหรับลูกเสือ ชาวบ้าน .....	162
ตอนที่ 2 ผลการทดลองใช้โปรแกรมการศึกษานอกระบบโรงเรียน เพื่อเสริมสร้างความเป็นพลเมืองดี สำหรับ ลูกเสือชาวบ้าน ที่พัฒนาขึ้นทางด้านความรู้ ทักษะ และพฤติกรรม .....	177
ตอนที่ 3 ผลการศึกษาปัจจัยที่ส่งเสริม และปัญหาอุปสรรคที่มีผลต่อ โปรแกรม .....	224
บทที่ 5 อภิปรายผล และข้อเสนอแนะ .....	233
สรุปผลการวิจัย .....	235
ผลความรู้ ทักษะ และพฤติกรรมเกี่ยวกับการเป็นพลเมืองดีสำหรับลูกเสือ ชาวบ้าน ผลของปัจจัยที่ส่งเสริม และปัญหาอุปสรรคที่มีผลต่อโปรแกรม การศึกษานอกระบบโรงเรียนเพื่อเสริมสร้างความเป็นพลเมืองดีสำหรับ ลูกเสือชาวบ้าน .....	236
อภิปรายผลการวิจัย .....	241
ข้อเสนอแนะจากการทำวิจัย .....	251
ข้อเสนอแนะในการทำวิจัยในครั้งต่อไป .....	252
รายการอ้างอิง .....	253
ภาคผนวก .....	267
ภาคผนวก ก รายงานผู้ทรงคุณวุฒิประเมินคุณภาพโปรแกรมการศึกษา นอกระบบโรงเรียน เพื่อเสริมสร้างความเป็นพลเมืองดี สำหรับลูกเสือชาวบ้าน .....	268



	หน้า
ภาคผนวก ข รายงานผู้ทรงคุณวุฒิตรวจเช็คเครื่องมือการวิจัย .....	270
ภาคผนวก ค โปรแกรมการศึกษานอกระบบโรงเรียน เพื่อเสริมสร้าง ความเป็นพลเมืองดีสำหรับลูกเสือชาวบ้าน .....	272
ภาคผนวก ง แบบสอบถาม ข้อมูลพื้นฐาน .....	339
ภาคผนวก จ แบบวัดความรู้การเป็นพลเมืองดีก่อนการอบรม .....	342
ภาคผนวก ฉ แบบวัดความรู้การเป็นพลเมืองดี .....	350
ภาคผนวก ช แบบวัดทัศนคติการเป็นพลเมืองดี .....	358
ภาคผนวก ซ แบบวัดพฤติกรรมการเป็นพลเมืองดี .....	362
ภาคผนวก ฅ แบบสัมภาษณ์เกี่ยวกับปัจจัยส่งเสริม และปัญหาอุปสรรค ที่ส่งผลต่อการนำโปรแกรมการศึกษานอกระบบโรงเรียน ไปใช้ .....	366
ประวัติผู้เขียนวิทยานิพนธ์ .....	373

## สารบัญตาราง

ตารางที่		หน้า
1	แสดงการวิเคราะห์แนวคิดการพัฒนาโปรแกรม และการนำไปใช้ .....	18
2	แสดงการเปรียบเทียบประเภทโปรแกรมตามแนวคิดของ Boyle (1981) .....	30
3	แสดงภาพพจน์ของตัวเอง .....	74
4	การเลือกใช้คำศัพท์แห่งความสำเร็จ .....	91
5	10 พลังคำถาม .....	95
6	แสดงตัวอย่างลำดับขั้นของค่านิยม .....	99
7	แสดงตัวอย่างของการกำหนดค่านิยม และกฎเกณฑ์ในชีวิต .....	101
8	ตัวอย่างการเปลี่ยนแปลงมุมมองในเหตุการณ์ต่างๆ .....	110
9	ลักษณะการใช้ภาษาของผู้ที่มีบุคลิกภาพแต่ละประเภท .....	113
10	แผนการเรียนรู้ เพื่อเสริมสร้าง ความเป็นพลเมืองดี สำหรับลูกเสือชาวบ้าน .....	151
11	แผนการจัดกิจกรรม .....	153
12	แสดงลำดับการจัดกิจกรรมการเรียนรู้ .....	169
13	ผลการตรวจสอบโปรแกรมการศึกษานอกระบบโรงเรียน เพื่อเสริมสร้าง ความเป็นพลเมืองดี สำหรับลูกเสือชาวบ้าน โดยผู้ทรงคุณวุฒิ .....	177
14	ข้อมูลแสดงข้อมูลพื้นฐานของกลุ่มตัวอย่าง .....	178
15	ค่าคะแนนเฉลี่ย เกี่ยวกับความรู้การเป็นพลเมืองดี สำหรับลูกเสือชาวบ้าน ก่อนการทดลองของ กลุ่มทดลอง และกลุ่มควบคุม .....	181
16	ค่าคะแนนเฉลี่ย เกี่ยวกับความรู้การเป็นพลเมืองดี สำหรับลูกเสือชาวบ้าน ก่อนและหลังการทดลองของกลุ่มทดลอง .....	181
17	ค่าคะแนนเฉลี่ย เกี่ยวกับความรู้การเป็นพลเมืองดี สำหรับลูกเสือชาวบ้าน หลังการทดลองของกลุ่มทดลอง และกลุ่มควบคุม .....	182
18	ค่าคะแนนเฉลี่ย เกี่ยวกับทัศนคติการเป็นพลเมืองดี สำหรับลูกเสือชาวบ้าน ก่อนการทดลองของกลุ่มทดลอง และกลุ่มควบคุม .....	183
19	ค่าคะแนนเฉลี่ย เกี่ยวกับทัศนคติการเป็นพลเมืองดี สำหรับลูกเสือชาวบ้าน ก่อนและหลังการทดลองของกลุ่มทดลอง .....	183

ตารางที่	หน้า	
20	ค่าคะแนนเฉลี่ย เกี่ยวกับทัศนคติการเป็นพลเมืองดี สำหรับลูกเสือชาวบ้าน หลังการทดลองของกลุ่มทดลองและกลุ่มควบคุม.....	184
21	ค่าคะแนนเฉลี่ย เกี่ยวกับพฤติกรรมการเป็นพลเมืองดี สำหรับลูกเสือ ชาวบ้าน ก่อนการทดลองของกลุ่มทดลองและกลุ่มควบคุม.....	185
22	ค่าคะแนนเฉลี่ย เกี่ยวกับพฤติกรรมการเป็นพลเมืองดี สำหรับลูกเสือ ชาวบ้าน ก่อนและหลังการทดลองของกลุ่มทดลอง.....	185
23	ค่าคะแนนเฉลี่ย เกี่ยวกับพฤติกรรมการเป็นพลเมืองดี สำหรับลูกเสือ ชาวบ้าน หลังการทดลองของกลุ่มทดลองและกลุ่มควบคุม.....	186
24	กิจกรรมการเรียนรู้ เรื่อง มีความจงรักภักดีต่อชาติ ศาสนา และ พระมหากษัตริย์.....	188
25	กิจกรรมการเรียนรู้ เรื่อง บ้านเมืองมีชื่อมีแป.....	190
26	กิจกรรมการเรียนรู้ เรื่อง ความซื่อสัตย์สุจริต ดีอย่างไร.....	191
27	กิจกรรมการเรียนรู้ เรื่อง ซื่อสัตย์ต่อหน้าที่โดยไม่เห็นแก่ประโยชน์ส่วนตน.....	192
28	กิจกรรมการเรียนรู้ เรื่อง การเป็นผู้ผลิต และผู้บริโภคที่ดี.....	194
29	กิจกรรมการเรียนรู้ เรื่อง คนมีคุณภาพ ต้องมีเหตุผล.....	196
30	กิจกรรมการเรียนรู้ เรื่อง ธรรมชาติของมนุษย์ (หนึ่งปากสองหู).....	198
31	กิจกรรมการเรียนรู้ เรื่อง ชุมชนในฝัน.....	200
32	กิจกรรมการเรียนรู้ เรื่อง อะไรเอ่ย.....	202
33	กิจกรรมการเรียนรู้ เรื่อง การยอมรับในเหตุผลที่ดีกว่า.....	203
34	กิจกรรมการเรียนรู้ เรื่อง สมุดบัญชีครัวเรือน.....	205
35	กิจกรรมการเรียนรู้ เรื่อง อาชีพของเราในอนาคต.....	207
36	กิจกรรมการเรียนรู้ เรื่อง บ้านที่กยามว่าง.....	208
37	กิจกรรมการเรียนรู้ เรื่อง นวัตกรรมใหม่ในโลก.....	210
38	กิจกรรมการเรียนรู้ เรื่อง เต็มที่ เต็มเวลา เต็มใจ.....	212
39	กิจกรรมการเรียนรู้ เรื่อง จิตสาธารณะนั้นสำคัญไฉน.....	213
40	กิจกรรมการเรียนรู้ เรื่อง ใครอาสายกมือขึ้น.....	215

## สารบัญภาพ

ภาพที่		หน้า
1	การพัฒนารูปแบบการติดต่อสื่อสาร.....	85
2	องค์ประกอบของระบบควบคุมการสื่อสารภายในสมอง.....	89
3	การเลือกใช้คำศัพท์แห่งความสำเร็จ.....	93
4	แสดงความสัมพันธ์ของความเชื่อ กับผลลัพธ์.....	104
5	ระบบความเชื่อ.....	106
6	แสดงขั้นตอนการสร้างพลังขับเคลื่อนพฤติกรรมมนุษย์.....	115
7	แสดงการสังเคราะห์แนวคิด กลุ่มสัมพันธ์ นีโอยิวแมนนิส และ Robbins (1992.....	136
8	ขั้นตอนการเรียนรู้ตามวิถีกิจกรรมกลุ่มสัมพันธ์.....	138
9	สังเคราะห์พลเมืองดีของกระทรวงศึกษาธิการ และในทัศนคติของ ลูกเสือชาวบ้าน.....	139
10	กรอบแนวคิดในการวิจัย.....	142
11	องค์ประกอบของแผนการจัดการเรียนรู้.....	150
12	แสดงรูปแบบการทดลอง.....	160
13	ขั้นตอนการเรียนรู้ตามวิถีกิจกรรมกลุ่มสัมพันธ์ ร่วมกับแนวคิดในการจัด กิจกรรมของผู้วิจัย.....	187
14	ภาพวาดชุมชนในฝัน.....	219
15	ภาพวาดชุมชนในฝัน.....	220
16	สรุปความรู้ใหม่จากการวิจัย.....	250

## บทที่ 1

### บทนำ

#### ความเป็นมาและความสำคัญของปัญหา

การพัฒนาคนที่มีคุณภาพเป็นรากฐานสำคัญของทุกสังคม และเป็นสิ่งที่จะต้องลงทุนในการพัฒนา ก่อนสิ่งอื่นใด เพื่อสร้างความเข้มแข็งเป็น "พลังของแผ่นดิน" ซึ่งบุคคลเหล่านั้นต้องมีความรู้ความสามารถ คุ้แลรับผิดชอบการดำเนินชีวิตของตนเองได้เป็นอย่างดี มีคุณธรรมอยู่ภายในกรอบกติกาของสังคมอย่างมีความสุข ดังนั้นสังคมที่พัฒนาได้ต้องขึ้นอยู่กับพัฒนาคนที่อยู่ในสังคมนั้น เป้าหมายของการพัฒนาคนอยู่ที่ คนต้องมีความสุข คือสามารถใช้ชีวิตอยู่ร่วมกับผู้อื่นในสังคมได้อย่างปกติสุข (ประเวศ วะสี, 2546) สังคมไทยในปัจจุบันมีความเปราะบางด้านคุณธรรมจริยธรรม มุ่งเน้นการเปลี่ยนแปลงที่รวดเร็วสู่วิถีโลกปัจจุบัน โดยขาดการไตร่ตรองอย่างรอบคอบในการก้าวเดินไปข้างหน้า ปัญหาสังคมที่เกิดขึ้นเป็นผลลัพธ์ของระบบการศึกษาที่เน้นสร้างคนเก่งมากกว่าการสร้างคนดี ทำให้สังคมมีปัญหามากมาย ที่เกิดจากคนเก่ง แต่ขาดความคิดทำดีมีคุณธรรม (อาจอง ชุมสาย ณ อยุธยา, 2553)

จากการศึกษารัฐธรรมนูญแห่งราชอาณาจักรไทย พุทธศักราช 2550 (ราชกิจจานุเบกษา , 2550) พบว่าให้ความสำคัญกับการสร้างคุณธรรม จริยธรรม ตามคำขวัญที่ว่า "ความรู้คู่คุณธรรม " และพระราชบัญญัติการศึกษาแห่งชาติ พ.ศ. 2542 (กระทรวงศึกษาธิการ, 2542) มาตรา 22 ให้ยึดหลักว่าผู้เรียนทุกคนมีความสามารถเรียนรู้และพัฒนาตนเองได้ และถือว่าผู้เรียนมีความสำคัญที่สุด นอกจากนี้ใน มาตรา 24 ได้กล่าวถึงการจัดกระบวนการเรียนรู้ให้สอดคล้องกับความถนัด เน้นด้านธรรมชาติ จริยธรรม และค่านิยม ซึ่งการจัดเนื้อหาสาระ และกิจกรรมต้องสอดคล้องกับวุฒิภาวะ ความสนใจและความถนัดของผู้เรียน การจัดกิจกรรมการเรียนรู้ควรเปิดโอกาสให้ผู้เรียนได้เรียนรู้จากประสบการณ์จริง ฝึกปฏิบัติ ฝึกให้คิด วิเคราะห์และแก้ปัญหา กิจกรรมการเรียนการสอนต้องผสมผสานสาระทั้งด้านเนื้อหาและทักษะ กระบวนการตลอดจนปลูกฝังธรรมชาติ จริยธรรมค่านิยมที่พึงามถูกต้องและเหมาะสมให้แก่ผู้เรียน วิทยาการและผู้ช่วยวิทยากรประจำกลุ่มต้องเลือกจัดกิจกรรมให้ผู้เรียนได้เรียนรู้จากประสบการณ์ และการทำงาน อันนำไปสู่การพัฒนาผู้เรียนครบทุกด้าน ทั้งทางกายทางจิตใจ หรืออารมณ์ทาง สังคมและทางสติปัญญา รวมถึงการพัฒนาทางจิตวิญญาณ จากนโยบายดังกล่าว การจัดการเรียนรู้แก่ผู้เรียนต้องมีลักษณะของการบูรณาการทั้งคุณธรรม จริยธรรม ความรู้ ที่แสดงถึง

พัฒนาการทั้งด้านสติปัญญาและจิตใจควบคู่กันไปแบบไม่แยกส่วนนำมาเป็นพื้นฐานแนวคิดการวิจัยในครั้งนี้

พระราชบัญญัติส่งเสริมการศึกษานอกระบบและการศึกษาตามอัธยาศัย พ.ศ. 2551 มียุทธศาสตร์และจุดเน้นการสร้างสังคมอุดมปัญญา คือ การจัดการให้เกิดการเรียนรู้ตลอดชีวิตของประชาชน อย่างมีคุณภาพและทั่วถึง สร้างเสริมความใฝ่ฝันในการเรียนรู้และทักษะการเรียนรู้ของกลุ่มเป้าหมาย ให้สามารถเรียนรู้ได้จากสื่อเทคโนโลยีและแหล่งเรียนรู้ที่หลากหลาย สร้างและกระจายโอกาสการเรียนรู้โดยการกระจายแหล่งเรียนรู้ สื่อและเทคโนโลยี จัดและส่งเสริมการเรียนรู้เพื่อพัฒนาทักษะการทำงาน พัฒนาคุณภาพชีวิตและชดเชยโอกาสทางการศึกษา ส่งเสริมให้ชุมชนจัดการความรู้เพื่อเสริมสร้างความเข้มแข็งของชุมชน การจัดการศึกษานอกระบบโรงเรียนสำหรับประชาชนกลุ่มเป้าหมายเพื่อให้มีคุณธรรมนำความรู้และมีทักษะการดำเนินชีวิตบนพื้นฐาน ของปรัชญาเศรษฐกิจพอเพียง ซึ่งสามารถเข้าถึงเป้าหมาย จัดกิจกรรมหลากหลายตรงตามความต้องการของผู้เรียน ขยายแหล่งเรียนรู้และเทคโนโลยี ผนึกกำลังภาคีเครือข่ายและกระจายบริการการศึกษาพัฒนาประสิทธิภาพการบริหารจัดการ ( สำนักบริหารงานการศึกษานอกระบบโรงเรียน, 2551 )

การฝึกอบรมลูกเสือชาวบ้าน เป็นการจัดการศึกษานอกระบบโรงเรียนรูปแบบหนึ่งทำให้เกิดการพัฒนาคนในชาติ ที่มีคุณภาพ มีความรู้ในเรื่องการแก้ไขปัญหา มีหลักในการดำเนินชีวิตอย่างประหยัด เห็นประโยชน์ส่วนรวมสำคัญกว่าประโยชน์ส่วนตน มีจิตสำนึกรับผิดชอบต่อตนเองและสังคม ส่งเสริมและสนับสนุนในเรื่องที่เกิดประโยชน์กับชุมชนและประเทศชาติ เพราะเป็นการฝึกอบรมด้วยการปฏิบัติตน ผู้ที่ไม่รู้หนังสือจึงสามารถเข้าร่วมการอบรมได้ นอกจากนี้การใช้ระบบหมู่ของลูกเสือชาวบ้าน ยังเป็นการฝึกประชาธิปไตยขั้นพื้นฐานที่สำคัญในการเป็นพลเมืองที่ดีของชาติ กิจกรรมลูกเสือชาวบ้านจึงเป็นศูนย์รวมอุดมการณ์ของมวลชนที่ไม่มีการแบ่งชั้นยศ วรรณะ บรรดาศักดิ์ เพศ วัย ฐานะ เชื้อชาติหรือศาสนา ทุกคนสามารถเป็นมิตรกันได้ วิธีการทางลูกเสือชาวบ้านจะเป็นวิธีการสร้างคนให้เป็นพลเมืองดี ตามพระราชบัญญัติลูกเสือ พ.ศ. 2551 (คณะกรรมการบริหารลูกเสือแห่งชาติ, 2551) มาตรา 8 ระบุว่า คณะลูกเสือแห่งชาติมีวัตถุประสงค์เพื่อพัฒนาลูกเสือทั้งทางกายสติปัญญาจิตใจและศีลธรรมให้เป็นพลเมืองดีที่มีความรับผิดชอบช่วยสร้างสรรค์สังคมให้มีความเจริญก้าวหน้าเพื่อความสงบสุขและความมั่นคงของประเทศชาติ ดังนั้นการจัดอบรมลูกเสือชาวบ้านมีกิจกรรมที่ต้องปรึกษาหารือและทำงานร่วมกัน ซึ่งเป็นหลักของการรวมกลุ่มในขั้นพื้นฐาน จึงมีความสอดคล้องกับแนวคิดในการจัดกิจกรรมกลุ่มสัมพันธ์ ซึ่งให้ความสำคัญกับการใช้กลุ่มเป็นแหล่งเรียนรู้ นอกจากนี้การอบรมลูกเสือชาวบ้าน

ยังมุ่งเน้นให้ผู้เข้ารับการฝึกอบรมได้มีความรู้และสามารถนำความรู้ประสบการณ์ต่างๆที่ได้รับไปพัฒนาตนเอง ครอบครัว ชุมชน สังคม และประเทศชาติได้ ( ศูนย์ปฏิบัติการลูกเสือชาวบ้าน, 2547)

หลักการนีโอฮิวแมนนิส หรือมนุษยนิยมใหม่ เป็นแนวคิดที่มุ่งพัฒนาอัจฉริยภาพที่ซ่อนเร้นในตัวมนุษย์ทุกคนให้ปรากฏออกมาให้มากที่สุด พัฒนาทั้งร่างกาย จิตใจ รวมถึงคุณธรรมควบคู่กันไป โดยให้มีคลื่นสมองต่ำอยู่เสมอ มีพลังสูง กว้าง ลึก ช้า สงบ จะเกิดการผ่อนคลายอย่างลึกล้ำ สมองซีกซ้ายและขวาจะทำงานอย่างสมดุล ทุกภารกิจที่ท่าจะไหลลื่น ง่ายดายอย่างต่อเนื่อง ซึ่งก็คือการพัฒนาคลื่นสมองจากคลื่นสมองสูงไปสู่คลื่นสมองต่ำ การดำเนินกิจกรรมตามหลักการนีโอฮิวแมนนิสเพื่อทำให้คลื่นสมองต่ำอยู่เสมอ เช่น เปิดเพลงที่ทำให้คลื่นสมองต่ำหายใจลึกๆ เข้าออกช้าๆ ให้เต็มปอด ส่งให้ทุกส่วนของร่างกายผ่อนคลายตั้งแต่ใบหน้าจนถึงปลายเท้าจินตนาการถึงธรรมชาติอันสวยงาม การทำสมาธิและการฝึกโยคะ และอยากจะทำอาหารที่เป็นธรรมชาติมากขึ้น พุดน้อยลง รับฟังมากขึ้น เลิกพูดเฉพาะคำพูดที่สร้างสรรค์ ทำอะไรช้าๆ ที่เดิมและเวลาเดิมการมีระเบียบวินัยในเรื่องอื่นๆ จะมีมากขึ้นตามลำดับ จัดตารางชีวิตให้ชัดเจนจนเป็นนิสัย และมีความรัก ให้พลังด้านบวกด้วยการใช้ความคิด คำพูด และการกระทำ ยิ้มกับทุกคนและบ่อยๆ ใช้การชมบุคคลอื่นเสมอ สบตามองด้วยความรู้สึกที่ดี อบอุ่น เชื้อมน สัมผัสเพื่อการมีชีวิตอยู่อย่างปกติและมีความสุข การฝึก ปฏิบัติอย่างสม่ำเสมอ จึงเป็นสิ่งที่สำคัญอย่างมากในการปฏิบัติตามหลักการของหลักการนีโอฮิวแมนนิส (เกียรติวรรณ อมาตยกุล, 2545)

แนวคิดการพัฒนาศักยภาพบุคคลของ Robbins (1992) ได้ผสมผสานแนวคิดของกลุ่มมนุษยนิยมและกลุ่มพฤติกรรมนิยม เพื่อใช้ในการจัดฝึกอบรมได้อย่างเหมาะสม กลมกลืน โดยให้ความสำคัญในการสร้างความเชื่อมั่นในศักยภาพอันยิ่งใหญ่ที่มีอยู่ภายในตัวผู้ร่วมกิจกรรมทุกคน และการยึดมั่นในคุณค่าและศักดิ์ศรีความเป็นมนุษย์ของคนอย่างเท่าเทียมกันโดยยึดผู้ร่วมกิจกรรมเป็นศูนย์กลาง จนสามารถพัฒนาศักยภาพอันไร้ขีดจำกัดภายในตัวผู้ร่วมกิจกรรมให้เปล่งประกายออกมาให้มากที่สุด และเปลี่ยนแปลงพฤติกรรมที่ต้องการได้

จากการศึกษาแนวคิดการพัฒนาโปรแกรมเชิงพัฒนาของ Boyle (1981) พบว่ามีขั้นตอนชัดเจน สามารถนำมาวางกรอบการวิจัยการพัฒนาโปรแกรมการศึกษาที่เกี่ยวข้องกับชุมชน เข้าถึงประชากร คือ ลูกเสือชาวบ้านที่เป็นส่วนหนึ่งของชุมชนได้ ผู้วิจัยจึงได้เลือกมาเป็นขั้นตอนในการพัฒนาโปรแกรมประกอบด้วย 8 ขั้นตอนดังนี้ 1) การกำหนดพื้นฐานสำหรับพัฒนาโปรแกรม 2) การวิเคราะห์สถานการณ์ของชุมชนและกลุ่มผู้รับบริการ 3) การพิจารณาผลที่พึง

ประสงค์ 4) การกำหนดแหล่งทรัพยากร และการสนับสนุน 5) การสร้างแผนกิจกรรม 6) โปรแกรมการปฏิบัติงาน 7) ความน่าเชื่อถือของการใช้ทรัพยากร 8) การรายงานค่าของโปรแกรม

ในการสร้างแผนกิจกรรม เพื่อใช้ในการวิจัยครั้งนี้ ผู้วิจัยได้สังเคราะห์ กิจกรรมการเรียนรู้จากกิจกรรมกลุ่มสัมพันธ์ ประกอบด้วย 1) ยึดผู้เรียนเป็นศูนย์กลาง 2) ยึดกลุ่มเป็นแหล่งเรียนรู้ 3) ยึดการค้นพบด้วยตัวเอง 4) เน้นกระบวนการควบคู่ไปกับผลงาน 5) เน้นการนำความรู้ไปใช้ในชีวิตประจำวัน โดยมีขั้นตอนกิจกรรม คือ 1) ขั้นนำ 2) ขั้นกิจกรรม 3) ขั้นอภิปราย 4) ขั้นประยุกต์ใช้ กับ แนวคิดนีโอฮิวแมนนิส ประกอบด้วย 1) บรรยากาศผ่อนคลาย 2) ภาพพจน์ที่ดีต่อตนเอง 3) ปฏิบัติสม่ำเสมอ 4) จูงใจเพื่อส่งเสริมการเรียนรู้ คือ สร้างบรรยากาศ การเรียนรู้ที่ผ่อนคลาย โดยการร่วมกิจกรรมให้ภาวะคลื่นสมองต่ำ และการเพิ่มพลังศักยภาพตนเองของ Robbins (1992) ประกอบด้วย 1) เชื่อมมั่นในศักยภาพอันยิ่งใหญ่ภายในตน 2) ยึดมั่นในศักดิ์ศรีความเป็นมนุษย์ 3) มุ่งมั่นในการพัฒนาศักยภาพอันไร้ขีดจำกัด 5) ถือมั่นในความรับผิดชอบต่อการจัดประสบการณ์การเรียนรู้ เน้นการนำความรู้ไปใช้ในชีวิตประจำวัน โดยเน้นกิจกรรมการเรียนรู้การสอนแบบ ตระหนักรู้ พลังกลุ่ม และการกระทำแบบสุดขีด ตามแนวคิดการจัดกิจกรรมที่สังเคราะห์ขึ้น คือ 1) ยึดผู้เรียนเป็นศูนย์กลางเน้นศักดิ์ศรีความเป็นมนุษย์ 2) ยึดกลุ่มเป็นแหล่งความรู้ 3) ยึดการค้นพบด้วยตนเอง เชื่อมมั่นในศักยภาพอันยิ่งใหญ่ภายในตน พัฒนาศักยภาพอันไร้ขีดจำกัด 4) เน้นกระบวนการควบคู่ไปกับผลงานมีความรับผิดชอบต่อการจัดประสบการณ์การเรียนรู้ 5) เน้นการนำความรู้ไปใช้ในชีวิตประจำวัน ที่มีความสอดคล้องและเหมาะสมกับเนื้อหาความเป็นพลเมืองดีที่สังเคราะห์ได้ จำนวน 5 ข้อ คือ 1) มีความจงรักภักดีต่อชาติศาสนาพระมหากษัตริย์ 2) เป็นผู้ผลิตและผู้บริโภคที่ดีมีความซื่อสัตย์ 3) ยอมรับความคิดเห็นของผู้อื่นที่ดีกว่า 4) สามารถพึ่งตนเองได้ 5) มีจิตสาธารณะเต็มใจช่วยเหลือผู้อื่นเสมอ

ผู้วิจัยศึกษาลูกเสือชาวบ้านเนื่องจากในอดีตการฝึกอบรมลูกเสือชาวบ้านเป็นวิถีชีวิตวัฒนธรรมและภูมิปัญญาเป็นทุนทางสังคม (Social Capital) หรือทุนทางวัฒนธรรม (Cultural Capital) ที่มีส่วนสำคัญในการสร้างประชาสังคม (Civil Society) ซึ่งเป็นกุญแจสำคัญในการพัฒนาประเทศ (สมชัย วุฑฒิปรีชา, 2551) กิจกรรมลูกเสือชาวบ้านได้ถูกละเลยไป เนื่องจากปัญหาการจัดสรรงบประมาณแผ่นดิน และวิสัยทัศน์ของผู้บริหารระดับชาติและท้องถิ่น ที่มองว่ากิจกรรมลูกเสือชาวบ้านไม่ทันสมัยไม่เหมาะสมกับปัจจุบัน (สมชาย วงศ์สวัสดิ์, 2551) หลังจากเหตุการณ์ความแตกแยกของคนในชาติและพระราชเสาวนีย์ของสมเด็จพระนางเจ้าสิริกิติ์ พระบรมราชินีนาถ เมื่อวันที่ 12 สิงหาคม พ.ศ. 2552 ณ พระที่นั่งอัมพรสถาน เนื่องในวันคล้ายวันพระราชสมภพ ที่ทรงมีต่อข้าราชการและประชาชนที่มาเฝ้ารับเสด็จทำให้หลายฝ่ายเห็นว่า ลูกเสือ



ชาวบ้านเป็นกิจกรรมที่เหมาะสมกับการแก้วิกฤติสังคมไทยในยุคปัจจุบันที่เกิดจากปัญหาทางการเมือง เศรษฐกิจ สังคม และความขัดแย้งของคนในชาติ (สำนักกราชเลขาธิการ , 2552) นโยบายของรัฐควรปรับเปลี่ยนมาเป็นการให้ความสำคัญกับการเมืองภาคประชาชนและการสร้างจิตสำนึกของพลเมือง ที่เป็นหัวใจสำคัญของประชาสังคมไทย (บงกช สุทัศน์ ณ อยุธยา , 2553) ลูกเสือชาวบ้านเป็นงานส่วนหนึ่งที่กระทรวงศึกษาธิการไม่เพียงแต่ช่วยดูแลเท่านั้นแต่ได้ให้การสนับสนุนในด้านวิทยากรอีกด้วยเพราะลูกเสือชาวบ้านทำให้ชุมชนเกิดความรักความสามัคคีระหว่างผู้คนที่ต่างอำเภอหรือต่างตำบลกันทำให้เกิดความเป็นรุ่นพี่รุ่นน้องระหว่างกัน สร้างความผูกพันและภาคภูมิใจซึ่งต้องช่วยกันดำเนินการต่อไปโดยเฉพาะอย่างยิ่งในจังหวัดชายแดนภาคใต้หากมีกิจกรรมลูกเสือชาวบ้านเข้าไปมากขึ้นก็อาจช่วยให้เกิดความสมัครสมานสามัคคีของคนในพื้นที่มากขึ้น (สมชาย วงศ์สวัสดิ์, 2551)

ผู้วิจัยได้ศึกษาปัญหาการจัดการอบรมลูกเสือชาวบ้าน พบว่าการอบรมลูกเสือชาวบ้าน ขาดการสนับสนุนจากภาครัฐอย่างต่อเนื่อง กิจกรรมที่จัดไม่ทันสมัย ไม่มีแรงจูงใจเพียงพอในการเข้าร่วม แต่อย่างไรก็ตามลูกเสือชาวบ้านสามารถช่วยแก้ปัญหาวิกฤติความเป็นพลเมืองดีของคนไทยในสถานการณ์ปัจจุบันได้เป็นอย่างดี แต่ต้องมีการปรับเปลี่ยนกระบวนการฝึกอบรมให้ทันสมัย และควรจัดให้มีการพัฒนาความเป็นพลเมืองดีอย่างต่อเนื่อง ดังตัวอย่างคำสัมภาษณ์ผู้มีส่วนเกี่ยวข้องดังนี้

“ผู้ฝึกอบรมลูกเสือชาวบ้านมีความพอใจผลการฝึกอบรมลูกเสือชาวบ้าน ด้านความเป็นพลเมืองดีในระดับหนึ่ง แต่ถ้าสามารถพัฒนากระบวนการในการจัดการฝึกอบรม ให้สามารถสร้างเสริมความเป็นพลเมืองดีได้ในระดับที่สูงขึ้น เพราะจากประสบการณ์ที่ผ่านมา เมื่อลูกเสือชาวบ้านออกจากค่ายฝึกอบรมไปประกอบอาชีพตามปกติ ก็จะมีสภาพแวดล้อมที่ไม่ส่งเสริมให้เป็นพลเมืองดี” (อนุพงษ์ หอมจันทร์, สัมภาษณ์, 12 กรกฎาคม 2553)

“ลูกเสือชาวบ้านคือการพินคินซีพของบ้านบางระจัน มาถูกเวลาเหมาะกับโอกาส แต่คงต้องปิดฝุ่นกิจกรรมใส่ลูกเล่นมากขึ้น” (พีระจักร น้อยเคียง, สัมภาษณ์, 22 กรกฎาคม 2553)

“ผมเป็นวิทยากรและเข้าร่วมกิจกรรมหลายครั้ง เป็นการสร้างชุมชนให้เข้มแข็งและพัฒนาเครือข่ายชุมชนอย่างมีประสิทธิภาพ แต่ต้องทำต่อเนื่องทำ ๆ หยุด ๆ ก็จะไม่ได้อะไร” (ไพรัช วิถี, สัมภาษณ์, 18 สิงหาคม 2553)

“ลูกเสือชาวบ้านคือ ความจงรักภักดี ที่คนรุ่นใหม่ไม่รู้จัก คือพลเมืองดีที่โลกลืม เขาเห็นว่าไม่เหมาะกับยุคสมัย ยิ่งปัจจุบันวิถีชีวิตของชาวบ้านเปลี่ยนไป การเข้าร่วมอบรมจึงไม่ค่อยสะดวก นี่แหละครับประเทศไทย เหลือเป็นพักๆ ” (พิเชียร ประชากุล, สัมภาษณ์, 18 สิงหาคม 2553)

ผู้วิจัยได้กำหนดพื้นที่เพื่อการดำเนินการวิจัยในจังหวัดกาญจนบุรี เนื่องจากมีจำนวนลูกเสือชาวบ้านมากเป็นลำดับ 8 ของประเทศ และมีชมรมวิทยากรที่มีความเข้มแข็งสามารถจัดกิจกรรมเข้าร่วมแสดงในการชุมนุมของลูกเสือชาวบ้าน และได้รับรางวัลทุกครั้ง (ศูนย์ปฏิบัติการลูกเสือชาวบ้าน, 2553)

จากปัญหาความไม่เข้าใจในเรื่องการเป็นพลเมืองดีอย่างชัดเจนของลูกเสือชาวบ้านนำไปสู่การสร้างวิกฤติชาติ ต้องได้รับการดำเนินการแก้ไขในปัญหาดังกล่าวอย่างเร่งด่วน ผู้วิจัยพัฒนาเนื้อหาความเป็นพลเมืองดีโดยการสังเคราะห์จากพลเมืองดีตามวิถีประชาธิปไตยร่วมกับพลเมืองดีในทัศนคติของลูกเสือ เพื่อความเหมาะสมและสอดคล้องกับการแก้ไขปัญหาดังกล่าว นอกจากนี้แนวคิดกลุ่มสัมพันธ์สามารถปรับเปลี่ยนความรู้ ทัศนคติ และพฤติกรรมของมนุษย์ได้ เมื่อนำแนวคิดนี้โอฮิวแมนนิส และการเพิ่มพลังศักยภาพตนเองของ Robbins (1992) มาสังเคราะห์เป็นโปรแกรมการจัดกิจกรรมใหม่ที่สามารถพัฒนา ความรู้ ทัศนคติ และพฤติกรรมของมนุษย์ได้ ดียิ่งขึ้น ดังนั้นผู้วิจัยจึงคิดพัฒนาโปรแกรมการศึกษานอกระบบโรงเรียนเพื่อเสริมสร้างความเป็นพลเมืองดีสำหรับลูกเสือชาวบ้านขึ้น

### วัตถุประสงค์การวิจัย

1. เพื่อพัฒนาโปรแกรมการศึกษานอกระบบโรงเรียนเพื่อเสริมสร้างความเป็นพลเมืองดีสำหรับลูกเสือชาวบ้าน
2. เพื่อศึกษาผลการทดลองใช้โปรแกรม การศึกษานอกระบบโรงเรียนเพื่อเสริมสร้างความเป็นพลเมืองดีสำหรับลูกเสือชาวบ้านที่พัฒนาขึ้นทางด้านความรู้ ทัศนคติ และพฤติกรรม
3. เพื่อศึกษาปัจจัยที่ส่งเสริม และปัญหาอุปสรรคที่มีผลต่อโปรแกรมการศึกษานอกระบบโรงเรียนเพื่อเสริมสร้างความเป็นพลเมืองดีสำหรับลูกเสือชาวบ้านที่พัฒนาขึ้น

## สมมติฐานการวิจัย

จากการศึกษาทฤษฎี งานวิจัย และเอกสารที่เกี่ยวข้อง พบว่า

ไพบูลย์ ไพธิหวังประสิทธิ์ ( 2548) ได้พัฒนาโปรแกรมการศึกษานอกระบบโรงเรียนตามแนวคิดของเปาโล แพร์ และแพทริค จี บอยเออล์เพื่อเสริมสร้างความรู้ ทักษะ และมโนธรรมสำนึกเพื่อส่งเสริมการเลือกตั้งในระดับท้องถิ่นของผู้ออกเสียงเลือกตั้งชาวไทยกะเหรี่ยง ผลปรากฏว่าโปรแกรมที่พัฒนาขึ้นสามารถสร้างผลสัมฤทธิ์ทางการเรียนรู้ ทักษะและสร้างพฤติกรรมที่เปลี่ยนไปในทางที่ดีขึ้น

ชาลิตี เอี่ยมศรี (2549) ได้พัฒนาโปรแกรมการศึกษานอกระบบโรงเรียนเพื่อส่งเสริมการคิดอย่างมีวิจารณญาณและทักษะการแก้ปัญหาในการปฏิบัติงานด้านสุขภาพของเจ้าหน้าที่สาธารณสุขระดับตำบล โดยประเมินผลผู้เข้าร่วมกิจกรรมในเรื่องความรู้ ทักษะ และพฤติกรรมซึ่งผู้เข้าร่วมกิจกรรมจะมีการพัฒนาสูงขึ้น

จิรนาฏ ยิ่งศักดิ์มงคล (2544) ได้ศึกษาวิจัยผลการสอนโดยใช้กิจกรรมตามแนวคิดนีโอฮิวแมนนิส ต่อการเห็นคุณค่าในตนเองของผู้สูงอายุหญิงในสถานสงเคราะห์ โดยใช้การวิจัยเชิงการทดลองเบื้องต้น แบบกลุ่มเดียววัด 3 ครั้งโดยทำการวัดก่อนการทดลอง 2 ครั้งห่างกัน 4 สัปดาห์และหลังการทดลอง 1 ครั้ง หลังจากกลุ่มตัวอย่างได้รับการสอนโดยใช้แนวคิดนีโอฮิวแมนนิสเป็นเวลา 4 สัปดาห์กลุ่มตัวอย่างเป็นผู้สูงอายุหญิงในสถานสงเคราะห์คนชราสยามราชกุมารี พบว่า การเห็นคุณค่าในตนเองของผู้สูงอายุจากการวัด 2 ครั้งก่อนการทดลองห่างกัน 4 สัปดาห์มีคะแนนการเห็นคุณค่าในตนเองไม่แตกต่างกันอย่างมีนัยสำคัญทางสถิติ และการเห็นคุณค่าในตนเองของผู้สูงอายุหลังการทดลองสูงกว่าก่อนการทดลองอย่างมีนัยสำคัญทางสถิติที่ระดับ .05

สมศักดิ์ กิจธนะวัฒน์ (2545) ได้ศึกษาวิจัยการพัฒนารูปแบบการเสริมสร้างภาวะผู้นำเชิงสร้างสรรค์สำหรับผู้ประกอบการธุรกิจขนาดย่อมโดยใช้หลักการจัดกิจกรรมตามแนวมนุษยนิยมและการเพิ่มพลังศักยภาพตนเองของแอนโทนี ร็อบบินส์ โดยรูปแบบการทดลองมี 2กลุ่มคือกลุ่มทดลองและกลุ่มควบคุมมีการทดสอบก่อนและหลังการทดลอง กลุ่มตัวอย่างเป็นผู้ประกอบการธุรกิจขนาดกลางและขนาดย่อม ในจังหวัดอุดรธานีจำนวน 60คนผลการวิจัยพบว่าคะแนนภาวะผู้นำเชิงสร้างสรรค์ระยะหลังการทดลองของกลุ่มทดลองสูงกว่ากลุ่มควบคุมอย่างมีนัยสำคัญทางสถิติที่ระดับ .05

ศรีพร มีล่อง (2543) ศึกษาเรื่องผลของการศึกษากลุ่มโดยใช้เทคนิคการปรึกษากลุ่มต่อการพัฒนาวิธีคิดตามแนวปัญญาและความมีวินัยในตนเองของวัยรุ่นในสถานฝึกและอบรมเด็กและเยาวชนหญิงบ้านปรานีพบว่ากลุ่มตัวอย่างมีคะแนนวิธีคิดตามแนวปัญญาและคะแนนความมีวินัยในตนเองภายหลังการทดลองสูงกว่าก่อนการทดลองอย่างมีนัยสำคัญทางสถิติที่ระดับ .05 และกลุ่มตัวอย่างมีความคิดเห็นต่อโปรแกรมกลุ่มว่าช่วยให้เขาเรียนรู้การปรับตัวให้แสดงพฤติกรรมที่เหมาะสมเรียนรู้การแลกเปลี่ยนความคิดเห็นและความรู้สึกอย่างเปิดเผยและสามารถนำวิธีคิดที่เรียนรู้จากกลุ่มมาพัฒนาตนเองให้มีวินัยเพิ่มขึ้น

จากการศึกษาแนวคิด และงานวิจัยข้างต้นแสดงถึงความสำเร็จที่เกิดจากการใช้แนวคิดการจัดกิจกรรมการเรียนรู้ ตามแนวคิดกลุ่มสัมพันธ์ แนวคิดนีโอฮิวแมนนิส และการเพิ่มพลังศักยภาพตนเองของ Robbins (1992) ดังนั้นผู้วิจัยจึงได้พัฒนาโปรแกรมการศึกษานอกระบบโรงเรียนเพื่อเสริมสร้างความเป็นพลเมืองดีสำหรับลูกเสือชาวบ้าน โดยใช้ขั้นตอนการพัฒนาโปรแกรมเชิงพัฒนาของ Boyle (1981) และสอดแทรกกิจกรรมการเรียนรู้ที่สังเคราะห์จากแนวคิดการจัดกิจกรรมกลุ่มสัมพันธ์ แนวคิดนีโอฮิวแมนนิส และการเพิ่มพลังศักยภาพตนเองของ Robbins (1992) ในขั้นตอนการสร้างแผนการสอน และได้ใช้เนื้อหาความเป็นพลเมืองดีที่สังเคราะห์จาก พลเมืองดีตามวิถีประชาธิปไตย และพลเมืองดีในทัศนคติของลูกเสือชาวบ้าน ผู้วิจัยจึงตั้งสมมติฐานดังนี้

หลังการเข้าร่วมโปรแกรมการศึกษานอกระบบโรงเรียนเพื่อเสริมสร้างความเป็นพลเมืองดีสำหรับลูกเสือชาวบ้านที่ผู้วิจัยพัฒนาขึ้นผู้เรียนจะมีความรู้ ทัศนคติและพฤติกรรม ความเป็นพลเมืองดี ที่สูงขึ้นกว่าก่อนเข้าเรียนในโปรแกรมการศึกษานอกระบบโรงเรียนนี้ อย่างมีนัยสำคัญทางสถิติที่ .01

#### **ขอบเขตของการวิจัย**

1. ประชากรที่ทำการศึกษา คือ ลูกเสือชาวบ้าน สถิติตั้งแต่ปี พ.ศ. 2514 – พ.ศ. 2554 มีลูกเสือชาวบ้าน จำนวน 7,347,219 คนสำหรับในปี พ.ศ. 2553 มีจำนวน 10,379 คน
2. ตัวแปรที่ศึกษาในครั้งนี้ ได้แก่

ตัวแปรอิสระ คือ โปรแกรมการศึกษานอกระบบโรงเรียนเพื่อเสริมสร้างความเป็นพลเมืองดีสำหรับลูกเสือชาวบ้าน

- ตัวแปรตาม คือ
1. ความรู้ ทศนคติ พฤติกรรมการเป็นพลเมืองดี
  2. ปัจจัยที่ส่งเสริม และปัญหาอุปสรรคที่มีผลต่อโปรแกรมการศึกษานอกระบบโรงเรียน
  3. เนื้อหา ประกอบด้วย
    - 1) มีความจงรักภักดีต่อชาติ ศาสนา และพระมหากษัตริย์ เคารพกฎระเบียบของสังคม
    - 2) มีความซื่อสัตย์ ยึดมั่นในอุดมการณ์ มีเกียรติเชื่อถือได้ไม่เห็นแก่ประโยชน์ส่วนตนเป็นผู้ผลิต และผู้บริโภคที่ดี
    - 3) ยอมรับความคิดเห็นของผู้อื่นที่ดีกว่า อุดทนต่อความขัดแย้ง แสดงความเห็นอย่างมีเหตุผล
    - 4) สามารถพึ่งตนเองได้
    - 5) มีจิตสาธารณะ เต็มใจช่วยเหลือผู้อื่นเสมอ กล้าเสนอตนเป็นตัวแทน
  4. กระบวนการจัดกิจกรรม ได้สังเคราะห์แนวคิดกลุ่มสัมพันธ์ แนวคิดนีโอฮิวแมนนิส และการเพิ่มพลังศักยภาพตนเองของ Robbins (1992)

### คำจำกัดความที่ใช้ในการวิจัย

**โปรแกรมการศึกษานอกระบบโรงเรียนเพื่อเสริมสร้างความเป็นพลเมืองดีสำหรับลูกเสือชาวบ้าน** หมายถึง กิจกรรมการจัดการศึกษานอกระบบโรงเรียนที่ใช้หลักการพัฒนาโปรแกรมของ Boyle (1981) ประกอบด้วย 8 ขั้นตอน คือ 1) การกำหนดพื้นฐานสำหรับพัฒนาโปรแกรม 2) การวิเคราะห์สถานการณ์ของชุมชนและกลุ่มผู้รับบริการ 3) การพิจารณาผลที่พึงประสงค์ 4) การกำหนดแหล่งทรัพยากร และการสนับสนุน 5) การสร้างแผนการสอน 6) โปรแกรมการปฏิบัติงาน 7) ความน่าเชื่อถือของการใช้ทรัพยากร 8) การรายงานค่าของโปรแกรม และได้สอดแทรกการจัดกิจกรรมที่สังเคราะห์จาก หลักการจัดกิจกรรมกลุ่มสัมพันธ์ แนวคิด นีโอฮิวแมนนิส และการเพิ่มพลังศักยภาพตนเองของ Robbins (1992) ที่เน้นหลักตระหนักรู้ พลังกลุ่ม การกระทำแบบสุดขีด 5 ขั้นตอน ประกอบด้วย 1) เน้นศักดิ์ศรีความเป็นมนุษย์ 2) ยึดกลุ่มเป็นแหล่งความรู้ 3) ยึดการค้นพบด้วยตนเองเชื่อมั่นในศักยภาพอันยิ่งใหญ่ภายในตน พัฒนาศักยภาพอันไร้ขีดจำกัด 4) เน้นกระบวนการควบคู่ไปกับผลงาน มีความรับผิดชอบต่อการจัดประสบการณ์การเรียนรู้ 5) เน้นการนำความรู้ไปใช้ในชีวิตประจำวัน โดยใช้เนื้อหาความเป็นพลเมืองดีที่สังเคราะห์ได้จาก พลเมืองดีตามวิถีประชาธิปไตย ของกระทรวงศึกษาธิการ และพลเมืองดีในทัศนคติของลูกเสือชาวบ้าน ประกอบด้วย 1) มีความจงรักภักดีต่อชาติ ศาสนา และพระมหากษัตริย์ เคารพกฎระเบียบของสังคม 2) มีความซื่อสัตย์ยึดมั่นในอุดมการณ์ มีเกียรติเชื่อถือได้ ไม่เห็นแก่ประโยชน์ส่วนตน เป็นผู้ผลิตและผู้บริโภคที่ดี 3) ยอมรับความคิดเห็นของผู้อื่นที่ดีกว่า อุดทนต่อความขัดแย้งแสดงความเห็นอย่างมีเหตุผล 4) สามารถพึ่งตนเองได้ 5) มีจิต

สาธารณะ เต็มใจช่วยเหลือผู้อื่นเสมอ กล่าวเสนอตนเป็นตัวแทน โดยจัดเป็นโปรแกรมการเรียนรู้ จำนวน 108 ชั่วโมง

**พลเมืองดี** หมายถึง ผู้ที่ปฏิบัติหน้าที่พลเมืองได้ครบถ้วน ทั้งสิ่งที่ต้องทำ และควรทำตามเนื้อหาในการจัดแผนกิจกรรม โดยมีรายละเอียดคือ 1) มีความจงรักภักดีต่อชาติ ศาสนา และพระมหากษัตริย์ เคารพกฎระเบียบของสังคม 2) มีความซื่อสัตย์ ยึดมั่นในอุดมการณ์ มีเกียรติเชื่อถือได้ไม่เห็นแก่ประโยชน์ส่วนตนเป็นผู้ผลิตและผู้บริโภคที่ดี 3) ยอมรับความคิดเห็นของผู้อื่น ที่ดีกว่าอดทนต่อความขัดแย้ง แสดงความเห็นอย่างมีเหตุผล 4) สามารถพึ่งตนเองได้ 5) มีจิตสาธารณะ เต็มใจช่วยเหลือผู้อื่นเสมอ กล่าวเสนอตนเป็นตัวแทน

**ลูกเสือชาวบ้าน** หมายถึง ชาวบ้านที่ได้รับการฝึกอบรมตามวิธีการของลูกเสือ กับได้ปฏิบัติตามคำปฏิญาณ และกฎของลูกเสือ

**ความรู้** หมายถึง ความเข้าใจในเรื่องการเป็นพลเมืองดีในด้านต่างๆ รู้ความหมาย ลักษณะ การปฏิบัติตน การทำหน้าที่ การใช้สิทธิเป็นต้น

**ทัศนคติ** หมายถึง ความคิดเห็นและความรู้สึกที่มีต่อการเป็นพลเมืองดี

**พฤติกรรม** หมายถึง การประพฤติ และการปฏิบัติตัวต่อการเป็นพลเมืองดี

**ปัจจัยที่ส่งเสริม** หมายถึง องค์ประกอบที่มีผลสนับสนุนทำให้โปรแกรมการศึกษานอกระบบโรงเรียนเพื่อเสริมสร้างความเป็นพลเมืองดีสำหรับลูกเสือชาวบ้าน เป็นไปตามเป้าหมายทั้งในด้านความรู้ ทัศนคติ และพฤติกรรม

**ปัญหาอุปสรรค** หมายถึง สิ่งที่เป็นผลต่อการจัดการเรียนรู้ ทำให้ล่าช้า ทำให้ไม่บรรลุตามวัตถุประสงค์ ทั้งในด้านความรู้ ทัศนคติ และพฤติกรรม ที่ไม่สามารถควบคุมได้

**ประโยชน์ที่คาดว่าจะได้รับ**

1. โปรแกรมการศึกษานอกระบบโรงเรียน เพื่อเสริมสร้างความเป็นพลเมืองดีสำหรับลูกเสือชาวบ้าน และสามารถนำไปจัดกิจกรรม นำไปใช้ในชีวิตประจำวัน ทำให้ลูกเสือชาวบ้านมีความจงรักภักดีต่อชาติ ศาสนา และพระมหากษัตริย์ มีความซื่อสัตย์ในการทำงาน เป็นคนมีเหตุมีผลยอมรับฟังความคิดเห็นของผู้อื่น และมีจิตอาสาช่วยเหลือผู้อื่น

2. วิทยากรลูกเสือชาวบ้าน สามารถนำแนวทางในการจัดกิจกรรมการเรียนรู้ ที่ได้สังเคราะห์จาก หลักการจัดกิจกรรมกลุ่มสัมพันธ์ แนวคิด นีโอฮิวแมนนิส และการเพิ่มพลังศักยภาพตนเองของ Robbins (1992) ซึ่งประกอบด้วย 1) เน้นศักดิ์ศรีความเป็นมนุษย์ 2) ยึดกลุ่มเป็นแหล่งความรู้ 3) ยึดการค้นพบด้วยตนเองเชื่อมั่นในศักยภาพอันยิ่งใหญ่ภายในตน พัฒนาศักยภาพอันไร้ขีดจำกัด 4) เน้นกระบวนการควบคู่ไปกับผลงาน มีความรับผิดชอบต่อการจัดประสบการณ์การเรียนรู้ 5) เน้นการนำความรู้ไปใช้ในชีวิตประจำวัน นำไปใช้จัดกิจกรรมต่อไป

## บทที่ 2

### เอกสารและงานวิจัยที่เกี่ยวข้อง

ในการวิจัยเรื่องการพัฒนาโปรแกรมการศึกษานอกระบบโรงเรียนเพื่อเสริมสร้างความเป็นพลเมืองดีสำหรับลูกเสือชาวบ้าน ผู้วิจัยได้ศึกษาแนวคิดทฤษฎีและงานวิจัยที่เกี่ยวข้องเพื่อเป็นพื้นฐานและแนวทางการวิจัย โดยแบ่งเนื้อหารายละเอียดดังนี้

1. แนวคิดการพัฒนาโปรแกรม
2. แนวคิดความเป็นพลเมืองดี
3. แนวคิดเกี่ยวกับลูกเสือชาวบ้าน
4. แนวคิดการจัดกิจกรรมการเรียนรู้
  - 4.1 แนวคิดกลุ่มสัมพันธ์
  - 4.2 แนวคิดนีโอฮิวแมนนิส
  - 4.3 การเพิ่มพลังศักยภาพตนเองของ Robbins (1992)
5. รายงานการวิจัยที่เกี่ยวข้อง
6. กรอบแนวคิดในการวิจัย

#### 1. แนวคิดการพัฒนาโปรแกรม

##### 1.1 ความหมายของโปรแกรม

พจนานุกรมฉบับราชบัณฑิตยสถาน พ.ศ. 2525 ได้บัญญัติความหมายของคำว่า โปรแกรม หมายถึง ระเบียบการที่บอกถึงขั้นตอนของงานที่จะต้องทำตามลำดับ และมีนักวิชาการได้ให้ความหมายของคำว่า โปรแกรม ไว้อีกหลายความหมาย ดังนี้

สาร์พันธุ์ ศุภวรรณ (2545) ได้ให้ความหมายของ โปรแกรม หมายถึง การจัดการศึกษานอกระบบที่จัดเฉพาะเรื่องใดเรื่องหนึ่งอย่างมีระบบ ตั้งแต่การวิเคราะห์ความต้องการ การจัดกิจกรรม ไปจนถึงการประเมินผล

สมศักดิ์ จิตตพรพงษ์ (2547) ได้ให้ความหมายของ โปรแกรม หมายถึง การจัดวางกิจกรรมอย่างมีระบบ ตั้งแต่การวิเคราะห์ความต้องการ การวางแผน การสอน การประเมินผล และการประชาสัมพันธ์โปรแกรม ซึ่งมีวิธีการทำงานเป็นขั้นตอน



Boyle (1981) ให้ความหมาย โปรแกรม หมายถึง สิ่งที่เกิดจากกิจกรรมการวางโปรแกรมที่นักการศึกษามืออาชีพและผู้เรียนร่วมกันทำ ซึ่งประกอบด้วย การวิเคราะห์ความต้องการ การวางแผน การสอน การประเมินผลและการรายงานผล

Tyler (1996) ได้ให้ความหมาย คำว่า โปรแกรม หมายถึง โครงร่างของงานที่จะกระทำ การจัดเตรียมแผนการที่จะทำ หรือชุดเหตุการณ์ที่รวบรวมไว้ ซึ่งรวมทั้งกิจกรรมทุกอย่างที่กระทำในค่าย หรือศูนย์ต่างๆ

สรุปได้ว่า โปรแกรม หมายถึง ขั้นตอนของงานที่จะต้องทำตามลำดับ และมีระบบตั้งแต่การวิเคราะห์ความต้องการ การวางแผน การจัดกิจกรรม การสอน การประเมินผลและการรายงานผล

## 1.2 การพัฒนาโปรแกรม (Program Development)

การพัฒนาโปรแกรมเป็นกระบวนการในการตัดสินใจอย่างมีลำดับขั้นตอนเกี่ยวกับการจัดทำโปรแกรม โดยพิจารณาไตร่ตรองและวิเคราะห์หาความต้องการทางการศึกษา ซึ่งนักพัฒนาโปรแกรมจะต้องมีความเข้าใจในองค์ประกอบที่สำคัญ 3 ประการ ดังนี้ (Janobrom, 1998)

1.2.1 ความต้องการจำเป็นและปัญหา ซึ่งนักพัฒนาโปรแกรมจะต้องสามารถศึกษาและวิเคราะห์หาความต้องการจำเป็นของบุคคลและปัญหาของชุมชนนั้นๆ เพื่อที่จะได้สามารถจัดกิจกรรมทางการศึกษาให้กับกลุ่มเป้าหมายได้อย่างถูกต้องและเหมาะสมต่อไป

1.2.2 วิธีการเปลี่ยนแปลงความต้องการ เพื่อที่จะปรับปรุงและพัฒนาสภาพการดำรงชีพและคุณภาพชีวิตของกลุ่มเป้าหมายให้ดียิ่งขึ้น

1.2.3 ความรู้ ทศนคติ และทักษะ โดยการจัดกิจกรรมทางการศึกษา เพื่อก่อให้เกิดการเปลี่ยนแปลงความรู้ ทศนคติ และทักษะที่จำเป็นต่อสถานการณ์ของกลุ่มเป้าหมาย

นอกจากนี้ ความต้องการจำเป็นและความสนใจ (Need and Interest) ของกลุ่มเป้าหมาย ยังสามารถแบ่งออกได้เป็น 3 กลุ่ม ดังนี้ (Janobrom, 1998)

1. บัณฑิตบุคคล (Individual) ซึ่งมีความต้องการจำเป็นที่เฉพาะเจาะจงของตน โดยความต้องการจำเป็นและความสนใจของประชาชนในสังคมส่วนใหญ่จะอยู่ในประเด็น ดังต่อไปนี้

- ด้านภาระงานที่ต้องการพัฒนาเพื่อการมีงานทำ ชีวิตครอบครัว กิจกรรมก่อนเกษียณอายุ และหลังเกษียณอายุ เป็นต้น

- ด้านบทบาททางสังคมที่ต้องการได้รับการพัฒนา เช่น บทบาทของพนักงาน บทบาทของผู้บริโภค และบทบาทของพลเมือง เป็นต้น
- ด้านความสนใจและงานอดิเรก
- ด้านการมีส่วนร่วมของชุมชนหรือสังคมที่มีต่อบุคคลนั้น เช่น การมีส่วนร่วมในการตัดสินใจในเรื่องปัญหาสิ่งแวดล้อม

2. องค์กร (Organization) ซึ่งมีความต้องการจำเป็นในการจัดฝึกอบรมเจ้าหน้าที่ และพนักงานทุกระดับขององค์กร เพื่อการพัฒนาความรู้ ทักษะ และทักษะที่จำเป็นต่อการปฏิบัติงานให้เกิดประสิทธิภาพมากยิ่งขึ้น

3. ชุมชน (Community) เป็นส่วนที่หาความต้องการจำเป็นได้ยากที่สุด เนื่องจากเกี่ยวข้องกับชุมชนโดยรวม และยังเป็นระบบเปิดที่เกี่ยวข้องกับปัจจัยและองค์ประกอบต่างๆ มากมาย อย่างไรก็ตาม เทคนิคในการที่จะหาความต้องการจำเป็นของชุมชน สามารถกระทำได้ดังนี้

- อ่านหนังสือพิมพ์ท้องถิ่นเพื่อวิเคราะห์หาข้อมูลที่มีความสำคัญ
- หาข้อมูลจากสำนักทะเบียนสำมะโนประชากร
- ทำการสำรวจข้อมูลโดยใช้แบบสำรวจ
- ใช้วิธีการสัมภาษณ์
- เข้าไปรู้จักวิสาสะกับผู้นำท้องถิ่นหรือผู้นำชุมชน
- จัดประชุมผู้แทนจากหน่วยงานองค์กรต่างๆ
- หาได้จากแหล่งที่ชุมชนพบปะอย่างไม่เป็นทางการของชุมชน

สรุปได้ว่า การพัฒนาโปรแกรม เป็นศิลปะที่สำคัญของนักพัฒนาโปรแกรมทางการศึกษาคือ มีทักษะในการประเมินความต้องการทางการศึกษาของบุคคล องค์กร และชุมชน ได้อย่างถูกต้องและชัดเจน พร้อมกับกระตุ้นเปลี่ยนแปลงความต้องการนั้นๆ ไปสู่ความสนใจที่จะเรียนรู้ และสร้างประสบการณ์การเรียนรู้เพื่อให้เกิดการเปลี่ยนแปลงพฤติกรรมในด้านความรู้ ทักษะ และทักษะ ของกลุ่มเป้าหมาย ซึ่งจะนำไปสู่การมีประสิทธิภาพที่สูงขึ้นในการปฏิบัติงานในองค์กร และชุมชนต่างๆ

### 1.3 ประเภทของโปรแกรมทางการศึกษานอกระบบโรงเรียน

ประเภทของโปรแกรมทางการศึกษาสามารถแบ่งออกได้เป็นหลายลักษณะ โดยนักการศึกษาที่สำคัญๆ มีดังนี้

Flowers (1991) ได้แบ่งประเภทของโปรแกรมทางการศึกษา ดังนี้

1. คลาสสิก โมเดล (Classical Model) ได้แก่ โปรแกรมที่เน้นการให้ข้อมูลข่าวสาร เพื่อการพัฒนาความรู้ และการเปลี่ยนแปลงพฤติกรรม เช่น โครงการรณรงค์ให้ความรู้แก่ประชาชนในการป้องกันโรคเอดส์ เป็นต้น

2. โรแมนติค โมเดล (Romantic Model) ได้แก่ โปรแกรมที่เน้นการสร้างองค์ความรู้ หรือ ภูมิปัญญาของคนในท้องถิ่น โดยเน้นการมีส่วนร่วมในการเรียนรู้ระหว่างผู้สอนและผู้เรียน และระหว่างผู้เรียนด้วยกัน เช่น โปรแกรมพัฒนาความรู้เรื่องการใช้สมุนไพรพื้นบ้าน เป็นต้น

3. เรดิคัล โมเดล (Radical Model) ได้แก่ โปรแกรมที่เน้นการแก้ปัญหาในชุมชน โดยศึกษาจากสภาพปัญหาที่เกิดขึ้นจริงและวิเคราะห์ถึงสาเหตุของปัญหา โดยใช้วิธีการวิจัยเชิงปฏิบัติการแบบมีส่วนร่วม (Participation Action Research) ทำให้สามารถพัฒนาโปรแกรมเพื่อการเปลี่ยนแปลงและแก้ไขปัญหาของชุมชนนั้นๆ ได้ เช่น โครงการเกษตรผสมผสานเพื่อการแก้ปัญหาการขาดสารอาหารของเด็กในโรงเรียน เป็นต้น

Newman (1995) ได้แบ่งประเภทของโปรแกรมทางการศึกษา ดังนี้

1. โปรแกรมการศึกษาที่เน้นการเปลี่ยนแปลงพฤติกรรมของผู้เรียนเป็นสำคัญ (From purpose to need) เช่น โปรแกรมจัดฝึกอบรมแก่คนงานในโรงงานอุตสาหกรรมเพื่อเพิ่มทักษะในการทำงานให้มีประสิทธิภาพยิ่งขึ้น เป็นต้น

2. โปรแกรมการศึกษาที่องค์กรได้จัดกิจกรรมทางการศึกษาขึ้น เพื่อสนองความต้องการทางการศึกษาของบุคลากรในหน่วยงาน ( Institutional Model) เช่น โปรแกรมพัฒนาประสิทธิภาพการสอนของอาจารย์ใหม่ เป็นต้น

3. โปรแกรมการศึกษาที่จัดขึ้นตามความประสงค์ของผู้เรียน โดยองค์กรมีหน้าที่รับผิดชอบการจัดโปรแกรม ( From learner to organization) เช่น โปรแกรมศึกษาดูงานในต่างประเทศของหน่วยงานราชการต่างๆ เป็นต้น

4. โปรแกรมการศึกษาที่เน้นการพัฒนาทรัพยากรมนุษย์ในองค์กร เพื่อการเพิ่มประสิทธิภาพและประสิทธิผลของพนักงานในองค์กร โดยการพัฒนาทักษะและความรู้ อันจะนำไปสู่การยกระดับมาตรฐานการทำงานให้สูงขึ้น (From people to human resource) เช่น โปรแกรมจัดฝึกอบรมหลักสูตรการพัฒนาภาวะผู้นำ เป็นต้น

5. โปรแกรมที่เน้นการวิเคราะห์ความสามารถขั้นพื้นฐานที่จำเป็นสำหรับการทำงานในส่วนงานต่าง ๆ (Competency - Based Curriculum) ดังนั้น ผู้จัดฝึกอบรมจำเป็นที่จะต้องสร้างชุดฝึกอบรมที่ทำให้ผู้เรียนเกิดการพัฒนาความสามารถขั้นพื้นฐานให้ได้หลังจากการเข้ารับการฝึกอบรม เช่น การจัดฝึกอบรมหลักสูตรศิลปะการบริการหลังการขายให้ลูกค้าประทับใจ เป็นต้น

6. โปรแกรมการศึกษาที่ให้ความสำคัญกับกระบวนการกลุ่มและการสร้างสภาพแวดล้อมที่เอื้ออำนวยต่อการเรียนรู้ โดยอาศัยประสบการณ์ของผู้เรียนเป็นแหล่งความรู้ที่สำคัญ (Experience Learning Program) เช่น โครงการเพื่อนช่วยเพื่อน เป็นต้น

7. โปรแกรมการศึกษาที่นักการศึกษาจะต้องเข้าไปศึกษาวิถีชีวิต สภาพปัญหา และความต้องการของคนในชุมชน โดยมีหน้าที่คอยกระตุ้นให้คนในชุมชนรู้จักตั้งคำถาม และเรียนรู้ที่จะแสวงหาคำตอบด้วยตนเอง เพื่อรู้จักการแก้ปัญหาและพึ่งตนเองได้ (Program for Critical Thinking and Social Action) เช่น โครงการ 1 ตำบล 1 ผลิตภัณฑ์ เป็นต้น

Janobrom (1998) แบ่งโปรแกรมทางการศึกษาออกเป็นประเภทได้ดังนี้

1. โปรแกรมด้านการพัฒนาได้แก่ โปรแกรมเพื่อการแก้ปัญหาของชุมชน จึงมุ่งเน้นการให้ความรู้ที่จะช่วยในการแก้ปัญหาของชุมชนหรือความต้องการจำเป็นของบุคคล เช่น โครงการเกษตรทฤษฎีใหม่ โครงการชุมชนเข้มแข็ง และโครงการพัฒนาพลังศักยภาพบุคคลสำหรับ SMEs เป็นต้น

2. โปรแกรมด้านสถาบันได้แก่โปรแกรมที่เน้นการพัฒนาความสามารถของบุคคลสำหรับการเพิ่มประสิทธิภาพการทำงานภายในองค์กร ฉะนั้น จึงมักเป็นโปรแกรมที่จัดขึ้นภายในสถาบันหรือองค์กรต่างๆ เพื่อพัฒนาศักยภาพของบุคลากร โดยมีวัตถุประสงค์ที่ชัดเจนและเฉพาะเจาะจง เช่น การจัดฝึกอบรมด้านการใช้คอมพิวเตอร์ การพัฒนาทักษะการสนทนาภาษาอังกฤษ และการใช้โปรแกรมคอมพิวเตอร์สำหรับนักบัญชี เป็นต้น

3. โปรแกรมด้านสารสนเทศได้แก่โปรแกรมที่เน้นการให้ข้อมูล หรือสารสนเทศแก่ประชาชน โดยเฉพาะข้อมูลข่าวสารใหม่ๆ ดังนั้น การประเมินความสำเร็จของโปรแกรมแบบนี้จะขึ้นอยู่กับความสามารถในการนำสารสนเทศไปถึงกลุ่มเป้าหมายได้มากน้อยเพียงใด เช่น โครงการตาวิเศษโครงการอนุรักษ์พลังงานหารสอง และโครงการรณรงค์ต่อต้านยาเสพติด เป็นต้น

สรุปได้ว่า ในการพัฒนาโปรแกรมทางการศึกษาต่างๆ นักพัฒนาโปรแกรมการศึกษา จำเป็นที่จะต้องเข้าใจความต้องการจำเป็นและปัญหา วิธีการเปลี่ยนแปลงความต้องการ ความรู้ ทักษะและทักษะของการพัฒนาโปรแกรมนั้นๆ ให้ได้อย่างชัดเจน เพื่อที่จะสามารถออกแบบ ประสบการณ์การเรียนรู้ให้มีความสอดคล้อง ตามความต้องการที่แท้จริงของกลุ่มเป้าหมาย ซึ่งจะ ทำให้เกิดการเปลี่ยนแปลงอันจะนำไปสู่การยกระดับมาตรฐานของคุณภาพชีวิตของกลุ่มเป้าหมายนั้นๆ ได้

#### 1.4 การพัฒนาโปรแกรมศึกษานอกระบบโรงเรียน

การพัฒนาโปรแกรมศึกษานอกระบบโรงเรียน มีนักการศึกษาที่สำคัญ ดังนี้ Nadler (1989) เรื่อง The Critical Events Model (CEM), Eletcher (1992) เรื่อง Competence - Based Training Design, Knowles (1978) เรื่อง Self Directed and (Learned Centered), Tyler (1986) เรื่องหลักการพัฒนาโปรแกรมการจัดกิจกรรมการศึกษานอกระบบโรงเรียน และ Boyle (1981) จากการศึกษาพัฒนาโปรแกรมศึกษานอกระบบโรงเรียนทั้ง 5 แบบ ดังกล่าวข้างต้น สามารถนำมาวิเคราะห์เนื้อหาในแต่ละด้านได้ ดังนี้

### ตารางที่ 1 แสดงการวิเคราะห์แนวคิดการพัฒนาโปรแกรม และการนำไปใช้

โปรแกรม	แนวคิดหลัก	การนำไปใช้
Nadler (1989)	<ul style="list-style-type: none"> <li>- การมีลำดับขั้นตอนการจัดกิจกรรมทางการศึกษาอย่างเป็นระบบ</li> <li>- มีการประเมินผลและให้ผลย้อนกลับในทุกขั้นตอน</li> </ul>	- โปรแกรมจัดฝึกอบรมบุคลากรภายในสถาบันหรือองค์กรต่างๆ
Eletcher (1992)	<ul style="list-style-type: none"> <li>- มีการกำหนดมาตรฐานการทำงานอย่างชัดเจนสำหรับแต่ละบุคคล</li> <li>- การจัดกิจกรรมทางการศึกษาต้องสอดคล้องกับมาตรฐานการทำงานที่ตั้งไว้</li> </ul>	- โปรแกรมเตรียมบุคคลให้มีความพร้อมทางวิชาชีพและทักษะในการทำงาน
Knowles (1978)	<ul style="list-style-type: none"> <li>- การเรียนรู้โดยยึดผู้เรียนเป็นศูนย์กลาง (Learned Centered)</li> <li>- การเรียนรู้ด้วยการชี้นำตนเอง</li> </ul>	- โปรแกรมศึกษาต่อเนื่องและการศึกษาผู้ใหญ่ในองค์กรต่างๆ
Tyler (1986)	<ul style="list-style-type: none"> <li>- การเน้นการเปลี่ยนแปลงพฤติกรรมของผู้ร่วมกิจกรรม</li> <li>- การมีขั้นตอนที่ชัดเจนในการประเมินและตรวจสอบพฤติกรรมที่ต้องการ</li> </ul>	- โปรแกรมพัฒนาศักยภาพบุคคลในด้านต่างๆสำหรับกลุ่มเป้าหมายเฉพาะ
Boyle (1981)	<ul style="list-style-type: none"> <li>- เน้นระบุปัญหาของกลุ่มคน ชุมชน</li> <li>- ทุกคนเห็นพ้องว่าควรมีการเปลี่ยนแปลง</li> <li>- องค์กรประกอบ และขั้นตอนชัดเจน</li> </ul>	- โปรแกรมแก้ปัญหาของกลุ่มคน ชุมชน เพื่อปรับตัวต่อการเปลี่ยนแปลงทางสังคม

จากการศึกษาเอกสารการพัฒนาโปรแกรมศึกษานอกระบบโรงเรียนทั้ง 5 แบบดังกล่าวข้างต้น พบว่า งานวิจัยที่เกี่ยวข้องกับ Boyle (1981) มีการแบ่งประเภทของโปรแกรมทางการศึกษานอกระบบ (Boyle, 198) เป็น 3 ประเภทคือ

1.โปรแกรมเชิงพัฒนา (Development Programs) เน้นระบุปัญหาของกลุ่มคน ชุมชน เพื่อปรับตัวต่อการเปลี่ยนแปลงทางสังคมจุดเริ่มต้นของโปรแกรมเกิดในสถานการณ์ที่คลุมเครือ มักไม่ทราบสาเหตุปัญหาที่แท้จริง แต่ทุกคนเห็นพ้องว่าควรมีการเปลี่ยนแปลงที่ดีขึ้น ใช้ความรู้เป็นเครื่องมือนำไปสู่การแก้ปัญหา เป้าหมายของโปรแกรม เน้นเรื่ององค์ความรู้ เจตคติ

ทักษะความชำนาญในการประเมินถือว่าการที่เยาวชนหรือชุมชนพัฒนาขึ้นในทางใดทางหนึ่ง ถือเป็นผลคุ้มค่าของโปรแกรมเชิงพัฒนา

2. โปรแกรมเชิงสถาบัน (Institutional Program) มุ่งการปรับปรุงและพัฒนาบุคคล ให้ก้าวหน้าเน้นการสอนเนื้อหาวิชาการพื้นฐาน มีลำดับการจัดวางเนื้อหา และมีวัตถุประสงค์ชัดเจน เพื่อเกิดการจัดการเรียนรู้สิ่งใหม่

3. โปรแกรมเชิงสารสนเทศ (Informal Program) มุ่งการแลกเปลี่ยนข่าวสาร ความรู้ เน้นการวิจัยใหม่ การค้นพบใหม่ ความสำเร็จของโปรแกรมอยู่ที่ระดับความพร้อมในการเผยแพร่ เนื้อหาความรู้และการนำไปใช้

สรุปได้ว่าโปรแกรมทางการศึกษานอกระบบแบ่งออกเป็น โปรแกรมเชิงพัฒนา (Development Programs) โปรแกรมเชิงสถาบัน (Institutional Program) และโปรแกรมเชิงสารสนเทศ (Informal Program)

### 1.5 แนวความคิดเกี่ยวกับองค์ประกอบในการพัฒนาโปรแกรม

Knowles (1980) มีแนวความคิดเกี่ยวกับองค์ประกอบในการพัฒนา โปรแกรม ที่เกิดจากกระบวนการจัดการเรียนรู้โดยการชี้นำตนเอง และการมีส่วนร่วมในการวางแผนและออกแบบการจัดการเรียนรู้ด้วยตนเอง ดังนี้

1. สร้างบรรยากาศความเป็นกันเอง เป็นการแสดงการยอมรับในเอกลักษณ์ของผู้เรียนผู้ใหญ่แต่ละบุคคล แสดงความยินดีที่ได้รู้จักและยอมรับในความแตกต่างและความ เป็นตนของแต่ละบุคคล ซึ่งเป็นการเคารพในศักดิ์ศรีความเป็นมนุษย์ของแต่ละบุคคล ความรู้สึก จะพัฒนาต่อไปเป็นความรู้สึกเคารพซึ่งกันและกัน เป็นความรู้สึกไว้วางใจซึ่งกันและกัน ซึ่งจะเป็น ผลดีต่อไปคือ กล้าแลกเปลี่ยนความคิดเห็น

2. จัดโครงสร้างทางกายภาพ ห้องเรียนมีบรรยากาศที่ไม่เป็นทางการ ขนาด ของโต๊ะและเก้าอี้เหมาะกับผู้ใหญ่ นั่งสบาย การจัดโต๊ะและเก้าอี้หลีกเลี่ยงการจัดแบบห้อง บรรยาย ต้องจัดให้อยู่ในลักษณะล้อมวงคุยกัน เพื่อเอื้อต่อการสื่อสารแบบสองทางของสมาชิกทุกคน ขณะพูด ทุกคนได้มองเห็นผู้พูด ทั้งเพื่อมุ่งกระตุ้นให้มีการแลกเปลี่ยนประสบการณ์ที่ผู้เรียน ผู้ใหญ่สะสมติดตัวมา

3. วิทยากรและผู้ช่วยวิจัยประจำกลุ่มอำนวยความสะดวกให้ผู้เรียนวิเคราะห์ความต้องการของตนเอง ตามความเชื่อเบื้องต้นว่า ผู้ใหญ่มีความต้องการที่จะนำตนเองคือ ผู้เรียน ผู้ใหญ่บอกว่าต้องการสิ่งใดได้และถ้าหากติดขัดวิทยากรและผู้ช่วยวิจัยประจำกลุ่มต้องช่วยแนะนำวิธีการหรือเครื่องมือในการวิเคราะห์ความต้องการของผู้เรียน การที่ผู้เรียนเป็นผู้ระบุความต้องการของตนเอง มีข้อดีแรกคือ ศักดิ์ศรีของมนุษย์ที่ได้ระบุความต้องการของตนเอง ข้อดี ต่อมาคือ เกิดความมุ่งมั่นผูกพันต่อเป้าหมายที่ตนเองเป็นผู้กำหนด

4. วิทยากรและผู้ช่วยวิจัยประจำกลุ่มช่วยให้ผู้เรียนกำหนดวัตถุประสงค์ที่เป็นจริงได้ในทางการศึกษา ในการเขียนความต้องการให้อยู่ในรูปของวัตถุประสงค์ทางการศึกษาที่เหมาะสมผู้เรียนผู้ใหญ่บางคนสามารถเขียนได้เอง หากติดขัดวิทยากรและผู้ช่วยวิจัยประจำกลุ่มต้องช่วยแนะนำและให้ความสะดวก ข้อดีของการที่ผู้เรียนเป็นผู้กำหนดวัตถุประสงค์ของการศึกษาของตนเอง ก็เช่นเดียวกับข้อดีของการวิเคราะห์ความต้องการของตนเอง คือ ภูมิใจในศักดิ์ศรีความเป็นมนุษย์ของตนเอง และความผูกพันมุ่งมั่นและการยอมรับในสิ่งที่ตนเองระบุเอง

5. การเปิดโอกาสให้ผู้เรียนเลือกวิธีการจัดการเรียนรู้ เลือกกิจกรรมการจัดการเรียนรู้ที่ผู้เรียนชอบและมั่นใจที่จะกระทำ หากติดขัดวิทยากรและผู้ช่วยวิจัยประจำกลุ่มต้องแนะนำทางเลือกช่วยบอกข้อดี ข้อจำกัดของแต่ละวิธีการจัดการเรียนรู้ มอบการตัดสินใจให้อยู่ในความรู้สึกชอบของผู้เรียน สอดคล้องกับการรับรู้ของตนเอง ที่จะชี้แนะตนเองของผู้ใหญ่และเปิดโอกาสให้ได้ใช้ประสบการณ์เดิมมาใช้ในการจัดการเรียนรู้อย่างเต็มที่

6. ผู้เรียนจะดำเนินกิจกรรมการจัดการเรียนรู้ โดยมีวิทยากรและผู้ช่วยวิจัยประจำกลุ่มเป็นที่เลี้ยงเพื่อให้เกิดความมั่นใจเมื่อติดขัดหรือต้องการความช่วยเหลือ ผู้เรียนกับวิทยากรและผู้ช่วยวิจัยประจำกลุ่มมีโอกาสเรียนรู้จากกันและกัน

7. ประเมินความก้าวหน้าของการจัดการเรียนรู้ด้วยตนเองเป็นระยะ เพื่อให้ผู้เรียนตัดสินใจในการกระทำของตนเองตามกิจกรรมการจัดการเรียนรู้ได้ ถ้าจำเป็นต้องดัดแปลงหรือยืดหยุ่น สำหรับการประเมินในขั้นสุดท้ายเป็นขั้นตอนที่สำคัญมาก ผู้เรียนจะทราบว่าตนเองถึงจุดมุ่งหมายที่ตนกำหนดไว้แล้วหรือยัง ยังขาดอีกเท่าไร การประเมินตนเองขั้น มีข้อดีที่กลายเป็นการวิเคราะห์ความต้องการหรือสิ่งที่ขาดของผู้เรียนด้วยตนเองอีกครั้งถ้ายังไม่ถึงจุดหมายที่ต้องการ ผู้เรียนทราบว่าขาดอีกเท่าไร ผู้เรียนเป็นผู้ระบุความขาดหรือความต้องการเอง ทำให้เกิดความต้องการที่จะเรียนรู้ต่อไป ทำให้วงจรกระบวนการจัดการเรียนรู้จากขั้นตอนที่ 7 ย้อนไป



บรรจบเป็นขั้นตอนที่ 3 กระบวนการจัดการเรียนรู้ของผู้เรียนผู้ใหญ่จึงเกิดอย่างต่อเนื่องด้วยการ  
ชี้นำตนเอง

Boyle (1981) มีแนวคิดในการพัฒนาโปรแกรมด้านการพัฒนา 15 ข้อคือ

1. สร้างพื้นฐานทางปรัชญาในการพัฒนาโปรแกรม (Establishing a philosophical basic for Program) ความเชื่อของนักพัฒนาส่งผลต่อโปรแกรม
2. วิเคราะห์สถานการณ์ปัญหาความต้องการหรือสิ่งที่ชุมชนห่วงใย (Situational Analysis of Problems and needs or concerns of people and communities)
3. การมีส่วนร่วมของผู้รับบริการ (Involvement of Clientele)
4. ระดับทางสติปัญญาและสถานภาพทางสังคมของผู้รับบริการ (Level of Intellectual and Social Development of Potential Clientele)
5. ศึกษาแหล่งข้อมูลเพื่อการวิเคราะห์และการกำหนดวัตถุประสงค์โปรแกรม (Source to Investigate and Analyze in Determining Program Objectives)
6. การยอมรับเรื่องข้อจำกัดเกี่ยวกับสถาบันและบุคคล (Recognition of Institution and Individual Constraints)
  - 6.1 ข้อจำกัดด้านปรัชญาองค์กรขัดแย้ง
  - 6.2 งบประมาณหรือทรัพยากรที่ไม่สามารถจัดสรรได้
  - 6.3 ความเชื่อของผู้ที่ให้การสนับสนุนด้านการเงิน
  - 6.4 ความเชื่อของผู้รับบริการ
  - 6.5 ความเชื่อของฝ่ายบริหารองค์กรด้านความสำคัญของโปรแกรม
  - 6.6 ความเชื่อของนักพัฒนาโปรแกรมเกี่ยวกับการพัฒนาโปรแกรม
7. เกณฑ์จัดลำดับความสำคัญ (Criteria for Establishing Program Priorities)
8. ระดับความยืดหยุ่นการวางแผน (Degree of Rigidity of Flexibility of planned Programs)

9. ความเห็นชอบเชิงกฎหมายและการสนับสนุนจากกลุ่มที่มีอำนาจอย่างเป็นทางการและไม่เป็นทางการ (Legitimizing and Support with Formal and Informal Power situation)

10. การเลือกและจัดกิจกรรมเชิงประสบการณ์การจัดการเรียนรู้ ( Selecting and Organizing Learning Experience)

11. การเลือกวิธีการเทคนิคและอุปกรณ์การเรียนการสอนอย่างเหมาะสม (Identifying Instructional Design with Appropriate Methods, Technique and Devices)

12. การใช้ประโยชน์จากการประชาสัมพันธ์ ( Utilizing Effective Promotional Priorities)

13. การได้รับการสนับสนุนทางทรัพยากรสำหรับโปรแกรม (Obtaining Resources Necessary to support the program)

14. การประเมินประสิทธิภาพและผลกระทบ (Determining the Effectiveness, Results and Impact)

15. การสื่อค่าของโปรแกรมให้ผู้ที่มิหน้าที่ต้องตัดสินใจ (Communicating the Value of the Program to Appropriate Decision Makers)

Caffarella (1994) มีแนวความคิดเกี่ยวกับการพัฒนาโปรแกรม โดยมีแนวความคิดเกี่ยวกับองค์ประกอบในการพัฒนาโปรแกรม 11 ข้อ คือ

1. การสร้างพื้นฐานสำหรับกระบวนการวางแผน ( Establishing a basis for the planning process)

1.1 มีความรู้เกี่ยวกับบริบท ( Context) และปัจจัยภายในและปัจจัยภายนอกองค์กรเกี่ยวกับการพัฒนาโปรแกรม เช่น โครงสร้างขององค์กร ชุมชน ลักษณะประชากร วัฒนธรรม

1.2 วิริเริ่มหรือนำปัจจัยที่มีอยู่แล้วภายในองค์กร เช่น ปรัชญา นโยบาย กฎระเบียบ แบบแผนวิธีปฏิบัติ งานระบบข้อมูล งบประมาณ เป็นต้น มาใช้ในการวางแผนงาน

1.3 แสวงหาความร่วมมือจากผู้ที่เกี่ยวข้องทุกฝ่ายให้เข้ามามีส่วนร่วมในกระบวนการพัฒนาโปรแกรมตั้งแต่ การวางแผน การเลือกกิจกรรม (ผู้เกี่ยวข้อง เช่น ผู้รับบริการ เจ้าหน้าที่ภายในองค์กรและกลุ่มอื่นๆในชุมชน)

1.4 สร้างบรรยากาศที่เอื้ออำนวยให้เกิดการเรียนรู้อย่างต่อเนื่องและเห็นคุณค่าของการเปลี่ยนแปลง

## 2. การกำหนดแนวคิดเกี่ยวกับโปรแกรม (Identifying program ideas)

2.1 ตัดสินใจว่าควรใช้แหล่งข้อมูลใดบ้างที่จะช่วยทำให้เกิดความคิดเกี่ยวกับโปรแกรม เช่น ผู้ที่เคยมารับบริการและผู้เข้าร่วมโปรแกรมรุ่นใหม่ นายจ้างสถานประกอบการ องค์กรและชุมชน กฎระเบียบทางราชการ ปัญหาทางสังคม ฯลฯ

2.2 กำหนดวิธีการที่ดีที่สุดที่จะได้มาซึ่งข้อมูลและความคิดในการพัฒนาโปรแกรม เช่น วิธีการประเมินความต้องการของผู้เรียนหรือผู้เข้ามารับบริการ วิธีการสังเกตสถานการณ์ในชุมชน การสนทนา การสัมภาษณ์ การวิเคราะห์เอกสาร ศึกษาผลงานวิจัย ฯลฯ

3. การแยกแยะลำดับความสำคัญ ความคิดเกี่ยวกับโปรแกรม ( Sorting and prioritizing program ideas)

3.1 พิจารณาว่าความคิดเกี่ยวกับโปรแกรมควรพัฒนาเป็นโปรแกรมหรือไม่ เพราะในบางกรณีอาจจะเหมาะสมกว่าหากจะใช้วิธีการอื่นๆ ที่จะให้ความรู้หรือข้อมูลแทนการพัฒนาโปรแกรมที่มีหลายขั้นตอน เช่น การสร้างเครือข่ายประชาชนเพื่อการปฏิบัติงาน

3.2 ตั้งเกณฑ์เพื่อการแยกแยะและลำดับความคิดที่เหมาะสมที่สุดสำหรับการวางแผน

3.3 พยายามศึกษาและมีความรู้เกี่ยวกับวิธีการอื่นๆและพยายามสร้างเครือข่ายประชาชนที่จะให้การสนับสนุน เมื่อนำวิธีการอื่นๆมาใช้แทนรูปแบบการพัฒนาโปรแกรม

## 4. การพัฒนาวัตถุประสงค์ของโปรแกรม (Developing program objectives)

4.1 กำหนดวัตถุประสงค์ของโปรแกรมเพื่อสะท้อนให้ผู้เรียนหรือผู้รับบริการตระหนักถึงคุณค่าและประโยชน์จากโปรแกรม

4.2 ประเมินทั้งเชิงคุณภาพและเชิงปริมาณ ผลที่คาดว่าจะเกิดจากการพัฒนาโปรแกรมและปรับปรุงแก้ไขวัตถุประสงค์ของโปรแกรมให้สอดคล้องกับผลยิ่งขึ้น

4.3 ตรวจสอบว่าวัตถุประสงค์ของโปรแกรมมีความชัดเจนหรือไม่ ก่อนที่จะนำเสนอผู้ที่เกี่ยวข้อง เช่น ผู้บริหาร องค์กรที่ให้การสนับสนุนโปรแกรม

4.4 ใช้วัตถุประสงค์ของโปรแกรมเป็นการตรวจสอบภายในว่าโปรแกรมมีความสอดคล้องตรงกับความต้องการของปัญหาหรือไม่ เช่น วิธีการเรียนการสอน การประเมินความต้องการ

#### 5. เตรียมการถ่ายโอนการเรียนรู้ (Preparing for the transfer of learning)

5.1 ตัดสินใจว่าจะใช้เทคนิคหรือวิธีการสอนแบบใดบ้าง

5.2 กำหนดว่าใครควรมีบทบาทสำคัญในการเรียนการสอน เช่น เจ้าหน้าที่พัฒนาโปรแกรม ผู้สอน ผู้นำชุมชน ฝ่ายนิเทศงาน เป็นต้น

5.3 ตัดสินและเลือกวิธีการเรียนการสอนที่คิดว่าผู้เรียนจะได้ประโยชน์มากที่สุด และช่วยให้สามารถนำไปใช้ในชีวิตประจำวันได้ เช่น พัฒนาแผนการเรียนการสอนของแต่ละคน การจัดหาผู้ช่วยเหลือจากองค์กรอื่น เป็นต้น

#### 6. การสร้างแผนงานการประเมินผล (Formulating evaluation plans)

6.1 ระบุระเบียบวิธีการที่จะประเมินผล ไม่ว่าจะเป็นการประเมินผลอย่างเป็นทางการหรือไม่ก็ตาม

6.2 กำหนดวิธีการที่จะรวบรวมข้อมูลต่างๆ เพื่อการประเมินผล เช่น การสังเกต การใช้แบบสอบถาม การทบทวนเอกสารต่างๆ

6.3 วางแผนล่วงหน้าว่าจะใช้วิธีการใดในการวิเคราะห์ข้อมูลและวิธีการใดที่จะนำมาใช้ในการเสนอผลงานการประเมินข้อมูลดังกล่าว

6.4 อธิบายเกณฑ์ในการพิจารณาคุณค่าและประโยชน์ของโปรแกรม

6.5 นำผลจากการประเมินโปรแกรมและข้อเสนอแนะ เพื่อปรับปรุงโปรแกรมต่อไปในอนาคต

#### 7. กำหนดรูปแบบ ปฏิทิน และความต้องการของเจ้าหน้าที่ ( Determining formats, Schedules and staff needs)

7.1 เลือกรูปแบบหรือวิธีการเรียนการสอนที่เหมาะสมที่สุด ซึ่งอาจจะเป็นวิธีการเดียวหรือหลายๆวิธีการก็ได้ เช่น การเรียนด้วยตนเอง การเรียนเป็นกลุ่ม การเรียนทางไกล เป็นต้น

7.2 กำหนดเวลาในการปฏิบัติโปรแกรมให้สอดคล้องกับเวลาที่ผู้เรียนสะดวกไม่ไปตรงกับเวลาทำงานหรือเวลาที่จะต้องทำกิจกรรมอื่นๆ

7.3 คำนึงถึงความต้องการของฝ่ายเจ้าหน้าที่ที่เกี่ยวข้องกับโปรแกรม เช่น นักพัฒนาโปรแกรม ผู้ประสานงาน นักประเมินผล เป็นต้น

7.4 พิจารณาและตัดสินใจว่าโปรแกรมที่จัดขึ้น เจ้าหน้าที่ขององค์กรไม่ว่าจะเป็นเจ้าหน้าที่ประจำหรืออาสาสมัครสามารถที่จะวางแผนและปฏิบัติงานเกี่ยวกับโปรแกรมได้หรือไม่ หรือ สมควรที่จะจ้างที่ปรึกษาจากองค์กรภายนอกมาเป็นผู้ดำเนินการแทน หรือ อาจจะใช้ทั้งเจ้าหน้าที่ภายในและองค์กรภายนอกทำงานร่วมกัน

8. การเตรียมงบประมาณและการวางแผนเรื่องการตลาด ( Preparing budgets and marketing plans)

8.1 ประมาณการณ้ค่าใช้จ่ายของโปรแกรม รวมทั้งค่าพัฒนาโปรแกรม ค่าปฏิบัติงาน และค่าประเมินผล เช่น เงินเดือนเจ้าหน้าที่ ค่าใช้จ่ายเกี่ยวกับผู้เข้ามาใช้บริการ ค่าเช่าสิ่งอำนวยความสะดวก เป็นต้น

8.2 กำหนดแหล่งที่มาของงบประมาณว่าจะได้มาจากที่ใดบ้าง เช่น ค่าลงทะเบียนผู้รับบริการ เงินสนับสนุนจากองค์กรต่างๆ งบประมาณจากรัฐบาล เป็นต้น

8.3 วิเคราะห์ภูมิหลังของประชากรที่จะมารับบริการในการวางแผนด้านการตลาด

8.4 เตรียมการประชาสัมพันธ์ที่แสดงให้เห็นถึงความสำคัญของผู้ที่จะมารับบริการและใช้เอกสารที่เหมาะสมภายใต้เงื่อนไขเรื่องเวลาและงบประมาณที่กำหนดไว้

9. การสร้างแผนการเรียนการสอน (Designing instructional plans)

9.1 กำหนดวัตถุประสงค์ของแต่ละกิจกรรมการเรียนการสอนไว้อย่างชัดเจน

9.2 เลือกและลำดับเนื้อหาสาระระดับความรู้และประสบการณ์ของผู้เรียนตามลักษณะเนื้อหาวิชาการและสิ่งที่ผู้สอนเห็นว่าเหมาะสม

9.3 เลือกเทคนิคการเรียนการสอน เพื่อให้ได้ผลตามที่คาดหวังไว้ในการจัดการเรียนการสอน เช่น การบรรยาย กรณีศึกษา บทบาทสมมุติ การเล่าเรื่อง เป็นต้น

9.4 เลือกและ(หรือ) พัฒนาสื่อที่จะเสริมการเรียนการสอน

9.5 ในแต่ละกิจกรรมเลือกวิธีประเมินผลที่จะช่วยเสริมการเรียนรู้ของผู้เรียนและช่วยให้รู้ว่าการเรียนการสอนได้ผลตามที่คาดหวังไว้หรือไม่

10. ประสานงานในการจัดสิ่งอำนวยความสะดวกต่างๆในการปฏิบัติโปรแกรมภาคสนาม (Coordinating, Facilitating and On-site events)

10.1 จัดอาคารสถานที่และสิ่งอำนวยความสะดวกต่างๆที่จะสร้างสภาพแวดล้อมที่เหมาะสมสำหรับการเรียนรู้และดูแลว่าอุปกรณ์สื่อต่างๆอยู่ในสภาพพร้อมใช้งาน

10.2 ดูแลความเรียบร้อยของสถานที่ที่จัดโปรแกรม เช่น สิ่งอำนวยความสะดวก ผู้สอน เจ้าหน้าที่ กำหนดการ อุปกรณ์สื่อ เป็นต้น

10.3 สร้างบรรยากาศที่เอื้อต่อการเรียนรู้ตั้งแต่การต้อนรับผู้มารับบริการ เช่น แสดงความเป็นกันเองกับผู้เรียนในการลงทะเบียน เป็นต้น

10.4 จัดระบบควบคุมติดตามการปฏิบัติงานที่สามารถเอื้อให้มีการตัดสินใจได้อย่างถูกต้องและรวดเร็วในกรณีที่โปรแกรมจำเป็นจะต้องมีการเปลี่ยนแปลง

10.5 รวบรวมข้อมูลเพื่อการประเมินผลและดูแลกิจกรรมการประเมินผลให้ดำเนินไปด้วยความเรียบร้อย

10.6 ให้เกียรติผู้เข้าร่วมโปรแกรม เช่น การให้ของที่ระลึก ประกาศนียบัตร เป็นต้น

10.7 ปิดโปรแกรมด้วยการดูแลรายละเอียดต่างๆ เช่น การเก็บอุปกรณ์สื่อสาร

11. การประชาสัมพันธ์คุณค่าของโปรแกรม ( Communication the value of the program)

11.1 เตรียมเสนอรายงานเกี่ยวกับโปรแกรม เช่น เอกสารสำหรับแถลงการณ์ต่อ สื่อมวลชน โปสเตอร์ที่แสดงผลผลิตหรือผลิตผลจากฝีมือผู้เข้าร่วมโปรแกรม เป็นต้น

11.2 ดูแลว่าการเสนอรายงานใช้รูปแบบที่เหมาะสมสำหรับบุคคล กลุ่มองค์กร หรือประชาชนทั่วไปที่สนใจ

11.3 เสนอรายงานในระยะเวลาที่เหมาะสม

11.4 ถ้ามีคำถามหรือข้อสงสัยเกี่ยวกับโปรแกรม ติดตามประเด็นโดยการไปศึกษาข้อมูลและความคิดเห็นจากผู้ที่จะช่วยให้ความกระจ่างและคำตอบที่ดีที่สุด

จากการศึกษาแนวความคิดเกี่ยวกับองค์ประกอบของการพัฒนาโปรแกรมการศึกษานอกระบบโรงเรียนที่กล่าวมาข้างต้น สรุปได้ว่าการพัฒนาโปรแกรมการศึกษานอกระบบโรงเรียนเป็นกิจกรรมที่มีขั้นตอนการดำเนินการเพื่อให้เกิดการเรียนรู้ของผู้เข้าร่วมโปรแกรมการศึกษานอกระบบโรงเรียน

## 1.6 กระบวนการพัฒนาโปรแกรม

Boyle (1981) เสนอกระบวนการพัฒนาโปรแกรมที่มีรายละเอียดดังนี้

1. กระบวนการพัฒนาโปรแกรมเชิงพัฒนา มีลักษณะสำคัญที่การกำหนดวัตถุประสงค์ของโปรแกรม เริ่มจากสภาพความต้องการและปัญหาชุมชน อาจไม่ชัดเจนในเบื้องต้น แต่เมื่อดำเนินการจะมีการเปลี่ยนแปลงชัดเจนขึ้น ตามขั้นตอนดังนี้

ขั้นตอนที่ 1 การกำหนดพื้นฐานสำหรับพัฒนาโปรแกรม

- กำหนดพื้นฐานทางปรัชญาที่จะนำมาใช้ในการวางโปรแกรม
- พิจารณาถึงความเชื่อหรือปรัชญาของนักพัฒนาโปรแกรมเกี่ยวกับการจัดการเรียน

การสอน ลักษณะของผู้เรียน ผู้สอน

- พิจารณาเรื่องนโยบายระเบียบ แนวทางปฏิบัติ และทำความเข้าใจเกี่ยวกับเจ้าหน้าที่ผู้ที่เกี่ยวข้องกับการพัฒนาโปรแกรม

ขั้นตอนที่ 2 การวิเคราะห์สถานการณ์ของชุมชนและกลุ่มผู้รับบริการ

- รวบรวมข้อมูล วิเคราะห์สภาพปัจจุบัน อดีตเกี่ยวกับสถานการณ์ในชุมชน ด้านประชากร พื้นที่ ศาสนาที่เกี่ยวข้องและลักษณะทางสังคม

- สนทนา ศึกษาบุคคล กลุ่มองค์กร ที่จะช่วยให้ข้อมูล โดยเฉพาะกลุ่มที่มีผลต่อโปรแกรม

- ศึกษาแหล่งทรัพยากร ที่จะนำมาใช้

ขั้นตอนที่ 3 การพิจารณาผลที่พึงประสงค์

- ใ้บุคคลหรือกลุ่มบุคคลเข้าร่วมกลั่นกรองความต้องการและปัญหาเพื่อกำหนดผลที่พึงประสงค์จากการพัฒนาโปรแกรม

- ระบุผลที่พึงประสงค์ และพัฒนาให้เป็นวัตถุประสงค์เฉพาะ ( Specific Objective) กำหนดสมบัติของกลุ่มเป้าหมายให้ชัดเจน จะสอนอะไร ต้องการการเปลี่ยนแปลงในลักษณะใด เกี่ยวกับการกระทำ หรือ ความเชื่อ ให้ความรู้ในเรื่องอะไร พิจารณาระดับความรู้ของผู้เข้าร่วมโปรแกรม

- จัดลำดับผลที่พึงประสงค์จากการพัฒนาโปรแกรมว่า ( 1) วัตถุประสงค์เฉพาะตรงกับกรวิเคราะห์ความต้องการสถานการณ์และปัญหาหรือไม่ (2) วัตถุประสงค์เฉพาะการดำเนินการได้ในสภาพความเป็นจริง ตามเงื่อนไขของกลุ่มผู้รับบริการกลุ่ม งบประมาณและเวลาที่มีอยู่ (3) ผลที่พึงประสงค์ตอบสนองความต้องการของคนส่วนมาก แต่มีความยืดหยุ่นสำหรับบุคคล บางคนเพื่อตอบสนองความต้องการที่แตกต่างไป

- ตัดสินลำดับความสำคัญของโปรแกรมโดยใช้เกณฑ์ว่าเรื่องใดมีความจำเป็นเร่งด่วนและสำคัญ

- ขั้นตอนที่ 4 การกำหนดแหล่งทรัพยากร และการสนับสนุน
- พิจารณาว่าทรัพยากรที่จะต้องนำมาใช้ เช่น คน เวลา เงิน และวัสดุอุปกรณ์ เพียงพอ หรือไม่ และทรัพยากร มีอยู่พร้อมเพียงในเวลาที่ต้องใช้หรือไม่
  - กำหนดบุคคลที่มีความชำนาญการจากศาสตร์ต่างๆ ที่สามารถช่วยให้โปรแกรมมีประสิทธิภาพยิ่งขึ้น
  - พิจารณาว่าผู้ที่จะเป็นผู้นำในโปรแกรมมีเวลาที่จะร่วมโปรแกรมได้จริงหรือไม่

- ขั้นตอนที่ 5 การสร้างแผนการสอน
- พิจารณาและเลือกประสบการณ์การจัดการเรียนรู้ที่ผู้เรียนควรได้รับตามประสบการณ์เดิม จัดลำดับเนื้อหาเพื่อให้บรรลุวัตถุประสงค์ของโปรแกรม
  - ตัดสินใจว่าผู้พัฒนาโปรแกรมจะมีบทบาทร่วมกับผู้เรียนมากน้อยเพียงใดในกระบวนการเรียนการสอน
  - กำหนดวิธีการเรียนการสอนและกิจกรรมเฉพาะเพื่อให้บรรลุวัตถุประสงค์ของโปรแกรม (เช่น การฝึกอบรม การประชุมเชิงปฏิบัติการ การสัมมนา การปรึกษาเป็นรายบุคคล หรือการผสมผสานวิธีการต่างๆ ที่ยกมา)
  - กำหนดหน้าที่ของเจ้าหน้าที่และวิทยากร
  - กำหนดและพัฒนาเอกสารที่จะต้องเตรียมให้พร้อมและกำหนดเวลาที่จะใช้ในการเสนอ

- ขั้นตอนที่ 6 โปรแกรมการปฏิบัติงาน
- เลือกเนื้อหาวิชา กิจกรรม และสภาพการณ์เพื่อ ( 1) สร้างความสนใจ (2) ให้เกิดประสบการณ์การจัดการเรียนรู้ที่จะทำให้บรรลุผลที่คาดหวัง หรือ (3) สามารถติดตามผลได้
  - ดำเนินการเรียนการสอนให้มีความต่อเนื่องและเพื่อให้ผู้เรียนเข้ามามีส่วนร่วม
  - ทำปฏิทินกิจกรรม ( 1) การจัดลำดับกิจกรรมถูกต้องต่อเนื่อง (2) ระบุความรับผิดชอบของฝ่ายต่างๆ และเวลาเตรียมการ
  - นำโปรแกรมไปปฏิบัติแก้ไขปรับปรุง

- ขั้นตอนที่ 7 ความน่าเชื่อถือของการใช้ทรัพยากร
- วางแผนการประเมินทุกขั้นตอน ประเมินก่อนหลัง วางแผนการประเมิน
  - ระบุเหตุผลการประเมิน
  - ระบุการประเมินโปรแกรมเรื่องอะไร



- ระบุเกณฑ์และตัวบ่งชี้ที่ชัดเจน
- กำหนดวิธีการเก็บรวบรวมข้อมูล วิเคราะห์ อภิปรายผลอย่างไร

#### ขั้นตอนที่ 8 การรายงานค่าของโปรแกรม

- จัดทำรายงาน ประกอบด้วย ( 1) ความจำเป็นที่ต้องมีโปรแกรมนี้นี้กล่าว (2) โปรแกรมเป็นเรื่องอะไร (3) บทบาทของผู้ให้ความรู้ (4) ผลที่คาดหวัง (5) ประโยชน์ (6) การปฏิบัติงาน (7) ปฏิภิรยาของผู้เข้าร่วมโปรแกรมและผู้เกี่ยวข้อง
- ตอบคำถามให้ความกระจ่างเกี่ยวกับโปรแกรม

#### 2. กระบวนการพัฒนาโปรแกรมเชิงสถาบัน

- ขั้นตอนที่ 1 กำหนดกลุ่มผู้รับบริการ
- ขั้นตอนที่ 2 ระบุเนื้อหาวิชา
- ขั้นตอนที่ 3 กำหนดการเรียนการสอน
- ขั้นตอนที่ 4 การนำแผนการสอนไปปฏิบัติ
- ขั้นตอนที่ 5 การประเมินผลโปรแกรม

#### 3. กระบวนการพัฒนาโปรแกรมเชิงสารสนเทศ

- ขั้นตอนที่ 1 กำหนดเนื้อหา
- ขั้นตอนที่ 2 การเผยแพร่ความรู้ข่าวสาร
- ขั้นตอนที่ 3 การประเมินผลการเผยแพร่ความรู้

ตารางที่ 2 แสดงการเปรียบเทียบประเภทโปรแกรมตามแนวคิดของ Boyle (1981)

ปัจจัย	ประเภทของโปรแกรม		
	เชิงพัฒนา	เชิงสถาบัน	เชิงสารสนเทศ
เป้าหมายหลัก	การกำหนดความต้องการและปัญหาของบุคคล กลุ่ม หรือชุมชน	ส่งเสริมความเจริญงอกงามและพัฒนาความสามารถ ทักษะ ความรู้ สมรรถภาพ ขึ้นพื้นฐานของบุคคล	การแลกเปลี่ยนข้อมูลสารสนเทศ
แหล่งที่มาของการกำหนดวัตถุประสงค์	พัฒนามาจากความต้องการหรือปัญหาของผู้รับบริการ	ส่วนใหญ่พัฒนามาจากความรู้ในศาสตร์และจากนักการศึกษา	พัฒนามาจากความรู้หรือข้อมูลใหม่ๆ ที่ได้มาจากผลงานการวิจัย กฎหมายใหม่หรือมาตรการใหม่ๆ
วิธีใช้ความรู้	ความรู้ เนื้อหาสาระ เป็นวิธีการหรือเครื่องมือเพื่อนำไปสู่เป้าหมายที่พึงประสงค์	โปรแกรมจะให้ความสำคัญว่าผู้เรียนได้รับเนื้อหาความรู้มากน้อยเพียงใด และวิธีการใดให้ความรู้ได้มากที่สุด	เป็นการถ่ายโอนเนื้อหาสาระไปให้ผู้เรียนเพื่อสามารถนำไปใช้ได้ทันที
ระดับการมีส่วนร่วมของผู้เรียน	เกี่ยวข้องในการกำหนดความต้องการหรือปัญหา ขอบเขตและลักษณะของโปรแกรม	เกี่ยวข้องในการนำประสบการณ์จากการเรียนรู้ไปปฏิบัติ	ส่วนมากเกี่ยวข้องในฐานะผู้รับสารสนเทศ

## ตารางที่ 2 (ต่อ)

ปัจจัย	ประเภทของโปรแกรม		
	เชิงพัฒนา	เชิงสถาบัน	เชิงสารสนเทศ
บทบาทของผู้จัดโปรแกรม	เป็นผู้อำนวยความสะดวกให้กับผู้เรียนในกระบวนการเรียนรู้ทุกขั้นตอนตั้งแต่การกำหนดปัญหาจนถึงการประเมินผล บทบาทอื่นๆ เช่น ส่งเสริมให้กำลังใจ ดูแลความเรียบร้อยและเสนอเพื่อรายงานผล	ถ่ายทอดความรู้ด้วยวิธีการเรียนการสอน	ให้คำตอบสำหรับคำถามเกี่ยวกับสารสนเทศต่างๆ
มาตรฐานของประสิทธิผล	เกณฑ์ประสิทธิผล คือ คุณภาพในการแก้ปัญหาและระดับของการแก้ปัญหาเป็นของบุคคล กลุ่ม และชุมชน	เกณฑ์ประสิทธิผล คือ ผู้เรียนมีความเชี่ยวชาญด้านเนื้อหาสาระหรือสมรรถภาพในด้านต่างๆ	เกณฑ์ประสิทธิผล คือจำนวนประชาชนที่ได้รับสารสนเทศและปริมาณของสารสนเทศที่เผยแพร่

ในการวิจัยเรื่องการพัฒนาโปรแกรมการศึกษานอกระบบโรงเรียนเพื่อเสริมสร้างความเป็นพลเมืองดีสำหรับลูกเสือชาวบ้านครั้งนี้ ได้เลือก การพัฒนาโปรแกรมของ Boyle (1981) เชิงพัฒนา 8 ขั้นตอนคือ 1) การกำหนดพื้นฐานสำหรับพัฒนาโปรแกรม 2) การวิเคราะห์สถานการณ์ของชุมชนและกลุ่มผู้รับบริการ 3) การพิจารณาผลที่พึงประสงค์ 4) การกำหนดแหล่งทรัพยากร และการสนับสนุน 5) การสร้างแผนการสอน 6) โปรแกรมการปฏิบัติงาน 7) ความน่าเชื่อถือของการใช้ทรัพยากร 8) การรายงานค่าของโปรแกรม เป็นกรอบในการพัฒนาโปรแกรม เพราะเน้นระบุปัญหาของกลุ่มคน ชุมชน เพื่อการปรับตัวต่อการเปลี่ยนแปลงทางสังคมจุดเริ่มต้นของโปรแกรมเกิดในสถานการณ์ที่คลุมเครือ มักไม่ทราบสาเหตุปัญหาที่แท้จริง แต่ทุกคนเห็นพ้อง

ว่าควรมีการเปลี่ยนแปลงที่ดีขึ้น ให้ความรู้เป็นเครื่องมือนำไปสู่การแก้ปัญหา และเป้าหมายของโปรแกรมเน้นเรื่ององค์ความรู้ เจตคติ ทักษะและความเป็นพลเมืองดี

## 2. แนวคิดเกี่ยวกับพลเมืองดี

### 2.1 ความหมายของคำว่า “พลเมืองดี”

สุนิท เกษะศิริ (2507) ได้ให้ความหมายของความเป็นพลเมืองไว้ว่า “พลเมืองดี” คือ คนที่ได้รับการยกย่องโดยพิจารณาถึงคุณธรรมมากกว่าคุณวุฒิหรือฐานะการที่ใครจะยกย่องว่าใครเป็นพลเมืองดีนั้นมักพิจารณาถึงความประพฤติคือต้องเป็นผู้ประพฤติดีประพฤติชอบ และบำเพ็ญตนเป็นประโยชน์ต่อบ้านเมืองโดยไม่คำนึงถึงความรู้และฐานะการเงินมากนักถ้าจะกล่าวโดยสรุปตามนัยพุทธบัญญัติก็น่าจะสรุปได้ว่าพลเมืองดีนั้นคือผู้ทำดีละเว้นความชั่ว

สุนทร สุนันท์ชัย (2514) กล่าวว่า “พลเมืองดี” ของแต่ละประเทศนั้นอาจมีความหมายแตกต่างกันไปตามลัทธิการปกครองกล่าวคือในประเทศเผด็จการคำว่าพลเมืองดีย่อมจะหมายถึงบุคคลที่ว่่านอนสอนง่ายไม่บริปากโต้แย้งคำสั่งของผู้ปกครองเป็นผู้ที่พร้อมที่จะเสียสละตามข้อเรียกร้องของผู้มีอำนาจไม่จำเป็นต้องคิดอะไรมากนักเพราะมีผู้คิดไว้ให้เรียบร้อยแล้วและหากเมื่อพิจารณาถึงความหมายของคำว่า “พลเมืองดี” ในประเทศที่ใช้การปกครองระบอบประชาธิปไตยกล่าวได้ว่าพลเมืองดีในประเทศประชาธิปไตยนั้นจะต้องมีส่วนร่วมในการปกครองประเทศจึงต้องเป็นผู้ที่ตื่นตัวอยู่เสมอมีความคิดริเริ่มสร้างสรรค์รู้จักคิดกล้าที่จะแสดงความคิดเห็นกล้าที่จะรักษาสีทิตของตนและหมู่คณะพร้อมทั้งให้ความร่วมมือกันในการทำกิจการที่เป็นมติของคนส่วนใหญ่เพื่อเป็นประโยชน์สุขร่วมกันของทุกๆ คน

สมพงษ์ เกษมสิน และจรรุญ สุภาพ (2520) ได้กล่าวถึงความหมายของพลเมืองดีไว้ว่า “พลเมืองดี” หมายถึงการปฏิบัติตนเป็นพลเมืองดีที่มีคุณภาพในระบบการปกครองแบบประชาธิปไตยเช่นการแสวงหาความรู้ปฏิบัติตามนโยบายของชาติไม่ละเมิดกฎหมายมีส่วนร่วมในการทำนุบำรุงประเทศในการเสียภาษีอากรเข้าร่วมในกิจการที่เป็นประโยชน์ต่อสังคมเท่าที่เวลาจะอำนวยให้ส่วน

นิพนธ์ ศศิธร (2523) ได้กล่าวแสดงความคิดเห็นเกี่ยวกับการพัฒนาการศึกษาเพื่อพัฒนาประเทศไว้ว่า สำหรับประเทศที่กำลังพัฒนาและมีปัญหาสังคมต้องสามารถกำหนดวัตถุประสงค์ให้ได้แน่นอนก่อนว่าพลเมืองดีที่พึงปรารถนาในอนาคตอันริบด่วนคือ พลเมืองอย่างไร เช่น ต้องการพลเมืองที่มีระเบียบวินัยขั้นขั้นแข็งแกร่งสามารถแก้ปัญหาตนเองและปัญหาสังคมได้ ฯลฯ การปลูกฝังสั่งสอนกล่อมเกลามาให้ตั้งงามได้ด้วยการศึกษาที่ถูกต้องให้มีการเรียนรู้ที่

ถูกต้องและเริ่มต้นอย่างจริงจังทันทีทุกหนทุกแห่งทุกระดับโดยคำนึงถึงหลักสำคัญ 2 ประการด้วยกัน คือ

1. การศึกษาจากชีวิต (Informal Education) ต้องมีความสัมพันธ์อย่างแท้จริงกับการศึกษาตามหลักสูตร (Formal Education) หากการศึกษาชีวิตเช่นประเพณีค่านิยมการประพฤติปฏิบัติที่เป็นอยู่ทั่วไปในสังคมยังไม่เอื้ออำนวยต่อความเป็นพลเมืองที่พึงปรารถนาต้องจัดหลักสูตรการศึกษาทั้งในระบบโรงเรียนและนอกระบบโรงเรียนโดยเข้าแก้ไขเพิ่มเติมส่งเสริม

2. การจัดการศึกษาต้องเข้าใจว่าหลักสูตรคือสาระที่จะต้องเรียนรู้เป็นตัวการสร้างอุปนิสัยส่วนวิธีการเรียนการสอนเป็นตัวการสร้างพฤติกรรมความเคยชินของคน

สมประสงค์ น่วมบุญลือ (2526) กล่าวไว้ว่าหน้าที่สำคัญของการศึกษาคือการเตรียมและดำเนินการให้เยาวชนเป็นสมาชิกที่พึงประสงค์สำหรับสังคมในอนาคตความเป็นจริงเยาวชนนั้นไม่ได้เป็นผู้กำหนดทิศทางที่ตนเองต้องการแต่จะดำเนินไปตามทิศทางที่ผู้ใหญ่รุ่นก่อนได้วางแนวเอาไว้ให้เดินถ้าจะดูว่าการศึกษาในทศวรรษหน้าเป็นอย่างไรก็ต้องถามคนในปัจจุบันว่าต้องการเห็นเยาวชนเติบโตขึ้นไปมีลักษณะอย่างไร แต่เป็นการเตรียมพร้อมสภาพการณ์ที่จะเกิดขึ้นในอนาคตทำให้การศึกษาไทยไม่ว่าทศวรรษนี้หรือทศวรรษหน้าก็เพื่อต้องการให้คนไทยมีความสุขโดยให้ประชาชนทุกคนมีโอกาสในการพัฒนาสติปัญญาและความสามารถอย่างเท่าเทียมกันพยายามให้มีการพัฒนาทางด้านจิตใจให้ผสมกลมกลืนกับการพัฒนาทางด้านวัตถุนั้นเอง

หน่วยศึกษานิเทศน์กรมสามัญศึกษา (2534) ได้กล่าวสรุปความหมายของความเป็นพลเมืองดีไว้ว่าพลเมืองดีหมายถึง ผู้ที่สามารถนำตนเองได้มีเหตุผลและวิจารณ์ญาณ รู้จักเลือกเฟ้นสิ่งที่เป็นประโยชน์ต่อตนและบ้านเมืองตื่นตัวต่อปัญหาสังคมร่วมมือดำเนินการเพื่อแก้ปัญหาต่างๆให้ล่วงไปพลเมืองในระบอบประชาธิปไตยจึงไม่เพียงวางเฉยในเหตุการณ์ต่างๆ

Ralph (1958) ได้กล่าวไว้ว่าลักษณะของพลเมืองดีซึ่งพอสรุปได้ว่าควรมีลักษณะดังต่อไปนี้คือ

1. มีความเคารพนับถือต่อชีวิตตนเองและผู้อื่น
2. มีบุคลิกภาพที่แสดงออกซึ่งการปกป้องทรัพย์สินของตนเอง
3. มีความประพฤติดีสำคัญกว่าสถานภาพทางสังคมเศรษฐกิจอาชีพศาสนาเชื้อชาติ

4. คิดถึงส่วนรวมมากกว่าส่วนตัว
5. ให้การยอมรับสิทธิที่เป็นของตนเองและผู้อื่น
6. มีความรักและจงรักภักดีต่อประเทศชาติ
7. มีความซื่อสัตย์ตั้งใจทำความดีใช้สิทธิเสรีภาพของตนในขอบเขตและมีใจกว้าง
8. มีความระมัดระวังมีความรอบคอบ

สรุปความหมายของคำว่า “พลเมืองดี” ที่ได้กล่าวมาแล้วข้างต้นได้ว่า พลเมืองดีนั้น มีทั้งลักษณะส่วนบุคคลและส่วนรวมทำให้อาจกล่าวได้ว่าพลเมืองดีหมายถึงบุคคลที่มีความรู้ความสามารถมีเหตุผลและวิจรรย์ญาณในการตัดสินใจเลือกปฏิบัติตระหนักในบทบาทและมีความรับผิดชอบในสิทธิหน้าที่ที่มีต่อตนเองต่อครอบครัวต่อบุคคลและต่อสังคม ตลอดจนมีคุณสมบัติที่จำเป็นเพื่อการอยู่ร่วมกันในสังคม

## 2.2 พลเมืองดีตามวิถีประชาธิปไตย

วัลลภ พุ่มพวง ( 2516) ประเทศไทยมีการปกครองในระบบประชาธิปไตย คุณสมบัติของพลเมืองดีของไทยจึงเป็นพลเมืองดีตามวิถีประชาธิปไตย 3 ด้าน 18 คุณสมบัติดังนี้

1. ด้านสังคม ได้แก่
  - 1.1. การแสดงความคิดอย่างมีเหตุผล
  - 1.2. การรับฟังข้อคิดเห็นของผู้อื่น
  - 1.3. การยอมรับเมื่อผู้อื่นมีเหตุผลที่ดีกว่า
  - 1.4. การตัดสินใจโดยใช้เหตุผลมากกว่าอารมณ์
  - 1.5. การเคารพระเบียบของสังคม
  - 1.6. การมีจิตสาธารณะ คือ เห็นแก่ประโยชน์ของส่วนรวมและรักษา

ธารณสมบัติ

2. ด้านเศรษฐกิจ ได้แก่
  - 2.1. การประหยัดและอดออมในครอบครัว
  - 2.2. การซื่อสัตย์สุจริตต่ออาชีพที่ทำ
  - 2.3. การพัฒนางานอาชีพให้ก้าวหน้า
  - 2.4. การใช้เวลาว่างให้เป็นประโยชน์ต่อตนเองและสังคม
  - 2.5. การสร้างงานและสร้างสรรคสิ่งประดิษฐ์ใหม่ๆ เพื่อให้เกิด

ประโยชน์ต่อสังคมไทยและสังคมโลก

2.6. การเป็นผู้ผลิตและผู้บริโภคที่ดี มีความซื่อสัตย์ ยึดมั่นใน  
อุดมการณ์ที่ดีต่อชาติเป็นสำคัญ

### 3. ด้านการเมืองการปกครอง ได้แก่

- 3.1. การเคารพกฎหมาย
- 3.2. การรับฟังข้อคิดเห็นของทุกคนโดยอดทนต่อความขัดแย้งที่เกิดขึ้น
- 3.3. การยอมรับในเหตุผลที่ดีกว่า
- 3.4. การซื่อสัตย์ต่อหน้าที่โดยไม่เห็นแก่ประโยชน์ส่วนตน
- 3.5. การกล้าเสนอความคิดเห็นต่อส่วนรวม กล้าเสนอตนเองในการทำหน้าที่  
สมาชิกสภาผู้แทนราษฎรหรือสมาชิกวุฒิสภา
- 3.6. การทำงานอย่างเต็มความสามารถ เต็มเวลา

### 2.3 พลเมืองดีในทัศนคติของการลูกเสือ

ตามมาตรา 7 แห่งพระราชบัญญัติลูกเสือ (ฉบับที่ 3) พ.ศ. 2528 ระบุว่า  
คณะลูกเสือแห่งชาติ มีวัตถุประสงค์เพื่อพัฒนาลูกเสือทั้งทางกายสติปัญญาจิตใจและศีลธรรม ให้  
เป็นพลเมืองดีมีความรับผิดชอบช่วยสร้างสรรค์สังคม ให้มีความเจริญก้าวหน้าเพื่อความสงบสุข  
และความมั่นคงของประเทศชาติ โดยกำหนดพลเมืองดีในทัศนคติของการลูกเสือ ดังนี้

1. มีความจงรักภักดีต่อชาติศาสนาพระมหากษัตริย์
2. มีเกียรติเชื่อถือได้
3. มีระเบียบวินัยสามารถบังคับใจตนเองได้
4. สามารถพึ่งตนเองได้
5. เต็มใจและสามารถช่วยเหลือชุมชนและบำเพ็ญประโยชน์ต่อผู้อื่นได้

ทุกเมื่อ

จากการศึกษาแนวคิดเกี่ยวกับพลเมืองดี สรุปได้ว่า ประเทศไทยมีการ  
ปกครองในระบอบประชาธิปไตย คุณสมบัติของพลเมืองดีของประเทศไทยจึงเป็นพลเมืองดีตาม  
วิถีประชาธิปไตย และโปรแกรมที่ผู้วิจัยได้พัฒนาขึ้นเป็นโปรแกรมสำหรับลูกเสือชาวบ้าน ผู้วิจัยจึง  
ได้สังเคราะห์พลเมืองดีตามวิถีประชาธิปไตยกับพลเมืองดีในทัศนคติของลูกเสือชาวบ้าน เพื่อเป็น  
เนื้อหาสำหรับการวิจัยในครั้งนี้

### 3. แนวคิดเกี่ยวกับลูกเสือชาวบ้าน

#### 3.1 ประวัติลูกเสือชาวบ้าน

พรรคคอมมิวนิสต์ในประเทศไทย เริ่มในกลุ่มคนจีน ระหว่าง พ.ศ. 2468 - 2470 โดยมีสมาชิกจากประเทศจีน ได้ถูกส่งตัวเข้ามาขยายงานในกลุ่มคนจีนในประเทศไทย และการดำเนินงานได้แผ่ขยายจนสามารถจัดตั้ง พรรคคอมมิวนิสต์แห่งประเทศไทย ได้สำเร็จในวันที่ 1 ธันวาคม พ.ศ. 2485 การดำเนินงานของพรรคคอมมิวนิสต์มีเข็มมุ่งไปในภาคอีสานมากที่สุด ทั้งนี้ เพราะสามารถติดต่อขอรับการสนับสนุนได้จากประเทศใกล้เคียง และพรรคคอมมิวนิสต์แห่งประเทศไทยได้ปะทะกับกองกำลังเจ้าหน้าที่เป็นครั้งแรก เมื่อวันที่ 7 สิงหาคม พ.ศ. 2508 ที่บ้านนาบัว ตำบลเรณูนคร อำเภอธาตุพนม จังหวัดนครพนม ในปัจจุบันอยู่ในพื้นที่ อำเภอเรณูนคร เรียกว่า วันเสียงปืนแตก ทำให้พรรคคอมมิวนิสต์แห่งประเทศไทยมีมติให้ต่อสู้ด้วยอาวุธ โดยประกาศจัดตั้งกองกำลังติดอาวุธขึ้นโดยใช้ชื่อว่า พลพรรคประชาชนต่อต้านอเมริกาแห่งประเทศไทย ขึ้นที่ภูกะเสด ตำบลโพหนอง อำเภอนาแกจเรญ จังหวัดอุบลราชธานี ปัจจุบันอยู่ในพื้นที่ อำเภอนาแกจเรญ จังหวัดอำนาจเจริญ เมื่อวันที่ 19 พฤศจิกายน พ.ศ. 2508 และได้ประกาศจัดตั้ง กองทัพปลดแอกประชาชนแห่งประเทศไทยขึ้น (ศูนย์ปฏิบัติการลูกเสือชาวบ้าน, 2547)

ตั้งแต่ พ.ศ. 2508 เป็นต้นมา สถานการณ์ตามแนวชายแดนภาคอีสานของประเทศไทย ถูกภัยคุกคามจากการปฏิบัติการของผู้ก่อการร้ายคอมมิวนิสต์อย่างรุนแรง โดยการแทรกซึมโฆษณาชวนเชื่อ ชักชวนเด็กหนุ่มสาวเขาให้นิยมลัทธิคอมมิวนิสต์ และให้เดินทางไปฝึกอบรบลัทธิการเมือง การทหารในทางตอนเหนือของประเทศไทย บางคนไปอบรบต่อถึงประเทศเวียดนามเหนือ และประเทศจีนตอนใต้ เมื่อเด็กเหล่านี้กลับสู่ถิ่นฐานเดิมของตนในเวลาต่อมา (ระยะเวลาการอบรบประมาณ 8 เดือน ถึง 1 ปี) ก็กลับมาพร้อมกับคนแปลกหน้า และทำการโฆษณาชวนเชื่อชักชวนคนในหมู่บ้านต่าง ๆ ให้นิยมลัทธิคอมมิวนิสต์มากขึ้น ต่อมา กลุ่มชาวเขาที่เข้าร่วมขบวนการผู้ก่อการร้ายคอมมิวนิสต์ ก็ถูกชักจูงให้ต่อต้านขัดขวางการดำเนินงานของเจ้าหน้าที่ ตำรวจ และทหาร ที่เข้าไปช่วยเหลือพัฒนาชาวเขา และต่อต้านขัดขวางชาวเขาที่ให้ความร่วมมือกับเจ้าหน้าที่ของรัฐบาลอยู่เสมอ นอกจากนั้น ชาวเขาที่ลุ่มหลงนิยมลัทธิคอมมิวนิสต์ ยังใช้วิธีการลอบดักทำร้าย ลอบฆ่าผู้ที่ให้ข่าว และผู้ที่ให้ความร่วมมือกับเจ้าหน้าที่ พฤติการณ์ต่อต้านนี้รุนแรงเพิ่มขึ้นตามลำดับ (ศูนย์ปฏิบัติการลูกเสือชาวบ้าน, 2547)

ใน พ.ศ. 2511 ผู้ก่อการร้ายได้ก่อวินาศกรรม ใช้อาวุธลอบโจมตีเจ้าหน้าที่ พลเรือน ตำรวจ ทหาร อย่างเปิดเผย และในวันที่ 4 ธันวาคม พ.ศ. 2511 กองกำลังผู้ก่อการร้ายคอมมิวนิสต์ได้เข้ายึดหมู่บ้านหลายหมู่บ้าน ในเขต อำเภอด่านซ้าย จังหวัดเลย ต่อสู้กับเจ้าหน้าที่



โดยใช้อาวุธ ดังนั้นกองกำลังของกองกับการตำรวจตระเวนชายแดนเขต 4 และกองกำลังสนับสนุนจากกองทัพภาค 2 และ 3 จึงร่วมกันใช้กำลังเข้าปราบปราม แต่กลับทำให้กำลังของผู้ก่อการร้ายคอมมิวนิสต์แตกกระจายกันออกไป และยึดพื้นที่หลบซ่อน เพื่อเผยแพร่ลัทธิคอมมิวนิสต์ และทำการต่อสู้กับเจ้าหน้าที่

ด้วยเหตุนี้ ลัทธิคอมมิวนิสต์จึงได้เริ่มแพร่กระจายไปสู่หมู่บ้านใกล้เคียง และบางหมู่บ้านในพื้นที่ราบในเขตอำเภออื่นๆ ของจังหวัดเลย อีกทั้งยังมีการเคลื่อนไหวกระจายแนวความคิดออกไปอย่างกว้างขวางจากประสบการณ์นี้ ทำให้ พ.ต.อ.สมควร หริกุล ผู้กำกับการตำรวจตระเวนชายแดนเขต 4 ผู้รับผิดชอบตระหนักถึงภัยคุกคาม และการขยายไปสู่กลุ่มชาวบ้านอื่นที่อยู่ในพื้นที่ใกล้เคียง เนื่องจากบริเวณที่เป็นปัญหามีสภาพทุรกันดาร อยู่ติดชายแดนใกล้กับฐานปฏิบัติการของประเทศลาว ทำให้เจ้าหน้าที่อยู่ในลักษณะเสียเปรียบทางยุทธศาสตร์ ล่อแหลมต่อการคุกคามของผู้ก่อการร้ายคอมมิวนิสต์ในอนาคต ทั้งจากภายในและภายนอกประเทศ กองกำกับการตำรวจตระเวนชายแดน เขต 4 มีขีดจำกัดในการส่งกำลังบำรุง แต่มีความเร่งด่วนที่จะต้องป้องกันพื้นที่ส่วนนี้ไว้ให้ได้ ดังนั้นจึงใช้วิธีสร้างประชาชนให้เกิดความรู้สึกติดขอบต่อบ้านเมืองของตนร่วมกันกับตำรวจตระเวนชายแดน ด้วยมีเหตุผลหลัก 4 ประการ คือ

1. พัฒนารักษาพื้นที่ส่วนนี้ไว้มิให้ผู้ก่อการร้ายคอมมิวนิสต์ขยายอิทธิพลได้อย่างเสรี
2. สร้างพื้นที่หมู่บ้านให้ประชาชนรู้จักการต่อต้านผู้ก่อการร้ายคอมมิวนิสต์ที่รุกรานจากนอกประเทศ
3. รักษาเส้นทางไว้มิให้ผู้ก่อการร้ายคอมมิวนิสต์มีอิทธิพลเหนือรัฐบาล
4. ป้องกันรักษาพื้นที่หมู่บ้านชายแดนไว้ก่อนที่ฝ่ายคอมมิวนิสต์จะเผยแพร่ลัทธิลงสู่พื้นราบได้

ด้วยเหตุผล และประสบการณ์ที่ผ่านมา กองกำกับการตำรวจตระเวนชายแดน เขต 4 และเขต 6 จึงได้ร่วมกันพิจารณาแก้ปัญหา โดยตกลงคัดเลือกชาวบ้านตามแนวชายแดนในพื้นที่ตำบลแสงพา ตำบลนาที และบ้านบ่อภาค ให้เข้ามารับการฝึกอบรมเป็น “อาสาสมัครชาวบ้านชายแดน” ทั้งนี้เพื่อให้ชาวบ้านชายแดนเกิดความหวงแหนในชาติบ้านเมือง เสียสละเพื่อประโยชน์สุข และความอยู่รอดของชาติ ทั้งนี้ได้คัดเลือกชาวบ้านจากบ้านเหล่ากอหก บ้านบ่อภาค บ้านแสงพา พื้นที่ละ 30 คน รวม 90 คน มารับการฝึกอบรมที่กองร้อยตำรวจตระเวนชายแดนที่ 2 อำเภอด่านซ้าย จังหวัดเลย โดยกองอำนวยการรักษาความมั่นคงภายใน ให้การสนับสนุนด้าน

งบประมาณค่าใช้จ่ายตลอดการฝึกอบรมประมาณ 2 เดือน (ศูนย์ปฏิบัติการลูกเสือชาวบ้าน , 2547)

การฝึกอบรมมีลักษณะคล้ายคลึงกับการฝึกอาสาสมัครทุกๆ ไป แต่ปรากฏว่าในระหว่างการฝึกอบรม ผู้เข้ารับการฝึกอบรมได้เรียกร้องสิทธิต่างๆ หลายประการจนต้องหยุดการฝึกอบรม แล้วทำความเข้าใจกันถึงเหตุผลที่แท้จริง ของการเป็นอาสาสมัครชาวบ้านชายแดน จากนั้นจึงสามารถดำเนินการฝึกอบรมต่อไปได้ โดยผู้ให้การฝึกอบรมต้องปรับปรุงแนวทางการฝึกอบรมใหม่ ในทันที โดยเริ่มปฏิบัติการจัดให้มีการอยู่ร่วมกัน ทำกิจกรรมต่างๆ ร่วมกัน และเน้นหนักในด้านความรักชาติ ศาสนา พระมหากษัตริย์ ระหว่างการฝึกอบรมได้สอดแทรกระบบหมู่ของกิจกรรมลูกเสือทดลองไว้ในการฝึกด้วย จนทำให้ผู้เข้ารับการฝึกอบรมมีชีวิตชีวาขึ้น เกิดความรักใคร่ สนทนสนมกลมเกลียวกันยิ่งขึ้น ประกอบกับผู้ให้การฝึกอบรมได้ให้ความสำคัญเป็นกันเองอย่างพี่น้อง จึงทำให้ชาวบ้านชายแดนเกิดความอบอุ่นใจ รู้สึกภูมิใจที่ตนเองได้เสียสละเพื่อความอยู่รอดของชาติ การฝึกอบรมขั้นต้นผ่านไปด้วยความเรียบร้อย เมื่อจบการฝึกอบรมมีการมอบหมายภารกิจให้ปฏิบัติในท้องถิ่นของตนเอง (ศูนย์ปฏิบัติการลูกเสือชาวบ้าน, 2547)

หลังจากที่อาสาสมัครชาวบ้านชายแดน ได้กลับไปปฏิบัติหน้าที่ในพื้นที่แล้วโดยเรียกชื่อเป็น “ชาวบ้านรักษาชายแดน ” (ชบ.ชด.) เป็นผู้คุ้มครองของตำบล และทำการสำรวจชายแดน ปรากฏว่ามีสาเหตุหลายประการที่ต้องล้มเลิกแนวการฝึกอบรมอาสาสมัครประเภทนี้ อันได้แก่

1. การติดอาวุธแก่ประชาชน หากไม่สามารถควบคุมการปฏิบัติงานได้อย่างใกล้ชิดแล้ว เปรียบเสมือนดาบสองคม
2. ประชาชนเมื่อได้รับการฝึกอาวุธแล้วเกิดข้อเปรียบเทียบว่า ตนเองคือบุคคลสำคัญคนหนึ่ง มีการตั้งชื่อเรียกร้องต่างๆ ขึ้นอีก เช่น ค่าเบี้ยเลี้ยง ค่าพาหนะ ค่าสวัสดิการต่างๆ รวมไปถึงรูปแบบที่มีลักษณะคล้ายกับการเป็นเจ้าหน้าที่ของรัฐ
3. เรียกร้องสิทธิให้ตนเองได้เงินเดือน
4. หน่วยราชการอื่น ทำโปรแกรมในลักษณะคล้ายคลึงกัน เช่น ไทยอาสาสมัครรักษาดินแดน ชุดคุ้มครองหมู่บ้าน รักษาความปลอดภัยและอื่นๆ ทำให้ประชาชนเกิดความสับสนทางความคิด เกิดความไม่มั่นใจต่อทางราชการว่าตนเองควรยึดโปรแกรมใดเป็นหลัก

ในที่สุดจึงได้ยกเลิกการฝึกอบรมชาวบ้านรักษาชายแดน และปรับปรุงการฝึกอบรมใหม่เป็นการฝึกอบรมแบบ “ลูกเสือชาวบ้านชายแดน” (ต่อมาเปลี่ยนเป็น “ลูกเสือชาวบ้าน” และเน้นให้ยึดอาวุธทางความคิดเป็นหลัก โดยมี พ.ต.อ.สมควร หริกุล ผู้กำกับตำรวจตระเวนชายแดน เขต 4 นายวิโรจน์ พูลสุข อดีตเขตการศึกษาที่ 9 จังหวัดอุดรธานี นายสมเกียรติ พรหมสาขา ณ สกลนคร ผู้ตรวจการกระทรวงศึกษาธิการ พร้อมด้วยวิทยากรจากกองกำกับการตำรวจตระเวนชายแดน เขต 4 และวิทยากรจากเขตการศึกษาที่ 9 เป็นผู้ริเริ่มร่วมกันจัดทำหลักสูตร การฝึกอบรมทดลองขึ้น จากนั้น พ.ต.อ.สมควร หริกุล จึงได้รวบรวมชุดชาวบ้านรักษาชายแดน และราษฎรหมู่บ้านใกล้เคียงจำนวน 125 คน เข้ารับการฝึกอบรมลูกเสือชาวบ้านตามแนวคิดใหม่ ระหว่างวันที่ 9-12 สิงหาคม พ.ศ. 2514 ที่ศูนย์พัฒนาการโรงเรียนตำรวจตระเวนชายแดน บ้านเหล่ากอหก กิ่งอำเภอนาแห้ว จังหวัดเลย ในปัจจุบันเป็น อำเภอนาแห้ว

การฝึกอบรมลูกเสือชาวบ้านสมัยแรก ใช้วิธีการแนะนำ และชักจูง รวบรวมประชาชน และเอาจิตใจของประชาชนให้มารวมกันเป็นมิตร เพื่อให้รวมกันเป็นหมู่คณะ โดยมีการใช้วิธีการ และเอากิจกรรมของลูกเสือมาเสริมสร้างปลูกฝังนิสัยให้รักบ้านเมือง รักถิ่นฐาน รักหมู่คณะ ร่วมกันทำกิจกรรม ร่วมกันพัฒนาบ้าน ที่อยู่อาศัย ร่วมกันเสียสละ ช่วยตนเอง และประการสำคัญ ให้มีความจงรักภักดีต่อชาติ ศาสนา พระมหากษัตริย์ และการปกครองระบอบประชาธิปไตย ผลการฝึกอบรมลูกเสือชาวบ้านหลักสูตรทดลองปรากฏว่า ประสบความสำเร็จอย่างดีเยี่ยม กล่าวคือ สามารถใช้เป็นฐานในการต่อต้าน และป้องกันอิทธิพลของลัทธิคอมมิวนิสต์อย่างได้ผล ดังนั้นการฝึกอบรมจึงได้แพร่ขยายไปยังจังหวัดต่างๆ มีการส่งเจ้าหน้าที่จากหลายพื้นที่เข้ามาฝึกอบรม เพื่อกลับไปเป็นวิทยากรลูกเสือชาวบ้านในท้องถิ่นของตนเอง

การฝึกอบรมลูกเสือชาวบ้านรุ่นที่ 9 เมื่อวันที่ 25-29 พฤศจิกายน พ.ศ. 2514 ที่บ้านทรายมูล ตำบลอู่หม้า อำเภอธาตุพนม จังหวัดนครพนม มีผู้เข้ารับการฝึกอบรมจำนวน 238 คน ได้รับพระมหากรุณาธิคุณจาก สมเด็จพระศรีนครินทร์บรมราชชนนี ทรงเป็นองค์ประธานในพิธีเปิด นับเป็นพระองค์แรกที่มีพระมหากรุณาธิคุณต่อลูกเสือชาวบ้าน เมื่อฝึกอบรมลูกเสือชาวบ้าน ได้จำนวนหนึ่ง พ.ต.อ.สมควร หริกุล จึงได้สรุปผลการฝึกอบรมเสนอต่อ พล.ต.ท.สุรพล จุลละพราหมณ์ ผู้บัญชาการตำรวจตระเวนชายแดน ท่านได้ให้การสนับสนุนการฝึกอบรมลูกเสือชาวบ้านเป็นอย่างดี และได้มอบหมายให้ พล.ต.ต.เจริญฤทธิ์ จรรย์โรมรัน ผู้ช่วยผู้บัญชาการตำรวจตระเวนชายแดน รวบรวมข้อมูลการฝึกอบรมลูกเสือชาวบ้านโดยละเอียด

พล.ต.ต.เจริญฤทธิ์ จรรย์โรมรัน จึงได้ศึกษาติดตามการฝึกอบรมลูกเสือชาวบ้านแล้ว  
พิจารณาเห็นว่า การฝึกอบรมลูกเสือชาวบ้านมีประโยชน์และสร้างสรรค์ความสามัคคีกลมเกลียว  
ให้เกิดขึ้นในหมู่ข้าราชการพ่อค้า นักธุรกิจ และประชาชนทั่วไป สามารถจัดช่องว่างและเส้น  
ขนานระหว่างข้าราชการกับประชาชนได้เป็นอย่างดี ตรงกับพระราชดำริของพระบาทสมเด็จพระ  
พระเจ้าอยู่หัว และ สมเด็จพระนางเจ้าฯ พระบรมราชินีนาถ ในการสร้างความสามัคคีธรรมให้  
เกิดขึ้นในหมู่ประชาชนชาวไทย พล.ต.ท.สุรพล จุลละพราหมณ์ จึงมอบหมายให้  
พล.ต.ต.เจริญฤทธิ์ จรรย์โรมรัน นำเรื่องราวการฝึกอบรมลูกเสือชาวบ้านโดยละเอียดขึ้นกราบ  
บังคมทูลพระบาทสมเด็จพระเจ้าอยู่หัวทรงทราบ

เมื่อวันที่ 19 มีนาคม พ.ศ. 2515 พระบาทสมเด็จพระเจ้าอยู่หัว และสมเด็จพระ  
พระนางเจ้าฯ พระบรมราชินีนาถ ได้เสด็จทอดพระเนตรกิจกรรมลูกเสือชาวบ้าน พระราชทานห้วง  
รัดผ้าผูกคอ หน้าเสือ และทรงรับกิจการลูกเสือชาวบ้านในพระบรมราชานุเคราะห์ จากนั้นเป็นต้น  
มา หลังจากนั้น สภาลูกเสือแห่งชาติ พิจารณาเห็นว่ากิจการลูกเสือชาวบ้านเป็นประโยชน์แก่  
บ้านเมือง และการพัฒนาชุมชนเพราะกิจการลูกเสือชาวบ้าน เป็นการดำเนินการที่เผยแพร่  
กิจกรรมและวิธีการลูกเสือชาวบ้านเข้าสู่ประชาชนอย่างกว้างขวาง ในระบอบประชาธิปไตย เพื่อ  
ยังประโยชน์ให้เกิดความรักความสามัคคี ความกลมเกลียวเป็นอันหนึ่งอันเดียวกันในหมู่  
ประชาชน ทั้งทางด้านร่างกายและจิตใจของแต่ละบุคคล นอกจากนี้ยังเป็นการช่วยพัฒนาสังคม  
โดยทั่วไป โดยระบบหมู่ลูกเสือ จึงได้ตกลงรับกิจการลูกเสือชาวบ้านเป็นส่วนหนึ่งของคณะลูกเสือ  
แห่งชาติ เมื่อ 5 กรกฎาคม พ.ศ. 2516 และ ฯพณฯ นายอภัย จันทวิมล รัฐมนตรีว่าการ  
กระทรวงศึกษาธิการ ซึ่งเป็นประธานคณะกรรมการบริหารลูกเสือแห่งชาติ ได้ตราข้อบังคับ ฉบับที่  
6 ลงวันที่ 5 กรกฎาคม พ.ศ. 2516 ให้ผู้อำนวยการลูกเสือจังหวัด เป็นผู้อำนวยการลูกเสือชาวบ้าน  
โดยตำแหน่ง

ปรากฏว่าในปี พ.ศ. 2518 ได้มีการฝึกอบรมลูกเสือชาวบ้านครบทุกจังหวัดใน  
ประเทศไทย สมดังพระราชประสงค์ และยังมี การฝึกอบรมลูกเสือชาวบ้านเพิ่มขึ้นอย่างต่อเนื่อง ใน  
ปี พ.ศ. 2517 คณะกรรมการลูกเสือแห่งชาติได้ตราข้อบังคับลูกเสือแห่งชาติ ฉบับที่ 8 ลงวันที่ 7  
ตุลาคม พ.ศ. 2517 ว่าด้วยวัตถุประสงค์ หลักสูตร เครื่องแบบวุฒิบัตร บัตรประจำตัว และ  
ธงประจำรุ่นลูกเสือชาวบ้านปี พ.ศ. 2521 พลเอกเกรียงศักดิ์ ชมะนันทน์ นายกรัฐมนตรี จึงออก  
คำสั่งที่ สร. 75/2521 ลงวันที่ 18 เมษายน พ.ศ. 2521 เรื่องการดำเนินการลูกเสือชาวบ้านใน  
พระบรมราชานุเคราะห์ สรุปได้ดังนี้

1. ให้ตั้งศูนย์ปฏิบัติการลูกเสือชาวบ้านขึ้นโดยมีสำนักงานอยู่ภายในบริเวณกองบัญชาการตำรวจตระเวนชายแดน
2. ศูนย์ปฏิบัติการลูกเสือชาวบ้าน มีหน้าที่เป็นศูนย์รวมของลูกเสือชาวบ้านทั่วราชอาณาจักร
3. ศูนย์ปฏิบัติการลูกเสือ ขึ้นตรงต่อสภาลูกเสือแห่งชาติ
4. ให้ พล.ต.ต.เจริญฤทธิ์ จรรย์สโรมรัน เป็นผู้อำนวยการศูนย์ปฏิบัติการลูกเสือชาวบ้าน

ในปี พ.ศ. 2534 ได้มีคำสั่ง ฯพลฯ นายอานันท์ ปันยารชุน นายกรัฐมนตรีที่ สร. 205/2534 ลงวันที่ 6 มิถุนายน 2534 แต่งตั้งให้ พล.ต.ท.สมควร หริกุล เป็นผู้อำนวยการศูนย์ปฏิบัติการลูกเสือชาวบ้าน (ศูนย์ปฏิบัติการลูกเสือชาวบ้าน, 2547)

สรุปได้ว่า ลูกเสือชาวบ้านเกิดขึ้นจากการอบรมเพื่อเป็นอาสาสมัคร และปลูกฝังให้ชาวบ้านที่อาศัยอยู่บริเวณชายแดนมีความหวงแหนชาติบ้านเมือง เสียสละเพื่อประโยชน์ของชุมชน จากนั้นได้มีการขยายผลการอบรมกว้างขวางขึ้นจนครบทุกจังหวัด และได้ตั้งศูนย์ปฏิบัติการลูกเสือชาวบ้าน เป็นศูนย์รวมของลูกเสือชาวบ้านทั่วประเทศ

### 3.2 เจตนารมณ์ อุดมการณ์ พระบรมราโชบาย

คู่มือการฝึกอบรมหลักสูตรลูกเสือชาวบ้าน (ศูนย์ปฏิบัติการลูกเสือชาวบ้าน, 2547) ได้ระบุรายละเอียดเกี่ยวกับเจตนารมณ์ อุดมการณ์ พระบรมราโชบาย ดังนี้

เจตนารมณ์ คือ ความตั้งใจในการดำเนินกิจการลูกเสือชาวบ้านให้เป็นกิจการของคนทั้งชาติมุ่งประสานประโยชน์ในอันที่จะปลูกฝังอุดมการณ์ให้ลูกเสือชาวบ้าน มีความจงรักภักดีในสถาบันชาติ ศาสนา พระมหากษัตริย์ และปฏิบัติตามกฎ คำปฏิญาณของลูกเสือ เจตนารมณ์ของลูกเสือชาวบ้านมี 11 ข้อ ดังนี้

1. ลูกเสือชาวบ้าน เป็นกิจการของคนทั้งชาติ
2. ลูกเสือชาวบ้าน เป็นกิจการที่บริสุทธิ์ มีความจริงใจ
3. ลูกเสือชาวบ้าน มุ่งหมายให้ทุกคนประสานประโยชน์
4. ลูกเสือชาวบ้าน รักษาสถาบันชาติ ศาสนา พระมหากษัตริย์ และเอกลักษณ์ไทย
5. ลูกเสือชาวบ้าน ยึดอุดมการณ์ร่วมกับลูกเสือทุกประเภท
6. ลูกเสือชาวบ้าน อยู่ในพระบรมราชานุเคราะห์

7. ลูกเสือชาวบ้าน เสริมสร้าง ระบบหมู่และกระบวนการหมู่พวก
8. ลูกเสือชาวบ้าน ปฏิบัติตาม กฎ - คำปฏิญาณของลูกเสือ
9. ลูกเสือชาวบ้าน เป็นกิจการที่ละเอียดอ่อนต้องดำเนินการด้วยความระมัดระวัง
10. ลูกเสือชาวบ้าน เป็นของประชาชน ดำเนินการโดยประชาชน เพื่อประโยชน์ของประชาชน
11. ลูกเสือชาวบ้าน ยึดมั่นและปฏิบัติตามอุดมการณ์ 5 ข้อ พระบรมราโชบาย 12 ข้อ ภารกิจ 7 ข้อ คำปฏิญาณ 3 ข้อ กฎลูกเสือ 10 ข้อ เจตนารมณ์ 11 ข้อ

อุดมการณ์ คือ ความมุ่งหวังที่ต้องการให้เกิดขึ้นในตัวลูกเสือชาวบ้านทุก ๆ คน กระบวนการปลูกฝังอุดมการณ์จึงเป็นกระบวนการที่ต้องอาศัยเวลาและความต่อเนื่อง ลูกเสือชาวบ้านแต่ละคนจะต้องทำหน้าที่และมีอุดมการณ์ อุดมการณ์ของลูกเสือชาวบ้านมี 5 ข้อดังนี้

1. ลูกเสือชาวบ้านเป็นแกนกลางในการสร้างความสามัคคี
2. ลูกเสือชาวบ้านสร้างสรรค์ตนเอง สังคม หมู่คณะ และประเทศโดยกระบวนการปลูกฝัง
3. ลูกเสือชาวบ้านยึดมั่นและปฏิบัติตามระบบการปกครองประชาธิปไตย อันมีพระมหากษัตริย์เป็นประมุข
4. ลูกเสือชาวบ้าน ดำรงตนเป็นพลเมืองดี จงรักภักดีต่อชาติ ศาสนา พระมหากษัตริย์ และรักษาเอกลักษณ์ไทย
5. ลูกเสือชาวบ้าน ยึดมั่นและปฏิบัติตาม พระบรมราโชบาย ภารกิจ กฎ คำปฏิญาณ และธรรมเนียมประเพณีของลูกเสือชาวบ้าน

พระบรมราโชบาย คือ นโยบายหรือทิศทางในการดำเนินกิจการลูกเสือชาวบ้าน นโยบายอาจจะมีหลายระดับ แต่นโยบายที่เป็นหลักสำคัญคือ พระบรมราโชบายของพระบาทสมเด็จพระเจ้าอยู่หัวที่ได้พระราชทานไว้สำหรับการดำเนินกิจการลูกเสือชาวบ้าน หลักการของลูกเสือชาวบ้านมี 12 ข้อดังนี้

1. ห้ามมิให้นำกิจการลูกเสือชาวบ้านไปเกี่ยวข้องกับการเมือง
2. ห้ามมิให้มีการแสดงแสนยานุภาพในกิจการลูกเสือชาวบ้าน
3. ห้ามมิให้นำระบบราชการไปใช้ในกิจการลูกเสือชาวบ้าน
4. ลูกเสือชาวบ้านไม่มีเครื่องแบบ แต่มีเครื่องหมายเพียงอย่างเดียว คือ ผ้าผูกคอ ห่วงรัดผ้าผูกคอ และหน้าเสื่อ ให้หลีกเลี่ยงการใช้เครื่องแบบและเครื่องหมายอื่นๆ ทุกชนิด

5. ทวงปรารถนาให้กิจการลูกเสือชาวบ้านเป็นของประชาชน โดยประชาชน เพื่อประชาชน
6. ทวงให้ลูกเสือชาวบ้านเป็นผู้นำในการพัฒนาตนเอง พัฒนาอาชีพ และพัฒนาท้องถิ่น
7. ทวงให้ลูกเสือชาวบ้านเป็นผู้นำในการสร้างระเบียบ วินัย และประหยัด
8. ห้ามมิให้มีการใช้จ่ายในการฝึกอบรมลูกเสือชาวบ้าน หรือการแสดงรอบกองไฟอย่างฟุ่มเฟือยและห้ามเสพเครื่องคองของเมาทุกชนิดในระหว่างฝึกอบรม
9. ให้ยึดมั่นและเผยแพร่ของลูกเสือเข้าสู่ประชาชนเพื่อสร้างความสามัคคี ความพร้อมเพรียง ให้เป็นอันหนึ่งอันเดียวกัน
10. ห้ามใช้งบประมาณทางการเมืองในกิจการลูกเสือชาวบ้าน
11. ให้ลูกเสือชาวบ้านเป็นผู้นำในการใช้ของไทย และบริโภคอาหารที่ผลิตขึ้นในประเทศไทย
12. ให้ลูกเสือชาวบ้านเป็นผู้นำในการฟื้นฟู และรักษาขนบธรรมเนียม ประเพณีและวัฒนธรรมที่ดีของแต่ละท้องถิ่น

จากการศึกษา เจตนารมณ์ อุดมการณ์ และพระบรมราชาบาย สรุปได้ว่า กิจการลูกเสือชาวบ้านมีแนวทางในการดำเนินกิจการอย่างชัดเจน มีเป้าหมาย มีแนวทางในการวางตัวในสังคม การแสดงออกของกลุ่ม ทำให้ลูกเสือชาวบ้านมีความชัดเจนในการแสดงพลังของกลุ่ม และการร่วมกิจกรรมต่าง

### 3.3 วิธีและเทคนิคในการฝึกอบรม (Training Methods and Techniques)

สำนักงานลูกเสือโลกได้กำหนดวิธีและเทคนิคในการฝึกอบรมไว้ 10 วิธี เพื่อให้ผู้บังคับบัญชาลูกเสือใช้ให้เหมาะสมกับประเภทการสอนและการฝึกอบรมทั้งต้องให้เหมาะสมกับผู้เข้ารับการฝึกอบรมด้วยและเทคนิคดังกล่าวนี้มีดังต่อไปนี้ (ศูนย์ปฏิบัติการลูกเสือชาวบ้าน , 2547)

1. การอภิปรายกลุ่ม (Group Discussion)
2. การประชุมกลุ่มย่อย (Buzz Group)
3. การระดมสมอง (Brainstorming)
4. การบรรยาย (Lecture)
5. การสาธิต (Demonstration)
6. การสอนแบบฐาน (Base Method)

7. การศึกษารายกรณี (Case Study)
8. การแบ่งกลุ่มเพื่อปฏิบัติงานตามโครงการ (Project Work Group)
9. การสวมบทบาท (Role Playing)
10. การอภิปรายเป็นคณะ (Panel)

### 3.3.1 การอภิปรายกลุ่ม (Group Discussion)

การอภิปรายกลุ่มเป็นวิธีการฝึกอบรมอย่างหนึ่งที่สมาชิกภายในกลุ่มมีโอกาสทัดเทียมกันในการแสดงความคิดเห็น โดยการอภิปรายโต้ตอบกันในเรื่องใดเรื่องหนึ่งที่กำหนดให้เพื่อแสวงหาข้อยุติของเรื่องราวดังกล่าวนั้น อย่างไรก็ตาม การอภิปรายกลุ่มจะต้องอยู่ภายใต้ภาวะของผู้นำ ดังนั้น การอภิปรายกลุ่มจึงมีลักษณะเด่นคือ เป็นวิธีการทางประชาธิปไตย การแลกเปลี่ยนประสบการณ์เดิมของสมาชิกเป็นแนวทางของการสร้างสรรค์การเรียนรู้ซึ่งกันและกันยิ่งขึ้นสถานการณ์ในการอภิปรายกลุ่มเป็นการสร้างเสริมการใช้ความคิดอย่างรอบคอบที่สุด วิธีการนี้จะสำเร็จได้ผลดีก็ต้องอาศัยความเข้าใจตามหลักการดังกล่าวประกอบกับความชำนาญของผู้นำกลุ่มในการอภิปรายด้วย

### 3.3.2 การประชุมกลุ่มย่อย (Buzz Group)

การจัดการฝึกอบรมโดยทั่วไปนั้นในบางโอกาสอาจจะต้องแบ่งกลุ่มผู้เข้ารับการฝึกอบรมเป็นกลุ่มเล็กๆ 3-6 คน เพื่ออภิปรายปัญหาในช่วงเวลาอันจำกัด 2-3 นาที แต่ละกลุ่มอาจพิจารณาคณะเรื่องหรือเรื่องเดียวกันแต่คนละประเด็นก็ได้มีลักษณะเป็นการประชุมปรึกษาหารือกันอย่างไม่เป็นทางการหรือพิธีตอมนัก หัวข้อที่จะพิจารณาเป็นหัวข้อเล็กๆ หรือปัญหาต่างๆการประชุมกลุ่มย่อยนี้ช่วยให้ผู้เข้ารับฝึกอบรมที่ไม่ยอมแสดงความคิดเห็นต่อที่ประชุมใหญ่ได้มีโอกาสและมีส่วนร่วมในการฝึกอบรมมากขึ้น และการหลอมความคิดจากการประชุมกลุ่มย่อยอีกครั้งหนึ่งเพื่อเป็นความคิดของกลุ่มใหญ่ก็อาจกระทำได้

### 3.3.3 การระดมสมอง (Brainstorming)

เทคนิคนี้เปิดโอกาสให้คนภายในกลุ่มได้เสนอความคิดอย่างเสรีเพื่อแก้ปัญหาหรือปรับปรุงสิ่งหนึ่งสิ่งใดกิจกรรมอย่างหนึ่งอย่างใด โดยปราศจากข้อจำกัดหรือกฎเกณฑ์ใดๆทั้งสิ้นไม่มีการอภิปรายหรือประเมินผลความคิดเห็นนั้นในระหว่างการเสนอความคิดซึ่งอาจจะกระทำได้ภายหลังจากการระดมสมองสิ้นสุดลงเลขานุการต้องบันทึกความคิดเห็นไว้ทั้งหมดโดยไม่คำนึงถึงข้อถูกผิด-ไม่ดีเหมาะสม-ไม่เหมาะสมควร-ไม่ควรความคิดเห็นทุกอย่างจะต้อง



ได้รับการยอมรับจากกลุ่มทั้งสิ้นและผู้เข้าร่วมระดมสมองจะต้องไม่หัวเราะเยาะหรือเย้ยหยันความคิดเห็นใดๆ แม้ความคิดเห็นนั้นจะเป็นความคิดที่มีลักษณะประหลาดก็ตาม

### 3.3.4 การบรรยาย (Lecture)

วิธีการนี้เป็นวิธีการที่ดีและสำคัญมากและใช้กันอย่างแพร่หลายง่ายและครอบคลุมเรื่องราวได้มากใช้กับคนจำนวนมากๆ ได้ประหยัดเวลาเหมาะแก่การใช้ความรู้พื้นฐานและการให้ข้อมูลการบรรยายมีส่วนมากที่จะให้การฝึกอบรมประสบผลสำเร็จ อาจกล่าวได้ว่าไม่มีการฝึกอบรมใดที่ไม่ใช้การบรรยายเป็นพื้นฐานของการฝึกอบรม

### 3.3.5 การสาธิต (Demonstration)

การสาธิต คือ การแสดงให้เห็นให้ผู้เข้ารับการฝึกอบรมได้รับประสบการณ์ตรงโดยปกติในการฝึกอบรมผู้บังคับบัญชาลูกเสือนั้น การสาธิตช่วยเสริมสร้างทักษะในวิชาการลูกเสือเป็นสำคัญ อย่างไรก็ตาม การสาธิตที่ดีก็อาจช่วยส่งเสริมการสร้างทักษะในด้านอื่นได้เช่นกันการสาธิตไม่เหมาะที่จะให้การฝึกอบรมกับกลุ่มบุคคลกลุ่มใหญ่

### 3.3.6 การสอนแบบฐาน (Base Method)

วิธีการสอนแบบฐานนี้เป็นวิธีการสอนที่นิยมใช้และใช้มากในการจัดอบรมวิชาผู้กำกับลูกเสือขั้นความรู้เบื้องต้นและขั้นความรู้ขั้นสูงผู้สอน หรือวิทยากรต้องมีความเข้าใจในจุดมุ่งหมาย (Aims) ของวิธีการสอนแบบนี้เป็นอย่างดี คือ วิธีการสอนแบบฐานนี้จะช่วยให้ผู้เข้ารับการอบรมเกิดทักษะและให้ความรู้เป็นสำคัญมากกว่าการเปลี่ยนทัศนคติผู้สอนต้องพิจารณาเนื้อหาวิชาว่าเหมาะสมกับการใช้วิธีสอนแบบนี้หรือไม่ ด้วยเหตุว่า วิธีการสอนนี้จะต้องใช้บุคลากรเพิ่มขึ้นเนื้อหาวิชาต้องแบ่งออกเป็นแขนงวิชาย่อยๆ ได้และอาจจะต้องใช้วิธีการสอนแบบอื่นเข้าร่วมด้วยเป็นต้น

### 3.3.7 การศึกษารายกรณี (Case Study)

การศึกษารายกรณีเป็นกลวิธีการฝึกอบรมวิธีหนึ่งในกระบวนการฝึกวิชาผู้กำกับลูกเสือหรือผู้บังคับบัญชาลูกเสือระดับสูง ในการให้การฝึกอบรมผู้บังคับบัญชาลูกเสือนั้นไม่ว่าเป็นระดับใดก็ตาม ผู้เข้ารับการฝึกอบรมเป็นบุคคลที่มีอายุและมีอาชีพอยู่ในสถานะที่เรียกว่า “ผู้ใหญ่” กลวิธีการฝึกอบรมนี้จะช่วยให้เกิดการเรียนรู้ได้เป็นอย่างดีวิธีหนึ่ง การศึกษารายกรณีเป็นการศึกษาจากเรื่องราวที่ได้จัดทำขึ้นไว้เป็นอย่างดีอาจนำมาจากเรื่องจริง ๆ หรือเรื่องที่แต่งขึ้นอย่างมีเป้าหมายเพื่อให้ผู้เข้ารับการฝึกอบรมได้พิจารณาวิเคราะห์และตัดสินใจสรุปและเสนอแนวทางการแก้ปัญหาต่างๆ ภายใต้อสภาพการณ์ที่เป็นจริงมากที่สุด

### 3.3.8 การแบ่งกลุ่มปฏิบัติงานตามโครงการ (Project Work Group)

การแบ่งกลุ่มปฏิบัติงานตามโครงการจัดได้ว่าเป็นวิธีการฝึกอบรมวิธีหนึ่งที่จะช่วยให้การฝึกอบรมบรรลุเป้าหมายและนิยมใช้ในการฝึกอบรมผู้บังคับบัญชาลูกเสือมาก วิธีการนี้คล้ายกับการให้แบบฝึกหัดหรือให้งานไปทำแต่ก็เป็นวิธีการที่ก้าวหน้าและให้คุณค่าในด้านความรู้ความเข้าใจและการฝึกทักษะวิชาลูกเสือบางชนิดได้เป็นอย่างดี นอกจากนี้ ยังเปิดโอกาสให้เป็นพิเศษแก่ผู้เข้ารับการฝึกอบรมได้เสนอแนวความคิดสร้างสรรค์ได้อย่างมีเหตุผล และสามารถทดลองและปฏิบัติกิจกรรมที่ได้รับมอบหมายเพื่อเป็นแนวทางอีกประการหนึ่งในการพัฒนาทักษะด้วยวิธีการปฏิบัติอีกทางหนึ่งด้วย

### 3.3.9 การสวมบทบาท (Role Play)

กลวิธีการให้การฝึกอบรมเรื่อง “การสวมบทบาท” เป็นกลวิธีหนึ่งที่ผู้เข้ารับการฝึกอบรมจะได้ฝึกการวิเคราะห์และประเมินผลบทบาทจากการแสดงของสมาชิกที่อยู่ในรูปลักษณะของการแสดงออกทางด้านพฤติกรรมในการทำงานของมนุษย์ ผู้แสดงจะต้องพยายามแสดงออกทางอารมณ์ทุกด้านตามบทบาทที่ได้รับมอบหมาย

### 3.3.10 การอภิปรายเป็นคณะ (Panel Method)

วิธีการให้การฝึกอบรมวิธีนี้ คือ การอภิปรายโดยกลุ่มผู้ทรงคุณวุฒิที่มีจำนวนตั้งแต่ 3-10 คน ในหัวข้อที่กำหนดโดยผู้ที่ทรงคุณวุฒิทุกคนจะเสนอให้ความรู้ข้อเท็จจริงและแนวความคิดเห็นตามทัศนะของตนของแก่ผู้ฟัง หรืออาจใช้กลวิธีนี้ในการเสนอความคิดเพื่อวิเคราะห์ปัญหา เพื่อพิจารณาข้อดีข้อเสียทางปฏิบัติในเรื่องใดเรื่องหนึ่งก็อาจเป็นไปได้

จากการศึกษาวิธีและเทคนิคในการฝึกอบรม สรุปได้ว่า การจัดอบรมลูกเสือชาวบ้านจำเป็นต้องใช้วิธีและเทคนิคในการฝึกอบรมที่ความหลากหลายน่าสนใจ และเหมาะสมกับผู้เรียนซึ่งเป็นผู้ใหญ่ การอภิปราย และการใช้กลุ่มจะได้รับความสนใจมากกว่าการบรรยาย

## 4. แนวคิดการจัดกิจกรรมการเรียนรู้

องค์ประกอบด้าน “การจัดกิจกรรมการเรียนรู้” นับว่าเป็นองค์ประกอบหลักที่แสดงถึงการเรียนรู้อย่างเป็นรูปธรรม ประกอบด้วยความเข้าใจเกี่ยวกับความหมายที่แท้จริงของการเรียนรู้บทบาทของครูและบทบาทของผู้เรียน โดยผู้วิจัยได้ทำการศึกษาเพื่อวางแผนการจัดกิจกรรมการเรียนรู้ดังนี้

#### 4.1 แนวคิดกลุ่มสัมพันธ์

กลุ่มสัมพันธ์ หรือ Group Dynamics มีคำที่ใช้หลากหลายกันไป เช่น พลวัตกลุ่ม กระบวนการกลุ่ม พลศาสตร์กลุ่ม พลังกลุ่ม เป็นต้น มาจากคำ 2 คำ Group (กลุ่ม) และ Dynamics (พลวัต) กิจกรรมกลุ่มสัมพันธ์ เป็นส่วนสำคัญอย่างหนึ่งของกระบวนการแลกเปลี่ยนเรียนรู้โดยกิจกรรมในส่วนนี้จะก่อให้เกิดการสร้างความสัมพันธ์ที่ดีระหว่างกันสร้างความสัมพันธ์ระหว่างสมาชิกกลุ่ม จะต้องเป็นไปในระดับเดียวกันไม่ใช่ความสัมพันธ์ตามลำดับชั้น

##### 4.1.1 ความหมายของกลุ่มสัมพันธ์

หลุยส์ จาปาเตส (2522) ฌ็อง-ฌัก กัลลาฮาญู (2540) อภิชาติ ภูประเสริฐ (2541) และสุพัฏฐา อ้นลำพูล (2544) มีความเห็นสอดคล้องกันว่า กิจกรรมกลุ่มสัมพันธ์หมายถึง การรวมตัวเป็นกลุ่มบุคคลอย่างมีเป้าหมาย เพื่อทำกิจกรรมการเรียนรู้ร่วมกัน โดยมีผู้นำผู้สังเกตการณ์ในกลุ่มเพื่อวางแผนและหาวิธีการที่มีการระดมความคิดแก้ปัญหาของกลุ่ม มีการวิเคราะห์อภิปรายผลการทำงานหรือแก้ปัญหาแต่ละครั้งเพื่อเป็นแนวทางในการทำกิจกรรมครั้งต่อไป

ทิตินา แชมมณี (2536) ดวงแข วิทยาสุนทรวงศ์ (2541) หัสตินทร์ โคทวิ (2542) กรมวิชาการกระทรวงศึกษาธิการ (2544) พยงค์ จิระพงษ์ (2544) และกัญญา รุ่งเรือง (2545) ให้ความหมาย กิจกรรมกลุ่มสัมพันธ์ ในทำนองเดียวกันว่า กิจกรรมกลุ่มสัมพันธ์ หมายถึง การจัดประสบการณ์หรือกระบวนการเรียนรู้ที่สมาชิกทุกกลุ่มวางแผนร่วมกันทำกิจกรรมเพื่อให้ได้ความรู้และเกิดการเรียนรู้ด้วยตนเอง แล้วนำความรู้ที่ตนเองพัฒนาตนเอง เป็นผลให้เกิดการพัฒนาบุคคลและสมาชิกกลุ่มเกิดการเปลี่ยนแปลงพฤติกรรมซึ่งช่วยแก้ปัญหาที่ตนเองหรือสมาชิกกลุ่มประสบอยู่ให้หมดไป อันเป็นประโยชน์ในการสร้างสัมพันธภาพแนวทางการอยู่ร่วมกับผู้อื่นและการทำงานร่วมกับผู้อื่นให้มีประสิทธิภาพตามวัตถุประสงค์ที่ตั้งไว้

Bonner (1959) อธิบายว่า “กลุ่ม” หรือ “Group” จะเกิดขึ้นเมื่อบุคคลมากกว่า 2 คน มีปฏิสัมพันธ์กัน โดยมีการคำนึงถึงการมีอยู่ของอีกฝ่ายหนึ่ง หรือ มีการติดต่อเชื่อมโยงซึ่งกันและกัน ซึ่งคล้ายคลึงกับ Forsyth (2006) ที่ให้ความหมายของคำว่า “กลุ่ม” คือ “การที่บุคคล 2 คน หรือมากกว่า มีการติดต่อสัมพันธ์ซึ่งกันและกันทางสังคม ” ดังนั้น การที่คน 3 หรือ 4 คน นั่งอยู่ในห้องสมุดเดียวกัน แต่ต่างคนต่างไม่รู้จักกัน ต่างนั่งที่โต๊ะเดียว หรือโต๊ะใหญ่ เพื่อทำงานของตนเองโดยไม่มีการพูดคุย หรือมีปฏิสัมพันธ์กัน ก็ไม่ถือว่าเป็นกลุ่ม ในขณะที่ครอบครัวถือเป็นกลุ่ม เพราะสมาชิกต่างมีการเชื่อมโยงสัมพันธ์ซึ่งกันและกัน เช่น มีการพูดคุยกัน มีการคำนึงถึงการมีอยู่ของสมาชิกในครอบครัว มีการทำงานอย่างใดอย่างหนึ่งร่วมกัน มีการ

แบ่งปันการใช้พื้นที่ห้องนั่งเล่นด้วยกัน มีความรู้สึกต่อกัน เป็นต้น หรือแม้แต่คนที่ยื่นรอยยิ้มชื่อตัว  
หนึ่งก็ถือว่าเป็นกลุ่มได้หากมีการสื่อสารกัน มีปฏิสัมพันธ์หรือมีการเชื่อมโยงกันอย่างน้อยอย่างใดอย่างหนึ่ง

ส่วนคำว่า “พลวัต” หรือ “Dynamics” หมายถึง “การเคลื่อนไหว การเปลี่ยนแปลง การไม่อยู่นิ่ง” (พนม ลิมอารีย์, 2529) จากคำนิยามนี้ คำว่า “พลวัตกลุ่ม” จึงหมายถึง “การเคลื่อนไหว เปลี่ยนแปลง ของความสัมพันธ์ภายในกลุ่ม” (พนม ลิมอารีย์, 2529) ซึ่งการเคลื่อนไหวเปลี่ยนแปลงนี้ เป็นไปเพื่อ “การปรับ (Adjust) ความสัมพันธ์ให้เข้ากับอีกฝ่ายหนึ่ง” (Bonner, 1959) จากคำนิยามนี้ จะเห็นได้ว่า คำสำคัญของคำนิยาม “พลวัตกลุ่ม” คือ “การมีปฏิสัมพันธ์ (Interaction)” ซึ่ง Bales (1950, 1999) อ้างอิงจาก Forsyth, (2006) ได้แบ่งการมีปฏิสัมพันธ์เพื่อก่อให้เกิดกลุ่มออกเป็น 2 ประเภทด้วยกัน

1. ปฏิสัมพันธ์ด้วยงาน (Task Interaction) พฤติกรรมกลุ่มที่มีปฏิสัมพันธ์กันที่เกี่ยวข้องกับงาน โครงการ แผนการ และเป้าหมายของกลุ่ม โดยส่วนใหญ่แล้ว สมาชิกกลุ่มจะนำเอาทักษะ ความสามารถที่หลากหลายของตน รวมไปถึงแรงจูงใจที่ตนมี มาร่วมกันเพื่อก่อให้เกิดการตัดสินใจ สร้างผลผลิต หรือนำไปสู่ความสำเร็จ เช่น กลุ่มนิสิตมีปฏิสัมพันธ์กันเพื่อทำรายงานวิชาต่างๆ เป็นต้น

2. ปฏิสัมพันธ์ด้วยความสัมพันธ์ (Relationship Interaction) หรือ ปฏิสัมพันธ์ทางสังคม (Socioemotional Interaction) เป็นการมีปฏิสัมพันธ์กันที่เกี่ยวข้องกับอารมณ์ ความรู้สึกที่มีต่อกัน หากสมาชิกคนใดคนหนึ่งของกลุ่มท้อแท้ สิ้นหวัง สมาชิกคนอื่นๆ ก็จะพยายามทำให้สมาชิกคนนั้นรู้สึกดีขึ้นด้วยคำพูดปลอบใจ คำแนะนำ หรือการให้ความช่วยเหลืออื่นๆ แต่หากสมาชิกคนใดไม่เห็นด้วยกับกลุ่ม สมาชิกคนอื่นๆ มักจะวิจารณ์ค่อนข้างรุนแรงเพื่อให้เกิดความรู้สึกอับอาย ซึ่งสิ่งเหล่านี้ไม่ได้ทำเพื่อให้กลุ่มประสบความสำเร็จในงาน แต่เพื่อก่อให้เกิดความมั่นคงของความสัมพันธ์ทางจิตใจระหว่างสมาชิกกลุ่ม เช่น สมาชิกกลุ่ม Pink Lady ที่ตกลงกันว่าจะใส่เสื้อยืดสีชมพูตลอดการพักร้อน แต่หากสมาชิกคนหนึ่งใส่เสื้อยืดสีอื่นๆ มา ก็จะถูกสมาชิกคนอื่นตำหนิ เป็นต้น

โยธิน ศันสนยุทธ (2528) เสนอคำนิยาม “พลวัตกลุ่ม” ไว้หลากหลายความหมาย แต่ความหมายที่เน้นในวิชาพลวัตกลุ่ม คือ “แหล่งสำหรับการเสาะแสวงหา (field of inquiry) เพื่อให้ได้มาซึ่งความรู้เกี่ยวกับธรรมชาติของกลุ่ม และความสัมพันธ์ของกลุ่มกับเอกัตบุคคล กับกลุ่มอื่นๆ และกับสถาบันที่ใหญ่กว่า” ซึ่งสอดคล้องกับคำนิยามของ Forsyth (2006) ที่ว่า “พลวัตกลุ่ม”

หมายถึง “การศึกษาของกลุ่มด้วยกระบวนการทางวิทยาศาสตร์ (the scientific study of groups) ซึ่งรวมถึงการกระทำ กระบวนการ และการเปลี่ยนแปลงที่เกิดขึ้นกับกลุ่มทางด้านสังคม”

สรุปว่า “พลวัตกลุ่ม” หรือกลุ่มสัมพันธ์ หมายถึง การศึกษาเกี่ยวกับธรรมชาติของกลุ่ม การมีปฏิสัมพันธ์กันระหว่างบุคคลในกลุ่ม ระหว่างบุคคลกับกลุ่ม ระหว่างกลุ่มต่างๆ และระหว่างกลุ่มกับสถาบันขนาดใหญ่ การเปลี่ยนแปลงที่เกิดขึ้นกับกลุ่ม และพฤติกรรมของบุคคลในกลุ่ม และพฤติกรรมของกลุ่ม กิจกรรมกลุ่มสัมพันธ์ หมายถึง เทคนิคสื่อเครื่องมือ กิจกรรมหรือวิธีการที่สร้างขึ้นเพื่อให้กลุ่มบุคคลได้ทำกิจกรรมที่มีวัตถุประสงค์ร่วมกัน มีผู้นำกลุ่มผู้สังเกตการณ์ในกลุ่มเพื่อวางแผนระดมความคิดหาวิธีแก้ไขปัญหาของกลุ่ม มีการวิเคราะห์และอภิปรายผลการทำงานทำให้สมาชิกกลุ่มเกิดการเปลี่ยนแปลงพฤติกรรมสร้างความสัมพันธ์และความสามัคคียอมรับความแตกต่างของตนเองและผู้อื่นเกิดการเรียนรู้ด้วยตนเองอันเป็นประโยชน์ในการทำงานและการอยู่ร่วมกัน

#### 4.1.2 วิวัฒนาการของกลุ่มสัมพันธ์

Lewin (1946) นักวิทยาศาสตร์และนักจิตวิทยาสังคมชาวเยอรมัน เป็นผู้แรกที่ใช้คำว่า Group Dynamics ในช่วงปี 1930-1948 ได้ศึกษาทดลองเกี่ยวกับพลังกลุ่ม การเปลี่ยนแปลงบรรยากาศของกลุ่ม และความเป็นผู้นำกลุ่มแบบต่างๆ ซึ่งนำไปสู่การสร้างทฤษฎีสถานการณ์ (Field Theory) พัฒนาการในเรื่อง พลังกลุ่ม มีดังนี้

ปี ค.ศ. 1945 Lewin ได้จัดตั้ง “ศูนย์วิจัยพลังกลุ่ม” (Research Center for Group Dynamics)

ปี ค.ศ. 1946 Lewin และคณะได้วางแผนทำการทดลองเพื่อหาวิธีการฝึกทักษะส่วนบุคคล และทักษะในการรวมกลุ่มที่มีประสิทธิภาพกับกลุ่มของคณาจารย์ในมลรัฐคอนเนตทิคัต The National Training Laboratories (NTL) เป็นองค์การที่ก่อตั้งขึ้นจากแนวคิดของ Lewin ในการศึกษาเกี่ยวกับกลุ่ม (เดิมองค์การนี้มีชื่อเต็มว่า the National Training Laboratory for Group Development ต่อมาเกิดการเปลี่ยนชื่อเป็น NTL Institute for Applied Behavioral Science) ความสำเร็จของ NTL ในช่วงต้นนั้น ทำให้ NTL ได้รับทุนจาก the Carnegie Foundation และจากหลากหลายมหาวิทยาลัยชั้นนำปี ค.ศ. 1947 Lewinได้นำเอาการทดลองมาใช้ที่ Gould Academy เมือง Bethel มลรัฐ Maine โดยมีการใช้เครื่องมือในการฝึกอบรมผู้นำจากหลากหลายวงการ การอบรมนี้ นำเอาวิธีการฝึกที่เรียกว่า Training Group (T. Group) เป็นฝึกทักษะด้านมนุษยสัมพันธ์ ความเป็นผู้นำ และกระบวนการของกลุ่ม

ปี ค.ศ. 1949 NTL ได้ขยายศักยภาพขององค์การโดยการเพิ่มจำนวนบุคลากร จากหลากหลายกลุ่มและอาชีพ เช่น นักวิทยาศาสตร์และนักการศึกษา ซึ่งทำให้งานวิจัยเกี่ยวกับ T-Group มีความหลากหลายเช่นกัน ในปีเดียวกันนี้ ได้มีการสาธิตการใช้บทบาทสมมุติ (Role Play) ในการประชุมของนักจิตวิทยา ซึ่งทำให้ NTL ได้รับความสนใจจากคณะกรรมการของกลุ่ม นักวิทยาศาสตร์สังคม

ปี ค.ศ. 1960 เป็นต้นมา NTL ประสบความสำเร็จมากขึ้น มีห้องทดลองที่ เฉพาะเจาะจงเพื่อการพัฒนาศักยภาพทางด้านกระบวนการกลุ่มสำหรับองค์กรอุตสาหกรรม ศาสนา ผู้นำชุมชน รวมไปถึงผู้บริหารวิทยาลัย

Rogers (1969) เป็นบุคคลอีกท่านหนึ่งที่มีความสำคัญกับการศึกษาพลวัตกลุ่ม ในช่วงหลังสงครามโลกครั้งที่ 1 โรเจอร์ได้จัดตั้งศูนย์แนะแนวแห่งมหาวิทยาลัยชิคาโกขึ้น เพื่อฝึก บุคลากรสำหรับการแนะแนวเพื่อช่วยทหารที่กลับมาจากสงครามการฝึกกระบวนการกลุ่มของ Rogers เรียกว่า Chicago group หรือ การฝึกกลุ่มแบบเข้มข้น เน้นพัฒนาการส่วนบุคคล และการ ปรับปรุงความสัมพันธ์และการสื่อสารระหว่างบุคคล ซึ่งมีทั้งการให้ความรู้และทดลองเพื่อบำบัด ทางจิต

ทีศนา แชมมณี ได้รับการสนับสนุนจาก อ่าไฟ สุจริตกุล ให้ทำโครงการวิจัยเรื่อง “การฝึกกลุ่มสัมพันธ์และการรับรู้สำหรับครูจากสถาบันฝึกหัดครูระดับประถมศึกษา” ซึ่งได้ร่วมมือกับ UNICEF เพราะความสำเร็จในการนำความรู้ “กระบวนการกลุ่ม” มาใช้ในวงการครู ในปี พ.ศ. 2519 กรมฝึกหัดครู กระทรวงศึกษาธิการ จึงได้บรรจุวิชา “กระบวนการกลุ่ม” เข้าเป็นวิชาบังคับใน หลักสูตรฝึกหัดครู ทีศนา แชมมณี (2522) ได้อธิบายทฤษฎีกลุ่มสัมพันธ์ในการสอนว่าหมายถึง การสอนที่ยึดหลักทฤษฎีกลุ่มสัมพันธ์เป็นแนวทางการจัดการเรียนการสอน ซึ่งเน้นในเรื่อง พฤติกรรมของคน ที่มีผลกระทบต่อกันและกันโดยครูผู้สอนพยายามจัดกิจกรรมการเรียนการสอน

#### 4.1.3 หลักการเรียนรู้ของทฤษฎีกลุ่มสัมพันธ์

ทีศนา แชมมณี (2522) ได้กล่าวถึงหลักการเรียนรู้ของทฤษฎีกลุ่มสัมพันธ์ ดังต่อไปนี้

1. หลักการสอนที่ยึดผู้เรียนเป็นศูนย์กลางซึ่งเน้นให้ครูพยายามจัดการเรียนการสอนให้ผู้เรียนมีโอกาสเข้าร่วมกิจกรรมการเรียนให้ทั่วถึงกันและกันมากที่สุดเท่าที่จะมากได้ เพราะการเรียนรู้ที่ผู้เรียนได้มีบทบาทต่างๆ จะช่วยให้ผู้เรียนเกิดความพร้อมความกระตือรือร้นที่จะเรียนและเรียนอย่างมีชีวิตชีวา

2. หลักการสอนที่ยึดกลุ่มเป็นแหล่งความรู้ที่สำคัญซึ่งเน้นให้ครูพยายามจัดการเรียนการสอนให้ผู้เรียนได้มีโอกาสเรียนรู้จากกลุ่มให้มากจนมนุษย์จำเป็นต้องอยู่ร่วมกับผู้อื่นซึ่งความคิดความรู้สึกและพฤติกรรมมีผลกระทบกันอยู่เสมอการฝึกผู้เรียนให้เรียนรู้ในลักษณะกลุ่มจะช่วยให้ผู้เรียนเกิดความรู้ความเข้าใจและเรียนรู้ที่จะปรับตัวให้สามารถอยู่และทำงานร่วมกับผู้อื่นได้ดี

3. หลักการสอนที่ยึดการค้นพบด้วยตนเองเป็นกระบวนการสำคัญในการเรียนรู้ซึ่งเน้นให้ครูพยายามจัดการเรียนการสอนส่งเสริมให้ผู้เรียนพยายามค้นหาและพบคำตอบด้วยตนเองซึ่งจะทำให้ผู้เรียนจดจำได้ดีและจะมีผลก่อให้เกิดการเปลี่ยนแปลงพฤติกรรมได้มากกว่าการเรียนรู้ที่ได้รับการบอกเล่าจากผู้อื่น

4. หลักการสอนที่ยึดความสำคัญของกระบวนการเรียนรู้เป็นเครื่องมือที่จำเป็นในการแสวงหาความรู้และคำตอบต่างๆ ดังนั้น ครูจึงควรพยายามเน้นให้ผู้เรียนได้คิดวิเคราะห์ถึงกระบวนการต่างๆในการแสวงหาคำตอบไม่ใช่มุ่งอยู่ที่คำตอบเพียงอย่างเดียวโดยไม่คำนึงถึงกระบวนการและวิธีการที่ได้คำตอบนั้นมา

5. หลักการสอนที่ยึดความสำคัญของการนำความรู้ไปใช้ในชีวิตประจำวันเป็นสิ่งจำเป็นที่จะช่วยให้การเรียนรู้มีความหมายยิ่งขึ้น ดังนั้น ครูจึงควรจัดกระบวนการเรียนการสอนที่ส่งเสริมให้นักเรียนมีโอกาสคิดค้นหาแนวทางที่จะนำความรู้ความเข้าใจที่ได้รับจากการเรียนการสอนไปใช้ในชีวิตประจำวันรวมทั้งพยายามติดตามผลการปฏิบัติของผู้เรียนด้วย

จากหลักการสอนดังกล่าว เยาวพา เดชะคุปต์ (2517) ได้นำมาเสนอเป็นหลักการที่ครูผู้สอนจะนำไปเป็นแนวทางในการจัดการเรียนการสอนได้ ดังนี้

1. การตั้งจุดมุ่งหมายของการเรียนการสอน (Objectives) จะต้องตั้งจุดมุ่งหมายเชิงพฤติกรรมและจุดหมายปลายทางซึ่งควรให้สอดคล้องกับการเรียนรู้ตามทฤษฎี

2. การจัดประสบการณ์การเรียนรู้ (Learning experiences) ควรเป็นประสบการณ์ที่ช่วยให้ผู้เรียนสามารถเข้าใจได้อย่างถ่องแท้ด้วยตนเองโดยมีแนวการจัด ดังนี้

2.1 ผู้เรียนจะเป็นผู้ลงมือกระทำกิจกรรมการเรียนรู้ด้วยตนเอง

2.2 มีการแบ่งกลุ่มผู้เรียนออกเป็นกลุ่มย่อยเพื่อให้ผู้เรียนมีส่วนร่วมแลกเปลี่ยนประสบการณ์การเรียนรู้ทำงานต่างๆ ร่วมกัน

2.3 กำหนดชั้นกิจกรรมมีกิจกรรมชั้นเริ่มต้นเพื่อเป็นการเตรียมตัวล่วงหน้าโดยครูเตรียมสถานที่การแบ่งกลุ่มวิธีทำงานกติกากฎหรือกฎเกณฑ์การทำงานและกิจกรรมชั้นปฏิบัติใช้กิจกรรมการเรียนรู้ได้แก่ เกม (Games) บทบาทสมมุติ (Role playing) สถานการณ์จำลอง (Simulation) กรณีตัวอย่าง (Case) ละคร (Action or dramatization) กลุ่มย่อย (Small group)

3. การพัฒนาความสามารถทางปัญญา (Intellectual development) เป็นการวิเคราะห์ประสบการณ์การเรียนรู้ร่วมกันเพื่อให้การเรียนรู้กว้างขวางยิ่งขึ้นหลักการในการวิเคราะห์การเรียนรู้แบ่งออกได้ดังนี้

3.1 การวิเคราะห์กระบวนการเรียนรู้และความสัมพันธ์ระหว่างสมาชิกในกลุ่ม โดยกล่าวถึงพฤติกรรมการทำงานร่วมกันการมีปฏิสัมพันธ์ต่อกันผลการวิเคราะห์จะช่วยให้ผู้เรียนเข้าใจตนเองเข้าใจผู้อื่นมองเห็นปัญหาและวิธีการทำงานที่เหมาะสมเพื่อเป็นแนวทางในการปรับปรุงการทำงานครั้งต่อไปให้ดีขึ้น

3.2 การวิเคราะห์เนื้อหาเป็นการแลกเปลี่ยนความคิดเห็นและสิ่งที่ได้รับรู้ร่วมกันผู้เรียนได้ถ่ายทอดประสบการณ์การเรียนรู้ซึ่งกันและกันและช่วยให้ผู้เรียนสามารถค้นพบแนวคิดที่ต้องการด้วยตนเองเป็นการขยายประสบการณ์การเรียนรู้ที่เหมาะสมซึ่งเป็นสิ่งที่มีความหมายต่อผู้เรียนมาก

4. การสรุปและนำหลักการไปประยุกต์ใช้ช่วยให้ผู้เรียนสามารถสรุปรวบรวมแนวความคิดเป็นหมวดหมู่และเป็นกฎเกณฑ์ที่เหมาะสม สำหรับแต่ละบุคคลโดยครูจะต้องแนะแนวทางให้ผู้เรียนอภิปรายเพื่อหาข้อสรุปหลักการของสิ่งที่ได้เรียนมาหลังจากนั้นก็ช่วยให้ผู้เรียนได้มีโอกาสคิดค้นเพื่อนำหลักการที่มีอยู่ไปประยุกต์ให้เข้ากับตนเองเพื่อปรับปรุงบุคลิกภาพและพฤติกรรมของตนให้เหมาะสมยิ่งขึ้นและนำไปใช้เพื่อแก้ปัญหาหรือสร้างสรรค์สิ่งใหม่ๆ ต่อไปในอนาคต

5. การประเมินผลการประเมินผลจะช่วยให้ทราบผลของการเรียนการสอนว่าตรงตามจุดมุ่งหมายที่กำหนดไว้เพียงใดการประเมินผลจะช่วยให้ทราบถึงพัฒนาการของผู้เรียน ความรู้ความเข้าใจในเนื้อหาและวิธีการเรียนรู้ตลอดจนช่วยให้ผู้สอนสามารถประเมินผลการสอนของตนว่าได้ประสบผลสำเร็จมากน้อยเพียงไร

จากการศึกษาทฤษฎีกลุ่มสัมพันธ์ที่ใช้ในการเรียนการสอนสามารถสรุปหลักการสำคัญของการเรียนโดยกระบวนการกลุ่มสัมพันธ์เป็น 5 ประการคือ



1. ยึดผู้เรียนเป็นศูนย์กลางให้ผู้เรียนเข้าร่วมกิจกรรมให้ทั่วถึง
2. ยึดกลุ่มเป็นแหล่งความรู้ที่สำคัญ
3. ยึดการค้นพบด้วยตนเอง
4. ยึดความสำคัญของกระบวนการเรียนรู้ไม่มุ่งคำตอบเพียงอย่างเดียว
5. ยึดความสำคัญของการนำความรู้ไปใช้ในชีวิตประจำวัน

เพื่อให้บรรลุจุดหมายและสอดคล้องกับเนื้อหาที่กล่าวมา ทิศนา แชมมณี (2545) ได้นำมาจัดการจัดกิจกรรมการเรียนการสอนให้สอดคล้องกับหลักทฤษฎีกระบวนการกลุ่มดังนี้

1. เกม (Games) เป็นวิธีหนึ่งที่สามารถนำมาใช้ในการสอนได้ดีโดยครูสร้างสถานการณ์สมมติขึ้นให้ผู้เรียนเล่นด้วยตนเองภายใต้ข้อตกลงหรือกติกาที่กำหนดไว้ซึ่งผู้เรียนจะต้องตัดสินใจทำอย่างไรอย่างหนึ่งผลที่ออกมาจะอยู่ในรูปแพ้ - ชนะวิธีการนี้จะช่วยให้ผู้เรียนได้วิเคราะห์ความรู้สึกนึกคิดและพฤติกรรมต่างๆที่มีอิทธิพลต่อการตัดสินใจ

2. บทบาทสมมุติ (Role playing) วิธีนี้เป็นสถานการณ์สมมติเช่นเดียวกับเกมแต่มีการกำหนดบทบาทของผู้เล่นในสถานการณ์ที่สมมติขึ้นมาแล้วให้ผู้เรียนเข้าสวมบทบาทนั้นและแสดงออกตามธรรมชาติโดยอาศัยบุคลิกภาพประสบการณ์และความรู้สึกนึกคิดของตนเป็นหลักวิธีนี้ช่วยให้ผู้เรียนได้วิเคราะห์ความรู้สึกนึกคิดและพฤติกรรมของตนได้อย่างลึกซึ้ง

3. กรณีตัวอย่าง (Case) เป็นวิธีหนึ่งซึ่งใช้กรณีหรือเรื่องราวต่างๆที่เกิดขึ้นจริงมาดัดแปลงและใช้เป็นตัวอย่างผู้เรียนได้ศึกษาวิเคราะห์อภิปรายกันเพื่อสร้างความเข้าใจและฝึกการแก้ปัญหาวิธีนี้จะช่วยให้ผู้เรียนได้รู้จักคิดและพิจารณาข้อมูลที่ได้รับตลอดจนนำเอากรณีต่างๆที่คล้ายคลึงกับชีวิตจริงมาใช้จะช่วยให้การเรียนรู้มีลักษณะใกล้เคียงกับความเป็นจริงซึ่งมีส่วนทำให้การเรียนรู้มีความหมายสำหรับผู้เรียนมากขึ้น

4. สถานการณ์จำลอง (Simulation) คือการจำลองสถานการณ์จริงหรือสร้างสถานการณ์ให้ใกล้เคียงกับความเป็นจริงแล้วให้ผู้เรียนลงไปอยู่ในสถานการณ์นั้นและมีปฏิริยาโต้ตอบกันวิธีนี้จะทำให้ผู้เรียนมีโอกาสทดลองและแสดงพฤติกรรมต่างๆซึ่งในสถานการณ์จริงผู้เรียนอาจไม่กล้าแสดงออก

5. ละคร (Action or dramalization) เป็นวิธีที่ให้ผู้เรียนได้ทดลองแสดงบทบาทตามบทที่กำหนดไว้ให้ผู้แสดงจะต้องพยายามแสดงให้สมตามที่กำหนดไว้โดยไม่เอาบุคลิกภาพและความรู้สึกของตนมาเกี่ยวข้องกับอันจะทำให้เกิดผลเสียต่อการแสดงบทบาทนั้นๆ วิธีการนี้ช่วยให้

ผู้เรียนได้มีประสบการณ์ในการที่จะเข้าใจในความรู้สึกเหตุผลและพฤติกรรมของผู้อื่นนอกจากนั้น ยังเป็นการฝึกการทำงานร่วมกัน

6. การอภิปรายกลุ่มย่อย (Small group discussion) เป็นวิธีการที่เปิดโอกาสให้ผู้เรียนทุกคนได้มีส่วนร่วมในการแสดงออกและช่วยให้ผู้เรียนได้ข้อมูลเพิ่มเติมมากขึ้นการจัดกลุ่มย่อยมีหลายแบบต่างๆ กันแล้วแต่วัตถุประสงค์ผู้จัดเช่นการอภิปรายกลุ่มแบบระดมสมอง (Brainstorming) การอภิปรายกลุ่มแบบฟิลลิป 66 (Phillip 66) หรือแบบกลุ่มหึ่ง (Buzz group) การอภิปรายกลุ่มแบบเวียนรอบวง (Circular response) และอภิปรายกลุ่มแบบกลุ่มซ้อน (Fishbow technique) เป็นต้น

สรุปบทบาทของผู้สอนผู้เรียนและกิจกรรมการเรียนการสอนโดยกระบวนการกลุ่มสัมพันธ์ ได้ว่า บทบาทของผู้สอนที่สำคัญควรมีลักษณะพูดน้อยแต่ให้ผู้เรียนแสดงออกให้มาก บทบาทผู้เรียน คือ ร่วมกิจกรรมทุกครั้งแสดงความรู้สึกและความคิดอิสระต่อกลุ่มทุกครั้งที่มีโอกาสเพื่อให้สมาชิกกลุ่มได้เรียนรู้ความคิดนั้นส่วนกิจกรรมการเรียนการสอนที่สำคัญต้องเปิดโอกาสให้สมาชิกทุกคนได้มีส่วนร่วม

#### 4.1.4 ลำดับขั้นการเรียนรู้ตามวิธีกิจกรรมกลุ่มสัมพันธ์

การจัดกิจกรรมกลุ่มสัมพันธ์ให้ประสบผลสำเร็จตามเป้าหมายผู้ดำเนินการจัดคือครูหรือผู้ใช้กิจกรรมกลุ่มสัมพันธ์ต้องมีความรู้และเข้าใจขั้นตอนการจัดกิจกรรมกลุ่มสัมพันธ์ ดังที่ทีศนา เขมมณี (2522) ได้เสนอขั้นตอนการจัดกิจกรรมกลุ่มสัมพันธ์ไว้ ดังนี้

1. การตั้งจุดมุ่งหมายเพื่อให้ครูไม่หลงทางในการจัดการเรียนการสอนครูจำเป็นต้องกำหนดจุดมุ่งหมายของบทเรียนให้ชัดเจน โดยกำหนดออกเป็น 2 ลักษณะคือ จุดมุ่งหมายทั่วไปและจุดมุ่งหมายเฉพาะ และสำหรับจุดมุ่งหมายเฉพาะนั้น ควรเป็นจุดมุ่งหมายที่เขียนในเชิงพฤติกรรม (Behavioral or Performance Objectives) นอกจากนี้ จุดมุ่งหมายแต่ละประเภทอาจแบ่งออกเป็น 3 ด้านคือ ด้านความรู้ (Cognitive) ด้านทักษะ (Psychomotor) และด้านทัศนคติ (Affective) ทั้งนี้ แล้วแต่ความเหมาะสมของเนื้อหาและจุดมุ่งหมายของครูผู้สอน สำหรับการสอนกลุ่มสัมพันธ์โดยตรงนั้นการกำหนดจุดมุ่งหมายมักจะมีลักษณะดังกล่าว แต่ถ้าเป็นการใช้ทฤษฎีกลุ่มสัมพันธ์ในการสอนเนื้อหาวิชาแล้วจุดมุ่งหมายทั้งทั่วไป และเฉพาะควรประกอบไปด้วยจุดมุ่งหมายที่ว่าด้วยเรื่องเนื้อหาวิชานั้นส่วนหนึ่ง และอีกส่วนหนึ่งควรเป็นจุดมุ่งหมายด้านกลุ่มสัมพันธ์ที่ต้องการจะสอดแทรกลงไป

**2. การจัดกิจกรรมหรือประสบการณ์การเรียนรู้**ในการสอนตามหลักทฤษฎีกลุ่มสัมพันธ์โดยส่วนใหญ่แล้วมักจะประกอบไปด้วยขั้นตอนในการสอน ดังนี้

2.1 ขั้นนำคือการปูพื้นผู้เรียนให้มีความพร้อมในการเรียนหรือการสร้างบรรยากาศให้เหมาะสมและเอื้อต่อการเรียนรู้ที่จะตามมา

2.2 ขั้นกิจกรรมคือการให้ผู้เรียนลงมือทำอะไรอย่างใดอย่างหนึ่งเป็นการให้ผู้เรียนลงมือปฏิบัติตามกิจกรรมที่เตรียมไว้เพื่อให้ผู้เรียนเกิดประสบการณ์ตรงที่จะสามารถนำมาอภิปรายและวิเคราะห์ได้ในภายหลัง

2.3 ขั้นอภิปรายวิเคราะห์คือการให้ผู้เรียนได้มีโอกาสได้แสดงความรู้สึกความคิดเห็นหลังจากที่ได้ทำกิจกรรมเสร็จไปแล้ว ในขั้นนี้ครูจะต้องเป็นผู้นำทางช่วยให้ผู้เรียนได้วิเคราะห์พฤติกรรมต่างๆ และอภิปรายร่วมกันจนเกิดการเรียนรู้ตามจุดมุ่งหมายที่ตั้งไว้

2.4 ขั้นประยุกต์ใช้และสรุปหลังจากที่ผู้เรียนได้อภิปรายกันจนเกิดความเข้าใจตามที่ต้องการแล้วครูจะต้องช่วยกระตุ้นให้ผู้เรียนคิดต่อไปถึงการนำเอาการเรียนรู้ที่ได้รับไปใช้ในชีวิตจริง เสร็จแล้วครูและผู้เรียนจึงจะช่วยกันสรุปถึงการเรียนรู้ทั้งหมดที่เกิดขึ้นสำหรับการสอนกลุ่มสัมพันธ์โดยตรงนั้น การจัดกิจกรรมการเรียนการสอนมักจะเป็นไปตามลำดับขั้นตอนดังกล่าวแต่ถ้าเป็นการใช้ทฤษฎีกลุ่มสัมพันธ์ในการสอนเนื้อหาวิชาแล้วในขั้นอภิปรายวิเคราะห์และขั้นประยุกต์ใช้และสรุปนั้นครูไม่ควรลืมที่จะแบ่งการอภิปรายออกเป็น 2 ด้าน คือ ด้านเนื้อหาวิชาส่วนหนึ่งและด้านกลุ่มสัมพันธ์อีกส่วนหนึ่ง

**3. การประเมินผล** การประเมินผลเป็นเรื่องที่สำคัญและจำเป็นในกิจกรรมแทบทุกอย่างในการเรียนการสอนนี้ก็เช่นกัน หลังจากเสร็จสิ้นการสอนแล้วครูจำเป็นต้องประเมินผลดูว่าผู้เรียนได้บรรลุตามจุดมุ่งหมายที่ตั้งไว้หรือไม่ ในขั้นนี้ครูจะต้องตรวจสอบดูเสมอว่าจุดมุ่งหมายนี้มีอะไรบ้างการวัดผลก็จะต้องวัดให้ตรงตามจุดมุ่งหมายนอกจากนั้น ครูจะต้องกำหนดลงไปให้ชัดเจนจะใช้วิธีการอะไรในการประเมินผลจุดมุ่งหมายแต่ละข้อทั้งนี้ครูจะต้องไม่ลืมว่าควรจะหาทางประเมินผลจุดมุ่งหมายทุกข้อโดยเฉพาะ ในการใช้ทฤษฎีกลุ่มสัมพันธ์ในการสอนเนื้อหาวิชานั้นจุดมุ่งหมายจะมีอยู่ 2 ด้านคือด้านเนื้อหาวิชาและด้านกลุ่มสัมพันธ์ครูจำเป็นต้องประเมินผลให้ครบทั้ง 2 ด้านและจุดมุ่งหมายใดที่จำเป็นต้องใช้การติดตามผลระยะยาวเป็นวิธีการในการประเมินผลครูก็ไม่ควรละเลยที่จะปฏิบัติให้บรรลุผลตามที่กำหนดไว้

จากการศึกษาหลักการเรียนรู้ของทฤษฎีกลุ่มสัมพันธ์ สรุปได้ว่าหลักการเรียนรู้นอกจากจะมีผลต่อลักษณะของกิจกรรมการเรียนการสอนแล้ว ยังมีผลต่อกระบวนการในการจัดกิจกรรมด้วย กล่าวคือ เพื่อให้การสอนเป็นไปตามหลักการ จึงจำเป็น ต้องมี

ชั้นการให้ผู้เรียนทำกิจกรรมร่วมกันเพื่อให้ผู้เรียนมีประสบการณ์ตรงและได้ค้นพบการเรียนรู้ร่วมกัน นอกจากนี้ควรจัดให้มีขั้นตอนการอภิปราย เพื่อให้ผู้เรียนมีโอกาสได้วิเคราะห์การเรียนรู้ที่เกิดขึ้น ได้แลกเปลี่ยนประสบการณ์และความคิดเห็น เพื่อให้ได้ข้อมูลและทักษะที่กว้างขวาง รวมทั้งควรมีขั้นของการสรุปและการนำความรู้ไปใช้ เพื่อให้แนวทางแก่ผู้เรียนในการนำความรู้ไปใช้จริงในชีวิตประจำวัน

## 4.2 แนวคิดนีโอฮิวแมนนิส

### 4.2.1 ความหมายและหลักการนีโอฮิวแมนนิส

เกียรติวรรณ อมาตยกุล (2542) กล่าวถึง ความหมายของหลักการนีโอฮิวแมนนิสว่า นีโอฮิวแมนนิสคือ มนุษยนิยมแนวใหม่ที่มุ่งส่งเสริมความสุขของมนุษย์อย่างลึกซึ้งด้วยการสร้างทัศนคติเชิงบวกและการเห็นคุณค่าของตนเอง การพัฒนาคลื่นสมองและการปฏิบัติอย่างต่อเนื่องสม่ำเสมอ นอกจากนี้ ยังได้กล่าวว่าจิตใต้สำนึกของคนเรามีอิทธิพลต่อพฤติกรรมของคนเรามากมายนอกจากตาและหูของคนเราที่ทำหน้าที่บันทึกข้อมูลในจิตใต้สำนึกของคนเราได้สูงที่สุดแล้วสภาวะของจิตใจก็มีผลต่อการรับรู้ของของจิตใต้สำนึกของคนเราเช่นเดียวกัน ในสภาวะจิตใจของคนที่มีผ่อนคลายมีความสงบเยือกเย็นสมดุลหรือในสภาวะที่นักจิตวิทยาปัจจุบันเรียกว่า สภาวะคลื่นสมองต่ำ จะเป็นสภาวะที่จิตใต้สำนึกของคนเรานำข้อมูลที่สูงสุดที่สุดในสภาวะนี้ของคนเราจะเปรียบเหมือนสภาวะของจิตใต้สำนึกของเด็กเล็กๆที่เปิดกว้างพร้อมที่จะรับข้อมูลใหม่ๆเข้ามาไม่ว่าข้อมูลนั้นจะเป็นข้อมูลด้านบวกหรือลบ

Anandamurti (2005) กล่าวว่า การปฏิบัติตนตามแนวทางนีโอฮิวแมนนิสอย่างสม่ำเสมอทำให้มีความสุขซึ่งความสุขนี้เป็นความสุขที่รู้สึกประทับติดอิมอยู่ภายใน หากเมื่อบุคคลมีความรู้สึกประทับอยู่ในตลอดเวลาสามารถแผ่ความสุขไปยังบุคคลอื่นและคนรอบข้างได้ ทำให้เกิดความรักต่อกันไม่หวาดระแวงกันรู้สึกมีส่วนร่วมในสังคมมีความปรารถนาที่ดีต่อกัน ขณะเดียวกันความสุขจากการปฏิบัติสม่ำเสมอนี้ ทำให้บุคคลปฏิบัติตนและดำเนินชีวิตอย่างสงบไม่ทำให้ตัวเองเดือดร้อนและไม่เป็นปัญหาของบุคคลอื่นการดำเนินชีวิตร่วมกันในสังคมมีความราบรื่น

สรุปได้ว่า หลักการนีโอฮิวแมนนิสเน้นการทำให้ผู้เรียนมีคลื่นสมองต่ำอยู่เสมอด้วยการฝึกโยคะทำสมาธิมีความคิดด้านบวกและฝึกฝนตัวเองอย่างสม่ำเสมอการทำงานต่างๆ ของร่างกายมีความสมบูรณ์ทำให้สุขภาพจิตและกายมีความเข้มแข็งและมีอุปนิสัยในเชิงส่งเสริมสภาวะทางจิตของตัวเอง

#### 4.2.2 แนวคิดนีโอฮิวแมนนิส

แนวคิดนีโอฮิวแมนนิส (Neo - Humanist) เป็นแนวคิดของ Prabhat Ranjan Sarkar หรือ P.R.Sarkar นักคิดชาวอินเดีย เป็นแนวคิดที่เน้นให้ผู้เรียนเกิดปัญญาบริสุทธิ์ที่เรียกว่า Intuition นี้ขึ้น โดยจะสอนให้ผู้เรียนมีการฝึกภาวนาแบบโยคะ และใช้หลักจิตวิทยาแบบชาวตะวันตก มาอธิบายกลไกของจิตว่า จะเข้าสู่ความสงบจนเกิดพุทธิปัญญาบริสุทธิ์ได้อย่างไร นี่โอฮิวแมนนิสสามารถนำหลักโยคะที่ลึกซึ้งมาอธิบายธรรมชาติของมนุษย์ และกระบวนการต่าง ๆ ที่จะทำให้นุษย์รู้จักตนเองดีขึ้น นีโอฮิวแมนนิสกล่าวว่าที่จริงแล้วมนุษย์เราทุกคนล้วนมีความรัก มีความเมตตา และมีความสามารถที่ยิ่งใหญ่แฝงเร้นอยู่ในแต่ที่ปรากฏออกมาว่าในสังคมปัจจุบันมนุษย์มีจิตใจกระต้างมากขึ้น มีความโหดร้ายขึ้น และชอบที่จะสร้างปัญหาต่าง ๆ ในโลกมากขึ้นแนวคิดนีโอฮิวแมนนิสเป็นแนวคิดที่เน้นเรื่องการพัฒนาคุณภาพชีวิตของคน ในสังคมทั้งที่เกี่ยวกับเด็กเล็กและบุคคลที่โตแล้ว ถ้าครูโดยทั่วไปมีความเข้าใจในแนวคิดนีโอฮิวแมนนิสก็จะช่วยให้เด็กสามารถพัฒนาขึ้นทั้งทางร่างกายและจิตใจควบคู่กันไป (วิไล องค์อนันต์คุณ, 2533)

แนวคิดนีโอฮิวแมนนิสนั้นยังมีเป้าหมายชีวิตที่แตกต่างกันไป ในสังคม นีโอฮิวแมนนิสจึงคำนึงถึงเรื่องผลกระทบของการกินอาหาร การออกกำลังกาย และวิธีปฏิบัติตนที่จะส่งผลกระทบต่อการทำงานของอวัยวะต่าง ๆ ในร่างกาย ระบบต่อมไร้ท่อ ความรู้สึก อารมณ์ จิตใจและปัญญาญาณ ตลอดจนสังคมด้วย เพื่อที่จะให้มนุษย์สามารถดำเนินชีวิตไปได้อย่างยุติธรรมและมีทิศทางไปสู่เป้าหมายที่สมบูรณ์ของชีวิตได้ (วิไล องค์อนันต์คุณ, 2533)

แนวคิดนีโอฮิวแมนนิสในการพัฒนามนุษย์และสังคม คือ การพัฒนาตนเองทั้งทางด้านร่างกายและจิตใจ และการถ่ายทอดความรู้ที่ตีเต็มไปด้วยความรัก ความเมตตาที่ยิ่งใหญ่มาสู่วิธีการดำเนินชีวิตเพื่อการสร้างสรรค์สังคมที่ดั่งใจส่วนรวมต่อไป ซึ่งประเด็นเหล่านี้สอดคล้องกับเป้าหมายของการพัฒนามนุษย์ตามแนวการศึกษา นีโอฮิวแมนนิส ได้แก่

1. การมีร่างกายสมบูรณ์แข็งแรง (physically fit)
2. มีจิตใจมั่นคง (Mentally strong)
  - 2.1 ควบคุมความคิดของตนเองได้ทั้งทางจริยธรรม การมีระเบียบวินัย
  - 2.2 มีจินตนาการ ความคิดสร้างสรรค์
3. พัฒนาจิตใจขั้นสูงสุด (Spiritual Elevated) มีความรัก ความเมตตา หรือความรักไร้จำแนก (Universal Love)
4. มีความรู้ทางด้านวิชาชีพ วิชาการ (Academic Knowledge)

การพัฒนามนุษยธรรมต้องการพัฒนาให้ถึงเป้าหมายทั้ง 4 ด้าน โดยเฉพาะการพัฒนาจิตใจให้มีความรัก ความเมตตา หรือความรักไร้จำแนกนั้น ถือเป็นสิ่งสำคัญที่สุด เพราะถ้ามนุษยธรรมมีการพัฒนาร่างกายให้สวยงามแข็งแรง มีความคิดจินตนาการ มีวิชาชีพเลี้ยงตนเองแต่ไม่มีจิตใจที่เปี่ยมไปด้วยความรักความเมตตาแล้ว ความสงบสุขในโลกก็ยังไม่เกิดขึ้นอย่างแน่นอน (ศตพร วิไลรัตน์, 2532)

#### 4.2.3 การปฏิบัติตนตามแนวคิดนีโอฮิวแมนนิส

เกียรติวรรณ อมาตยกุล (2539) กล่าวว่า แนวคิดนีโอฮิวแมนนิส หรือมนุษยนิยมแนวใหม่ เป็นแนวคิดที่สวยงามที่มนุษย์คนใดยากที่จะปฏิเสธได้ แต่เราจะทำแนวคิดนี้ให้เป็นความจริงในโลกของเราได้อย่างไร เรามีวิธีการอย่างไรที่จะนำแนวคิดที่เป็นทฤษฎีนี้มาสู่ความเป็นจริง เราคงต้องเริ่มจากการปลูกฝังโนธรรมให้เกิดขึ้นในจิตใจของประชาชนโดยผ่านทางสื่อชนิดต่าง ๆ เช่น หนังสือ หนังสือพิมพ์ วิทยุ ฯลฯ และการพบปะสนทนาในรูปแบบต่าง ๆ เช่น การจัดสัมมนา อภิปราย เพื่อที่จะให้ประชาชนเข้าใจถึงข้อดีของแนวคิดนีโอฮิวแมนนิสที่มีอยู่รอบ ๆ ตัวเขาและมนุษยชาติอื่น ๆ แต่เป้าหมายของแนวคิดนีโอฮิวแมนนิสนี้ มิใช่เป็นการวิเคราะห้ปัญหาของโลกที่เกิดขึ้นในขณะนี้เท่านั้น แต่เป้าหมายคือการแก้ไขปัญหาดังกล่าว เหล่านี้ให้สูญสิ้นไปโดยเร็ว การแก้ไขปัญหานีโอฮิวแมนนิส มีวิธีการปฏิบัติดังนี้

##### 1. การพัฒนาความรักความเมตตาที่ยิ่งใหญ่ในจิตใจของตนเอง

แนวคิดนีโอฮิวแมนนิส มีความเชื่อเกี่ยวกับมนุษย์อย่างลึกซึ้งที่ว่ามนุษย์ทุกคนเกิดขึ้นมาพร้อมจิตใจที่บริสุทธิ์ ปราศจากความรู้สึกด้านลบต่าง ๆ เช่น ความแบ่งแยก ความเกลียดความกลัว ความอิจฉาริษยา ความต้องการที่จะทำร้ายกลุ่มอื่น ๆ ซึ่งความรู้สึกทางด้านลบของคนเราต่าง ๆ เหล่านี้เกิดขึ้นจากการอบรมเลี้ยงดู (Condition) ที่ไม่ถูกต้องมาตั้งแต่เด็ก ดังนั้น ความรักความเมตตาที่ยิ่งใหญ่จึงมีอยู่แล้วในจิตใจลึก ๆ ของคนเราทุกคน การพัฒนาในขั้นที่หนึ่งนี้เป็นการพัฒนาจิตใจของบุคคลแต่ละคนที่ลึกซึ้งเกินกว่าการท่องจำได้ว่าอะไรคือความจริง อะไรคือความไม่จริง อะไรคือความดี อะไรคือความชั่ว ที่ปรากฏตามตำราหรือคำสอนของครูอาจารย์ต่าง ๆ แต่การพัฒนาจะต้องเป็นการพัฒนาเข้าไปถึงก้นบึ้งของหัวใจที่สามารถชำระล้างความรู้สึกอมิตรภาพต่าง ๆ ที่เกิดจากการอบรมสั่งสอนตั้งแต่เด็กแต่น้อยของเราได้จิตใจของผู้ที่ถูกชำระล้างมาอย่างดีแล้วเท่านั้น ที่จะสามารถรู้สึกได้ถึงความรักความเมตตาที่ยิ่งใหญ่นี้ กระบวนการเปลี่ยนแปลงจิตใจตัวเอง การเปลี่ยนแปลงที่สำคัญที่สุดของสังคมจำเป็นต้องเริ่มขึ้นจากการเปลี่ยนแปลงตัวเอง เพราะตัวเราเป็นส่วนประกอบที่สำคัญยิ่งส่วนหนึ่งของสังคม และเพื่อให้รู้สึกได้ถึงอุดมคติอันสูงสุดของแนวคิดนีโอฮิวแมนนิสและความเท่า

เทียมกัน ในสังคมเราจำเป็นต้องมีวิธีการเปลี่ยนแปลงจิตใจ ของเราเองให้หลุดพ้นจาก ความรู้สึกผูกพันรูปแบบต่าง ๆ ที่เราได้รับการอบรมสั่งสอน ( Condition) มาตั้งแต่เล็กแต่น้อย เสียก่อน

วิธีการปฏิบัติเพื่อพัฒนาจิตใจตามแนวคิดนีโอฮิวแมนนิสมีพื้นฐาน อยู่บนหลักของโยคะศาสตร์ ที่มีมาแต่โบราณกระบวนการฝึกโยคะ เป็นกระบวนการพัฒนา ร่างกายและจิตใจของเรที่เกิดจากการศึกษาค้นคว้าวิจัยตนเองของนักบุญ นักบวชที่ถูกต้องตาม หลักวิทยาศาสตร์ต่อเนื่องกันมาหลายพันปี ซึ่งเป้าหมายสูงสุดของการฝึกโยคะคือ การชำระล้าง จิตใจที่หยาบกระด้างของคนเรา จิตใจที่เต็มไปด้วยความรู้สึกในทางลบ เช่น ความเกลียด ความ กลัว ความอิจฉาริษยา ความโกรธ ความหยิ่งทะนงในตนเอง ความยึดมั่นถือมั่นในวัตถุต่าง ๆ ที่ เกิดจากการอบรมสั่งสอนที่ไม่ถูกต้อง ให้กลับไปสู่จิตเดิมแท้ของเรา (เหมือนจิตใจที่ไร้เดียงสาของ เด็กแรกเกิดที่ยังไม่มีความรู้สึกต่าง ๆ ในทางลบ) ที่มีแต่ความรักความเมตตาที่ยิ่งใหญ่แก่ทุกสรรพ สิ่งประหนึ่งว่าจิตใจของผู้ฝึกแต่ละคนเป็นศูนย์กลางของทุกสรรพสิ่งในจักรวาล กระบวนการ ปฏิบัติทางจิตใจเพื่อที่จะรู้สึกได้ถึงความเป็นอันหนึ่งอันเดียวกันของทุกสรรพสิ่งในจักรวาลนี้ เรียกว่า “Proto - Psycho - Spiritual” ซึ่งใช้หลักการพัฒนาทางจิตของนักบวชโบราณที่ว่า “เรา เป็นอย่างไรที่เราคิด ” หรือ “จิตใจของเราจะเปลี่ยนไปตามสิ่งที่เราคิด ” กระบวนการนี้จึงเป็นการ บริหารจิตใจด้วยการทำสมาธิ (Meditation หรือวิปัสณา) ด้วยการสร้างภาพและภาวนา คำบางคำ ที่มีความหมายเกี่ยวกับจุดศูนย์กลางของจักรวาล การฝึกฝนบริหารจิตใจด้วยวิธีนี้จะทำให้แต่ละ บุคคลสามารถที่จะค้นพบตัวเองว่าตัวเองคือจุดศูนย์กลางแห่งจักรวาล และจิตใจของบุคคลนั้นจะ เกิดความเมตตากรุณาที่แผ่กว้างต่อทุกสรรพสิ่งประหนึ่งเป็นจุดศูนย์กลางของจักรวาล

เทคนิคทางวิทยาศาสตร์ที่เป็นพื้นฐานการพัฒนาคนของปรัชญานีโอฮิวแมนนิส เริ่มต้นด้วยการปรับปรุงเซลล์ทุกเซลล์ของร่างกาย โดยการรับประทานอาหารที่ถูกต้อง การออกกำลังกาย กำลังกาย ด้วยท่าโยคะอาสนะ ซึ่งจะส่งผลโดยตรงไปยังต่อมไร้ท่อที่ควบคุมอารมณ์ของคนเรา การทำสมาธิ ซึ่งเป็นการบริหารจิตใจให้เกิดความรักความเมตตาที่ยิ่งใหญ่ด้วยการประสานจุด ศูนย์กลางของแต่ละบุคคล เข้ากับจุดศูนย์กลางของจักรวาลบุคคลใดที่ได้รับการพัฒนา ทั้งด้าน ร่างกายและจิตใจตามวิธีที่กล่าวมานี้ ย่อมไม่สามารถที่จะคิดถึงเรื่องที่จะก่ออันตรายต่อผู้อื่นได้ เลยแม้แต่น้อย ความคิดความรู้สึกของบุคคลเหล่านั้นจะมีเพียงแต่การอยู่ดีมีสุขของทุกสรรพสิ่งใน จักรวาลเท่านั้น

การพัฒนาจิตใจด้วยการทำสมาธิที่กล่าวมานี้ นอกจากจะทำให้เรามีความสุข ความสงบทางจิตอย่างลึกซึ้งแล้ว ยังสามารถทำหน้าที่เป็นเกราะป้องกันความรู้สึกในทางลบหรือชั่วร้ายที่จะเกิดขึ้นในจิตใจของเราได้เป็นอย่างดีอีกด้วย นอกจากนี้ ผลของการฝึกตั้งจิตใจให้มั่นคงและการรวมพลังจากการทำสมาธิเพื่อความเป็นอันหนึ่งอันเดียวกันกับจุดศูนย์กลางของจักรวาลนี้ จะทำให้เรามีจิตใจที่เข้มแข็ง แน่วแน่ มั่นคงและไม่หวาดกลัวต่ออุปสรรคต่าง ๆ ที่ผ่านเข้ามาในชีวิต (เกียรติวรรณ อมาตยกุล, 2539)

## 2. กลุ่มพลังแห่งความรัก

การทำสมาธิอย่างสม่ำเสมอจะทำให้ผู้ฝึกแต่ละคนมีจิตใจละเอียดอ่อนขึ้น มองเห็นถึงความบริสุทธิ์ดีงามที่อยู่ในจิตใจของตัวเองและทุกสรรพสิ่งมากขึ้น การเข้าร่วมกลุ่มกันของผู้ที่มีจิตใญ่บริสุทธิ์ดีงามเหล่านี้ จะทำให้เกิดการรวมพลังแห่งความรักความเมตตาที่ยิ่งใหญ่ มหาศาลที่สามารถมีอิทธิพลต่อความรู้สึกของมวลมนุษยชาติและสรรพสิ่งต่าง ๆ ซึ่งหมายความว่าพลังคลื่นทางจิตแห่งความรักความเมตตาได้เริ่มก่อตัวขึ้นแล้วในมวลมนุษยชาติ พลังจิตอันงดงามที่เกิดขึ้นจะเป็นเครื่องผลักดันให้มวลมนุษยชาติก้าวไปสู่ความสุขและสันติภาพได้ในเวลาอันรวดเร็ว ในปัจจุบันนี้มีประชาชนจำนวนมากได้ให้ความสนใจเกี่ยวกับการพัฒนาจิตใจและมีความเชื่ออย่างแน่วแน่ว่าจิตใจที่มีการพัฒนาสูงสุด คือจิตใจที่เต็มเปี่ยมไปด้วยความรัก ความเมตตาที่ยิ่งใหญ่ เมื่อความรู้สึกเช่นนี้เกิดขึ้นในจิตใจของมนุษยชาติมากขึ้น พลังแห่งความรักความเมตตาของแต่ละบุคคลจะรวมตัวกันเข้าเป็นพลังที่ยิ่งใหญ่แผ่กระจายออกไปยังทุก ๆ ส่วนของจักรวาล พลังแห่งความชั่วร้ายต่าง ๆ (พลังแห่งความเกลียด ความกลัวความอิจฉา ความแบ่งแยก ฯลฯ) จะค่อย ๆ อ่อนกำลังลงและเมื่อนั้นพลังแห่งความรักความเมตตาที่มีอยู่ในจิตใจของคนทุกคนจะทำหน้าที่เปรียบเสมือนดวงประทีปที่ทำให้เกิดความยุติธรรมความเสมอภาค ความสันติสุขแก่มนุษยชาติและสรรพสิ่งทั้งหลายในจักรวาลนี้ (เกียรติวรรณ อมาตยกุล, 2539)

## 3. การสร้างสรรค์สังคมใหม่ด้วยความรักและความเมตตา

ในขั้นแรกของการพัฒนาจะต้องเริ่มจากการพัฒนาบุคคลแต่ละบุคคลก่อน นั่นก็คือ การเปลี่ยนแปลงร่างกายและจิตใจของตัวเองเอง ในขั้นตอนที่สอง คือ การรวมกลุ่มกันของผู้ที่มีการพัฒนาร่างกายและจิตใจของตัวเองแล้ว ซึ่งจากการทำสมาธิอย่างสม่ำเสมอ จะทำให้คนเหล่านี้มีจิตใจละเอียดอ่อนเยือกเย็น เข้มแข็ง มีความรักความเมตตาที่ยิ่งใหญ่ พลังแห่งความดีงามที่มีการรวมตัวกันอย่างเข้มแข็งจะสามารถต่อต้านพลังแห่งการแบ่งแยก ความรุนแรง ความชั่วร้ายต่าง ๆ ได้และในขั้นตอนที่สามที่เป็นขั้นตอนสุดท้าย หมู่สาวรุ่นใหม่มี่จิตใจเต็มเปี่ยมไปด้วย ความรัก ความเมตตา นี้ จะเริ่มบทบาทการดำเนินชีวิตอย่างเหมาะสมในโลก พวกเขาจะ



ไม่ละทิ้งโลก ละทิ้งสังคม เขาจะดำเนินชีวิตเหมือนคนปกติธรรมดาทั่วไป สิ่งเดียวที่เขาอาจจะแตกต่างจากคนทั่ว ๆ ไปก็คือ ความรักความเมตตาที่ยิ่งใหญ่ที่มีอยู่ในจิตใจของพวกเขา ตลอดเวลานั่นเอง การดำเนินชีวิตของพวกเขาจะเป็นตัวอย่างที่ดีแก่คนทั่วไป และแสดงให้เห็นว่าภาวะที่สำคัญที่สุดในชีวิตของพวกเขาได้แก่ภาวะผูกพันในการสร้างความอยู่ดีมีสุขของทุกสรรพสิ่งในจักรวาล ดังคำกล่าวที่ยิ่งใหญ่ของนักนิโอสิวแมนนิสผู้หนึ่งว่า “เมื่อประชาชนทุกคนสามารถรวม จุดศูนย์กลางของจิตใจตัวเองให้กับจุดศูนย์กลางของจักรวาล เมื่อนั้นคือการเกิดขึ้นอย่างถาวรของสังคมในอุดมคติของแนวคิดนิโอสิวแมนนิสและมนุษย์ทุกคนจะมีความมั่นใจในสันติภาพและความสงบสุขได้ตลอดไป คนทุกคนจะกล่าวได้อย่างชัดเจนว่า เราเกิดขึ้นมาในโลกเพื่อปฏิบัติภารกิจ อันยิ่งใหญ่เพื่อความอยู่ดีมีสุขของทุกสรรพสิ่ง ” (เกียรติวรรณ อมาตยกุล, 2535)

เป้าหมายในการพัฒนาทรัพยากรมนุษย์ของแนวคิดนิโอสิวแมนนิส จะเป็นการพัฒนาให้สมบูรณ์ในทุก ๆ ด้าน เพื่อนำไปสู่การพัฒนาสังคมต่อไป การพัฒนามนุษย์จะไม่มุ่งเน้นเฉพาะด้านใดด้านหนึ่งเท่านั้น แต่จะพัฒนามนุษย์ทั้งด้านวิชาการ วิชาชีพ และทุก ๆ ส่วนประกอบของชีวิต ของมนุษย์ (จะได้รับการพัฒนาทั้งด้านร่างกาย จิตสำนึก จิตใต้สำนึกและจิตเหนือสำนึกไปพร้อมกัน) (วีระเทพ ปทุมเจริญวัฒนา, 2538)

แนวคิดนิโอสิวแมนนิสนั้น ยังมีเป้าหมายชีวิตที่แตกต่างไปจากมนุษย์ในสังคมปัจจุบัน ที่ส่วนมากมักจะมุ่งใช้ชีวิตไปเพื่อการแสวงหาความสุขความสะดวกสบายจากภายนอก เช่น การหาเงินทอง ชื่อเสียง ความรู้ คนรัก การมีสุขภาพดี ฯลฯ แต่เป้าหมายของชีวิตตามแนวคิดนิโอสิวแมนนิสนั้น อยู่ที่การได้บรรลุถึงความสุขสมบูรณ์ที่แท้จริงของชีวิตอันเป็นความสุขที่ไม่ขึ้นอยู่กับการบริโภคนิยม ความเพลิดเพลินทางวัตถุ เป้าหมายชีวิตตามแนวคิดนิโอสิวแมนนิสนั้น อยู่ที่การได้รู้จักตนเอง รู้จักศักยภาพของตนเอง ตลอดจนวิธีการที่จะช่วยในการพัฒนาศักยภาพของตนเองและสังคมให้ดีขึ้น นิโอสิวแมนนิสจึงคำนึงถึงเรื่องผลกระทบของการกินอาหาร การออกกำลังกาย และวิธีการปฏิบัติตนที่จะส่งผลกระทบต่อการทำงานของอวัยวะต่างๆ ใน ร่างกาย ระบบต่อมไร้ท่อ ความรู้สึก อารมณ์ จิตใจ และปัญญาญาณ ตลอดจนสังคมด้วย เพื่อที่จะให้มนุษย์สามารถดำเนินชีวิตไปอย่างมีคุณธรรม และมีทิศทางไปสู่เป้าหมายที่สมบูรณ์ของชีวิตได้ (วิไล องค์อนันต์คุณ, 2533)

เป้าหมายของการพัฒนามนุษย์ตามแนวการศึกษาแบบคิดนิโอสิวแมนนิสเน้นที่การพัฒนา 4 ด้านนั้น การพัฒนาจิตใจให้มีความรักเมตตาหรือความรักไว้จำแนก นับว่า

ความสำคัญที่สุด เพราะถ้ามนุษย์สามารถพัฒนาร่างกายให้แข็งแรงสวยงาม มีความคิด  
จินตนาการ มีวิชาชีพเลี้ยงตนเองแล้ว ต้องประพฤติตนเป็นสมาชิกที่ดีของสังคมด้วย โดยการ  
พัฒนาจิตใจให้มีความรัก ความเมตตาต่อผู้อื่นในการมีส่วนร่วมสร้างสังคมที่ผาสุก ไม่แบ่งแยก  
หรือการมีความรักความเมตตาต่อมนุษยชาตินั่นเอง (ลัดดา ลีลาศวัฒนกิจ, 2542)

แนวคิดนี้โออิวิแมนนิสเป็นปรัชญาของกลุ่มมนุษยนิยม ซึ่งให้ความสำคัญในการ  
พัฒนาทรัพยากรมนุษย์ตั้งแต่ระดับอนุบาลไปจนถึงอุดมศึกษา โดยมีจุดมุ่งหมายที่จะผลิตคนรุ่น  
ใหม่ที่มีคุณภาพทั้งทางด้านร่างกายจิตใจและควมมีคุณธรรม สามารถเชื่อมโยงวิชาการต่างๆ  
ประยุกต์ให้เข้ากับเทคโนโลยีและนำสิ่งประดิษฐ์ที่ทันสมัยทางวิทยาศาสตร์มาใช้ในการแก้ปัญหา  
ต่าง ๆ ของโลก และพยายามที่จะสร้างระบบการเมือง เศรษฐกิจและสังคมที่จะนำมาซึ่งความ  
ผาสุกแก่มวลมนุษย์ โดยการเรียนการสอนนั้นจะคำนึงถึงความรู้สึกของมนุษย์ ไม่สามารถแยก  
จากกันได้ การถ่ายทอดความรู้ ความคิด ความเข้าใจแก่เด็ก (วิมลลักษณ์ ตีระมาศวิเศษ, 2538 )

Sarkar (อ้างถึงใน เกียรติวรรณ อมาตยกุล , 2542) ธรรมชาติของมนุษย์  
ประกอบด้วยส่วนต่าง ๆ หลายส่วน ส่วนประกอบชั้นนอกสุดของคนเราเรียกว่า ร่างกาย ที่  
ประกอบไปด้วยอวัยวะภายนอกที่เรามองเห็นได้ อวัยวะภายในและต่อมไร้ท่อต่าง ๆ ส่วนประกอบ  
ที่ลึกเข้าไป เรียกว่า จิตใจ ซึ่งมีระดับใหญ่ ๆ สามระดับคือ

จิตสำนึก (Conscious Mind)

จิตใต้สำนึก (Subconscious Mind)

จิตเหนือสำนึก (Superconscious Mind)

จิตสำนึก (Conscious Mind) หรือประสาทสัมผัสทั้งห้าของคนเรามีหน้าที่หลักใน  
การรับรู้ นึกคิดและสั่งการเพื่อควบคุมสัญชาตญาณต่าง ๆ ของคนเราเช่น การกิน การนอน การ  
ขับถ่าย การสืบพันธุ์ ฯลฯ จิตใต้สำนึก ( Subconscious Mind) มีพลังมหาศาลในการควบคุม  
พฤติกรรมต่างๆ ของคนเรา จิตใต้สำนึกเป็นตัวกำหนดนิสัยใจคอและพฤติกรรมต่าง ๆ James  
(1890) ได้ยกย่องการค้นพบการทำงานของจิตใต้สำนึกของชาวตะวันออกว่า การค้นพบที่ยิ่งใหญ่  
ที่สุดเรื่องหนึ่งทางจิตวิทยาของมนุษยชาติ ซึ่งสามารถอธิบายการทำงานของจิตใต้สำนึกของ  
คนเราแต่ละคนจะเป็นศูนย์ข้อมูลที่ยิ่งใหญ่ที่สุด ทุกสิ่งทุกอย่างที่ผ่านจิตสำนึกของเรา (ตา หู จมูก  
ลิ้น ผิวหนัง) จะถูกบันทึกอยู่ในจิตใต้สำนึก จากการบันทึกข้อมูลที่สะสมมาตั้งแต่วัยเด็กเล็ก ๆ  
(นักจิตวิทยาในปัจจุบันยอมรับแล้วว่า จิตใต้สำนึกของคนเราทำหน้าที่บันทึกข้อมูลต่าง ๆ ได้สูง  
ที่สุดในวัยเด็กเล็ก ช่วงอายุประมาณ 2 - 6 ปี) ที่แตกต่างกันไปนี้เองทำให้คนเราแต่ละคนมีนิสัยใจ

คอแตกต่างกัน จิตใต้สำนึกของคนเราจึงเป็นตัวกำหนดชะตาชีวิตของคนเราอย่างแท้จริง นักจิตวิทยาชาวตะวันตกในปัจจุบันได้พยายามศึกษาและวิจัยแนวคิดของปราชญ์โบราณ ในเรื่องของการทำงานของจิตใต้สำนึกนี้และได้ค้นพบว่า จิตใต้สำนึกของคนเรารับข้อมูลโดยผ่านมาจากประสาทสัมผัสทั้ง 5 ของคนเรา (เกียรติวรรณ อมาตยกุล, 2535) ในสัดส่วนโดยประมาณ ดังนี้

ตา ประมาณ 75 - 90%

หู ประมาณ 10 - 15%

จมูก - ลิ้น - ผิวหนัง ประมาณ 2 - 5%

จิตใต้สำนึกของคนเรามีอำนาจเหนือกว่าจิตสำนึกของคนเรามากมายนัก ดังที่นักจิตวิทยาในปัจจุบันได้พยายามแสดงออกมาในรูปของร้อยละ ดังนี้

จิตสำนึก 7%

จิตใต้สำนึก 93%

นักปราชญ์โบราณจึงให้ความสำคัญอย่างยิ่งต่อสิ่งแวดล้อมในวัยเด็กที่ตาและหูของเราได้สัมผัสมาเป็นอย่งยิ่ง เราจะกลายเป็นคนเช่นใดก็ขึ้นกับสิ่งที่จิตสำนึกของเราได้สัมผัสมาในวัยเด็กแทบทั้งสิ้นจิตเหนือสำนึก ( Superconscious Mind) ซึ่งเป็นแหล่งพลังงาน ความรอบรู้ สถานะสร้างสรรค์ที่แสนจะมหัศจรรย์ของมนุษย์ ซึ่งผู้ที่สามารถเข้าถึงจิตเหนือสำนึกของตัวเองได้ จะเกิดการหยั่งรู้เอง ( intuition) สภาวะสร้างสรรค์ที่ยิ่งใหญ่ ( Peak experince) และความปิติสุข (bliss) จาก ภายในที่ไม่สามารถจะบรรยายได้ส่วนประกอบของชีวิตต่าง ๆ เหล่านี้ไม่ใช่แค่เพียงทฤษฎีของนักปราชญ์โบราณเท่านั้น แต่เป็นความจริงที่คนเราสามารถสัมผัสได้และเข้าถึงได้ Wagner นักประพันธ์เพลงผู้มีชื่อเสียงชาวเยอรมัน เล่าสภาวะสร้างสรรค์ของเขาว่า “ได้ยินเสียงเพลงที่ โด่งดังของเขาขึ้นมาเองจากสมอง หรืออาคิเมดิส ( Archimedes) ผู้ค้นพบสูตรการแทนที่วัตถุด้วยปริมาตรของน้ำ จากสภาวะสร้างสรรค์ที่เกิด “แว็บ” ขึ้นมาในสมองนักวิทยาศาสตร์ในปัจจุบันได้เริ่มยอมรับแนวคิดโดยศาสตราจารย์โบราณแล้วว่า สมองของคนเราที่มีการพัฒนาต่อเนื่องกันมาหลายล้านปีแล้ว มีความสามารถไร้ขอบเขตจำกัด สมองจะทำงานโดยรับพลังงานที่อยู่รอบ ๆ ตัวเรา และส่งพลังงานนี้ไปที่จิตใจของคนเราที่มี 3 ส่วนใหญ่ ๆ คือ จิตสำนึก จิตใต้สำนึก และจิตเหนือสำนึก (เกียรติวรรณ อมาตยกุล, 2535)

จากการศึกษาข้างต้น สรุปได้ว่าแนวคิดนีโอฮิวแมนนิส เน้นการพัฒนาร่างกายควบคู่กับจิตใจ ในร่างกายเน้นการรับประทานอาหารและการออกกำลังกายที่เหมาะสม การ

พัฒนาจิตใจให้หลักจริยธรรมเป็นสิ่งควบคุม จิตใต้สำนึก จิตเหนือสำนึกจะทำการทำสมาธิเป็นกิจกรรมและเมื่อบุคคลได้รับการพัฒนาแล้วก็จะช่วยพัฒนาสังคม โดยเริ่มจากการพัฒนาความรัก ความเมตตาที่ใหญ่ใหญ่ในจิตใจของตัวเองก่อน จากนั้นสร้างกลุ่มพลังแห่งความรัก และขยายผล ในการสร้างสรรค์สังคมใหม่ด้วยความรักและความเมตตาในที่สุด

#### 4.2.4 แนวคิดนีโอฮิวแมนนิสกับการสร้างความรู้สึที่ดีต่อตนเองให้เกิดในจิตใต้สำนึก

จิตใจของมนุษย์มี 3 ระดับดังที่กล่าวมาแล้ว คือ จิตสำนึก ( Conscious Mind) จิตใต้สำนึก (Subconscious Mind) จิตเหนือสำนึก (Superconscious Mind) นักมนุษยนิยมแนวใหม่ อธิบายการทำงานของจิตใต้สำนึก (Subconscious Mind) ของเรา ดังนี้

จิตใต้สำนึกของคนเราทำหน้าที่เหมือนเครื่องคอมพิวเตอร์ที่สะสมข้อมูลต่างๆ ที่ผ่านเข้ามาสู่ร่างกายของเรา โดยผ่านประสาทสัมผัส (ตา หู จมูก ลิ้น และผิวหนัง) เช่น การได้ยินคำพูดต่างๆ การได้เห็นสิ่งต่าง ๆ หน้าที่สำคัญของจิตใต้สำนึกก็คือ ความทรงจำหรือบันทึกข้อมูลต่าง ๆ ที่เราได้ประสบมาในชีวิต นักจิตวิทยาแนวใหม่อธิบายถึงการทำงานของจิตใต้สำนึกของคนเราต่อไปอีกว่า จิตใต้สำนึกของคนเราทำงานดียิ่งกว่าการเก็บข้อมูลของเครื่องคอมพิวเตอร์ชั้นดีใดๆ ในโลกไม่ว่าจะมีอะไรผ่านเข้ามาในชีวิตของคนเราจิตใต้สำนึกของเราจะบันทึกไว้จนหมดสิ้น นักจิตวิทยาแนวใหม่ จึงได้กล่าวถึงชีวิตของคนเราที่เกี่ยวข้องกับเรื่องของจิตใต้สำนึกไว้ว่า Man (Woman) was born to be free, but every where he (she) is in chained. ซึ่งพอแปลได้ว่าคนเราทุกคนเกิดมาเพื่อความอิสระเสรี แต่สิ่งแวดล้อมรอบตัวเรามักจะทำให้เรามีอิสระไม่ได้ (เกียรติวรรณ อมาตยกุล, 2539)

สรวล สุขทรศนีย์ ( 2532) กล่าวว่า พลังของจิตใต้สำนึก มีอำนาจมากมหาศาลและมีคุณค่าเอนกอนันต์ จะทำงานลับๆ คอยควบคุมระบบประสาททั้งมวล ระบบฮอร์โมนในร่างกาย ระบบกล้ามเนื้อและอวัยวะภายในซึ่งระบบเหล่านี้จะคอยควบคุมพฤติกรรมนิสัย อารมณ์ ตลอดจนบุคลิกภาพของบุคคล ซึ่งสอดคล้องกับความคิดของ James (1987) ที่กล่าวว่าพฤติกรรมล้วนแต่มีกำเนิดมาจากจิต อะไรก็ตามที่ประทับลงบนจิต จะทำให้ปรากฏออกมาเป็นพฤติกรรม ตรงกับที่ Murphy (1993) และ Sherman (1994) กล่าวไว้ว่า สิ่งใดก็ตามที่ประทับอยู่ในจิตใต้สำนึก จะปรากฏให้เห็นเป็นรูปธรรมหรือพฤติกรรมซึ่งแนวคิดเหล่านี้สอดคล้องกับ Sarkar (1984) ที่กล่าวถึงระบบการทำงานของจิตใต้สำนึกว่า มีหน้าที่บันทึกข้อมูลที่ผ่านเข้ามาในชีวิต โดยผ่านประสาทสัมผัส ทั้ง 5 แล้ว ผลักดันให้บุคคลนั้น ๆ แสดงออกมาเป็นพฤติกรรมที่เกี่ยวข้องกับ ข้อมูลจิตใต้สำนึกบันทึกไว้

ระบบการทำงานของจิตใต้สำนึกดังกล่าวนี้เอง ที่มีผลทำให้บุคคลเกิดความรู้สึกที่ดีหรือไม่ดีต่อตนเองได้ ดังที่ สรพล สุขทรรศน์ ( 2532) กล่าวว่า ระบบการทำงานของจิตใต้สำนึกซึ่งมีหน้าที่ดังกล่าว ทำให้สามารถแบ่งบุคคลออกเป็น 2 ลักษณะ คือ บุคคลที่จิตใต้สำนึกมีสภาวะเป็นลบ กับบุคคลที่มีจิตใต้สำนึกมีสภาวะเป็นบวก บุคคลที่มีจิตใต้สำนึกมีสภาวะเป็นลบ จะมีพฤติกรรมและบุคลิกภาพโน้มเอียงไปทางด้านลบ เช่น วิตกกังวล หวาดระแวง หวาดกลัว ขาดความเชื่อมั่นในตนเอง ไม่เห็นคุณค่าในตนเอง พฤติกรรมที่แสดงออกมา คือ รื่นและเอาแต่ใจตนเอง มักจะไม่ประสบความสำเร็จ ไม่มีความสุขบุคคลที่มีจิตใต้สำนึกมีสภาวะเป็นบวก จะมีความเชื่อมั่นในตนเอง มีความสามารถในการตัดสินใจด้วยดี มีความคิดสร้างสรรค์สูง เป็นผู้ที่สามารถเห็นตัวเองมีคุณค่า มีความสามารถ มีความภูมิใจ และพึงพอใจในตัวเองในการสร้างความรู้สึกที่ดีต่อตนเองให้เกิดในจิตใต้สำนึกนั้น ต้องสร้างความรู้สึกในช่วงที่ร่างกายจิตใจอยู่ในสภาวะผ่อนคลายในทางวิทยาศาสตร์นั้นจะใช้วัดจากเครื่องมือที่เรียกว่า EEG (Electroencephalogram) เพื่อให้จิตใต้สำนึกมีความพร้อมในการรับข้อมูลต่าง ๆ โดยใช้กิจกรรมอาสนะและสมาธิ การทำจิตให้สงบ พูดคำพูดด้านบวกนั้นบ่อย ๆ พูดดี ๆ กับตัวเอง ( auto - suggestion) ในขณะเดียวกันจะต้องสร้างมโนภาพถึงสิ่งที่พูดหรือสิ่งที่ต้องการจะเป็น หรือที่เรียกว่า จินตนาการ การฝึกอาสนะและสมาธิจึงเป็นกระบวนการที่สร้างความรู้สึกที่ดีต่อตนเองให้เกิดในจิตใต้สำนึก

### 1. การฝึกอาสนะตามแนวคิดนีโอฮิวแมนนิส

การฝึกอาสนะ (บุญรวม แสนศรีสมบัติ , 2524) เป็นการบริหารร่างกายแบบหนึ่ง ซึ่งเป็นส่วนหนึ่งของโยคะ (Yoga) ครูและนักศึกษาศาสตร์สามารถกำหนดอาสนะท่าต่าง ๆ ความต้องการโดยคัดเลือกท่าโยคะให้เหมาะสำหรับแต่ละบุคคล ถึงแม้บางคนที่มีร่างกายไม่แข็งแรง ก็สามารถฝึกโยคะอาสนะได้ โดยมีท่าต่าง ๆ มากมายที่สามารถปฏิบัติได้ โยคะอาสนะจะส่งผลเกี่ยวกับระบบประสาทต่าง ๆ ในร่างกาย เมื่อได้รับการฝึกอาสนะเพียง 5 นาที ก็เกิดพลังต่าง ๆ ในร่างกายวิ่งไปมา โดยมีอัตราควบคุมท่าโยคะ เป็นท่าที่นวดจักรอย่างแผ่วเบา บริเวณหน้าอกเมื่อได้รับการนวดโดยโยคะก็จะทำให้ระบบการหายใจดีขึ้น บริเวณสะดือเมื่อได้รับการนวด โดยโยคะก็จะทำให้ระบบการย่อยอาหารเป็นไปด้วยความสมบูรณ์แข็งแรงเป็นไปตามธรรมชาติ (Avadhuta, 1990)

ธรรมบุญ นวลใจ (2537) กล่าวไว้ในโยคะหนทางแห่งความสมบูรณ์ของกายและจิตว่าโยคะประกอบด้วยหลักการใหญ่ ๆ 5 ข้อ

หลักข้อแรก คือ อาสนะหรือการบริหารร่างกายที่เราคุ้นเคยกันดี ในหลักการข้อนี้จะประกอบไปด้วยท่าบริหารร่างกายที่เรียกว่า อาสนะ มากมายเริ่มตั้งแต่ท่าง่าย ๆ จนถึงท่ายาก

มากๆ แต่ไม่ว่าจะยากหรือง่ายหลักใหญ่ ๆ ของข้อนี้ก็คือต้องบริหารให้ครบทุกส่วน ซึ่งอาสาสมัคร ออกแบบมาอย่างดีเพื่อการนี้โดยเฉพาะอยู่แล้ว ผลก็คือ เราจะได้ออกกำลังกายครบทุกส่วน ไม่ ละเลยร่างกายส่วนไหน ทำให้กล้ามเนื้อ กระดูกเอ็นและข้อ แข็งแรง มีความยืดหยุ่นดีขึ้น นอกจากนี้ยังช่วยกระตุ้นระบบไหลเวียนของโลหิตและระบบหายใจอีกด้วย

หลักข้อที่สอง คือ การหายใจ โดยทั่ว ๆ ไปคนที่ไม่ค่อยได้ออกกำลังกายจะหายใจสั้น และตื่นกว่าปกติ ปอดขยายตัวได้ไม่เต็มที่ทำให้ร่างกายพลอยได้รับออกซิเจนน้อยลงไปด้วย การฝึกการหายใจของโยคะจะช่วยฝึกให้เราหายใจได้เต็มปอดอย่างสม่ำเสมอซึ่งช่วยเพิ่มปริมาณ ออกซิเจนที่ร่างกายได้รับ เนื้อเยื่อต่าง ๆ รวมทั้งสมองก็ได้รับออกซิเจนมากขึ้นไปด้วย นอกจากนี้ แล้วในทางโยคะ ยังมีความเชื่อว่าการฝึกการหายใจจะช่วยกระตุ้นปรมาณ หรือพลังชีวิตที่ไหลเวียน อยู่รอบ ๆ ร่างกายของเราอีกด้วย

หลักข้อที่สาม คือ การผ่อนคลาย หลักการข้อนี้เองโยคะจะช่วยให้เราสามารถผ่อนคลาย ทั้งร่างกายและจิตใจอย่างเต็มที่ ซึ่งนับว่าเป็นประโยชน์มากในภาวะการณปัจจุบันที่พวกเรา แต่ละคนต่างต้องตกอยู่ภายใต้ความกดดันและต้องเผชิญกับความเครียดอยู่เสมอ ภาวะเหล่านี้จะทำให้เกิดการเปลี่ยนแปลงภายในร่างกาย ซึ่งบางครั้งการพักผ่อนตามปกติไม่สามารถผ่อนคลาย ให้ร่างกายกลับคืนสู่สภาพปกติได้

หลักการข้อที่สี่ คือ การรับประทานอาหาร เนื่องจากหลักการดั้งเดิมของโยคะมาจาก ศาสนา หลักการข้อนี้จึงเน้นที่ความเมตตาาก่อนอื่น ดังนั้น อาหารในข้อนี้จึงเป็นอาหารมังสวิรัตเพื่อ เว้นจากการเบียดเบียนเพื่อนร่วมโลกทั้งหลาย การกินอาหารอย่างสมดุลจะทำให้ได้รับสารอาหาร อย่างครบถ้วน สุขภาพจะแข็งแรงและสมบูรณ์ได้ เกียรติวรรณ อมาตยกุล ( 2537) กล่าวไว้ใน อาหารสู่ชีวิตใหม่ว่า ได้มีการพบว่าอาหารประเภทเนื้อสัตว์ มีผลร้ายอย่างยิ่งต่อร่างกายของพวก สัตว์กินหญ้า และไบไม้ Collins แห่งศูนย์การแพทย์ไมโนเนดิส นิวยอร์ก ได้ค้นพบว่า “ร่างกายของ พวกสัตว์กินเนื้อ มีขีดความสามารถสูงยิ่ง ในการทำลายพวกไขมันอิ่มตัวและโคเลสเตอรอลจาก เนื้อสัตว์ที่กินเข้าไป ” จากการทดลองพบว่า ถ้าเติมไขมันสัตว์ครึ่งปอนด์ลงในอาหารของ กระจ่ายทุกวัน หลังจากนั้นประมาณ 2 เดือน พวกหลอดเลือดของกระจ่ายจะมีไขมันเกาะเป็น ก้อน และได้พัฒนากลายเป็นโรคร้ายแรงเรียกว่า หลอดเลือดกระด้าง ( atherosclerosis) ระบบ การย่อยอาหารของคนเรา ซึ่งเหมือนของกระจ่ายไม่ได้ถูกสร้างขึ้นมาสำหรับย่อยอาหารประเภท เนื้อสัตว์ คนเราจึงมีโอกาสป่วยเป็นโรคชนิดต่าง ๆ ได้มากมาย อาหารประเภทเนื้อสัตว์ไม่เหมาะ กับสภาพร่างกายของมนุษย์เป็นอย่างมาก เราควรดำรงชีวิตอยู่ด้วยการบริโภคอาหารพวกผลไม้

ถั่วเปลือกแข็ง เมล็ดธัญพืชและพวกผัก Darwin นักวิทยาศาสตร์และนักธรรมชาติวิทยาผู้ให้ทฤษฎีแห่งวิวัฒนาการได้เห็นพ้องกันว่ามนุษย์ยุคแรกกินพืชผักและผลไม้ ตลอดเวลาที่ผ่านมาสภาพร่างกายและอวัยวะต่าง ๆ ของคนเราไม่ได้เปลี่ยนแปลงไปมากมายเลย Line นักวิทยาศาสตร์แห่งชาติชาวสวีเดนกล่าวว่า โครงสร้างของคนอวัยวะภายในและภายนอก เปรียบได้กับสัตว์ที่กินพืชผัก ผลไม้ที่มีน้ำรวมอยู่เป็นอาหารตามธรรมชาติของมนุษย์เราดังตัวอย่างที่นักวิทยาศาสตร์ยอมกระจำจัดในด้านกายวิภาคศาสตร์และสรีระศาสตร์ โดยสัญชาตญาณของคนเราจะต้องรับประทานอาหารเสริมสุขภาพพวก ข้าว ผักและผลไม้ ถั่ว เหล่านี้จะทำให้มนุษย์เรามีสุขภาพที่สมบูรณ์ (Parham, 1981)

ชาวเอสกิโมดำรงชีวิตอยู่ด้วยการบริโภคเนื้อและไขมันของสัตว์ จะแก่ตัวเร็วมากและมีอายุสั้น ชาวเคอริกซ์ ซึ่งเป็นชาวเผ่าที่อยู่ทางแถบรัสเซียตะวันออกมีชีวิตความเป็นอยู่ที่ถูกบังคับด้วยภูมิประเทศและภูมิอากาศให้ต้องรับประทานอาหารประเภทเนื้อสัตว์เป็นหลัก เช่นเดียวกับชาวเอสกิโม ปรากฏว่าชาวเผ่านี้แก่เร็ว และมีอายุสั้นเช่นเดียวกันจากการสำรวจแทบจะไม่พบชาวเคอริกซ์ที่มีอายุเกินกว่า 40 ปีเลย (เกียรติวรรณ อมาตยกุล, 2537)

จากการศึกษาชาวฮันซา ในประเทศปากีสถาน เผ่าชนโอดมิ ชาวพื้นเมืองของเม็กซิโก และชาวพื้นเมืองของภาคตะวันตกเฉียงใต้ของอเมริกา ซึ่งเป็นกลุ่มคนที่บริโภคเนื้อสัตว์น้อย จะพบว่ามีประชากรอายุยืนถึง 110 ปี หรือมากกว่า โดยยังมีสุขภาพอนามัยดีปัจจุบันนี้ได้เป็นที่ทราบกันดีแล้วว่าโรคที่เป็นมากที่สุดของชาวอเมริกัน ซึ่งบริโภคเนื้อในปริมาณสูงสุดของโลกก็คือ โรคหัวใจ มีแพทย์เป็นจำนวนมากที่ได้ยอมรับว่าการบริโภคเนื้อสัตว์เป็นสาเหตุสำคัญที่ทำให้เกิดโรคหัวใจ และได้ใช้วิธีการรักษาโรคหัวใจอย่างง่าย และเป็นธรรมชาติที่สุดด้วยการจำกัดปริมาณเนื้อที่ผู้ป่วยจะบริโภค หรือให้ผู้ป่วยที่เป็นโรคหัวใจเลิกการบริโภคเนื้อสัตว์อย่างเด็ดขาด

ฟูกุโอกะ (2541) กล่าวว่าหนังสือเรื่อง The Book of Tofu ประกอบด้วยการปรุงเต้าหู้ห้ำร้อยวิธี เป็นหนังสือที่ได้รับการยอมรับในสหรัฐอเมริกา ทำให้ชาวอเมริกันเห็นว่าเต้าหู้เป็นอาหารที่ดี และมีคุณค่าต่อสุขภาพ

หลักการข้อสุดท้าย คือ การคิดในเชิงบวกและการทำสมาธิ การฝึกสมาธิเป็นสิ่งที่มียู่ในเกือบทุกศาสนา ทำให้รู้สึกสงบทั้งทางร่างกายและจิตใจ ความสงบทำให้ร่างกายกลับคืนสู่สภาพสมดุลและมีสุขภาพที่ดีได้ การพูดทางบวกกับตัวเองเสมอ จะทำให้ภาพพจน์ ( Self Concept) เปลี่ยนไปในทางบวกมากยิ่งขึ้น เมื่อมีความรู้สึกที่ดีกับเองมากขึ้น จะมีความรู้สึกที่ดีกับ

คนรอบข้างมากขึ้น และจะมีความรู้สึกที่ดีกับโลก กับชีวิต กับสิ่งแวดล้อมรอบตัวมากขึ้น ในที่สุดเราจะกลายเป็นคนประเภท I am ok, you are ok. มากยิ่งขึ้น (เกียรติวรรณ อมาตยกุล, 2539)

จากการศึกษาข้างต้นพบว่าการฝึกอาสนะตามแนวคิดนีโอฮิวแมนนิสมีหลัก 5 ข้อคือ 1) อาสนะ คือ การบริหารร่างกาย 2) การหายใจได้เต็มปอดอย่างสม่ำเสมอซึ่งช่วยเพิ่มปริมาณออกซิเจนที่ร่างกายได้รับ 3) การผ่อนคลายทั้งร่างกายและจิตใจอย่างเต็มที่ 4) รับประทานอาหารอย่างถูกต้อง 5) การคิดในเชิงบวกและการทำสมาธิ ถ้าสามารถปฏิบัติได้อย่างต่อเนื่องและสม่ำเสมอจะทำให้มนุษย์แข็งแรงทั้งร่างกายและจิตใจ

## 2. การฝึกสมาธิตามแนวคิดนีโอฮิวแมนนิส

สุจิตรา ออนค้อม ( 2541) กล่าวว่า สมาธิ ความหมายในพจนานุกรมฉบับราชบัณฑิตยสถาน พ.ศ. 2524 ได้ให้ความหมายของสมาธิไว้ว่า ความตั้งมั่นแห่งจิต ความสำรวมใจให้แน่วแน่ เพื่อเพ่งเล็งในสิ่งใดสิ่งหนึ่ง โดยพิจารณาอย่างเคร่งครัดเพื่อให้เกิดปัญญาเห็นแจ้งในสิ่งนั้น

คัมภีร์วิสุทธิมรรค (สมเด็จพระพุฒาจารย์ , 2514) ให้คำจำกัดความว่า “ความมีอารมณ์อันเดียวแห่งจิตเป็นกุศล เป็นสมาธิ ” จากความหมายและคำจำกัดความดังกล่าว ทำให้เข้าใจความหมายของสมาธิ หมายถึง ภาวะที่จิตมีอารมณ์เดียว แน่วแน่ต่ออารมณ์เดียวการทำสมาธิ สามารถลดการทำงานของระบบประสาท ซิมพาเทติกเป็นการทำให้ร่างกายอยู่ในภาวะผ่อนคลายการทำสมาธิแบบนี้โอฮิวแมนนิสที่จะทำให้เกิดความรักความเมตตาที่ยิ่งใหญ่เราควรทำสมาธิอย่างน้อยวันละ 2 ครั้ง เวลาที่เหมาะสมที่สุดคือใกล้กับเวลาที่ดวงอาทิตย์ขึ้นและตก อาจจะเริ่มทำแค่วันละ 3 - 5 นาที ผู้ทำสมาธิควรนั่งในท่าขัดสมาธิ ผ่อนคลายที่สุดหลังตรง จดจ่อกับลมหายใจของตัวเอง มือประสานกันวางไว้ที่ตัก เวลาหายใจเข้าต้องขยายเวลาหายใจออกต้องยุบภาวนามันตราที่เป็นภาษาสันสกฤตอยู่ในใจว่า Baba Nam Kevalam (บาบา นัม เควาลัม) ซึ่งแปลเป็นภาษาอังกฤษว่า Love is every where หรือความรักที่มีในทุกหนทุกแห่ง เวลาหายใจเข้า จดจ่อกำว่า บาบา นัม เวลาหายใจออกจดจ่อกำว่า เควาลัม เราจะเกิดผ่อนคลายอย่างล้ำลึก ควบคู่ไปในเวลาทำสมาธิ การทำสมาธิแบบนี้โอฮิวแมนนิสเพื่อขจัดอารมณ์ด้านลบต่าง ๆ ความกลัว ความเกลียด ความอิจฉาริษยา ความรู้สึกตัวว่าตัวเองด้อยกว่าผู้อื่น ออกไปจากจิตได้สำนึก การทำสมาธิตามแนวคิดนีโอฮิวแมนนิส เป็นการฝึกลดคลื่นสมองของตัวเอง การใส่ข้อมูลด้านบวกในจิตได้สำนึก ขณะที่คลื่นสมองต่ำและการเพิ่มพลังแห่งความรักในจิตได้สำนึกด้วยการทำสมาธิด้วยมันตรา เราสามารถเพิ่มพลังความรักในจิตได้สำนึกด้วยการเปิดเทปเพลง Celestial Kiirtan โดยร้องเพลงคลอไป ในใจ 5 - 10 นาที ขณะที่ร้องคิดถึงความหมายของคำว่า Baba



Nam Kevalam ซึ่งแปลว่ามีความรักให้กับตนเองและทุก ๆ คน ทำวันละ 2 ครั้ง (เกียรติวรรณ อมาตยกุล, 2539)

### 3. การศึกษาตามแนวคิดนีโอฮิวแมนนิส

การศึกษาตามแนวคิดนีโอฮิวแมนนิส ใช้ประสบการณ์หรือกิจกรรมต่าง ๆ เป็นเครื่องมือพัฒนาใน 4 ส่วน (เกียรติวรรณ อมาตยกุล, 2539)

#### 3.1 คลื่นสมอง

สมองของมนุษย์ประกอบด้วยเซลล์ประสาทจำนวนนับล้าน ๆ เซลล์ เซลล์เหล่านี้จะก่อให้เกิดกระแสคลื่นแม่เหล็ก - ไฟฟ้า เรียกว่า คลื่นสมอง ซึ่งคลื่นเหล่านี้จะมีความแปรผันตามสภาวะของจิตในระดับแต่ละขั้น เมื่อนักวิทยาศาสตร์ได้นำเครื่องวัดกระแสคลื่นสมอง (EEG หรือ Electro - Encephalo gram or Electric brain - writing Machine) มาต่อเข้ากับศีรษะของมนุษย์ เครื่องกลนี้ก็จับกระแสคลื่นของมนุษย์ แล้วเขียนออกมาเป็นลักษณะของกราฟ ด้วยวิธีนี้ทำให้นักวิทยาศาสตร์ สามารถจำแนกคลื่นสมองออกเป็นหลายแบบ ซึ่งคลื่นสมองแต่ละแบบนี้จะเกิดขึ้นในจิตที่อยู่ในภาวะที่แตกต่างกัน ซึ่งแบ่งเป็น 3 ลักษณะ คือ (วิลเลียม ออนันต์คุณ, 2532)

3.1.1 คลื่นสมองของคนธรรมดาทั่ว ๆ ไปที่เกิดในภาวะจิตสำนึกตื่นตัว ตามปกติจะมีลักษณะที่ไม่สม่ำเสมอ และเร็วเรียกว่า คลื่นเบตา ( Beta Wave) กราฟนี้แสดงให้เห็นถึงลักษณะโดยเฉลี่ยของคลื่นสมอง ที่มีการทำงานที่ไม่หยุดนิ่งและไม่สม่ำเสมอ โดยมีความเร็ว 13- 40 รอบ / วินาที เป็นลักษณะของคลื่นสมองในลักษณะที่มีความเครียดสูง

3.1.2 ในขณะที่จิตมีความสงบลง สมองจะให้คลื่นที่มีลักษณะแตกต่างกันออกไปเรียกว่าคลื่นอัลฟา ( Alpha Wave) ซึ่งช้ากว่าและมีจังหวะที่สม่ำเสมอกว่าจิตระดับนี้จะสงบและมีความตื่นตัวสูง มีขนาดคลื่นใหญ่กว่า และมีพลังงานสูงกว่าคลื่นเบตา ในสภาวะจิตใจสงบเช่นนี้ จะทำให้การกระทำต่าง ๆ เป็นไปอย่างได้ผลดี คลื่นสมองนี้มีความเร็ว 8 - 13 รอบ / วินาที เป็นลักษณะของคลื่นสมองในขณะที่มีความผ่อนคลาย

3.1.3 ขณะที่ผู้ทำสมาธิมีจิตใจสงบมากขึ้น มีจิตใจจดจ่อมากขึ้น คลื่นสมองดูเหมือนว่าจะหยุดนิ่ง (เป็นเส้นตรง) ทุกสิ่งทุกอย่างในจักรวาลดูเหมือนว่าจะหยุดการเคลื่อนไหวไม่มี ความรู้สึกแบ่งแยกในสภาวะนี้ คลื่นสมองค่อย ๆ เคลื่อนไหวอย่างช้าและช้าลง แต่มีพลังงานสูงขึ้น จนสามารถรวมตัวกับคลื่นของจักรวาล ( Cosmic Rhythm) เรียกว่า คลื่นคอสมิก (Cosmic Wave) ซึ่งมีความเร็ว 1 - 4 รอบ / วินาที เป็นลักษณะของคลื่นสมองที่มีความ

ผ่อนคลายสูงสุดคลื่นสมองที่มีความผ่อนคลายสูง จิตใจจะมีความสงบความสุขมากยิ่งขึ้น มีประสิทธิภาพในการทำงานได้สูงสุด คลื่นสมองอัลฟาให้ประโยชน์ต่อคนเราในด้านต่าง ๆ ดังนี้

1. ทำให้อารมณ์ดี ร่าเริง
2. มีความคิดสร้างสรรค์สูง
3. ร่างกายแข็งแรง
4. มีความจำดี
5. มีสมาธิสูง

### กิจกรรมที่ทำให้ผ่อนคลาย

#### 1. ลมหายใจ

การกำหนดลมหายใจให้ถูกต้องโดยลึก ช้า สม่ำเสมอ จะทำให้คลื่นสมองมีจังหวะสม่ำเสมอ เกิดเป็นคลื่นอัลฟา เช่น หายใจเข้าท้องจะขยาย หายใจออกท้องจะยุบ การฝึกโยคะอาสนะในท่าต่าง ๆ ซึ่งทำให้ภาวะจิตใจมีการผ่อนคลาย

#### 2. คำพูด

คำพูดด้านบวก ผู้ที่ได้รับคำชมเสมอ ๆ จะรู้สึกมีความสุข เชื่อมั่นในตนเอง จิตใจสบายผ่อนคลาย คลื่นสมองจะเป็นคลื่นอัลฟา มีอารมณ์ดี ไม่ก้าวร้าว ในขณะที่เดียวกันผู้ที่ไม่ค่อยได้รับคำชมมากนัก แต่ได้รับการตำหนิ จะตึงเครียด มองโลกในแง่ร้ายไม่เชื่อมั่นในตนเอง ส่งผลให้สมองส่งคลื่นเป็นเบตา (Beta Wave)

#### 3. เสียง

เสียงที่เราได้ยิน จะมีความถี่สูงต่ำต่างกัน ส่งผลต่อคลื่นในสมอง เช่นเสียงดนตรีจากเพลงบรรเลงที่มีจังหวะช้าและสม่ำเสมอ ทำให้ผู้ฟังสบายใจ ผ่อนคลาย จิตใจสงบ ดนตรีที่บรรเลงด้วยเสียงดังมากและเร็ว ซึ่งมีความถี่ของเสียงสูง ๆ ต่ำ ๆ ตลอดเวลาเช่นเดียวกับคลื่น เบตา ทำให้ผู้ฟังมีอารมณ์ไม่สม่ำเสมอ รู้สึกตึงเครียดทำให้คลื่นสมองเกิดคลื่นสูงหรือคลื่นเบตา (Beta Wave)

#### 4. การออกกำลังกาย

ผู้ที่ได้ออกกำลังกาย บริหารอวัยวะส่วนต่าง ๆ ของร่างกายเป็นประจำ ทำให้กล้ามเนื้อ การทำงานของอวัยวะภายนอก ภายใต้นได้รับการผ่อนคลาย การเล่นเกมกีฬาประเภทต่าง ๆ

ทำให้ทุกส่วนของร่างกายได้ปรับสมดุลตามธรรมชาติ ได้เคลื่อนไหวเป็นการผ่อนคลายทั้งร่างกายและจิตใจ ซึ่งคลื่นสมองที่จะเกิดขึ้นในภาวะที่จิตใจผ่อนคลายเช่นนี้คือ คลื่นสมองอัลฟา

## 5. สี

สีต่าง ๆ ที่แวดล้อมตัวเรา หรือสีจากทิวทัศน์ธรรมชาติ มองแล้วให้ความรู้สึกต่อจิตใจต่างกัน เช่น ในห้องนอนเรามักจะทาสีฟ้าอ่อน สีเขียวอ่อน หรือครีม ให้ความรู้สึกสบายตา สบายใจ สีแดง สีเหลือง หรือสีที่เข้มจัดมารวมอยู่ด้วยกัน ทำให้จิตใจสับสนวุ่นวายเช่น สัญญาณไฟสีแดงของรถดับเพลิง ทำให้จิตใจตึงเครียด กังวลใจ ภาวะเช่นนี้จะก่อให้เกิดคลื่นสมองเบตา

## 6. อาหาร

ควรเลือกรับประทานอาหารที่ให้พลังงานสูงหรืออาหารจากพืช ทำให้ร่างกายแข็งแรง จิตใจเยือกเย็นสงบ ได้แก่ ผลไม้และถั่วเปลือกแข็ง ผัก ถั่ว เมล็ดธัญพืช สมุนไพรและเครื่องเทศในปริมาณที่พอสมควร อาหารที่ไม่มีประโยชน์ต่อจิตใจ ได้แก่ เนื้อสัตว์ต่าง ๆ กระทียม หัวหอม เหล้า เบียร์ สิ่งเสพติดต่าง ๆ

## 7. บุคคลรอบข้าง

เมื่ออยู่ในสิ่งแวดล้อมของคนที่มีคลื่นสมองเบตา (คลื่นสูง) บ่อย ๆ จะทำให้มีความตึงเครียดพลอยให้มีคลื่นสมองสูงไปด้วย

## 8. สถานที่

สถานที่ที่ต่างกัน มีอิทธิพลให้คนมีคลื่นสมองต่างกัน รวมถึงสถานการณ์บรรยากาศ เช่น เด็กที่เติบโตมากับสิ่งแวดล้อมที่ถูกสุขอนามัย โปร่ง โล่ง บรรยากาศที่อบอุ่นมีเมตตา สงบสบาย เด็กจะมีจิตใจที่มั่นคง แจ่มใส จิตสงบ มีคลื่นสมองแบบอัลฟา (AlphaWave)

## 9. การฝึกโยคะอาสนะ

มีอิทธิพลอย่างมากต่อต่อมไร้ท่อ (Endocrine glands) ซึ่งต่อมไร้ท่อมมีอิทธิพลอย่างยิ่งต่ออารมณ์และสภาพจิตสำนึกของคนการทำโยคะอาสนะ มีอิทธิพลต่อต่อมไร้ท่อหลายต่อม ซึ่งทำหน้าที่หลั่งฮอร์โมนที่ทำให้เกิดความสมดุลทางอารมณ์ และความสงบทางใจ

## 10. การฝึกสมาธิ

นักบุญผู้ยิ่งใหญ่ได้กล่าวคำสอนไว้ว่า “คนเราเกิดมาเพื่อหาความสุขที่แท้จริงของชีวิตและแบ่งปันความสุขที่ยิ่งใหญ่นี้แก่ทุกสรรพสิ่ง ” (Man is born to be happy and radiate happiness) ซึ่งคนสามารถหาวิธีการหรือเครื่องมือที่จะนำไปพบกับความสุขที่แท้จริงได้ และ

วิธีการนั้นจะทำให้จิตของเรามีการขัดส่ายลดลง จนถึงขั้นสงบนิ่งได้ อันจะเป็นประโยชน์ใหญ่หลวง แก่มนุษย์ทุกคน วิธีการนั้นก็คือ การฝึกสมาธิหรือการทำสมาธิ (Meditation) ประโยชน์การฝึกสมาธิ มีหลายประการนับตั้งแต่เป็นการกระทำให้ผู้ฝึกสมาธิมีคลื่นสมองต่ำ จิตสงบ ประสิทธิภาพในการทำงานดีขึ้น พัฒนาสุขภาพกายสุขภาพจิตและเป็นการพัฒนาจิตใจ เพื่อเข้าสู่ความสุขที่แท้จริงของมนุษย์ นั่นคือความสงบของจิตใจ

หลวงพ่อบุญ สุทัตโท (2541) กล่าวว่า การทำสมาธิก็เหมือน การติดนิมิตติดรูปนั้นติดรูปนี้ก็ยิ่งอยากอยู่นะ บางทีก็อยากให้มี บางทีก็ไม่อยากให้มีนิมิต ฉะนั้น ท่านจึงให้วางเอาไว้ วางไว้เพราะมันไม่มีเรา ถ้าวางอันนี้ได้คือ วางขั้นที่ 5 ประกอบด้วย รูป เวทนา สัญญา สังขาร วิญญาณ

ธรรมบุญ นวลใจ ( 2542) กล่าวว่า การทำสมาธิสามารถลดการทำงานของระบบประสาทซิมพาเทติกได้ เช่น การทดลองในอินเดียและญี่ปุ่นพบว่า โยคีและพระญี่ปุ่นขณะอยู่ในสมาธิ จะมีความต้องการออกซิเจนน้อยลงหรือเรียกว่าอยู่ในภาวะไฮโปเมตาบอลิซึม (Hypometabolism) การทำสมาธิยังทำให้อัตราการเต้นของหัวใจ การหายใจลดลง ปริมาณกรดแลคติกในเลือดก็ต่ำกว่าปกติสรุปแล้วการทำสมาธิเป็นการทำให้ร่างกายอยู่ในภาวะผ่อนคลายที่สุดโดยที่ยังตื่นอยู่นั่นเอง

พระธรรมปิฎก (2540) กล่าวว่า สมาธิคือ เรื่องของจิตใจ บางที่ท่านใช้คำว่าจิต เหตุที่เรียกว่า สมาธิ เพราะสมาธิเป็นตัวแทนสำคัญใน การพัฒนาทางด้านจิตใจพระธรรมโกศาจารย์ (หลวงพ่อบุญญา นันททิกุ, 2542) เมื่อเราไปนั่งอยู่ที่เงียบ เราจะรู้สึกว่ามันสงบ มีความสุขเกิดขึ้นในใจ ความสุขอย่างนี้เป็นความสุขที่แท้ เรียกว่าความสุขเกิดขึ้นจากวิเวก จากกายสงบ วาจาสงบ ใจสงบ การที่จะเกิดกายสงบ วาจาสงบ ใจสงบนั้น ต้องได้สถานที่สงบเป็นเครื่องช่วย ไม่มีรูปผ่านเข้าตา ไม่มีเสียง ไม่มีกลิ่น ไม่มีรส อะไรที่เกิดจากการปรุงแต่ง เราก็จะพบว่า สุขภาพจิตสงบ เมื่อมีความสงบจะรู้สึกว่าเป็นสุขสุขนี้เรียกว่าสุขเกิดจากความสงบ

พระมหาบัว ญาณสัมปันโน ( 2541) กล่าวว่า จิตอยู่ในสมาธิ จิตมีความสงบ ก็เรียกว่าจิตอิมัตถ์ ไม่หิวโหยอะไร กับอารมณ์อะไร รูป เสียง กลิ่น รส เครื่องสัมผัสไม่มายุ้ง มีแต่ความสงบจิตเย็นใจอยู่ตลอดเวลาเมื่อเห็นคุณค่าของสติปัญญาแล้วกับเห็นผลของสติปัญญาที่ทำงานขึ้นมา คำว่าสมาธิทำให้ใจสงบ

## 2. เซลล์สมอง

เซลล์ประสาทที่มีหน้าที่รับรู้สิ่งต่าง ๆ ที่เรียกว่า นีโอคอร์เท็กซ์ (Neo - Cortex) จะพัฒนาได้ เมื่อมีโอกาสใช้ประสาทสัมผัสในการรับรู้ความรู้สึกจากสิ่งแวดล้อมรอบตัว การที่มีโอกาสได้ปะทะสังสรรค์สัมผัสกับสิ่งแวดล้อมที่แปลกใหม่มากเท่าใด ก็จะมีสติปัญญาสูงมากเท่านั้น เช่นนี้จึงอาจเป็นสาเหตุสำคัญที่ทำให้บางคนเติบโตขึ้นเป็นคนที่มีพรสวรรค์ในหลาย ๆ ด้าน กิจกรรมที่พัฒนาเซลล์สมอง ได้แก่

1. การฝึกให้ออกกำลังกายเดินแกวชิกิ
2. การบริหารประกอบเพลง
3. การฝึกโยคะอาสนะ
4. การออกกำลังกายด้วยกีฬาประเภทต่าง ๆ
5. การเล่นเกมเล่นประเภทต่าง ๆ
6. การสัมผัสกับสิ่งแวดล้อมนอกห้องเรียน

### การออกกำลังกายเดินแกวชิกิ

เป็นการออกกำลังกายที่มีจังหวะเร็ว ช่วยให้ระบบการหายใจ การเต้นของหัวใจและระบบการไหลเวียนของโลหิตทำงานได้ดีขึ้น ช่วยให้ร่างกายส่วนต่าง ๆ มีความคล่องตัวมากขึ้น ตลอดจนช่วยให้ผู้ฝึกพัฒนาระบบประสาท และสามารถใช้อวัยวะได้ดีขึ้น ช่วยให้กระดูกสันหลัง มีความยืดหยุ่น ทำให้ไขมันส่วนเกินลดลง ข้อต่อต่าง ๆ มีความคล่องตัวเมื่อฝึกเป็นประจำ จะสามารถช่วยป้องกันโรคต่าง ๆ ได้ และโรคที่เกี่ยวข้องกับการทำงานผิดปกติของตับ (เยาวลักษณะณ์ โฟธิ สุทธิ, 2540)

## 3. ภาพพจน์ของตัวเอง

ภาพพจน์ของตัวเอง คือความรู้สึกที่มีต่อตัวเองโดยตรง จะเป็นความเห็นที่ติดตัวตลอดไป เช่น รู้สึกว่าตัวเองน่ารัก มีเสน่ห์ แข็งแรง ไม่มั่นใจในตนเองความรู้สึกที่มีต่อตัวเอง จะเป็นความเชื่อที่ฝังอยู่ในจิตใต้สำนึกของคนที่ทำให้เชื่อว่า เป็นคนอย่างไร ซึ่งภาพพจน์เกี่ยวกับตัวเอง อาจจะเป็นด้านบวกหรือด้านลบดังตัวอย่างต่อไปนี้ (เกียรติวรรณ อมาตยกุล, 2540)

### ตารางที่ 3 แสดงภาพพจน์ของตัวเอง

ภาพพจน์ของตัวเองด้านบวก	ภาพพจน์ของตัวเองด้านลบ
เป็นคนที่ประสบความสำเร็จ	เป็นคนล้มเหลว
เป็นคนเก่ง	เป็นคนไม่เก่ง
เป็นคนมีความสามารถ	เป็นคนไม่มีความสามารถ
เป็นคนฉลาด	เป็นคนไม่ฉลาด
เป็นคนหล่อ สวย	เป็นคนไม่หล่อ ไม่สวย
เป็นคนมีความเชื่อมั่นในตนเอง	เป็นคนไม่มีความเชื่อมั่นในตนเอง

ภาพพจน์ตนเองของคนเกิดจากคำพูด ความคิดของตัวเอง และของคนรอบข้างที่จะค่อย ๆ ซึมซาบเข้าไปในจิตใจได้สำนึกของเรา โดยผ่านประสาทสัมผัส ( Five sense organ) ทั้ง 5 ส่วนคือ ตา หู จมูก ลิ้น ผิวหนัง ที่ผ่านเข้ามาสะสมในจิตใจได้สำนึกที่ละน้อย ๆ จนกระทั่งมีความรู้สึกต่อตัวเองเป็นเช่นนั้นจริง ๆ ตามที่ได้รับข้อมูลสะสมไว้ประสาทสัมผัสเกี่ยวกับตาและหู เป็นส่วนที่รับข้อมูลเข้าสู่จิตใจได้สำนึกมากที่สุด (ตา รับข้อมูลประมาณ 75 - 90% หู 10 - 15 % จมูก ลิ้น ผิวหนัง 2 - 5%) ฉะนั้น คำพูดที่ได้ยินสิ่งที่มองเห็นต่าง ๆ จะถูกรับเป็นข้อมูลไว้ในจิตใจได้สำนึกมากที่สุด เช่น การมองเห็นสิ่งที่ผู้ใหญ่กระทำหรือได้ยินสิ่งที่ผู้ใหญ่พูดนักจิตวิทยาในปัจจุบันยอมรับว่า คำพูดมีอิทธิพลอย่างยิ่งต่อจิตใจของคน เรามักจะคิดตามสิ่งที่เราได้ยิน คำกล่าวที่ว่า เราเป็นอย่างที่เราคิด เราคิดอย่างไร เราก็เป็นอย่างนั้น (We are what we think, We think so we become) เช่น ถ้าพ่อแม่บอกเด็กว่าโง่ เด็กก็จะเชื่อว่าตนเองเป็นคนโง่ ถ้าบอกว่าเป็นคนสวยน่ารัก เด็กก็จะเชื่อว่าตนเป็นคนสวยและน่ารัก ผู้ใหญ่จึงควร หลีกเลี่ยงใช้คำพูดด้านลบ การพัฒนาตามแนวคิดนีโอฮิวแมนนิส จึงเน้นให้รู้จักภาพพจน์ตัวเอง การเห็นคุณค่าในตนเอง ( Self Esteem) ด้วยการทำให้เกิดภาพพจน์ของตัวเองเป็นด้านบวก จึงเป็นหน้าที่ของบ้านและโรงเรียนที่จะต้องช่วยให้เด็กเกิดความรู้สึกด้านบวก เพื่อให้เด็กเกิด ความรู้สึกที่ดีให้กับตัวเองและคนรอบข้างการพัฒนาภาพพจน์ตัวเองให้เป็นด้านบวก นอกจากจะทำให้เห็นคุณค่าในตัวเองแล้ว ยังเป็นการพัฒนาจิตใจ ให้รู้จักการแบ่งปันความรัก น้ำใจ ให้กับคนรอบข้าง มีความรักความเมตตาให้กับคนและทุกสรรพสิ่งในวงที่กว้างขึ้น

## 4. การให้ความรัก

ผู้ที่ได้รับความรักมาอย่างเพียงพอแล้ว ไม่ว่าจะจากทางบ้านหรือจากทางโรงเรียน จะเป็นเด็กที่มีความสุข ไม่มีปมด้อยทางจิตใจ รู้สึกว่าตนเองมีคุณค่า มองโลกในแง่ดีและไม่สร้างปัญหาให้แก่สังคม นั้นเป็นสิ่งที่ยอมรับกันทั่วไปการให้ความรักตามแนวคิดนีโอฮิวแมนนิส

### 4.1 การยอมรับ

การยอมรับเป็นปฏิกิริยาตอบสนองที่เกิดจากภายในตัวมนุษย์ เป็นสัญญาณที่คนสัมผัสได้ถึงความรู้สึกว่าได้รับกำลังใจ อบอุ่นใจ คลายกังวล รอยยิ้มทำให้ความสัมพันธ์ระหว่างมนุษย์แน่นแฟ้นยิ่งขึ้น

### 4.2 คำพูดชมหรือคำพูดด้านบวก

คำพูดชมหรือคำพูดด้านบวก คือ คำที่สุภาพ อ่อนโยน ให้กำลังใจ ยกย่อง ชมเชยในคุณค่าของความสามารถ ความดีงาม ที่ทำให้รู้สึกว่าคุณค่า ( Self - Esteem) มีความเชื่อมั่นมากขึ้น ซึ่งสอดคล้องกับ ทศนีย์ ผลเนื่องมา (2536) ที่กล่าวว่า การกล่าวชมนักเรียนว่า ดี ดีมาก เก่ง เก่งมาก นั้นจะทำให้เด็กเกิดความอบอุ่น อยากมาโรงเรียนมากกว่าอยู่บ้าน ฉะนั้นผู้ใหญ่จึงต้องหมั่นใช้คำพูดด้านบวกในสิ่งที่ดีดี คำพูดชมเชยแก่เด็กเสมอเพื่อให้เด็กได้รู้สึกว่าคุณค่า ความรัก ความเอาใจใส่ รู้สึกว่าคุณค่า มีความสุขและประสบความสำเร็จ ซึ่งครูที่สอนตามแนวคิดนีโอฮิวแมนนิส จะใช้คำพูดด้านบวกกับนักศึกษา เพื่อให้ให้นักศึกษารู้สึกว่าคุณค่า คุณค่า

### 4.3 การสบตา

การสบตา คือ อาการมองประสานตากันระหว่าง 2 ฝ่าย เช่น การมองสบตากันในระหว่างสนทนา สบตาเพื่อทักทาย เป็นการแสดงออกถึงความรู้สึกให้ผู้อื่นทราบความหมาย โดยผ่านทางดวงตา ประโยชน์ต่อการพัฒนา คือ ทำให้มีความเชื่อมั่นในตนเอง ให้รู้จักสบตาเพื่อการกล้าคิด กล้าถาม กล้าที่จะแสดงออกถึงความรู้สึกของตนเอง ซึ่งจะทำให้เป็นคนเปิดเผย

### 4.4 การสัมผัส

มีงานวิจัยจำนวนมากที่แสดงผลให้เห็นว่า การสัมผัสมีความสำคัญเป็นอย่างยิ่งต่อสิ่งมีชีวิตของสิ่งมีชีวิตทั้งหลาย (เกียรติวรรณ อมาตยกุล, 2537) เช่น

การทดลองเรื่องการสัมผัสที่มหาวิทยาลัยเปอร์ดู โดยให้พนักงานตรวจบัตรที่ห้องสมุดของมหาวิทยาลัย หาโอกาสสัมผัสมือนักศึกษา ในขณะที่นักศึกษาคืนบัตร ผลของการ

วิจัย พบว่า นักศึกษาที่ได้รับการสัมผัสส่วนใหญ่ตอบว่า ได้รับความช่วยเหลือจากพนักงาน  
ห้องสมุดดีกว่านักศึกษาที่ไม่ได้รับการสัมผัส

การทดลองของจิตแพทย์มหาวิทยาลัยเพนซิลวาเนีย พบว่า คนไข้โรคหัวใจที่เป็น  
เป็นเจ้าของสัตว์เลี้ยงและมีโอกาสสัมผัสคลุกคลีกับสัตว์เลี้ยงเสมอ ๆ จะช่วยให้ความตึงเครียด  
ของหัวใจลดลง

การหาโอกาสสัมผัสผู้อื่นให้มากขึ้น ธรรมชาติของคนทุกคนเหมือนกัน คือถ้า  
ต้องการการสัมผัสจากผู้อื่นมากเพียงใด ผู้นั้นก็ต้องการสัมผัสจากเรามากเพียงนั้น เราจึงควรหา  
โอกาสสัมผัสผู้อื่นและให้ผู้อื่นสัมผัสเรามากขึ้น โอกาสที่เราจะสัมผัสผู้อื่นได้อย่างเหมาะสมมี  
มากมายเช่น

- ทักทายสวัสดีด้วยการจับมือหลังจากยกมือไหว้แล้ว
- จูงมือกันในขณะเดินข้ามถนน
- โอบกอดเอวคุณพ่อ คุณแม่เมื่อกลับบ้าน
- เข้าร่วมกิจกรรมที่มีการสัมผัสมาก ๆ เช่น เดินรำ เล่นกีฬา

จากตัวอย่างดังกล่าว ชี้ให้เห็นถึงความสำคัญของการสัมผัส ทำให้เห็นว่า การที่  
เด็ก ๆ จะเติบโตอย่างมีความสุข จะต้องได้รับความรักด้วยการสัมผัส โอบกอดจากบุคคลรอบข้าง  
เพื่อให้เด็ก ๆ ไม่เป็นโรค “ขาดความรัก” รวมทั้งผู้ใหญ่เองก็ได้รับความสุขมากขึ้น จากการได้  
โอบกอดสัมผัสลูกหลานตน ครูที่สอนตามแนวนี้โอฮิวแมนนิสก็จะทำให้นักศึกษามีความสุขกับ  
การเรียนมากขึ้น และเห็นคุณค่าของตนเองสูงขึ้น

#### 4.5 การกล่าวคำทักทาย “สวัสดิ์”

สังคมไทยใช้คำสวัสดิ์ เป็นคำทักทายตามปกติโดยทั่วไป โดยกล่าวคำว่าสวัสดิ์  
พร้อมกับยกมือขึ้นไหว้ รวมทั้งเป็นความหมายของการเคารพยกย่องในบุคคลที่เรากล่าวสวัสดิ์กับ  
เขา การกล่าวสวัสดิ์กันให้ความรู้สึกที่เป็นสุขทั้งผู้พูดและผู้ตอบ จึงสรุปได้ว่า การมอบความรัก  
ด้วยการยิ้ม การพูดชมหรือพูดในด้านบวก การสบตาการสัมผัส และการกล่าวทักทายสวัสดิ์ จะทำ  
ให้เด็ก ผู้เรียน นักศึกษา ได้รับความรัก ความอบอุ่นอย่างเต็มสมบูรณ์ ทั้งทางร่างกายและจิตใจ  
ซึ่งจะส่งผลให้เขาเหล่านั้นเห็นคุณค่าในตนเองสูงขึ้น เป็นลักษณะของครูที่สอนตามแนวนี้โอฮิว  
แมนนิส



## 5. แนวคิดเกี่ยวกับการเห็นคุณค่าในตนเอง

### 5.1 ความหมาย

การเห็นคุณค่าในตนเอง หมายถึง ความรู้สึกที่ดีต่อตนเอง รู้สึกว่าตนเองมีค่า มีความสามารถ มีความภูมิใจในความเป็นเอกลักษณ์ของตัวเอง ซึ่งความรู้สึกนี้ทำให้คนมีความมั่นใจในการกระทำต่าง ๆ ของชีวิต โดยไม่ต้องรอผู้อื่น (เกียรติวรรณ อมาตยกุล, 2539)

Maslow (อ้างถึงใน เขียรศรี วิวิธศิริ , 2541) กล่าวว่า ความต้องการ (Hierarchy of Needs) มีอยู่ 5 ขั้นที่สำคัญ ดังนี้

ขั้นที่ 1 ความต้องการทางด้านร่างกาย หรือต้องการวัตถุที่จะมาทำให้ชีวิตดำรงอยู่ได้ (physiological needs of Survival needs) เป็นความต้องการอันดับแรกของมนุษย์ได้แก่ ความต้องการทางปัจจัยสี่ จำเป็นต่อการดำรงชีวิตและการพักผ่อนนอนหลับ ความต้องการทางเพศที่จำเป็นในการดำรงเผ่าพันธุ์ของมนุษย์

ขั้นที่ 2 ความต้องการความมั่นคงปลอดภัย ( Safety needs) มนุษย์ทุกคนมีความต้องการที่จะดำรงชีวิตอยู่โดยปราศจากภัยอันตราย มีสุขภาพจิต สุขภาพกายดี มีความมั่นคงในอาชีพ หน้าที่การงานและฐานะทางเศรษฐกิจ มีความปลอดภัยในชีวิตและทรัพย์สิน

ขั้นที่ 3 ความต้องการความรักและการยอมรับจากผู้อื่น ( Love and Belonging needs) ทุกคนต้องการความรักจากผู้อื่น เช่น จากพ่อแม่ จากเพื่อนต้องการที่จะให้และรับความรัก มีมิตรจิตซึ่งกันและกันปรารถนาที่จะเป็นส่วนหนึ่งของหมู่คณะ

ขั้นที่ 4 ความต้องการได้รับการยกย่องมีเกียรติยศ ชื่อเสียง ( Self - esteem needs) หรือความต้องการที่จะเห็นคุณค่า และความสามารถของตัวเอง เป็นการประเมินผลตนเองได้รู้ว่าตนเองมีค่า ทุกคนในสังคมยอมรับนับถือให้เกียรติยกย่องเกิดความรู้สึกเชื่อมั่น ยอมรับนับถือตัวเอง (Self - respect)

ขั้นที่ 5 ความต้องการเป็นตัวของตัวเอง สามารถกระทำตนได้ตามความสามารถที่เป็นจริง (Self - actualization or Self - fulfillment needs) เป็นความต้องการที่จะประสบความสำเร็จในชีวิตของคนพัฒนาสูงสุดแล้ว เพื่อแสดงถึงความสามารถและศักยภาพที่จะกระทำได้ของตัวเอง มนุษย์ทุกคนปรารถนาที่จะพัฒนาศักยภาพของตนเอง มุ่งสู่เป้าหมายสูงสุดหรืออุดมคติที่ตนกำหนดไว้ บุคคลที่ได้รับการต้องการผ่านมาถึงขั้นที่ 5 นี้ จะรับรู้หรือเข้าใจตนเองอย่างแท้จริง

Elder (1965) กล่าวว่า ความเห็นคุณค่าในตนเองเป็นความรู้สึกที่บุคคลรับรู้ว่าตนเองมีคุณค่า ซึ่งได้รับอิทธิพลมาจากการกระทำของตนเอง การมีความสามารถและการตัดสินใจของบุคคลที่ตนให้ความสำคัญด้วย

Ausubel (1968) กล่าวว่า ความเห็นคุณค่าในตนเอง คือ ความเชื่อของบุคคลที่ว่าเขามีความสำคัญและมีคุณค่าเป็นมนุษย์คนหนึ่ง สอดคล้องกับที่ Coopersmith (1981) กล่าวว่า ความเห็นคุณค่าในตนเอง คือ ขอบเขตที่บุคคลมีความเชื่อเกี่ยวกับความสามารถของเขาว่าเขามีความสำคัญและมีคุณค่า

Allport (1973) กล่าวว่า ความเห็นคุณค่าตนเอง หมายถึง ความภูมิใจ ( Pride) (อ้างถึงในวีระเทพ ปทุมเจริญวัฒนา, 2538)

สรุปได้ว่า ความเห็นคุณค่าในตนเองเป็นผลรวมแนวทางที่บุคคลรับรู้ และพิจารณาตัดสินใจเองจากการยอมรับของสังคม ความสำเร็จ เป็นที่ยอมรับจากบุคคลอื่นทั้งในครอบครัว เพื่อน ในการกระทำของตนเอง

## 5.2 องค์ประกอบของความเห็นคุณค่าในตนเอง

Gates quoted in Barry (1989 อ้างถึงใน วีระเทพ ปทุมเจริญวัฒนา , 2538) ได้แบ่งความเห็นคุณค่าในตนเองเป็น 4 องค์ประกอบคือ

1. ความรู้สึกต่อร่างกายตนเอง ( The Body Self) หมายถึง บุคคลคิดและรู้สึกต่อรูปร่างและหน้าที่ของร่างกายตลอดจนความสามารถของหน้าที่พื้นฐานของร่างกาย

2. ความสัมพันธ์ระหว่างตนเองกับบุคคลอื่น ( The Interpersonal Self) เป็นส่วนหนึ่งของความเห็นคุณค่าในตนเองที่บุคคลรู้สึกเกี่ยวกับวิธีที่เขามีสัมพันธภาพกับบุคคลอื่น ไม่ว่าจะเป็นคนสนิทสนมคุ้นเคยหรือบุคคลที่พบกันโดยบังเอิญ

3. ความสำเร็จของตนเอง ( The Achieving Self) หมายถึง สิ่งที่บุคคลรู้สึกเกี่ยวกับความสามารถของเขาที่จะนำเขาไปสู่ความสำเร็จในชีวิตครอบครัว การทำงาน การศึกษา

4. ความเป็นเอกลักษณ์ของตนเอง ( The Identification Self) เป็นความรู้สึกทางนามธรรมและพฤติกรรม แสดงความสนใจทางศีลธรรมและจิตวิญญาณ

โดยสรุปความเห็นคุณค่าในตนเองมีองค์ประกอบแบ่งออกได้เป็นสองส่วนใหญ่ๆ คือความเห็นคุณค่าในตนเองที่เกิดจากการกระทำหรือรับรู้ในคุณค่าของตนเอง และความเห็นคุณค่าในตนเองที่เกิดจากการตัดสินว่าตนเองมีคุณค่าจากผู้อื่น

### 5.3 การพัฒนาความเห็นคุณค่าในตนเอง

Watt กล่าวว่า พลังความคิดด้านบวกทำงานได้ผลความคิดทางบวกหรือการมองโลกในแง่ดีและให้เชื่อมั่นในตัวเองตอนเข้ามาสู่วงการศีกษา ซึ่งได้ผลอย่างน่ามหัศจรรย์ ผลการทดลองใช้ “พลังความคิดด้านบวก ” ที่เมืองซัมเตอร์ เคาน์ตี รัฐเซาท์ แคโรไลนาประเทศสหรัฐอเมริกา สามารถแก้ปัญหาเด็กเรียนอ่อนกว่าเกรดมาตรฐาน เด็กเกรกอรีเรื่องวุ่นวายและเด็กติดยาเสพติดได้สำเร็จ ทำให้เด็กนักเรียนเรียนเก่งขึ้น และหวนกลับมาเป็นเด็กดีได้

Mitchell ใช้โครงการ “พลังความคิดด้านบวก ” โดยติดสติ๊กเกอร์ข้อความในทางบวกหรือด้านดีไว้ตามหนังสือเรียนและกล่องอาหารกลางวันของเด็กนักเรียนดังเช่นตัวอย่าง แม่คนหนึ่งมีลูกสาวที่คิดว่าจะทำเลขได้แต่ละข้อ ได้ใช้เวลานานเต็มทน ครูก็เอาสติ๊กเกอร์ติดที่หนังสือคณิตศาสตร์ของเด็กคนนั้น โดยมีข้อความว่า “ครูเชื่อความสามารถในตัวเธอและเธอก็สามารถทำได้ ” ปรากฏว่าเด็กหญิงคนนั้นสามารถทำคะแนนคณิตศาสตร์ได้ดีขึ้นมาก (เกียรติวรรณ อมาตยกุล, 2538)

### 5.4 การเพิ่มพลังศักยภาพตนเองของ Robbins (1992)

ทฤษฎีที่ใช้ในการพัฒนาศักยภาพมนุษย์ สามารถแบ่งออกได้เป็น 2 กลุ่มใหญ่ๆ คือ กลุ่มพฤติกรรมนิยม (Behaviorism) และกลุ่มมนุษยนิยม (Humanism) โดยนักจิตวิทยาที่สำคัญของกลุ่มพฤติกรรมนิยม ได้แก่ Pavlov (1927) Thorndike (1938) และ Skinner (1954) ซึ่งหลักการที่สำคัญของกลุ่มนี้ ก็คือ การเปลี่ยนแปลงพฤติกรรมของมนุษย์ จะเกิดขึ้นเนื่องจากการเชื่อมโยงกันระหว่างสิ่งเร้า ที่ทำให้เกิดการตอบสนอง โดยอาศัยวิธีการวางเงื่อนไข (Condition) ที่เหมาะสมและใช้แรงเสริม ควบคู่ไปด้วยในการตกแต่งพฤติกรรม (Shaping) เพื่อให้เกิดพฤติกรรมที่พึงประสงค์ ในขณะที่ นักจิตวิทยาที่สำคัญของกลุ่มมนุษยนิยม ได้แก่ Maslow (1970) และ Rogers (1969) ได้มีความเชื่อที่แตกต่างออกไปอย่างมาก คือ การเปลี่ยนแปลงพฤติกรรมใดๆของคนนั้น จะต้องให้ความสำคัญกับผู้เรียนโดยคำนึงถึงความเป็นมนุษย์ เป็นอันดับแรก เนื่องจากการจัดกิจกรรมการเรียนรู้ควรมีความสัมพันธ์กับผู้เรียนและทำให้ผู้เรียนเกิดความรู้สึกพึงพอใจและความเจริญงอกงามในสิ่งที่เรียนรู้ ฉะนั้น แนวคิดที่สำคัญของกลุ่มนี้ ก็คือ การเปลี่ยนแปลงใดๆ จะต้องเริ่มต้นจากการให้ผู้เรียนได้เรียนรู้ด้วยตัวของเขาเอง (Learn by himself) เพื่อค้นหา

เป้าหมายที่สำคัญและความต้องการที่แท้จริงของตัวเองให้พบและร่วมรับผิดชอบในการพัฒนา ศักยภาพของตนเพื่อให้บรรลุในสิ่งที่ตนเองต้องการ

ในโลกยุคปัจจุบัน Robbin (1992) ซึ่งนับว่าเป็นนักพัฒนาศักยภาพมนุษย์ชาวอเมริกันที่มีชื่อเสียงมากที่สุดคนหนึ่ง ได้พัฒนาเทคนิควิธีการใหม่ในการพัฒนาศักยภาพมนุษย์ ด้วยการประยุกต์แนวคิดของกลุ่มพฤติกรรมนิยมและมนุษยนิยมมาใช้ได้อย่างเหมาะสม โดยเป้าหมายที่สำคัญในการพัฒนาศักยภาพมนุษย์ของ Robbins (1992) ก็คือ "การเปลี่ยนแปลงพฤติกรรม" ของมนุษย์จากพฤติกรรมในทางทำลายล้างไปสู่พฤติกรรมที่สร้างสรรค์ขึ้นด้วยการ กระตุ้นร่างกายและจิตใจของมนุษย์ให้เกิดพฤติกรรมด้านบวกอย่างต่อเนื่อง สม่่าเสมอ จนกระทั่ง สามารถเปลี่ยนแปลงพฤติกรรมได้อย่างถาวร โดย Robbins (1992) มีความเชื่อว่า "ทุกๆ ปัญหา ชีวิตที่เกิดขึ้นล้วนเป็นผลโดยตรงมาจากพฤติกรรมของมนุษย์ ซึ่งเป็นบ่อเกิดของทุกๆ การกระทำใน ชีวิตประจำวัน ดังนั้น ทางออกในการแก้ไขปัญหาจะต้องเริ่มต้นจากการเปลี่ยนแปลงพฤติกรรม ของคนให้ได้ "

แม้ว่า Robbins (1992) จะมุ่งเน้นการเปลี่ยนแปลงพฤติกรรมของคนเป็นหลัก แต่เขาก็มีวิธีการในการเปลี่ยนแปลงพฤติกรรมมนุษย์ที่ให้ความสำคัญต่อ " อารมณ์ความรู้สึกของผู้เรียน " เป็นอย่างมากด้วยการให้ความเคารพ ยกย่อง นับถือ เห็นคุณค่า และให้ความสำคัญต่อผู้ร่วม สัมมนาทุกคนอย่างเท่าเทียมกัน นอกจากนี้ ผู้คนนับล้านๆ คนทั่วโลกยังได้รับแรงบันดาลใจอย่าง ล้นเหลือจากการเข้ารับการฝึกอบรมสัมมนาเชิงปฏิบัติการของ Robbins (1992) ด้วยวิธีการ ฝึกอบรมที่เต็มเปี่ยมไปด้วยความสุข สนุกสนาน ตื่นเต้น ไร้ใจ อบอุ่น และมีอารมณ์ขัน ดังนั้น การจัดกิจกรรมที่คำนึงถึงผู้ร่วมกิจกรรมเป็นสิ่งสำคัญ จึงทำให้การจัดกิจกรรมฝึกอบรมในแต่ละครั้ง ของ Robbins (1992) สามารถเปลี่ยนแปลงพฤติกรรมของผู้ร่วมสัมมนาจากพฤติกรรมด้านลบ ไปสู่พฤติกรรมด้านบวกได้อย่างรวดเร็ว

#### 5.4.1 หลักในการพัฒนาศักยภาพบุคคล

แนวคิดหลักในการพัฒนาศักยภาพบุคคลของ Robbins (1992) ได้ผสมผสาน แนวคิดของกลุ่มมนุษยนิยมและกลุ่มพฤติกรรมนิยมเพื่อใช้ในการจัดฝึกอบรมได้อย่างเหมาะสม กลมกลืน โดยสามารถสรุปหลักการที่สำคัญได้ 4 ประการ ดังนี้

1. การเชื่อมั่นในศักยภาพอันยิ่งใหญ่ที่มีอยู่ภายในตัวผู้ร่วมกิจกรรมทุกคน
  2. การยึดมั่นในคุณค่าและศักดิ์ศรีความเป็นมนุษย์ของคนอย่างเท่าเทียมกัน
- โดยยึด "ผู้ร่วมกิจกรรมเป็นศูนย์กลาง" ในการจัดกิจกรรมการเรียนรู้

3. การมุ่งมั่นในการพัฒนาศักยภาพอันไร้ขีดจำกัดภายในตัวผู้ร่วมกิจกรรมให้เปล่งประกายออกมาให้มากที่สุด

4. การเชื่อมั่นในความรับผิดชอบต่อการจัดประสบการณ์การเรียนรู้ที่จะทำให้ผู้ร่วมกิจกรรมสามารถเกิดการเปลี่ยนแปลงพฤติกรรมที่ต้องการได้

จากการศึกษาหลักการพัฒนาพลังศักยภาพบุคคลของ Robbins (1992) ผู้วิจัย พบว่า แนวคิดของ Robbins (1992) โดยส่วนใหญ่ได้รับอิทธิพลมาจากผลงานวิจัยของ Grinder ซึ่งเป็นศาสตราจารย์ทางด้านภาษา (Linguistics) และ Bandler ซึ่งเป็นนักจิตวิทยา ในมหาวิทยาลัยแห่งมลรัฐแคลิฟอร์เนีย โดยทั้ง 2 คนได้ร่วมมือกันสังเคราะห์แนวคิดของนักจิตบำบัดระดับโลก 3 คน ได้แก่ Gestalt, Satir และ Erickson และได้พัฒนาแนวคิดของพวกเขาเป็นโมเดลที่เป็นมิติใหม่แห่งการพัฒนาศักยภาพมนุษย์ (Model of successful Therapy) หรือที่เรียกว่า Neuro - Linguistic Programming (NLP) โดยคำว่า Neuro หมายถึง สมอง Linguistic หมายถึง การใช้ภาษา และ Programming หมายถึง กระบวนการ ฉะนั้น NLP จึงเป็นการศึกษาเกี่ยวกับกระบวนการของการใช้ภาษาทั้งที่เป็นภาษากาย (Nonverbal) และภาษาพูด (Verbal) ที่ส่งผลต่อระบบประสาท (Nervous System) ในสมอง โดยจะกระตุ้นให้เกิดสภาวะจิต (State) ที่สามารถสร้างแรงผลักดันให้มนุษย์เกิดพลังในการลงมือกระทำในสิ่งที่ต้องการเปลี่ยนแปลงในชีวิตได้อย่างมุ่งมั่นจนกระทั่งประสบความสำเร็จ

ดังนั้น NLP จึงเป็นศาสตร์แห่งการพัฒนาศักยภาพมนุษย์ที่มีหลักการพื้นฐานสำคัญที่ว่า "คุณภาพชีวิต เป็นผลมาจากคุณภาพของการติดต่อสื่อสาร (The Quality of Life is The Quality of Our Communication)" ทุกๆประสบการณ์ที่เกิดขึ้นในชีวิตของเรา เป็นผลที่เกิดขึ้นโดยตรงจากวิธีการที่ติดต่อกับตัวเอง โดยรูปแบบของการติดต่อกับสื่อสารสามารถแบ่งได้เป็น 2 ลักษณะ ดังนี้ (Robbins, 1992)

1. การติดต่อกับสื่อสารจากภายใน (Internal Communication) ได้แก่ รูปแบบของวิธีการคิด การพูด และความรู้สึกที่มีต่อตนเอง

2. การติดต่อกับสื่อสารจากภายนอก (External Communication) ได้แก่ รูปแบบของวิธีการแสดงออกทางสีหน้า แววตา ท่าทาง การใช้คำพูดและน้ำเสียง การเคลื่อนไหวทางกาย

ด้วยเหตุนี้ ทุกอารมณ์ความรู้สึกภายในตัว ไม่ว่าจะเป็นความรู้สึกของความสุข ความทุกข์ ความเชื่อมั่น ความท้อแท้ ความตื่นเต้น ความหดหู่ ฯลฯ จึงล้วนเป็นผลมาจากกระบวนการ

ติดต่อสื่อสารกับตัวเองทั้งสิ้น เป็นต้นว่า ถ้าเกิดความรู้สึกหดหู่ใจ (Depression) ก็ย่อมเป็นผลมาจากกระบวนการติดต่อสื่อสารจากภายใน (Internal Communication) ด้วยการคิด การสนทนา หรือการมีความรู้สึกในทางลบกับตัวเอง นอกจากนี้ ยังรวมถึงกระบวนการติดต่อสื่อสารจากภายนอก ( External Communication) ด้วยการเคลื่อนไหวร่างกายที่ช้าลง การห่อไหล่ การก้มหน้า แสดงสีหน้าแววตาที่หดหู่ และใช้น้ำเสียงที่แผ่วเบา เป็นต้น ซึ่งการติดต่อสื่อสารกับตัวเองในลักษณะวิธีการดังกล่าว ย่อมจะส่งผลกระทบต่ออารมณ์ความรู้สึก (Emotional State) และพฤติกรรมของเราให้เกิดสภาวะหดหู่ซึมเศร้าได้ในที่สุด ฉะนั้น ถ้าเพียงแต่ได้เรียนรู้ถึงวิธีการในการเปลี่ยนแปลงวิธีการติดต่อสื่อสารกับตัวเองให้เกิดพลังด้านบวก ก็ย่อมสามารถที่จะควบคุมอารมณ์ ความรู้สึก และพฤติกรรมของตัวเองให้มีพลังที่สร้างสรรค์ในการลงมือกระทำสิ่งต่างๆ ในชีวิตได้อย่างมีประสิทธิภาพมากยิ่งขึ้น

จากผลการวิจัย Grinder and Brandler (อ้างถึงใน Robbins, 2001) ได้พบว่า การเปลี่ยนแปลงรูปแบบวิธีการติดต่อสื่อสารกับตัวเองนั้น จะต้องประกอบไปด้วยองค์ประกอบที่สำคัญ 3 ประการ ดังนี้

1. ระบบความเชื่อ (Belief System) ได้แก่ ความรู้สึกที่ได้หยั่งรากลึกลงในจิตใต้สำนึกของเกี่ยวกับตัวเองว่าสามารถหรือไม่สามารถกระทำในสิ่งใดสิ่งหนึ่ง
2. สภาวะทางจิตใจ (Mental Syntax) ได้แก่ รูปแบบของการใช้ความนึกคิดปรุงแต่ง (จิตสำนึก) ได้แก่ รูปแบบของวิธีการคิด การใช้ภาษา การใช้คำพูด และการเรียบเรียงบทสนทนากับตัวเองในสมอง ฯลฯ
3. การเคลื่อนไหวทางร่างกาย (Physiology) ได้แก่ รูปแบบของการใช้ร่างกายในการเคลื่อนไหว ได้แก่ วิธีการหายใจ การใช้น้ำเสียง การแสดงออกทางสีหน้า แววตา และท่าทาง ฯลฯ

นอกจากนี้ ทฤษฎี NLP มีความเชื่อว่า ระบบประสาทภายในร่างกาย (Neurology) ของมนุษย์ทุกคน ล้วนมีองค์ประกอบทั้ง 3 ประการนี้เหมือนกัน ดังนั้น ถ้ามนุษย์คนหนึ่งคนใดในโลกนี้มีความสามารถที่จะสร้างสรรค์ผลงาน หรือกระทำสิ่งใดสิ่งหนึ่งขึ้นมาได้อย่างยอดเยี่ยม มนุษย์คนอื่น ๆ รวมทั้งตัวเอง ก็ย่อมจะมีความสามารถที่จะสร้างสรรค์ผลงาน หรือกระทำในสิ่งๆ นั้นได้เช่นเดียวกัน ถ้าเพียงแต่สามารถที่จะลอกเลียน (Modelling) รูปแบบของระบบความเชื่อ (Belief System) สภาวะทางจิตใจ (Mental Syntax) และการเคลื่อนไหวทางร่างกาย (Physiology) ได้เหมือนกับบุคคลคนนั้น เราก็จะกลายเป็นคนที่มีพลังศักยภาพในการสร้างสรรค์

ผลงานที่ยอดเยี่ยมได้เช่นกัน เปรียบได้กับการทำขนมเค้ก ถ้าทราบถึงส่วนผสมและลำดับขั้นตอนวิธีการในการทำขนมเค้กชนิดนั้นๆ เราก็ย่อมจะสามารถทำขนมเค้กออกมาให้มีรสชาติเหมือนกับฝีมือของพ่อครัวชั้นเยี่ยมได้อย่างง่ายดาย ด้วยเหตุนี้ NLP จึงมีแนวคิดพื้นฐานว่า ถ้าต้องการประสบความสำเร็จเหมือนกับบุคคลใด ก็จะต้องศึกษาว่าบุคคลนั้นมีรูปแบบของความเชื่อ (Belief System) ความนึกคิดทางจิต (Mental Actions) และการกระทำทางกาย (Physical Actions) เป็นอย่างไร และเพียงแต่ลอกเลียนรูปแบบการกระทำของบุคคลผู้นั้น ก็ย่อมสามารถที่จะสร้างผลสำเร็จได้เหมือนกับบุคคลนั้นๆ ได้ในที่สุด (Robbins, 1991)

#### 5.4.2 หลักการของ Neuro - Linguistic Programming (NLP)

ในปัจจุบัน หลักการของ NLP ได้ถูกนำไปประยุกต์ใช้ในการจัดฝึกอบรมหลักสูตรพัฒนาตนเองในด้านต่างๆ ซึ่งกลุ่มของนักพัฒนาศักยภาพมนุษย์ที่มีชื่อเสียงที่ใช้แนวคิดของ NLP มีดังนี้

Andreas and Faulkner (1999) ได้ประยุกต์ใช้หลักการของ NLP ในหนังสือของพวกเขาชื่อ "The New Technology of Achievement" โดยมีหลักการที่สำคัญ 10 ประการ ดังนี้

1. การรับรู้โลกของเราไม่ได้มีความเที่ยงตรงตามสภาพความเป็นจริงเสมอไป (The Map is not the territory) โดยส่วนใหญ่จะรับรู้สิ่งที่เกิดขึ้นภายนอกไปตามความรู้สึกนึกคิดที่ปรุงแต่งอยู่ภายในจิตใจ (Mental Maps) ซึ่งเป็นผลมาจากความทรงจำ (Memory) ในอดีตเอง เช่น เพื่อนคนหนึ่งเคยด่าและประณามเราด้วยคำพูดหยาบคาย ทำให้เรารู้สึกเจ็บปวดมากและฝังใจกับความเลวร้ายของเพื่อน เมื่อเวลาผ่านไป 10 ปี เราได้พบกับเพื่อนผู้นั้นโดยบังเอิญ ในทันทีที่เราเห็นเพื่อนคนนั้น ความทรงจำเก่าๆ ในอดีตของเราเกี่ยวกับเพื่อนคนนั้นก็ปรากฏขึ้นมาให้เราทราบว่า "คนๆนี้เป็นคนไม่ดี เลวมาก" ทั้งๆที่ตลอดระยะเวลา 10 กว่าปีที่ไม่ได้ติดต่อกัน เพื่อนของเราอาจจะเปลี่ยนแปลงไปเป็นคนที่ดีมากกว่าก็ได้ ฉะนั้น กระบวนการรับรู้ของเราจึงสามารถคลาดเคลื่อนได้ เพราะว่าความนึกคิดส่วนใหญ่เกิดจากการตอบสนองของความทรงจำเก่าๆ ในอดีตที่ปรุงแต่งได้ตอบสนองต่อเหตุการณ์ใหม่ๆ ที่เข้ามากระทบ ดังนั้นการรับรู้ของคนเราจึงมีข้อจำกัดและไม่เที่ยงตรงตามความเป็นจริง (What is) เสมอไป

2. มนุษย์จะโต้ตอบสถานการณ์ต่างๆตามกระบวนการรับรู้และความคิดปรุงแต่งภายในจิตใจของพวกเขา (People respond according to their maps) โดยรูปแบบของความนึกคิดปรุงแต่งนั้นเป็นผลมาจากความเชื่อ ค่านิยม ทักษะคติ รูปแบบการใช้ภาษา ความทรงจำ ที่ฝัง

รากลึกลงไปในจิตใต้สำนึกของเรา ฉะนั้น ในการสร้างการเปลี่ยนแปลงของพฤติกรรมใดๆ จะต้องเริ่มต้นจากการเปลี่ยนแปลงสิ่งที่อยู่ภายในจิตใจให้ได้เสียก่อน

3. ประสบการณ์ชีวิตย่อมต้องมีเหตุปัจจัยเสมอ (Experience has a Structure) ถ้ารู้สึกซึมเศร้า แสดงว่า ต้องมีบางสิ่งบางอย่างเกิดขึ้นภายในร่างกายและจิตใจ จึงทำให้เกิดอารมณ์ความรู้สึกของความเศร้า เช่น อาจจะไปคิดถึงพ่อที่ได้ล่วงลับไปแล้วด้วยสีหน้าแววตาที่หดหู่ ความคิดถึงพ่อและการแสดงออกทางสีหน้า จึงเป็นปัจจัยที่กำหนดสภาวะของอารมณ์ความรู้สึก เพราะรูปแบบของการใช้ความคิดปรุงแต่งในจิตใจและการใช้ร่างกายได้สื่อให้สมองรับรู้ข้อมูลที่ทำให้เกิดสภาวะจิตที่ซึมเศร้าในที่สุด

4. ถ้าหากมีใครคนหนึ่งสามารถที่จะทำอะไรสิ่งหนึ่งได้ คนอื่นๆ ก็สามารถเรียนรู้ที่จะทำสิ่งนั้นๆ ได้เช่นเดียวกัน (If one person can do something, anyone can learn to do it.) ด้วยการลอกเลียนแบบการกระทำ ของผู้ที่ประสบความสำเร็จในสิ่งนั้น แต่คนส่วนใหญ่ที่ประสบความล้มเหลว ก็เป็นเพราะพวกเขาไม่กล้าแม้แต่จะคิดลองทำดูสักครั้ง

5. การทำงานของร่างกายและจิตใจของมนุษย์นั้นจะมีความสัมพันธ์เชื่อมโยงกันอยู่ตลอดเวลา (The mind and body are parts of the same system.) ดังนั้น ถ้าเราสามารถเปลี่ยนแปลงรูปแบบวิธีการคิดให้สงบลงได้ ก็จะทำให้ระบบการทำงานภายในร่างกายของเราเปลี่ยนแปลงไป เช่น กล้ามเนื้อผ่อนคลาย หายใจช้าลง ในทำนองเดียวกัน ถ้าเราสามารถเปลี่ยนแปลงรูปแบบของการเคลื่อนไหวทางร่างกายของเราให้ระดับกระแฉะ ว่องไว ก็จะทำให้วิธีการคิดของเราเปลี่ยนแปลงไปด้วย เช่น รู้สึกมั่นใจในตัวเองมากยิ่งขึ้น ฉะนั้น การเปลี่ยนแปลงรูปแบบวิธีการใช้ร่างกายและจิตใจ จึงมีผลกระทบซึ่งกันและกัน

6. มนุษย์ทุกคนมีศักยภาพที่ยิ่งใหญ่ภายในตัวเองอยู่แล้ว (People already have all the resources they need.) ถ้าเพียงแต่รู้จักวิธีการที่จะดึงศักยภาพเหล่านั้นมาใช้ให้เป็นประโยชน์ต่อตนเองและผู้อื่น ดังนั้น เราจะต้องรู้จักควบคุมรูปแบบการติดต่อสื่อสารกับตัวเองผ่านทางกระบวนการคิด การพูด และการกระทำ เพื่อให้เกิดพฤติกรรมที่สร้างสรรค์ในการทำสิ่งต่างๆ ในชีวิต

7. มนุษย์ทุกคนล้วนแล้วแต่มีการติดต่อสื่อสารกับตัวเองและผู้อื่นอยู่ตลอดเวลา (You can not NOT communicate) ผ่านทางการรับรู้ของอายตนะทั้ง 6 ได้แก่ ตา หู จมูก ลิ้น ผิวน้ำ และใจซึ่งจะทำงานติดต่อกับโลกภายนอกและภายในอย่างต่อเนื่องไม่มีหยุด ดังนั้น ชีวิต



คือ การติดต่อสื่อสาร และการติดต่อสื่อสาร คือ ชีวิต ถ้าเราต้องการมีคุณภาพชีวิตที่ดี เราก็ต้องเรียนรู้ที่จะควบคุมวิธีการติดต่อสื่อสารของเราให้มีคุณภาพที่ดีเช่นเดียวกัน

8. ถ้าสิ่งที่เรากำลังทำอยู่นั้นไม่ได้ให้ผลลัพธ์ตามที่เราต้องการ ก็ให้ลองพยายามทำใหม่หรือหาวิธีการกระทำใหม่ๆจนกว่าจะสามารถทำสิ่งๆนั้นให้ประสบความสำเร็จได้ (If what you are doing isn't working, do something else. Do anything else.)

9. ถ้าเพียงแต่เราสามารถคิดได้ว่า ทุกสิ่งทุกอย่างที่เกิดขึ้นจากการกระทำของเรา นั้นเป็นแค่ข้อมูลย้อนกลับหรือผลลัพธ์เท่านั้น (There is no failure, only feedback.) เราก็จะไม่รู้สึก ว่าตัวเองล้มเหลวแต่อย่างใด และมันจะทำให้เรากลายเป็นคนที่ชอบเรียนรู้และลองทำสิ่งใหม่ๆ อยู่ตลอดเวลาโดยปราศจากความกลัวใดๆในจิตใจ เพราะในที่สุดแล้ว มันก็แค่ "ผลลัพธ์หนึ่ง" เท่านั้น

10. ความสามารถในการเข้าใจในพฤติกรรมของผู้อื่นที่กระทำต่อเราว่า "พวกเขาก็ได้ทำดีที่สุดแล้วเท่าที่พวกเขาจะทำได้" (People make the best choice open to them when they act.) เพราะเราเองก็ไม่อาจทราบได้เลยว่าเบื้องหลังของพฤติกรรมเหล่านั้นเป็นผลมาจากประสบการณ์ชีวิตที่เลวร้ายสักเพียงไร ฉะนั้น ไม่ว่าใครจะปฏิบัติต่อเราอย่างไร เราก็จะมีแต่ความรัก ความเมตตา ความรู้สึกเห็นอกเห็นใจ และสามารถให้อภัยต่อความผิดพลาดของเพื่อนมนุษย์ได้ง่ายขึ้น

Hamer and Hall (1999) ได้นำหลักการสำคัญของ NLP มาใช้ในการพัฒนารูปแบบการติดต่อสื่อสารแบบ NLP (The NLP Communication Model) โดยสามารถแสดงได้ ดังแผนภาพที่ 1 ดังนี้

### แผนภาพที่ 1 การพัฒนารูปแบบการติดต่อสื่อสาร

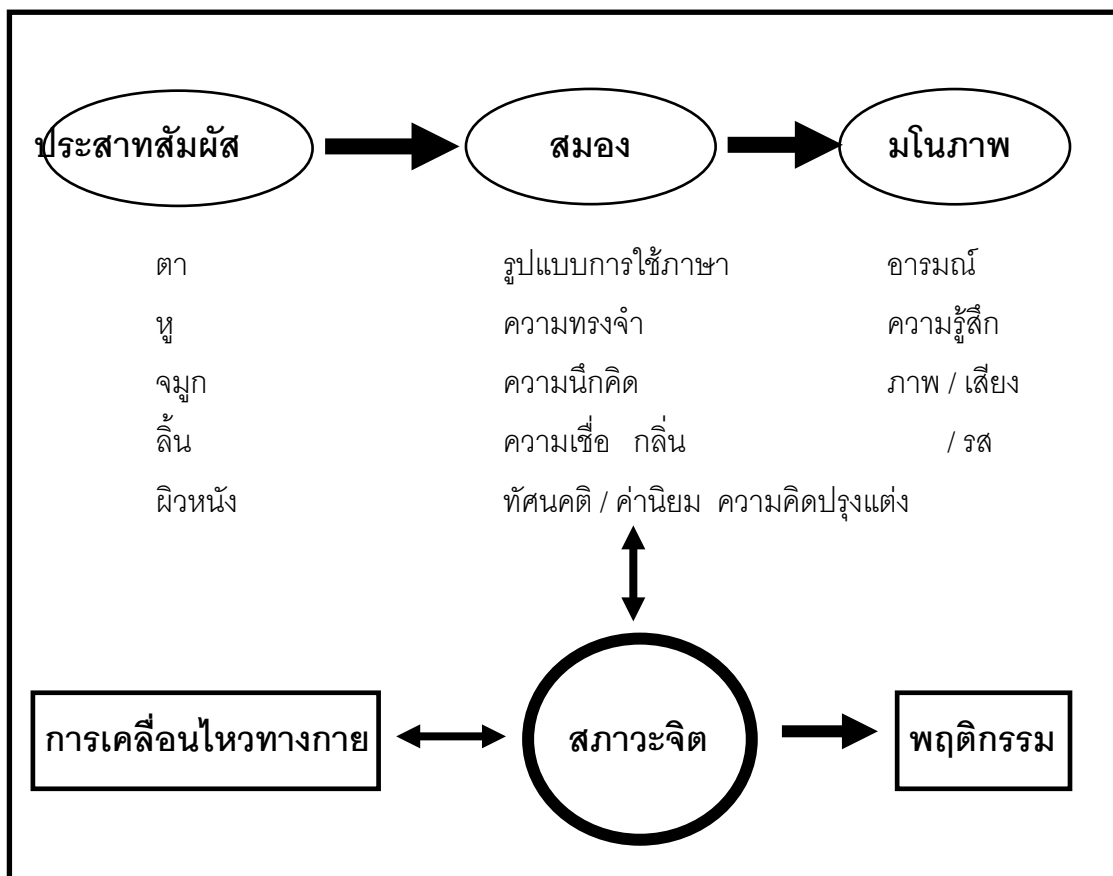

จากแผนภาพที่ 1 จะเห็นได้ว่า รูปแบบการติดต่อสื่อสารข้อมูลภายในสมองและรูปแบบการเคลื่อนไหวทางร่างกายจะเป็นปัจจัยสำคัญที่มีผลต่อสภาวะจิตซึ่งจะนำไปสู่พฤติกรรมต่างๆของมนุษย์ ดังนั้น หัวใจสำคัญของการพัฒนาศักยภาพมนุษย์ของ Hamer and Hall จึงอยู่ที่การเปลี่ยนแปลงรูปแบบวิธีการติดต่อสื่อสารกับตัวเองด้วยการปรุงแต่งข้อมูลที่ได้รับรู้ผ่านทางประสาทสัมผัสทั้ง 5 ให้สื่อความหมายไปในทางที่สร้างสรรค์ โดยการควบคุมระบบการติดต่อสื่อสารภายในสมองผ่านทางรูปแบบการใช้ภาษา ความทรงจำ ความนึกคิด ความเชื่อ ค่านิยม และทักษะคติ ฉะนั้น ระบบการติดต่อสื่อสารภายในสมองจึงเปรียบเสมือนเครื่องกลั่นกรองมลพิษทางจิต ซึ่งจะทำหน้าที่ปรับเปลี่ยนปรุงแต่งข้อมูลข่าวสาร (ด้านบวกและด้านลบ) ที่ได้รับรู้มาจากโลกภายนอกให้กลายเป็นข้อมูลข่าวสารที่ให้พลังความหมายในทางบวกเท่านั้นเพื่อให้มนุษย์อยู่ในสภาวะจิตที่จะสามารถทำงานได้อย่างเต็มประสิทธิภาพ

### 5.4.3 หลักการของ Neuro-Association Conditioning (NAC)

แม้ว่า NLP จะเป็นเทคนิคที่ได้รับการยอมรับอย่างกว้างขวาง แต่ Robbins ก็พบว่า หลักการของ NLP ยังไม่สามารถที่จะเปลี่ยนแปลงพฤติกรรมของมนุษย์ได้อย่างคงทนถาวร จนกระทั่งกลายเป็นนิสัยได้ ถ้าพฤติกรรมที่ต้องการเปลี่ยนแปลงนั้นๆ ไม่ได้ถูกวางเงื่อนไขเชื่อมโยงระหว่างอารมณ์ความรู้สึกของความสุข (Pleasure) และความทุกข์ (Pain) กับพฤติกรรมที่ต้องการเปลี่ยนแปลงได้อย่างมากพอและต่อเนื่อง ดังนั้น Robbins (1992) จึงได้คิดค้นเทคนิควิธีการใหม่ที่เรียกว่า Neuro – Association Conditioning (NAC) โดย NAC มีหลักการพื้นฐานที่สำคัญ คือ มนุษย์ทุกคน ล้วนแล้วแต่มีพฤติกรรมในการแสวงหาความรู้สึกของความสุข ความพึงพอใจ และหลีกเลี่ยงจากความรู้สึกของความทุกข์ ความเจ็บปวด ดังนั้น ความสุข และความทุกข์ จึงเป็นแรงขับเคลื่อนสำคัญที่คอยผลักดันการกระทำต่างๆ ของมนุษย์เราได้มากที่สุด ด้วยเหตุนี้ NAC จึงเป็นเทคนิคที่ใช้วิธีการวางเงื่อนไขด้วยการเชื่อมโยงอารมณ์ความรู้สึกทางบวก (ความสุข) กับพฤติกรรมใหม่ที่ต้องการ และเชื่อมโยงอารมณ์ความรู้สึกทางลบ (ความทุกข์) กับพฤติกรรมเดิมที่ไม่ต้องการ โดยขั้นตอนที่สำคัญในการเปลี่ยนแปลงพฤติกรรมมนุษย์ด้วยเทคนิค NAC มีดังนี้ (Robbins, 1992)

1. การกำหนดสิ่งที่ต้องการในชีวิตอย่างชัดเจน (State clearly what we really want) โดยการตัดสินใจเกี่ยวกับสิ่งที่เราต้องการเปลี่ยนแปลงอย่างแท้จริงในชีวิต และสิ่งที่เป็นอุปสรรคที่ทำให้เราไม่สามารถประสบผลสำเร็จได้
2. การวางเงื่อนไขทางอารมณ์ (Get Leverage) โดยการเชื่อมโยงอารมณ์ความรู้สึกของความทุกข์และความเจ็บปวดอย่างยิ่งยวดกับการไม่ยอมเปลี่ยนแปลงพฤติกรรมเดิมๆที่ไม่ต้องการ และการเชื่อมโยงอารมณ์ความรู้สึกของความสุขและความพึงพอใจอย่างยิ่งยวดกับการที่เราสามารถเปลี่ยนแปลงตนเองให้เกิดพฤติกรรมใหม่ๆ ที่ต้องการได้
3. การเปลี่ยนแปลงรูปแบบนิสัยด้านลบ (Interrupt the limiting pattern) โดยการพยายามขจัดรูปแบบนิสัยความเคยชินเก่าๆ ในทางลบ โดยเริ่มต้นจากการเปลี่ยนแปลงความเชื่อ ความคิด ทศนคติ คำพูด อารมณ์ ความรู้สึก และพฤติกรรมให้เป็นไปในทางบวกให้มากที่สุด
4. การพัฒนาลักษณะนิสัยทางบวก (Create a new, empowering alternative) โดยการพยายามเสริมสร้างลักษณะนิสัยที่ดีงามให้เกิดขึ้นในจิตใจและการกระทำอยู่เสมอ โดยการหมั่นคิด พูดและกระทำแต่สิ่งที่เป็นบวกกับตัวเองเพื่อให้เกิดพลังความเชื่อด้านบวกในการสร้างความสำเร็จ

5. การวางเงื่อนไขพฤติกรรมใหม่อย่างต่อเนื่อง (Condition it) โดยการวางเงื่อนไขพฤติกรรมใหม่ที่เกิดขึ้นอย่างสม่ำเสมอด้วยการให้รางวัลที่ทำให้ตนเองเกิดความสุข และความพึงพอใจเพื่อให้เกิดการเชื่อมโยงระหว่างความสุข ความพึงพอใจ กับพฤติกรรมใหม่ที่เราสามารถเปลี่ยนแปลงได้สำเร็จจนกระทั่งพฤติกรรมใหม่นั้นได้กลายเป็นนิสัยของเราอย่างถาวรในที่สุด

6. การตรวจสอบผลลัพธ์ที่เกิดขึ้น (Test it) โดยตรวจสอบผลลัพธ์ที่เกิดขึ้นว่าพฤติกรรมใหม่นั้นๆได้สร้างผลลัพธ์ที่เราต้องการในชีวิตหรือไม่ ถ้ายังไม่ได้ผลเป็นที่น่าพอใจ เราจำเป็นต้องกลับไปทบทวนตนเองจากขั้นตอนที่ 1 - 5 ใหม่อีกครั้งหนึ่ง เพื่อให้เราสามารถเข้าใจถึงความต้องการที่แท้จริงในชีวิตของตนเองและเกิดแรงจูงใจที่จะพัฒนาคุณภาพชีวิตของตนเองให้ดีขึ้น

หลังจากการพัฒนาเทคนิค NAC มาใช้ในการเปลี่ยนแปลงพฤติกรรมมนุษย์ Robbins ได้พยายามศึกษาค้นคว้าถึงปัจจัยสาเหตุสำคัญที่ทำให้มนุษย์มีพฤติกรรมที่แตกต่างกัน และพบว่า สิ่งที่เป็นปัจจัยสำคัญที่ทำให้เกิดความแตกต่างในพฤติกรรมของคนที่ประสบความสำเร็จและล้มเหลว ก็คือ วิธีการรับรู้และการเผชิญหน้ากับปัญหาต่างๆ ที่เกิดขึ้นในชีวิต โดยผู้ที่มีความสามารถในการรับรู้และเผชิญหน้ากับปัญหาด้วยวิธีการที่ดีกว่า ย่อมจะเป็นผู้ที่สามารถประสบความสำเร็จในชีวิตได้มากกว่าคนอื่น ๆ ฉะนั้น ผู้ที่ต้องการประสบความสำเร็จ จะต้องมึวิธีการรับรู้และแก้ไขปัญหาที่แตกต่างจากคนที่ล้มเหลวด้วยการรับรู้ที่มองเห็นโอกาสและความเป็นไปได้ในทางบวกกับทุกๆ สถานการณ์ที่ผ่านเข้ามาในชีวิตและยังเราได้พัฒนาความสามารถในการรับรู้และประเมินสถานการณ์ต่างๆในชีวิตให้เป็นไปทางบวกได้มากเท่าใด เราก็จะยิ่งเกิดพลังด้านบวกในการกระทำและสร้างสรรค์ความสำเร็จให้เกิดขึ้นในชีวิตได้มากขึ้นเท่านั้น ด้วยเหตุนี้ Robbins (1992) เชื่อว่า ในการเปลี่ยนแปลงพฤติกรรมใดๆของมนุษย์นั้น จะต้องเริ่มต้นจากการเปลี่ยนแปลงระบบการทำงานของสัญญา (Evaluation) ซึ่งทำหน้าที่เป็นหน่วยความจำ (Memory Management) ในการเก็บรวบรวมและสะสมข้อมูลต่างๆที่ผ่านเข้ามาทางระบบประสาทสัมผัสทั้ง 5 (ทางตา ทางหู ทางจมูก ทางลิ้น และทางผิวหนัง) เพื่อนำข้อมูลเหล่านั้นมาประเมินค่า และให้ความหมายต่อสิ่งต่างๆที่เข้ามากระทบจิตใจว่า สิ่งนั้นดีหรือไม่คืออย่างไร เมื่อสมองได้รับการสื่อสารข้อมูลจากสัญญา ก็จะทำให้เกิดการตอบสนองต่อสิ่งที่เข้ามากระทบด้วยรูปแบบวิธีการอย่างใดอย่างหนึ่ง ดังนั้น ถ้าเราสามารถเปลี่ยนแปลงระบบการสื่อสารภายในสมองให้เป็นไปในทางบวกเสมอๆ รูปแบบวิธีการกระทำโต้ตอบต่อสถานการณ์ต่างๆที่เกิดขึ้นในชีวิตก็จะเปลี่ยนแปลงไปในทางที่สร้างสรรค์ยิ่งขึ้น โดยระบบควบคุมการสื่อสารภายในสมอง (Master

System) ของมนุษย์ มีองค์ประกอบที่สำคัญ 5 ประการ ซึ่งสามารถแสดงได้ ดังนี้ (Robbins, 1992)

## แผนภาพที่ 2 องค์ประกอบของระบบควบคุมการสื่อสารภายในสมอง

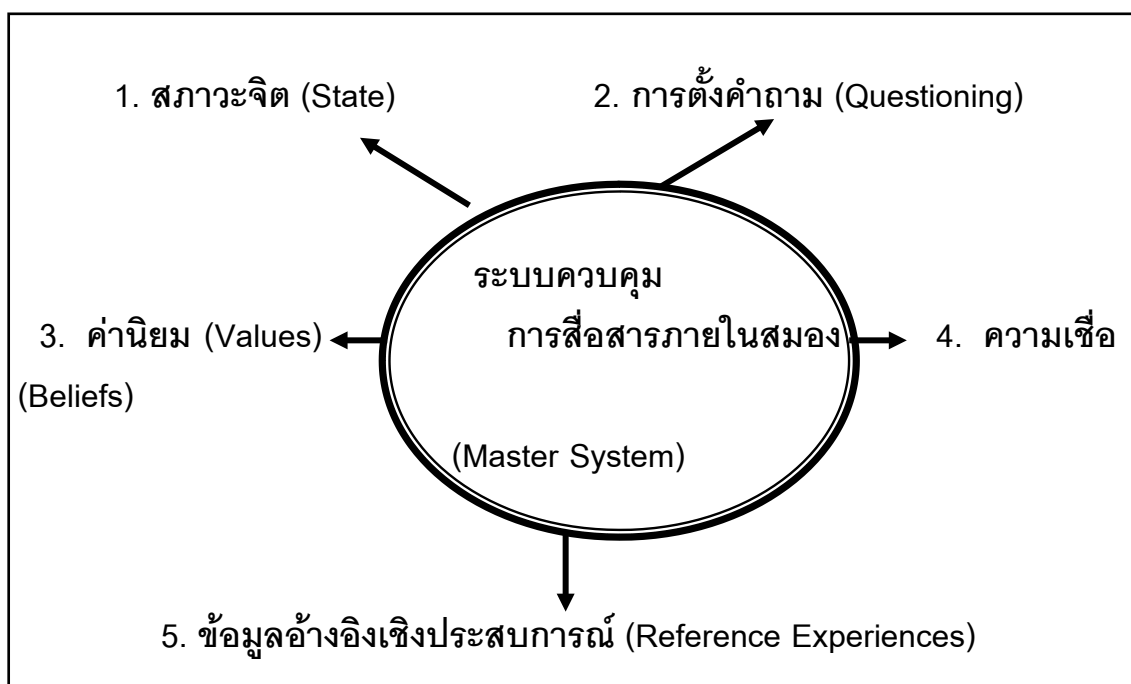

จากแผนภาพที่ 2 สามารถอธิบายกระบวนการทำงานของระบบควบคุมการสื่อสารภายในสมองของคนเราในแต่ละองค์ประกอบได้ ดังต่อไปนี้

### 1. สภาวะจิต (State)

เป็นความรู้สึกต่างๆที่เกิดขึ้นกับจิตใจไม่ว่าจะเป็นความรู้สึกด้านบวก หรือด้านลบ เช่น ความรู้สึกของความรัก ความมั่นใจ ความตื่นเต้น ความท้อแท้ ความกลัว ฯลฯ ซึ่งความรู้สึกเหล่านี้ จะเป็นตัวกำหนดพฤติกรรมของเราให้สามารถกระทำสิ่งต่างๆ ได้อย่างมีประสิทธิภาพหรือไม่ ฉะนั้น ในเวลาที่เรามีความรู้สึกที่ดีต่อตัวเอง เราก็จะสามารถกระทำสิ่งต่างๆ ได้อย่างมีพลัง นั่นก็เป็นเพราะว่า เรากำลังอยู่ในสภาวะจิตที่มีพลังด้านบวก (Resourceful State) ซึ่งเป็นสภาวะที่ทำให้เราสามารถนำศักยภาพอันไร้ขอบเขตที่มีอยู่ภายในตัวเราเองออกมาใช้ได้มากที่สุด ด้วยเหตุนี้ ผู้ที่ประสบความสำเร็จที่ยิ่งใหญ่ทั้งหลาย จึงพยายามที่จะรักษาสภาวะจิตของตัวเองให้อยู่ในสภาวะที่มีพลังด้านบวกอยู่ตลอดเวลา เพื่อให้สภาวะจิตนั้นช่วยให้พวกเขาสามารถทำงานได้

อย่างเต็มประสิทธิภาพและบรรลุผลสำเร็จได้ตามที่ต้องการ โดยปัจจัยสำคัญที่ส่งผลต่อสภาวะจิต (State) ในตัวมนุษย์มีองค์ประกอบ 2 ประการ (Robbins, 1991)

### 1.1 ระบบการสื่อสารภายในสมอง (Internal Representations) ประกอบด้วย

- สิ่งที่เราคิดและเห็นเป็นภาพในจิตใจ
- สิ่งที่เราได้ยินและพูดกับตัวเอง

ด้วยเหตุนี้ เราควรเรียนรู้ที่จะควบคุมระบบการสื่อสารภายในสมอง (Master System) ของตัวเองด้วยการระมัดระวังการใช้คำพูดและภาษาที่ใช้ในการสนทนากับตัวเองและผู้อื่น เนื่องจากว่า คำพูดคำใดคำหนึ่งจะสื่อสารให้สมองรับรู้ในความหมายที่มีความเฉพาะจงจซึ่งจะมีผลต่อวิธีการคิดของเรา และวิธีการคิดของเราก็ย่อมจะส่งผลกระทบต่ออารมณ์ความรู้สึก และพฤติกรรมที่เราจะแสดงออกมาในที่สุด ด้วยเหตุนี้ คำพูด (Words) จึงเป็นเครื่องมืออันทรงพลังที่สามารถเปลี่ยนแปลงสภาพอารมณ์ความรู้สึกของคนเราได้อย่างไม่น่าเชื่อ อย่างไรก็ตาม ผู้คนเป็นจำนวนมากได้ให้ความสำคัญน้อยเกินไปในการเลือกสรรถ้อยคำที่ใช้ในการสนทนา ติดต่อสื่อสารกับตนเองและผู้อื่นในชีวิตประจำวัน

ดังนั้น Robbins (1992) จึงได้พัฒนากระบวนการในการเลือกใช้คำศัพท์แห่งความสำเร็จ (Transformational Vocabulary of Success) ซึ่งจะมีผลโดยตรงต่อการเปลี่ยนแปลงสภาวะจิตของคนเราให้มีพลังด้านบวกอยู่เสมอ โดยตัวอย่างในการเลือกใช้คำศัพท์ที่ให้ความหมายด้านบวกสำหรับการกระตุ้นอารมณ์ความรู้สึกของเราให้เกิดพลังที่สร้างสรรค์ มีดังนี้ (Robbins, 1994)

ตารางที่ 4 การเลือกใช้คำศัพท์แห่งความสำเร็จ

คำศัพท์ด้านลบ (Negative Words)	เปลี่ยนเป็นคำศัพท์ (Transforms Into)	คำศัพท์ด้านบวก (Positive Words)	เปลี่ยนเป็นคำศัพท์ (Transforms Into)
ผิดหวัง (disappointed)	ยังไม่ถึงเวลา (delayed)	กระตือรือร้น (enthusiastic)	ตื่นเต้น (excited)
น่าขยะแขยง (disgusted)	น่าแปลกใจ (surprised)	น่าพอใจ (fine)	วิเศษสุด (awesome)
น่าสะพรึงกลัว (dread)	น่าท้าทาย (challenge)	โชคดี (fortunate)	พรจากสวรรค์ (blessed)
น่าละอาย (embarrassed)	รู้ตัวเท่าทัน (aware)	ดี (good)	น่าพิศวง (magic)
อ่อนแรง (exhausted)	กำลังพักฟื้น (recharging)	ยอดเยี่ยม (great)	ปรากฏการณ์ใหม่ (phenomenal)
ล้มเหลว (failure)	กำลังเรียนรู้ (learning)	สุดยอด (great)	แทบไม่น่าเชื่อ (incredible)
กลัว (fear)	อยากรู้อยากเห็น (curious)	ความสุข (happy)	ปิติปราโมทย์ (ecstatic)
น่าหวั่นไหว (frustrated)	น่าหลงใหล (fascinated)	น่าสนใจ (interested)	น่าอัศจรรย์ใจ (amazing)
เจ็บปวด (hurt)	ถูกรบกวน (bothered)	ชอบ (like)	พึงพอใจ (relish)
ฉันเกลียด (I hate)	ฉันชอบ...มากกว่า (I prefer)	ไม่มีปัญหา (no problem)	มีความสุขที่จะ... (happy to)
ถูกดูหมิ่น (insulted)	ไม่ได้รับความเข้าใจ (misunderstood)	ไม่เลว (not bad)	หาไม่ได้อีกแล้ว (couldn't be better)
โง่ (stupid)	กำลังค้นหาความจริง (discovering)	ดี (nice)	ล้ำเลิศ (fantastic)
อิจฉาริษยา (jealous)	สนใจมากไป (overloving)	กำลังสนใจ (paying attention)	กำลังจดจ่อ (focused)

## ตารางที่ 4 (ต่อ)

คำศัพท์ด้านลบ (Negative Words)	เปลี่ยนเป็นคำศัพท์ (Transforms Into)	คำศัพท์ด้านบวก (Positive Words)	เปลี่ยนเป็นคำศัพท์ (Transforms Into)
โกรธ (angry)	ผิดหวัง (disenchanted)	ตื่นตัว (alert)	เต็มไปด้วยพลัง (energized)
กลัว (afraid)	ไม่คุ้นเคย (uncomfortable)	ถูกต้อง (all right)	ยอดเยี่ยม (superb)
ประหม่า (anxious)	กังวลเล็กน้อย (a little concern)	มีเสน่ห์ (attractive)	สง่างาม (gorgeous)
หดหู่ (depressed)	สงบก่อนลงมือทำ (calm before action)	เจ๋ง (cool)	พิเศษสุด (outrageous)
สับสน (confused)	อยากรู้ (curious)	มั่นใจ (confident)	อะไรก็หยุดไม่ได้ (unstoppable)
ขี้เกียจ (lazy)	กำลังสะสมพลังงาน (storing energy)	สมบูรณ์ (perfect)	พิเศษสุด (extraordinary)
เหงา (alone)	กำลังว่าง (available)	ฉลาด (smart)	อัจฉริยะ (brilliant)
ถูกปฏิเสธ (rejected)	ถูกมองข้าม (overlooked)	เก่ง (good)	มีพรสวรรค์ (gifted)
สุดแย่ (terrible)	แค่แตกต่างกัน (different)	ยอดเยี่ยม (terrific)	แทบไม่น่าเชื่อ (unbelievable)
เครียด (stressed)	กำลังยุ่ง (busy)	พอใจ (satisfied)	ประทับใจ (impressive)

ดังนั้น ระบบการติดต่อสื่อสารภายในสมองของเรา จึงเป็นผลมาจากการเลือกใช้คำศัพท์ในการสนทนากับตัวเองและผู้อื่น โดยสามารถแสดงกระบวนการทำงานที่มีความสัมพันธ์เชื่อมโยงกันระหว่างการเลือกใช้ภาษา (คำศัพท์) กับอารมณ์ความรู้สึกภายในจิตใจของเรา ได้ดังนี้



### แผนภาพที่ 3 การเลือกใช้คำศัพท์แห่งความสำเร็จ



ฉะนั้น หัวใจสำคัญในการสร้างการเปลี่ยนแปลงระบบการสื่อสารภายในสมองของคนเรา จึงอยู่ที่การเลือกที่จะรับรู้ข้อมูลที่ผ่านมาทางประสาทสัมผัสทั้ง 5 (ทางตา ทางหู ทางจมูก ทางลิ้น และทางผิวหนัง) ด้วยการเลือกใช้คำศัพท์ที่ให้ความหมายด้านบวก เพื่อให้ความคิดของเราสามารถปรุงแต่ง (Re - presentation) เหตุการณ์ต่างๆที่เกิดขึ้นนั้นไปในทางที่จะสร้างพลังความรู้สึกนึกคิดในทางบวก (Positive State) ให้กับเราได้มากที่สุด ด้วยเหตุนี้ ถ้าเราสามารถที่จะควบคุมระบบการทำงานของสัญญา (Memory Management) ภายในสมอง ซึ่งทำหน้าที่ให้ความหมาย (ทั้งในทางบวกและทางลบ) ต่อทุกสิ่งทุกอย่างด้วยการพยายามฝึกฝนจิตใจของเราในการเลือกใช้คำศัพท์ที่ให้ความหมายในทางบวกต่อทุกๆเหตุการณ์ที่เกิดขึ้น เราก็จะสามารถรักษาสภาวะจิตของเราให้มีพลังในทางบวกได้ในทุกขณะและทำให้เรากลายเป็นคนที่มีทัศนคติที่ดีต่อชีวิตเสมอ ไม่ว่าชีวิตของเราจะพลิกผันไปในทางที่เลวร้ายมากสักเพียงใดก็ตาม

#### 1.2 ระบบการขับเคลื่อนทางร่างกาย (Physiology) ประกอบด้วย

- การแสดงออกทางสีหน้า แววตา ท่าทาง
- รูปแบบวิธีการหายใจ
- ลักษณะการเคลื่อนไหวทางกาย ได้แก่ ความผ่อนคลาย / ตึงเครียด

จากผลงานวิจัยของ Kren (อ้างถึงใน นิเวศน์ เหมวชิรวรากร , 2544) พบว่า การเคลื่อนไหวเป็นสิ่งที่มาก่อนอารมณ์ (Emotion follows motion) ดังนั้น รูปแบบวิธีการในการใช้ร่างกายเคลื่อนไหว จึงมีผลกระทบต่อรูปแบบวิธีการคิด ความรู้สึก และการแสดงพฤติกรรมของคนเรา เนื่องจากว่า การเคลื่อนไหวใดๆ ทางร่างกายจะส่งผลต่อปฏิกิริยาทางชีวเคมีภายในระบบประสาทซึ่งทำหน้าที่คอยควบคุมอารมณ์ความรู้สึกของคนเรา ยกตัวอย่างเช่น ในเวลาที่เรารู้สึกห่อเหี่ยว ก็เป็นเพราะว่า เราได้ส่งข้อมูลข่าวสารบางอย่างไปยังสมองผ่านทางระบบการขับเคลื่อนทางร่างกายโดยที่เราอาจจะรู้ตัวหรือไม่รู้ตัวก็ตาม เช่น การใช้ น้ำเสียงเบาลง สีหน้าแววตาหม่นหมอง จังหวะการเดินช้าลง ก้มหน้า และห่อตัว ฯลฯ ในทางตรงกันข้าม เมื่อเวลาที่เรามีความสุข ระบบการขับเคลื่อนทางร่างกายของเราก็จะเปลี่ยนแปลงไปโดยอัตโนมัติ เช่น การใช้

น้ำเสียงดังขึ้น สีหน้าสดใส แววตาเป็นประกาย จังหวะการเดินเร็วขึ้น หรือมีการกระโดดโลดเต้น ฯลฯ

ดังนั้น การเคลื่อนไหวทางร่างกาย จึงมีความสัมพันธ์เชื่อมโยงกับอารมณ์ความรู้สึก ภายในจิตใจอย่างลึกซึ้งตลอดเวลา ดังนั้น ถ้าสามารถเปลี่ยนแปลงรูปแบบวิธีการในการ เคลื่อนไหวทางร่างกายให้มีพลัง จนกลายเป็นนิสัยก็จะสามารถควบคุมอารมณ์ความรู้สึกให้อยู่ใน สภาวะที่มีพลังด้านบวกได้เสมอ และถ้าสามารถเปลี่ยนแปลงวิธีการเคลื่อนไหวทางกายได้มากขึ้น เท่าใด ก็จะสามารถเปลี่ยนแปลงอารมณ์ความรู้สึกและพฤติกรรมในชีวิตประจำวันให้มีพลังใน ทางบวกได้มากขึ้นเท่านั้น

## 2. การตั้งคำถาม (Questioning)

เครื่องมือสำคัญในการควบคุมระบบการติดต่อสื่อสารภายในสมองของมนุษย์ คือคำถาม เนื่องจาก การสื่อสารในสมองของเราเป็นผลที่เกิดขึ้นมาจากกระบวนการตั้งคำถาม และหาคำตอบทั้งสิ้น ดังนั้นความนึกคิดจึงเกิดขึ้นมาจากกระบวนการตั้งคำถามตลอดเวลา รูปแบบวิธีการตั้งคำถาม จึงมีความสำคัญในการกำหนดทิศทางของชีวิต เพราะ คำถามต่างๆ ที่ ถามตัวเอง จะเป็นตัวกำหนดสิ่งที่เราจะจดจ่อ (focus) มีผลต่อสิ่งที่จะคิด (The way we think) และสิ่งที่จะรู้สึก (The way we feel) เช่น การตั้งคำถามว่า "ทำไมถึงมีแต่คนไม่ชอบฉัน" สมองของเรา ก็จะจดจ่ออยู่กับสาเหตุที่ทำให้ผู้คนไม่ชอบ ซึ่งคำตอบที่ได้ก็จะทำให้เราเกิดความคิดและ ความรู้สึกที่ไม่ดีต่อตัวเองมากขึ้น ถ้าเปลี่ยนคำถามเป็น "ฉันจะทำอย่างไรให้ผู้คนชอบพออนันต มากยิ่งขึ้น" สมองก็จะจดจ่ออยู่กับทางออกของปัญหา (Solution) แทนที่จะเป็นตัวปัญหานั้นๆ สรุปได้ ว่า ถ้าตั้งคำถามกับตัวเองไปในทางลบ เราก็จะได้รับคำตอบในทางลบ แต่ถ้าพยายามตั้งคำถาม ในทางสร้างสรรค์ สมองของเรา ก็จะพยายามค้นหาคำตอบที่สร้างสรรค์ให้กับเราเช่นกัน

ด้วยเหตุนี้ พลังคำถามจึงลับสมองของมนุษย์ให้แหลมคมอยู่เสมอ ผู้ที่ไม่เคยตั้ง คำถามใหม่ๆ ให้กับชีวิตของตนเอง ก็ไม่มีวันที่จะนำพาชีวิตของตนไปสู่การเปลี่ยนแปลงที่ดีกว่าได้ ฉะนั้น ถ้าต้องการที่จะยกระดับคุณภาพชีวิตให้ดีขึ้น จำเป็นที่จะต้องเปลี่ยนแปลงลักษณะนิสัยใน การตั้งคำถามของตัวเองไปในทางที่สร้างสรรค์มากยิ่งขึ้น Robbins (1992) จึงได้ออกแบบ ลักษณะของคำถามที่จะนำไปสู่การให้คำตอบที่สามารถสร้างพลังด้านบวกให้กับชีวิต ดังนี้

### พลังคำถามสำหรับการแก้ไขปัญหา

1. มีอะไรบ้างที่เป็นข้อดีที่มาพร้อมกับปัญหานี้
2. มีอะไรบ้างที่ยังไม่สมบูรณ์แบบ และฉันสามารถทำมันให้ดีขึ้นได้อย่างไร

3. ฉันจะทำอะไรได้บ้างเพื่อที่จะทำให้ชีวิตนี้เปลี่ยนแปลงไปอย่างที่คุณต้องการ
4. มีอะไรบ้างที่ฉันจะไม่ทำอีกต่อไปเพื่อให้ชีวิตนี้เปลี่ยนแปลงไปอย่างที่คุณต้องการ
5. ฉันจะมีความสุข สนุกสนานกับสิ่งที่กำลังทำอยู่ในขณะนี้ได้อย่างไร

นอกจากนี้ Robbins (1992) เชื่อว่า เราจำเป็นที่จะต้องกระตุ้นระบบประสาทภายในร่างกาย (Nervous System) ของเราให้มีพลังความรู้สึกด้านบวกเป็นประจำอย่างต่อเนื่อง ด้วยเหตุนี้ เขาจึงได้พัฒนา 10 พลังคำถามขึ้น เพื่อเป็นแนวทางในการฝึกสมองของเราให้ได้ใช้ความคิดไปในทางสร้างสรรค์ และช่วยให้เราเคยชินกับวิธีการตั้งคำถามในทางบวกกับตัวเอง จนกระทั่งเกิดทัศนคติด้านบวกกับชีวิต โดยการตอบคำถามในแต่ละข้อเป็นประจำทุกวัน จะทำให้เราได้รับประสบการณ์ของความรู้สึกที่เป็นสุข ตื่นเต้น เบิกบาน ภาคภูมิใจ เห็นคุณค่าในตัวเอง และมีความรักให้กับตัวเองและผู้อื่นมากยิ่งขึ้น โดย 10 พลังคำถามที่สามารถสร้างพลังและความรู้สึกที่ดีให้กับเราทุกวัน มีดังนี้ (Robbins, 1995)

#### ตารางที่ 5 : 10 พลังคำถาม

<b>พลังคำถามยามเช้า</b>	
1.	อะไรที่ทำให้ฉันรู้สึกมีความสุขกับชีวิตในขณะนี้และสิ่งนี้ทำให้ฉันรู้สึกอย่างไร
2.	อะไรที่ทำให้ฉันรู้สึกตื่นเต้นกับชีวิตในขณะนี้และสิ่งนี้ทำให้ฉันรู้สึกอย่างไร
3.	อะไรที่ทำให้ฉันรู้สึกภูมิใจกับตัวเองในขณะนี้และสิ่งนี้ทำให้ฉันรู้สึกอย่างไร
4.	อะไรที่ทำให้ฉันรู้สึกดีต่อชีวิตในขณะนี้และสิ่งนี้ทำให้ฉันรู้สึกอย่างไร
5.	อะไรที่ทำให้ฉันรู้สึกเพลิดเพลินใจกับชีวิตในขณะนี้และสิ่งนี้ทำให้ฉันรู้สึกอย่างไร
6.	อะไรที่ฉันกำลังทุ่มเทให้กับชีวิตในขณะนี้และสิ่งนี้ทำให้ฉันรู้สึกอย่างไร
7.	ใครบ้างที่ฉันรักและใครบ้างที่รักฉัน และคนเหล่านี้ทำให้ฉันรู้สึกอย่างไร
<b>พลังคำถามยามเย็น</b>	
8.	ฉันได้ทำความดีอะไรบ้างในวันนี้และฉันทำสิ่งดีๆนั้นอย่างไร
9.	ฉันได้เรียนรู้อะไรบ้างในวันนี้
10.	ฉันได้ทำอะไรบ้างในวันนี้ที่จะช่วยให้คุณภาพชีวิตของคุณดีขึ้น

### 3. ค่านิยม (Values)

ค่านิยม เป็นการให้ความหมายต่อสิ่งใดสิ่งหนึ่งที่มีความสำคัญยิ่งในชีวิตของเรา ดังนั้น ถ้าเราปรารถนาที่จะมีชีวิตที่ให้ความสุขอย่างแท้จริงแก่เรา เราจำเป็นที่จะต้องตอบคำถามที่ว่า "อะไร คือ สิ่งที่มีความสำคัญมากที่สุดในชีวิตของเรา " ให้ได้อย่างชัดเจน และยิ่งเราได้คำตอบที่ชัดเจนมากเท่าใด ก็แสดงว่า เรามีค่านิยมในชีวิตที่ชัดเจนมากเท่านั้น ยกตัวอย่างเช่น ถ้าคำตอบของเรา คือ ความสำเร็จ ความรัก มิตรภาพ ความมั่นคง การผจญภัย ความมีอิสระภาพ ฯลฯ สิ่งเหล่านี้ คือ ค่านิยมส่วนบุคคล (Personal Values) ของเรา ซึ่งจะเป็นตัวชี้หน้าที่สำคัญของการตัดสินใจที่จะกระทำสิ่งต่างๆในชีวิต และเมื่อเราสามารถที่จะเข้าใจถึงความต้องการที่แท้จริงของตนเองว่า อะไรที่มีความหมายและสำคัญมากที่สุดในชีวิตของเราและตัดสินใจที่จะใช้ชีวิตตามค่านิยมของเราโดยไม่สนใจว่าจะเกิดอะไรขึ้นก็ตาม เราก็จะพบกับความสุขที่มีคุณค่าอย่างที่ไม่ใช่อะไรจะสามารถมาทดแทนได้ อย่างไรก็ตาม มีบุคคลที่ประสบความสำเร็จในชีวิตเป็นจำนวนมากที่มีทั้งเงินทอง ชื่อเสียง เกียรติยศ ฯลฯ แต่กลับเป็นคนที่หาความสุขใดๆในชีวิตไม่ได้ ทั้งนี้ ก็เป็นเพราะว่า พวกเขาเหล่านั้นรู้แต่เพียงเฉพาะสิ่งที่ต้องการจะมีทางด้านวัตถุ แต่ไม่มีความเข้าใจอย่างลึกซึ้งถึงความต้องการส่วนลึกที่สุดในจิตใจของตนเองว่ามีความปรารถนาสิ่งใดอย่างแท้จริง ด้วยเหตุนี้ Robbins (1992) จึงพบว่า ค่านิยมของมนุษย์นั้น สามารถแบ่งออกได้เป็น 2 ระดับ ดังนี้ (Robbins, 1993)

3.1 ค่านิยมกลางทาง (Mean Values) ได้แก่ บางสิ่งบางอย่างที่เราคาดว่าจะทำให้เรามีความสุขในชีวิต เช่น เงิน บ้าน รถยนต์ คนรัก ครอบครัว

3.2 ค่านิยมปลายทาง (End Values) ได้แก่ สภาวะทางอารมณ์ความรู้สึกภายในจิตใจ ที่สามารถทำให้เรามีความสุขอย่างแท้จริง เช่น ความรัก ความสำเร็จ ความผูกพัน ความมั่นคงปลอดภัย ความมีอิสระภาพ ความตื่นตัว และความมีอำนาจ

ดังนั้น ถ้าถูกถามว่า "อะไร คือ สิ่งที่เราปรารถนามากที่สุดในชีวิต " และคำตอบของเรา คือ ความรักความมีอิสระภาพ และความมั่งคั่งทางการเงิน ซึ่งเราจะเห็นได้ว่า ความรัก และความมีอิสระภาพนั้นเป็นค่านิยมปลายทาง (End Values) ของเรา ส่วนเงิน เป็นเพียงค่านิยมกลางทาง (Mean Values) และถ้าเราถูกถามต่อไปอีกว่า "ความมั่งคั่งทางการเงิน จะให้ความสุขในชีวิตของเราได้อย่างไรบ้าง" แล้วเราก็อาจจะตอบว่า "ถ้าเพียงแต่เราร่ำรวย เราก็จะเป็นที่สนใจของคนที่เรารัก และเราก็จะมีเวลา ไม่ต้องทำงานหนัก จะไปไหนก็ได้ จะซื้ออะไรก็ได้ตามที่เราปรารถนา"

จะเห็นได้ว่า เงิน เป็นเพียงสื่อกลางที่จะทำให้เราได้มีประสบการณ์ทางอารมณ์ ความรู้สึก (Emotional State) ของความรัก และความมีอิสรภาพ ซึ่งเป็นค่านิยมปลายทางที่ได้ให้อารมณ์ความรู้สึกของความสุขอย่างที่เราต้องการ แต่โดยทั่วไป คนส่วนใหญ่ มักจะพยายามตั้งเป้าหมายในชีวิตโดยปราศจากความเข้าใจถึงค่านิยมที่แท้จริง (End Values) ในชีวิตของตนเอง พวกเขาเหล่านั้น จึงได้แต่ใช้ชีวิตยุ่งไปกับการแสวงหาวัตถุหรือสิ่งนอกตัวอย่างบ้าคลั่ง ซึ่งเป็นเพียงค่านิยมกลางทางเท่านั้น และเมื่อพวกเขาบรรลุเป้าหมายทางวัตถุ สิ่งเหล่านั้นก็จะไม่สามารถทำให้พวกเขามีความสุขแต่อย่างใด เพราะพวกเขาไม่ได้ใช้ชีวิตให้สอดคล้องกับค่านิยมที่มีคุณค่าอย่างแท้จริงต่อชีวิตของพวกเขาเอง ดังนั้น เพื่อที่เราจะมีความสุขเต็มที่กับชีวิตเราเอง เราจะต้องหันกลับมาตรวจสอบและกำหนดค่านิยมของเราให้ได้อย่างชัดเจน (Value Clarification) เพื่อให้เราจะได้สามารถตั้งเข็มทิศชีวิตให้สอดคล้องกับค่านิยมปลายทางของเรา ซึ่งจะทำให้เราเกิดแรงจูงใจในการกระทำสิ่งต่างๆ เพื่อนำเราไปสู่ประสบการณ์ที่ให้ความสุขแก่เราได้อย่างแท้จริง

Robbins (1992) พบว่า พฤติกรรมใดๆของมนุษย์ เกิดขึ้นมาจากแรงกระตุ้นจากภายในที่ต้องการกระทำสิ่งต่างๆที่จะนำไปสู่สภาวะทางอารมณ์ความรู้สึกของความพึงพอใจ (Pleasurable Emotional States) และหลีกเลี่ยงจากสภาวะทางอารมณ์ความรู้สึกของความทุกข์ ความเจ็บปวด (Painful Emotional States) ซึ่งมนุษย์แต่ละคน จะให้ความสำคัญแก่สภาวะทางอารมณ์ความรู้สึกแต่ละชนิดไม่เท่ากัน ยกตัวอย่างเช่น ถ้าเราได้รับคำถามว่า " สภาวะทางอารมณ์ความรู้สึกชนิดใดที่ได้ให้ความสุข ความพึงพอใจแก่เรามากที่สุด " ซึ่งคำตอบของเรา อาจจะเป็นความรัก ความสำเร็จ ความมีอิสรภาพ ความมั่นคงปลอดภัย ฯลฯ อย่างไรก็ตาม เรามีแนวโน้มที่จะให้ความสำคัญต่อสภาวะทางอารมณ์ความรู้สึกอย่างใดอย่างหนึ่งมากกว่า เพราะว่าสภาวะของอารมณ์ความรู้สึกแต่ละชนิด จะให้ความสุขแก่เราได้ไม่เท่ากัน เนื่องจาก เรามีลำดับชั้นของค่านิยม (Hierarchy of Values) ซึ่งลำดับชั้นของค่านิยมนี้ จะเป็นสิ่งที่คอยควบคุมการตัดสินใจของเราในชีวิตประจำวันให้กระทำ หรือไม่กระทำสิ่งต่างๆ โดยลำดับชั้นของค่านิยมสามารถแบ่งออกได้เป็น 2 ประเภท ดังนี้ (Robbins, 1994)

1. ลำดับชั้นของค่านิยมด้านบวก (Moving - Toward Values) เป็นลำดับชั้นของค่านิยมที่จะนำเราไปสู่สภาวะทางอารมณ์ความรู้สึกของความพึงพอใจ (Pleasurable Emotional States) ได้แก่ ความรัก ความสำเร็จ ความผูกพัน ความมั่นคงปลอดภัย ความมีอิสรภาพ ความตื่นตัว ทำทนาย ความมีอำนาจ โดยค่านิยมเหล่านี้ จะเป็นแรงกระตุ้นเราให้กระทำสิ่งต่างๆที่จะนำเราไปสู่สภาวะทางอารมณ์ความรู้สึกของความพึงพอใจ

2. ลำดับขั้นของค่านิยมด้านลบ (Moving - Away Values) เป็นลำดับขั้นของค่านิยมที่จะนำไปสู่สภาวะทางอารมณ์ความรู้สึกของความทุกข์ ความเจ็บปวด (Painful Emotional States) ได้แก่ การถูกปฏิเสธ ความโกรธ ความเหงา ความซีบเซร้า ความล้มเหลว ความรู้สึกผิด ความไม่เป็นมิตร โดยค่านิยมเหล่านี้ จะเป็นแรงกระตุ้นเราให้หลีกเลี่ยงการกระทำสิ่งต่างๆที่จะนำเราไปสู่สภาวะทางอารมณ์ความรู้สึกของความทุกข์

ในการสร้างความเปลี่ยนแปลงใดๆในชีวิตของเรา เราจึงจำเป็นที่จะต้องทำความเข้าใจในตัวเองเสียก่อนว่า "อะไร คือ สิ่งที่มีความสำคัญมากที่สุดในชีวิตของเรา" ซึ่งเราจะทราบคำตอบได้ก็ต่อเมื่อเรามีความชัดเจนในค่านิยมปลายทางของเรา อย่างไรก็ตาม Robbins (1992) ได้กล่าวว่า มนุษย์มีศักยภาพที่ยิ่งใหญ่ที่จะตัดสินใจว่า "เราต้องการเป็นคนเช่นไร" ด้วยการเปลี่ยนแปลงค่านิยมของเราให้มีคุณค่ามากยิ่งขึ้น โดยมีขั้นตอนที่สำคัญ ดังนี้ (Robbins, 1994)

1. การลำดับและตรวจสอบค่านิยมปลายทางในปัจจุบัน ซึ่งจะช่วยให้เราได้เข้าใจถึงความต้องการที่แท้จริงของตนเองโดยการถามตัวเองด้วยคำถาม 2 คำถามว่า "สิ่งใดที่มีคุณค่าและมีความหมายต่อชีวิตของเรามากที่สุด" และ "สิ่งใดที่เราต้องการหลีกเลี่ยงมากที่สุด" หลังจากที่เราระดมความคิดเพื่อให้ได้คำตอบมากที่สุด เราก็นำคำตอบที่ได้มาพยายามเรียงลำดับความสำคัญของค่านิยมแต่ละข้อโดยตัวอย่างลำดับขั้นของค่านิยม สามารถแสดงได้ ดังนี้ (Robbins, 1992)

ตารางที่ 6 แสดงตัวอย่างลำดับชั้นของค่านิยม

ลำดับชั้นของค่านิยมด้านบวก (Moving - Toward Values)		ลำดับชั้นของค่านิยมด้านลบ (Moving - Away Values)	
ค่านิยม (Values)	ลำดับชั้น (Ranking)	ค่านิยม (Values)	ลำดับชั้น (Ranking)
ความรัก (Love)		การถูกปฏิเสธ (Rejection)	
ความสำเร็จ (Success)		ความโกรธ (Anger)	
ความผูกพัน (Intimacy)		ความเหงา (Loneliness)	
ความมั่นคง (Security)		ความซึมเศร้า (Depression)	
ความมีอิสรภาพ (Freedom)		ความล้มเหลว (Failure)	
ความตื่นเต้น ท้าทาย (Adventure)		ความรู้สึกผิด (Guilt)	
ความมีอำนาจ (Power)		ความไม่เป็นมิตร (Humiliation)	
ความมีสุขภาพ (Health)		ความหวาดวิตก (Frustration)	
ความทะเยอทะยาน (Passions)		ความโลภ (craving)	
ความสบาย (Comfort)		ความโง่ (Ignorance)	

2. การตัดสินใจเกี่ยวกับค่านิยมที่ต้องการอย่างแท้จริง หลังจากการพิจารณาตรวจสอบค่านิยมปลายทางของตัวเองอย่างลึกซึ้ง ก็จะทำให้เราพบว่า ค่านิยมบางอย่างของเรามีความขัดแย้งกันเอง เช่น เราอาจจะมีค่านิยมในด้านความสำเร็จ (Success) ในขณะเดียวกันเราก็มีค่านิยมของการหลีกเลี่ยงการถูกปฏิเสธ (Rejection) ซึ่งแทบจะเป็นไปไม่ได้เลยที่เราจะสามารถประสบความสำเร็จในชีวิตได้โดยปราศจากการถูกปฏิเสธ ด้วยเหตุนี้ เราอาจจำเป็นต้องทบทวนและเปลี่ยนแปลงค่านิยมของเราเสียใหม่ โดยการตอบคำถาม 2 คำถามนี้ ดังนี้

2.1 ค่านิยมในชีวิตควรจะเป็นอย่างไรเพื่อที่จะทำให้เราสามารถเปลี่ยนแปลงชะตาชีวิตไปสู่ความสำเร็จที่ยิ่งใหญ่และทำให้เรากลายเป็นบุคคลที่ดีที่สุดเท่าที่เราจะสามารถเป็นได้

2.2 มีความจำเป็นที่จะต้องเพิ่มหรือขจัดค่านิยมใดบ้างเพื่อที่จะทำให้ชีวิตเป็นไปในทางที่ต้องการ

หลังจากการได้ตรวจสอบและเรียงลำดับชั้นของค่านิยมที่เราได้สร้างขึ้นใหม่เพื่อการเปลี่ยนแปลงพฤติกรรมของเรา ในขั้นตอนต่อไป เราจำเป็นต้องกระตุ้นตนเองอยู่เสมอด้วยความคิดกระตือรือร้นที่แสดงค่านิยมของเราอย่างชัดเจนตามสถานที่ต่างๆ ที่เราสามารถมองเห็นเป็นประจำ เพื่อตอกย้ำความคิดกับตัวเองทุกวันว่าเราจะมีความสุขมากสักเพียงใด ถ้าเราสามารถเปลี่ยนแปลงตัวเองได้โดยการนำค่านิยมเหล่านี้มาเป็นส่วนหนึ่งในการดำเนินชีวิตของเราทุกๆ วัน และสิ่งที่จะช่วยให้เราสามารถใช้ชีวิตได้อย่างสอดคล้องกับค่านิยมของเราได้อย่างง่ายดายในทุกๆ ขณะของชีวิต ก็คือ กฎเกณฑ์ (Rules) ซึ่งเป็นข้อกำหนดที่เราได้สร้างขึ้นสำหรับตัวเองว่า "มันจะต้องมีอะไรเกิดขึ้นบ้าง (กฎเกณฑ์) เพื่อที่จะทำให้เราเกิดความรู้สึกของ ...(ค่านิยมปลายทางของเรา)"

ดังนั้นต้องเรียนรู้ที่จะสร้างกฎเกณฑ์ชีวิตให้ง่ายต่อการสร้างสภาวะทางอารมณ์ ความรู้สึกที่สอดคล้องกับค่านิยมปลายทางของเรา เพื่อให้เรามีความสุขได้อย่างเต็มที่ในทุกๆ วันของชีวิต และเราก็จะเป็นผู้ชนะในเกมชีวิตนี้ โดยเคล็ดลับที่สำคัญในการกำหนดกฎเกณฑ์ที่สร้างพลังด้านบวกให้กับชีวิต มีดังนี้ (Robbins, 1994)

1. ไม่ควรสร้างกฎเกณฑ์ที่ไม่มีทางเป็นไปได้ รวมถึงกฎเกณฑ์ที่ยุงยาก ซ้ำซ้อน มากเกินไป
2. ไม่ควรสร้างกฎเกณฑ์ที่ขึ้นกับปัจจัยภายนอก อยู่นอกเหนือการควบคุม
3. ไม่ควรสร้างกฎเกณฑ์ที่ทำให้เกิดความรู้สึกแยะได้ง่ายเกินไป ในขณะที่การทำให้เราเกิดความรู้สึกที่ดีได้ยากเหลือเกิน
4. ควรจะสร้างกฎเกณฑ์ที่ง่ายและชัดเจนในสิ่งที่ต้องทำเพื่อให้เราเกิดความรู้สึกที่ดีกับตัวเอง (Happy Rules)

ดังนั้น การกำหนดค่านิยม (Values) และกฎเกณฑ์ (Rules) ในชีวิตของเราให้มีความชัดเจน จึงเป็นสิ่งที่มีความสำคัญมาก เพราะจะทำให้เราสามารถเข้าใจถึงความต้องการที่แท้จริงในชีวิตของตนเองได้อย่างลึกซึ้งมากยิ่งขึ้น และช่วยให้เราสามารถมีความสุขในชีวิตได้มากขึ้น โดยไม่จำเป็นต้องไปไขว่คว้าหาความสุขจากวัตถุภายนอกตัวเองมากเกินไป เพราะความจริงแล้ว มนุษย์ไม่ได้มีความต้องการในวัตถุภายนอก แต่สิ่งที่มนุษย์ต้องการอย่างแท้จริง คือ การได้มีโอกาสกระทำสิ่งต่างๆ ในชีวิตที่สอดคล้องกับค่านิยมปลายทางของตนเองต่างหาก เพราะการกระทำที่ให้คุณค่าทางจิตใจดังกล่าว จะทำให้คนเราเกิดความรู้สึกที่ดีกับ



ตัวเอง และความรู้สึกดีๆนี้เอง เป็นความสุขที่มนุษย์ทุกคนปรารถนามากกว่าสิ่งอื่นใดในชีวิต โดยตัวอย่างของการกำหนดค่านิยม (Values) และกฎเกณฑ์ (Rules) ในชีวิตสามารถแสดงได้ ดังนี้

### ตารางที่ 7 แสดงตัวอย่างของการกำหนดค่านิยม และกฎเกณฑ์ในชีวิต

ค่านิยมด้านบวก	การสร้างกฎเกณฑ์
ความมีอิสรภาพ (Freedom)	เมื่อฉันสามารถมีความสุขได้โดยมิต้องพึ่งพิงอิง (dependence) อยู่กับผู้ใด (anyone) หรือสิ่งใด (anything)
ความรัก (Love)	ทุกครั้งที่ฉันได้มีโอกาสกระทำสิ่งดีงามให้กับผู้อื่น ทุกครั้งที่ฉันได้ส่งรอยยิ้มที่อบอุ่น แววตาที่สดใส คำพูดที่ทำให้กำลังใจ สัมผัสที่อ่อนโยนและความรู้สึกที่ดีๆให้แก่คนรอบข้าง
ความเมตตา (Compassion)	ในห้วงเวลาแห่งการภาวนา เมื่อฉันได้ส่งความรัก ความเมตตา และความปรารถนาดีจากส่วนลึกที่สุดในจิตใจของฉัน ให้กับสรรพสัตว์ทั้งหลายในจักรวาลนี้
ความเอื้ออาทร (Contribution)	ทุกครั้งที่ฉันได้แบ่งปันวัตถุ เงินทอง ความรู้ ความห่วงใย และความสุขให้แก่คนรอบข้าง โดยไม่คาดหวังสิ่งใดๆเป็นการตอบแทน
ความมีไมตรีจิต (Friendship)	ทุกครั้งที่ฉันได้แสดงการยอมรับ เคารพ ให้เกียรติ เห็นคุณค่า และให้ความสำคัญในตัวผู้อื่น
ความกตัญญู (Gratefulness)	เมื่อฉันได้กล่าวคำขอบคุณและระลึกถึงแต่สิ่งดีๆที่ผู้อื่นมอบให้ทุกครั้งที่ฉันมีโอกาสรับใช้และตอบแทนแก่ทุกคนที่มีพระคุณต่อฉัน
ความกระตือรือร้น (Passion)	เมื่อฉันได้พยายามลองทำสิ่งใหม่ และเรียนรู้สิ่งใหม่ ทุกครั้งที่ฉันได้ตัดสินใจที่จะสร้างความแตกต่างในทุกๆด้านของชีวิต และได้ลงมือทำมัน
ความมีสุขภาพที่ดี (Health)	เมื่อฉันได้ทานอาหารจากธรรมชาติ หายใจเข้าออกลึกๆ นอนแต่หัวค่ำ ฝึกโยคะในตอนเช้า และออกกำลังกายในตอนเย็นเป็นประจำ

### ตารางที่ 7 (ต่อ)

ค่านิยมด้านบวก	การสร้างกฎเกณฑ์
ความร่าเริง สนุกสนาน (Fun)	เมื่อฉันได้กระทำสิ่งแปลกๆให้ผู้อื่นรู้สึกประหลาดใจ ตื่นเต้น และมีความสุข ทุกครั้งที่ฉันสามารถหัวเราะ และทำให้คนรอบข้างหัวเราะได้
ความสำเร็จ (Success)	เมื่อฉันสามารถทำในสิ่งที่ฉันไม่เคยทำได้มาก่อน ทุกครั้งที่ฉันได้ตั้งเป้าหมายใหม่ๆ ให้กับตัวเอง และสามารถบรรลุเป้าหมายที่ตั้งไว้

#### 4. ความเชื่อ (Beliefs)

เป็นพลังอำนาจที่คอยควบคุมชะตากรรมในชีวิตของมนุษยชาติให้สามารถกระทำในสิ่งใดก็ได้ทั้งในทางสร้างสรรค์ หรือทำลายล้าง ผู้ที่ประสบความสำเร็จอย่างยิ่งใหญ่ในทุกยุคทุกสมัย จึงล้วนแล้วแต่มีความเชื่อมั่นศรัทธาในตัวเองเป็นเครื่องยึดเหนี่ยวจิตใจที่ทำให้พวกเขาสามารถก้าวเดินไปสู่จุดหมายปลายทางแห่งชัยชนะของชีวิต ความเชื่อมั่นศรัทธา จึงเป็นรากฐานแห่งความจริงทั้งปวง ถ้าเรามีความเชื่อมั่นในตนเองว่า เราสามารถทำได้ เราก็จะทำได้จริงๆ ดังคำกล่าวของ Audustine ที่ว่า "ความศรัทธา คือ การเชื่อในสิ่งที่เรายังมองไม่เห็น และรางวัลสำหรับความศรัทธานั้น ก็คือ การได้เห็นในสิ่งที่เราเชื่อ (Faith is to believe what you do not yet see; the reward for this faith is to see what you believe)" ด้วยเหตุนี้ Robbins จึงให้ความสำคัญเป็นอย่างยิ่งในการเลือกสรรความเชื่อที่จะนำมาปลูกฝังลงในจิตใจได้สำนึกของเรา ทั้งนี้เนื่องจาก ความเชื่อเหล่านี้ จะเป็นดั่งเมล็ดพันธ์ที่สามารถเจริญเติบโตและงอกงามเป็นพันธ์ไม้ที่มีคุณค่า หรือเป็นแค่วัชพืชที่ไร้ราคาในจิตใจของเรา และเรา คือ ผู้เดียวที่จะต้องเก็บเกี่ยวผลผลิตจากเมล็ดพันธ์ที่เราได้หว่านลงไป ไม่ว่าจะประสบความสำเร็จหรือความทุกข์ หรือความล้มเหลว ฯลฯ ซึ่งก็ขึ้นอยู่กับชนิดของเมล็ดพันธ์แห่งความเชื่อที่เราได้เลือก ฉะนั้น ผู้ที่ต้องการผลผลิตของพืชพันธ์ที่ให้ความหอมหวานแก่ชีวิต ก็จะต้องรู้จักเลือกปลูกเฉพาะเมล็ดพันธ์ที่จะนำมาสู่ผลลัพธ์ที่เราปรารถนา โดยตัวอย่างของเมล็ดพันธ์แห่งความเชื่อที่ได้สร้างพลังและความสำเร็จให้กับชีวิตของ Robbins (1992) มีดังนี้

1. ทุกๆ ปัญหาย่อมจะมีทางออกให้เราเสมอ ถ้าเรามีความมุ่งมั่นที่จะแก้ไขปัญหานั้นอย่างไม่ลดละ
2. ไม่มีความล้มเหลวใดๆ ในชีวิต ตราบใดที่เราได้เกิดการเรียนรู้บางสิ่งบางอย่าง และการเรียนรู้ นั้น ก็จะทำให้เราสามารถประสบความสำเร็จได้ในที่สุด
3. สิ่งที่เกิดขึ้นมาแล้วในอดีต ไม่มีความสำคัญเท่ากับสิ่งที่กำลังจะเกิดขึ้นในอนาคต
4. ในทุกๆ ขณะ เราสามารถที่จะเปลี่ยนแปลงชีวิตของเราได้ด้วยการตัดสินใจที่จะลงมือทำสิ่งใหม่ๆ
5. ไม่มีปัญหาใดๆ ที่เที่ยงแท้ถาวร และไม่มีปัญหาใดๆ ที่จะอยู่กับเราไปชั่วชีวิต แล้วสักวันหนึ่ง ปัญหานี้ก็จะผ่านพ้นไป ถ้าเพียงแต่เรามีความมุ่งมั่นและลงมือแก้ไขปัญหานั้นอย่างจริงจังและสร้างสรรค์

ในการสร้างความศรัทธาให้เกิดขึ้นในจิตใจของเรานั้น จะเกิดขึ้นมาจากระดับอารมณ์ความรู้สึกของความเชื่อมั่นอย่างแน่วแน่ที่มีอยู่ในจิตใจของเราต่อสิ่งใดสิ่งหนึ่ง (A feeling of certainty) และเมื่อเราเลือกเชื่อในสิ่งใด มันก็จะส่งข้อมูลข่าวสารไปยังระบบประสาทภายในสมองของเรา ซึ่งทำหน้าที่คอยรับฟังคำสั่งจากเราอยู่ตลอดเวลา และมันก็จะทำในสิ่งที่เราบอกผ่านทางความเชื่อของเราโดยไม่ลังเล เปรียบได้กับกระบวนการทำงานของเครื่องคอมพิวเตอร์ที่คอยรับข้อมูลต่างๆ จากโปรแกรมซอฟต์แวร์ที่เราป้อนเข้าไป และมันก็จะทำตามโปรแกรมที่เราสั่งให้มันทำ ถ้าเราป้อนข้อมูลผิดๆ เข้าไป เราก็จะได้ผลลัพธ์ที่ผิดพลาดตามมา หรือที่เราเรียกว่า GIGO (Garbage In Garbage Out) เช่นเดียวกัน ผลลัพธ์ในชีวิตของเรา ก็เป็นผลโดยตรงมาจากการเลือกความเชื่อ (ซึ่งเป็นโปรแกรม) ให้กับสมองของเรา (ซึ่งทำหน้าที่เหมือนเครื่องคอมพิวเตอร์) ให้ทำงานตามสิ่งที่เราเชื่อ ฉะนั้น ความเชื่อที่เราเลือก จึงเป็นตัวกำหนดความรู้สึกการกระทำ และผลลัพธ์ที่จะเกิดขึ้นในชีวิตของเรา โดยสามารถแสดงได้ดังแผนภาพ ดังนี้ (Robbins, 1991)

#### แผนภาพที่ 4 แสดงความสัมพันธ์ของความเชื่อ กับผลลัพธ์

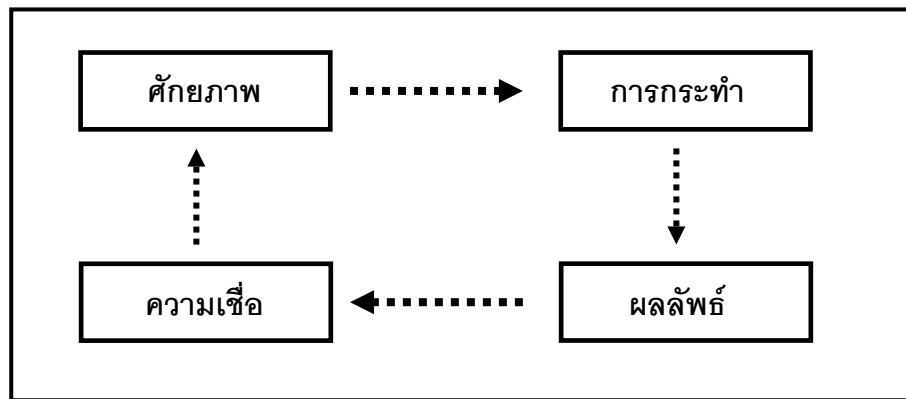

จากแผนภาพที่ 4 ดังกล่าว จะเห็นได้ว่า ความเชื่อ คือ จุดเริ่มต้นของการกระทำในการสร้างผลลัพธ์ที่เราต้องการ ดังนั้น ถ้าเราเริ่มต้นด้วยความเชื่อ (Belief) ที่ว่า "เราไม่สามารถทำได้" เราก็จะส่งข้อมูลข่าวสารดังกล่าวไปยังสมองของเรา ซึ่งจะทำหน้าที่รับรู้และประเมินศักยภาพ (Potential) ภายในตัวเราให้มีความสอดคล้องกับอารมณ์ความรู้สึกของความเชื่อ (ด้านลบ) ในจิตใจของเรา และเราก็จะลงมือกระทำ (Action) ด้วยหัวใจที่ไม่เต็มร้อย ผลลัพธ์ (Results) ที่ได้ก็จะไม่บังเกิดผลสำเร็จตามที่ต้องการ ในทางตรงกันข้าม ถ้าเราเริ่มต้นด้วยความเชื่อที่มั่นอย่างแรงกล้าว่า "เราสามารถทำได้" ความเชื่อที่เต็มเปี่ยมไปด้วยแรงปรารถนาต่อความสำเร็จก็จะกระตุ้นสมองของเราให้รับรู้ถึง "เราต้องการที่จะประสบความสำเร็จ และเราจะต้องทำมันให้ได้" ซึ่งก็จะทำให้การประเมินศักยภาพภายในตัวเราเองสูงขึ้นในทันที และทำให้เราสามารถดึงพลังศักยภาพที่มีอยู่ในตัวเองออกมาใช้ได้เต็มที่ด้วยการลงมือกระทำในสิ่งที่เราเชื่อมั่นว่า "เราทำได้" อย่างมีพลังมุ่งมั่นสุดท้าย เราก็จะได้ผลลัพธ์ตามที่ต้องการและผลลัพธ์ที่ได้จะช่วยให้เราเกิดความเชื่อมั่นศรัทธาในตัวเองมากขึ้นซึ่งก็จะมีผลต่อวงล้อแห่งความสำเร็จให้หมุนนำชีวิตของเราไปสู่ความสำเร็จที่ยิ่งใหญ่มากยิ่งขึ้น

ถ้าความเชื่อ เป็นความรู้สึกที่ได้หยั่งรากลึกในจิตใจได้สำนึกของเราเกี่ยวกับทุกสิ่งทุกอย่างในชีวิตรวมถึงความเชื่อเกี่ยวกับตัวเองว่า เรามีความสามารถหรือไม่สามารถที่จะทำอะไรได้บ้าง แล้วความเชื่อเหล่านั้นเกิดขึ้นมาได้อย่างไร Robbins ได้ค้นพบแหล่งที่มาของความเชื่อในจิตใจของมนุษย์ซึ่งประกอบด้วยปัจจัยที่สำคัญ 5 ประการ ดังนี้ (Robbins, 2001)

1. สิ่งแวดล้อม (Environment) เป็นสิ่งที่หล่อหลอมดวงจิตของเราให้เชื่อในสิ่งที่เราได้เห็นและได้ยินอยู่เสมอๆ ดังนั้น ถ้าเราเติบโตขึ้นมาท่ามกลางความสุขและความสำเร็จ มันก็จะ

เป็นเรื่องง่ายที่เราจะเชื่อและลอกเลียนรูปแบบชีวิตที่มีแต่ความสุขและความสำเร็จ แต่ถ้าเราได้เติบโตขึ้นมาท่ามกลางความล้มเหลวและหายนะ เราก็มีแนวโน้มที่จะเชื่อและลอกเลียนรูปแบบชีวิตที่ประสบแต่ความล้มเหลวและหายนะเช่นกัน ด้วยเหตุนี้ สิ่งแวดล้อมในช่วงต้นๆของชีวิต จึงมีความสำคัญเหลือเกินต่อการสร้างระบบความเชื่อที่มีต่อตนเองและชีวิตในอนาคตของตัวเรา อย่างไรก็ตาม สิ่งแวดล้อมเป็นเพียงปัจจัยหนึ่งเท่านั้น มิฉะนั้น ลูกคนรวยทุกคนก็ควรจะร่ำรวยกันต่อไป ส่วนลูกคนจนก็คงไม่มีวันที่กลายเป็นคนรวยได้ ซึ่งความเป็นจริงแล้ว ทุกสิ่งทุกอย่างย่อมมีการเปลี่ยนแปลงได้ แม้แต่ความเชื่อที่ถูกปลูกฝังมาจากสิ่งแวดล้อม ก็สามารถที่จะถูกหลอมละลายไปได้เช่นเดียวกัน

2. เหตุการณ์ (Events) เป็นเหตุการณ์สำคัญที่ทำให้ประสบการณ์ชีวิตที่เราจะไม่มีความล้ม และเป็นเหตุการณ์ที่ย้ำเตือนเราว่า เรามีความสามารถ หรือไม่สามารถที่จะทำสิ่งๆนั้น ถ้าเราเคยทำมันได้ เหตุการณ์นั้นก็จะพลังเกื้อหนุนให้เราเชื่อมั่นในความสามารถที่มีอยู่ภายในตัวเรา ในทางตรงกันข้าม ถ้าเราเคยล้มเหลวที่จะทำสิ่งๆนั้น เหตุการณ์นั้นก็จะกลายเป็นพลังถดถอยให้เราขาดความเชื่อมั่นในตัวเอง ด้วยเหตุนี้ เราควรเลือกที่จะระลึกถึงแต่เหตุการณ์ที่ได้สร้างพลังแห่งความเชื่อมั่นให้กับตัวเราบ่อยๆ โดยการฉายหนังชีวิตในบทที่เราได้แสดงเป็นพระเอกเข้าไปซ้ำมาในจิตใจ เพื่อให้ภาพแห่งความสำเร็จนั้นได้ประทับลงในจิตใต้สำนึกของเรา ซึ่งจะทำให้เราเกิดความเชื่อที่ว่า "เราเคยทำมันได้มาแล้ว และเราจะยอมจะสามารถทำมันได้อีกครั้ง"

3. ความรู้ (Knowledge) เป็นเครื่องมือที่สำคัญในการช่วยให้เราหลุดพ้นไปจากสิ่งแวดล้อมที่เคยจำกัดชีวิตของเรา เพราะถ้าเราเพียงแต่ได้เรียนรู้ด้วยการอ่านเรื่องราวชีวิตของผู้อื่นที่ประสบความสำเร็จ เราก็จะได้รับแรงบันดาลใจจากชีวิตของผู้นั้น และเราก็จะบังเกิดความเชื่อว่า เราก็มีหนทางที่จะสร้างความสำเร็จให้แก่ชีวิตเราเองได้เช่นกันโดยศึกษาจากตัวอย่างชีวิตของผู้ที่ประสบความสำเร็จในสิ่งเดียวกับที่เราปรารถนา

4. จินตนาการ (Imagination) เป็นการสร้างประสบการณ์ของผลลัพธ์ที่เราต้องการล่วงหน้าในจิตใจ โดยมีหลักการที่สำคัญ คือ การคิดเป็นภาพ คิดซ้ำๆ และสร้างเรื่องราวเกี่ยวกับผลลัพธ์ที่เราต้องการนั้นได้กลายมาเป็นความจริงแล้วในขณะนี้ ซึ่งการใช้จินตนาการให้เห็นภาพแห่งความสำเร็จ จะช่วยกระตุ้นให้อารมณ์ความรู้สึกของเราอยู่ในสภาวะที่มีพลัง และทำให้เราสามารถลงมือสร้างผลลัพธ์ที่เราต้องการได้อย่างเต็มประสิทธิภาพ

โดยสรุปแล้ว ความเชื่อ เป็นสิ่งที่เกิดขึ้นมาจากประสบการณ์ต่างๆที่ผ่านเข้ามาในชีวิตของเรา และประสบการณ์เหล่านั้นจะถูกใช้เป็นข้อมูลอ้างอิง (Reference) เพื่อใช้บอกตัวเรา

ว่า "เรา คือ ใคร" และเมื่อเราได้รวบรวมรวบรวมข้อมูลอ้างอิงจากประสบการณ์ชีวิตได้มากพอที่จะสนับสนุนความคิดของเราเกี่ยวกับสิ่งใดสิ่งหนึ่ง ความคิดเหล่านั้น ก็จะกลายเป็นความเชื่อที่ฝังอยู่ในจิตใต้สำนึกของเราอย่างยากที่จะเปลี่ยนแปลง ยกตัวอย่างเช่น ถ้าเชื่อว่า "ฉันเป็นคนที่มีความสามารถ" แล้วทำไมเราถึงรู้ว่าเราเป็นคนที่มีความสามารถนั้นก็เพราะว่าเรามีข้อมูลอ้างอิงที่สนับสนุนความคิดของเราซึ่งได้มาจากประสบการณ์ชีวิตใช่หรือไม่เป็นต้นว่า เราเคยสอบได้ที่ 1 ของจังหวัดสอบเทียบเข้าจุฬาลงกรณ์มหาวิทยาลัยเป็นคนพูดเก่ง และเป็นวิทยากรสอนได้สนุก ฯลฯ ระบบความเชื่อ (Belief System) ในจิตใจของเรา จึงสามารถเปรียบได้กับองค์ประกอบของโต๊ะ โดยความเชื่อก็เปรียบได้กับแผ่นกระดานของโต๊ะที่ต้องการขาโต๊ะที่แข็งแรงมาใช้เป็นข้อมูลอ้างอิงเพื่อสนับสนุนความเชื่อในจิตใจให้เกิดความแน่นอนมั่นคง โดยสามารถแสดงได้ดังภาพที่ 8 ดังนี้

#### แผนภาพที่ 5 ระบบความเชื่อ

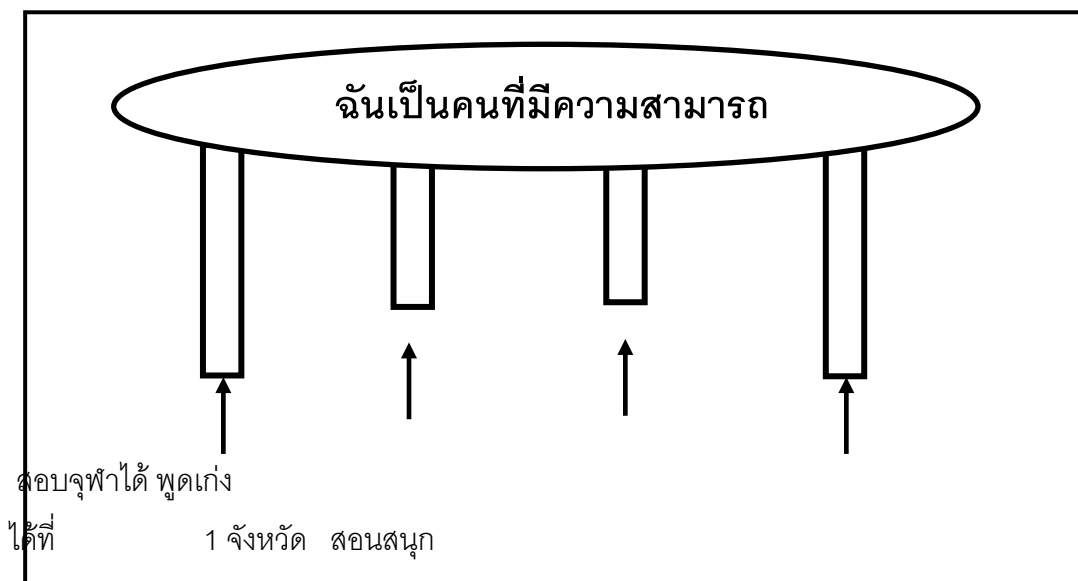

ด้วยเหตุนี้ เราสามารถที่จะสร้างสรรค์หรือทำลายความเชื่อใดๆ ก็ได้ในจิตใจของเรา ด้วยการเสริมขาโต๊ะที่แข็งแรง (ข้อมูลอ้างอิงด้านบวก) ให้กับแผ่นกระดานโต๊ะ (ความเชื่อด้านบวก) ที่ให้พลังความเชื่อในทางสร้างสรรค์ (Empowering Beliefs) แก่ชีวิตของเรา และพยายามเลื่อยขาโต๊ะ (ข้อมูลอ้างอิงด้านลบ) ของแผ่นกระดานโต๊ะ (ความเชื่อด้านลบ) ที่ให้พลังความเชื่อในทางทำลาย (Disempowering Beliefs) แก่ชีวิตของเรา โดยขั้นตอนในการเปลี่ยนแปลงพลังความเชื่อในทางทำลายไปสู่พลังความเชื่อในทางสร้างสรรค์ มีดังนี้ (Robbins, 1994)

1. การใช้เทคนิค NAC โดยการเชื่อมโยงอารมณ์ความรู้สึกของทุกข์ ความเจ็บปวด (Massive Pain) กับความเชื่อด้านลบ (Disempowering Beliefs) ซึ่งถ้าเราสามารถเชื่อมโยงความรู้สึกที่เจ็บปวดได้อย่างเพียงพอ เราก็จะสามารถขจัดความเชื่อเหล่านั้นออกไปจากจิตใจของเราได้ โดยเริ่มต้นจากการสำรวจความเชื่อด้านลบที่มีอิทธิพลต่อชีวิตของเรามากที่สุด และตอบคำถามในแต่ละข้อ ดังนี้

1.1 ความเชื่อเหล่านี้ มีความน่าเกลียด น่าขยะแขยงอย่างไรบ้าง

1.2 บุคคลที่มีอิทธิพลต่อความเชื่อของเราในเรื่องนี้ มีคุณสมบัติและคุณค่าเพียงพอที่เราจะลอกเลียนแบบความเชื่อเหล่านี้หรือไม่

1.3 ถ้าเรายังคงมีความเชื่อแบบนี้ต่อไป มันจะทำให้เรามีสภาวะทางอารมณ์ความรู้สึกเป็นอย่างไรบ้าง

1.4 ถ้าเรายังคงมีความเชื่อแบบนี้ต่อไป มันจะทำให้เรามีสัมพันธภาพต่อผู้อื่นเป็นอย่างไรบ้าง

1.5 ถ้าเรายังคงมีความเชื่อแบบนี้ต่อไป มันจะทำให้เรามีสุขภาพทางร่างกายเป็นอย่างไรบ้าง

1.6 ถ้าเรายังคงมีความเชื่อแบบนี้ต่อไป มันจะทำให้เรามีฐานะทางการเงินเป็นอย่างไรบ้าง

1.7 ถ้าเรายังคงมีความเชื่อแบบนี้ต่อไป มันจะทำให้ครอบครัวและคนที่เรารักต้องเผชิญกับความทุกข์อย่างไรบ้าง

ถ้าเราสามารถตอบคำถามเหล่านี้ทั้งหมดทุกข้อ เราก็จะพบว่า ความเชื่อด้านลบของเรามีพลังลดน้อยลง เพราะมันได้ให้ความรู้สึกของความทุกข์ ความเจ็บปวดกับชีวิตของเรา และคำตอบที่เราได้ตอบไปจะกระตุ้นให้สมองของเราต้องการเปลี่ยนแปลงความเชื่อเหล่านั้นทันที เพื่อหลีกเลี่ยงความทุกข์ ความเจ็บปวดที่เป็นผลมาจากความเชื่อเหล่านั้นๆ

2. การแทนที่ (Replacement) ความเชื่อด้านลบ (Disempowering Beliefs) ด้วยความเชื่อด้านบวก (Empowering Beliefs) โดยการตอบคำถามในแต่ละข้อ ดังนี้

2.1 เราต้องมีความเชื่ออย่างไรบ้างเพื่อประสบความสำเร็จในชีวิต

2.2 มีใครบ้างที่ได้ประสบความสำเร็จอย่างที่เราต้องการ และพวกเขาเหล่านั้นมีความเชื่อที่แตกต่างจากเราอย่างไรบ้างเกี่ยวกับความเป็นไปได้ที่จะประสบความสำเร็จ

ดังที่กล่าวมาแล้ว จะเห็นได้ว่า ความจริงที่เกิดขึ้นในชีวิตของเรา คือ ความจริงที่เราได้สร้างมันขึ้นมาเองด้วยความเชื่อ (Beliefs) หรือระบบการติดต่อสื่อสารข้อมูลในทางบวกภายในสมอง (Positive Internal Representations) ของเรา เราจึงเป็นผู้ลิขิตชะตากรรมในชีวิตของเราเอง ดังคำกล่าวของ Anton Chekhov ที่ว่า "มนุษย์เป็นในสิ่งที่เขาเชื่อ (Man is what he believes)"

### 5. ข้อมูลอ้างอิงเชิงประสบการณ์ (Reference Experiences)

เป็นความทรงจำของทุกๆ ประสบการณ์ชีวิต ซึ่งเกิดจากระบบการรวบรวมข้อมูลและบันทึกทุกสิ่งทุกอย่างที่เราได้เห็นได้ยินได้สัมผัสได้ลิ้มรส หรือได้กลิ่น ลงในจิตใต้สำนึก รวมถึงประสบการณ์ที่เราได้จินตนาการในจิตใจของเราเอง ซึ่งประสบการณ์ทั้งหลายเหล่านี้ จะกลายเป็นข้อมูลอ้างอิงเชิงประสบการณ์ที่เราใช้เป็นวัตถุดิบในการสร้างความเชื่อ (Beliefs) และค่านิยม (Values) ในชีวิตของเรา ด้วยเหตุนี้ คุณภาพของจำนวนข้อมูลอ้างอิงเชิงประสบการณ์ที่เรามีในจิตใจ จึงมีผล อย่างยิ่งต่อความสามารถในการประเมินสถานการณ์ในชีวิตของเราให้ เป็นไปในทางสร้างสรรค์หรือทำลายก็ได้ ตัวอย่างเช่น ถ้า A ได้เติบโตขึ้นมาท่ามกลางสิ่งแวดล้อม ที่ทำให้เขารู้สึกถึงการถูกเอารัดเอาเปรียบอยู่ตลอดเวลา ในขณะที่ B ได้เติบโตขึ้นมาพร้อมกับ การได้รับความรัก ความอบอุ่นอย่างไม่มีเงื่อนไข ฉะนั้น เราคิดว่า ประสบการณ์ชีวิตของ A และ B จะ หล่อหลอมให้พวกเขามีความเชื่อและค่านิยมในชีวิต แตกต่างกันหรือไม่และจะทำให้พวกเขามี สบายตาในการมองชีวิตและผู้คนที่มีเหมือนกันหรือไม่ อย่างไร (Robbins, 1992)

อย่างไรก็ตาม แม้ว่าข้อมูลอ้างอิงเชิงประสบการณ์ในอดีต จะมีอิทธิพลต่อ ความรู้สึกและพฤติกรรมในปัจจุบันของเรา แต่เราต้องไม่ลืมว่า เรามีพลังอำนาจที่จะเลือกข้อมูล อ้างอิงเชิงประสบการณ์เหล่านั้นมาใช้ไปในทางที่สร้างสรรค์และให้พลังความหมายในทางบวกกับ ชีวิตเราได้เสมอ ทั้งนี้ เนื่องจาก ประสบการณ์ชีวิตที่ผ่านมาในอดีตของเราจะเป็นอย่างไรนั้น ไม่ใช่ เรื่องที่สำคัญแต่ประการใด แต่สิ่งที่มีความสำคัญต่อชีวิตของเรามากกว่า คือ เราได้นำบทเรียน แห่งชีวิตนั้นมาใช้ให้เป็นประโยชน์ต่อตัวเราเองและผู้อื่นอย่างไรบ้าง ? ดังเช่นตัวอย่างของบุคคล สำคัญของโลก 2 คน ได้แก่ ประธานาธิบดี Hussein ซึ่งมีประสบการณ์ชีวิตในวัยเด็กที่เลวร้ายด้วยการถูกทำร้ายทางร่างกายจากบิดาของตน และ Winfrey นักจัดรายการโทรทัศน์ชื่อดังระดับโลก ก็มีประสบการณ์ในอดีตที่เลวร้ายไม่น้อยไปกว่า Hussein จากการถูกข่มขืนและถูกทำร้ายร่างกาย ในช่วงเยาว์วัย ซึ่งเราจะเห็นได้ว่า บุคคลทั้ง 2 คนเกิดการเรียนรู้จากประสบการณ์ในอดีตที่ แตกต่างกันอย่างสิ้นเชิง โดย Hussein ได้ใช้ข้อมูลอ้างอิงเชิงประสบการณ์ของตนในการสร้าง ความเชื่อและค่านิยมไปในทางทำลายล้างด้วยการกระหายในสงครามและฆ่าทุกคนที่ขัดขวาง



การมีอำนาจของเขา ในขณะที่ Winfrey ได้ใช้ประสบการณ์ของความรู้สึกขมขื่นและเจ็บปวดในชีวิตตนเองเพื่อผลิตรายการทางโทรทัศน์ที่ให้อำนาจผู้คนนับล้านๆ คนที่เคยมีประสบการณ์ของคืนวันอันเลวร้ายเหมือนชีวิตเธอ

ฉะนั้น ประสบการณ์ที่เกิดขึ้นในชีวิตของเรา จึงไม่มีความหมายใดๆ ต่อชีวิตของเรา จนกว่าเราจะเป็นผู้ให้ความหมาย (ในทางบวกหรือทางลบ) แก่ประสบการณ์นั้นๆ ซึ่งการให้ความหมายในแต่ละประสบการณ์ชีวิต ก็จะขึ้นอยู่กับกระบวนการรับรู้ (Perspective) ในสมองของเรา ซึ่งถ้าวิธีการในการรับรู้ข้อมูลภายในจิตใจของเราเปลี่ยนแปลงไป ก็จะมีผลทำให้เนื้อหาใจความ (Context) และความหมาย (Content) ของประสบการณ์นั้นเปลี่ยนแปลงไปด้วย ดังนั้น ทุกๆ ประสบการณ์ในอดีตของเราจึงสามารถถูกปรุงแต่งให้มีความหมายเปลี่ยนแปลงไปในทิศทางใดก็ได้ด้วยการเปลี่ยนแปลงมุมมอง (Reframing) ในการรับรู้ข้อมูลอ้างอิงเชิงประสบการณ์นั้นๆ เพื่อให้ สมองของเรารับรู้ข้อมูลที่ให้ความหมายที่แตกต่างไปจากเดิม โดยเราสามารถที่จะเปลี่ยนแปลงมุมมองที่มีต่อทุกๆ ประสบการณ์ชีวิตในอดีตของเราได้ด้วยการเปลี่ยนแปลงรูปแบบการรับรู้ของสมองใน 2 ด้าน คือ

1. เนื้อหาใจความ ได้แก่ การพยายามมองให้เห็นถึงข้อดี หรือประโยชน์บางประการที่เราอาจจะได้รับจากประสบการณ์ที่ไม่พึงปรารถนา เช่น ถ้าเราสอบเข้ามหาวิทยาลัยของรัฐไม่ได้ เราจึงต้องมาเรียนมหาวิทยาลัยเอกชน ทำให้เรารู้สึกผิดหวังมาก แต่เมื่อเราเปลี่ยนมุมมองต่อประสบการณ์ที่เกิดขึ้นโดยจดจ่อถึงข้อดีและประโยชน์ที่เราได้รับจากเหตุการณ์ครั้งนี้ เราอาจจะไม่เคยคิดมาก่อนเลยว่า มหาวิทยาลัยที่เราเรียนอยู่ ได้ทำให้เราได้รู้จักเพื่อนดีๆ มากมาย ทำให้เราได้พบคนรักของเรา และเราก็ยังสามารถสอบได้ทุนการศึกษาจากที่นี่ ฯลฯ ฉะนั้น ไม่ว่าจะเกิดเหตุการณ์อะไรเกิดขึ้น เราสามารถเปลี่ยนแปลงท่าทีในการมองเหตุการณ์ที่เกิดขึ้นในชีวิตของเราได้เสมอด้วยการพยายามคิดถึงข้อดีที่มาพร้อมกับปัญหาซึ่งจะทำให้เราเห็นถึงโอกาสที่จะแก้ไขปัญหานั้นๆ โดยตัวอย่างของการเปลี่ยนมุมมองในเหตุการณ์ต่างๆ สามารถแสดงได้ ดังนี้

### ตารางที่ 8 ตัวอย่างการเปลี่ยนแปลงมุมมองในเหตุการณ์ต่างๆ

ปัญหา	การเปลี่ยนมุมมอง
1. เจ้านายจอมยุ่ง ชอบพูดจาตะคอกใส่หน้าฉันอยู่เรื่อย	1. เจ้านายของฉัน ช่างให้ความสนใจในตัวฉันจังเลย สงสัยต้องทำงานให้ดีขึ้นเป็น 2 เท่า
2. นี่ฉันต้องจ่ายภาษีมากกว่าปีที่แล้วตั้ง 50,000 บาทเชียวนะหรือ	2. ว้าว! ปีนี้ฉันคงมีรายได้มากกว่าเดิมสินะ ถึงได้มีเงินไว้ช่วยชาติมากขึ้น เยี่ยมจริงๆเลย
3. ทำไมแฟนของฉันถึงต้องทิ้งฉันไปด้วยนะ ฉันมันไม่ดีตรงไหนกัน	3. นี่เป็นโอกาสทองเสียวนะที่ฉันจะได้หาแฟนใหม่ที่รักและเข้าใจฉันจริงๆ
4. แย่จังเลยที่ฉันต้องมารับผิดชอบภาระงานที่หนักหนาสาหัสแบบนี้	4. เป็นงานที่น่าท้าทายที่สุดเท่าที่ฉันได้มีโอกาสลองทำดู ฉันจะต้องทำมันให้ได้

2. ความหมาย ได้แก่ การพยายามเปลี่ยนแปลงความหมายในทางลบที่เราได้ให้กับประสบการณ์ที่เราไม่พอใจไปสู่ความหมายในทางสร้างสรรค์ เช่น ถ้าเรารู้สึกว่าลูกของเราชนเหมือนลิงและทำให้เราหงุดหงิดอารมณ์เสียอยู่ตลอดเวลา แต่เมื่อเราลองเปลี่ยนแปลงการให้ความหมายในพฤติกรรมชนเหมือนลิงของลูกเราใหม่เป็น "ลูกของเราต้องเป็นเด็กยอดอัจฉริยะแน่ๆ ถึงได้มีเรื่องราวต่างๆพูดให้เราฟังได้ตลอดเวลา " นอกจากนี้ เรายังสามารถเปลี่ยนแปลงความหมายได้ด้วยการใช้ภาพจินตนาการและการใช้น้ำเสียง เช่น ถ้ามีใครบางคนใช้คำพูดด่าเราด้วยสีหน้าบึ้งตึงซึ่งทำให้เราโกรธมาก แต่เมื่อเราลองพยายามเปลี่ยนแปลงความหมายของพฤติกรรมของเขาด้วยการจินตนาการให้เห็นภาพของเขากำลังด่าเราด้วยคำพูดคำเดิม แต่ปรับน้ำเสียงของคำด่านั้นให้เราได้ยินเป็นทำนองเพลงที่เราชอบและเร่งอัตราเร็วในการด่าของเขาให้เร็วขึ้นเหมือนภาพการ์ตูนตลก ก็จะทำให้สมองของเราแปลความหมายในสิ่งที่เราได้เห็นและได้ยินจากพฤติกรรมนั้นไปในทางที่สร้างความรู้สึกขบขันแทน (Robbins, 1992)

โดยสรุปแล้ว เราจึงสามารถพัฒนาชีวิตของเราให้ดีขึ้นได้ในทุกๆ ด้าน ตราบใดที่เราได้เปลี่ยนแปลงข้อมูลอ้างอิงเชิงประสบการณ์ (Reference Experiences) ของเราให้มีคุณภาพมากขึ้นจากการกระทำของเราเองในทุกๆวันของชีวิต ยิ่งเราได้พยายามลงมือกระทำเพื่อสร้างความแตกต่างให้กับชีวิตของตัวเองมากขึ้นเท่าไร เราก็ยิ่งจะได้รับผลลัพธ์ในชีวิตมากขึ้นเท่านั้น และผลลัพธ์ที่เกิดขึ้น ก็จะกลายเป็นข้อมูลอ้างอิงเชิงประสบการณ์ที่สร้างพลังความเชื่อมั่นในตัวเองให้กับเรา และทำให้เรากล้าที่จะลงมือทำในสิ่งที่ยิ่งใหญ่มากขึ้นกว่าเดิม ดังนั้น ถ้าเรา

ปรารถนาที่จะขยายขอบเขตของความสำเร็จในชีวิต เราก็จำเป็นต้องขยายขอบเขตของข้อมูลอ้างอิงเชิงประสบการณ์ในชีวิตของเราด้วยการเรียนรู้ที่จะพัฒนาตนเองอย่างต่อเนื่องด้วยการอ่าน การฟัง การเข้าสัมมนา การสนทนา หรือการท่องเที่ยว ฯลฯ เพื่อให้เราได้เก็บเกี่ยวประสบการณ์ชีวิตใหม่ๆ อยู่ตลอดเวลา เพราะว่าเราเองก็ไม่อาจรู้ได้ว่า ประสบการณ์ชีวิตในครั้งใดที่จะเป็นจุดพลิกผัน (Turning Point) ในชีวิตของเรา ซึ่งแม้ว่ามันจะเป็นเหตุการณ์ที่เกิดขึ้นครั้งเดียวหรือเพียงเสี้ยววินาที แต่มันก็จะเป็นข้อมูลอ้างอิงเชิงประสบการณ์ที่อาจเปลี่ยนแปลงชีวิตที่เหลืออยู่ของเราไปตลอดกาล ด้วยเหตุนี้ Robbins จึงได้มีสโลแกนประจำใจซึ่งเป็นปรัชญาในการดำเนินชีวิตที่สำคัญของเขาคือ "CANI (ย่อมาจาก Constant And Never - ending Improvement)" ซึ่งมีความหมายว่า "การมุ่งมั่นที่จะพัฒนาตนเองต่อไปอย่างไม่หยุดยั้ง"

ดังที่ได้กล่าวมาแล้ว จะเห็นได้ว่า การเปลี่ยนแปลงพฤติกรรมใดๆ ของมนุษย์นั้น เป็นผลมาจากการเปลี่ยนแปลงระบบการควบคุมการสื่อสารภายในสมอง (Master System of Evaluations) ซึ่งประกอบไปด้วย สภาวะจิต (State) การตั้งคำถาม (Questioning) ค่านิยม (Values) ความเชื่อ (Beliefs) และข้อมูลอ้างอิงเชิงประสบการณ์ (Reference Experiences) โดยมีหัวใจสำคัญอยู่ที่การเปลี่ยนแปลงกระบวนการติดต่อสื่อสารของข้อมูลต่างๆ ภายในสมองจากข้อมูลด้านลบ (Negative Statement) ไปสู่อข้อมูลด้านบวก (Positive Statement) ซึ่งจะส่งผลต่อการประเมินค่า (Evaluation) ในทางบวกต่อเหตุการณ์ต่างๆ ที่เกิดขึ้นในชีวิต และทำให้เกิดพฤติกรรมในทางที่สร้างสรรค์ ซึ่งก็จะนำไปสู่ผลลัพธ์ที่เราปรารถนาในชีวิต

อย่างไรก็ตาม Robbins (1992) พบว่า การควบคุมรูปแบบการติดต่อสื่อสารกับตัวเองให้เกิดพลังที่สร้างสรรค์เพียงประการเดียวนั้น ยังไม่เพียงพอต่อการสร้างผลลัพธ์ที่ยิ่งใหญ่ให้กับชีวิต เพราะว่าเราไม่สามารถที่จะประสบความสำเร็จในชีวิตได้โดยปราศจากการได้รับความร่วมมือและความช่วยเหลือจากผู้อื่น ดังนั้น เราจึงต้องศึกษากระบวนการติดต่อสื่อสารกับผู้อื่นให้ได้อย่างมีประสิทธิภาพ ซึ่งเรียกว่า "การสร้างสัมพันธภาพ (Rapport)" ซึ่งเป็นกระบวนการในการติดต่อสื่อสารกับผู้อื่นโดยการพยายามเข้าไปสู่โลกส่วนตัวของอีกฝ่ายหนึ่ง เพื่อที่จะทำให้อีกคนนั้นรู้สึกว่าคุณมีความเข้าใจในตัวเขาอย่างลึกซึ้ง ดังนั้น การสร้างสัมพันธภาพ จึงเป็นเทคนิคที่ช่วยในการทำงานร่วมกับผู้อื่นเพื่อสร้างสรรค์ผลลัพธ์ให้เกิดขึ้นได้อย่างมีประสิทธิภาพสูงสุด ฉะนั้น ไม่ว่าจะไรก็ตามที่เราต้องการในชีวิต ถ้าเพียงแต่เราสามารถสร้างสัมพันธภาพที่ดีกับผู้อื่นที่มีความสำคัญต่อเป้าหมายในชีวิตของเรา เราก็จะสามารถทำงานร่วมกับผู้อื่นได้อย่างราบรื่นและความสำเร็จก็จะตามมาอย่างง่ายดาย ซึ่งแนวคิดพื้นฐานที่สำคัญในการสร้างสัมพันธภาพกับผู้อื่นก็คือ "มนุษย์มีแนวโน้มที่จะชอบบุคคลที่มีบุคลิกลักษณะเหมือนตนเอง " ด้วยเหตุนี้ คนที่มี

บุคลิกลักษณะที่คล้ายกัน พวกเขา ก็จะมีแนวโน้มที่จะชอบพอกัน ยกตัวอย่างเช่น เราคิดว่า "ชาวอเมริกันจะรักใคร่ชอบพอกับชนชาติใดมากกว่ากันระหว่างชาวอังกฤษกับชาวอิรัก"

ในการสร้างสัมพันธภาพกับผู้อื่นนั้น เราสามารถใช้เทคนิคที่เรียกว่า "การใช้ภาพสะท้อน (Mirroring)" โดยปกติแล้ว คนส่วนใหญ่จะเข้าใจว่า พวกเขาสามารถทำความเข้าใจและสร้างความคุ้นเคยกันด้วยการสนทนาแลกเปลี่ยนข้อมูลกัน อย่างไรก็ตาม จากรายงานการศึกษาวิจัย พบว่า คนเราได้ติดต่อสื่อสารกันผ่านทางการใช้คำพูด (Words) เพียง 7 % การใช้ น้ำเสียง (Tone of voice) ประมาณ 38% และการใช้ภาษากาย (Body Language) ถึง 55% (Robbins, 1991) ดังนั้น จะเห็นได้ว่า อันที่จริงแล้วเราได้ใช้ภาษากายของเราในการติดต่อสื่อสารกับคู่สนทนาในสัดส่วนที่มากที่สุด ซึ่งเราอาจจะไม่รู้ตัวว่าการแสดงออกทางสีหน้า แววตา ท่าทาง และการเคลื่อนไหวต่างๆทางร่างกายของเราสามารถที่จะสื่อความหมายให้คู่สนทนาได้รับรู้ได้มากกว่าคำพูดของเรา ทั้งนี้ เนื่องจาก คำพูดที่เราสื่อออกไปนั้น จะถูกรับรู้ด้วยจิตสำนึกของคู่สนทนา ในขณะที่ลักษณะน้ำเสียง (Tonality) และภาษากาย (Physiology) ของเรา จะถูกรับรู้ด้วยจิตใต้สำนึกของคู่สนทนา และถ้าเรามีการแสดงออกของภาษากายที่เหมือนกับคู่สนทนา จิตใต้สำนึกของคู่สนทนาจึงจะรับรู้ "ใช่เลย! คนนี้เหมือนฉันจังเลย เขาเป็นพวกเดียวกับฉัน เขาต้องเป็นคนที่ดีสิน่า" และเมื่อจิตใต้สำนึกของคู่สนทนารับรู้ในความเหมือนของภาษากายในตัวเรา เขาก็จะเกิดความรู้สึกถึงความอบอุ่นและเป็นกันเองในการพูดคุยสนทนากับเรา และสัมพันธภาพที่ดีก็จะเกิดขึ้นตามมาเอง

การใช้เทคนิคภาพสะท้อน (Mirroring) ในการสร้างสัมพันธภาพกับผู้อื่นนั้น ได้มีขั้นตอนที่สำคัญ คือ การเริ่มต้นด้วยการเลียนแบบ (Matching) ระดับของน้ำเสียง จังหวะ ความเร็วช้าของการพูด ลักษณะการใช้คำพูด และวลีต่างๆ ที่คู่สนทนาชอบใช้ ฯลฯ หลังจากนั้น ก็ค่อยๆเลียนแบบลักษณะของการแสดงออกทางสีหน้า แววตา ท่าทาง การหายใจ การเคลื่อนไหวทางร่างกาย ลักษณะการใช้หัว มือ แขน ขา เท้า ฯลฯ ซึ่งเราสามารถที่จะลอกเลียนทุกรายละเอียดที่เป็นภาษากายของคู่สนทนาโดยไม่ให้เขารู้ตัวเสมือนหนึ่งว่าเราเป็นกระจกเงาของเขา และถ้าเราสามารถที่จะลอกเลียนแบบภาษากายของเขาได้ทั้งหมด เราก็จะรู้สึกแปลกใจกับสัมพันธภาพที่เกิดขึ้น เพราะเราจะทำให้เขาเกิดความรู้สึกประหนึ่งว่า เขากำลังพบคนรัก (Soul Mates) เข้าแล้ว หรือเป็นใครบางคนที่มีความเข้าใจในตัวเขาอย่างลึกซึ้ง เป็นใครบางคน que เข้าถึงความรู้สึกส่วนลึกที่สุดภายในตัวเขา และเป็นใครบางคน que เหมือนตัวเขาเหลือเกิน อย่างไรก็ตาม เราอาจจะไม่จำเป็นต้องลอกเลียนแบบทุกสิ่งทุกอย่างของคู่สนทนาของเรา ถ้าเราสามารถที่จะเริ่มต้นด้วยการปรับระดับน้ำเสียงและการแสดงออกทางสีหน้าและท่าทางให้เหมือนเขา ก็เพียงพอแล้วที่จะ

สร้างสัมพันธภาพที่ดีกับคู่สนทนาของเราได้อย่างไม่น่าเชื่อ ดังนั้น เพื่อที่เราจะสามารถสร้างพลังสัมพันธภาพกับผู้อื่นได้อย่างรวดเร็ว เราจำเป็นต้องสามารถสังเกตบุคลิกลักษณะของคู่สนทนาของเราได้ โดยRobbins พบว่า บุคคลที่เราจะทำการติดต่อสื่อสารด้วยจะสามารถแบ่งออกได้เป็น 4 ประเภทด้วยกัน ซึ่งเราสามารถที่จะสังเกตได้จากวิธีการใช้ภาษาของพวกเขา ดังนี้ (Robbins, 1991)

### ตารางที่ 9 ลักษณะการใช้ภาษาของผู้ที่มีบุคลิกภาพแต่ละประเภท

บุคลิกภาพแบบ GENERIC	บุคลิกภาพแบบ VISUAL	บุคลิกภาพแบบ AUDITORY	บุคลิกภาพแบบ KINESTHETIC
ฉันเข้าใจคุณ	ฉันเห็นได้ถึงเหตุผลของคุณ	ฉันได้ยินสิ่งที่คุณกำลังพูด	ฉันรู้สึกว่าคุณสามารถสัมผัสในสิ่งที่คุณพูด
ฉันต้องการที่จะติดต่อสื่อสารบางสิ่งบางอย่างกับคุณ	ฉันต้องการให้คุณได้มองเห็นถึงจุดนี้	ฉันต้องการทำให้สิ่งนี้ฟังดูให้ชัดมากกว่านี้	ฉันต้องการให้คุณสามารถจับประเด็นตรงนี้ได้
ฉันไม่ชอบสิ่งที่คุณกำลังทำอยู่	ฉันได้เห็นภาพอันเลวร้ายในสิ่งที่คุณได้ทำ	สิ่งที่คุณทำไปเป็นเรื่องที่รับไม่ได้สำหรับฉัน	การกระทำของคุณทำให้ฉันรู้สึกแย่มาก
ชีวิต คือ สิ่งที่ดี	ชีวิต ก็เปรียบได้กับผลึกแก้วที่ดูสดใส	ชีวิต เป็นเสมือนการบรรเลงเสียงเพลง	ชีวิต ได้ให้ความอบอุ่นและเป็นสิ่งสวยงาม

จากตารางที่ 9 จะเห็นได้ว่า บุคลิกภาพของบุคคลทั้ง 4 ประเภทนั้นจะมีลักษณะของการใช้ภาษาที่แตกต่างกัน ซึ่งจะมีผลต่อการใช้ภาษากายของพวกเขาด้วยเช่นกัน โดยผู้ที่มีบุคลิกภาพแบบ Visual จะมีแนวโน้มที่จะใช้คำศัพท์ที่เกี่ยวข้องกับประสาทการรับรู้ทางตาเป็นหลัก เช่น ฉันเห็นว่ามันดีแล้ว ฯลฯ ซึ่งคนลักษณะนี้จะมีจังหวะการพูดที่รวดเร็ว การหายใจเข้าออกสั้นๆ หัวไหล่ตั้ง และคอเชิดสูง เป็นต้น นอกจากนี้ ผู้ที่มีบุคลิกภาพแบบนี้ จะเป็นคนที่มีความกระตือรือร้น กระฉับกระเฉง คล่องแคล่ว ว่องไว คิดเร็ว พูดเร็ว และทำเร็ว ในขณะที่ผู้ที่มีบุคลิกภาพแบบ Auditory จะมีแนวโน้มที่จะใช้คำศัพท์ที่เกี่ยวข้องกับประสาทการรับรู้ทางหูเป็นส่วนใหญ่ เช่น เท่าที่ได้ฟังดูแล้ว ฉันว่าเข้าท่าดีนะ ฯลฯ โดยคนลักษณะนี้ จะมีจังหวะการหายใจ

เข้าออกลึกกว่า มีระดับการใช้น้ำเสียงที่หลากหลาย การเคลื่อนไหวทางร่างกายจะดูผ่อนคลาย อารมณ์มีความสมดุล มักจะกอดอก และเอียงศีรษะไปด้านใดด้านหนึ่งเล็กน้อย ส่วนผู้ที่มีบุคลิกภาพแบบ Kinesthetic จะมีแนวโน้มที่จะใช้คำศัพท์ที่เกี่ยวกับประสาทการรับรู้ทางการสัมผัสมากที่สุด เช่น ฉันรู้สึกได้ว่าฉันกำลังได้สัมผัสถึงความรักที่แท้จริงสักที ฯลฯ และคนลักษณะนี้ ก็จะมีจังหวะการพูดจาช้าๆ ระดับน้ำเสียงจะแผ่วเบา อารมณ์เยือกเย็น และมีท่าทางที่สุภาพเรียบร้อย เป็นต้น

ด้วยเหตุนี้ ในการสื่อสารกับบุคคลที่มีบุคลิกภาพในแบบต่างๆ กัน เราจะต้องปรับภาษากายของเราให้เข้ากับบุคลิกลักษณะของบุคคลแต่ละประเภท มิฉะนั้น เราก็จะไม่สามารถที่จะสร้างสัมพันธภาพที่ดีให้เกิดขึ้นได้เลย ยกตัวอย่างเช่น ถ้าเราต้องไปติดต่อกับคนที่มีบุคลิกภาพแบบ Auditory แต่เราใช้ภาษากายของคนที่เป็นแบบ Visual ด้วยการพยายามสื่อสารให้เขาเห็นภาพ ในสิ่งที่เราพูด และเราก็พูดด้วยความเร็วประมาณ 1,000 คำต่อนาที ฯลฯ เราคิดว่า คนที่เป็นแบบ Auditory จะได้ยินและเข้าใจในสิ่งที่เราพยายามแสดงให้เขาเห็นหรือไม่ในทางตรงกันข้าม ถ้าเราต้องไปติดต่อกับคนที่มีบุคลิกภาพแบบ Visual แต่เราใช้ภาษากายของคนที่เป็นแบบ Kinesthetic แล้วเราก็เริ่มการสนทนาด้วยการค่อยๆ อธิบายถึงความรู้สึกของตัวเองเกี่ยวกับบางสิ่งบางอย่างด้วยจังหวะการพูดช้าๆ น้ำเสียงเบาๆ ฯลฯ เราคิดว่า คนที่เป็นแบบ Visual จะใจเย็นพอที่จะรับฟังเราพูดจนจบเรื่องหรือไม่ดังนั้น เราจึงจำเป็นที่จะต้องฝึกฝนการใช้ภาษากายของเราให้เข้ากับบุคคลในแต่ละประเภทที่เราติดต่อสื่อสารในชีวิตประจำวันของเราให้ได้อย่างสม่ำเสมอ และเมื่อเรามีความชำนาญมากยิ่งขึ้น มันก็จะกลายเป็นนิสัยในการปรับภาษากายของเราให้กลมกลืนไปกับผู้อื่นได้อย่างเป็นธรรมชาติ แล้วเราก็จะรู้สึกได้ว่า เรามีพลังในการสร้างสัมพันธภาพกับผู้อื่นได้อย่างลึกซึ้งมากยิ่งขึ้น

โดยสรุปแล้ว หลักการที่สำคัญของการเพิ่มพลังศักยภาพบุคคลของ Robbins ก็คือ "การเปลี่ยนแปลงรูปแบบวิธีการติดต่อสื่อสารกับตัวเองและผู้อื่น " เนื่องจาก Robbins เชื่อว่า การติดต่อสื่อสาร คือ พลังอำนาจ ซึ่งถ้าเพียงแต่เราสามารถควบคุมวิธีการติดต่อสื่อสารกับตัวเองและผู้อื่นให้เป็นไปในทางบวกเสมอๆ ชีวิตของเราก็ย่อมจะเปลี่ยนแปลงไปในทิศทางที่ดีขึ้นอย่างไม่ต้องสงสัย อย่างไรก็ตาม Robbins พบว่า สาเหตุหนึ่งที่คนส่วนใหญ่ล้มเหลวในชีวิตนั้น ก็คือ พวกเขาไม่มีพลังในตัวเองอย่างเพียงพอที่จะกล้าก้าวแรกออกไปทำเป้าหมายแห่งชีวิตให้กลายเป็นความจริง ดังนั้น Robbins จึงได้ค้นพบกระบวนการในการสร้างพลังขับเคลื่อนการกระทำของเราให้สามารถก้าวไปสู่ความสำเร็จที่เราปรารถนา โดยประกอบด้วยขั้นตอนที่สำคัญ 5 ขั้นตอน ซึ่งสามารถแสดงได้ ดังแผนภาพที่ 6 ดังนี้ (Robbins, 2000)

แผนภาพที่ 6 แสดงขั้นตอนการสร้างพลังขับเคลื่อนพฤติกรรมมนุษย์

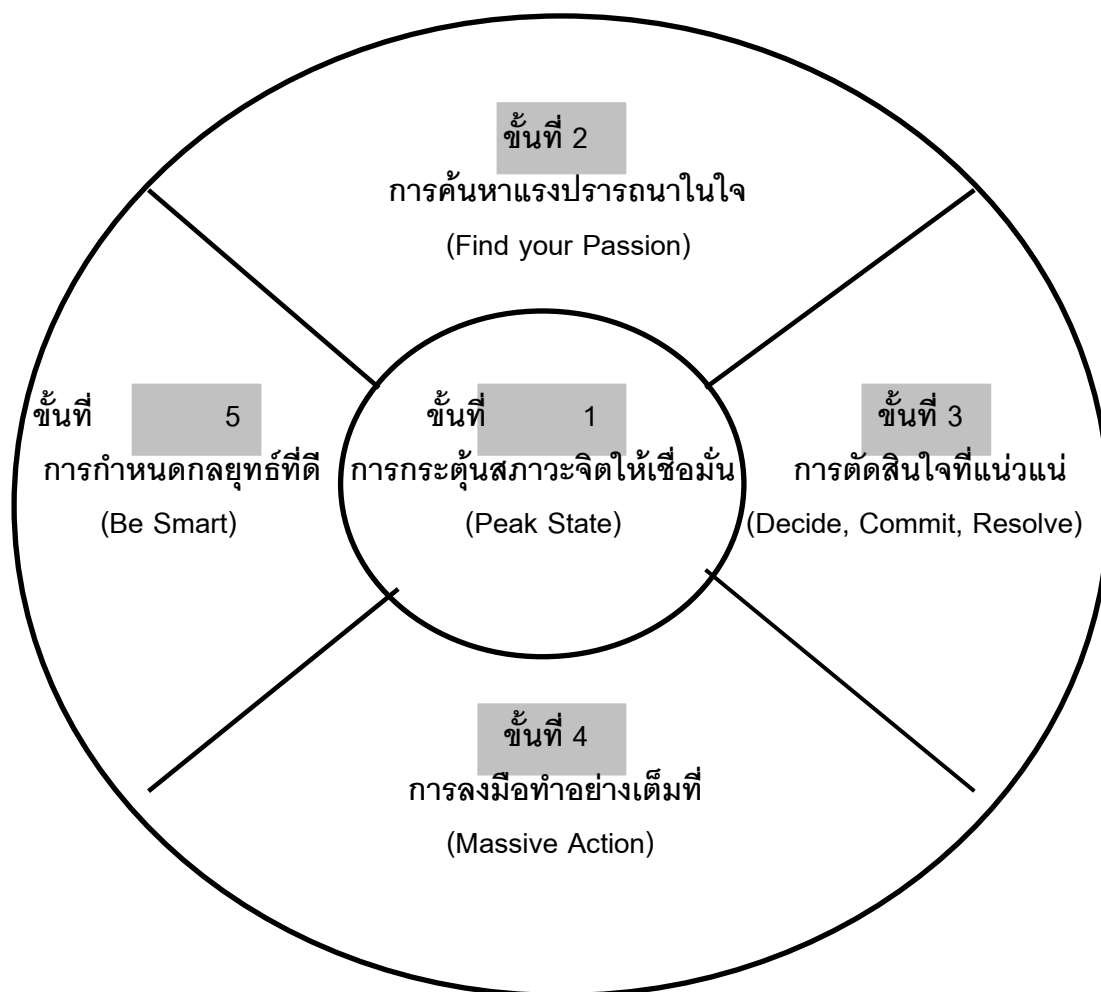

จากแผนภาพที่ 6 สามารถอธิบายกระบวนการสร้างพลังขับเคลื่อนพฤติกรรมมนุษย์ในแต่ละขั้นตอนได้ ดังต่อไปนี้

1. การกระตุ้นตัวเองให้เกิดสภาวะจิตที่ให้พลังด้านบวกสูงสุด ด้วยการเปลี่ยนแปลงระบบการสื่อสารภายในสมอง (Internal Representations) และระบบการขับเคลื่อนทางร่างกาย (Physiology) เพื่อทำให้เกิดสภาวะทางอารมณ์ความรู้สึกที่เต็มเปี่ยมไปด้วยพลังของความเชื่อมั่นในตัวเองด้วยการใช้เทคนิควิธีการที่เรียกว่า "การทอดสมอทางอารมณ์ (Anchoring)" ซึ่งมีขั้นตอนที่สำคัญ ดังนี้

1.1 การกระตุ้นร่างกายและจิตใจของตนเองให้ไปสู่สภาวะทางอารมณ์ความรู้สึกที่ให้พลังด้านบวกสูงสุด โดยระลึกถึงเหตุการณ์หรือช่วงเวลาที่ทำให้เราเกิดพลังความเชื่อมั่นในตัวเองมากที่สุด หลังจากนั้น ก็ทำการเปลี่ยนแปลงระบบการขับเคลื่อนทางร่างกาย (Physiology) ของเราให้เหมือนกับตัวเองในช่วงเวลานั้น เช่น การแสดงออกทางสีหน้า แววตา ท่าทาง และการ

เคลื่อนไหวทางร่างกายที่แสดงถึงความมั่นอกมั่นใจในตัวเองอย่างที่สุด ในขณะที่เดียวกัน ก็เปลี่ยนแปลงระบบการสื่อสารภายในสมอง (Internal Representations) เกี่ยวกับสิ่งที่เราคิดและพูดกับตัวเอง เช่น การตะโกนออกมาดังๆ อย่างมีพลังด้วยคำว่า "เราทำได้" หรือ "Yes!" หลายๆ ครั้งด้วยอารมณ์ความรู้สึกที่เราร้อนพร้อมๆ กับการแสดงออกทางสีหน้า แววตา ท่าทางที่เต็มเปี่ยมไปด้วยพลังมุ่งมั่น และยิ่งเราสามารถกระตุ้นอารมณ์ความรู้สึก (Anchoring) ของเราได้มากเท่าใด เราก็ยังสามารถนำพลังศักยภาพแฝงเร้นที่มีอยู่ภายในตัวเองออกมาใช้ได้มากขึ้นเท่านั้น

1.2 การกระตุ้นอารมณ์ความรู้สึกภายในช่วงเวลาที่เหมาะสม Timing (Peak of Experience) เพราะถ้าเราใช้เวลาในการระลึกถึงเหตุการณ์ หรือประสบการณ์ชีวิตที่ได้สร้างพลังความรู้สึกในทางบวกกับตัวเองภายในระยะเวลาที่เร็วหรือช้าจนเกินไป เราก็จะไม่สามารถกระตุ้นสภาวะทางอารมณ์ความรู้สึกไปสู่จุดที่ได้สร้างพลังด้านบวกสูงสุดให้กับเรา

1.3 สิ่งที่ใช้กระตุ้นอารมณ์ความรู้สึกของเรานั้น จำเป็นที่จะต้องมีความเป็นเอกลักษณ์ Uniqueness of Stimulus ที่สามารถให้ความหมายพิเศษโดยเฉพาะ มิฉะนั้นแล้วสมองของเราอาจจะไม่สามารถรับรู้ได้ถึงความหมายของสิ่งที่เราต้องการสื่อเพื่อกระตุ้นอารมณ์ความรู้สึกของเรา ฉะนั้น เราควรใช้ท่าทางที่มีเอกลักษณ์เฉพาะตัวที่ให้ความหมายด้านบวกกับเรา เช่น การชูกำปั้นพร้อมกับพูดด้วยเสียงที่เร้าใจว่า "Yes!" หลายๆ ครั้ง ซึ่งการกระทำดังกล่าวจะเป็นการสื่อความหมายให้กับสมองของเรารับรู้ ว่า "ฉันพร้อมที่จะทำมัน และฉันทำได้" ด้วยเหตุนี้ ยิ่งวิธีการกระตุ้นตัวเองของเรามีความเป็นเอกลักษณ์และสามารถสื่อความหมายในทางบวกได้มากเท่าไร เราก็จะสามารถกระตุ้นร่างกายและจิตใจของเราให้เกิดสภาวะทางอารมณ์ความรู้สึกที่ให้พลังด้านบวกได้มากยิ่งขึ้นเท่านั้น

1.4 การกระตุ้นอารมณ์ความรู้สึกของเราให้มีพลังด้านบวก Replication of Stimulus ควรจะเป็นสิ่งที่เราสามารถกระทำได้จนเป็นปกตินิสัยในทุกๆ สถานการณ์ของชีวิต และวิธีการในการกระตุ้นตัวเราเองนั้น จะต้องมีความแน่นอนและชัดเจน เพื่อสร้างการวางเงื่อนไขระหว่างอารมณ์ความรู้สึกของความมั่นอกมั่นใจกับสิ่งที่เราได้ใช้กระตุ้นตัวเอง ดังนั้น ทุกๆ ครั้งที่เราต้องการกระตุ้นตัวเองให้เกิดพลังความเชื่อมั่น เราจะใช้ท่าทางที่เป็นเอกลักษณ์เฉพาะตัวที่ให้ความหมายในทางบวก และการใช้ความคิดและคำพูดที่มีลักษณะเหมือนเดิมทุกประการ และเมื่อใดก็ตามที่เราต้องการความรู้สึกเชื่อมั่นและมีพลัง เราก็เพียงแต่กระตุ้นตัวเองไปสู่สภาวะจิตที่ให้พลังสูงสุดด้วยวิธีการกระตุ้นที่เราใช้เป็นประจำก่อนที่จะลงมือกระทำสิ่งต่างๆ เป็นเช่นนี้ต่อไปเรื่อยๆ จนกระทั่งกลายเป็นนิสัยที่ให้พลังสร้างสรรค์ (Empowering Habits) แก่ชีวิตเรา



2. การค้นหาแรงจูงใจใฝ่ปรารถนาที่มีอยู่ภายในจิตใจส่วนลึกที่สุดของเรา Find your Passion เพื่อให้เราทราบว่า "อะไร คือ สิ่งที่มีความหมายและความสำคัญมากที่สุดในชีวิตของเรา (Values)" โดยการตอบคำถามในแต่ละข้อ ดังนี้

- 1) เรารักอะไร
- 2) เราเกลียดอะไร
- 3) เรามีแรงปรารถนาที่จะทำอะไร
- 4) สิ่งที่เราต้องการอย่างแท้จริงในชีวิต คือ อะไร
- 5) อะไรบ้างที่เป็นแรงขับเคลื่อนที่แท้จริงในชีวิตของเรา

3. การตัดสินใจที่จะลงมือทำสร้างผลลัพธ์ที่เราต้องการในชีวิต Decide, Commit and Resolve ด้วยพลังมุ่งมั่นและความปรารถนาอย่างแรงกล้าที่จะประสบความสำเร็จให้ได้ โดยไม่คำนึงว่าจะต้องพบกับอุปสรรคขวากหนามมากสักเพียงใด

4. การได้ลงมือกระทำในทันทีตามแผนการที่ได้วางไว้ด้วยการใช้ความพยายามอย่างยิ่งยวด Massive Action โดยมีขั้นตอนที่สำคัญ ดังนี้

4.1 การลอกเลียนแบบ (Get a Model) ได้แก่ การศึกษาชีวิตของผู้ที่ประสบความสำเร็จในสิ่งที่เราต้องการ และพยายามลอกเลียนแบบพฤติกรรมและการกระทำของบุคคลนั้นๆ เพื่อช่วยประหยัดเวลาและทำให้เรามีแนวทางที่จะประสบผลสำเร็จได้อย่างรวดเร็วยิ่งขึ้น

4.2 การวางแผน (Get a Plan) ได้แก่ การพิจารณาถึงแผนปฏิบัติการในด้านต่างๆ เช่น การตั้งเป้าหมาย วิธีการทำงาน และเวลาที่ต้องใช้ ฯลฯ

4.3 การลงมือทำในทันที (Do Something Immediately) ได้แก่ การลงมือสร้างผลลัพธ์ที่ต้องการตามแผนที่ได้วางไว้ด้วยความมุ่งมั่นและกระตือรือร้น

5. การมีกลยุทธ์ที่ดี (Strategy) ในการตรวจสอบ (Check) และวางแผนงานใหม่ ๆ (Reengineering) อยู่เป็นประจำ การวัดผลลัพธ์อย่างสม่ำเสมอ (Measure) การพิจารณาและประเมินถึงผลลัพธ์ที่ได้จากการกระทำ (Assess) การเสริมแรงในพฤติกรรมที่ให้ผลด้านบวก (Reinforce) และการลงมือกระทำในสิ่งใหม่ๆ ตลอดเวลา (Take New Action)

จากการศึกษาแนวคิดการเพิ่มพลังศักยภาพตนเองของ Robbins (1992) สรุปได้ว่าการเพิ่มพลังศักยภาพของมนุษย์ตามแนวคิดของ Robbins (1992) เป็นทฤษฎีในกลุ่มมนุษยนิยม โดยมีรากฐานจากแนวคิดของ Maslow และ Roger โดยเน้นให้ความสำคัญกับผู้เรียนเป็นอันดับแรก หลักในการพัฒนาศักยภาพบุคคลของ Robbins (1992) มี 4 ประการคือ 1) การเชื่อมั่นใน

ศักยภาพอันยิ่งใหญ่ที่มีอยู่ภายใน 2) การยึดมั่นในคุณค่าและศักดิ์ศรีความเป็นมนุษย์ของคนอย่างเท่าเทียมกัน 3) การมุ่งมั่นในการพัฒนาศักยภาพอันไร้ขีดจำกัด 4) การถือมั่นในความรับผิดชอบต่อการจัดประสบการณ์การเรียนรู้ นอกจากนี้ ยังมีความเชื่อว่าระบบประสาทภายในร่างกายของมนุษย์ทุกคนมีองค์ประกอบที่เหมือนกันถ้ามีใครทำอะไรสิ่งใดสิ่งหนึ่งขึ้นมาได้อย่างยอดเยี่ยม มนุษย์คนอื่น ๆ ก็ต้องทำได้เช่นเดียวกัน แต่ต้องมีความสามารถที่จะลอกเลียนแบบ มีระบบความเชื่อ มีสภาวะทางจิตใจ และการเคลื่อนไหวที่เหมือนกับบุคคลนั้น

### เอกสารและงานวิจัยที่เกี่ยวข้อง

เอกสารและงานวิจัยที่เกี่ยวข้องกับการจัดโปรแกรมการเรียนรู้ของระบบโรงเรียนโปรแกรมเชิงพัฒนา ตามแนวคิดของ Boyle (1981)

ชมรมนักสะกดจิตแห่งประเทศไทย ( 2550) ได้จัดทำ โครงการนำร่องกลุ่มบำบัดยาบ้าด้วยการอบรมผ่านกระบวนการทางจิตได้สำนึก วิธีการเลือกการจัดโปรแกรมเชิงพัฒนา (Development Program) (Boyle, 1981) โดยให้เหตุผลว่า ในบริบทขององค์กรและวัตถุประสงค์ของโครงการนี้ประเภทและรูปแบบการพัฒนาโปรแกรมมีความสำคัญมาก เพื่อให้การวางแผนงานการสร้างแผนการสอน และการนำไปปฏิบัติตลอดจนการประเมินผลมีประสิทธิภาพ ประหยัด และเกิดผลตามที่คาดหวังไว้โปรแกรมเชิงพัฒนามีจุดมุ่งหมายเพื่อช่วยให้ผู้เข้ามารับบริการสามารถตอบสนองความต้องการและแก้ปัญหาในชุมชนได้เพื่อให้เกิดความรู้ทักษะ ค่านิยม และเจตคติใหม่เพื่อปรับตัวให้เข้ากับการเปลี่ยนแปลงต่างๆโปรแกรมเชิงพัฒนาจุดเริ่มต้นเกิดจากสถานการณ์ที่คลุมเครือ คือผู้เข้าร่วมโปรแกรมพอจะรู้ถึงปัญหาแต่ยังไม่รู้ว่าควรจะทำอะไรในการแก้ปัญหานั้นๆ คือคนกลุ่มนี้รับรู้ว่าตนเองติดยาเสพติดและต้องการเลิกแต่ไม่มั่นใจหรือเคยทดลองวิธีการอื่นแล้วยังเลิกไม่ได้โปรแกรมเชิงพัฒนานี้จึงถูกนำมาใช้เพื่อจัดประสบการณ์การเรียนรู้ที่จะช่วยผู้เรียนรู้ร่วมมือพิจารณาและกำหนดว่าปัญหาที่แท้จริงคืออะไรและควรแก้ไขด้วยวิธีการใดเน้นที่การส่งเสริมให้ผู้เรียนรู้มีส่วนร่วมในการพัฒนาโปรแกรมตั้งแต่ขั้นตอนการประเมินผลโปรแกรมว่าพอใจในโปรแกรมมากน้อยเพียงใดตัวบ่งชี้วัดว่าโปรแกรมประสบความสำเร็จหรือไม่ คือความพึงพอใจของเยาวชนว่าโปรแกรมได้ช่วยให้ประชาผลการวิจัยพบว่า

1. ผู้รับการอบรมสามารถเลิกยาบ้าได้โดยเด็ดขาดทุกคนเมื่อสิ้นสุดโครงการบางคนเลิกได้ก่อน
2. การไม่เสพยาบ้าเกิดจากความรู้สึกไม่อยากจากภายในไม่ใช่การบังคับควบคุมจิตใจตนเอง
3. การรู้สึกไม่อยากจากภายในทำให้เลิกยาบ้าได้ง่ายกว่า และไม่เกิดอาการข้างเคียง เช่น อาการลงแดง ฯลฯ
4. จากการศึกษาที่มีความยืดหยุ่นระยะเวลา และการมีส่วนร่วมกำหนดกระบวนการทำให้ผู้เรียนรู้เกิดความรู้สึกตระหนักในคุณค่าของตนเองและมีความมุ่งมั่นที่จะไปสู่เป้าหมายของการอบรมได้

ด้วยตัวเอง ข้อเสนอแนะ 1. การเรียนรู้ต้องเริ่มต้นจากการตระหนักในคุณค่าของตนเองและเป้าหมายที่ชัดเจนจึงทำให้การเรียนรู้นั้นมีสัมฤทธิ์ผล 2. ผู้เข้าอบรมในโครงการดังกล่าว ได้แสดงเจตจำนงของตนเองในการเลิกยาเสพติดโครงการดังกล่าวไม่ได้ทำการวิจัยว่า หากผู้ที่ไม่ประสงค์จะเลิกยาเสพติดหากเข้าร่วมโครงการแล้วจะมีสัมฤทธิ์ผลเป็นอย่างไร 3. การสร้างครอบครัวเข้มแข็งเพื่อถ่ายทอดเจตคติที่ถูกต้องเป็นสิ่งที่สำคัญและจำเป็นที่สุดในการพัฒนาปัจเจกบุคคลและพัฒนาสังคม 4. การพัฒนาสังคมที่ยั่งยืนการสร้างเจตคติที่ถูกต้องของปัจเจกบุคคลมีแนวโน้มทำให้เกิดความสำเร็จมากกว่าโครงการและงบประมาณ

ชาลิณี เอี่ยมศรี (2549) ได้พัฒนาโปรแกรมการศึกษานอกระบบโรงเรียน ตามแนวคิดของ Boyle (1981) โปรแกรมเชิงสถาบัน เพื่อส่งเสริมการคิดอย่างมีวิจารณญาณและทักษะการแก้ปัญหา ในการปฏิบัติงานด้านสาธารณสุข ผลการศึกษาพบว่าการพัฒนาโปรแกรมการศึกษานอกระบบโรงเรียน เพื่อส่งเสริมการคิดอย่างมี วิจารณญาณและทักษะการแก้ปัญหาในการปฏิบัติงาน ด้านสุขภาพ มีองค์ประกอบของโปรแกรม คือ 1. วัตถุประสงค์ 2. กลุ่มผู้เรียน 3. ผู้สอนประจำกลุ่ม 4. เนื้อหาสาระ 5. กิจกรรมการเรียนรู้ 6. แหล่งความรู้และสื่อการเรียนรู้ 7. การวัดและประเมินผล และ 8. สภาพแวดล้อม ผลการทดลองพบว่าเจ้าหน้าที่สาธารณสุขระดับตำบลในกลุ่มทดลอง มีการคิดอย่างมีวิจารณญาณและมีหลังทักษะการแก้ปัญหาในการปฏิบัติงานด้านสุขภาพหลังการเข้าร่วมโปรแกรมการศึกษานอกระบบโรงเรียนสูงกว่ากลุ่มควบคุม อย่างมีนัยสำคัญที่ระดับ 0.5

สมศักดิ์ จัตตุพรพงษ์ (2547) ศึกษาเรื่องการวิเคราะห์โปรแกรมการศึกษานอกระบบและการศึกษาตามอัธยาศัยที่ดำเนินการโดยสถาบันศาสนาตามแนวคิดของ Boyle (1981) และพระราชบัญญัติการศึกษาแห่งชาติ พ.ศ. 2542 มีวัตถุประสงค์เพื่อศึกษาและวิเคราะห์สภาพและลักษณะการจัดโปรแกรมการศึกษานอกระบบและการจัดการศึกษาตามอัธยาศัยที่ดำเนินการโดยสถาบันศาสนาในปัจจุบันตามแนวคิด 15 ข้อ ของ Boyle (1981) พบว่าแนวคิดการสร้างพื้นฐานทางปรัชญาในการจัดโปรแกรมการศึกษาของผู้จัดโปรแกรมการศึกษาในสถาบันพระพุทธศาสนานั้นเป็นปรัชญาทางพุทธศาสนาแต่เป็นศาสนธรรมที่แตกต่างกันเนื่องจากมีศาสนธรรมหลากหลายที่ใช้เป็นปรัชญาทางการศึกษาได้ผู้จัดโปรแกรมการศึกษา ในสถาบันศาสนาอิสลามมีปรัชญาเดียวกันในการจัดโปรแกรมการศึกษาคือ การเรียนรู้ตั้งแต่เปลนอนจนถึงหลุมศพ และผู้จัดโปรแกรมการศึกษาในสถาบันคริสต์ศาสนา มีปรัชญาที่สอดคล้องกัน คือการสร้างมนุษย์ที่มีความดีพร้อมตามหลัก คริสตธรรม สำหรับแนวคิดของ Boyle (1981) ในข้ออื่นๆ ต่อการจัดโปรแกรม

การศึกษาของสถาบันศาสนาทั้ง 3 ศาสนา ไม่มีความแตกต่าง และสถาบันศาสนาทั้ง 3 ศาสนามีการจัดโปรแกรมเชิงสถาบันมากที่สุด

ไพบูลย์ โพธิ์หวังประสิทธิ์ (2548) ได้พัฒนาโปรแกรมการศึกษานอกระบบโรงเรียนตามแนวคิดของบอยเลอร์ (Boyle, 1981) และเปาโลเฟร์รี (Paulo Friere, 1970) จำนวน 15 ขั้นตอน เพื่อเสริมสร้าง ความรู้ และมโนธรรมสำนึก เพื่อส่งเสริมการเลือกตั้งในระดับท้องถิ่นของผู้ออกเสียงเลือกตั้งชาวไทยกะเหรี่ยง ( 2548) ผลปรากฏว่า โปรแกรมที่พัฒนาขึ้น สามารถทำให้ผู้เรียนมีระดับความรู้ และมโนธรรมสำนึก เพิ่มขึ้นแสดงให้เห็นว่า แนวคิด มโนธรรมสำนึกของเปาโล เฟร์รี (Paulo Friere) สามารถสร้างผลสัมฤทธิ์ทางการเรียนรู้ เจตคติ และสร้างพฤติกรรมที่เปลี่ยนไปในทางที่ดีขึ้นให้กับผู้ร่วมเรียนรู้

จากการศึกษางานวิจัยข้างต้น สามารถสรุปได้ว่า ผู้วิจัยส่วนใหญ่นิยมใช้โปรแกรมการพัฒนาของ Boyle (1981) เพราะเป็นโปรแกรมการพัฒนาชุมชนที่มีขั้นตอนครบถ้วน 8 ประการ คือ 1) การกำหนดพื้นฐานสำหรับพัฒนาโปรแกรม 2) การวิเคราะห์สถานการณ์ของชุมชนและกลุ่มผู้รับบริการ 3) การพิจารณาผลที่พึงประสงค์ 4) การกำหนดแหล่งทรัพยากร และการสนับสนุน 5) การสร้างแผนการสอน 6) โปรแกรมการปฏิบัติงาน 7) ความน่าเชื่อถือของการใช้ทรัพยากร 8) การรายงานค่าของโปรแกรม เน้นการประเมินผลด้านความรู้ทัศนคติและพฤติกรรมของผู้เข้าร่วมโปรแกรม ซึ่งผู้วิจัยได้นำมาใช้ในการพัฒนาโปรแกรมและประเมินผลในการวิจัยครั้งนี้

### เอกสารและงานวิจัยที่เกี่ยวข้องกับพลเมืองดี

วัลลภ พุ่มพวง ( 2516) ได้ทำ การวิจัยเรื่อง “ความคิดเห็นของคนไทยเกี่ยวกับความเป็นพลเมืองดี ” เพื่อศึกษาความคิดเห็นเกี่ยวกับความเป็นพลเมืองดีของคนไทยในจังหวัดมหาสารคามที่บรรลุนิติภาวะแล้ว และจบชั้นประถมศึกษาปีที่ 4 โดยไม่ได้ศึกษาต่อและเปรียบเทียบความคิดเห็นเกี่ยวกับความเป็นพลเมืองดีของกลุ่มตัวอย่างระหว่างเพศหญิงและชาย ผู้วิจัยได้ใช้กลุ่มตัวอย่างที่ได้จากการสุ่มตัวอย่างจำนวน 100 คน โดยใช้แบบสัมภาษณ์ที่ผู้วิจัยสร้างขึ้นเอง ผลการวิจัยพบว่า คนไทยในกลุ่มตัวอย่างส่วนมากมีความคิดเห็นไม่ถูกต้องในเรื่องความเข้าใจในระบบประชาธิปไตยและโดยเฉลี่ยแล้วความคิดเห็นเกี่ยวกับความเป็นพลเมืองดีของคนไทยในกลุ่มตัวอย่างระหว่างหญิงและชายไม่แตกต่างกัน

จีรังลักษณ์ ศกุนตะลักษณ์ (2520) ได้วิจัยเรื่อง “มโนทัศน์เกี่ยวกับความเป็นพลเมืองดีของนักเรียนอาชีวศึกษา” เพื่อศึกษามโนทัศน์เกี่ยวกับความเป็นพลเมืองดีของนักเรียนอาชีวศึกษาโดยเปรียบเทียบระหว่างเพศชายและเพศหญิงสภาพทางเศรษฐกิจและสังคมผู้วิจัยได้ใช้แบบสอบถามที่สร้างขึ้นเองทดสอบกับกลุ่มตัวอย่างประชากรซึ่งเป็นนักเรียนอาชีวศึกษาของรัฐบาลจำนวน 300 คน ผลการวิจัยปรากฏว่า การศึกษาและอาชีพของบิดามารดาและรายได้ของบิดามารดาไม่มีความสัมพันธ์กับมโนทัศน์เกี่ยวกับความเป็นพลเมืองดีของนักเรียนอาชีวศึกษาแต่เพศและการศึกษาของบิดามารดามีความสัมพันธ์กับมโนทัศน์เกี่ยวกับความเป็นพลเมืองดีของนักเรียนอาชีวศึกษา

พิมลรัตน์ วงแสน ( 2552) ได้พัฒนาหน่วยการเรียนรู้แบบบูรณาการ เรื่อง พลเมืองดีตามปรัชญาเศรษฐกิจพอเพียง สำหรับนักเรียนชั้นประถมศึกษาปีที่ 4 โรงเรียนอนุบาลประจักษ์ศิลปาคม ซึ่งประกอบด้วยขั้นตอนดังนี้ 1) การเสนอบทเรียนต่อทั้งชั้น 2) การศึกษากลุ่มย่อย 3) การทดสอบย่อย 4) การคิดคะแนนความก้าวหน้า 5) ทีมที่ได้รับการยกย่อง โดยผลการศึกษาผลสัมฤทธิ์ทางการเรียนของนักเรียนที่เกิดจากการพัฒนาหน่วยการเรียนรู้แบบบูรณาการ เรื่อง พลเมืองดีตามปรัชญาเศรษฐกิจพอเพียง โดยใช้การสอนแบบร่วมมือกันเรียนรู้รูปแบบ STAD พบว่า นักเรียนจำนวนร้อยละ 75 มีคะแนนผลสัมฤทธิ์ทางการเรียนคิดเป็นร้อยละ 86.50 ของคะแนนเต็มซึ่งผ่านเกณฑ์ที่กำหนดไว้ คือ 70/80

สมรัก หอมทอง ( 2552) ได้พัฒนาหน่วยการเรียนรู้พลเมืองดีตามวิถีประชาธิปไตย กลุ่มสาระการเรียนรู้สังคมศึกษา ศาสนา และวัฒนธรรม โดยใช้แหล่งเรียนรู้ในชุมชน สำหรับนักเรียนชั้นประถมศึกษาปีที่ 5 โรงเรียนบ้านขามป้อมดงเย็น โดยผลการพัฒนาหน่วยการเรียนรู้ดังกล่าว แบ่งออกเป็น 3 หน่วยย่อย คือ 1) วิถีประชาธิปไตย 2) อธิปไตยของเรา 3) กฎหมายเรื่องใกล้ตัว ผลการศึกษาผลสัมฤทธิ์ทางการเรียน จากหน่วยเรียนรู้ดังกล่าว พบว่า นักเรียนผ่านเกณฑ์การเรียนรู้เฉลี่ยร้อยละ 80 และมีคะแนนผลสัมฤทธิ์ทางการเรียนเฉลี่ยทั้งชั้นร้อยละ 81 ซึ่งผ่านตามเกณฑ์ที่กำหนดไว้คือ 75 และผลการศึกษาพฤติกรรมการทำงานกลุ่มของนักเรียนที่เรียนรู้หน่วยการเรียนรู้นี้ พบว่านักเรียนมีคะแนนพฤติกรรมการทำงานกลุ่ม ด้านการให้ความร่วมมือในการทำงานกลุ่ม ความตั้งใจในการทำงาน การยอมรับฟังความคิดเห็นของผู้อื่น ความคิดริเริ่มสร้างสรรค์ และการตรงต่อเวลาอยู่ในระดับดี

สุทธิดา สุภาชัยวัฒน์ ( 2548) ได้พัฒนากิจกรรมการเรียนรู้ โดยใช้แหล่งความรู้ในชุมชน กลุ่มสาระการเรียนรู้สังคมศึกษา ศาสนา และวัฒนธรรม หน่วยการเรียนรู้ พลเมืองดีตาม

วิถีประชาธิปไตย สำหรับนักเรียนชั้นประถมศึกษาปีที่ 3 โรงเรียนขอนแก่นวิเทศศึกษา ใช้แหล่งความรู้ในชุมชนในการจัดกิจกรรมการเรียนรู้ การพัฒนากิจกรรมการเรียนรู้ใช้รูปแบบการวิจัยเชิงปฏิบัติการ มีวงจรปฏิบัติการ 1 วงจร คือ 1) ทำการเก็บข้อมูลโดยผู้วิจัยและผู้ช่วยวิจัย ด้วยการบันทึกภาคสนาม การสังเกต การสัมภาษณ์ และบันทึกผล 2) เมื่อพบปัญหาจึงนำมาปรับปรุงและแก้ไข 3) นำไปปรับปรุงอีกครั้ง ซึ่งทำให้สามารถแก้ปัญหาที่เกิดขึ้นในการวิจัยในครั้งนี้ได้ จึงได้ทำการวัดผลสัมฤทธิ์ทางการเรียนของนักเรียน พบว่า กิจกรรมการจัดการเรียนรู้โดยใช้แหล่งความรู้ในชุมชนช่วยให้นักเรียนจำนวนร้อยละ 70 มีผลสัมฤทธิ์ทางการเรียนสูงกว่าร้อยละ 70 ซึ่งผ่านตามเกณฑ์ที่กำหนดไว้คือ มีนักเรียนจำนวนร้อยละ 60 มีผลสัมฤทธิ์ทางการเรียนสูงกว่าร้อยละ 70 ขึ้นไป

จีระศักดิ์ นาคเสวี ( 2529) ได้ศึกษาเปรียบเทียบความสำนึกในความเป็นพลเมืองดีตามวิถีประชาธิปไตย ระหว่างนักเรียนไทยพุทธ และนักเรียนไทยมุสลิม ชั้นมัธยมศึกษาปีที่ 3 ใน 3 จังหวัดชายแดนภาคใต้ พบว่า 1) นักเรียนมีความสำนึกในความเป็นพลเมืองดีตามวิถีชีวิตประชาธิปไตยโดยส่วนรวมอยู่ในระดับสูง และนักเรียนมีความสำนึกในความเป็นพลเมืองดีตามวิถีประชาธิปไตยในคุณลักษณะการเคารพในเสรีภาพของบุคคล และความเป็นผู้นำและผู้ตามที่ดีอยู่ในระดับปานกลาง 2) นักเรียนไทยพุทธ และนักเรียนไทยมุสลิม มีความสำนึกในความเป็นพลเมืองดีตามวิถีประชาธิปไตยในคุณลักษณะการเคารพในเสรีภาพของบุคคล การเคารพกฎหมายและระเบียบกฎเกณฑ์ ความรับผิดชอบ ความเป็นผู้นำและผู้ตามที่ดี การยอมรับในเหตุผล และความรักชาติ ไม่แตกต่างกันอย่างมีนัยสำคัญทางสถิติที่ระดับ .05 3) นักเรียนชายและนักเรียนหญิง มีความสำนึกในความเป็นพลเมืองดีตามวิถีประชาธิปไตยในคุณลักษณะการเคารพในเสรีภาพของบุคคล การเคารพกฎหมายและระเบียบกฎเกณฑ์ ความรับผิดชอบ ความเป็นผู้นำและผู้ตามที่ดี การยอมรับในเหตุผล และความรักชาติ ไม่แตกต่างกันอย่างมีนัยสำคัญทางสถิติที่ระดับ .05

ถาวร ชนะสิทธิ์ ( 2521) ได้สำรวจความคิดเห็นรวบยอดเกี่ยวกับพลเมืองดีในวิถีชีวิตประชาธิปไตยของนักเรียนชั้นมัธยมศึกษาปีที่ 3 ในภาคใต้ เพื่อเปรียบเทียบกับเกณฑ์ความคิดเห็นรวบยอดที่คาดหวัง พบว่า นักเรียนส่วนใหญ่มีความคิดรวบยอดเกี่ยวกับพลเมืองดีในวิถีชีวิตประชาธิปไตย อยู่ในระดับ 5 และ 4 จากทั้งหมด 5 ระดับ และจากการทดสอบค่าไคสแควร์ปรากฏว่า นักเรียนมีความคิดรวบยอดแตกต่างจากเกณฑ์ที่คาดหวังอย่างมีนัยสำคัญทางสถิติที่ระดับ .05 ซึ่งมีลักษณะแตกต่างดังนี้ 1) ความคิดเห็นรวบยอดเกี่ยวกับพลเมืองดีในวิถีชีวิตประชาธิปไตยที่อยู่ในเกณฑ์ความคิดเห็นที่พึงประสงค์ ได้แก่ คุณลักษณะด้าน ความ

รับผิดชอบ การทำงานเป็นหมู่คณะ การเคารพในความเสมอภาคของมนุษย์ ความมีวินัยในตนเอง การใช้เสียงข้างมากในการตัดสินใจ การรู้จักสิทธิหน้าที่ของตนเองและผู้อื่น การยอมรับในเหตุผล การประนีประนอม ความมีใจกว้าง ความยุติธรรม การเคารพกฎหมาย ความเป็นผู้นำและผู้ตามที่ดี และความรักชาติ 2) ความคิดรวบยอดเกี่ยวกับพลเมืองดีในวิถีชีวิตประชาธิปไตยที่ต่ำกว่าเกณฑ์ความคิดรวบยอดที่พึงประสงค์ ได้แก่ คุณลักษณะด้านความเชื่อในวิธีการหาเหตุผลเชิงวิทยาศาสตร์ และการเคารพในเสรีภาพของบุคคล

ยุพดี เสตพรธณ ( 2524) ได้ศึกษาเปรียบเทียบความเป็นพลเมืองดีระหว่างนักศึกษาวิชาเอกสังคมศึกษากับนักศึกษาวิชาเอกวิทยาศาสตร์ ระดับ ป.ศ.ชั้นสูง ปีที่ 2 ในกลุ่มวิทยาลัยครูภาคกลาง พบว่า นักศึกษาทั้งสองกลุ่มมีความเป็นพลเมืองดีในแต่ละคุณลักษณะอยู่ในเกณฑ์ "พอใช้" ยกเว้นเรื่องความสำนึกในหน้าที่รับผิดชอบต่อสังคมและประเทศชาติ ที่อยู่ในเกณฑ์ "ยังไม่น่าพอใจ" และเมื่อเปรียบเทียบความเป็นพลเมืองดีเป็นรายข้อคำถาม ปรากฏว่านักศึกษาวิชาเอกสังคมศึกษามีคะแนนเฉลี่ยต่ำกว่านักศึกษาวิชาเอกวิทยาศาสตร์อย่างมีนัยสำคัญทางสถิติที่ระดับ .05 เกี่ยวกับเรื่อง การแต่งกายมาเรียนหนังสือโดยถูกต้องตามระเบียบของวิทยาลัยทุกประการ ความรู้สึกไม่พอใจเมื่อผู้อื่นวิพากษ์วิจารณ์ผลงาน การยื่นตรงเคารพธงชาติในเวลาเช้า และมีคะแนนเฉลี่ยสูงกว่าอย่างมีนัยสำคัญทางสถิติที่ระดับ .05 เกี่ยวกับเรื่องในการสอบเคยดูคำตอบข้อยากๆจากเพื่อน

สุณีย์ ช้วยออก ( 2537) ได้วิจัยความสำนึกต่อความเป็นพลเมืองดีในวิถีชีวิตประชาธิปไตยของนักเรียนชั้นประถมศึกษาปีที่ 6 เขตหนองจอก กรุงเทพมหานคร พบว่า นักเรียนส่วนใหญ่มีความสำนึกต่อความเป็นพลเมืองดีในวิถีชีวิตประชาธิปไตยในระดับขั้นการเห็นคุณค่าและการตอบสนอง มีค่าเฉลี่ยความสำนึกต่อความเป็นพลเมืองดีในวิถีชีวิตประชาธิปไตยในคุณลักษณะการระแวดระวัง สามัคคีธรรม ปัญญาธรรม อยู่ในระดับสูงทั้ง 3 ด้าน เมื่อเปรียบเทียบค่าเฉลี่ยระหว่างนักเรียนชายกับนักเรียนหญิง และนักเรียนที่นับถือศาสนาพุทธกับศาสนาอิสลาม พบว่ามีความแตกต่างกันอย่างมีนัยสำคัญทางสถิติที่ระดับ .05

สิริมา กลิ่นกุหลาบ ( 2546) ได้ศึกษาค้นคว้า การศึกษาผลสัมฤทธิ์ทางการเรียนและความสามารถในการตัดสินใจของผู้เรียนชั้นมัธยมศึกษาปีที่ 1 ที่เรียนคุณธรรมที่ส่งเสริมการเป็นพลเมืองดีตามระบบประชาธิปไตยด้วยชุดการสอนแบบโยนิโสมนสิการกับชุดการสอนแบบกระบวนการกระจำจ่าณียม พบว่า 1) ผู้เรียนที่เรียนด้วยชุดการสอนแบบโยนิโสมนสิการกับชุดการสอนแบบกระบวนการกระจำจ่าณียม มีผลสัมฤทธิ์ทางการเรียนแตกต่างกันอย่างไม่มี

นัยสำคัญทางสถิติ 2) ผู้เรียนที่เรียนด้วยชุดการสอนแบบโยนิโสมนสิการกับชุดการสอนแบบ  
 กระบวนการกระจำง่าค่านิยม มีความสามารถในการตัดสินใจแตกต่างกันอย่างไม่มีนัยสำคัญทาง  
 สถิติ 3) ผู้เรียนที่เรียนด้วยชุดการสอนแบบโยนิโสมนสิการ มีผลสัมฤทธิ์ทางการเรียนสูงขึ้นอย่าง  
 มีนัยสำคัญทางสถิติที่ระดับ . 01 4) ผู้เรียนที่เรียนด้วยชุดการสอนแบบโยนิโสมนสิการ มี  
 ความสามารถในการตัดสินใจสูงขึ้นอย่างมีนัยสำคัญทางสถิติที่ระดับ . 01 5) ผู้เรียนที่เรียนด้วยชุด  
 การสอนแบบกระบวนการกระจำง่าค่านิยม มีผลสัมฤทธิ์ทางการเรียนสูงขึ้นอย่างมีนัยสำคัญทาง  
 สถิติที่ระดับ . 01 6) ผู้เรียนที่เรียนด้วยชุดการสอนแบบกระบวนการกระจำง่าค่านิยม มี  
 ความสามารถในการตัดสินใจสูงขึ้นอย่างมีนัยสำคัญทางสถิติที่ระดับ .01

จากการศึกษาวิจัยเกี่ยวกับพลเมืองดี สรุปได้ว่า ผู้วิจัยส่วนใหญ่นิยมใช้พลเมือง  
 ดีตามวิถีประชาธิปไตยและพลเมืองดีในทรรคนะคติของลูกเสือชาวบ้าน ซึ่งผู้วิจัยได้นำทั้งสอง  
 แนวคิดมาบูรณาการเป็นพลเมืองดีในการวิจัยครั้งนี้ ประกอบด้วย 1) มีความจงรักภักดีต่อชาติ  
 ศาสนา และพระมหากษัตริย์ เคารพกฎระเบียบของสังคม 2) เป็นผู้ผลิต และผู้บริโภคที่ดี มีความ  
 ซื่อสัตย์ ยึดมั่นในอุดมการณ์ มีเกียรติเชื่อถือได้ไม่เห็นแก่ประโยชน์ส่วนตน 3) ยอมรับความคิดเห็น  
 ของผู้อื่นที่ดีกว่า อดทนต่อความขัดแย้ง แสดงความเห็นอย่างมีเหตุผล 4) สามารถพึ่งตนเองได้ 5)  
 มีจิตสาธารณะ เต็มใจช่วยเหลือผู้อื่นเสมอ กล้าเสนอตนเป็นตัวแทน

### เอกสารและงานวิจัยที่เกี่ยวข้องกับลูกเสือชาวบ้าน

เกษม คำทันเจริญ ( 2526) ได้ศึกษาการวิจัย "การวิเคราะห์ประสิทธิภาพของ  
 โครงการฝึกอบรมลูกเสือชาวบ้านเขตยานนาวา " มีวัตถุประสงค์เพื่อทราบถึงประสิทธิภาพของ  
 โครงการฝึกอบรมลูกเสือชาวบ้าน ว่ามีผลอย่างไร โดยการวิจัยเอกสาร การสัมภาษณ์ประธาน  
 ลูกเสือชาวบ้านและการกรอกแบบสอบถาม ผลการวิจัยพบว่า ประสิทธิภาพของโครงการฝึกอบรม  
 ลูกเสือชาวบ้าน นั้นจะสูงมาก แต่จะเน้นบทบาทของอุดมการณ์ในแนวทางสังคม

ธรรมบุญ หวังหลี่ ( 2535) ได้ศึกษาการวิจัย "ลูกเสือชาวบ้านกับความมั่นคงของ  
 ชาติ" การวิจัยลูกเสือชาวบ้านกับความมั่นคงของชาติ โดยใช้กระบวนการลูกเสือชาวบ้าน อำเภอ  
 เมือง จังหวัดราชบุรี การวิจัยครั้งนี้เป็นการตรวจสอบพลังมวลชนของ ลูกเสือชาวบ้านกับความ  
 มั่นคงของชาติ กลุ่มตัวอย่างประกอบไปด้วยประชาชนที่ผ่านการอบรมลูกเสือชาวบ้าน  
 อาสาสมัครสายตรวจ ประชาชนทั่วไป วิทยากร ในการวิจัยเป็นแบบสอบถามความคิดเห็น และ  
 แบบบันทึกของผู้วิจัยคือการประชุมเวทีประชาคม ผลการวิจัยพบว่า พลังมวลชนของลูกเสือ  
 ชาวบ้านกับความมั่นคงของชาติ เมื่อนำมาปฏิบัติใช้แล้วทำให้เกิดผลลัพธ์ที่ดีประชาชนมีการ



รวมกลุ่มและมีส่วนร่วมในการแก้ปัญหาความมั่นคง การรวมกลุ่มและการมีส่วนร่วมของประชาชนในการแก้ไขปัญหาความมั่นคง คือ ประชาชนมีการรวมกลุ่มและมีส่วนร่วมในการแก้ไขปัญหาความมั่นคง หน่วยระบบทำงานประกอบด้วย หน่วยระบบทำงานที่ 1) การอบรมลูกเสือชาวบ้าน หน่วยระบบทำงานที่ 2) ประชาคมหมู่บ้าน เพื่อสร้างมาตรการสังคมแก้ไขปัญหาความมั่นคงของชาติ หน่วยระบบทำงานที่ 3) การอบรมลูกเสือชาวบ้านเป็นอาสาสมัครสายตรวจ และหน่วยระบบทำงานที่ 4) การดูแลและแก้ไขปัญหาความมั่นคงในชุมชน และทรัพยากรในบริบทที่สำคัญ คือ ประชาชนในตำบลอำเภอเมือง จังหวัดราชบุรี วิทยาการลูกเสือชาวบ้าน และงบประมาณ ผลการตรวจสอบเป็นไปตามสมมติฐานที่ตั้งไว้

สิทธิพงษ์ ศรีหล้า (2538) ได้ศึกษาการวิจัย "ประสิทธิผลโครงการฝึกอบรมหลักสูตรลูกเสือชาวบ้านเพื่อพัฒนาคุณภาพชีวิต : กรณีโครงการนำร่องบ้านหนองคูณ ตำบลอ่างศิลา อำเภอพิบูลมังสาหาร จังหวัดอุบลราชธานี ผลการวิจัยพบว่า ประสิทธิผลโครงการฝึกอบรมหลักสูตรลูกเสือชาวบ้านเพื่อพัฒนาคุณภาพชีวิต ผลการประยุกต์ความรู้และทักษะของลูกเสือชาวบ้านจังหวัดอุบลราชธานี การวิจัยครั้งนี้ มีจุดมุ่งหมายเพื่อศึกษาผลการประยุกต์ความรู้และทักษะของลูกเสือชาวบ้านไปใช้ในการพัฒนาคุณภาพชีวิต โดยศึกษาปัญหาและอุปสรรคในการนำความรู้และทักษะไปใช้ในการพัฒนาคุณภาพชีวิต รวมทั้งข้อเสนอแนะในการฝึกอบรมลูกเสือชาวบ้านครั้งต่อไป กลุ่มตัวอย่าง ได้แก่ ผู้ผ่านการฝึกอบรมลูกเสือชาวบ้านทั้ง 9 อำเภอ 1 กิ่งอำเภอของจังหวัดจันทบุรี จำนวน 600 คน จากจำนวนประชากร 10,991 คน เครื่องมือที่ใช้เป็นแบบสอบถามมาตราส่วนและแบบตรวจสอบรายการ สถิติที่ใช้ได้แก่ค่าเฉลี่ย ค่าความเบี่ยงเบนมาตรฐาน และค่าความแปรปรวนแบบทางเดียว ผลการวิจัยสรุปได้ว่า 1) ลูกเสือชาวบ้านประยุกต์ความรู้และทักษะในการดำเนินชีวิตอยู่ในระดับปานกลาง 2) การประยุกต์ความรู้และทักษะในการดำเนินชีวิต จำแนกตามอายุไม่แตกต่างกัน 3) การประยุกต์ความรู้และทักษะในการดำเนินชีวิตจำแนกตามอาชีพไม่แตกต่างกัน 4) ปัญหาและอุปสรรคในการนำความรู้และทักษะไปใช้ในการดำเนินชีวิต ได้แก่ การป้องกันและปราบปรามยาเสพติด การรักษาสุขภาพของตนเองและครอบครัว การนำกฎของลูกเสือไปใช้ 5) ข้อเสนอแนะในการฝึกอบรมลูกเสือชาวบ้านครั้งต่อไป ควรรับผู้มีอายุระหว่าง 30-50 ปีจำนวนรุ่นละ 200 คน โดยวัดเป็นสถานที่ฝึกอบรมเป็นเวลา 5 วัน ในช่วงฤดูหนาว ด้านเนื้อหาควรเน้นด้านการป้องกันและปราบปรามยาเสพติดให้มากขึ้น และควรเพิ่มวิชาการฝึกอาชีพ ในระหว่างฝึกอบรมควรใช้กิจกรรมให้มากกว่าการบรรยาย สำหรับการประชาสัมพันธ์เกี่ยวกับการฝึกอบรม ควรประกาศทางหอกระจายข่าวประจำหมู่บ้าน และควรมีการฝึกทบทวนอย่างน้อยปีละครั้ง

อภิญา บุชบา ( 2540) ได้ศึกษาการวิจัย ”เปลี่ยนแปลงบทบาทของอุดมการณ์ทางการเมืองของลูกเสือชาวบ้าน ”การเปลี่ยนแปลงบทบาทของอุดมการณ์ทางการเมืองของลูกเสือชาวบ้านมีวัตถุประสงค์เพื่อทราบถึงพัฒนาการการเปลี่ยนแปลงของอุดมการณ์ทางการเมืองของลูกเสือชาวบ้าน ในช่วง 6 ตุลาคม 2519 และปี 2539 ว่ามีการเปลี่ยนแปลงไปในทิศทางใด โดยการวิจัยเอกสาร การสัมภาษณ์ประธานลูกเสือชาวบ้านและการกรอกแบบสอบถามผลการวิจัยพบว่า การเปลี่ยนแปลงบทบาทของอุดมการณ์ทางการเมืองของลูกเสือชาวบ้านมีวัตถุประสงค์เพื่อทราบถึงพัฒนาการการเปลี่ยนแปลงของอุดมการณ์ทางการเมืองของลูกเสือชาวบ้าน ในช่วง 6 ตุลาคม 2519 นั้นจะสูงมาก และ ในปี 2539 นั้นจะไม่มีเลยแต่จะเน้นบทบาทของอุดมการณ์ในแนวทางสังคมจะสูงมากและจะเพิ่มขึ้นเรื่อยๆ ไม่มีลดลงและไม่มีการเปลี่ยนแปลง

พิพัฒน์ เรืองขจร และสุมาลี พงศ์ติยะไพบูลย์ ( 2547) ได้ศึกษาการวิจัยตรวจสอบยุทธศาสตร์พลังมวลชนต่อต้านยาเสพติดโดยใช้กระบวนการลูกเสือชาวบ้านสำมะโรง อำเภอมืองจังหวัดเพชรบุรีการวิจัยครั้งนี้เป็นการตรวจสอบยุทธศาสตร์พลังมวลชนต่อต้านยาเสพติดกระบวนการลูกเสือชาวบ้าน ตำบลสำมะโรง อำเภอมือง จังหวัดเพชรบุรี กลุ่มตัวอย่างประกอบไปด้วยประชาชนที่ผ่านการอบรมลูกเสือชาวบ้าน อาสาสมัครสายตรวจ ประชาชนทั่วไป วิทยากร ในการวิจัยเป็นแบบสอบถามความคิดเห็น และแบบบันทึกของผู้วิจัยคือการประชุมเวทีประชาคม ผลการวิจัยพบว่ายุทธศาสตร์พลังมวลชนต่อต้านยาเสพติด โดยใช้กระบวนการลูกเสือชาวบ้าน เมื่อนำมาปฏิบัติใช้แล้วทำให้เกิดผลลัพธ์ที่ดีประชาชนมีการรวมกลุ่มและมีส่วนร่วมในการแก้ไขปัญหาเสพติด จำนวนผู้จำหน่ายยาเสพติดในตำบลสำมะโรงลดลงการวิจัยตรวจสอบยุทธศาสตร์ พบว่า องค์ประกอบของยุทธศาสตร์การพัฒนากั้ง 5 การรวมกลุ่มและการมีส่วนร่วมของประชาชนในการแก้ไขปัญหาเสพติด และในตำบลสำมะโรง ผู้จำหน่ายและผู้เสพยาเสพติด เป้าหมายยุทธศาสตร์ คือ ประชาชนมีการรวมกลุ่มและมีส่วนร่วมในการแก้ไขปัญหาเสพติด จำนวนผู้จำหน่าย และผู้เสพยาเสพติดลดลงหน่วยระบบทำงานของยุทธศาสตร์ประกอบด้วยหน่วยระบบ ได้แก่ หน่วยระบบทำงานที่ 1) การอบรมลูกเสือชาวบ้าน หน่วยระบบทำงานที่ 2) ประชาคมหมู่บ้าน เพื่อสร้างมาตรฐานการสังคมแก้ไขปัญหาเสพติด หน่วยระบบทำงานที่ 3) การอบรมลูกเสือชาวบ้านเป็นอาสาสมัครสายตรวจ และหน่วยระบบทำงานที่ 4) การดูแลและแก้ไขปัญหาเสพติดในชุมชน และทรัพยากรในบริบทที่สำคัญ คือ ประชาชนในตำบลสำมะโรง วิทยากรลูกเสือชาวบ้าน เจ้าหน้าที่ตำรวจตระเวนชายแดนที่ 144 และงบประมาณ ผลการตรวจสอบยุทธศาสตร์เป็นไปตามสมมติฐานที่ตั้งไว้

ประสงค์ แสงประทุม ( 2544) ได้ศึกษาการวิจัยการติดตามผลการประยุกต์ความรู้ และทักษะของลูกเสือชาวบ้านจังหวัดจันทบุรี การวิจัยครั้งนี้ มีจุดมุ่งหมายเพื่อศึกษาผลการ ประยุกต์ความรู้และทักษะของลูกเสือชาวบ้านไปใช้ในการดำเนินชีวิต จำแนกตามอายุและอาชีพ ศึกษาเกี่ยวกับปัญหาและอุปสรรคในการนำความรู้และทักษะไปใช้ในการดำเนินชีวิต รวมทั้ง ข้อเสนอแนะในการฝึกอบรมลูกเสือชาวบ้านครั้งต่อไป กลุ่มตัวอย่าง ได้แก่ ผู้ผ่านการฝึกอบรม ลูกเสือชาวบ้านทั้ง 9 อำเภอ 1 กิ่งอำเภอของจังหวัดจันทบุรี จำนวน 400 คน จากจำนวนประชากร 8,991 คน เครื่องมือที่ใช้เป็นแบบสอบถามมาตราส่วนและแบบตรวจสอบรายการ สถิติที่ใช้ได้แก่ ค่าเฉลี่ย ค่าความเบี่ยงเบนมาตรฐาน และค่าความแปรปรวนแบบทางเดียว ผลการวิจัยสรุปได้ว่า

- 1) ลูกเสือชาวบ้านประยุกต์ความรู้และทักษะในการดำเนินชีวิตอยู่ในระดับปานกลาง
- 2) การประยุกต์ความรู้และทักษะในการดำเนินชีวิต จำแนกตามอายุไม่แตกต่างกัน
- 3) การประยุกต์ ความรู้และทักษะในการดำเนินชีวิตจำแนกตามอาชีพไม่แตกต่างกัน
- 4) ปัญหาและอุปสรรคใน การนำความรู้และทักษะไปใช้ในการดำเนินชีวิต ได้แก่ การป้องกันและปราบปรามยาเสพติด การรักษาสุขภาพของตนเองและครอบครัว การนำกฎของลูกเสือไปใช้
- 5) ข้อเสนอแนะในการ ฝึกอบรมลูกเสือชาวบ้านครั้งต่อไปควรรับผู้มีอายุระหว่าง 30-50 ปีจำนวนรุ่นละ 200 คน โดยวัด เป็นสถานที่ฝึกอบรมเป็นเวลา 5 วัน ในช่วงฤดูหนาว ด้านเนื้อหาควรเน้นด้านการป้องกันและ ปราบปรามยาเสพติดให้มากขึ้น และควรเพิ่มวิชาการฝึกอาชีพ ในระหว่างฝึกอบรมควรใช้ กิจกรรมให้มากกว่าการบรรยาย สำหรับการประชาสัมพันธ์เกี่ยวกับการฝึกอบรม ควรประกาศทาง หอกระจายข่าวประจำหมู่บ้าน และควรมีการฝึกทบทวนอย่างน้อยปีละครั้ง

จากการศึกษาเอกสารงานวิจัยเกี่ยวกับลูกเสือชาวบ้านพบว่า การดำเนินกิจกรรมของ ลูกเสือชาวบ้านมีผลต่อการพัฒนาคุณภาพชีวิตของชุมชนและความมั่นคงของชาติ นับเป็น มวลชนที่มีศักยภาพต่อการดำเนินกิจกรรมต่างๆ ภายในชุมชน ดังนั้นผู้วิจัยจึงเลือกใช้ลูกเสือ ชาวบ้านเป็นกลุ่มตัวอย่างในการวิจัยครั้งนี้

### เอกสารและงานวิจัยที่เกี่ยวข้องกับกลุ่มสัมพันธ์

จันทร์แรม ต่อสกุล และคณะ ( 2547) ได้ใช้กิจกรรมกลุ่มสัมพันธ์ที่มีต่อการพัฒนา ทักษะชีวิตของนักเรียนชั้นมัธยมศึกษาปีที่ 1 พบว่า นักเรียนที่เข้าร่วมกิจกรรมกลุ่มมีทักษะชีวิต แตกต่างจากนักเรียนที่ไม่ได้เข้าร่วมกิจกรรมกลุ่ม โดยนักเรียนที่เข้าร่วมกิจกรรมกลุ่มมีทักษะชีวิต อยู่ในระดับสูงกว่านักเรียนที่ไม่ได้เข้าร่วมกิจกรรมกลุ่มอย่างมีนัยสำคัญทางสถิติที่ระดับ . 05 นักเรียนที่เข้าร่วมกิจกรรมกลุ่มมีทักษะชีวิตหลังการเข้าร่วมกิจกรรมกลุ่มแตกต่างจากการเข้าร่วม

กิจกรรมกลุ่ม โดยหลังการเข้าร่วมกิจกรรมกลุ่มมีทักษะชีวิตอยู่ในระดับสูงกว่าก่อนเข้าร่วมกิจกรรมกลุ่มอย่างมีนัยสำคัญทางสถิติที่ระดับ .05

จิราภรณ์ ชุมตรีนอก และคณะ ( 2547) ได้ใช้กิจกรรมกลุ่มเพื่อพัฒนาจริยธรรมเด็กและเยาวชนที่ต้องหาว่ากระทำผิดในความดูแลของสถานพินิจและคุ้มครองเด็กและเยาวชนจังหวัดพิษณุโลก ผลการศึกษาค้นคว้าพบว่า ค่าเฉลี่ยของคะแนนก่อนเข้าร่วมกิจกรรมกลุ่มและหลังเข้าร่วมกิจกรรมกลุ่มในภาพรวมแตกต่างกันอย่างมีนัยสำคัญทางสถิติที่ระดับ . 01 โดยหลังเข้าร่วมกิจกรรมกลุ่มมีคะแนนการพัฒนาจริยธรรมสูงกว่าก่อนเข้าร่วมกิจกรรมกลุ่มและค่าเฉลี่ยคะแนนของเยาวชนระหว่างกลุ่มที่เข้าร่วมกิจกรรมและไม่เข้าร่วมกิจกรรมในภาพรวมแตกต่างกันอย่างมีนัยสำคัญทางสถิติที่ระดับ . 01 โดยเด็กและเยาวชนที่เข้าร่วมกิจกรรมกลุ่มมีคะแนนการพัฒนาจริยธรรมสูงกว่าเด็กและเยาวชนที่ไม่ได้เข้าร่วมกิจกรรมกลุ่ม

พระบุญชูบ คำจิ้น และคณะ ( 2548) ได้ใช้กิจกรรมกลุ่มที่มีต่อการเปลี่ยนแปลงพฤติกรรมเด็กของนักเรียนโรงเรียนสาธิตวิทยาลัสังข์พุทธชินราช จังหวัดพิษณุโลก โดยแบ่งกลุ่มทดลองและกลุ่มควบคุม กลุ่มละ 15 คน พบว่านักเรียนกลุ่มทดลองมีคะแนนพฤติกรรมเด็กด้านที่มีปัญหา (ด้านที่ 1 - ด้านที่ 4) น้อยกว่าก่อนการทดลองทุกด้าน โดยด้านอารมณ์ และด้านพฤติกรรมอยู่ไม่นิ่งน้อยกว่าก่อนการทดลองอย่างมีนัยสำคัญทางสถิติที่ระดับ . 05 ด้านความประพฤติกรรม และด้านสัมพันธ์ภาพกับเพื่อน น้อยกว่าก่อนการทดลองอย่างมีนัยสำคัญทางสถิติที่ระดับ .01 ส่วนด้านสัมพันธ์ภาพทางสังคม ซึ่งเป็นจุดแข็ง หลังการทดลองสูงกว่าก่อนการทดลองอย่างมีนัยสำคัญทางสถิติที่ระดับ .01

อำนาจ หารัญญา ( 2548) ได้ศึกษาการพัฒนาการดำเนินงานเพื่อเสริมสร้างพฤติกรรมเชิงจริยธรรมของนักเรียนด้านความมีสัมมาคารวะ โรงเรียนวังมนวิทยาคาร อำเภอวังสามหมอ จังหวัดกาฬสินธุ์ มีความมุ่งหมายเพื่อให้นักเรียนมีพฤติกรรมที่แสดงออกในลักษณะที่พึงงาม 3 ประการ คือ การพูดจาไพเราะสุภาพ การแสดงออกด้วยความเคารพ และความเป็นผู้ว่าง่าย ใช้หลักการวิจัยเชิงปฏิบัติการตามแนวคิดของเคมมิส และแม็คแท็กการ์ท โดยใช้กลยุทธ์การประชุมระดมสมอง กิจกรรมการเข้าค่ายพัฒนาคุณธรรมจริยธรรม และการฝึกปฏิบัติควบคุมตนเองโดยการบริหารจิตเจริญปัญญา และการนิเทศติดตามเยี่ยมบ้าน พบว่า นักเรียนที่รับการพัฒนากิจการดำเนินงานเพื่อเสริมสร้างพฤติกรรมเชิงจริยธรรมของนักเรียน ด้านความมีสัมมาคารวะดีขึ้นทั้ง 3 ด้าน

จริตา พันธไชย และคณะ ( 2549) ได้ใช้โปรแกรมกิจกรรมกลุ่มที่มีต่อความคิดสร้างสรรค์ ของนักเรียนชั้นมัธยมศึกษาปีที่ 2 โดยแบ่งกลุ่มทดลองและกลุ่มควบคุม กลุ่มละ 35 คน พบว่าหลังจากที่นักเรียนที่ได้รับการฝึกด้วยโปรแกรมกิจกรรมกลุ่ม นักเรียนมีความคิดสร้างสรรค์สูงขึ้นอย่างมีนัยสำคัญทางสถิติที่ระดับ .01 และนักเรียนที่ได้รับการฝึกด้วยโปรแกรมกิจกรรมกลุ่ม มีความคิดสร้างสรรค์สูงกว่านักเรียนที่ไม่ได้ฝึกด้วยโปรแกรมกิจกรรมกลุ่มอย่างมีนัยสำคัญทางสถิติที่ระดับ .01

จุฑามาศ รัตาดาน และคณะ ( 2549) ได้ศึกษากิจกรรมกลุ่มที่มีต่อความคิดวิเคราะห์วิจารณ์ของนักเรียนชั้นมัธยมศึกษาปีที่ 1 โดยแบ่งกลุ่มทดลองและกลุ่มควบคุม กลุ่มละ 15 คน พบว่านักเรียนที่เข้าร่วมกิจกรรมกลุ่มและนักเรียนที่ไม่เข้าร่วมกิจกรรมกลุ่ม มีความคิดวิเคราะห์วิจารณ์ หลังการทดลองอยู่ในระดับสูงกว่าก่อนการทดลองอย่างมีนัยสำคัญทางสถิติที่ระดับ .05 และนักเรียนที่เข้าร่วมกิจกรรมกลุ่มมีความคิดวิเคราะห์วิจารณ์หลังการทดลองอยู่ในระดับสูงกว่านักเรียนที่ไม่ได้เข้าร่วมกิจกรรมกลุ่ม หลังการทดลองของกลุ่มอย่างมีนัยสำคัญทางสถิติที่ระดับ .05

รัตนมณี เข้มเวียง ( 2549) ได้ศึกษาการดำเนินงานเพื่อเสริมสร้างวินัยด้านการรักษาความสะอาดของนักเรียนโรงเรียนบ้านนาสีนวน อำเภอชุมแพ จังหวัดขอนแก่น กลุ่มตัวอย่างคือนักเรียนชั้นประถมศึกษาปีที่ 1-3 จำนวน 56 คน เป็นการศึกษาโดยใช้หลักวิจัยเชิงปฏิบัติการ กุลยุทธ์ที่ใช้คือ การประชุมแบบมีส่วนร่วมและการนิเทศติดตามผล โดยใช้กิจกรรมหลัก 4 กิจกรรม ได้แก่ กิจกรรมตรวจความสะอาดร่างกายและการแต่งกาย กิจกรรมเขตรับผิดชอบ กิจกรรมประกวดนักเรียนตัวอย่าง และกิจกรรมประกวดห้องเรียนนำอยู่ และกิจกรรมเสริมอีก 1 กิจกรรมคือ กิจกรรมเยี่ยมบ้านนักเรียน ซึ่งปรากฏผลการเปลี่ยนแปลงที่ดีขึ้น นักเรียนมีการพัฒนาด้านความสะอาดของร่างกายและการแต่งกาย นักเรียนส่วนใหญ่เกิดความตระหนักในการดูแลรักษาของส่วนรวมและดูแลรักษาความสะอาดบริเวณต่างๆในโรงเรียนได้ ในระดับดี มีความกระตือรือร้น ใส่ใจในการดูแลรักษาความสะอาดของร่างกายและการแต่งกายของตนเองมากขึ้น

ถนอม เขียดแก้ว มนูญญา พุทธปอง และลัดดา วงศ์สวัสดิ์ ( 2550) ศึกษาเรื่องผลการใช้กิจกรรมกลุ่ม "บ้านแห่งรัก หอพักนักเรียนประจำ" เพื่อเสริมสร้างคุณธรรมในการอยู่ร่วมกันของนักเรียนประจำแบบสหศึกษา โรงเรียนกาญจนาภิเษกวิทยาลัย กระบี่ โดยแยกเป็น คุณธรรม 6 ด้าน คือ ด้านความสามัคคี ด้านความเสียสละ ด้านการให้อภัย ด้านความเอื้อเฟื้อเผื่อแผ่ ด้านการยอมรับความคิดเห็นของผู้อื่น และด้านความเห็นอกเห็นใจ พบว่า นักเรียนที่เข้าร่วมกิจกรรม

กลุ่มมีคุณธรรมในการอยู่ร่วมกันของนักเรียนประจำแบบสหศึกษาสูงกว่านักเรียนที่ไม่ได้เข้าร่วมกิจกรรมกลุ่มอย่างมีนัยสำคัญทางสถิติที่ระดับ .01 นักเรียนเข้าร่วมกิจกรรมกลุ่มมีคุณธรรมในการอยู่ร่วมกันของนักเรียนประจำแบบสหศึกษา หลังเข้าร่วมกิจกรรมกลุ่มสูงกว่าก่อนเข้าร่วมกิจกรรมกลุ่ม อย่างมีนัยสำคัญทางสถิติที่ระดับ .01

จากการค้นคว้าเอกสารและงานวิจัยดังกล่าว สรุปได้ว่า กิจกรรมกลุ่มสัมพันธ์เป็นการจัดประสบการณ์ให้ผู้ร่วมกิจกรรมเกิดการเรียนรู้ด้วยตนเอง มีการปฏิสัมพันธ์กันระหว่างสมาชิกภายในกลุ่มทุกคนมีส่วนร่วมในการทำกิจกรรม ซึ่งก่อให้เกิดการยอมรับตนเอง การยอมรับผู้อื่น ความภาคภูมิใจในตนเอง การช่วยเหลือเกื้อกูล การเสียสละประโยชน์ส่วนตนเพื่อส่วนรวม มีการแลกเปลี่ยนเรียนรู้ประสบการณ์ซึ่งกันและกัน มีการปรับตัวให้เข้ากับเพื่อนสมาชิก ส่งผลทำให้สามารถนำไปปรับใช้ในการดำรงชีวิตอยู่ในสังคมได้อย่างมีความสุข

### **เอกสารและงานวิจัยที่เกี่ยวข้องกับหลักการนีโอฮิวแมนนิส**

วิมลลักษณ์ ตีระมาศวณิช (2539) ได้ศึกษาการใช้การสอนตามแนวคิดแบบนีโอฮิวแมนนิส เพื่อพัฒนาจริยธรรมของนักเรียนชั้นประถมศึกษาปีที่ 1 เพื่อศึกษาผลสัมฤทธิ์ทางการเรียน ผลการตัดสินใจเชิงจริยธรรมและพฤติกรรมการแสดงออกเชิงจริยธรรม ของนักเรียนชั้นประถมศึกษาปีที่ 1 พบว่า ผลสัมฤทธิ์ทางการเรียนก่อนและหลังการทดลองแตกต่างกันอย่างมีนัยสำคัญทางสถิติที่ระดับ .01 ผลการตัดสินใจเชิงจริยธรรมก่อนและหลังการทดลองแตกต่างกันอย่างมีนัยสำคัญทางสถิติที่ระดับ .01 และความถี่ของพฤติกรรมเชิงจริยธรรมเชิงลบลดลงหลังการทดลองส่วนพฤติกรรมเชิงจริยธรรมเชิงบวกเพิ่มขึ้นหลังการทดลอง

อุไรวรรณ ชมวัฒนา (2539) ได้ศึกษาผลของการสอนตามหลักการนีโอฮิวแมนนิสที่มีต่อการพัฒนาทักษะยิมนาสติกลีลาของนักเรียนชั้นประถมศึกษา พบว่า หลังการฝึกเป็นเวลา 10 สัปดาห์ นักเรียนกลุ่มที่ถูกสอนตามหลักการนีโอฮิวแมนนิสและกลุ่มที่ถูกสอนด้วยวิธีปกติมีคะแนนเฉลี่ยของทักษะยิมนาสติกลีลา สูงขึ้นกว่าก่อนการฝึกทั้ง 3 อุปกรณ์ คือ เชือก ห่วง และบอล และในการเปรียบเทียบคะแนนทักษะยิมนาสติกลีลา พบว่า ค่าเฉลี่ยของคะแนนทักษะยิมนาสติกลีลาของกลุ่มที่ถูกสอนตามหลักการนีโอฮิวแมนนิส สูงกว่าค่าเฉลี่ยคะแนนทักษะยิมนาสติกลีลาของกลุ่มที่ถูกสอนด้วย วิธีปกติ ในทั้ง 3 อุปกรณ์ คือ เชือก ห่วง และ บอล

เยาวลักษณ์ โพธิ์สุทธิ (2540) ศึกษาเจตคติต่อกิจกรรมพัฒนาตนเองของผู้ผ่านการอบรมหลักสูตรการสร้างพลังและความสำเร็จของชีวิตด้วยนีโอฮิวแมนนิส พบว่า ผู้ผ่านการอบรม

หลักสูตรดังกล่าว มีเจตคติที่ดีต่อกิจกรรมการพัฒนาตนเองใน 5 กิจกรรม คือ กิจกรรมการฝึกสมาธิ กิจกรรมการฝึกโยคะ-อาสนะ กิจกรรมการจูงใจได้สำนึก กิจกรรมการออกกำลังกายโดยการเต้นเกาซิกิ กิจกรรมการรับประทานอาหารที่มีคุณค่า และมีเจตคติที่ดีต่อกิจกรรมการสร้างความรู้สึกที่ดีให้กับตนเองและผู้อื่น ผู้ผ่านการอบรมส่วนใหญ่มีการปฏิบัติตามกิจกรรมการพัฒนาตนเองบ้างในบางเวลาที่มีโอกาส โดยเฉพาะการฝึกโยคะ-อาสนะ การจูงใจได้สำนึก การออกกำลังกายโดยการเต้นเกาซิกิ และการรับประทานอาหารที่มีคุณค่า สำหรับการฝึกสมาธิส่วนใหญ่ไม่เคยปฏิบัติเลย ส่วนการสร้างความรู้สึกที่ดีให้กับตนเองและผู้อื่นพบว่า ผู้ผ่านการอบรมส่วนใหญ่ปฏิบัติสม่ำเสมอทุกเวลาที่มีโอกาส

สมศักดิ์ เจริญศรี (2543) ศึกษาผลการสอนตามหลักการนีโอฮิวแมนนิสที่มีต่อการเห็นคุณค่าในตนเองของนักศึกษาการศึกษานอกโรงเรียนแบบทางไกล พบว่า การเห็นคุณค่าในตนเองระยะหลังการทดลองสูงกว่ากลุ่มทดลองสูงกว่ากลุ่มควบคุม

จิรนาฏ ยิ่งศักดิ์มงคล (2544) ได้ศึกษาผลการสอนโดยใช้กิจกรรมตามแนวคิดนีโอฮิวแมนนิสต่อการเห็นคุณค่าในตนเองของผู้สูงอายุหญิงในสถานสงเคราะห์ พบว่าการเห็นคุณค่าในตนเองของกลุ่มทดลองสูงกว่ากลุ่มควบคุม

วีระเทพ ปทุมเจริญวัฒนา (2545) ได้ศึกษาการพัฒนารูปแบบการเสริมอุปนิสัย 7 ประการตามแนวคิดของสติเฟิ่น อาร์ โควี สำหรับเยาวชนตอนปลาย โดยใช้หลักการของนีโอฮิวแมนนิสและการจัดกิจกรรมการศึกษานอกระบบโรงเรียน พบว่า มีการเสริมสร้างอุปนิสัย 7 ประการตามแนวคิดของสติเฟิ่น อาร์ โควี สำหรับเยาวชนตอนปลาย โดยใช้หลักการของนีโอฮิวแมนนิส และการจัดกิจกรรมการศึกษานอกระบบโรงเรียนของเยาวชนตอนปลายในกลุ่มทดลองสูงกว่ากลุ่มควบคุม

วรรัตน์ อภินันท์กุล (2548) ได้ศึกษาการพัฒนารูปแบบกิจกรรมการศึกษานอกระบบโรงเรียนตามแนวคิดนีโอฮิวแมนนิส เพื่อเสริมสร้างการเรียนรู้เกี่ยวกับคุณลักษณะที่พึงประสงค์ของผู้ที่ประสบความสำเร็จตามกฎแห่งความสำเร็จของนโปเลียน ฮิลล์ พบว่า การเสริมสร้างการเรียนรู้เกี่ยวกับคุณลักษณะที่พึงประสงค์ของผู้ที่ประสบความสำเร็จตามกฎแห่งความสำเร็จของนโปเลียนฮิลล์ ของกลุ่มทดลองสูงกว่ากลุ่มควบคุม

จากการศึกษาเอกสารงานวิจัยที่เกี่ยวข้องกับแนวคิดนีโอฮิวแมนนิส สรุปได้ว่า ผู้วิจัยส่วนใหญ่นิยมใช้บรรยากาศการเรียนรู้ที่ผ่อนคลาย การจูงใจ เพื่อส่งเสริมการเรียนรู้ การสร้าง

ภาวะคลื่นสมองต่ำด้วยการฟังเพลง บาบานัมควาลัม หรือการเต้นเกาซิกิ เป็นกิจกรรมในการเรียนการสอน ดังนั้นผู้วิจัยจึงได้เลือกใช้กิจกรรมดังกล่าวในการวิจัยครั้งนี้

### เอกสารและงานวิจัยที่เกี่ยวข้องกับ Robbins

สมศักดิ์ กิจฉนวนวัฒน์ (2545) ได้ศึกษาวิจัยการพัฒนารูปแบบการเสริมสร้างภาวะผู้นำเชิงสร้างสรรค์สำหรับผู้ประกอบการธุรกิจขนาดย่อม โดยใช้หลักการจัดกิจกรรมตามแนวมนุษยนิยมและการเพิ่มพลังศักยภาพตนเองของ Robbins โดยรูปแบบการทดลองมี 2 กลุ่ม คือ กลุ่มทดลองและกลุ่มควบคุม มีการทดสอบก่อนและหลังการทดลอง กลุ่มตัวอย่างเป็นผู้ประกอบการธุรกิจขนาดกลางและขนาดย่อม ในจังหวัดอุดรธานี จำนวน 60 คน ผลการวิจัยพบว่า คะแนนภาวะผู้นำเชิงสร้างสรรค์ระยะหลังการทดลองของกลุ่มทดลองสูงกว่ากลุ่มควบคุมอย่างมีนัยสำคัญทางสถิติที่ระดับ .05

### งานวิจัยต่างประเทศ

#### งานวิจัยต่างประเทศเกี่ยวกับหลักการนีโอฮิวแมนนิส

Kuhn (2007) ได้ศึกษาการฝึกโยคะตามหลักการนีโอฮิวแมนนิสสำหรับผู้ใหญ่ที่มีครอบครัวโดยจัดให้มีการฝึกโยคะในโบสถ์ของชุมชนเป็นเวลา 7 ปีพบว่าผู้เข้าร่วมการฝึกโยคะที่เป็นผู้ใหญ่มีสุขภาพจิตที่ดีและสามารถลดพฤติกรรมก้าวร้าวของลูกได้

Oman (2006) ศึกษาการทำสมาธิกับผู้เรียนที่เป็นผู้ใหญ่ในเรื่องของการลดปัญหาสุขภาพทางจิตการใคร่ครวญตนเองการให้อภัยและความหวังในการฝึกอบรมการทำสมาธิ สัปดาห์ละ 90 นาทีพบว่าผู้เข้าร่วมการฝึกอบรมมีความเปลี่ยนแปลงในเรื่องสุขภาพทางจิตการใคร่ครวญตนเองทำให้รู้สึกให้อภัยมากที่สุดและปานกลางโดยลำดับ

Reschly (2008) ได้ศึกษาผลการฝึกการสร้างอารมณ์ด้านบวกกับความคิดและพฤติกรรมที่มีผลต่อสุขภาพในอนาคตของผู้ฝึกฝนพบว่าผู้ที่ฝึกการสร้างอารมณ์ด้านบวกอย่างสม่ำเสมอมีการควบคุมความคิดและพฤติกรรมดีกว่าผู้ที่ไม่ได้ปฏิบัติหรือปฏิบัติน้อย

Schure และคณะ (2008) ทำการวิจัยเชิงปริมาณเป็นเวลา 4 ปีในการฝึกโยคะสมาธิแก่ผู้ใหญ่เป็นเวลา 15 สัปดาห์เพื่อการคลายเครียดและส่งเสริมสุขภาพทางจิตพบว่าผู้เข้าร่วมการฝึกมีสุขภาพร่างกายจิตใจแข็งแรงมีสัมพันธภาพที่ดีขึ้นกับคนรอบข้างมีทักษะในการให้



คำปรึกษาและบำบัดผู้อื่นและผู้เข้าร่วมการฝึกส่วนใหญ่แสดงความตั้งใจในการเรียนรู้การฝึกฝนเพิ่มขึ้นเพื่อนำไปใช้ในอาชีพ

### งานวิจัยต่างประเทศเกี่ยวกับหลักการของ Robbins

Eret (2001) ศึกษาเรื่องกระบวนการเสริมพลังอำนาจแก่ตนเอง เป็นการวิจัยเชิงคุณภาพ ในระยะเวลา 1 ปี มีวัตถุประสงค์ เพื่อสร้างแรงบันดาลใจ ความคิดด้านบวกและแรงจูงใจด้านบวก ด้วยคำพูด เพื่อ สร้างองค์ความรู้ด้านพฤติกรรมนิยมเกี่ยวกับสุขภาพ ในชีวิตประจำวัน เพื่อให้ผู้เข้าร่วมทดลองสามารถควบคุม และเปลี่ยนแปลงความเชื่อ พฤติกรรมส่วนบุคคล ผลการวิจัยพบว่า กระบวนการของ Robbins 1) สร้างพลังอำนาจส่วนบุคคลและศักยภาพของชีวิต 2) สามารถสร้างค่านิยมที่มีศักยภาพและเปลี่ยนแปลงแนวคิดเกี่ยวกับการเปลี่ยนแปลงตนเอง 3) สามารถสร้างศักยภาพและความสำเร็จผ่านภาษาและวัฒนธรรม

Prager (2001) ศึกษาเรื่องการค้นหาตัวช่วยทางด้านภาษา มีวัตถุประสงค์ดังนี้ 1) เพื่อศึกษาเกี่ยวกับเรื่องการค้นหาตัวช่วยทางด้านภาษา 2) เพื่อศึกษาแนวคิดเกี่ยวกับการพินิจพิเคราะห์ทฤษฎีการเจริญเติบโตทางด้านจิตวิทยาของมนุษย์ 3) เพื่อพัฒนาทฤษฎีที่ยังด้อยพัฒนาและจุดอ่อนที่ค้นพบให้ดีขึ้น 4) เพื่อส่งเสริมแนวคิดทฤษฎีและเครื่องมือสำหรับการสร้างพลังศักยภาพของตนเองตามแนวคิด Robbins 5) เพื่อสร้างการตระหนักรู้และพลังการเจริญเติบโต 5) เพื่อนำทฤษฎีของ Robbins ไปใช้ในการถกเถียง ได้แย้งของวัฒนธรรมที่ได้รับความสนใจ ผลการวิจัย พบว่า Robbins เป็นตัวช่วยทางด้านภาษาและทางด้านจิตวิทยาของมนุษย์ และพัฒนาจุดอ่อนที่ค้นพบตามการสร้างพลังศักยภาพของตนเองและการถกเถียง ได้แย้งของวัฒนธรรมตามแนวคิดของ Robbins

สรุปได้ว่า ผู้วิจัยเลือกใช้การพัฒนาโปรแกรมด้านชุมชนของ Boyle (1981) ประกอบด้วย 8 ขั้นตอน คือ 1) การกำหนดพื้นฐานสำหรับพัฒนาโปรแกรม 2) การวิเคราะห์สถานการณ์ของชุมชนและกลุ่มผู้รับบริการ 3) การพิจารณาผลที่พึงประสงค์ 4) การกำหนดแหล่งทรัพยากร และการสนับสนุน 5) การสร้างแผนการสอน 6) โปรแกรมการปฏิบัติงาน 7) ความน่าเชื่อถือของการใช้ทรัพยากร 8) การรายงานค่าของโปรแกรม การสังเคราะห์แนวคิดกลุ่มสัมพันธน์นีโอฮิวแมนนิส และการเพิ่มพลังศักยภาพของ Robbins (1992) เป็นแนวคิดการจัดกิจกรรม คือ 1) ยึดผู้เรียนเป็นศูนย์กลางเน้นศักดิ์ศรีความเป็นมนุษย์ 2) ยึดกลุ่มเป็นแหล่งความรู้ 3) ยึดการค้นพบด้วยตนเอง เชื่อมั่นในศักยภาพอันยิ่งใหญ่ภายในตน พัฒนาศักยภาพอันไร้ขีดจำกัด 4) เน้นกระบวนการควบคุมไปกับผลงาน มีความรับผิดชอบต่อการจัดประสบการณ์การเรียนรู้ 5) เน้นนำ

ความรู้ไปใช้ในชีวิตประจำวัน (ตระหนักรู้ พลังกลุ่ม และการกระทำแบบสุดขีด) ตามขั้นตอนกลุ่มสัมพันธ์ คือ ขั้นนำ ขั้นกิจกรรม ขั้นอภิปราย และขั้นประยุกต์ใช้ ซึ่งนำมาเป็นกระบวนการพัฒนาโปรแกรมและขั้นตอนในการวิจัยครั้งนี้

## กรอบแนวคิดในการวิจัย

### 1. ปัจจัยนำเข้า

- 1.1 แนวคิดการพัฒนาโปรแกรมเชิงพัฒนา ของ Boyle (1981)
- 1.2 แนวคิดกลุ่มสัมพันธ์
- 1.3 แนวคิดนีโอฮิวแมนนิส
- 1.4 แนวคิดของ Robbins (1992)
- 1.5 แนวคิดลูกเสือชาวบ้าน
- 1.6 แนวคิดพลเมืองดี

2. กระบวนการ เป็นขั้นตอนที่ดำเนินการนำปัจจัยนำเข้าทั้งหมดมากำหนดเป็นโปรแกรม โดยกำหนดเป็น 3 ส่วนคือ ส่วนที่เป็นกรอบการพัฒนาโปรแกรมทางการศึกษานอกระบบโรงเรียน ส่วนที่เป็นกิจกรรม และส่วนที่เป็นการประเมิน

2.1 การพัฒนาโปรแกรมการศึกษานอกระบบโรงเรียน ผู้วิจัยเลือกใช้การพัฒนาโปรแกรมการศึกษานอกระบบโรงเรียนเชิงพัฒนาของ Boyle (1981) 8 ขั้นตอน เนื่องจากสามารถตอบวัตถุประสงค์การวิจัย และมีขั้นตอนเกี่ยวกับชุมชนซึ่งเป็นหัวใจสำคัญของการพัฒนาโปรแกรม การพัฒนาโปรแกรมการศึกษานอกระบบโรงเรียนเชิงพัฒนาของ Boyle (1981) มีองค์ประกอบ 8 ขั้นตอน ดังนี้

- |            |  |
|------------|--|
|            | ขั้นตอนที่ 1 การกำหนดพื้นฐานสำหรับพัฒนาโปรแกรม                 |
|            | ขั้นตอนที่ 2 การวิเคราะห์สถานการณ์ของชุมชนและกลุ่มผู้รับบริการ |
|            | ขั้นตอนที่ 3 การพิจารณาผลที่พึงประสงค์                         |
| ขั้นตอนที่ | 4 การกำหนดแหล่งทรัพยากร และการสนับสนุน                         |
| ขั้นตอนที่ | 5 การสร้างแผนการสอน  |
| ขั้นตอนที่ | 6 โปรแกรมการปฏิบัติงาน   |
| ขั้นตอนที่ | 7 ความน่าเชื่อถือของการใช้ทรัพยากร                             |
| ขั้นตอนที่ | 8 การรายงานค่าของโปรแกรม                                       |

**2.2. กิจกรรม** การพัฒนาขั้นตอนการสอน โดยการจัดกิจกรรมกลุ่มสัมพันธ์ตามแนวคิด นีโอสิวแมนนิส และการเพิ่มพลังศักยภาพตนเองของ Robbins (1992) จะแทรกอยู่ในขั้นตอนที่ 5 การสร้างแผนกิจกรรม ของแนวคิดการพัฒนาโปรแกรมเชิงพัฒนาของ Boyle (1981) โดยผู้วิจัยได้ทำการสังเคราะห์แนวคิดดังกล่าว เพื่อจัดกิจกรรมการเรียนรู้สำหรับการสร้างแผนการสอนในโปรแกรมการศึกษานอกระบบโรงเรียนเชิงพัฒนา ซึ่งสามารถตอบวัตถุประสงค์ของการวิจัย ดังแสดงในแผนภาพที่ 7 ดังนี้

แผนภาพที่ 7 แสดงการสังเคราะห์แนวคิด กลุ่มสัมพันธ์ นีโอฮิวแมนนิส และ Robbins (1992)

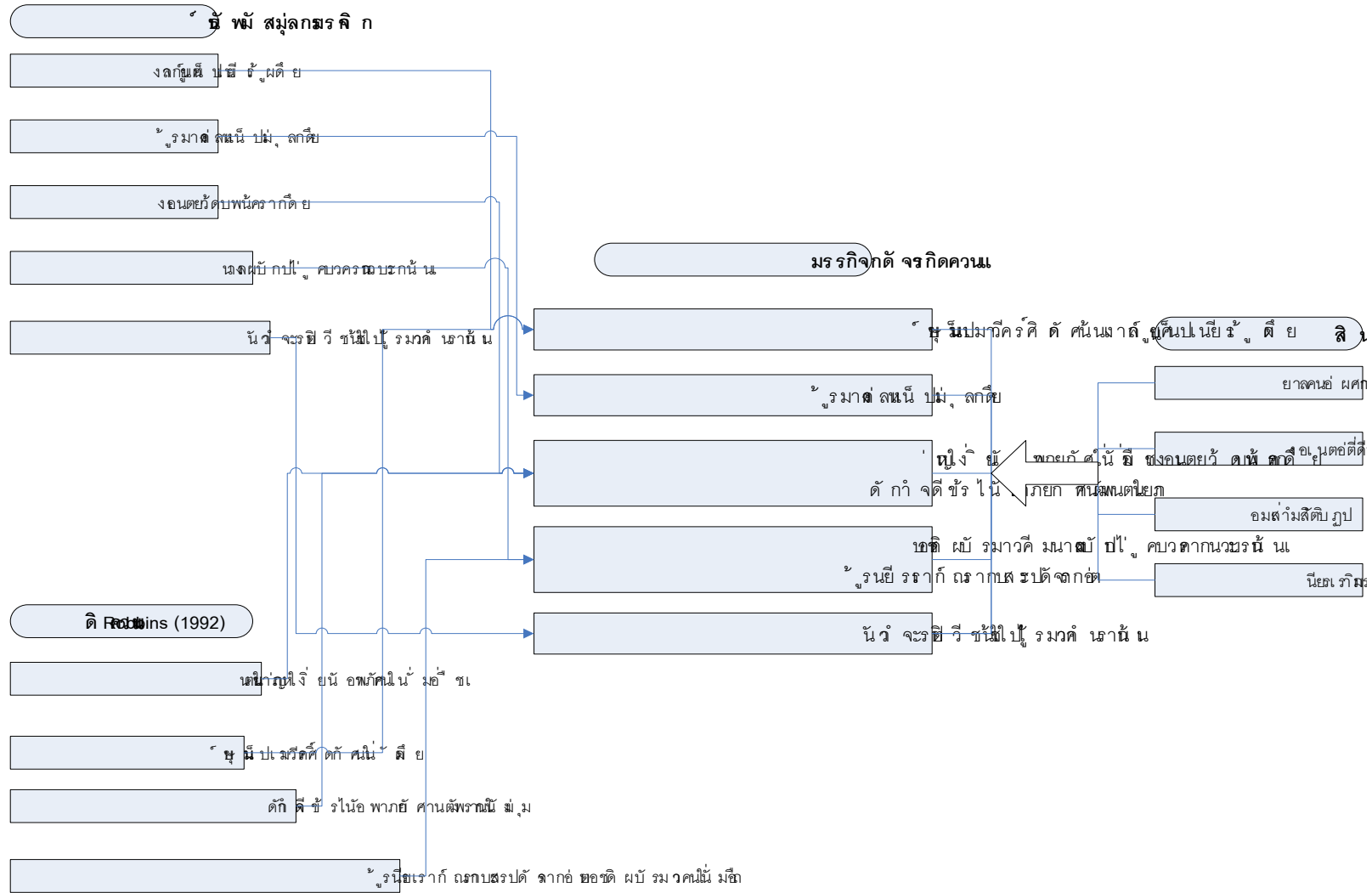

จากแผนภาพที่ 7 ผู้วิจัยได้ทำการวิเคราะห์แนวคิดหลักของการจัดกิจกรรมกลุ่มสัมพันธ์ ประกอบด้วย 1) ยึดผู้เรียนเป็นศูนย์กลาง 2) ยึดกลุ่มเป็นแหล่งความรู้ 3) ยึดการค้นพบด้วยตนเอง 4) เน้นกระบวนการควบคุมกำกับผลงาน 5) เน้นการนำความรู้ไปใช้ในชีวิตประจำวัน ร่วมกับ แนวคิดการจัดกิจกรรมของ Robbins ประกอบด้วย 1) การเชื่อมั่นในศักยภาพอันยิ่งใหญ่ที่มีอยู่ภายในตัวผู้ร่วมกิจกรรมทุกคน 2) การยึดมั่นในคุณค่าและศักดิ์ศรีความเป็นมนุษย์ของคนอย่างเท่าเทียมกันโดยยึด "ผู้ร่วมกิจกรรมเป็นศูนย์กลาง" ในการจัดกิจกรรมการเรียนรู้ 3) การมุ่งมั่นในการพัฒนาศักยภาพอันไร้ขีดจำกัดภายในตัวผู้ร่วมกิจกรรมให้เปล่งประกายออกมาให้มากที่สุด 4) การเชื่อมั่นในความรับผิดชอบต่อการจัดประสบการณ์การเรียนรู้ที่จะทำให้ผู้ร่วมกิจกรรมสามารถเกิดการเปลี่ยนแปลงพฤติกรรมที่ต้องการได้ ซึ่งจากการวิเคราะห์ได้ขั้นตอนการจัดกิจกรรม ดังนี้ 1) ยึดผู้เรียนเป็นศูนย์กลางเน้นศักดิ์ศรีความเป็นมนุษย์ 2) ยึดกลุ่มเป็นแหล่งความรู้ 3) ยึดการค้นพบด้วยตนเอง 4) เน้นกระบวนการควบคุมกำกับผลงานมีความรับผิดชอบต่อการจัดประสบการณ์การเรียนรู้ 5) เน้นการนำความรู้ไปใช้ในชีวิตประจำวัน ส่วนแนวคิดการจัดกิจกรรมแนวนี้โอฮิวแมนนิส ประกอบด้วย 1) บรรยากาศผ่อนคลาย 2) ภาพพจน์ที่ดีต่อตนเอง 3) ปฏิบัติสม่ำเสมอ 4) จูงใจเพื่อส่งเสริมการเรียนรู้ ผู้วิจัยได้นำมาเป็นแนวการปฏิบัติ เพื่อให้บรรลุถึง หัวข้อกิจกรรมซึ่งจากการวิเคราะห์ได้แนวคิดการจัดกิจกรรม ดังนี้ 1) ยึดผู้เรียนเป็นศูนย์กลางเน้นศักดิ์ศรีความเป็นมนุษย์ 2) ยึดกลุ่มเป็นแหล่งความรู้ 3) ยึดการค้นพบด้วยตนเองเชื่อมั่นในศักยภาพอันยิ่งใหญ่ภายในตน พัฒนาศักยภาพอันไร้ขีดจำกัด 4) เน้นกระบวนการควบคุมกำกับผลงานมีความรับผิดชอบต่อการจัดประสบการณ์การเรียนรู้ 5) เน้นการนำความรู้ไปใช้ในชีวิตประจำวัน ประกอบด้วยกิจกรรม โยคะอาสนะการหายใจเต็มปอดสม่ำเสมอ ผ่อนคลาย ทั้งร่างกายและจิตใจ รับประทานอาหารอย่างสมดุลการทำสมาธิ และการคิดในเชิงบวก

ส่วนขั้นตอนการนำกิจกรรมที่ได้สังเคราะห์แนวคิดข้างต้นมาใช้ในการเรียนการสอน นั้น ผู้วิจัยนำขั้นตอนการเรียนรู้ตามวิถีกิจกรรมกลุ่มสัมพันธ์ (ทิสนา แชมมณี , 2552) มาประกอบด้วย ดังนี้ 1) ตั้งจุดประสงค์การเรียนรู้ 2) จัดกิจกรรมหรือประสบการณ์การเรียนรู้ ประกอบด้วย 2.1) ขั้นนำ 2.2) ขั้นกิจกรรม 2.3) ขั้นอภิปราย 2.4) ขั้นประยุกต์ใช้ และสรุป 3) ขั้นประเมินผล ดังภาพที่ 11

### แผนภาพที่ 8 แสดงขั้นตอนการเรียนรู้ตามวิถีกิจกรรมกลุ่มสัมพันธ์

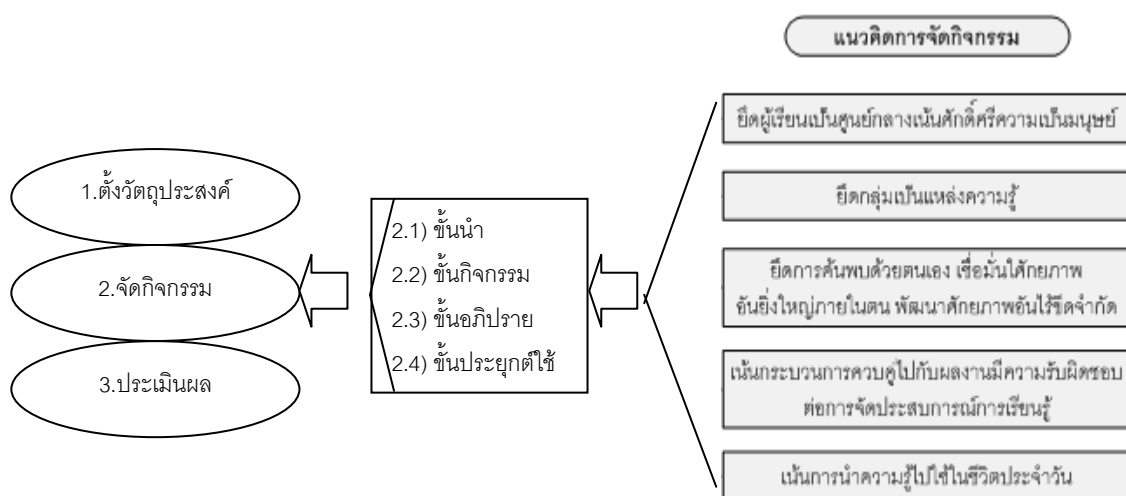

การพัฒนาเนื้อหาการสอน ผู้วิจัยใช้พฤติกรรมที่สอดคล้องกับการเสริมสร้างความเป็นพลเมืองดี (กระทรวงศึกษาธิการ , 2553) และ พลเมืองดีในทัศนคติของลูกเสือชาวบ้าน เพื่อกำหนดเป็นพลเมืองดีที่ใช้ในการวิจัย ดังนี้

แผนภาพที่ 9 แสดงการสังเคราะห์ผลเมืองดีของกระทรวงศึกษาธิการ และในทัศนะคติของลูกเสือชาวบ้าน

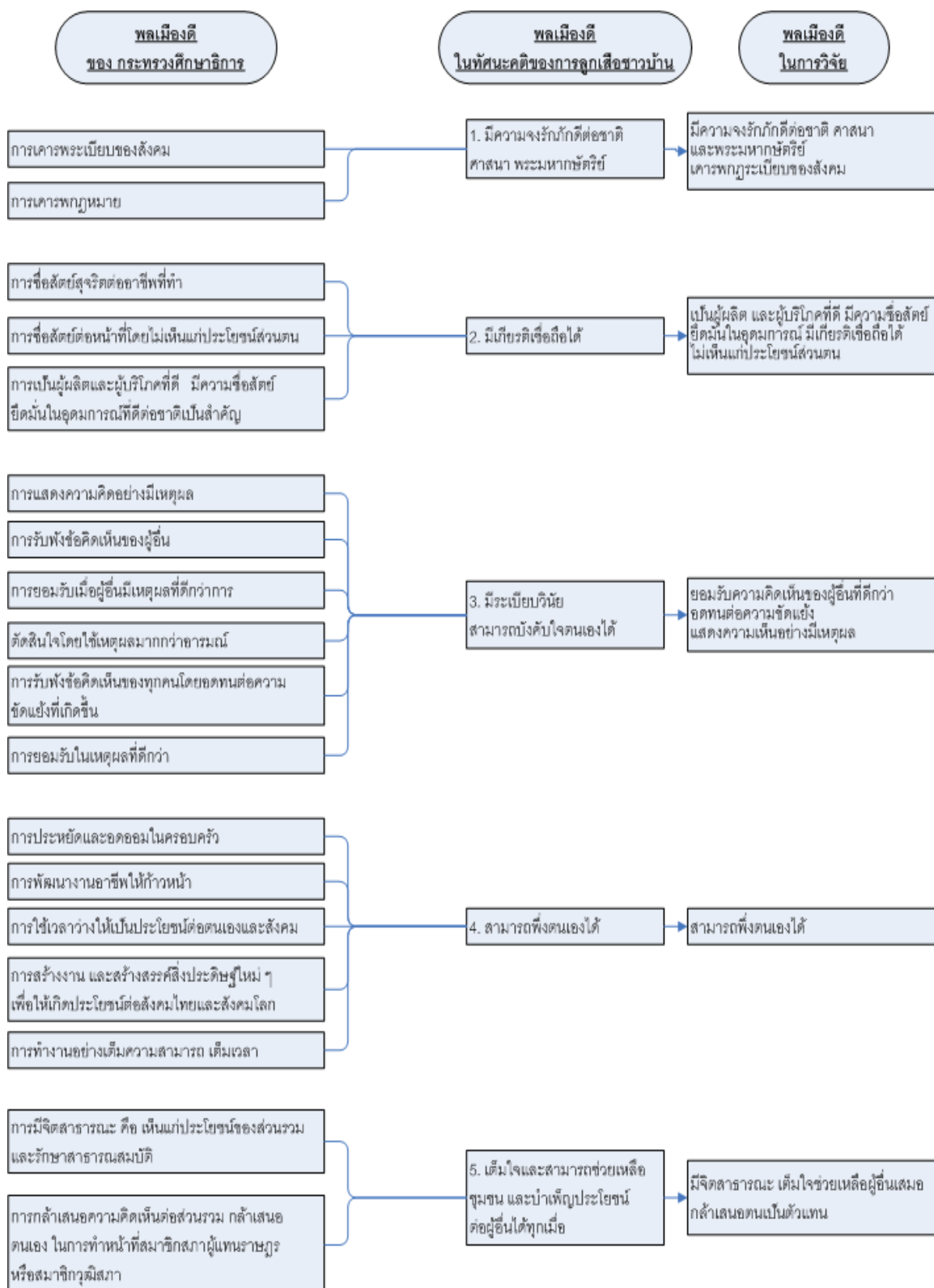

จากแผนภาพที่ 9 ผู้วิจัยได้นำพฤติกรรมที่สอดคล้องกับการเสริมสร้างความเป็นพลเมืองดี(กระทรวงศึกษาธิการ , 2553) 18 ข้อ ประกอบด้วย 1) การเคารพระเบียบของสังคม 2) การเคารพกฎหมาย 3) การซื่อสัตย์สุจริตต่ออาชีพที่ทำ 4) การซื่อสัตย์ต่อหน้าที่โดยไม่เห็นแก่ประโยชน์ส่วนตน 5) การเป็นผู้ผลิตและผู้บริโภคที่ดี มีความซื่อสัตย์ ยึดมั่นในอุดมการณ์ที่ดีต่อชาติเป็นสำคัญ 6) การแสดงความคิดเห็นอย่างมีเหตุผล 7) การรับฟังข้อคิดเห็นของผู้อื่น 8) การยอมรับเมื่อผู้อื่นมีเหตุผลที่ดีกว่าการ 9) ตัดสินใจโดยใช้เหตุผลมากกว่าอารมณ์ 10) การรับฟังข้อคิดเห็นของทุกคนโดยอดทนต่อความขัดแย้งที่เกิดขึ้น 11) การยอมรับในเหตุผลที่ดีกว่า 12) การประหยัดและอดออมในครอบครัว 13) การพัฒนางานอาชีพให้ก้าวหน้า 14) การใช้เวลาว่างให้เป็นประโยชน์ต่อตนเองและสังคม 15) การสร้างงาน และสร้างสรรค์สิ่งประดิษฐ์ใหม่ ๆ เพื่อให้เกิดประโยชน์ต่อสังคมไทยและสังคมโลก 16) การทำงานอย่างเต็มความสามารถ เต็มเวลา 17) การมีจิตสาธารณะ คือ เห็นแก่ประโยชน์ของส่วนรวม และรักษาสาธารณสมบัติ 18) การกล้าเสนอความคิดเห็นต่อส่วนรวม กล้าเสนอตนเองในการทำหน้าที่สมาชิกสภาผู้แทนราษฎร หรือสมาชิกวุฒิสภาและความเป็นพลเมืองดีในทัศนะคติของลูกเสือชาวบ้าน (ศูนย์ปฏิบัติการลูกเสือชาวบ้าน , 2553) ประกอบด้วย 1) มีความจงรักภักดีต่อชาติ ศาสนา พระมหากษัตริย์ 2) มีเกียรติเชื่อถือได้ 3) มีระเบียบวินัยสามารถบังคับใจตนเองได้ 4) สามารถพึ่งตนเองได้ 5) เต็มใจและสามารถช่วยเหลือชุมชนและบำเพ็ญประโยชน์ต่อผู้อื่นได้ทุกเมื่อ โดยเมื่อนำมาวิเคราะห์เป็นพลเมืองดีเพื่อนำไปใช้ประกอบในการวิจัยได้ผลดังมีรายละเอียดคือ 1) มีความจงรักภักดีต่อชาติ ศาสนา และพระมหากษัตริย์ เคารพกฎระเบียบของสังคม ประกอบด้วยการเคารพระเบียบของสังคมและการเคารพกฎหมาย 2) มีความซื่อสัตย์ ยึดมั่นในอุดมการณ์ มีเกียรติเชื่อถือได้ไม่เห็นแก่ประโยชน์ส่วนตนเป็นผู้ผลิต และผู้บริโภคที่ดี ประกอบด้วยการซื่อสัตย์สุจริตต่ออาชีพที่ทำการซื่อสัตย์ต่อหน้าที่โดยไม่เห็นแก่ประโยชน์ส่วนตนและการเป็นผู้ผลิตและผู้บริโภคที่ดี มีความซื่อสัตย์ ยึดมั่นในอุดมการณ์ที่ดีต่อชาติเป็นสำคัญ 3) ยอมรับความคิดเห็นของผู้อื่นที่ดีกว่า อดทนต่อความขัดแย้ง แสดงความเห็นอย่างมีเหตุผล ประกอบด้วย การแสดงความคิดเห็นอย่างมีเหตุผลการรับฟังข้อคิดเห็นของผู้อื่นการยอมรับเมื่อผู้อื่นมีเหตุผลที่ดีกว่าการ ตัดสินใจโดยใช้เหตุผลมากกว่าอารมณ์การรับฟังข้อคิดเห็นของทุกคนโดยอดทนต่อความขัดแย้งที่เกิดขึ้นและการยอมรับในเหตุผลที่ดีกว่า 4) สามารถพึ่งตนเองได้ ประกอบด้วย การประหยัดและอดออมในครอบครัว การพัฒนางานอาชีพให้ก้าวหน้า การใช้เวลาว่างให้เป็นประโยชน์ต่อตนเองและสังคม การสร้างงาน และสร้างสรรค์สิ่งประดิษฐ์ใหม่ ๆ เพื่อให้เกิดประโยชน์ต่อสังคมไทยและสังคมโลก และการทำงานอย่างเต็มความสามารถ เต็มเวลา 5) มีจิตสาธารณะ เต็มใจช่วยเหลือผู้อื่นเสมอ กล้าเสนอตนเป็นตัวแทน ประกอบด้วย การมีจิตสาธารณะ คือ เห็นแก่ประโยชน์ของส่วนรวม และรักษาสาธารณสมบัติและ



การกล้าเสนอความคิดเห็นต่อส่วนรวม กล้าเสนอตนเองในการทำหน้าที่สมาชิกสภาผู้แทนราษฎร หรือสมาชิกวุฒิสภา

**2.3 การประเมิน** วัดความรู้ ทักษะ และพฤติกรรม เกี่ยวกับความเป็นพลเมืองดี สำหรับลูกเสือชาวบ้าน

**3. ผลลัพธ์** โปรแกรมการศึกษานอกระบบโรงเรียนเพื่อเสริมสร้างความเป็นพลเมืองดี สำหรับลูกเสือชาวบ้าน โดยการจัดกิจกรรมการเรียนรู้ ตามหลักการจัดกิจกรรมกลุ่มสัมพันธ์ แนวคิดนีโอฮิวแมนนิสและการเพิ่มพลังศักยภาพตนเองของ Robbins (1992) โดยผู้วิจัยได้รวบรวมข้อมูล เพื่อศึกษาผลลัพธ์ ปัจจัยเกี่ยวข้องข้องในการพัฒนาโปรแกรมการจัดกิจกรรมที่พัฒนาขึ้นเพื่อนำไปใช้ โดยสามารถนำเสนอเป็นแผนภาพกรอบแนวคิด ดังนี้

แผนภาพที่ 10 กรอบแนวคิดในการวิจัย

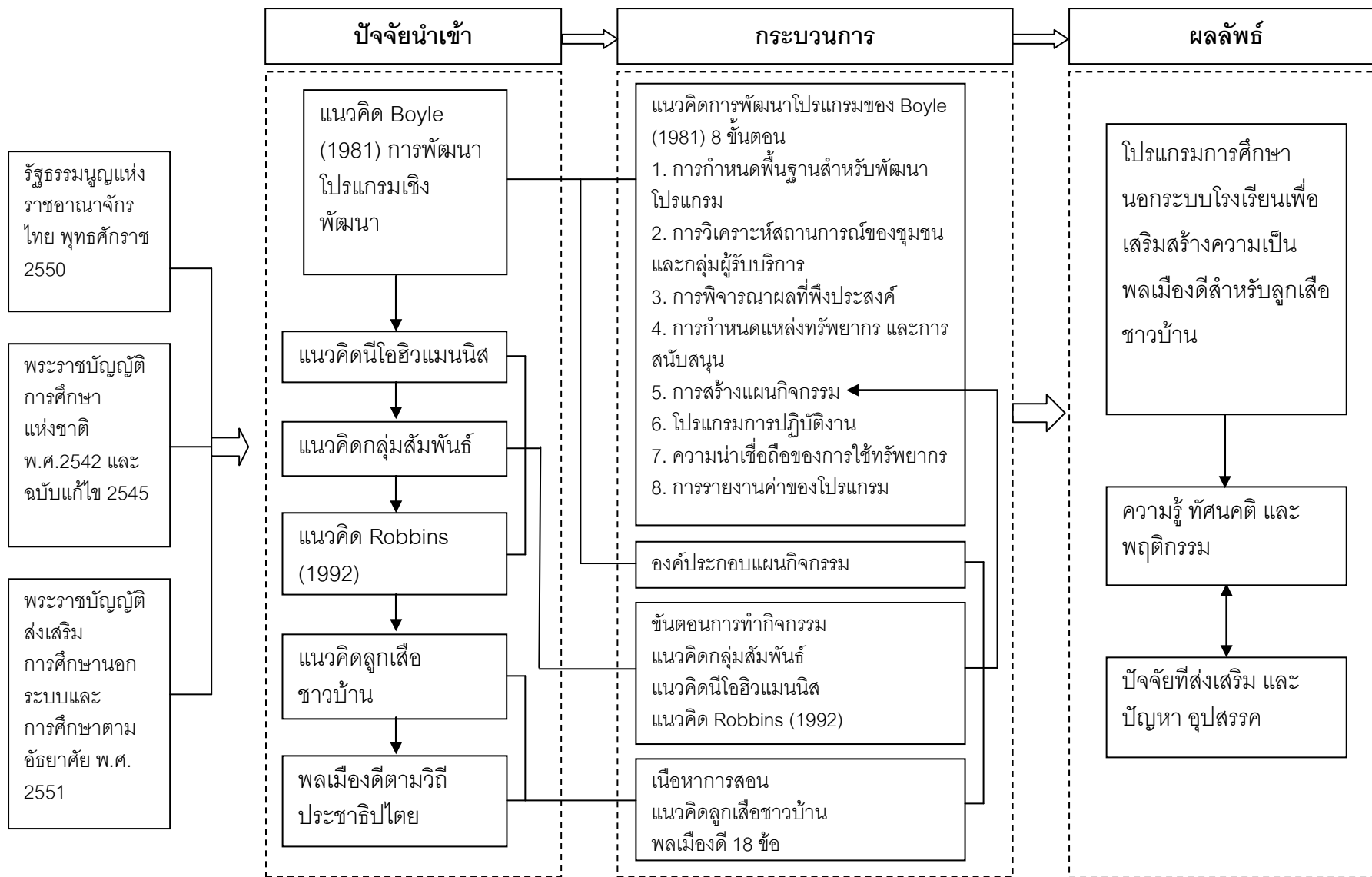

### บทที่ 3

#### วิธีดำเนินการวิจัย

การวิจัย เรื่องการพัฒนาโปรแกรมการศึกษานอกระบบโรงเรียน เพื่อเสริมสร้างความเป็นพลเมืองดีสำหรับลูกเสือชาวบ้าน มีวัตถุประสงค์ ดังนี้ 1) เพื่อพัฒนาโปรแกรมการศึกษานอกระบบโรงเรียนเพื่อเสริมสร้างความเป็นพลเมืองดีสำหรับลูกเสือชาวบ้าน 2) เพื่อศึกษาผลการทดลองใช้โปรแกรมการศึกษานอกระบบโรงเรียนเพื่อเสริมสร้างความเป็นพลเมืองดีสำหรับลูกเสือชาวบ้านที่พัฒนาขึ้นทางด้านความรู้ ทักษะและพฤติกรรม 3) เพื่อศึกษาปัจจัยที่ส่งเสริมและปัญหาอุปสรรคที่มีผลต่อโปรแกรมการศึกษานอกระบบโรงเรียนเพื่อเสริมสร้างความเป็นพลเมืองดีสำหรับลูกเสือชาวบ้านที่พัฒนาขึ้น ผู้วิจัยได้เลือกใช้ การวิจัยกึ่งทดลอง (Quasi Experiment) ในรูปแบบการวิจัยแบบ 2 กลุ่ม ทดสอบก่อนและหลัง (The Pretest – Posttest Control Group Design) ในการศึกษาครั้งนี้ผู้วิจัยแบ่งการวิจัยเป็น 3 ตอน ดังนี้

#### ตอนที่ 1 พัฒนาโปรแกรมการศึกษานอกระบบโรงเรียนเพื่อเสริมสร้างความเป็นพลเมืองดีสำหรับลูกเสือชาวบ้าน

ในตอนี่ 1 ผู้วิจัยดำเนินการเป็น 2 ส่วนคือ ส่วนที่ 1 การพัฒนาโปรแกรมการศึกษานอกระบบโรงเรียนเพื่อเสริมสร้างความเป็นพลเมืองดีสำหรับลูกเสือชาวบ้าน และส่วนที่ 2 การตรวจสอบคุณภาพของโปรแกรมการศึกษานอกระบบโรงเรียนเพื่อเสริมสร้างความเป็นพลเมืองดีสำหรับลูกเสือชาวบ้าน ดังนี้

#### ส่วนที่ 1 พัฒนาโปรแกรมการศึกษานอกระบบโรงเรียนเพื่อเสริมสร้างความเป็นพลเมืองดีสำหรับลูกเสือชาวบ้าน

ผู้วิจัยดำเนินการพัฒนาโปรแกรมการศึกษานอกระบบโรงเรียนเพื่อเสริมสร้างความเป็นพลเมืองดีสำหรับลูกเสือชาวบ้านบนพื้นฐานของ การพัฒนาโปรแกรมการศึกษานอกระบบโรงเรียนของบอยเลอร์ (Boyle, 1981) ซึ่งมี 8 ขั้นตอน ดังนี้

#### ขั้นตอนที่ 1 การกำหนดพื้นฐานสำหรับพัฒนาโปรแกรม

1.1 ผู้วิจัยได้นำพระราชบัญญัติการศึกษาแห่งชาติ พ.ศ. 2542 (2542) ที่กล่าวไว้ว่า การศึกษาเป็นการจัดการเรียนรู้ตลอดชีวิตให้สังคมมีส่วนร่วมในการจัด ให้ยึดหลักว่าผู้เรียนทุกคน

มีความสามารถเรียนรู้และพัฒนาตนเองได้ และถือว่าผู้เรียนมีความสำคัญที่สุดและแนวคิด การศึกษานอกระบบโรงเรียนเป็นพื้นฐานในการพัฒนาโปรแกรม

1.2 ผู้เรียนคือลูกเสือชาวบ้านที่ผ่านการฝึกอบรมที่ถือว่าเป็นการศึกษานอกระบบ โรงเรียนรูปแบบหนึ่ง ผู้วิจัยทำหน้าที่เป็นผู้ร่วมทางการเรียนรู้ ผู้จัดโปรแกรม ผู้สอน และมีวิทยากร ร่วมในการดำเนินการจัดโปรแกรม

1.3 ผู้วิจัยพิจารณาเรื่องนโยบาย ระเบียบ แนวทางปฏิบัติ และทำความเข้าใจกับ เจ้าหน้าที่ผู้ที่เกี่ยวข้องกับการพัฒนาโปรแกรม โดยดำเนินการติดต่อหน่วยงานที่เกี่ยวข้องคือ องค์การบริหารส่วนตำบลเหล่าปอแดง อำเภอเมือง จังหวัดสกลนคร ชมรมลูกเสือชาวบ้าน กรุงเทพมหานคร ชมรมวิทยากรลูกเสือชาวบ้านจังหวัดกาญจนบุรี ศูนย์ปฏิบัติการลูกเสือชาวบ้าน เป็นต้น

## ขั้นตอนที่ 2 การวิเคราะห์สถานการณ์ของชุมชนและกลุ่มผู้รับบริการ

2.1 ผู้วิจัยได้รวบรวมข้อมูล วิเคราะห์สภาพปัจจุบัน และอดีตเกี่ยวกับสถานการณ์ใน ชุมชน ด้านประชากร พื้นที่ ศาสนาที่เกี่ยวข้องและลักษณะทางสังคม โดยผู้วิจัยได้ทำการศึกษา สถานการณ์ของชุมชนและกลุ่มผู้รับบริการโดยการเข้าร่วมอบรมลูกเสือชาวบ้านรุ่นที่ 20 ของ อำเภอเลาขวัญ รุ่นที่ 241 ของจังหวัดกาญจนบุรี รุ่นที่ 6782/2 ของประเทศ ระหว่างวันที่ 13 – 17 เดือนกันยายน พ.ศ. 2553 ณ โรงเรียนบ้านโป่งใหม่ ตำบลหนองประดู่ อำเภอเลาขวัญ จังหวัด กาญจนบุรี และเข้าร่วมอบรมวิชาผู้กำกับลูกเสือสามัญ ชั้นความรู้ชั้นสูง ( A.T.C.) รุ่นที่ 3 / 2553 ระหว่างวันที่ 18 – 24 เดือนตุลาคม พ.ศ.2553 ณ ค่ายลูกเสือเจดีย์สามองค์ อำเภอพนมทวน จังหวัดกาญจนบุรี

2.2 ผู้วิจัยได้สนทนา ศึกษาบุคคล และกลุ่มองค์กร ที่จะช่วยให้ข้อมูล โดยเฉพาะ กลุ่มที่มีผลต่อโปรแกรม โดยการจัดการสนทนากลุ่มกับผู้นำ และวิทยากรลูกเสือชาวบ้าน เกี่ยวกับ ความเป็นพลเมืองดี ในวันที่ 18 เดือนมกราคม พ.ศ.2554 ณ ห้องประชุม โรงเรียนวัดอินทาราม หมู่ที่ 4 ตำบลหนองขาว อำเภอท่าม่วง จังหวัดกาญจนบุรี

2.3 ผู้วิจัยได้ศึกษาแหล่งทรัพยากร ที่จะนำมาใช้ โดยการสำรวจพื้นที่ สถานที่ที่จัด โปรแกรม อุปกรณ์ และผู้ช่วยวิทยากรในวันที่ 18 เดือนมกราคม พ.ศ.2554

### ขั้นตอนที่ 3 การพิจารณาผลที่พึงประสงค์

3.1 ผู้วิจัยได้เชิญวิทยากร ลูกเสือชาวบ้าน และผู้ร่วมจัดทำโปรแกรม ในวันที่ 19 เดือนมกราคม พ.ศ.2554 ณ ห้องประชุม โรงเรียนวัดอินทาราม หมู่ที่ 4 ตำบลหนองขาว อำเภอท่าม่วง จังหวัดกาญจนบุรี

3.2 ผู้วิจัยได้ขออนุญาตเข้าพบ พล.ต.ต.เรืองศักดิ์ ประทุมจร ผู้ช่วยผู้อำนวยการศูนย์ปฏิบัติการลูกเสือชาวบ้าน ณ ศูนย์ปฏิบัติการลูกเสือชาวบ้าน กองบัญชาการตำรวจตระเวนชายแดน ในวันที่ 30 เดือนตุลาคม พ.ศ.2553 เพื่อกำหนดผลที่พึงประสงค์จากการพัฒนาโปรแกรม ระบุผลที่พึงประสงค์ และพัฒนาให้เป็นวัตถุประสงค์เฉพาะ (Specific Objective)

3.3 ผู้วิจัยได้นำผลที่ได้จัดลำดับผลที่พึงประสงค์จากการพัฒนาโปรแกรมว่า

- (1) วัตถุประสงค์เฉพาะตรงกับภาวะวิเคราะห์ความต้องการสถานการณ์และปัญหาหรือไม่
- (2) วัตถุประสงค์เฉพาะการดำเนินการได้ในสภาพความเป็นจริง ตามเงื่อนไขของกลุ่มผู้รับบริการ กลุ่ม งบประมาณและเวลาที่มีอยู่
- (3) ผลที่พึงประสงค์ตอบสนองความต้องการของคนส่วนมาก แต่มีความยืดหยุ่นสำหรับบุคคล บางคนเพื่อตอบสนองความต้องการที่แตกต่างไป

3.4 ผู้วิจัยได้ตัดสินใจลำดับความสำคัญของโปรแกรมโดยใช้เกณฑ์ว่าเรื่องใดมีความจำเป็นเร่งด่วนและสำคัญ

### ขั้นตอนที่ 4 การกำหนดแหล่งทรัพยากร และการสนับสนุน

4.1 ผู้วิจัยได้พิจารณาทรัพยากรที่จะต้องใช้ โดยติดต่อประสานงานกับหน่วยงานที่มีส่วนเกี่ยวข้อง เช่น ศูนย์ปฏิบัติการลูกเสือชาวบ้าน ชมรมลูกเสือชาวบ้าน ชมรมวิทยากรลูกเสือชาวบ้าน องค์การบริหารส่วนท้องถิ่น มีรายละเอียดดังนี้

ผู้เข้าโปรแกรม คือ ลูกเสือชาวบ้าน โดยผู้วิจัยได้ประสานงานใน 3 พื้นที่พร้อมกัน เพื่อป้องกันเหตุผิดพลาด ซึ่งอาจส่งผลให้การวิจัยล่าช้าได้ ตามคำแนะนำของ ประธานชมรมวิทยากรลูกเสือชาวบ้านจังหวัดกาญจนบุรี นายเอนก อำนวย โดยผู้วิจัยประสานงานไว้ 3 พื้นที่ด้วยกัน ดังนี้ 1) พื้นที่กรุงเทพมหานคร และปริมณฑล ประสานงานกับอดีตประธานชมรมวิทยากรลูกเสือชาวบ้านกรุงเทพ นายวุฒิ วิรมย์รัตน์ 2) พื้นที่จังหวัดสกลนคร และจังหวัดใกล้เคียง ประสานงานกับนายกองค์การบริหารส่วนตำบลเหล่าปอแดง อำเภอเมือง จังหวัดสกลนคร

นายอนุพงศ์ หอมจันทร์ และ 3) พื้นที่จังหวัดกาญจนบุรี ประสานงานกับประธานชมรมวิทยากร ลูกเสือชาวบ้าน นายเอนก อำนวย

วัน และเวลาที่ใช้ในการทดลองโปรแกรม ผู้วิจัยได้พิจารณาตามความเหมาะสมของกลุ่มลูกเสือชาวบ้านที่เข้าร่วมโปรแกรม

งบประมาณ และค่าใช้จ่าย ผู้วิจัยได้รับการสนับสนุนทุนการวิจัยส่วนหนึ่งจาก โครงการในแผนพัฒนาวิชาการ จุฬาลงกรณ์มหาวิทยาลัย 2551 – 2555 งบประมาณเงินทุน จุฬาฯ 100 ปี โดยสนับสนุนผ่านทุน 90 ปี จุฬาลงกรณ์มหาวิทยาลัย ส่วนที่เหลือเป็นทุนส่วนตัวของผู้วิจัย

สถานที่ ผู้วิจัยได้ประสานงานขอใช้ห้องประชุม สถานที่โดยรอบ และอุปกรณ์ต่างๆ เช่น เครื่องขยายเสียงพร้อมอุปกรณ์ กระดานไวท์บอร์ด และฟลิปชาร์ต ของโรงเรียนวัดอินทาราม ส่วนเครื่องคอมพิวเตอร์ และเครื่องฉายโปรเจคเตอร์เป็นของผู้วิจัย

4.2 ผู้วิจัยได้กำหนดบุคคลที่มีความชำนาญในการฝึกอบรมลูกเสือชาวบ้าน เข้าร่วมเป็นวิทยากรโดยพิจารณาผู้ที่มีความความรู้ และเชี่ยวชาญ ในเรื่องโปรแกรมที่จะทำการทดลอง โดยวิทยากรหลักเป็นตัวผู้วิจัยเอง วิทยากรร่วม เป็นวิทยากรจากชมรมวิทยากรลูกเสือชาวบ้าน จังหวัดกาญจนบุรี ที่ได้รับฟังการบรรยายรายละเอียดของโปรแกรม รวมไปถึงรายละเอียดของกิจกรรมต่าง ๆ และพร้อมที่จะปรับตามก่อนดำเนินการวิจัย ประกอบด้วย นายเอนก อำนวย และ นายพีรฉัตร น้อยเคียง วิทยากรประจำกลุ่ม เป็นวิทยากรฝึกอบรมทั่วไป

4.3 พิจารณาคัดเลือกจากลูกเสือชาวบ้านที่มีลักษณะเหมาะสมต่อการเป็นวิทยากร ประจำกลุ่ม ที่มีความสามารถในการสื่อสารได้ดี อารมณ์ร่าเริงแจ่มใส สุขภาพดี มีความพร้อมในการบริการ วิทยากรหลัก วิทยากรร่วม และผู้เข้าโปรแกรม ตลอดหลักสูตร ประกอบด้วย นายฐิติพันธ์ วิวิโยสุทธิกุล และนายบุตธดา หอมบานเย็น

## ขั้นตอนที่ 5 การสร้างแผนการสอน

5.1 ผู้วิจัยได้พิจารณาและเลือกประสบการณ์ การจัดการเรียนรู้ที่ผู้เรียนควรได้รับ ตามประสบการณ์เดิม จัดลำดับเนื้อหาเพื่อให้บรรลุวัตถุประสงค์ของโปรแกรม เพื่อกำหนดวิธีการเรียนการสอน และกิจกรรมเฉพาะให้บรรลุวัตถุประสงค์ของโปรแกรม โดยผู้วิจัยได้ศึกษาข้อมูลเบื้องต้นเพื่อพัฒนาเครื่องมือที่ใช้ในการวิจัย ดังนี้

5.1.1 ผู้วิจัยได้ศึกษาหนังสือ เอกสาร และงานวิจัยที่เกี่ยวข้องกับแนวคิดนีโอฮิวแมนนิสและพบว่า เป็นแนวคิดที่สามารถบูรณาการเพื่อใช้ในการจัดกิจกรรมเบื้องต้นได้เป็นอย่างดี

5.1.2 ผู้วิจัยเข้าร่วมสัมมนา และฝึกอบรม เกี่ยวกับแนวคิดนีโอฮิวแมนนิส พบว่า แนวความคิดนีโอฮิวแมนนิสคือการเป็นมนุษย์ที่สมบูรณ์ และเพื่อไปให้ถึงเป้าหมายจะต้องอาศัยหลัก 4 ประการ คือ **คลื่นสมองต่ำ** ทำให้ประสิทธิภาพการทำงานของบุคคลมากขึ้น เพราะมีความสงบทางจิตใจ อารมณ์ดี ใจเย็น มีความคิดสร้างสรรค์สูง เกิดสมาธิ จิตใจเป็นหนึ่งเดียว **การประสานของเซลล์สมอง** ในแนวคิดนีโอฮิวแมนนิสเชื่อว่าความฉลาดสามารถฝึกฝนกันได้ ไม่ขึ้นอยู่กับกรรมพันธุ์ แต่ขึ้นกับสิ่งแวดล้อมว่ามีส่วนช่วยให้เซลล์สมองประสานกัน **ภาพพจน์ของตัวเอง** ความรู้สึกที่มีต่อตัวเองส่งผลไปถึงความรู้สึกที่มีต่อบุคคล **การให้ความรัก**

5.1.3 ผู้วิจัยได้ศึกษาหนังสือ เอกสาร และงานวิจัยที่เกี่ยวข้องกับการเพิ่มพลังศักยภาพตนเองตามแนวคิดของ Robbins (1992) ซึ่งเป็นกระบวนการที่สามารถเพิ่มพลังศักยภาพตนเอง โดยเน้นแนวคิดเชื่อมั่นในศักยภาพภายในตน ยึดมั่นในศักดิ์ศรีความเป็นมนุษย์ มุ่งมั่นการพัฒนาศักยภาพ และเน้นความรับผิดชอบต่อการจัดประสบการณ์เรียนรู้

5.1.4 ผู้วิจัยได้เข้าร่วมการอบรม The Power within You โดย สิริลักษณ์ ต้นศิริ ซึ่งใช้การเพิ่มพลังศักยภาพตนเองของ Robbins (1992) พบว่ามีการใช้พลังกลุ่ม และการแสดงออก เป็นหลักสำคัญจากการเข้าร่วมอบรม วิทยากรได้ให้คำแนะนำว่า มนุษย์สามารถดีขึ้นได้แบบไม่มีขีดจำกัด ซึ่งหมายความว่าเมื่อบุคคลพัฒนาตนเองให้ดีขึ้นชีวิตของบุคคลก็มีการเปลี่ยนแปลงให้ดีขึ้น ดังนั้นบุคคลควรพัฒนาตนให้ดีขึ้นตลอดเวลา และอย่างเต็มความสามารถ และการจินตนาการต้องตามมาด้วยการลงมือทำ

5.1.5 ผู้วิจัยได้ศึกษาหนังสือ เอกสาร และงานวิจัยที่เกี่ยวข้องกับพลเมืองดีของ วัลลภ พุ่มพวง (2516) สุณีย์ ช่วยออก (2537) สิริมา กลิ่นกุหลาบ (2546) สมรัก หอมทอง (2552) และ พิมลรัตน์ วงแสน (2552) พบว่าเอกสารส่วนใหญ่เน้นการประเมินความรู้ ทักษะคติและพฤติกรรมความเป็นพลเมืองดีโดยใช้แนวคิดความเป็นพลเมืองดีของกระทรวงศึกษาธิการ และความเป็นพลเมืองดีในทัศนคติของลูกเสือชาวบ้าน ผู้วิจัยได้สังเคราะห์สองแนวคิดมาใช้เป็นพลเมืองดีในการวิจัยครั้งนี้ประกอบด้วย มีความจงรักภักดีต่อชาติ ศาสนา พระมหากษัตริย์ และเคารพกฎระเบียบของสังคม เป็นผู้ผลิตและผู้บริโภคที่ดี มีความซื่อสัตย์ยึดมั่นในอุดมการณ์ มีเกียรติเชื่อถือได้ไม่เห็นแก่ประโยชน์ส่วนตน ยอมรับความคิดเห็นของผู้อื่นที่ดีกว่าอดทนต่อความขัดแย้ง

แสดงความคิดเห็นอย่างมีเหตุผล สามารถพึ่งตนเองได้มีจิตสาธารณะเต็มใจช่วยเหลือผู้อื่นเสมอ กล้าเสนอตนเป็นตัวแทน

5.1.6 ผู้วิจัยได้ศึกษาหนังสือ เอกสาร และงานวิจัยเกี่ยวกับลูกเสือชาวบ้านของ เกษม คำตันเจริญ (2526) ธรรมบุญ หวังหลี่ (2535) สิทธิพงษ์ ศรีหาล้า (2538) อภิญญา บุษบา (2540) พิพัฒน์ เรืองขจร (2540) สุมาลี พงศ์ติยะไพบูลย์ (2540) ประสงค์ แสงประทุม (2544) พบว่างานวิจัยเกี่ยวกับลูกเสือชาวบ้านส่วนใหญ่เน้นความเป็นพลเมืองดีในทัศนคติของ ลูกเสือชาวบ้าน ในเรื่องของการมีความจงรักภักดีต่อชาติศาสนาพระมหากษัตริย์ มีเกียรติเชื่อถือได้ มีระเบียบวินัยสามารถบังคับใจตนเองได้ สามารถพึ่งตนเองได้ เต็มใจสามารถช่วยเหลือชุมชน และบำเพ็ญประโยชน์ต่อผู้อื่นได้ทุกเมื่อ

5.1.7 ผู้วิจัยได้เข้าร่วมอบรม ลูกเสือชาวบ้าน รุ่นที่ 20 ของอำเภอเลาขวัญ รุ่นที่ 241 ของจังหวัดกาญจนบุรี รุ่นที่ 6782/2 ของประเทศ ระหว่างวันที่ 13 - 17 เดือน กันยายน พ.ศ. 2553 ณ โรงเรียนบ้านโป่งไหม ตำบลหนองปรือ อำเภอเลาขวัญ จังหวัดกาญจนบุรี

5.1.8 ผู้วิจัยได้ศึกษาหนังสือเอกสารเกี่ยวกับความเป็นพลเมืองดีของ กระทรวงศึกษาธิการมีหัวข้อดังต่อไปนี้ การเคารพระเบียบสังคม การเคารพ กฎหมาย การซื่อสัตย์ สุจริตต่ออาชีพที่ทำ การซื่อสัตย์ต่อหน้าที่โดยไม่เห็นแก่ประโยชน์ส่วนตน เป็นผู้ผลิตและผู้บริโภคที่ดี มีความซื่อสัตย์ยึดมั่นในอุดมการณ์ที่ดีต่อชาติเป็นสำคัญ การแสดงความคิดเห็นอย่างมีเหตุผล การรับฟังข้อคิดเห็นของผู้อื่น การยอมรับเมื่อผู้อื่นมีเหตุผลที่ดีกว่าการตัดสินใจโดยใช้เหตุผลมากกว่า อารมณ์ การรับฟังข้อคิดเห็นของทุกคนโดยอดทนต่อความขัดแย้งที่เกิดขึ้น การยอมรับในเหตุผลที่ดีกว่า การประหยัดและอดออมในครอบครัว การพัฒนางานอาชีพให้ก้าวหน้า การใช้เวลาว่างให้เป็นประโยชน์ต่อตนเองและสังคม การสร้างงานและสร้างสรรค์สิ่งประดิษฐ์ใหม่ๆ เพื่อให้เพื่อให้เกิดประโยชน์ต่อสังคมไทยและสังคมโลก การทำงานอย่างเต็มความสามารถเต็มเวลา การมีจิตสาธารณะคือเห็นแก่ประโยชน์ของส่วนรวมและรักษาสาธารณสมบัติ การกล้าเสนอความคิดเห็นต่อส่วนรวมกล้าเสนอตนเองในการทำหน้าที่สมาชิกสภาผู้แทนราษฎรหรือสมาชิกวุฒิสภา

5.1.9 ผู้วิจัยได้ศึกษาหนังสือเอกสารงานวิจัยที่เกี่ยวข้องกับกิจกรรมกลุ่มสัมพันธ์ ของ จันทร์แรม ต่อสกุล และคณะ ( 2547) จิราภรณ์ ชุมตริ่นอก และคณะ ( 2547) อำนาจ หารัญญา (2548) จริดา พันธุ์ไชย และคณะ ( 2549) จุฑามาศ รัสาดาน และคณะ ( 2549) จาก การค้นคว้าเอกสารและงานวิจัยดังกล่าว เห็นได้ว่า กิจกรรมกลุ่มสัมพันธ์เป็นการจัดประสบการณ์ ให้ผู้ร่วมกิจกรรมเกิดการเรียนรู้ด้วยตนเอง มีการปฏิสัมพันธ์กันระหว่างสมาชิกภายในกลุ่มทุกคน



มีส่วนร่วมในการทำกิจกรรม ซึ่งก่อให้เกิดการยอมรับตนเอง การยอมรับผู้อื่น ความภาคภูมิใจในตนเอง การช่วยเหลือเกื้อกูล การเสียสละประโยชน์ส่วนตนเพื่อส่วนรวม มีการแลกเปลี่ยนเรียนรู้ ประสบการณ์ซึ่งกันและกัน มีการปรับตัวให้เข้ากับเพื่อนสมาชิก ส่งผลทำให้สามารถนำไปปรับใช้ในการดำรงชีวิตอยู่ในสังคมได้อย่างมีความสุข

จากการศึกษาเอกสารงานวิจัย ร่วมสัมมนาและฝึกอบรมแนวคิดนีโอฮิวแมนนิส ผู้วิจัยได้นำมาใช้เป็นกระบวนการในขั้นตอนการจัดกิจกรรมร่วมกับแนวคิดกลุ่มสัมพันธ์ และการเพิ่มพลังศักยภาพของ Robbins (1992) โดยสังเคราะห์เนื้อหาความเป็นพลเมืองดีเพื่อประกอบการวิจัย โดยมีองค์ประกอบดังนี้ 1) วัตถุประสงค์ 2) กลุ่มผู้เรียน 3) วิทยากรและผู้ช่วยวิจัยประจำกลุ่ม 4) เนื้อหาสาระ 5) กิจกรรมการเรียนรู้ 6) แหล่งความรู้และสื่อการเรียนรู้ 7) การประเมินผล 8) สภาพแวดล้อม โดยในส่วนของข้อ 4) เนื้อหาสาระ และข้อ 5) กิจกรรมการเรียนรู้ นั้น ผู้วิจัยได้สังเคราะห์แล้วดังภาพที่ 11 และ ตารางที่ 10

ภาพที่ 11 องค์ประกอบของแผนการจัดการเรียนรู้

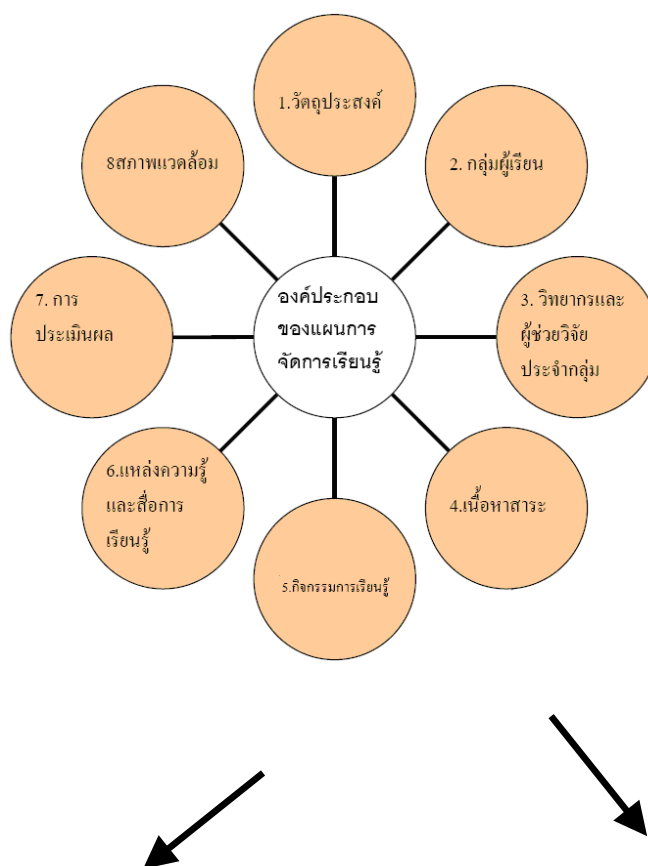

กิจกรรมที่นำมาใช้	ผลเมื่อดำเนินไปใช้ประกอบในการวิจัย
1) ยึดผู้เรียนเป็นศูนย์กลางเน้นศักดิ์ศรีความเป็นมนุษย์	1) มีความจงรักภักดีต่อชาติ ศาสนา และพระมหากษัตริย์ เคารพกฎระเบียบของสังคม
2) ยึดกลุ่มเป็นแหล่งความรู้	2) มีความซื่อสัตย์ ยึดมั่นในอุดมการณ์ มีเกียรติเชื่อถือได้ไม่เห็นแก่ประโยชน์ส่วนตนเป็นผู้ผลิต และผู้บริโภคที่ดี
3) ยึดการค้นพบด้วยตนเอง เชื่อมโยงในศักยภาพ อันยิ่งใหญ่ภายในตน พัฒนาศักยภาพอันไร้ขีดจำกัด	3) ยอมรับความคิดเห็นของผู้อื่นที่ดีกว่า อดทนต่อความขัดแย้ง แสดงความเห็นอย่างมีเหตุผล
4) เน้นกระบวนการควบคู่ไปกับผลงานมีความรับผิดชอบต่อการจัดประสบการณ์การเรียนรู้	4) สามารถพึ่งตนเองได้
5) เน้นการนำความรู้ไปใช้ในชีวิตประจำวัน	5) มีจิตสาธารณะ เต็มใจช่วยเหลือผู้อื่นเสมอกล้าเสนอตนเป็นตัวแทน

ตารางที่ 10 แผนการเรียนรู้ เพื่อเสริมสร้าง ความเป็นพลเมืองดี สำหรับลูกเสือชาวบ้าน

หัวข้อ	รายละเอียด
1.วัตถุประสงค์	เพื่อเสริมสร้างความเป็นพลเมืองดีสำหรับลูกเสือชาวบ้าน โดยใช้หลักการจัดกิจกรรมกลุ่มสัมพันธ์ ตามแนวนีโอฮิวแมนนิส และการเพิ่มพลังศักยภาพตนเองของ Robbins (1992)
2.กลุ่มผู้เรียน	ลูกเสือชาวบ้านที่สามารถเข้าโปรแกรมฝึกอบรมได้ครบ ด้วยความสมัครใจ
3.วิทยากรและผู้ช่วยวิจัยประจำกลุ่ม	ผู้มีความรู้ ความชำนาญด้านการจัดกิจกรรมทั่วไป ด้านกิจกรรมฝึกความอดทน วิชาลูกเสือ และการเรียนการสอน
4.เนื้อหาสาระ	พลเมืองดี ประกอบด้วย 1) มีความจงรักภักดีต่อชาติ ศาสนา และพระมหากษัตริย์ เคารพกฎระเบียบของสังคม 2) มีความซื่อสัตย์ ยึดมั่นในอุดมการณ์ มีเกียรติเชื่อถือได้ไม่เห็นแก่ประโยชน์ส่วนตนเป็นผู้ผลิต และผู้บริโภคที่ดี 3) ยอมรับความคิดเห็นของผู้อื่นที่ดีกว่า อดทนต่อความขัดแย้ง แสดงความเห็นอย่างมีเหตุผล 4) สามารถพึ่งตนเองได้ 5) มีจิตสาธารณะ เต็มใจช่วยเหลือผู้อื่นเสมอ กล่าวเสนอตนเป็นตัวแทน
5. กิจกรรมการเรียนรู้	สังเคราะห์จากแนวคิดกลุ่มสัมพันธ์ แนวคิดนีโอฮิวแมนนิส และแนวคิด Robbins (1992) ได้ผลดังนี้ 1) ยึดผู้เรียนเป็นศูนย์กลางเน้นศักดิ์ศรีความเป็นมนุษย์ 2) ยึดกลุ่มเป็นแหล่งความรู้ 3) ยึดการค้นพบด้วยตนเอง เชื่อมมั่นในศักยภาพอันยิ่งใหญ่ภายในตน พัฒนาศักยภาพอันไร้ขีดจำกัด 4) เน้นกระบวนการควบคู่ไปกับผลงานมีความรับผิดชอบต่อการจัดประสบการณ์การเรียนรู้ 5) เน้นการนำความรู้ไปใช้ในชีวิตประจำวัน

ตารางที่ 10 (ต่อ)

หัวข้อ	รายละเอียด
6.แหล่งความรู้และสื่อการเรียนรู้	วิทยากร วีดีโอ นิทรรศการ อินเทอร์เน็ต เอกสาร ตำรา ศูนย์เรียนรู้ สมาคม ชมรม
7.การประเมินผล	ประเมินผลก่อนหลังการทดลอง ด้าน ความรู้ ทักษะ และพฤติกรรม ในช่วง 1 ประเมิน ก่อนเรียน และในช่วง 108
8.สภาพแวดล้อม	โรงเรียนที่มีความพร้อมในการเป็นสถานที่ทำ ค่ายพักแรมของลูกเสือชาวบ้าน

นอกจากนั้นยังต้องมี กำหนดการของโปรแกรม และแผนการจัดกิจกรรมในโปรแกรม ซึ่งสามารถแบ่งลักษณะของโปรแกรมการจัดกิจกรรมออกได้เป็น 2 ส่วน ดังนี้

ส่วนที่ 1 ได้แก่ การฝึกอบรมสัมมนาเชิงปฏิบัติการหลักสูตรการเสริมสร้างความเป็นพลเมืองดีสำหรับลูกเสือชาวบ้าน โดยจัดกิจกรรมแบบต่อเนื่องเป็นเวลา 2 วัน 1 คืน ซึ่งเน้นการบรรยายทั้งในภาคทฤษฎี และการมอบหมายงานภาคปฏิบัติให้ฝึกฝนตนเอง โดยเนื้อหาของกิจกรรมที่ใช้จัดในการฝึกอบรมสามารถแสดงได้ ดังตารางที่ 11

ตารางที่ 11 แผนการจัดกิจกรรม

ความเป็นพลเมืองดี	กิจกรรม	ผลที่คาดหวัง	ไป ความรู้	ใบงาน	ชั่วโมง
1. มีความจงรักภักดีต่อชาติ ศาสนา และพระมหากษัตริย์ เคารพกฎระเบียบของสังคม	จงรักภักดีต่อชาติ ศาสนา และพระมหากษัตริย์	ความจงรักภักดีต่อชาติ ศาสนาและพระมหากษัตริย์	-	1/1	6
	บ้านเมืองมีชื่อ มีแป	ความรู้กฎระเบียบของสังคม	1.1	1/2	6
2. เป็นผู้ผลิต และผู้บริโภคที่ดี มีความซื่อสัตย์ ยึดมั่นในอุดมการณ์ มีเกียรติเชื่อถือได้ไม่เห็นแก่ประโยชน์ส่วนตน	ความซื่อสัตย์สุจริตดีอย่างไร (กลุ่มย่อย)	ความซื่อสัตย์	2.1	2/1	6
	การซื่อสัตย์ต่อหน้าที่โดยไม่เห็นแก่ประโยชน์ส่วนตน	ความซื่อสัตย์	-	2/2	6
	การเป็นผู้ผลิตและผู้บริโภคที่ดี มีความซื่อสัตย์ ยึดมั่นในอุดมการณ์ที่ดีต่อชาติเป็นสำคัญ	การเป็นผู้ผลิตและผู้บริโภคที่ดี	-	2/3	6
3. ยอมรับความคิดเห็นของผู้อื่นที่ดีกว่า อดทนต่อความขัดแย้ง แสดงความเห็นอย่างมีเหตุผล	คนมีคุณภาพ ต้องมีเหตุผล	การแสดงความคิดเห็นอย่างมีเหตุผล	-	3/1	6
	ธรรมชาติของมนุษย์ (หนึ่งปากสองหู)	ยอมรับฟังความคิดเห็นของผู้อื่น	-	3/2	6
	ชุมชนในฝัน	ยอมรับเมื่อผู้อื่นมีเหตุผลที่ดีกว่า	-	3/3	12
	อะไรเอ่ย ( ขณะถามตอบปัญหาการสร้าง ความขัดแย้ง )	สามารถอดทนต่อความขัดแย้ง	-	3/4	6
	การยอมรับในเหตุผลที่ดีกว่า	การยอมรับในเหตุผลที่ดีกว่า	-	3/5	6

ตารางที่ 11 (ต่อ)

ความเป็นพลเมืองดี	กิจกรรม	ผลที่คาดหวัง	ไป ความรู้	ใบงาน	ชั่วโมง
4. สามารถพึ่งตนเองได้	สมุดบัญชีครัวเรือน	การประหยัด	4.1	4/1	6
	อาชีพของเราในอนาคต	การพัฒนาอาชีพ	4.2	4/2	6
	บันทึกยามว่าง	ใช้เวลาว่างให้เป็นประโยชน์	4.3	4/3	6
	นวัตกรรมใหม่ในโลก	พัฒนาอาชีพตนเอง	4.4	4/4	6
	เต็มที่ เต็มเวลา เต็มใจ	ทำงานอย่างเต็มที่	4.5	4/5	6
5. มีจิตสาธารณะ เต็มใจช่วยเหลือผู้อื่นเสมอ กล้าเสนอตนเป็นตัวแทน	จิตสาธารณะนั้นสำคัญไฉน	เห็นแก่ส่วนรวม	5.1	5/1	6
	ใครอาสายกมือขึ้น	กล้าเสนอตนเป็นตัวแทน	5.2	5/2	6
					108

5.2 ผู้วิจัยได้พิจารณาแล้วเห็นว่า ผู้วิจัยมีความเหมาะสมที่จะมีบทบาทในการเป็นวิทยากรเพราะมีประสบการณ์เพียงพอต่อการถ่ายทอด และร่วมกิจกรรมกับผู้เรียนในกระบวนการเรียนการสอน

5.3 ผู้วิจัยได้กำหนดวิธีการเรียนการสอนและกิจกรรมการเรียนรู้ เพื่อให้บรรลุวัตถุประสงค์ของโปรแกรม โดยรายละเอียดปรากฏในคู่มือโปรแกรมการศึกษานอกระบบโรงเรียน เพื่อเสริมสร้างความเป็นพลเมืองดีสำหรับลูกเสือชาวบ้าน ในภาคผนวก

5.4 ผู้วิจัยได้กำหนดหน้าที่ของเจ้าหน้าที่และวิทยากรให้ดำเนินการตามกำหนดการและคู่มือ

5.5 ผู้วิจัยได้กำหนดและพัฒนาเอกสารที่จะต้องเตรียมให้พร้อมและกำหนดเวลาที่จะทดลองการใช้โปรแกรม

## ขั้นตอนที่ 6 โปรแกรมการปฏิบัติงาน

6.1 ผู้วิจัยได้เลือกเนื้อหาวิชา กิจกรรม และสภาพการณ์เพื่อ สร้างความสนใจ และจัดสภาพแวดล้อมให้เกิดประสบการณ์การเรียนรู้เพื่อให้บรรลุผลที่ตามวัตถุประสงค์ และสามารถติดตามผลได้

6.2 ผู้วิจัยดำเนินการฝึกอบรมอย่างต่อเนื่องและเน้นกิจกรรมการเรียนรู้ที่สังเคราะห์ได้เพื่อให้ผู้เรียนมีส่วนร่วมในทุกกิจกรรม

6.3 ผู้วิจัยได้จัดทำรายละเอียดกำหนดการ จัดลำดับกิจกรรม เพื่อความถูกต้อง และต่อเนื่อง โดยมีการระบุความรับผิดชอบของส่วนต่างๆรวมทั้งระยะเวลาในการเตรียมงาน

6.4 ผู้วิจัยได้นำโปรแกรมไปปฏิบัติเพื่อหาข้อแก้ไขและปรับปรุง

## ขั้นตอนที่ 7 ความน่าเชื่อถือของการใช้ทรัพยากร

7.1 ผู้วิจัยวางแผนการประเมินทุกขั้นตอน ประกอบด้วยการประเมินก่อนและหลัง โดยวางแผนการประเมินรวมทั้งการเตรียมพี่เลี้ยงให้คำแนะนำในการประเมิน

7.2 ผู้วิจัยประเมินด้วยแบบวัดความเป็นพลเมืองดี ด้านความรู้ ทักษะ และพฤติกรรม ซึ่งสอดคล้องกับงานวิจัยของ ไพบุลย์ โพธิ์หวังประสิทธิ์ ( 2548) และชาลิณี เข้มมศรี (2549)

7.3 ผู้วิจัยได้ระบุการประเมินโปรแกรมในด้าน ปัจจัยที่ส่งเสริม และปัญหาอุปสรรคในการนำโปรแกรมไปใช้

7.4 ผู้วิจัยได้ระบุเกณฑ์และตัวบ่งชี้อย่างชัดเจนชัดเจนในรูปแบบประเมินปรากฏในภาคผนวก

7.5 ผู้วิจัยใช้หลักการวิจัยเชิงปริมาณ ( Quantitative Research) และการวิเคราะห์เนื้อหา (Content Analysis) เป็นแนวทางในการเก็บรวบรวมข้อมูล วิเคราะห์ อภิปรายผล

## ขั้นตอนที่ 8 การรายงานค่าของโปรแกรม

8.1 ผู้วิจัยได้จัดทำรายงาน ประกอบด้วยความจำเป็นที่ต้องมีโปรแกรม รายละเอียดของโปรแกรมระบุเนื้อหาและวิธีการ บทบาทของวิทยากร และผู้ช่วย วัตถุประสงค์ของโปรแกรม ประโยชน์ แผนการปฏิบัติงาน และปฏิริยาของผู้เข้าร่วมโปรแกรมและผู้เกี่ยวข้อง

8.2 ผู้วิจัยได้ตอบคำถามและให้ความกระจ่างในรายละเอียดเกี่ยวกับโปรแกรม

## ส่วนที่ 2 การตรวจสอบคุณภาพของโปรแกรมการศึกษานอกระบบโรงเรียนเพื่อเสริมสร้างความเป็นพลเมืองดี สำหรับลูกเสือชาวบ้าน

2.1 ตรวจสอบคุณภาพของโปรแกรมการศึกษานอกระบบโรงเรียนเพื่อเสริมสร้างความเป็นพลเมืองดี โดยมีขั้นตอนดังนี้

2.1.1 ผู้วิจัยได้สร้างแบบประเมินคุณภาพของโปรแกรมการศึกษานอกระบบโรงเรียนเพื่อเสริมสร้างความเป็นพลเมืองดี สำหรับลูกเสือชาวบ้าน แบบมาตราส่วนประมาณค่า 4 มาตรา กำหนดเกณฑ์การแปลความหมายค่าเฉลี่ย ตามแนวทางของ บุญชม ศรีสะอาด (2535) ดังนี้ ค่าเฉลี่ย 3.51-4.00 หมายถึง ระดับมากที่สุด หรือดีที่สุด ค่าเฉลี่ย 2.51-3.50 หมายถึง ระดับมาก หรือดีมาก ค่าเฉลี่ย 1.51-2.50 หมายถึง ระดับปานกลาง หรือดี ค่าเฉลี่ย 1.00-1.50 หมายถึง ระดับน้อย หรือควรปรับปรุง สอดคล้องกับข้อเสนอแนะของ Saylor and Alexander (1974) เพื่อใช้ประเมินคุณภาพของโปรแกรม ในด้านเนื้อหา และประสบการณ์การเรียนรู้ในโปรแกรมการจัดกิจกรรม

2.1.2 ขอความอนุเคราะห์ผู้เชี่ยวชาญด้านการจัดกิจกรรมการศึกษานอกระบบโรงเรียน ที่มีความรู้และประสบการณ์เกี่ยวกับการจัดกิจกรรมเสริมสร้างความเป็นพลเมืองดี การจัดกิจกรรมอบรมลูกเสือชาวบ้าน และ ผู้มีประสบการณ์สร้างโปรแกรมการเรียนรู้ จำนวน 4 คน (รายชื่อปรากฏในภาคผนวก ก) ประเมินคุณภาพของโปรแกรมการศึกษานอกระบบโรงเรียนเพื่อเสริมสร้างความเป็นพลเมืองดี สำหรับลูกเสือชาวบ้าน โดยกำหนดเกณฑ์การยอมรับคุณภาพเอาไว้ที่ 2.50 จาก 4.00 คะแนน (Saylor and Alexander, 1974) เพื่อนำมาปรับปรุงให้ได้โปรแกรมการจัดกิจกรรมที่มีความเหมาะสมสำหรับการนำไปใช้ในการวิจัยได้ต่อไป



2.1.3 การประเมินคุณภาพของโปรแกรมการศึกษานอกระบบโรงเรียนเพื่อเสริมสร้างความเป็นพลเมืองดี สำหรับลูกเสือชาวบ้าน ได้ใช้แบบประเมินคุณภาพและหาค่าเฉลี่ย ( $\bar{X}$ ) และส่วนเบี่ยงเบนมาตรฐาน (S.D.) โดยใช้สูตร ดังนี้ (ประคอง กรวรรณสูตร, 2535)

สูตรหาค่าเฉลี่ย สามารถหาได้ ดังนี้

$$\bar{X} = \frac{\sum X}{N}$$

เมื่อ  $\bar{X}$  = คะแนนเฉลี่ย  
 $\sum X$  = ผลรวมของคะแนนทั้งหมด  
 $N$  = จำนวนคนทั้งหมด

สูตรหาค่าเบี่ยงเบนมาตรฐาน สามารถหาได้ ดังนี้

$$S.D. = \sqrt{\frac{\sum X^2}{N} - \left[\frac{\sum X}{N}\right]^2}$$

เมื่อ S.D. = ส่วนเบี่ยงเบนมาตรฐาน  
 $\sum X$  = ผลรวมของคะแนนทั้งหมด  
 $N$  = จำนวนคนทั้งหมด

2.2 การสร้างเครื่องมือที่ใช้ในการวิจัยและเก็บรวบรวมข้อมูล โดยมีขั้นตอน ดังนี้

2.2.1 ผู้วิจัยได้สร้างแบบสอบถามข้อมูลพื้นฐาน และนำไปตรวจสอบคุณภาพ โดยให้ผู้ทรงคุณวุฒิ 4 คน (รายชื่อปรากฏในภาคผนวก ข)

2.2.2 ผู้วิจัยได้สร้างแบบวัดความรู้การเป็นพลเมืองดีก่อนการอบรม และนำไปตรวจสอบคุณภาพโดยให้ผู้ทรงคุณวุฒิ 4 คน (รายชื่อปรากฏในภาคผนวก ข) ตรวจสอบความตรงเชิงเนื้อหา ความเหมาะสม และความชัดเจนของภาษาในข้อคำถาม ซึ่งครอบคลุมคุณสมบัติของผู้ที่มีความเป็นพลเมืองดี โดยให้ผู้ตอบเลือกตอบเพียงคำตอบเดียวที่ตรงกับความรู้ หรือรู้สึกของผู้ตอบมากที่สุด โดยมีการตรวจสอบคุณภาพ โดยนำแบบวัดไปทดลองใช้กับกลุ่มลูกเสือชาวบ้าน จำนวน 30 คน ที่อำเภอทองผาภูมิ จังหวัดกาญจนบุรี ในวันที่ 23 – 27 กันยายน พ.ศ. 2554 แล้วนำมาหาค่าความยากง่ายได้ค่าระหว่าง 0.30 – 0.77 ผ่านเกณฑ์ค่าความยากง่ายที่ต้องอยู่

ระหว่าง 0.20 – 0.80 หมายความว่าแบบวัดความรู้การเป็นพลเมืองดีก่อนการอบรมชุดนี้เป็นข้อสอบที่มีความยากง่ายเหมาะสมสามารถนำไปใช้ได้ และค่าอำนาจจำแนกได้ระหว่าง 0.25 – 0.50 ผ่านเกณฑ์ค่าอำนาจจำแนกที่ต้องสูงกว่า 0.20 ขึ้นไป หมายความว่าแบบวัดความรู้การเป็นพลเมืองดีก่อนการอบรมชุดนี้มีอำนาจจำแนกเหมาะสมสามารถนำไปใช้ได้ (พิสนุ พงศ์ศรี, 2554)

2.2.3 ผู้วิจัยได้สร้างแบบวัดความรู้การเป็นพลเมืองดีหลังการอบรม และนำไปตรวจสอบคุณภาพโดยให้ผู้ทรงคุณวุฒิ 4 คน (รายชื่อปรากฏในภาคผนวก ข) ตรวจสอบความตรงเชิงเนื้อหา ความเหมาะสม และความชัดเจนของภาษาในข้อคำถาม ซึ่งครอบคลุมคุณสมบัติของผู้ที่มีความเป็นพลเมืองดี โดยให้ผู้ตอบเลือกตอบเพียงคำตอบเดียวที่ตรงกับความรู้ หรือรู้สึกของผู้ตอบมากที่สุด โดยมีการตรวจสอบคุณภาพ โดยนำแบบวัดไปทดลองใช้กับกลุ่มลูกเสือชาวบ้านจำนวน 30 คน ที่อำเภอทองผาภูมิ จังหวัดกาญจนบุรี ในวันที่ 23 – 27 กันยายน พ.ศ. 2554 แล้วนำมาหาดัชนีค่าความยากง่ายได้ค่าระหว่าง 0.30 – 0.77 ผ่านเกณฑ์ค่าความยากง่ายที่ต้องอยู่ระหว่าง 0.20 – 0.80 หมายความว่าแบบวัดความรู้การเป็นพลเมืองดีก่อนการอบรมชุดนี้เป็นข้อสอบที่มีความยากง่ายเหมาะสมสามารถนำไปใช้ได้ และค่าอำนาจจำแนกได้ระหว่าง 0.25 – 0.50 ผ่านเกณฑ์ค่าอำนาจจำแนกที่ต้องสูงกว่า 0.20 ขึ้นไป หมายความว่าแบบวัดความรู้การเป็นพลเมืองดีก่อนการอบรมชุดนี้มีอำนาจจำแนกเหมาะสมสามารถนำไปใช้ได้ (พิสนุ พงศ์ศรี, 2554)

2.2.4 แบบวัดทัศนคติการเป็นพลเมืองดี และนำไปตรวจสอบคุณภาพโดยให้ผู้ทรงคุณวุฒิ 4 คน (รายชื่อปรากฏในภาคผนวก ข)

2.2.5 แบบวัดพฤติกรรมการเป็นพลเมืองดี และนำไปตรวจสอบคุณภาพโดยให้ผู้ทรงคุณวุฒิ 4 คน (รายชื่อปรากฏในภาคผนวก ข)

2.2.6 แบบสัมภาษณ์เกี่ยวกับปัจจัยส่งเสริม และปัญหาอุปสรรคที่ส่งผลต่อการนำโปรแกรมการศึกษาครอบครัวโรงเรียนไปใช้ และนำไปตรวจสอบคุณภาพโดยให้ผู้ทรงคุณวุฒิ 4 คน (รายชื่อปรากฏในภาคผนวก ข)

## ตอนที่ 2 ศึกษาผลการทดลองใช้โปรแกรมกิจกรรมที่พัฒนาขึ้น ทางด้านความรู้ ทัศนคติ พฤติกรรม เกี่ยวกับความเป็นพลเมืองดี สำหรับ ลูกเสือชาวบ้าน

### 1. ประชากรและกลุ่มตัวอย่าง

ประชากรในการวิจัย คือ ชาวบ้านที่ได้รับการฝึกอบรมตามวิธีการของลูกเสือกับได้ปฏิญาณตนว่า จะปฏิบัติตามคำปฏิญาณ และกฎของลูกเสือ กลุ่มตัวอย่าง คือ ลูกเสือชาวบ้านที่มีความพร้อมในการเข้าร่วมตลอดทั้งโปรแกรมการศึกษาครอบครัวโรงเรียนเพื่อเสริมสร้างความเป็นพลเมืองดี จำนวน 60 คน และแบ่งลูกเสือชาวบ้านออกเป็น 2 กลุ่มๆละ 30 คน โดยใช้วิธีการ

สุ่มตัวอย่างแบบง่าย (Simple Random Sampling) โดยจับฉลากให้ลูกเสือชาวบ้าน กลุ่มที่ 1 เป็นกลุ่มทดลอง และลูกเสือชาวบ้านกลุ่มที่ 2 เป็นกลุ่มควบคุม โดยดำเนินการดังนี้

### 1.1 กลุ่มควบคุม

1.1.1 ผู้วิจัยได้นัดหมายลูกเสือชาวบ้านที่สนใจเข้าร่วมโปรแกรมเพื่อทำความเข้าใจการเข้าร่วม โปรแกรมการวิจัย ในวันที่ 16 เดือนพฤษภาคม พ.ศ. 2555 โดยจัดประชุมพิเศษ แนะนำโปรแกรม ณ ห้องประชุม โรงเรียนวัดอินทาราม ตำบลหนองขาว อำเภอท่าม่วง จังหวัดกาญจนบุรี

1.1.2 ลูกเสือชาวบ้านได้ทำแบบวัดก่อนการทดลองในด้านความรู้ ทัศนคติ และพฤติกรรมการเป็นพลเมืองดี

1.1.3 ผู้วิจัยมอบใบความรู้ และใบงานให้แก่ลูกเสือชาวบ้านเพื่อกลับไปเรียนรู้ และฝึกด้วยตนเอง เนื่องจากผู้วิจัยต้องการเปรียบเทียบผลของการจัดกิจกรรมการเรียนรู้ กับกลุ่มทดลองอย่างแท้จริง

1.1.4 ผู้วิจัยได้นัดหมายให้ลูกเสือชาวบ้านกลับมาทำแบบวัดหลังการทดลอง ด้านความรู้ ทัศนคติ และพฤติกรรมการเป็นพลเมืองดี ในวันที่ 27 เดือนพฤษภาคม พ.ศ. 2555 ณ ห้องประชุม โรงเรียนวัดอินทาราม ตำบลหนองขาว อำเภอท่าม่วง จังหวัดกาญจนบุรี

### 1.2 กลุ่มทดลอง

1.2.1 ผู้วิจัยได้นัดหมายลูกเสือชาวบ้านที่สนใจเข้าร่วมโปรแกรมเพื่อทำความเข้าใจการเข้าร่วมโปรแกรมการวิจัย ในวันที่ 16 เดือนพฤษภาคม พ.ศ. 2555 และจัดประชุมพิเศษ แนะนำโปรแกรม ณ โรงเรียนวัดอินทาราม ตำบลหนองขาว อำเภอท่าม่วง จังหวัดกาญจนบุรี

1.2.2 ลูกเสือชาวบ้านทำแบบวัดก่อนการทดลอง ด้านความรู้ ทัศนคติ และพฤติกรรมการเป็นพลเมืองดี

1.2.3 ผู้วิจัยจัดการอบรมในห้องเรียน ระยะเวลา 2 วัน 1 คืน ในวันที่ 16 – 17 พฤษภาคม พ.ศ. 2555

1.2.4 ลูกเสือชาวบ้านกลับไปทบทวนตามใบความรู้ และใบงานที่มอบให้

1.2.5 ผู้วิจัยได้นัดหมายให้ลูกเสือชาวบ้านกลับมาทำแบบวัดหลังการทดลอง ด้านความรู้ ทัศนคติ และพฤติกรรมการเป็นพลเมืองดี ในวันที่ 27 เดือนพฤษภาคม พ.ศ. 2555 ณ โรงเรียนวัดอินทาราม ตำบลหนองขาว อำเภอท่าม่วง จังหวัดกาญจนบุรี

## 2. การออกแบบทดลอง

ผู้วิจัยใช้รูปแบบการทดลอง แบบกลุ่มทดลอง 30 คน และกลุ่มควบคุม 30 คน ประเมินผลก่อนและหลังการทดลอง (The Pretest – Posttest Control Group Design) ดังแสดงในภาพที่ 12

ภาพที่ 12 แสดงรูปแบบการทดลอง

E-Group	$O_{1E}$	X	
	$O_{2E}$		
C-Group	$O_{1C}$		$O_{2C}$

โดยที่ E-Group	หมายถึง กลุ่มทดลอง
C-Group	หมายถึง กลุ่มควบคุม
X	หมายถึง การจัดการทำตามโปรแกรมทดลอง
$O_{1E}$	หมายถึง การวัดผลก่อนการทดลองของกลุ่มทดลอง
$O_{2E}$	หมายถึง การวัดผลหลังการทดลองของกลุ่มทดลอง
$O_{1C}$	หมายถึง การวัดผลก่อนการทดลองของกลุ่มควบคุม
$O_{2C}$	หมายถึง การวัดผลหลังการทดลองของกลุ่มควบคุม

โดยผู้วิจัยทำการประเมินการทดลอง โดยการทดสอบวัดความรู้ ทักษะ และ พฤติกรรม ในช่วงเวลาที่ 1 และช่วงเวลาที่ 108

## 3. การดำเนินการทดลอง

ผู้วิจัยได้ดำเนินการนำแผนการเรียนรู้ไปลงมือปฏิบัติ โดยประสานงานเพื่อขอจัดอบรมการเสริมสร้างความเป็นพลเมืองดีให้กับลูกเสือชาวบ้านเพื่อเตรียมความพร้อมในการจัด โดยทำหนังสือขอความอนุเคราะห์จากคณะครุศาสตร์ จุฬาลงกรณ์มหาวิทยาลัย และแนบโครงการวิจัยฉบับย่อ ถึงผู้มีส่วนเกี่ยวข้องเพื่อขอรับการสนับสนุน ในด้านบุคลากร และสถานที่ในการทดลอง และดำเนินการทดลองตามขั้นตอน

#### 4. การวิเคราะห์ข้อมูล

ผู้วิจัยกำหนดแนวทางการวิเคราะห์ข้อมูลดังนี้

4.1 การทดสอบความแตกต่างของค่าเฉลี่ยคะแนนความรู้ ทัศนคติ และพฤติกรรมการเป็นพลเมืองดี ก่อนและหลังการทดลอง ระหว่างกลุ่มการทดลองกับกลุ่มควบคุม โดยใช้การทดสอบ ค่าที (t-test) แบบ Independent Group (สุวิธนา อุทัยรัตน์, 2536)

4.2 การเปรียบเทียบผลคะแนนความรู้ ทัศนคติ และพฤติกรรมการเป็นพลเมืองดี ก่อน และหลังการทดลองภายในกลุ่มทดลองและกลุ่มควบคุม โดยใช้การทดสอบค่าที (t-test) แบบ Dependent Group (ประคอง กรรณสูต, 2535)

#### ตอนที่ 3 ศึกษาปัจจัยที่ส่งเสริม และปัญหาอุปสรรค การนำโปรแกรมการศึกษานอกระบบโรงเรียนเพื่อเสริมสร้างความเป็นพลเมืองดีสำหรับลูกเสือชาวบ้านที่พัฒนาขึ้น

ผู้วิจัยศึกษาความคิดเห็นโดยการสัมภาษณ์วิทยากร ผู้ช่วยวิทยากร และลูกเสือชาวบ้านในกลุ่มทดลองเกี่ยวกับปัจจัยส่งเสริม และปัญหาอุปสรรคในการนำโปรแกรมการศึกษานอกระบบโรงเรียนเพื่อเสริมสร้างความเป็นพลเมืองดีสำหรับลูกเสือชาวบ้านไปใช้ โดยมีรายละเอียดดังนี้

3.1 พัฒนาแบบสัมภาษณ์ปัจจัยที่ส่งเสริม และปัญหาอุปสรรคที่มีผลต่อโปรแกรมการศึกษานอกระบบโรงเรียนเพื่อเสริมสร้างความเป็นพลเมืองดีสำหรับลูกเสือชาวบ้าน ใน 8 ประเด็น ดังนี้ 1) วัตถุประสงค์ 2) เนื้อหาสาระ 3) การกิจกรรมการเรียนรู้ 4) สภาพแวดล้อมในการจัดกิจกรรม 5) สื่อการเรียนรู้ 6) การวัดและประเมินผล 7) ปัญหาอุปสรรคที่เกิดขึ้นในการดำเนินการวิจัย และ 8) ข้อเสนอแนะ

3.2 สัมภาษณ์ ผู้เข้ารับการอบรมกลุ่มทดลอง วิทยากร และผู้ช่วยวิทยากร หลังการทดลองโดยใช้แบบสัมภาษณ์ที่พัฒนาขึ้นในวันที่ 27 เดือนพฤษภาคม พ.ศ.2555

3.3 วิเคราะห์ข้อมูลโดยการวิเคราะห์เนื้อหา ( Content Analysis) ในด้านภาพรวมของโปรแกรมที่จัด เพื่อสรุป ข้อมูลปัจจัยที่ส่งเสริม และปัญหาอุปสรรคที่มีผลต่อโปรแกรมการศึกษานอกระบบโรงเรียนเพื่อเสริมสร้างความเป็นพลเมืองดีสำหรับลูกเสือชาวบ้านไปใช้

## บทที่ 4

### ผลการวิเคราะห์ข้อมูล

การวิจัย เรื่องการพัฒนาโปรแกรมการศึกษานอกระบบโรงเรียน เพื่อเสริมสร้างความเป็นพลเมืองดีสำหรับลูกเสือชาวบ้าน มีวัตถุประสงค์ ดังนี้ 1) เพื่อพัฒนาโปรแกรมการศึกษานอกระบบโรงเรียนเพื่อเสริมสร้างความเป็นพลเมืองดีสำหรับลูกเสือชาวบ้าน 2) เพื่อศึกษาผลการทดลองใช้โปรแกรมการศึกษานอกระบบโรงเรียนเพื่อเสริมสร้างความเป็นพลเมืองดีสำหรับลูกเสือชาวบ้านที่พัฒนาขึ้นทางด้านความรู้ ทักษะและพฤติกรรม 3) เพื่อศึกษาปัจจัยที่ส่งเสริมและปัญหาอุปสรรคที่มีผลต่อโปรแกรมการศึกษานอกระบบโรงเรียนเพื่อเสริมสร้างความเป็นพลเมืองดีสำหรับลูกเสือชาวบ้านที่พัฒนาขึ้น ผู้วิจัยได้เลือกใช้ การวิจัยกึ่งทดลอง ( Quasi Experiment) ในรูปแบบการวิจัยแบบ 2 กลุ่ม ทดสอบก่อนและหลัง ( The Pretest – Posttest Control Group Design) โดยนำเสนอผลการวิเคราะห์ข้อมูลออกเป็น 3 ตอนคือ ตอนที่ 1 ผลการพัฒนาและตรวจสอบโปรแกรมการศึกษานอกระบบโรงเรียนเพื่อเสริมสร้างความเป็นพลเมืองดีสำหรับลูกเสือชาวบ้าน ตอนที่ 2 ผลการทดลองใช้โปรแกรมการศึกษานอกระบบโรงเรียนเพื่อเสริมสร้างความเป็นพลเมืองดีสำหรับลูกเสือชาวบ้านที่พัฒนาขึ้นทางด้านความรู้ ทักษะและพฤติกรรม และตอนที่ 3 ผลการศึกษาปัจจัยที่ส่งเสริมและปัญหาอุปสรรคที่มีผลต่อโปรแกรมการศึกษานอกระบบโรงเรียนเพื่อเสริมสร้างความเป็นพลเมืองดีสำหรับลูกเสือชาวบ้าน ประกอบด้วยรายละเอียดดังนี้

#### ตอนที่ 1 ผลการพัฒนา และตรวจสอบโปรแกรมการศึกษานอกระบบโรงเรียนเพื่อเสริมสร้างความเป็นพลเมืองดีสำหรับลูกเสือชาวบ้าน

ผู้วิจัยได้เสนอเป็น 2 ส่วน คือส่วนที่ 1 ผลการพัฒนาโปรแกรมการศึกษานอกระบบโรงเรียนเพื่อเสริมสร้างความเป็นพลเมืองดีสำหรับลูกเสือชาวบ้าน และส่วนที่ 2 ผลการตรวจสอบโปรแกรมการศึกษานอกระบบโรงเรียนเพื่อเสริมสร้างความเป็นพลเมืองดีสำหรับลูกเสือชาวบ้าน โดยผู้วิจัยได้ใช้ข้อมูล จากเอกสาร รวมทั้งแนวคิดที่เกี่ยวกับการพัฒนาโปรแกรมการศึกษานอกระบบโรงเรียนมาสร้างเป็นโปรแกรมการศึกษานอกระบบโรงเรียนเพื่อเสริมความเป็นพลเมืองดีสำหรับลูกเสือชาวบ้าน โดยใช้ขั้นตอนการพัฒนาโปรแกรมเชิงพัฒนา ตามแนวคิดของ Boyle (1981) จัดกิจกรรมการเรียนรู้ ใช้แนวคิดกลุ่มสัมพันธ์ แนวคิดนีโอฮิวแมนนิส และการเพิ่มพลังศักยภาพตนเองของ Robbins (1992) และใช้เนื้อหาความเป็นพลเมืองดีที่สังเคราะห์จาก พลเมือง

ดีตามวิถีประชาธิปไตยของกระทรวงศึกษาธิการ และพลเมืองดีในทัศนคติของลูกเสือชาวบ้าน ได้ผลดังนี้

## ส่วนที่ 1 ผลการพัฒนาโปรแกรมการศึกษาครอบครัวโรงเรียนเพื่อเสริมสร้างความเป็นพลเมืองดีสำหรับลูกเสือชาวบ้าน

ในส่วนนี้ผู้วิจัยได้วิเคราะห์ผลของการพัฒนาโปรแกรมตามแนวคิดการพัฒนาโปรแกรมเชิงพัฒนาของ Boyle (1981) 8 ขั้นตอนคือ

### ขั้นตอนที่ 1 ผลการกำหนดพื้นฐานสำหรับพัฒนาโปรแกรม

1.1 ผู้วิจัยได้กำหนดพื้นฐานทางปรัชญา ที่นำมาใช้ในการพัฒนาโปรแกรม คือ พระราชบัญญัติการศึกษาแห่งชาติ พ.ศ. 2542 (กระทรวงศึกษาธิการ, 2542) ที่กล่าวว่าเป็นการจัดการเรียนรู้ตลอดชีวิตให้สังคมมีส่วนร่วมในการจัดการศึกษาให้ยึดหลักว่าผู้เรียนทุกคนมีความสามารถเรียนรู้และพัฒนาตนเองได้และถือว่าผู้เรียนมีความสำคัญที่สุดการพัฒนาโปรแกรมในครั้งนี้จึงให้ความสำคัญกับลูกเสือชาวบ้าน โดยทำการศึกษาถึงความต้องการเรียนรู้ กิจกรรมการเรียนรู้ที่เหมาะสม

1.2 ผู้วิจัยได้พิจารณาถึงการจัดการเรียนการสอนโดยใช้แนวคิดการจัดการเรียนรู้ตามพระราชบัญญัติการศึกษาแห่งชาติ พ.ศ. 2542 (กระทรวงศึกษาธิการ, 2542) โดยพิจารณาในเรื่องต่างๆดังนี้

ผู้เข้าโปรแกรมคือลูกเสือชาวบ้าน โดยผู้วิจัยได้ประสานงานใน 3 พื้นที่พร้อมกันเพื่อป้องกันเหตุผิดพลาด ซึ่งอาจส่งผลให้การวิจัยล่าช้า ตามคำแนะนำของนายเอก อำนวย ประธานชมรมวิทยากรลูกเสือชาวบ้าน จังหวัดกาญจนบุรี ดังนี้ 1) พื้นที่กรุงเทพมหานคร และปริมณฑล ประสานงานกับอดีตประธานชมรมวิทยากรลูกเสือชาวบ้านกรุงเทพ นายวุฒิ วิรมย์รัตน์ 2) พื้นที่จังหวัดสกลนคร และจังหวัดใกล้เคียงประสานงานกับนายกองค์การบริหารส่วนตำบลเหล่าปอแดง อำเภอเมือง จังหวัดสกลนคร นายอนุพงษ์ หอมจันทร์ และ 3) พื้นที่จังหวัดกาญจนบุรีประสานงานกับประธานชมรมวิทยากรลูกเสือชาวบ้าน นายเอก อำนวย โดยเมื่อพิจารณาเลือกแล้ว ผู้วิจัยได้ตัดสินใจเลือกกลุ่มลูกเสือชาวบ้านจังหวัดกาญจนบุรี ที่มีความพร้อมในด้านการจัดเตรียมผู้เข้ารับการอบรม เนื่องจากมีจำนวนลูกเสือชาวบ้านมากเป็นลำดับ 8 ของประเทศ และมีชมรมวิทยากรที่มีความเข้มแข็งสามารถจัดกิจกรรมเข้าร่วมแสดงในการชุมนุมของลูกเสือชาวบ้าน และได้รับรางวัลทุกครั้ง (ศูนย์ปฏิบัติการลูกเสือชาวบ้าน, 2553)

ลักษณะผู้เรียนคือ ลูกเสือชาวบ้าน โดยปกติการอบรมลูกเสือชาวบ้านเป็นการจัดการศึกษานอกระบบโรงเรียนในรูปแบบหนึ่ง ใช้วิธีการจัดการเรียนรู้ด้วยกิจกรรมการปฏิบัติตนเอง ใช้ระบบหมู่ในการร่วมกันทำกิจกรรมต่าง ใช้เกม ร้องเพลง ให้เกิดการเรียนรู้ และจดจำ

ผู้จัดโปรแกรมและผู้สอนคือ ผู้วิจัยเพราะผู้วิจัยมีอาชีพเป็นวิทยากร และมีประสบการณ์ในการร่วมเป็นวิทยากรลูกเสือชาวบ้าน จึงมีความเหมาะสมในการเป็นวิทยากรในโปรแกรมที่ผู้วิจัยได้พัฒนาขึ้น ร่วมกับวิทยากรจากชมรมวิทยากรลูกเสือชาวบ้าน จังหวัดกาญจนบุรี

ผู้ช่วยวิทยากรประจำกลุ่ม คือ ผู้ที่มีความเหมาะสม มีความรู้และความเข้าใจในเรื่องโปรแกรมการศึกษานอกระบบโรงเรียนเพื่อเสริมสร้างความเป็นพลเมืองดีสำหรับลูกเสือชาวบ้าน รักการบริการ สื่อสารได้ดี รับทราบและเข้าใจขั้นตอนการจัดโปรแกรมที่ผู้วิจัยได้พัฒนาขึ้น

1.3 ผู้วิจัยได้พิจารณาเรื่องนโยบาย ระเบียบ แนวทางปฏิบัติ และทำความเข้าใจเกี่ยวกับเจ้าหน้าที่ผู้ที่เกี่ยวข้อง กับการพัฒนาโปรแกรม ดังนี้

นโยบายระเบียบ และแนวทางปฏิบัติของกลุ่มลูกเสือชาวบ้านมีความเป็นอิสระในการพิจารณาเข้าร่วมกิจกรรมต่างๆ แต่ต้องไม่ยุ่งเกี่ยวกับการเมือง ไม่มีการจ้างให้เข้าร่วมกิจกรรมใน โปรแกรมการศึกษานอกระบบโรงเรียนที่พัฒนาขึ้น มีความสอดคล้องกับแนวนโยบาย ระเบียบ และแนวทางปฏิบัติของลูกเสือชาวบ้าน นอกจากนี้ผู้วิจัยได้ร่วมประชุมทำความเข้าใจ ทั้งกับลูกเสือชาวบ้าน วิทยากร ผู้ช่วยวิทยากร ตลอดจนผู้ประสานงานในด้านต่างๆ เกี่ยวกับโปรแกรมการศึกษานอกระบบโรงเรียนที่ได้พัฒนาขึ้น

**ขั้นตอนที่ 2 ผลการการวิเคราะห์สถานการณ์ของชุมชนและกลุ่มผู้รับบริการสามารถสรุปได้ดังนี้**

2.1 จากการศึกษารวบรวมข้อมูล วิเคราะห์สภาพปัจจุบัน อดีตเกี่ยวกับสถานการณ์ของลูกเสือชาวบ้านด้วยการวิเคราะห์เอกสารและสนทนากับบุคคลในชุมชนพบว่ากิจการลูกเสือชาวบ้านเป็นกลุ่มพลังของประชาชนที่เริ่มก่อตั้งขึ้นในประเทศไทยครั้งแรกเมื่อวันที่ 9 สิงหาคม 2514 โดยเริ่มนำกระบวนการลูกเสือเข้าไปสู่ประชาชนด้วยการฝึกอบรมโดยใช้หลักและวิธีการของลูกเสือทำให้กิจการลูกเสือชาวบ้านเป็นที่สนใจของทุกฝ่ายทั้งภาครัฐภาคเอกชนและบุคคลทั่วไป โดยเฉพาะอย่างยิ่งพระบาทสมเด็จพระเจ้าอยู่หัวได้ทรงรับกิจการลูกเสือชาวบ้านไว้ในพระบรมราชานุเคราะห์พระราชทานสิ่งของพระราชทานและทรงประจักษ์ให้แก่ลูกเสือชาวบ้านพระบรมวงศานุวงศ์ให้ความสำคัญทรงเข้าร่วมกิจกรรมต่างๆกับลูกเสือชาวบ้านกิจการลูกเสือชาวบ้านได้ก่อตั้งขึ้นในสภาวะที่ชาติบ้านเมืองกำลังมีปัญหาสำคัญจากภัยคุกคามของลัทธิคอมมิวนิสต์อย่างเปิดเผย (พ.ศ.2508 - 2525) ซึ่งเป็นภัยต่อความมั่นคงของชาติที่น่ากลัวที่สุดการเกิดขึ้นในจังหวะที่เหมาะสมกับสถานการณ์ดังกล่าวทำให้การเจริญเติบโตของลูกเสือชาวบ้านเป็นไปอย่างรวดเร็ว



รัฐบาลได้ให้ความสำคัญโดยออกเป็นมติคณะรัฐมนตรีเพื่อให้หน่วยงานต่างๆ สนับสนุนกิจการ ลูกเสือชาวบ้านหน่วยงานราชการและข้าราชการให้การสนับสนุนอย่างเต็มที่ภาคธุรกิจและภาคเอกชนต่างๆ ให้ความร่วมมือและสนับสนุนด้านงบประมาณประชาชนโดยทั่วไปให้ความสนใจ เข้าร่วมการฝึกอบรมเป็นลูกเสือชาวบ้านปัจจุบันมีลูกเสือชาวบ้านทั้งสิ้น 7,349,219 คน ในปี 2553 มีอบรมเพิ่มขึ้น 10,379 คน (ศูนย์ปฏิบัติการลูกเสือชาวบ้าน, 2554)

2.2 ผู้วิจัยทำการศึกษาวิจัยชุมชนด้วยการเข้าร่วมการอบรม ร่วมสนทนากับสมาชิก ลูกเสือชาวบ้าน และวิทยากรลูกเสือชาวบ้าน จังหวัดกาญจนบุรี ดังนี้ 1) เข้าร่วมอบรมลูกเสือชาวบ้านรุ่นที่ 20 ของอำเภอเลาขวัญ รุ่นที่ 241 ของจังหวัดกาญจนบุรี รุ่นที่ 6782/2 ของประเทศ ระหว่างวันที่ 13 - 17 เดือนกันยายน พ.ศ. 2553 ณ โรงเรียนบ้านโป่งไหม ตำบลหนองปรือ อำเภอเลาขวัญ จังหวัดกาญจนบุรี พบว่า ลูกเสือชาวบ้านเป็นองค์กรภาคประชาชนที่มีขนาดใหญ่ที่สุดและมีบทบาทที่สำคัญยิ่งในการยึดมั่นเทิดทูนและดำรงรักษาไว้ซึ่งสถาบันชาติ ศาสนา พระมหากษัตริย์เป็นแกนกลางในการสร้างความรักความสามัคคีพัฒนาตนเองให้เป็นพลเมืองดี การจัดกิจกรรมทางการศึกษาเน้นการใช้กิจกรรมกลุ่มสัมพันธ์เป็นสื่อกลางในการถ่ายทอดความรู้ในเรื่องต่างๆ เช่น การแสดงบทบาทสมมติ เพลงประกอบท่าทาง และนันทนาการเป็นส่วนใหญ่ 2) เข้าร่วมอบรมวิชาผู้กำกับลูกเสือสามัญ ชั้นความรู้ขั้นสูง ( A.T.C.) รุ่นที่ 3 / 2553 ระหว่างวันที่ 18 - 24 เดือนตุลาคม พ.ศ. 2553 ณ ค่ายลูกเสือเจดีสามองค์ อำเภอพนมทวน จังหวัดกาญจนบุรี เพื่อศึกษาถึงระบบ ระเบียบ และวิธีการต่าง ๆ ที่ใช้ในการจัดกิจกรรมการเรียนรู้สำหรับลูกเสือชาวบ้าน

วันที่ 30 เดือนตุลาคม พ.ศ.2553 ผู้วิจัยได้ขออนุญาตเข้าพบผู้บริหารศูนย์ปฏิบัติการลูกเสือชาวบ้าน ในพระบรมราชานุเคราะห์ คือ พล.ต.ต.เรืองศักดิ์ ประทุมจร ผู้ช่วยผู้อำนวยการศูนย์ปฏิบัติการลูกเสือชาวบ้าน ณ ศูนย์ปฏิบัติการลูกเสือชาวบ้าน กองบัญชาการตำรวจตระเวนชายแดนเลขที่ 1279 อาคารจุลละพราหมณ์ ถนนพหลโยธิน แขวงสามเสนในเขตพญาไท กรุงเทพมหานคร กล่าวว่า “การดำเนินงานของศูนย์ปฏิบัติการลูกเสือชาวบ้านฯ ได้มีส่วนช่วยเสริมสร้างความมั่นคงต่อสถาบันชาติ ศาสนา พระมหากษัตริย์ เอกลักษณ์ของชาติ ทั้งทางตรงและทางอ้อม ประสานความร่วมมือและพัฒนาไปสู่ทุกองค์กรทุกหน่วยงานเพื่อให้สังคมไทยดำรงอยู่ได้อย่างมั่นคงและยั่งยืน” นอกจากนี้ยังกล่าวเพิ่มเติมอีกว่า “หลักสูตรมาตรฐานการอบรมของศูนย์ปฏิบัติการลูกเสือชาวบ้านมี 6 หลักสูตร คือ 1) หลักสูตรอบรมลูกเสือชาวบ้าน 2) หลักสูตรวิทยากรลูกเสือชาวบ้าน 3) หลักสูตรการฝึกอบรมผู้อำนวยการฝึกลูกเสือชาวบ้าน 4) หลักสูตรการฝึกอบรมลูกเสือชาวบ้านทบทวน 5) หลักสูตรการฝึกอบรมผู้นำองค์กรลูกเสือ

ชาวบ้าน 6) หลักสูตรการอบรมสัมมนาวิทยากร และผู้อำนวยการฝึกอบรมลูกเสือชาวบ้าน”  
 พ.อ.อ.ชวน เก่งการค้า สมาชิกสภาลูกเสือชาวบ้าน กล่าวว่า “ในสมัยก่อน การจัดการฝึกอบรม  
 ลูกเสือชาวบ้านมีผู้สนใจเป็นจำนวนมาก แต่ในปัจจุบันมีจำนวนผู้สนใจน้อยลง อาจเกิดจาก  
 การเปลี่ยนแปลงวิถีชีวิต ของคนในสังคมของเรา หากต้องการจะส่งเสริมการอบรมลูกเสือชาวบ้าน  
 อีกครั้ง ต้องมีการปรับปรุงในหลายเรื่อง เช่น ตัวหลักสูตร กระบวนการอบรม กิจกรรมการเรียนรู้  
 เงื่อนไขการเข้าอบรม เพื่อให้เกิดความเหมาะสมกับยุคสมัย”

สรุปว่า ก่อนจะมีการอบรมลูกเสือชาวบ้านที่เป็นหลักสูตรพื้นฐาน จำเป็นต้องมีการ  
 เตรียม และพัฒนาบุคลากรในหลายระดับ ทั้งในระดับวิทยากรทั่วไป ผู้อำนวยการฝีก และผู้นำ  
 องค์การลูกเสือชาวบ้าน อีกทั้งในปัจจุบันการอบรมลูกเสือชาวบ้านมีจำนวนผู้สนใจน้อยลง  
 เนื่องจากสภาพทางสังคม และวิถีชีวิตมีการเปลี่ยนแปลงไป ต้องมีการปรับปรุงในหลายเรื่องเพื่อ  
 ความเหมาะสม

2.3 เพื่อพิจารณาถึงแหล่งทรัพยากรที่จะนำมาใช้ ในวันที่ 10 เดือนมิถุนายน 2554  
 เวลา 9.00-12.00 น. ผู้วิจัยได้เชิญลูกเสือชาวบ้านผู้นำชุมชนวิทยากรลูกเสือชาวบ้านเข้าร่วมประชุม  
 สนทนากลุ่ม 10 คน ดังนี้ นายศุภกร เรือนทองนางสมพร สุขใสสาคร นางสาวสุนิษา ศรีตุงหอม  
 นายปริพรรณ แซ่เดียว นายวิชาญ ริดพันธ์ นายบุตรดา หอมบานเย็น นายฉัตรชัย ศรีรัตน์  
 ด.ต.ประสงค์ แพ้ใหญ่ ด.ต.วิโรจน์ สามทองบุตร และสอ.สุระชัย แทนทอง มาร่วมศึกษา และ  
 สนทนากลุ่ม

จากการสนทนากลุ่มในวันดังกล่าวได้มีการเสนอความคิดเห็นเชิงลึกอย่างละเอียด  
 และกว้างขวาง และเป็นมุมมองจากหลากหลายมิติสามารถสรุปสถานการณ์สำหรับลูกเสือ  
 ชาวบ้านและกลุ่มผู้รับบริการได้ดังนี้การทดลองโปรแกรมครั้งนี้ขอให้ใช้เวลาในห้องอบรมไม่เกิน  
 2 วัน 1 คืน เนื่องจากผู้เข้าร่วมโปรแกรมอาจติดภาระกิจ และส่งผลกระทบต่อกรวิจัยได้ ควรเน้น  
 กิจกรรมกลุ่ม และมีความสนุกสนาน เพราะลูกเสือชาวบ้านใช้กระบวนการกลุ่มในการแลกเปลี่ยน  
 เรียนรู้เป็นปกติ โดยสอดแทรกความรู้ และสิ่งที่ต้องการปลูกฝัง ไปกับสนทนาการที่สนุกสนาน  
 อาจทำให้ผู้เข้าร่วมโปรแกรมมีความคาดหวังว่ามีความสนุก และไม่น่าเบื่อ เห็นด้วยอย่างยิ่งกับ  
 การจัดโปรแกรมเพราะจะช่วยเสริมสร้างความเป็นพลเมืองดีให้กับลูกเสือชาวบ้าน แต่  
 ควรระมัดระวังในการรายงานผลการวิจัย เพราะลูกเสือชาวบ้านมีความเป็นพลเมืองดีอยู่แล้ว การ  
 พัฒนาโปรแกรมการศึกษานอกระบบโรงเรียนเพื่อเสริมสร้างความเป็นพลเมืองดีสำหรับลูกเสือ  
 ชาวบ้าน อาจทำให้บุคคลอื่นเข้าใจผิดได้ว่าลูกเสือชาวบ้านมีความเป็นพลเมืองดีน้อยหรือต่ำ และ

เมื่อผู้วิจัยได้นำเสนอข้อมูลและเนื้อหาของโปรแกรม และสอบถามความเห็น จากลูกเสือชาวบ้านที่เข้าร่วมประชุมได้ให้ความเห็นเพิ่มเติมในเรื่อง การอ่านออกเขียนได้ของลูกเสือชาวบ้านที่อาจจะ เป็นปัญหาอยู่บ้าง แต่โดยส่วนใหญ่เห็นด้วย และยินดีให้การสนับสนุนการวิจัยอย่างเต็มที่ โดยลง ความเห็นและแนะนำให้ผู้วิจัยประสานงานกับนายเอนก อำนวย ประธานชมรมวิทยากรลูกเสือ ชาวบ้าน จังหวัดกาญจนบุรี เพื่อดำเนินการวิจัยในขั้นต่อไป

### ขั้นตอนที่ 3 ผลการพิจารณาผลที่พึงประสงค์

3.1 เพื่อคลี่คลายความต้องการ และปัญหา เพื่อกำหนดผลที่พึงประสงค์จากการ พัฒนาโปรแกรม ผู้วิจัยได้สนทนากลุ่มกับวิทยากรลูกเสือชาวบ้าน ณ ห้องประชุม โรงเรียนวัดอิน ทาราม หมู่ที่ 4 ตำบลหนองขาว อำเภอท่าม่วง จังหวัดกาญจนบุรี ในวันที่ 18 เดือนมกราคม พ.ศ. 2554 จำนวน 10 คนเกี่ยวกับความคิดเห็นด้านพลเมืองดีจากการสัมภาษณ์นายเอนก อำนวย ประธานชมรมวิทยากรลูกเสือชาวบ้าน จังหวัดกาญจนบุรี กล่าวว่า “ลูกเสือชาวบ้านเป็นกิจการที่ ก่อให้เกิดประโยชน์เกื้อกูลต่อการพัฒนาคุณภาพพื้นฐานของประชาชนได้เป็นอย่างดีเนื่องจาก เป็นกิจการที่พัฒนาและส่งเสริมให้ประชาชนประพฤติตนเป็นพลเมืองดี” นายชัยณรงค์ ชัยมนตรี กุลกล่าวว่ “ในปัจจุบันนี้ผู้คนในชาติแบ่งเป็นฝ่ายกันอย่างชัดเจนไม่เคารพกฎหมายและกติกายของ บ้านเมืองคอร์ปกับปัญหาด้านการเมืองที่ไม่แน่นอนสังคมขาดคุณธรรมจริยธรรมที่ดีเห็นแก่ ประโยชน์ส่วนตนและพรรคพวกดังนั้นจึงเป็นภาระหน้าที่อันสำคัญของลูกเสือชาวบ้านทุกคนที่ จะต้องร่วมกันช่วยเหลือแก้ไขปัญหา” นายพีระฉัตร น้อยเคียง กล่าวว่า “การดำเนินกิจการลูกเสือ ชาวบ้านมีวัตถุประสงค์ หลายข้อ แต่มีที่ชัดเจนข้อหนึ่งที่ระบุว่า เพื่อพัฒนาประชาชนให้เป็น พลเมืองดี” นางผ่องศรี แก่นยงค์ กล่าวว่า “ลูกเสือชาวบ้านมีบทบาทที่สำคัญยิ่งในการยึดมั่น เทิดทูนและดำรงรักษาไว้ซึ่งสถาบันชาติศาสนาพระมหากษัตริย์เป็นแกนกลางในการสร้างความ รักความสามัคคีพัฒนาตนเองให้เป็นพลเมืองดีโดยใช้กระบวนการลูกเสือชาวบ้าน” ร.ต.สุรัชย์ เชี่ยวชาญ กล่าวว่า “พลเมืองดี เป็นสิ่งที่ประชาชนทุกคนต้องมี ลูกเสือชาวบ้านเน้นเรื่องนี้อยู่แล้ว แต่มีหลายวิชาที่ต้องสอนจึงทำให้เน้นในเรื่องพลเมืองดีได้น้อยไปหน่อย”

สรุปว่า ผู้ร่วมสนทนาคิดว่า ความเป็นพลเมืองดีมีความสำคัญกับประชาชนทุกคน โดยเฉพาะลูกเสือชาวบ้านได้ให้ความสำคัญกับเรื่องพลเมืองดีนี้มาก แต่ข้อจำกัดด้านเวลา และ เนื้อหาหลักสูตรการอบรมลูกเสือชาวบ้านที่ไม่ได้มีการปรับปรุงมาเป็นเวลานาน ทำให้ความรู้ใน เรื่องพลเมืองดีของลูกเสือชาวบ้าน อาจจะได้รับจากในหลักสูตรน้อยเกินไป จึงทำให้ผู้ที่ผ่านการ อบรมลูกเสือชาวบ้าน 4 คืน 5 วัน เกิดการเปลี่ยนแปลงในเรื่องพลเมืองดีอย่างไม่ชัดเจน

3.2 จากการเชิญผู้เชี่ยวชาญเกี่ยวกับลูกเสือชาวบ้านกลุ่มต่างๆ เช่น ตัวแทนจาก ชมรมวิทยากรลูกเสือชาวบ้าน ตัวแทนชมรมลูกเสือชาวบ้าน วิทยากรและผู้ช่วยวิทยากรประจำ กลุ่มเข้าร่วมกลั่นกรองความต้องการและปัญหาเพื่อกำหนดผลที่พึงประสงค์จากการพัฒนา โปรแกรม ในวันที่ 18 เดือนมกราคม พ.ศ. 2554 ได้กำหนดผลที่พึงประสงค์ คือ ความรู้ ทักษะ และพฤติกรรมความเป็นพลเมืองดี ประกอบด้วย 1) มีความจงรักภักดีต่อชาติศาสนาและ พระมหากษัตริย์เคารพกฎระเบียบของสังคม 2) มีความซื่อสัตย์ยึดมั่นในอุดมการณ์มีเกียรติ เชื้อถือได้ไม่เห็นแก่ประโยชน์ส่วนตนเป็นผู้ผลิตและผู้บริโภคที่ดี 3) ยอมรับความคิดเห็นของผู้อื่นที่ ดีกว่าอดทนต่อความขัดแย้งแสดงความคิดเห็นอย่างมีเหตุผล 4) สามารถพึ่งตนเองได้ 5) มีจิต สาธารณะเต็มใจช่วยเหลือผู้อื่นเสมอกล้าเสนอตนเป็นตัวแทนและหลังจากเข้าร่วมโปรแกรม การศึกษานอกระบบโรงเรียนครบ 108 ชั่วโมงผู้ร่วมโปรแกรมเสริมสร้างความเป็นพลเมืองดีสำหรับ ลูกเสือชาวบ้านต้องมีการพัฒนาด้านความรู้ ทักษะ และพฤติกรรมความเป็นพลเมืองดีสูงขึ้น

3.3 ผู้วิจัยได้สนทนากลุ่มกับวิทยากรลูกเสือชาวบ้าน ณ ห้องประชุม โรงเรียนวัดอิน ทาราม หมู่ที่ 4 ตำบลหนองขาว อำเภอกำแพง จังหวัดกาญจนบุรี ในวันที่ 18 เดือนมกราคม พ.ศ. 2554 เพื่อการจัดลำดับผลที่พึงประสงค์ ซึ่งได้ผลว่าไม่มีความจำเป็น เพราะความเป็นพลเมืองดี 5 ข้อที่สังเคราะห์ได้นั้นมีความเหมาะสมโดยไม่ต้องจัดเรียงลำดับ

3.4 การจัดลำดับความสำคัญของผลที่พึงประสงค์และสอดคล้องเหมาะสมกับ โปรแกรมและลูกเสือชาวบ้านได้ผลดังนี้

ตารางที่ 12 แสดงลำดับการจัดกิจกรรมการเรียนรู้

วันที่ 1		กิจกรรม
8:30 - 9:00	0:30	ปฐมนิเทศ ละลายพฤติกรรม ทำแบบวัด
9:00 - 12:00	3:00	การยอมรับความคิดเห็นของผู้อื่นแสดงความคิดเห็นอย่างมีเหตุผล
12:00 - 13:00	1:00	พักกลางวัน
13:00 - 16:00	3:00	การยอมรับความคิดเห็นของผู้อื่นแสดงความคิดเห็นอย่างมีเหตุผล (ต่อ)
16:00 - 18:00	2:00	สามารถพึ่งตนเองได้
18:00 - 19:00	1:00	รับประทานอาหาร
19:00 - 21:00	2:00	สามารถพึ่งตนเองได้
วันที่ 2		กิจกรรม
6:00 - 7:00	1:00	โยคะยามเช้า
7:00 - 8:00	1:00	รับประทานอาหารเช้า
8:00 - 9:00	1:00	สามารถพึ่งตนเองได้
9:00 - 12:00	3:00	มีความซื่อสัตย์
12:00 - 13:00	1:00	พักกลางวัน
13:00 - 15:00	2:00	มีจิตสาธารณะ
15:00 - 17:00	2:00	มีความจงรักภักดีต่อชาติศาสนา และพระมหากษัตริย์
17:00 - 18:00	1:00	ทำแบบประเมิน มอบวุฒิบัตร และพิธีปิด

ขั้นตอนที่ 4 ผลการกำหนดแหล่งทรัพยากรและการสนับสนุน

ผู้วิจัยได้กำหนดแหล่งทรัพยากรและการสนับสนุนในการจัดโปรแกรมการศึกษาจากระบบโรงเรียนเพื่อเสริมสร้างความเป็นพลเมืองดีสำหรับลูกเสือชาวบ้านในครั้งนี้ ดังนี้

#### 4.1 ผลการพิจารณา ความเพียงพอ ของทรัพยากร ประกอบด้วย

วิทยากร คือ ผู้ที่มีความรู้ และเชี่ยวชาญ ในเรื่องโปรแกรมที่จะทำการทดลอง โดยวิทยากรหลักเป็นตัวผู้วิจัยเอง วิทยากรร่วม เป็นวิทยากรจากชมรมวิทยากรลูกเสือชาวบ้านจังหวัดกาญจนบุรี ที่ได้รับฟังการบรรยายรายละเอียดของโปรแกรม รวมไปถึงรายละเอียดของกิจกรรมต่าง และพร้อมที่จะปรับตามที่ผู้วิจัยต้องการ ประกอบด้วย นายเอนก อำนวย และนายพีรชิต น้อยเคียง วิทยากรประจำกลุ่ม เป็นวิทยากรฝึกอบรมทั่วไป และคัดเลือกจากลูกเสือชาวบ้านที่มีลักษณะเหมาะสมต่อการเป็นวิทยากรประจำกลุ่ม กล่าวคือ มีความสามารถในการสื่อสารได้ดี อารมณ์ร่าเริงแจ่มใส สุขภาพดี มีความพร้อมในการบริการ วิทยากรหลัก วิทยากรร่วม และผู้เข้าโปรแกรม ประกอบด้วย นายจิตติพันธ์ วิริโยสุทธิกุล และนายบุตรดา หอมบานเย็น

วัน และเวลาที่ใช้ในการทดลองโปรแกรมพิจารณาตามความเหมาะสมของกลุ่มลูกเสือชาวบ้านที่เข้าร่วมโปรแกรม โดยได้ทดลองโปรแกรมในวันที่ 16 – 27 เดือนพฤษภาคม พ.ศ. 2555 โดยเป็นการจัดการอบรมในห้องเรียน ระยะเวลา 2 วัน 1 คืน คือวันที่ 16 – 17 เดือนพฤษภาคม พ.ศ. 2555 จำนวน 18 ชั่วโมง หลังจากนั้นกลับไปเรียนรู้ด้วยตนเอง ตามคู่มือใบความรู้ และใบงานที่มอบให้ จำนวน 90 ชั่วโมง หลังจากนั้นนัดหมายกลับมาทำแบบวัดความรู้ทัศนคติ และพฤติกรรม ในวันที่ 26 และ 27 เดือนพฤษภาคม พ.ศ.2555

งบประมาณ และค่าใช้จ่าย ได้รับการสนับสนุนทุนการวิจัยส่วนหนึ่งจาก โครงการในแผนพัฒนาวิชาการ จุฬาลงกรณ์มหาวิทยาลัย 2551 – 2555 งบประมาณเงินทุน จุฬาฯ 100 ปี โดยสนับสนุนผ่าน ทุน 90ปี จุฬาลงกรณ์มหาวิทยาลัย ส่วนที่เหลือเป็นทุนส่วนตัวของผู้วิจัย

สถานที่ ผู้วิจัยได้ประสานงานขอใช้ห้องประชุม สถานที่โดยรอบ และอุปกรณ์ต่างๆ เช่น เครื่องขยายเสียงพร้อมอุปกรณ์ กระดานไวท์บอร์ด และฟิลิปชาร์ท ของโรงเรียนวัดอินทาราม ส่วนเครื่องคอมพิวเตอร์โน้ตบุ๊ก และเครื่องฉายโปรเจคเตอร์เป็นของผู้วิจัย

#### ขั้นตอนที่ 5 ผลการสร้างแผนการสอน

ผู้วิจัยได้สร้างแผนการสอนเพื่อเสริมสร้างความเป็นพลเมืองดีสำหรับลูกเสือชาวบ้าน โดยผู้วิจัยได้ใช้ข้อมูลจากผลการวิจัยขั้นตอนที่ 1 – 4 รวมทั้งแนวคิดที่เกี่ยวกับโปรแกรมการศึกษานอกระบบโรงเรียนมาสร้างเป็นแผนการเรียนรู้ที่ใช้แนวคิดการจัดกิจกรรมกลุ่มสัมพันธ์ แนวคิดนีโอฮิวแมนนิส และการเพิ่มพลังศักยภาพตนเองของ Robbins (1992) และเนื้อหาสาระที่ใช้ คือ

ความเป็นพลเมืองดี โดยการสร้างแผนการสอนและนำแผนการสอนนั้นไปตรวจสอบโดยผู้ทรงคุณวุฒิ

### 5.1 วัตถุประสงค์ เพื่อเสริมสร้างความเป็นพลเมืองดีสำหรับลูกเสือชาวบ้าน

5.2 กลุ่มผู้เรียน เป็นลูกเสือชาวบ้าน ที่สามารถเข้าศึกษาเรียนรู้ด้วยความสนใจ เน้นผู้เรียนเป็นศูนย์กลางเน้นความสนใจความพร้อมที่จะเรียน และร่วมกิจกรรม

5.3 วิทยากรและผู้ช่วยวิทยากรประจำกลุ่ม ผู้วิจัยได้กำหนดคณะผู้ร่วมงานดังนี้ วิทยากรหลักคือ ผู้วิจัยนายวรวุฒิ เจริญศรีพรพงศ์ วิทยากรร่วมนายเอนกอำนาจและนายพีรฉัตร น้อยเคียงวิทยากรประจำกลุ่มนายฐิติพันธ์วิวิโยสุทธิกุลและนายบุตรดาหอมบานเย็น

5.4 เนื้อหาสาระผู้วิจัยได้พิจารณา เลือกเนื้อหาความเป็นพลเมืองดี ที่ได้สังเคราะห์จาก พลเมืองดี ตามวิถีประชาธิปไตย ของ กระทรวงศึกษาธิการ และพลเมืองดี ในทัศนคติของลูกเสือชาวบ้าน ที่ผู้วิจัยสังเคราะห์ได้ ดังนี้ 1) มีความจงรักภักดีต่อชาติศาสนาและพระมหากษัตริย์เคารพกฎระเบียบของสังคมประกอบด้วยการเคารพระเบียบของสังคมและการเคารพกฎหมาย 2) มีความซื่อสัตย์ยึดมั่นในอุดมการณ์มีเกียรติเชื่อถือได้ไม่เห็นแก่ประโยชน์ส่วนตนเป็นผู้ผลิตและผู้บริโภคที่ดีประกอบด้วยการซื่อสัตย์สุจริตต่ออาชีพที่ทำการซื่อสัตย์ต่อหน้าที่ โดยไม่เห็นแก่ประโยชน์ส่วนตนและการเป็นผู้ผลิตและผู้บริโภคที่ดีมีความซื่อสัตย์ยึดมั่นในอุดมการณ์ที่ดีต่อชาติเป็นสำคัญ 3) ยอมรับความคิดเห็นของผู้อื่นที่ดีกว่าอดทนต่อความขัดแย้ง แสดงความเห็นอย่างมีเหตุผลประกอบด้วยการแสดงความคิดเห็นอย่างมีเหตุผลการรับฟังข้อคิดเห็นของผู้อื่นการยอมรับเมื่อผู้อื่นมีเหตุผลที่ดีกว่าการตัดสินใจโดยใช้เหตุผลมากกว่าอารมณ์การรับฟังข้อคิดเห็นของทุกคนโดยอดทนต่อความขัดแย้งที่เกิดขึ้นและการยอมรับในเหตุผลที่ดีกว่า 4) สามารถพึ่งตนเองได้ประกอบด้วยการประหยัดและอดออมในครอบครัวการพัฒนางานอาชีพให้ก้าวหน้าการใช้เวลาว่างให้เป็นประโยชน์ต่อตนเองและสังคมการสร้างงานและสร้างสรรค์สิ่งประดิษฐ์ใหม่ๆเพื่อให้เกิดประโยชน์ต่อสังคมไทยและสังคมโลกและการทำงานอย่างเต็มความสามารถเต็มเวลา 5) มีจิตสาธารณะเต็มใจช่วยเหลือผู้อื่นเสมอกล้าเสนอตนเองเป็นตัวแทน ประกอบด้วยการมีจิตสาธารณะคือเห็นแก่ประโยชน์ของส่วนรวมและรักษาสาธารณสมบัติและการกล้าเสนอความคิดเห็นต่อส่วนรวมกล้าเสนอตนเองในการทำหน้าที่สมาชิกสภาผู้แทนราษฎรหรือสมาชิกวุฒิสภา

**5.5 กิจกรรมการเรียนรู้** สืบเคราะห์จากแนวคิดกลุ่มสัมพันธ์แนวคิดนีโอฮิวแมนนิส และการเพิ่มพลังศักยภาพตนเองของ Robbins (1992) ได้ผลดังนี้ 1) ยึดผู้เรียนเป็นศูนย์กลางเน้น ศักดิ์ศรีความเป็นมนุษย์ 2) ยึดกลุ่มเป็นแหล่งความรู้ 3) ยึดการค้นพบด้วยตนเองเชื่อมั่นใน ศักยภาพอันยิ่งใหญ่ภายในตนพัฒนาศักยภาพอันไร้ขีดจำกัด 4) เน้นกระบวนการควบคู่ไปกับ ผลงานมีความรับผิดชอบต่อการจัดประสบการณ์การเรียนรู้ 5) เน้นการนำความรู้ไปใช้ใน ชีวิตประจำวัน

**5.6 แหล่งความรู้และสื่อการเรียนรู้** ประกอบด้วยวิทยากรวิธีโอเน็ตรรศการ อินเทอร์เน็ตเอกสารตำราศูนย์เรียนรู้สมาคมชมรม

**5.7 การประเมินผล** ประเมินผลก่อนหลังการทดลองด้านความรู้ทัศนคติและ พฤติกรรมการเป็นพลเมืองดีในชั่วโมงที่1 ประเมินก่อนเรียนและในชั่วโมงที่108

**5.8 สภาพแวดล้อม** โรงเรียนที่มีความพร้อมในการเป็นสถานที่ทำค่ายพักแรมของ ลูกเสือชาวบ้านได้

## ขั้นตอนที่ 6 ผลโปรแกรมการปฏิบัติงาน

6.1 ผู้วิจัยได้เลือกความเป็นพลเมืองดี เป็นเนื้อหา ประกอบด้วย 1) มีความ จงรักภักดีต่อชาติ ศาสนา พระมหากษัตริย์ เคารพกฎระเบียบของสังคม 2) เป็นผู้ผลิตและ ผู้บริโภคที่ดี มีความซื่อสัตย์ ยึดมั่นในอุดมการณ์ มีเกียรติเชื่อถือได้ ไม่เห็นแก่ประโยชน์ส่วนตน 3) ยอมรับความคิดเห็นของผู้อื่นที่ดีกว่า อดทนต่อความขัดแย้ง แสดงความเห็นอย่างมีเหตุผล 4) สามารถพึ่งตนเองได้ 5) มีจิตสาธารณะ เต็มใจช่วยเหลือผู้อื่นเสมอ กล่าวเสนอตนเป็นตัวแทน

6.2 ผู้วิจัยดำเนินการฝึกอบรมอย่างต่อเนื่องและเน้นกิจกรรมการเรียนรู้ที่สังเคราะห์ ได้ประกอบด้วย 1) ยึดผู้เรียนเป็นศูนย์กลาง เน้นศักดิ์ศรีความเป็นมนุษย์ 2) ยึดกลุ่มเป็นแหล่ง ความรู้ 3) ยึดการค้นพบด้วยตนเอง เชื่อมั่นในศักยภาพอันยิ่งใหญ่ภายในตน พัฒนาศักยภาพอัน ไร้ขีดจำกัด 4) เน้นกระบวนการควบคู่ไปกับผลงานมีความรับผิดชอบต่อการจัดประสบการณ์ การเรียนรู้ 5) เน้นการนำความรู้ไปใช้ใน ชีวิตประจำวัน เพื่อให้ผู้เรียนมีส่วนร่วมในทุกกิจกรรมโดยใช้ เวลาทั้งสิ้น 108 ชั่วโมง

6.3 กิจกรรมการเรียนรู้เป็นไปตามลำดับและกำหนดการที่จัดไว้

6.4 ผู้วิจัยได้นำโปรแกรมไปปฏิบัติเพื่อหาข้อแก้ไขและปรับปรุง



## ขั้นตอนที่ 7 ผลความน่าเชื่อถือของการใช้ทรัพยากร

7.1 ผู้วิจัยวางแผนการประเมินทุกขั้นตอนประกอบด้วยแบบสอบถามข้อมูลพื้นฐาน การประเมินก่อนและหลังโดยวางแผนการประเมินรวมทั้งการเตรียมพี่เลี้ยงให้คำแนะนำในการ ประเมิน โดยมีการตรวจสอบคุณภาพแบบประเมินโดยผู้ทรงคุณวุฒิ 4 คน ปราบกฏรายชื่อใน ภาคผนวก ข. และได้ผลตรวจสอบความน่าเชื่อถือ แบบสอบถามข้อมูลพื้นฐาน พัฒนาจาก แบบสอบถามของชินทร สุขเจริญ ( 2551) ประกอบด้วย 1)เพศ 2)สถานภาพ 3)อายุ 4)ระดับ การศึกษา 5)อาชีพ 6) รายได้เฉลี่ยต่อเดือนผู้วิจัยได้นำแบบสอบถามมาหาค่า IOC ได้ค่าระดับ ความสอดคล้องระดับ 1.00 และนำแบบสอบถามไปทดลองใช้กับลูกเสือชาวบ้านที่อำเภอทองผา ภูมิจังหวัดกาญจนบุรีในวันที่ 23- 27 กันยายน พ.ศ. 2554 ผลปรากฏว่าผู้ตอบแบบสอบถามมี ความเข้าใจในข้อคำถามเป็นอย่างดี

7.2 ผู้วิจัยประเมินด้วยแบบวัดความเป็นพลเมืองดีด้านความรู้ทัศนคติและพฤติกรรม ซึ่งสอดคล้องกับงานวิจัยของไพบุลย์ โพธิ์หวังประสิทธิ์ ( 2548) และซาลินี เอี่ยมศรี ( 2549) ได้ผล ตรวจสอบความน่าเชื่อถือดังนี้

7.2.1 แบบวัดความรู้การเป็นพลเมืองดีก่อนการอบรมผู้วิจัยได้นำแบบสอบถาม มาหาค่าIOC ได้ค่าระดับความสอดคล้องระดับ 0.50-1.00 และนำแบบสอบถามไปทดลองใช้กับ ลูกเสือชาวบ้านที่อำเภอทองผาภูมิจังหวัดกาญจนบุรีในวันที่ 23- 27 กันยายน พ.ศ. 2554 แล้ว นำมาหาดัชนีค่าความยากง่ายได้ค่าระหว่าง 0.30 - 0.77 ผ่านเกณฑ์ค่าความยากง่ายที่ต้องอยู่ ระหว่าง 0.20 - 0.80 หมายความว่าแบบวัดความรู้การเป็นพลเมืองดีก่อนการอบรมชุดนี้เป็น ข้อสอบที่มีความยากง่ายเหมาะสมสามารถนำไปใช้ได้ และค่าอำนาจจำแนกได้ระหว่าง 0.25 - 0.50 ผ่านเกณฑ์ค่าอำนาจจำแนกที่ต้องสูงกว่า 0.20 ขึ้นไป หมายความว่าแบบวัดความรู้การเป็น พลเมืองดีก่อนการอบรมชุดนี้มีอำนาจจำแนกเหมาะสมสามารถนำไปใช้ได้ (พิสนุ พงศ์ศรี, 2554)

7.2.2 แบบวัดความรู้การเป็นพลเมืองดีหลังการอบรมผู้วิจัยได้นำแบบสอบถาม มาหาค่า IOC ได้ค่าระดับความสอดคล้องระดับ 0.50-1.00 และนำแบบสอบถามไปทดลองใช้กับ ลูกเสือชาวบ้านที่อำเภอทองผาภูมิ จังหวัดกาญจนบุรี ในวันที่ 24- 27 กันยายน พ.ศ. 2554 แล้ว นำมาหาค่าดัชนีค่าความยากง่ายได้ค่าระหว่าง 0.30 – 0.77 ผ่านเกณฑ์ค่าความยากง่ายที่ต้องอยู่ ระหว่าง 0.20 – 0.80 หมายความว่าแบบวัดความรู้การเป็นพลเมืองดีก่อนการอบรมชุดนี้เป็น ข้อสอบที่มีความยากง่ายเหมาะสมสามารถนำไปใช้ได้ และค่าอำนาจจำแนกได้ระหว่าง 0.25 – 0.50 ผ่านเกณฑ์ค่าอำนาจจำแนกที่ต้องสูงกว่า 0.20 ขึ้นไป หมายความว่าแบบวัดความรู้การเป็น พลเมืองดีก่อนการอบรมชุดนี้มีอำนาจจำแนกเหมาะสมสามารถนำไปใช้ได้ (พิชญ์ พงศ์ศรี, 2554)

7.2.3 แบบวัดทัศนคติการเป็นพลเมืองดีผู้วิจัยได้สร้างโดยใช้แบบประเมินเสกส กลของลิเคิร์ตและทำการตรวจสอบความตรงของเนื้อหา ( content validity) ความเหมาะสมและ ความเป็นไปได้โดยผู้ทรงคุณวุฒิโดยใช้ค่าดัชนี IOC ที่คำนวณได้ 0.75-1.00 ถือว่าแบบประเมิน ทัศนคตินั้นมีความเหมาะสม

7.2.4 แบบวัดพฤติกรรมการเป็นพลเมืองดีผู้วิจัยได้สร้างโดยใช้แบบประเมินเสกส กลของลิเคิร์ตและทำการตรวจสอบความตรงของเนื้อหา ( content validity) ความเหมาะสมและ ความเป็นไปได้โดยผู้ทรงคุณวุฒิโดยใช้ค่าดัชนี IOC ที่คำนวณได้ 0.75-1.00 ถือว่าแบบประเมิน พฤติกรรมนั้นมีความเหมาะสม

7.3 ผู้วิจัยได้ประเมินปัจจัยที่ส่งเสริม และปัญหาอุปสรรคในการนำไปโปรแกรมไปใช้ โดยใช้ แบบสัมภาษณ์เกี่ยวกับปัจจัยที่ส่งเสริม และปัญหาอุปสรรคที่ส่งต่อการนำไปโปรแกรม การศึกษานอกระบบโรงเรียนไปใช้ โดยพัฒนาจากแบบประเมินของชาลิณี เอี่ยมศรี (2549) และ ชนินทร สุขเจริญ (2551) โดยผู้วิจัยทำการปรับเปลี่ยนเนื้อหาให้เหมาะสม และทำการตรวจสอบ ความตรงของเนื้อหา (Content Validity) ความเหมาะสม และความเป็นไปได้โดยผู้ทรงคุณวุฒิ จำนวน 4 คนโดยใช้ค่าดัชนี IOC ที่คำนวณได้ 0.75 -1.00 ถือว่าแบบสัมภาษณ์มีความเหมาะสม

## 8. ผลการรายงานค่าของโปรแกรม

ผู้วิจัยได้จัดทำรายงานค่าของโปรแกรมได้ผลดังต่อไปนี้

8.1 โปรแกรมการศึกษานอกระบบโรงเรียนที่พัฒนาขึ้นมีความจำเป็นเนื่องจากโปรแกรมได้พัฒนาจากข้อมูลความต้องการที่ได้จากผู้ที่มีส่วนเกี่ยวข้อง เช่น ลูกเสือชาวบ้าน วิทยากรลูกเสือชาวบ้าน ผู้นำชุมชน และผู้บริหารศูนย์ปฏิบัติการลูกเสือชาวบ้าน และในภาวะสังคมที่ประชาชนเกิดความขัดแย้งแตกแยก โปรแกรมที่พัฒนาได้จึงมีความจำเป็นและเหมาะสมในการเสริมสร้างความเป็นพลเมืองดีสำหรับลูกเสือชาวบ้าน ซึ่งก็คือประชาชนทั่วไป

8.2 โปรแกรมเป็นเรื่องเกี่ยวกับ การเสริมสร้างความเป็นพลเมืองดีสำหรับลูกเสือชาวบ้าน

8.3 บทบาทผู้ให้ความรู้ วิทยากร และวิทยากรประจำกลุ่ม คือ การให้ความรู้ เป็นผู้อำนวยความสะดวก ตอบข้อซักถาม สร้างบรรยากาศ และกระตุ้นการเรียนรู้

8.4 ผลที่คาดหวังคือ ผู้เข้าร่วมโปรแกรมการศึกษานอกระบบโรงเรียนเพื่อเสริมสร้างความเป็นพลเมืองดีสำหรับลูกเสือชาวบ้านต้องมีการพัฒนาด้านความรู้ทัศนคติและพฤติกรรม ความเป็นพลเมืองดีสูงขึ้น

8.5 ประโยชน์ที่ได้รับ คือ ลูกเสือชาวบ้านสามารถนำความรู้ไปใช้ในชีวิตประจำวัน มีทัศนคติที่ดี ต่อการเป็นพลเมืองดี สามารถปฏิบัติตนเป็นพลเมืองดี เพื่อเป็นตัวอย่างของคนในสังคมและชุมชน

8.6 ปฏิกริยาของผู้เข้าร่วมโปรแกรมและผู้เกี่ยวข้อง เห็นว่าโปรแกรมมีความเหมาะสม และเป็นประโยชน์ ควรขยายผลโดยการจัดอบรมอย่างต่อเนื่อง

## ส่วนที่ 2 ผลการตรวจสอบโปรแกรมการศึกษานอกระบบโรงเรียนเพื่อ เสริมสร้างความเป็นพลเมืองดีสำหรับลูกเสือชาวบ้าน

การตรวจสอบโปรแกรมการศึกษานอกระบบโรงเรียนเพื่อเสริมสร้างความเป็นพลเมืองดีสำหรับลูกเสือชาวบ้านที่ผู้วิจัยสร้างขึ้นโดยผู้ทรงคุณวุฒิเป็นผู้ประเมินความเหมาะสมก่อนนำไปทดลองใช้ผู้วิจัยได้กำหนดเกณฑ์ในการพิจารณาผลการประเมิน ตามมาตราส่วนประมาณค่าแบบ 4 มาตราตามข้อเสนอแนะของ Saylor and Alexander (1974) เพื่อใช้ประเมินคุณภาพโปรแกรมในด้านเนื้อหาและประสบการณ์การเรียนรู้ในโปรแกรมการจัดกิจกรรม และให้ผู้ทรงคุณวุฒิด้านการจัดโปรแกรมการศึกษานอกระบบโรงเรียน 4 คนประกอบด้วย อาจารย์ ดร.สุวิธิตา จรุงเกียรติกุล อาจารย์ประจำสาขาวิชาการศึกษานอกระบบโรงเรียน ภาควิชาการศึกษาตลอดชีวิต ดร.มิ่งขวัญ คงเจริญ กระทรวงการพัฒนาสังคมและความมั่นคงของมนุษย์ นายเอนก อำนวย ประธานชมรมวิทยากรลูกเสือชาวบ้าน จังหวัดกาญจนบุรี นายณรงค์รัช เฉลิมบุญ วิทยากรลูกเสือชาวบ้านและผู้อำนวยการโรงเรียนคันทนาเยาว์ สังกัดกรุงเทพมหานคร ประเมินคุณภาพของโปรแกรมการศึกษานอกระบบโรงเรียน เพื่อเสริมสร้างความเป็นพลเมืองดี โดยกำหนดเกณฑ์การยอมรับคุณภาพเอาไว้ที่ 2.50 จาก 4.00 คะแนน (Saylor and Alexander, 1974) ถือว่าโปรแกรมมีความเหมาะสมซึ่งปรากฏผลดังตารางต่อไปนี้

ตารางที่ 13 ผลการตรวจสอบโปรแกรมการศึกษานอกระบบโรงเรียนเพื่อเสริมสร้าง  
ความเป็นพลเมืองดีสำหรับลูกเสือชาวบ้าน โดยผู้ทรงคุณวุฒิ

รายการประเมิน	เกณฑ์ คุณภาพ	S.D.	ความหมาย
1.หลักการและเหตุผล	4.00	0.00	ดีมาก
2.แนวคิดในการจัดกิจกรรมการเรียนรู้	3.75	0.50	ค่อนข้างดีมาก
3.องค์ประกอบโปรแกรมการศึกษานอกระบบโรงเรียน	3.75	0.50	ค่อนข้างดีมาก
4.แผนการเรียนรู้	3.75	0.50	ค่อนข้างดีมาก
5.สื่อการเรียนรู้	3.75	0.50	ค่อนข้างดีมาก
รวม	3.80	0.41	ค่อนข้างดีมาก

จากตารางที่ 13 พบว่าผู้ทรงคุณวุฒิมีความเห็นว่าคุณภาพของโปรแกรมการศึกษานอกระบบโรงเรียนเพื่อเสริมสร้างความเป็นพลเมืองดีสำหรับลูกเสือชาวบ้าน อยู่ในระดับค่อนข้างดี (3.80) โดยในด้านหลักการและเหตุผล มีเกณฑ์คุณภาพสูงที่สุดในระดับดีมาก (4.00) ด้านแนวคิดในการจัดกิจกรรมการเรียนรู้ด้านองค์ประกอบโปรแกรมการศึกษานอกระบบโรงเรียน ด้านแผนการเรียนรู้ และด้านสื่อการเรียนรู้มีเกณฑ์คุณภาพในระดับค่อนข้างดี (3.75) ซึ่งผลทุกด้านผ่านเกณฑ์การยอมรับคุณภาพตามที่ได้กำหนดไว้

ตอนที่ 2 ผลการทดลองใช้ โปรแกรมการศึกษานอกระบบโรงเรียนเพื่อเสริมสร้างความเป็นพลเมืองดีสำหรับลูกเสือชาวบ้านที่พัฒนาขึ้นทางด้านความรู้ทัศนคติและพฤติกรรม

1. ผลการวิเคราะห์ข้อมูลพื้นฐาน

ผลการวิเคราะห์ข้อมูลปรากฏรายละเอียดดังตารางต่อไปนี้

ตารางที่ 14 ข้อมูลแสดงพื้นฐานของกลุ่มตัวอย่าง

ลักษณะภูมิหลังของกลุ่มตัวอย่าง	จำนวน (คน)	ร้อยละ
<b>เพศ</b>		
- ชาย	24	40.00
- หญิง	36	60.00
รวม	60	100.00
<b>สถานภาพ</b>		
- โสด	4	6.66
- สมรส	50	83.33
- หม้าย/หย่า	6	10.00
รวม	60	100.00
<b>อายุ</b>		
- ระหว่าง 25 – 34 ปี	4	6.67
- ระหว่าง 35 – 44 ปี	19	31.67
- ระหว่าง 45 – 54 ปี	20	33.33
- 55 ปีขึ้นไป	17	28.33
รวม	60	100.00
<b>ระดับการศึกษา</b>		
- ต่ำกว่าประถมศึกษา	11	18.33
- ประถมศึกษา	22	36.67
- มัธยมศึกษา	21	35.00
- ปวช.	4	6.67
- ปวส.	2	3.33
รวม	60	100.00

## ตารางที่ 14 (ต่อ)

ลักษณะภูมิหลังของกลุ่มตัวอย่าง	จำนวน (คน)	ร้อยละ
<b>อาชีพ</b>		
- นักเรียน/นักศึกษา	8	13.33
- ธุรกิจส่วนตัว	10	16.67
- รับราชการ/รัฐวิสาหกิจ	3	5.00
- ทำไร่ทำสวน	15	25.00
- รับจ้างทั่วไป	16	26.67
- พ่อบ้าน/แม่บ้าน	8	13.33
- อื่นๆ	0	0.00
รวม	60	100.00
<b>รายได้เฉลี่ยต่อเดือน</b>		
- น้อยกว่า10,000บาท	38	63.33
- 10,000 – 20,000บาท	9	15.00
- 20,001– 30,000 บาท	5	8.33
- 30,001บาทขึ้นไป	8	13.33
รวม	60	100.00

จากตารางที่ 14 พบว่ากลุ่มตัวอย่างในครั้งนี้เป็นเพศหญิง 36คนคิดเป็นร้อยละ 60.00และเป็นเพศชาย 24คน คิดเป็นร้อยละ 40.00กลุ่มตัวอย่างส่วนใหญ่มีอายุระหว่าง 45 – 54 ปีจำนวน 20 คน คิดเป็นร้อยละ 33.33 รองลงมามีอายุระหว่าง 35 – 44 ปีจำนวน 19 คนคิดเป็นร้อยละ 31.67 มีอายุ 55ปีขึ้นไปจำนวน 17คนคิดเป็นร้อยละ 28.33และมีอายุระหว่าง 25 – 34 ปีจำนวน 4 คน คิดเป็นร้อยละ 6.67ระดับการศึกษาของกลุ่มตัวอย่างส่วนใหญ่มีการศึกษาอยู่ในระดับประถมศึกษา จำนวน 22 คน คิดเป็นร้อยละ 36.67 รองลงมามีการศึกษาอยู่ในระดับมัธยมศึกษา จำนวน 21คน คิดเป็นร้อยละ 35.00การศึกษาอยู่ในระดับต่ำกว่าประถมศึกษา จำนวน 11คน คิดเป็นร้อยละ 18.33 ระดับการศึกษาปวช. จำนวน 4 คน คิดเป็นร้อยละ 6.67 และ ปวส. จำนวน 2คน คิดเป็นร้อยละ 3.33อาชีพของกลุ่มตัวอย่างส่วนใหญ่มีอาชีพรับจ้างทั่วไป จำนวน 16 คน คิดเป็นร้อยละ 26.67 รองลงมามีอาชีพทำไร่ทำสวนจำนวน 15 คนคิดเป็นร้อยละ 25.00 อาชีพธุรกิจส่วนตัวจำนวน 10 คน คิดเป็นร้อยละ 16.67 อาชีพนักเรียน /นักศึกษา และ

พ่อบ้าน/แม่บ้าน จำนวน 8 คน เท่ากัน คิดเป็นร้อยละ 13.33 และอาชีพรับราชการ/รัฐวิสาหกิจ จำนวน 3 คน คิดเป็นร้อยละ 5.00 รายได้เฉลี่ยต่อเดือนของกลุ่มตัวอย่างส่วนใหญ่รายได้ไม่น้อยกว่า 10,000 บาท จำนวน 38 คน คิดเป็นร้อยละ 63.33 รองลงมามีรายได้ระหว่าง 10,000 – 20,000 บาท จำนวน 9 คน คิดเป็นร้อยละ 15.00 รายได้ 30,001 ขึ้นไปจำนวน 8 คน คิดเป็นร้อยละ 13.33 และรายได้ระหว่าง 20,001 – 30,000 บาท จำนวน 5 คน คิดเป็นร้อยละ 8.33

จากการแบ่งกลุ่มทดลองและกลุ่มควบคุมโดยใช้วิธีการสุ่มตัวอย่างแบบง่าย (Simple Random Sampling) โดยการจับฉลากพบว่ากลุ่มทดลองจำนวน 30 คน เป็นหญิง 20 คน (ร้อยละ 66.67) ชาย 10 คน (ร้อยละ 33.33) กลุ่มควบคุม จำนวน 30 คน เป็นหญิง 16 คน (ร้อยละ 53.33) ชาย 14 คน (ร้อยละ 46.67)

สรุปว่า ในภาพรวมด้านข้อมูลพื้นฐานของลูกเสือชาวบ้านกลุ่มตัวอย่างส่วนใหญ่เป็นเพศหญิงมากกว่าเพศชาย (ร้อยละ 60.00, ร้อยละ 40.00) มีอายุระหว่าง 25 – 34 ปีระหว่าง 35 – 44 ปี ระหว่าง 45 – 54 ปี และมีอายุ 55 ปีขึ้นไป (ร้อยละ 6.67, ร้อยละ 31.67, ร้อยละ 33.33, ร้อยละ 28.33) มีการศึกษาอยู่ในระดับต่ำกว่าประถมศึกษา ระดับประถมศึกษา ระดับมัธยมศึกษา ระดับปวช. และระดับปวส. (ร้อยละ 18.33, ร้อยละ 36.67, ร้อยละ 35.00, ร้อยละ 6.67, ร้อยละ 3.33) และภาพรวมด้านภูมิหลังของ ลูกเสือชาวบ้านกลุ่มทดลองส่วนใหญ่เป็นเพศหญิงมากกว่าเพศชาย (ร้อยละ 66.67, ร้อยละ 33.33) มีอายุระหว่าง 25 – 34 ปีระหว่าง 35 – 44 ปี ระหว่าง 45 – 54 ปี และมีอายุ 55 ปีขึ้นไป (ร้อยละ 3.33, ร้อยละ 33.33, ร้อยละ 26.67, ร้อยละ 36.67) มีการศึกษาอยู่ในระดับต่ำกว่าประถมศึกษา ระดับประถมศึกษา ระดับมัธยมศึกษา ระดับ ปวช. และระดับ ปวส. (ร้อยละ 20.00, ร้อยละ 36.67, ร้อยละ 36.67, ร้อยละ 3.33, ร้อยละ 3.33)

## 2. ผลการวิเคราะห์ข้อมูลเกี่ยวกับความรู้การเป็นพลเมืองดี

ผู้วิจัยนำเสนอผลการวิเคราะห์ข้อมูลความแตกต่างของคะแนนเฉลี่ย เกี่ยวกับความรู้การเป็นพลเมืองดีสำหรับลูกเสือชาวบ้าน



ตารางที่ 15 ค่าคะแนนเฉลี่ยเกี่ยวกับความรู้การเป็นพลเมืองดีสำหรับลูกเสือชาวบ้าน  
ก่อนการทดลองของกลุ่มทดลอง และกลุ่มควบคุม

กลุ่มตัวอย่าง	n	$\bar{X}$	SD	t-test	p-value
กลุ่มทดลอง	30	13.47	2.90	0.044	0.965
กลุ่มควบคุม	30	13.43	2.92		

จากตารางที่ 15 พบว่าคะแนนเฉลี่ยเกี่ยวกับความรู้การเป็นพลเมืองดีสำหรับลูกเสือชาวบ้านในกลุ่มทดลองและกลุ่มควบคุมแตกต่างกันอย่างไม่มีนัยสำคัญทางสถิติที่ระดับ .05 แสดงว่าก่อนการทดลองกลุ่มตัวอย่างทั้ง 2 กลุ่มมีความรู้การเป็นพลเมืองดีสำหรับลูกเสือชาวบ้านไม่แตกต่างกัน

ตารางที่ 16 ค่าคะแนนเฉลี่ยเกี่ยวกับความรู้การเป็นพลเมืองดีสำหรับลูกเสือชาวบ้าน  
ของกลุ่มทดลองก่อนและหลังการทดลอง

กลุ่มทดลอง	n	$\bar{X}$	SD	t-test	p-value
ก่อนการทดลอง	30	13.47	2.90	-8.446	0.000
หลังการทดลอง	30	18.47	1.46		

\*p < .01

จากตารางที่ 16 พบว่าคะแนนเฉลี่ยเกี่ยวกับความรู้การเป็นพลเมืองดีสำหรับลูกเสือชาวบ้านในกลุ่มทดลองก่อนและหลังการทดลองแตกต่างกันอย่างมีนัยสำคัญทางสถิติที่ระดับ .01 โดยมีคะแนนเฉลี่ยหลังการทดลองสูงกว่าก่อนการทดลองแสดงให้เห็นว่าลูกเสือชาวบ้านในกลุ่มทดลองหลังการเข้าอบรมโปรแกรมการศึกษานอกระบบโรงเรียนเพื่อเสริมสร้างความเป็นพลเมืองดีสำหรับลูกเสือชาวบ้านแล้ว มีพัฒนาทางด้านความรู้สูงกว่าก่อนการทดลอง

**ตารางที่ 17 ค่าคะแนนเฉลี่ยเกี่ยวกับความรู้การเป็นพลเมืองดีสำหรับลูกเสือชาวบ้าน หลังการทดลองของกลุ่มทดลอง และกลุ่มควบคุม**

กลุ่มตัวอย่าง	n	$\bar{X}$	SD	t-test	p-value
กลุ่มทดลอง	30	18.47	1.46	4.834	0.000
กลุ่มควบคุม	30	16.47	1.74		

\*p < .01

จากตารางที่ 17 พบว่าคะแนนเฉลี่ยเกี่ยวกับความรู้การเป็นพลเมืองดีสำหรับลูกเสือชาวบ้านหลังการทดลอง ในกลุ่มทดลองและกลุ่มควบคุมแตกต่างกันอย่างมีนัยสำคัญทางสถิติที่ระดับ .01 แสดงให้เห็นว่าลูกเสือชาวบ้าน กลุ่มทดลองหลังการเข้าร่วมอบรมโปรแกรมการศึกษานอกระบบโรงเรียนเพื่อเสริมสร้างความเป็นพลเมืองดีสำหรับลูกเสือชาวบ้านที่พัฒนาขึ้นทำให้มีความรู้เกี่ยวกับการเป็นพลเมืองดีสำหรับลูกเสือชาวบ้าน สูงขึ้นกว่ากลุ่มควบคุมซึ่งเป็นการยอมรับสมมติฐานที่ได้ตั้งไว้

### 3. ผลการวิเคราะห์ข้อมูลเกี่ยวกับทัศนคติการเป็นพลเมืองดี

ผู้วิจัยนำเสนอผลการวิเคราะห์ข้อมูลความแตกต่างของคะแนนเฉลี่ยเกี่ยวกับทัศนคติการเป็นพลเมืองดีสำหรับลูกเสือชาวบ้าน

ตารางที่ 18 ค่าคะแนนเฉลี่ยเกี่ยวกับทัศนคติการเป็นพลเมืองดีสำหรับลูกเสือชาวบ้าน  
ก่อนการทดลองของกลุ่มทดลองและกลุ่มควบคุม

กลุ่มตัวอย่าง	n	$\bar{X}$	SD	t-test	p-value
กลุ่มทดลอง	30	77.33	10.85	-.360	0.720
กลุ่มควบคุม	30	78.33	10.69		

จากตารางที่ 18 พบว่าคะแนนเฉลี่ยเกี่ยวกับทัศนคติการเป็นพลเมืองดีสำหรับลูกเสือชาวบ้าน ในกลุ่มทดลองและกลุ่มควบคุมแตกต่างกันอย่างไม่มีนัยสำคัญทางสถิติที่ระดับ .05 แสดงว่าก่อนการทดลองกลุ่มตัวอย่างทั้ง 2 กลุ่มมีทัศนคติการเป็นพลเมืองดีสำหรับลูกเสือชาวบ้านไม่แตกต่างกัน

ตารางที่ 19 ค่าคะแนนเฉลี่ยเกี่ยวกับทัศนคติการเป็นพลเมืองดีสำหรับลูกเสือชาวบ้าน  
ของกลุ่มทดลองก่อนและหลังการทดลอง

กลุ่มทดลอง	n	$\bar{X}$	SD	t-test	p-value
ก่อนการทดลอง	30	77.33	10.85	-10.095	0.000
หลังการทดลอง	30	101.70	7.55		

\*p <.01

จากตารางที่ 19 พบว่าคะแนนเฉลี่ยเกี่ยวกับทัศนคติการเป็นพลเมืองดีสำหรับลูกเสือชาวบ้าน ก่อนและหลังการทดลองในกลุ่มทดลอง มีความแตกต่างกันอย่างมีนัยสำคัญทางสถิติที่ระดับ .01 โดยมีคะแนนเฉลี่ยหลังการทดลองสูงกว่าก่อนการทดลอง แสดงให้เห็นว่าลูกเสือชาวบ้านในกลุ่มทดลอง หลังการเข้าอบรมโปรแกรมการศึกษานอกระบบโรงเรียนเพื่อเสริมสร้างความเป็นพลเมืองดีสำหรับลูกเสือชาวบ้าน ที่ผู้วิจัยได้พัฒนาขึ้นแล้วทำให้ทัศนคติการเป็นพลเมืองดี สูงกว่าก่อนการทดลอง

**ตารางที่ 20 ค่าคะแนนเฉลี่ยเกี่ยวกับทัศนคติการเป็นพลเมืองดีสำหรับลูกเสือชาวบ้าน หลังการทดลองของกลุ่มทดลองและกลุ่มควบคุม**

กลุ่มตัวอย่าง	n	$\bar{X}$	SD	t-test	p-value
กลุ่มทดลอง	30	101.70	7.55	7.194	0.000
กลุ่มควบคุม	30	83.93	11.22		

\*p < .01

จากตารางที่ 20 พบว่าคะแนนเฉลี่ยเกี่ยวกับทัศนคติการเป็นพลเมืองดีสำหรับลูกเสือชาวบ้าน หลังการทดลองในกลุ่มทดลองและกลุ่มควบคุมแตกต่างกันอย่างมีนัยสำคัญทางสถิติที่ระดับ .01 แสดงให้เห็นว่า ลูกเสือชาวบ้านในกลุ่มทดลองหลังการเข้าร่วมการอบรมในโปรแกรมการศึกษานอกระบบโรงเรียนเพื่อเสริมสร้างความเป็นพลเมืองดีสำหรับลูกเสือชาวบ้าน ที่ผู้วิจัยพัฒนาขึ้นทำให้มีทัศนคติการเป็นพลเมืองดี สูงขึ้นกว่ากลุ่มควบคุม ซึ่งเป็นการยอมรับสมมติฐานที่ได้ตั้งไว้

#### 4. ผลการวิเคราะห์ข้อมูลเกี่ยวกับพฤติกรรมการเป็นพลเมืองดี

ตารางที่ 21 ค่าคะแนนเฉลี่ยเกี่ยวกับพฤติกรรมการเป็นพลเมืองดีสำหรับลูกเสือ  
ชาวบ้าน ก่อนการทดลองของกลุ่มทดลองและกลุ่มควบคุม

กลุ่มตัวอย่าง	n	$\bar{X}$	SD	t-test	p-value
กลุ่มทดลอง	30	87.33	9.19	0.470	0.640
กลุ่มควบคุม	30	86.20	9.48		

จากตารางที่ 21 พบว่าคะแนนเฉลี่ยเกี่ยวกับพฤติกรรมการเป็นพลเมืองดี ก่อนการทดลองในกลุ่มทดลองและกลุ่มควบคุมแตกต่างกันอย่างไม่มีนัยสำคัญทางสถิติที่ระดับ .05 แสดงว่าก่อนการทดลอง กลุ่มตัวอย่างทั้ง 2 กลุ่ม มีพฤติกรรมการเป็นพลเมืองดีสำหรับลูกเสือชาวบ้านไม่แตกต่างกัน

ตารางที่ 22 ค่าคะแนนเฉลี่ยเกี่ยวกับพฤติกรรมการเป็นพลเมืองดีสำหรับลูกเสือ  
ชาวบ้าน ของกลุ่มทดลองก่อนและหลังการทดลอง

กลุ่มทดลอง	n	$\bar{X}$	SD	t-test	p-value
ก่อนการทดลอง	30	87.33	9.19	-9.150	0.000
หลังการทดลอง	30	105.40	5.70		

\*p <.01

จากตารางที่ 22 พบว่าคะแนนเฉลี่ย เกี่ยวกับพฤติกรรมการเป็นพลเมืองดีสำหรับ ลูกเสือชาวบ้าน ก่อนและหลังการทดลอง ในกลุ่มทดลองแตกต่างกันอย่างมีนัยสำคัญทางสถิติที่ระดับ .01 โดยมีคะแนนเฉลี่ยหลังการทดลองสูงกว่าก่อนการทดลอง แสดงให้เห็นว่าลูกเสือชาวบ้านในกลุ่มทดลองหลังการเข้าอบรมโปรแกรมการศึกษานอกระบบโรงเรียนเพื่อเสริมสร้างความเป็นพลเมืองดีสำหรับลูกเสือชาวบ้านที่ผู้วิจัยได้พัฒนาขึ้น ทำให้พฤติกรรมการเป็นพลเมืองดีสูงกว่าก่อนการทดลอง

**ตารางที่ 23 ค่าคะแนนเฉลี่ยเกี่ยวกับพฤติกรรมการเป็นพลเมืองดีสำหรับลูกเสือชาวบ้าน หลังการทดลองของกลุ่มทดลองและกลุ่มควบคุม**

กลุ่มตัวอย่าง	n	$\bar{X}$	SD	t-test	p-value
กลุ่มทดลอง	30	105.40	5.70	7.658	0.000
กลุ่มควบคุม	30	89.93	9.48		

\*p < .01

จากตารางที่ 23 พบว่าคะแนนเฉลี่ยเกี่ยวกับพฤติกรรมการเป็นพลเมืองดีสำหรับ ลูกเสือชาวบ้าน ในกลุ่มทดลองและกลุ่มควบคุมแตกต่างกันอย่างมีนัยสำคัญทางสถิติที่ระดับ .01 แสดงให้เห็นว่าลูกเสือชาวบ้านในกลุ่มทดลองหลังการเข้าร่วมโปรแกรมการศึกษานอกระบบโรงเรียน เพื่อเสริมสร้างความเป็นพลเมืองดีสำหรับลูกเสือชาวบ้านที่ผู้วิจัยพัฒนาขึ้นมีพฤติกรรม การเป็นพลเมืองดีสูงขึ้นกว่ากลุ่มควบคุมซึ่งเป็นการยอมรับสมมติฐานที่ได้ตั้งไว้

## 5.ผลการวิเคราะห์ขั้นตอนการเรียนรู้กิจกรรมกลุ่มสัมพันธ์และแนวคิดการจัดกิจกรรม

ภาพที่ 13 ขั้นตอนการเรียนรู้ตามกิจกรรมกลุ่มสัมพันธ์ และแนวคิดการจัดกิจกรรม

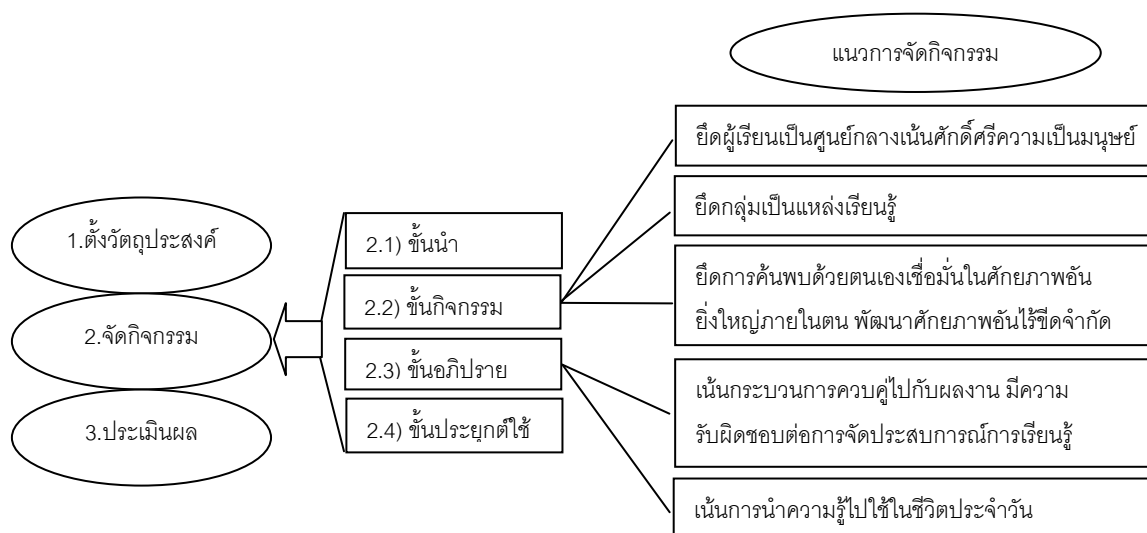

จากภาพสามารถสรุปขั้นตอนการเรียนรู้ตามวิถีกิจกรรมกลุ่มสัมพันธ์ (ทีศนา แชมมณี, 2552) มีความสอดคล้อง และเหมาะสมในการจัดกิจกรรมสำหรับลูกเสือชาวบ้าน มาประกอบการจัดกิจกรรมการเรียนรู้ดังนี้

- 1) ตั้งจุดประสงค์การเรียนรู้
- 2) จัดกิจกรรมหรือประสบการณ์การเรียนรู้ประกอบด้วย
  - 2.1) ขั้นนำ
  - 2.2) ขั้นกิจกรรม
  - 2.3) ขั้นอภิปราย
  - 2.4) ขั้นประยุกต์ใช้และสรุป
- 3) ชั้นประเมินผลดังแผนภาพ

## 6. ผลการวิเคราะห์กิจกรรมการเรียนรู้

ตารางที่ 24 กิจกรรมการเรียนรู้เรื่องมีความจงรักภักดีต่อชาติ ศาสนา และพระมหากษัตริย์

มีความจงรักภักดีต่อชาติ ศาสนา และพระมหากษัตริย์	
ขั้นตอนการจัดกิจกรรม	กิจกรรมการเรียนการสอน
<p><b>ขั้นที่ 1 ขั้นนำ</b></p> <p>บรรยากาศการเรียนรู้ที่ผ่อนคลาย การจูงใจเพื่อส่งเสริมการเรียนรู้</p>	<ol style="list-style-type: none"> <li>นำเข้าสู่บทเรียน โดยการเดิน เกาซิกิ</li> <li>วิทยากรแนะนำ และฝึกการสร้างบรรยากาศการเรียนรู้ที่ผ่อนคลาย โดยการร่วมกิจกรรมให้เกิดภาวะคลื่นสมองต่ำ ตามแนวคิดนีโอฮิวแมนนิส โดยการหลับตาผ่อนคลายร่วมกับการฟังเพลง บาบานัม เควาลัม (Baba Num Kevalam) ประมาณ 5-10 นาที</li> </ol>
<p><b>ขั้นที่ 2 ขั้นกิจกรรม</b></p> <p>ยึดผู้เรียนเป็นศูนย์กลางเน้นศักดิ์ศรีความเป็นมนุษย์</p> <p>ยึดกลุ่มเป็นแหล่งเรียนรู้</p> <p>ยึดการค้นพบด้วยตนเอง เชื่อมั่นในศักยภาพอันยิ่งใหญ่ภายในตน พัฒนาศักยภาพอันไร้ขีดจำกัด</p>	<ol style="list-style-type: none"> <li>ตระหนักรู้           <ul style="list-style-type: none"> <li>เปิด วิตทัศน์ เรื่องรูปที่มีทุกบ้าน เพื่อตระหนักถึงความจงรักภักดีต่อพระมหากษัตริย์</li> </ul> </li> <li>พลังกลุ่ม           <ul style="list-style-type: none"> <li>แบ่งทำงานกลุ่มแสดงความรู้สึกที่มีต่อในหลวง</li> </ul> </li> <li>การกระทำแบบสุดซึ้ง           <ul style="list-style-type: none"> <li>ร่วมกันเปล่งเสียงดังๆสุดเสียง “เรารักในหลวง”</li> </ul> </li> <li>วิทยากรจูงใจให้แสดงศักยภาพอย่างไร้ขีดจำกัด วิทยากรเปล่งเสียงนำอย่างสุดเสียง</li> </ol>
<p><b>ขั้นที่ 3 ขั้นอภิปราย</b></p> <p>เน้นกระบวนการควบคู่ไปกับผลงานมีความรับผิดชอบต่อการจัดประสบการณ์การเรียนรู้</p>	<ol style="list-style-type: none"> <li>ระดมความคิดภายในกลุ่ม ส่งตัวแทนนำเสนอความรู้สึกต่อ วิตทัศน์</li> <li>พูดคุยถึงหลักคำสอนของในหลวง เพื่อเป็นแบบอย่างในการดำเนินชีวิต</li> </ol>



ตารางที่ 24 ( ต่อ)

มีความจงรักภักดีต่อชาติ ศาสนา และพระมหากษัตริย์	
ขั้นตอนการจัดกิจกรรม	กิจกรรมการเรียนรู้การสอน
<p><b>ขั้นที่ 4 ขั้นประยุกต์ใช้</b></p> <p>เน้นการนำความรู้ไปใช้ในชีวิตประจำวัน</p>	<p>9. นางดารุณี เกตวงษา ได้เสนอหลักคำสอนของในหลวงเรื่องใช้ชีวิตแบบพอเพียง</p> <p>10. นางสาวกาญจนา พลไชย ได้เสนอหลักคำสอนของในหลวง 9 ประการ คือ ความเพียร ความพอดี ความรู้ทัน คนเราจะต้องรับและจะต้องให้อ่อนโยนแต่ไม่อ่อนแอ พุดจริงทำจริง หนังสือเป็นอมสิน ความซื่อสัตย์ การเอาชนะใจตน</p>

จากตารางที่ 24 กิจกรรมการเรียนรู้เรื่อง มีความจงรักภักดีต่อชาติ ศาสนา และพระมหากษัตริย์ สามารถสรุปได้ว่า เมื่อเปิด วิชาที่ ศาสตร์ เรื่องรูปที่มีทุกบ้านแล้วนั้น ผู้เข้าร่วมกิจกรรม มีความตระหนักถึงความจงรักภักดีต่อชาติ ศาสนา และพระมหากษัตริย์ พร้อมร่วมกันระดมความคิดภายในกลุ่ม เพื่อสร้างพลังกลุ่ม ส่งตัวแทนนำเสนอความรู้สึกต่อ วิชาที่ ศาสตร์ แล้วร่วมกันเปล่งเสียงดังๆสุดเสียง “เรารักในหลวง” เป็นการแสดงออกถึงการกระทำแบบสุดซึ้ง ผู้ร่วมกิจกรรมได้เสนอความคิดเห็นในการนำความรู้ไปใช้ในชีวิตประจำวัน นางดารุณี เกตวงษา ได้เสนอหลักคำสอนของในหลวงเรื่องใช้ชีวิตแบบพอเพียง และนางสาวกาญจนา พลไชย ได้เสนอหลักคำสอนของในหลวง 9 ประการ คือ ความเพียร ความพอดี ความรู้ทัน คนเราจะต้องรับและจะต้องให้อ่อนโยนแต่ไม่อ่อนแอ พุดจริงทำจริง หนังสือเป็นอมสิน ความซื่อสัตย์ การเอาชนะใจตน

สรุปได้ว่า กิจกรรมการเรียนรู้ตามแนวคิดกลุ่มสัมพันธ์ แนวคิดนีโอฮิวแมนนิส และแนวคิด Robbins (1992) คือ ตระหนักรู้ พลังกลุ่ม และการกระทำแบบสุดซึ้ง สามารถสร้างความเป็นพลเมืองดีด้านความจงรักภักดีต่อชาติ ศาสนา และพระมหากษัตริย์

ตารางที่ 25    กิจกรรมการเรียนรู้เรื่องบ้านเมืองมีชื่อมีแป

บ้านเมืองมีชื่อมีแป	
ขั้นตอนการจัดกิจกรรม	กิจกรรมการเรียนการสอน
<p><b>ขั้นที่ 1 ขั้นนำ</b></p> <p>บรรยายภาคการเรียนรู้ที่ผ่อนคลาย การจูงใจเพื่อส่งเสริมการเรียนรู้</p>	<p>1. นำเข้าสู่บทเรียน โดยการเดิน เกาซิกิ</p> <p>2. วิทยากรแนะนำ และฝึกการสร้างบรรยากาศการเรียนรู้ที่ผ่อนคลาย โดยการร่วมกิจกรรมให้เกิดภาวะคลื่นสมองต่ำ ตามแนวคิดนีโอฮิวแมนนิส โดยการหลับตาผ่อนคลายร่วมกับการฟังเพลง บาบานัม เควาลัม (Baba Num Kevalam) ประมาณ 5-10 นาที</p>
<p><b>ขั้นที่ 2 ขั้นกิจกรรม</b></p> <p>ยึดผู้เรียนเป็นศูนย์กลางเน้นศักดิ์ศรีความเป็นมนุษย์</p> <p>ยึดกลุ่มเป็นแหล่งเรียนรู้</p> <p>ยึดการค้นพบด้วยตนเอง เชื่อมั่นในศักยภาพอันยิ่งใหญ่ภายในตน พัฒนาศักยภาพอันไร้ขีดจำกัด</p>	<p>3. ตระหนักรู้</p> <p>- แจกใบความรู้เกี่ยวกับความสำคัญและความจำเป็นของกฎหมาย</p> <p>4. พลังกลุ่ม</p> <p>- แบ่งออกเป็นกลุ่มและให้แสดงความคิดเห็นกันในกลุ่ม</p> <p>5. การกระทำแบบสุดขีด</p> <p>- ให้แสดงความคิดเห็นเกี่ยวกับการจับแพะ</p>
<p><b>ขั้นที่ 3 ขั้นอภิปราย</b></p> <p>เน้นกระบวนการควบคู่ไปกับผลงาน</p>	<p>6. นำเสนอหน้าชั้นเรียน</p> <p>7. พุดคุยในกลุ่มเพื่อเอาความรู้ที่ได้รับไปใช้ในชีวิตรประจำวันอย่างไร</p>
<p><b>ขั้นที่ 4 ขั้นประยุกต์ใช้</b></p> <p>เน้นการนำความรู้ไปใช้ในชีวิตรประจำวัน</p>	<p>8. นายประสพชัย การุณ ได้เสนอให้มีการอบรมให้ความรู้เกี่ยวกับกฎหมาย สิทธิ และหน้าที่ของตน</p>

จากตารางที่ 25 กิจกรรมการเรียนรู้ที่เรื่องบ้านเมืองมีชื่อมีแป สามารถสรุปได้ว่า เมื่อผู้เข้าร่วมกิจกรรม รับและอ่านใบความรู้เกี่ยวกับความสำคัญและความจำเป็นของกฎหมาย เป็นการตระหนักรู้ของกฎหมาย และแบ่งกลุ่มแสดงความคิดเห็นร่วมกันเพื่อแสดงพลังกลุ่ม และให้ความคิดเห็นในเรื่องการจับแพะ เป็นการแสดงถึงการกระทำแบบสุดขีด แล้วนำเสนอหน้าชั้นเรียนเพื่อ

เอาความรู้ที่ได้รับไปใช้ในชีวิตประจำวันอย่างไรและนายประสพชัย การุณ ได้เสนอให้มีการ  
อบรมให้ความรู้เกี่ยวกับกฎหมาย สิทธิ และหน้าที่ของตน

สรุปได้ว่า กิจกรรมการเรียนรู้ตามแนวคิดกลุ่มสัมพันธ์ แนวคิดนีโอฮิวแมนนิส และ  
แนวคิด Robbins (1992) คือ ตระหนักรู้ พลังกลุ่ม และการกระทำแบบสุดขีด สามารถช่วยให้  
ผู้เข้าร่วมกิจกรรมมีความรู้และเข้าใจในกฎหมาย

### ตารางที่ 26 กิจกรรมการเรียนรู้เรื่อง ความซื่อสัตย์สุจริต คืออย่างไร

ความซื่อสัตย์สุจริต คืออย่างไร	
ขั้นตอนการจัดกิจกรรม	กิจกรรมการเรียนการสอน
<p><b>ขั้นที่ 1 ขั้นนำ</b></p> <p>บรรยากาศการเรียนรู้ที่ผ่อนคลาย การจูงใจเพื่อส่งเสริมการเรียนรู้</p>	<ol style="list-style-type: none"> <li>นำเข้าสู่บทเรียน โดยการเต้น เกาซิกิ</li> <li>วิทยากรแนะนำ และฝึกการสร้างบรรยากาศการเรียนรู้ที่ผ่อนคลาย โดยการร่วมกิจกรรมให้เกิดภาวะคลื่นสมองต่ำ ตามแนวคิดนีโอฮิวแมนนิส โดยการหลับตาผ่อนคลายร่วมกับการฟังเพลง บาบานัม เควาลัม ( Baba Num Kevalam ) ประมาณ 5-10 นาที</li> </ol>
<p><b>ขั้นที่ 2 ขั้นกิจกรรม</b></p> <p>ยึดผู้เรียนเป็นศูนย์กลางเน้นศักดิ์ศรีความเป็นมนุษย์ ยึดกลุ่มเป็นแหล่งเรียนรู้ ยึดการค้นพบด้วยตนเอง เชื่อมั่นในศักยภาพอันยิ่งใหญ่ภายในตน พัฒนาศักยภาพอันไร้ขีดจำกัด</p>	<ol style="list-style-type: none"> <li>ตระหนักรู้ - รับใบงานความซื่อสัตย์สุจริตที่เราทำได้ทำด้วยตัวเอง</li> <li>พลังกลุ่ม - แบ่งกลุ่มแล้วให้ออกเสียงดังๆ ในข้อที่สามารถปฏิบัติได้</li> <li>การกระทำแบบสุดขีด - ให้เปล่งเสียง “เราทำได้” 3 ครั้งดังๆ</li> <li>ให้จับคู่แล้วบอกเพื่อน “คุณทำได้” 3 ครั้งดังๆ</li> </ol>
<p><b>ขั้นที่ 3 ขั้นอภิปราย</b></p> <p>เน้นกระบวนการควบคู่ไปกับผลงานมีความรับผิดชอบต่อการจัดประสบการณ์การเรียนรู้</p>	<ol style="list-style-type: none"> <li>ซักถามและอธิบายเพื่อนภายในกลุ่มพูดคุยถึงประโยชน์และการนำไปใช้พูดคุยถึงประโยชน์ และการนำไปใช้ในชีวิตประจำวัน</li> </ol>
<p><b>ขั้นที่ 4 ขั้นประยุกต์ใช้</b></p> <p>เน้นการนำความรู้ไปใช้ในชีวิตประจำวัน</p>	<ol style="list-style-type: none"> <li>นายสุริยา แสนหมู ได้เสนอข้อดีในการมีความซื่อสัตย์สุจริต คือ เป็นที่ยอมรับและเคารพของคนทั่วไป และได้รับความร่วมมือจากบุคคลทั่วไป</li> </ol>

จากตารางที่ 26 กิจกรรมการเรียนรู้เรื่อง ความซื่อสัตย์สุจริต คืออย่างไร สามารถสรุปได้ว่า เมื่อผู้เข้าร่วมกิจกรรมรับใบงานความซื่อสัตย์สุจริตที่เราทำได้ทำด้วยตัวเองเพื่อตระหนักถึงความซื่อสัตย์ และแบ่งกลุ่มแล้วให้ออกเสียงดังๆ ในข้อที่สามารถปฏิบัติได้เป็นการสร้างพลังกลุ่มให้เปล่งเสียง “เราทำได้” 3 ครั้งดังๆ จับคู่แล้วบอกเพื่อน “คุณทำได้” 3 ครั้งดังๆ เป็นการกระทำแบบสุดขีด ชักถามและอธิบายเพื่อนภายในกลุ่มพูดคุยถึงประโยชน์และการนำไปใช้พูดคุยถึงประโยชน์ และการนำไปใช้ในชีวิตประจำวัน และนายสุริยา แสนหนู ได้เสนอข้อดีในการมีความซื่อสัตย์สุจริต คือ เป็นที่ยอมรับและเคารพของคนทั่วไป และได้รับความร่วมมือจากบุคคลทั่วไป

สรุปได้ว่า กิจกรรมการเรียนรู้ตามแนวคิดกลุ่มสัมพันธ์ แนวคิดนีโอฮิวแมนนิส และแนวคิด Robbins (1992) คือ ตระหนัก รู้ พลังกลุ่ม และการกระทำแบบสุดขีด สามารถช่วยให้ผู้เข้าร่วมกิจกรรมมีตระหนักถึงความซื่อสัตย์สุจริตของตัวเอง

#### ตารางที่ 27 กิจกรรมการเรียนรู้เรื่อง ซื่อสัตย์ต่อหน้าที่โดยไม่เห็นแก่ประโยชน์ส่วนตน

ซื่อสัตย์ต่อหน้าที่โดยไม่เห็นแก่ประโยชน์ส่วนตน	
ขั้นตอนการจัดกิจกรรม	กิจกรรมการเรียนการสอน
<b>ขั้นที่ 1 ขั้นนำ</b> บรรยายภาคการเรียนรู้ที่ผ่อนคลาย การจูงใจเพื่อส่งเสริมการเรียนรู้	1. นำเข้าสู่บทเรียน โดยการเดิน เกาซิกิ 2. วิทยากรแนะนำ และฝึกการสร้างบรรยากาศการเรียนรู้ที่ผ่อนคลาย โดยการร่วมกิจกรรมให้เกิดภาวะคลื่นสมองต่ำ ตามแนวคิดนีโอฮิวแมนนิส โดยการหลับตาผ่อนคลายร่วมกับการฟังเพลง บาบานัม เควาลัม ( Baba Num Kevalam ) ประมาณ 5-10 นาที
<b>ขั้นที่ 2 ขั้นกิจกรรม</b> ยืดผู้เรียนเป็นศูนย์กลางเน้นศักดิ์ศรีความเป็นมนุษย์ ยืดกลุ่มเป็นแหล่งเรียนรู้ ยืดการค้นพบด้วยตนเอง เชื่อมั่นในศักยภาพอันยิ่งใหญ่ภายในตน พัฒนาศักยภาพอันไร้ขีดจำกัด	3. ตระหนัก - ให้ทุกคนอ่านใบงานเกี่ยวกับความซื่อสัตย์ สุจริต เป็นแนวทางในการดำเนินชีวิต 4. พลังกลุ่ม - แบ่งกลุ่มผู้เข้าร่วมกิจกรรม ออกเป็นกลุ่มละเท่าๆกัน เพื่อร่วมกันทำใบงานและแสดงความคิดเห็น 5. การกระทำแบบสุดขีด - ให้ทุกคนสารภาพว่าไม่ซื่อสัตย์เรื่องอะไรบ้าง

## ตารางที่ 27 (ต่อ)

ชื่อสัตย์ต่อหน้าที่โดยไม่เห็นแก่ประโยชน์ส่วนตน	
ขั้นตอนการจัดกิจกรรม	กิจกรรมการเรียนการสอน
<b>ขั้นที่ 3 ขั้นอภิปราย</b> เน้นกระบวนการควบคู่ไปกับผลงานมี ความรับผิดชอบต่อการจัดประสบการณ์ การเรียนรู้	6. ระดมความคิดภายในกลุ่ม เพื่อตอบคำถาม และ แลกเปลี่ยนเรียนรู้ภายในกลุ่ม 7. พุดคุยถึงประโยชน์ และการนำไปใช้ใน ชีวิตประจำวัน
<b>ขั้นที่ 4 ขั้นประยุกต์ใช้</b> เน้นการนำความรู้ไปใช้ในชีวิตประจำวัน	8. นางวาสนา ชุมปัญญา ได้แสดงความคิดเห็น เกี่ยวกับการมีความซื่อสัตย์ของคนในสังคม ว่าหาก ทุกคนมีความซื่อสัตย์แล้วนั้น สังคมก็จะมีแต่ ความสุข ไม่มีการเอารัดเอาเปรียบกัน

จากตารางที่ 27 กิจกรรมการเรียนรู้ที่เรื่อง ชื่อสัตย์ต่อหน้าที่โดยไม่เห็นแก่ประโยชน์ส่วนตน สามารถสรุปได้ว่า เมื่อผู้เข้าร่วมกิจกรรมรับใบงานและอ่านใบงานเกี่ยวกับความซื่อสัตย์สุจริต เพื่อการตระหนักรู้ เป็นแนวทางในการดำเนินชีวิต แบ่งกลุ่มผู้เข้าร่วมกิจกรรม ออกเป็นกลุ่มละเท่าๆกัน เพื่อสร้างพลังกลุ่มให้ร่วมกันทำใบงานและแสดงความคิดเห็น แล้วให้ทุกคนสำรวจว่าไม่ซื่อสัตย์เรื่องอะไรบ้าง ซึ่งเป็นการกระทำแบบสุดขั้ว ระดมความคิดภายในกลุ่ม เพื่อตอบคำถาม และแลกเปลี่ยนเรียนรู้ภายในกลุ่ม พุดคุยถึงประโยชน์ และการนำไปใช้ในชีวิตประจำวัน และนางวาสนา ชุมปัญญา ได้แสดงความคิดเห็นเกี่ยวกับการมีความซื่อสัตย์ของคนในสังคม ว่าหากทุกคนมีความซื่อสัตย์แล้วนั้น สังคมก็จะมีแต่ความสุข ไม่มีการเอารัดเอาเปรียบกัน

สรุปได้ว่า กิจกรรมการเรียนรู้ตามแนวคิดกลุ่มสัมพันธ์ แนวคิดนีโอฮิวแมนนิส และแนวคิด Robbins (1992) คือ ตระหนักรู้ พลังกลุ่ม และการกระทำแบบสุดขั้ว สามารถช่วยให้ผู้เข้าร่วมกิจกรรมมีตระหนักถึงความซื่อสัตย์ สุจริต เป็นแนวทางในการดำเนินชีวิต และมุ่งหวังให้สังคมมีแต่ความสุข ไม่มีการเอารัดเอาเปรียบกัน

ตารางที่ 28 กิจกรรมการเรียนรู้เรื่อง การเป็นผู้ผลิต และผู้บริโภคที่ดี

การเป็นผู้ผลิต และผู้บริโภคที่ดี	
ขั้นตอนการจัดกิจกรรม	กิจกรรมการเรียนการสอน
<p><b>ขั้นที่ 1 ขั้นนำ</b></p> <p>บรรยากาศการเรียนรู้ที่ผ่อนคลาย การจูงใจเพื่อส่งเสริมการเรียนรู้</p>	<ol style="list-style-type: none"> <li>นำเข้าสู่บทเรียน โดยการเต้น เกาซิกิ</li> <li>วิทยากรแนะนำ และฝึกการสร้างบรรยากาศการเรียนรู้ที่ผ่อนคลาย โดยการ่วมกิจกรรมให้เกิดภาวะคลื่นสมองต่ำ ตามแนวคิดนีโอฮิวแมนนิส โดยการหลับตาผ่อนคลาย ร่วมกับการฟังเพลง บาบานัม เควาลัม ( Baba Num Kevalam ) ประมาณ 5-10 นาที</li> </ol>
<p><b>ขั้นที่ 2 ขั้นกิจกรรม</b></p> <p>ยึดผู้เรียนเป็นศูนย์กลางเน้นศักดิ์ศรี ความเป็นมนุษย์ ยึดกลุ่มเป็นแหล่งเรียนรู้ ยึดการค้นพบด้วยตนเอง เชื่อมั่นใน ศักยภาพอันยิ่งใหญ่ภายในตน พัฒนาศักยภาพอันไร้ขีดจำกัด</p>	<ol style="list-style-type: none"> <li>ตระหนักรู้ - วิทยากรยกให้ความรู้เกี่ยวกับการเป็นผู้ผลิตและผู้บริโภคที่ดี เพื่อตระหนักถึงคุณภาพและความปลอดภัย</li> <li>พลังกลุ่ม - แบ่งออกเป็นกลุ่มทำใบงานการเป็นผู้ผลิต และผู้บริโภคที่ดี</li> <li>การกระทำแบบสุดซึ้ง - ให้สำรวจสิ่งของที่ใช้อยู่ ถ้าเป็นของปลอมให้โยนทิ้งไป</li> </ol>
<p><b>ขั้นที่ 3 ขั้นอภิปราย</b></p> <p>เน้นกระบวนการควบคุมกำกับผลงานมี ความรับผิดชอบต่อการจัด ประสบการณ์การเรียนรู้</p>	<ol style="list-style-type: none"> <li>ระดมความคิดภายในกลุ่ม เพื่อหาคำตอบที่ดีที่สุดของกลุ่ม และแลกเปลี่ยนเรียนรู้ภายในกลุ่ม</li> <li>พุดคุยถึงประโยชน์ และการนำไปใช้ในชีวิตประจำวัน</li> </ol>

## ตารางที่ 28 (ต่อ)

การเป็นผู้ผลิต และผู้บริโภคที่ดี	
ขั้นตอนการจัดกิจกรรม	กิจกรรมการเรียนรู้การสอน
<b>ขั้นที่ 4 ขั้นประยุกต์ใช้</b> เน้นการนำความรู้ไปใช้ใน ชีวิตประจำวัน	8. นางสาวประทุมวรรณ แสนหนู ได้ให้ความเห็นว่าการเป็นผู้ผลิตที่ดี จะต้องคำนึงถึงคุณภาพของสินค้า ประโยชน์ ความสะอาด มาตรฐานในการผลิต และราคาที่เป็นธรรม ส่วนการเป็นผู้บริโภคที่ดี ควรเลือกซื้อสินค้าที่มีคุณภาพ มีเครื่องหมาย ออย. และเลือกสินค้าที่ระบุวัน เดือน ปี ที่ผลิตอย่างชัดเจน และบริโภคสินค้าที่ผลิตในประเทศ

จากตารางที่ 28 กิจกรรมการเรียนรู้เรื่อง การเป็นผู้ผลิต และผู้บริโภคที่ดี สามารถสรุปได้ว่า เมื่อวิทยากรยกให้ความรู้เกี่ยวกับการเป็นผู้ผลิตและผู้บริโภคที่ดี เพื่อตระหนักรู้ถึงคุณภาพและความปลอดภัย แบ่งออกเป็นกลุ่มทำใบงานการเป็นผู้ผลิต และผู้บริโภคที่ดี เพื่อสร้างพลังกลุ่มให้ผู้เข้าร่วมกิจกรรมสำรวจสิ่งของที่ใช้อยู่ ถ้าเป็นของปลอมให้โยนทิ้งไปเป็นการกระทำแบบสุดขีด และระดมความคิดภายในกลุ่ม เพื่อหาคำตอบที่ดีที่สุดของกลุ่ม และแลกเปลี่ยนเรียนรู้ภายในกลุ่มเกี่ยวกับการเป็นผู้ผลิต และผู้บริโภคที่ดี ถึงประโยชน์และการนำไปใช้ในชีวิตประจำวัน นางสาวประทุมวรรณ แสนหนู ได้ให้ความเห็นว่าการเป็นผู้ผลิตที่ดี จะต้องคำนึงถึงคุณภาพของสินค้า ประโยชน์ ความสะอาด มาตรฐานในการผลิต และราคาที่เป็นธรรม ส่วนการเป็นผู้บริโภคที่ดี ควรเลือกซื้อสินค้าที่มีคุณภาพ มีเครื่องหมาย ออย. และเลือกสินค้าที่ระบุวัน เดือน ปี ที่ผลิตอย่างชัดเจน และบริโภคสินค้าที่ผลิตในประเทศ

สรุปได้ว่า กิจกรรมการเรียนรู้ตามแนวคิดกลุ่มสัมพันธ์ แนวคิดนีโอฮิวแมนนิส และแนวคิด Robbins (1992) คือ ตระหนักรู้ พลังกลุ่ม และการกระทำแบบสุดขีด สามารถช่วยให้ผู้เข้าร่วมกิจกรรมคำนึงถึงการเป็นผู้ผลิต และผู้บริโภคที่ดี

ตารางที่ 29 กิจกรรมการเรียนรู้เรื่อง คนมีคุณภาพ ต้องมีเหตุผล

คนมีคุณภาพ ต้องมีเหตุผล	
ขั้นตอนการจัดกิจกรรม	กิจกรรมการเรียนการสอน
<p><b>ขั้นที่ 1 ขั้นนำ</b></p> <p>บรรยายภาคการเรียนรู้ที่ผ่อนคลาย การจูงใจเพื่อส่งเสริมการเรียนรู้</p>	<p>1. นำเข้าสู่บทเรียน โดยการเดิน เกาซิกิ</p> <p>2. วิทยากรแนะนำ และฝึกการสร้างบรรยายภาคการเรียนรู้ที่ผ่อนคลาย โดยการร่วมกิจกรรมให้เกิดภาวะคลื่นสมองต่ำ ตามแนวคิดนีโอฮิวแมนนิส โดยการหลับตาผ่อนคลายร่วมกับการฟังเพลง บาบานัม เควาลัม (Baba Num Kevalam) ประมาณ 5-10 นาที</p>
<p><b>ขั้นที่ 2 ขั้นกิจกรรม</b></p> <p>ยึดผู้เรียนเป็นศูนย์กลางเน้นศักดิ์ศรีความเป็นมนุษย์</p> <p>ยึดกลุ่มเป็นแหล่งเรียนรู้</p> <p>ยึดการค้นพบด้วยตนเอง เชื่อมั่นในศักยภาพอันยิ่งใหญ่ภายในตน พัฒนาศักยภาพอันไร้ขีดจำกัด</p>	<p>3. ตระหนักรู้</p> <p>- บรรยาย ความรู้ เรื่องการแสดงความคิดเห็นอย่างมีเหตุผล</p> <p>4. พลังกลุ่ม</p> <p>- แบ่งกลุ่มผู้เข้าร่วมกิจกรรม ออกเป็นกลุ่มละเท่าๆกันให้ทุกคนในกลุ่มรับใบงานคนละ 1 ใบ และตอบใบงานร่วมกัน</p> <p>5. การกระทำแบบสุดขีด</p> <p>- จยกความเป็นคนไร้เหตุผลของตัวเอง</p>
<p><b>ขั้นที่ 3 ขั้นอภิปราย</b></p> <p>เน้นกระบวนการควบคู่ไปกับผลงานมีความรับผิดชอบต่อการจัดประสบการณ์การเรียนรู้</p>	<p>6. อ่านคำตอบให้เพื่อนในกลุ่มได้รับฟัง ทีละคน(โดยห้ามมีข้อโต้แย้ง)</p> <p>7. ให้แต่ละคนปรับปรุงคำตอบของตนเอง(ถ้าต้องการ)</p> <p>8. รวบรวมคำตอบทั้งหมดให้เป็นคำตอบของกลุ่ม</p> <p>9. ส่งตัวแทนนำเสนอ หน้าชั้นเรียน</p> <p>10. ส่งงานใบงานของแต่ละคน และส่งงานของกลุ่ม</p>
<p><b>ขั้นที่ 4 ขั้นประยุกต์ใช้</b></p> <p>เน้นการนำความรู้ไปใช้ในชีวิตประจำวัน</p>	<p>11. นางอุดม ตุนีย์ ได้เสนอข้อดีของการเป็นคนมีเหตุผลคือ เป็นที่ยอมรับของผู้อื่น</p> <p>12. นางกาสิน ก้อนดินจี ได้ให้ความคิดเห็นการแสดงว่าเป็นคนที่มีเหตุผล คือ การรับยอมรับความคิดเห็นของผู้อื่น</p>



จากตารางที่ 29 กิจกรรมการเรียนรู้เรื่อง คนมีคุณภาพ ต้องมีเหตุผล สามารถสรุปได้ว่า เมื่อวิทยากรบรรยาย ความรู้และตระหนักรู้ เรื่องการแสดงความคิดเห็นอย่างมีเหตุผล และแบ่งกลุ่มผู้เข้าร่วมกิจกรรม ออกเป็นกลุ่มละเท่าๆกันให้ทุกคนในกลุ่มรับใบงานคนละ 1 ใบ และตอบใบงานร่วมกันเป็นการสร้างพลังกลุ่ม แล้วจงยกความเป็นคนไร้เหตุผลของตัวเองซึ่งแสดงถึงการกระทำแบบสุดขีด อ่านคำตอบให้เพื่อนในกลุ่มได้รับฟัง ทีละคน (โดยห้ามมีข้อโต้แย้ง) ให้แต่ละคนปรับปรุงคำตอบของตนเอง (ถ้าต้องการ) รวบรวมคำตอบทั้งหมดให้เป็นคำตอบของกลุ่ม ส่งตัวแทนนำเสนอ และนางอุดม ตุนีย์ ได้เสนอข้อดีของการเป็นคนมีเหตุผล คือ เป็นที่ยอมรับของผู้อื่น ส่วนนางกาสิน ก้อนดินจี ได้ให้ความคิดเห็นการแสดงว่าเป็นคนที่มีเหตุผล คือ การรับยอมรับความคิดเห็นของผู้อื่น

สรุปได้ว่า กิจกรรมการเรียนรู้ตามแนวคิดกลุ่มสัมพันธ์ แนวคิดนีโอฮิวแมนนิส และแนวคิด Robbins (1992) คือ ตระหนักรู้ พลังกลุ่ม และการกระทำแบบสุดขีด สามารถช่วยให้ผู้เข้าร่วมกิจกรรมคำนึงการเป็นคนมีคุณภาพ ต้องมีเหตุผล

ตารางที่ 30 กิจกรรมการเรียนรู้เรื่อง ธรรมชาติของมนุษย์

ธรรมชาติของมนุษย์ (หนึ่งปากสองหู)	
ขั้นตอนการจัดกิจกรรม	กิจกรรมการเรียนรู้
<p><b>ขั้นที่ 1 ขั้นนำ</b></p> <p>บรรยากาศการเรียนรู้ที่ผ่อนคลาย การจูงใจเพื่อส่งเสริมการเรียนรู้</p>	<ol style="list-style-type: none"> <li>นำเข้าสู่บทเรียน โดยการเดิน เกาซิกิ</li> <li>วิทยากรแนะนำ และฝึกการสร้างบรรยากาศการเรียนรู้ที่ผ่อนคลาย โดยการร่วมกิจกรรมให้เกิดภาวะคลื่นสมองต่ำ ตามแนวคิดนีโอฮิวแมนนิส โดยการหลับตาผ่อนคลายร่วมกับการฟังเพลง บาบานัม เค วาลัม (Baba Num Kevalam) ประมาณ 5-10 นาที</li> </ol>
<p><b>ขั้นที่ 2 ขั้นกิจกรรม</b></p> <p>ยึดผู้เรียนเป็นศูนย์กลางเน้นศักดิ์ศรีความเป็นมนุษย์</p> <p>ยึดกลุ่มเป็นแหล่งเรียนรู้</p> <p>ยึดการค้นพบด้วยตนเอง เชื่อมมั่นในศักยภาพอันยิ่งใหญ่ภายในตน พัฒนาศักยภาพอันไร้ขีดจำกัด</p>	<ol style="list-style-type: none"> <li>ตระหนักรู้           <ul style="list-style-type: none"> <li>- บรรยาย ความรู้ การรับฟังความคิดเห็นของผู้อื่น</li> </ul> </li> <li>พลังกลุ่ม           <ul style="list-style-type: none"> <li>- แบ่งกลุ่มผู้เข้าร่วมกิจกรรม ออกเป็นกลุ่มละเท่าๆกัน และทำกิจกรรมร่วมกัน แสดงความคิดเห็นของตนเอง ให้เพื่อนในกลุ่มรับฟัง</li> </ul> </li> <li>การกระทำแบบสุดขีด           <ul style="list-style-type: none"> <li>- ในหนึ่งวันทำนินทาเพื่อนกี่ครั้ง</li> </ul> </li> </ol>
<p><b>ขั้นที่ 3 ขั้นอภิปราย</b></p> <p>เน้นกระบวนการควบคู่ไปกับผลงานมีความรับผิดชอบต่อการจัดประสบการณ์การเรียนรู้</p>	<ol style="list-style-type: none"> <li>สมาชิกในกลุ่ม ระดมความคิด แสดงความเห็น</li> <li>รวบรวมคำตอบทั้งหมดให้เป็นคำตอบของกลุ่ม</li> <li>ส่งตัวแทนนำเสนอ หน้าชั้นเรียน</li> <li>ส่งงานใบงานของแต่ละคน และส่งงานของกลุ่ม</li> </ol>
<p><b>ขั้นที่ 4 ขั้นประยุกต์ใช้</b></p> <p><b>เน้นการนำความรู้ไปใช้ใน</b></p> <p><b>ชีวิตประจำวัน</b></p>	<ol style="list-style-type: none"> <li>นางสาวกันยา ศรีรักษา ได้เสนอความคิดเห็น การรู้มาก เราจะยิ่งฟังน้อยลง เพราะคนส่วนใหญ่จะดำเนินชีวิตตามแบบแผนที่เคยทำ ไม่มีการเปลี่ยนแปลงหรือรับรู้เรื่องที่ตนรู้แล้วหรือนำมาประยุกต์ใช้ในชีวิตประจำวัน</li> </ol>

จากตารางที่ 30 กิจกรรมการเรียนรู้เรื่อง ธรรมชาติของมนุษย์ (หนึ่งปากสองหู) สามารถสรุปได้ว่า เมื่อวิทยากรบรรยายความรู้ และให้ตระหนักรู้เกี่ยวกับการรับฟังความคิดเห็น ของผู้อื่น และแบ่งกลุ่มผู้เข้าร่วมกิจกรรม ออกเป็นกลุ่มเล็กๆกัน ทำกิจกรรมร่วมกัน และ แสดงพลังกลุ่มในการเสนอความคิดเห็นของตนเองให้เพื่อนในกลุ่มรับฟัง ว่าในหนึ่งวันท่านนึกหา เพื่อนกี่ครั้ง ซึ่งแสดงถึงการกระทำแบบสุดขีด รวบรวมคำตอบทั้งหมดให้เป็นคำตอบของกลุ่ม นำความรู้ไปใช้ในชีวิตประจำวัน และนางสาวกันยา ศรีรักษา ได้เสนอความคิดเห็นการรู้มาก เราจะยิ่งฟังน้อยลง เพราะคนส่วนใหญ่จะดำเนินชีวิตตามแบบแผนที่เคยทำ ไม่มีการเปลี่ยนแปลง หรือรับรู้เรื่องที่ตนรู้แล้วหรือนำมาประยุกต์ใช้ในชีวิตประจำวัน

สรุปได้ว่า กิจกรรมการเรียนรู้ตามแนวคิดกลุ่มสัมพันธ์ แนวคิดนีโอฮิวแมนนิส และ แนวคิด Robbins (1992) คือ ตระหนักรู้ พลังกลุ่ม และการกระทำแบบสุดขีด สามารถช่วยให้ ผู้เข้าร่วมกิจกรรมเห็นถึงความสำคัญของการรับฟังในเรื่องที่รู้และเพิ่มพูนความรู้ให้มากขึ้น

ตารางที่ 31 กิจกรรมการเรียนรู้เรื่อง ชุมชนในฝัน

<b>ชุมชนในฝัน</b>	
<b>ขั้นตอนการจัดกิจกรรม</b>	<b>กิจกรรมการเรียนรู้การสอน</b>
<p><b>ขั้นที่ 1 ขั้นนำ</b></p> <p>บรรยายภาคการเรียนรู้ที่ผ่อนคลาย การจูงใจเพื่อส่งเสริมการเรียนรู้</p>	<p>1. นำเข้าสู่บทเรียน โดยการเดิน เกาซิกิ</p> <p>2. วิพากษ์แนะนำ และฝึกการสร้างบรรยายภาคการเรียนรู้ที่ผ่อนคลาย โดยการร่วมกิจกรรมให้เกิดภาวะคลื่นสมองต่ำ ตามแนวคิดนีโอฮิวแมนนิส โดยการหลับตาผ่อนคลายร่วมกับการฟังเพลง บาบานัม เค วาลัม (Baba Num Kevalam) ประมาณ 5-10 นาที</p>
<p><b>ขั้นที่ 2 ขั้นกิจกรรม</b></p> <p>ยึดผู้เรียนเป็นศูนย์กลางเน้นศักดิ์ศรีความเป็นมนุษย์</p> <p>ยึดกลุ่มเป็นแหล่งเรียนรู้</p> <p>ยึดการค้นพบด้วยตนเอง เชื่อมโยงในศักยภาพอันยิ่งใหญ่ภายในตน พัฒนาศักยภาพอันไร้ขีดจำกัด</p>	<p>3. ตระหนักรู้</p> <p>- บรรยาย ความรู้ การยอมรับเมื่อผู้อื่นมีเหตุผลที่ดีกว่า และการตัดสินใจโดยใช้เหตุผลมากกว่าอารมณ์</p> <p>4. พลังกลุ่ม</p> <p>- แบ่งกลุ่มผู้เข้าร่วมกิจกรรม ออกเป็นกลุ่มละเท่าๆกัน ให้ส่งตัวแทนของกลุ่มรับใบงาน และอุปกรณ์ต่างๆ ให้แต่ละคนแสดงความคิดเห็นของตนเองให้เพื่อนในกลุ่มรับฟัง สมาชิกในกลุ่ม ระดมความคิด แสดงความเห็นกับผลงานที่ได้ทำ</p> <p>5. การกระทำแบบสุดขีด</p> <p>- ท่านอยากให้นักการเมืองคนใดมาเป็นผู้นำชุมชนในของท่าน</p>
<p><b>ขั้นที่ 3 ขั้นอภิปราย</b></p> <p>เน้นกระบวนการควบคุมกำกับผลงานมีความรับผิดชอบต่อการจัดประสบการณ์การเรียนรู้</p>	<p>6. รวบรวมความคิดทั้งหมดสรุปเพื่อนำเสนอ</p> <p>7. ส่งตัวแทนนำเสนอ หน้าชั้นเรียน</p> <p>8. ส่งงานของกลุ่ม</p>
<p><b>ขั้นที่ 4 ขั้นประยุกต์ใช้</b></p> <p>เน้นการนำความรู้ไปใช้ในชีวิตประจำวัน</p>	<p>9. นางสาวพัชรี กาศรี ได้เสนอให้มีการคัดเลือกชุมชนต้นแบบและรณรงค์ให้ประชาชนอนุรักษ์วัฒนธรรมท้องถิ่นของตัวเอง</p>

จากตารางที่ 31 กิจกรรมการเรียนรู้เรื่อง ชุมชนในฝัน สามารถสรุปได้ว่า เมื่อวิทยากรบรรยาย ความรู้และให้ตระหนักรู้ ถึงการยอมรับเมื่อผู้อื่นมีเหตุผลที่ดีกว่า และการตัดสินใจโดยใช้เหตุผลมากกว่าอารมณ์ แบ่งกลุ่มผู้เข้าร่วมกิจกรรม ออกเป็นกลุ่มละเท่าๆกัน เพื่อร่วมแสดงพลังกลุ่ม แล้งให้ส่งตัวแทนของกลุ่มรับใบงาน และอุปกรณ์ต่างๆ แต่ละคนแสดงความคิดเห็นของตนเองให้เพื่อนในกลุ่มรับฟัง สมาชิกในกลุ่ม ระดมความคิด แสดงความเห็นกับผลงานที่ได้ทำ ให้ผู้เข้าร่วมกิจกรรมบอกว่าอยากให้นักการเมืองคนใดมาเป็นผู้นำชุมชนในของท่าน ซึ่งแสดงถึงการกระทำแบบสุดขีด รวบรวมความคิดทั้งหมดสรุปเพื่อนำเสนอและนำความรู้ไปใช้ในชีวิตประจำวัน นางสาวพัชรี กาศรี ได้เสนอให้มีการคัดเลือกชุมชนต้นแบบและรณรงค์ให้ประชาชนอนุรักษ์วัฒนธรรมท้องถิ่นของตัวเอง

สรุปได้ว่า กิจกรรมการเรียนรู้ตามแนวคิดกลุ่มสัมพันธ์ แนวคิดนีโอฮิวแมนนิส และแนวคิด Robbins (1992) คือ ตระหนักรู้ พลังกลุ่ม และการกระทำแบบสุดขีด สามารถช่วยให้ผู้เข้าร่วมกิจกรรมมีการวางรูปแบบของชุมชนในฝันของตัวเอง

ตารางที่ 32 กิจกรรมการเรียนรู้เรื่อง **อะไรเอ่ย**

<b>อะไรเอ่ย</b>	
<b>ขั้นตอนการจัดกิจกรรม</b>	<b>กิจกรรมการเรียนรู้</b>
<p><b>ขั้นที่ 1 ขั้นนำ</b></p> <p>บรรยากาศการเรียนรู้ที่ผ่อนคลาย การจูงใจเพื่อส่งเสริมการเรียนรู้</p>	<p>1. นำเข้าสู่บทเรียน โดยการเดิน เกาซิกิ</p> <p>2. วิทยากรแนะนำ และฝึกการสร้างบรรยากาศการเรียนรู้ที่ผ่อนคลาย โดยการร่วมกิจกรรมให้เกิดภาวะคลื่นสมองต่ำ ตามแนวคิดนีโอฮิวแมนนิส โดยการหลับตาผ่อนคลายร่วมกับการฟังเพลง บาบานัม เค วาลัม (Baba Num Kevalam) ประมาณ 5-10 นาที</p>
<p><b>ขั้นที่ 2 ขั้นกิจกรรม</b></p> <p>ยึดผู้เรียนเป็นศูนย์กลางเน้นศักดิ์ศรีความเป็นมนุษย์</p> <p>ยึดกลุ่มเป็นแหล่งเรียนรู้</p> <p>ยึดการค้นพบด้วยตนเอง เชื่อมั่นในศักยภาพอันยิ่งใหญ่ภายในตน พัฒนาศักยภาพอันไร้ขีดจำกัด</p>	<p>3. ตระหนักรู้</p> <p>- บรรยาย ความรู้ การรับฟังข้อคิดเห็นของทุกคนโดยอดทนต่อความขัดแย้งที่เกิดขึ้น</p> <p>4. พลังกลุ่ม</p> <p>- แบ่งกลุ่มผู้เข้าร่วมกิจกรรม ออกเป็นกลุ่มละเท่าๆกัน และทำกิจกรรมครั้งละ 2 กลุ่ม สลับกันถามและตอบ กลุ่มที่ตอบถูกได้รับบัตรคำจากกลุ่มที่ถาม กลุ่มที่ตอบผิดมอบบัตรคำของเราให้กลุ่มที่ถาม ครบกลุ่มละ 10 คำถาม</p> <p>5. การกระทำแบบสุดขีด</p> <p>- ท่านคิดอย่างไรกับปัญหาความขัดแย้งในประเทศ</p>
<p><b>ขั้นที่ 3 ขั้นอภิปราย</b></p> <p>เน้นกระบวนการควบคู่ไปกับผลงานมีความรับผิดชอบต่อการจัดประสบการณ์การเรียนรู้</p>	<p>6. ให้แต่ละคนแสดงความคิดเห็นว่ามีเหตุการณ์อะไรเกิดขึ้นบ้าง ทั้งกับภายในกลุ่มเรา และคู่ต่อสู้</p> <p>7. สมาชิกในกลุ่ม ระดมความคิด แสดงความเห็นกับความอดทนต่อความขัดแย้งต่างๆที่เกิดขึ้น</p> <p>8. รวบรวมความคิดเห็นของกลุ่ม ในเรื่องประโยชน์ของการอดทนต่อความขัดแย้ง</p>
<p><b>ขั้นที่ 4 ขั้นประยุกต์ใช้</b></p> <p>เน้นการนำความรู้ไปใช้ในชีวิตประจำวัน</p>	<p>9. นายทวิชัย อ้วนอินทร์ ได้ให้ความเห็นเกี่ยวกับความอดทนต่อความขัดแย้งต่างๆ ที่เกิดขึ้นว่าแนวทางที่สามารถแก้ไขปัญหาการขัดแย้งคือการน้อมรับฟังและยอมรับความพียงคิดของผู้อื่น</p>

จากตารางที่ 32 กิจกรรมการเรียนรู้เรื่อง อะไรเอ่ย สามารถสรุปได้ว่า เมื่อวิทยากรบรรยาย ความรู้และให้ตระหนักรู้ ในการรับฟังข้อคิดเห็นของคนโดยอดทนต่อความขัดแย้งที่เกิดขึ้น แบ่งกลุ่มผู้เข้าร่วมกิจกรรม ออกเป็นกลุ่มละเท่าๆกัน เพื่อร่วมกันแสดงพลังกลุ่ม และทำกิจกรรมครั้งละ 2 กลุ่ม สลับกันถามและตอบกลุ่มที่ตอบถูกได้รับบัตรคำจากกลุ่มที่ถาม กลุ่มที่ตอบผิดมอบบัตรคำของเราให้กลุ่มที่ถาม ครบกลุ่มละ 10 คำถาม และให้ผู้เข้าร่วมกิจกรรมแสดงความคิดกับปัญหาความขัดแย้งในประเทศซึ่งแสดงถึงการกระทำแบบสุดขั้ว และให้แต่ละคนแสดงความคิดเห็นว่ามีเหตุการณ์อะไรเกิดขึ้นบ้าง ทั้งกับภายในกลุ่มเรา และคู่ต่อสู้ รวบรวมความคิดเห็นของกลุ่มในเรื่องประโยชน์ของการอดทนต่อความขัดแย้ง นายทวิชัย อ้วนอินทร์ ได้ให้ความเห็นเกี่ยวกับความอดทนต่อความขัดแย้งต่างๆ ที่เกิดขึ้น ว่า แนวทางที่สามารถแก้ไขปัญหาการขัดแย้งคือ การน้อมรับฟังและยอมรับความฟังคิดของผู้อื่น

สรุปได้ว่า กิจกรรมการเรียนรู้ตามแนวคิดกลุ่มสัมพันธ์ แนวคิดนีโอฮิวแมนนิส และแนวคิด Robbins (1992) คือ ตระหนักรู้ พลังกลุ่ม และการกระทำแบบสุดขั้ว สามารถช่วยให้ผู้เข้าร่วมกิจกรรมมีความอดทนต่อความขัดแย้งต่างๆ ที่เกิดขึ้นได้มากขึ้น และสามารถหาทางแก้ไขปัญหาการขัดแย้งที่เกิดขึ้นได้

### ตารางที่ 33 กิจกรรมการเรียนรู้เรื่อง การยอมรับในเหตุผลที่ดีกว่า

การยอมรับในเหตุผลที่ดีกว่า	
ขั้นตอนการจัดกิจกรรม	กิจกรรมการเรียนรู้การสอน
<b>ขั้นที่ 1 ขั้นนำ</b> บรรยายภาคการเรียนรู้ที่ผ่อนคลาย การจูงใจเพื่อส่งเสริมการเรียนรู้	1. นำเข้าสู่บทเรียน โดยการเดิน เกาซิกิ 2. วิทยากรแนะนำ และฝึกการสร้างบรรยากาศการเรียนรู้ที่ผ่อนคลาย โดยการร่วมกิจกรรมให้เกิดภาวะคลื่นสมองต่ำ ตามแนวคิดนีโอฮิวแมนนิส โดยการหลับตาผ่อนคลายร่วมกับการฟังเพลง บาบานัม เควาลัม (Baba Num Kevalam) ประมาณ 5-10 นาที

## ตารางที่ 33 (ต่อ)

การยอมรับในเหตุผลที่ดีกว่า	
ขั้นตอนการจัดกิจกรรม	กิจกรรมการเรียนการสอน
<p><b>ขั้นที่ 2 ขั้นกิจกรรม</b></p> <p>ยึดผู้เรียนเป็นศูนย์กลางเน้นศักดิ์ศรีความเป็นมนุษย์</p> <p>ยึดกลุ่มเป็นแหล่งเรียนรู้</p> <p>ยึดการค้นพบด้วยตนเอง เชื่อมั่นในศักยภาพอันยิ่งใหญ่ภายในตน พัฒนาศักยภาพอันไร้ขีดจำกัด</p>	<p>3. ตระหนักรู้</p> <p>- อธิบายความหมายของการยอมรับในเหตุผลที่ดีกว่า</p> <p>4. พลังกลุ่ม</p> <p>- แบ่งกลุ่มผู้เข้าร่วมกิจกรรม ออกเป็นกลุ่มละเท่าๆกัน ให้แต่ละกลุ่ม ค้นหาข้อดี และไม่ดี ของการยอมรับในเหตุผลที่ดีกว่า อย่างละ 5 ข้อ</p> <p>5. การกระทำแบบสุดขีด</p> <p>- ให้ออกข้อเสียของการยอมรับในเหตุผลที่ดีกว่า</p>
<p><b>ขั้นที่ 3 ขั้นอภิปราย</b></p> <p>เน้นกระบวนการควบคุมไปกับผลงานมีความรับผิดชอบต่อการจัดประสบการณ์การเรียนรู้</p>	<p>6. ให้แต่ละกลุ่มแสดงความคิดเห็นยกตัวอย่างเหตุการณ์อะไรเกิดขึ้นจริง</p> <p>7. สมาชิกในกลุ่ม ร่วมแสดงความคิดเห็น</p> <p>8. รวบรวมเป็นความคิดเห็นของกลุ่ม ข้อดี และไม่ดี ของการยอมรับในเหตุผลที่ดีกว่า อย่างละ 5 ข้อ</p> <p>9. ส่งตัวแทนนำเสนอ หน้าชั้นเรียน</p> <p>10. ส่งงานของกลุ่ม</p>
<p><b>ขั้นที่ 4 ขั้นประยุกต์ใช้</b></p> <p>เน้นการนำความรู้ไปใช้ในชีวิตประจำวัน</p>	<p>11. นางสาวจันทิพย์ มังสาหุต ได้เสนอความคิดเห็นเกี่ยวกับข้อดีในการยอมรับในเหตุผลที่ดีกว่า คือ ได้มีแนวทางให้การปฏิบัติและได้ข้อคิดหรือประสบการณ์ในการดำเนินชีวิต</p>

จากตารางที่ 33 กิจกรรมการเรียนรู้เรื่อง การยอมรับในเหตุผลที่ดีกว่า สามารถสรุปได้ว่า เมื่อวิทยากรอธิบายความหมายของการยอมรับในเหตุผลที่ดีกว่าเพื่อให้ตระหนักรู้ แบ่งกลุ่มผู้เข้าร่วมกิจกรรม ออกเป็นกลุ่มละเท่าๆกัน แล้วให้แสดงพลังกลุ่มในการค้นหาข้อดี และไม่ดี ของการยอมรับในเหตุผลที่ดีกว่า อย่างละ 5 ข้อ แล้วให้ออกข้อเสียของการยอมรับในเหตุผลที่ดีกว่าซึ่งแสดงถึงการกระทำแบบสุดขีด และให้แต่ละกลุ่มแสดงความคิดเห็นยกตัวอย่าง



เหตุการณ์อะไรเกิดขึ้นจริง แล้วนำความรู้ไปใช้ในชีวิตประจำวัน นางสาวจันทิพย์ มังสาหุต ได้เสนอความคิดเห็นเกี่ยวกับข้อดีในการยอมรับในเหตุผลที่ดีกว่า คือ ได้มีแนวทางให้การปฏิบัติ และได้ข้อคิดหรือประสบการณ์ในการดำเนินชีวิต

สรุปได้ว่า กิจกรรมการเรียนรู้ตามแนวคิดกลุ่มสัมพันธ์ แนวคิดนีโอฮิวแมนนิส และแนวคิด Robbins (1992) คือ ตระหนักรู้ พลังกลุ่ม และการกระทำแบบสุดขีด สามารถช่วยให้ผู้เข้าร่วมกิจกรรมนำข้อคิดและแนวทางให้ของการยอมรับในเหตุผลที่ดีกว่า มาใช้ในชีวิตประจำวัน

### ตารางที่ 34 กิจกรรมการเรียนรู้เรื่อง สมุดบัญชีครัวเรือน

สมุดบัญชีครัวเรือน	
ขั้นตอนการจัดกิจกรรม	กิจกรรมการเรียนการสอน
<p><b>ขั้นที่ 1 ขั้นนำ</b></p> <p>บรรยากาศการเรียนรู้ที่ผ่อนคลาย การจูงใจเพื่อส่งเสริมการเรียนรู้</p>	<ol style="list-style-type: none"> <li>นำเข้าสู่บทเรียน โดยการเดิน เกาซิกิ</li> <li>วิทยากรแนะนำ และฝึกการสร้างบรรยากาศการเรียนรู้ที่ผ่อนคลาย โดยการร่วมกิจกรรมให้เกิดภาวะคลื่นสมองต่ำ ตามแนวคิดนีโอฮิวแมนนิส โดยการหลับตาผ่อนคลายร่วมกับการฟังเพลง บาบานัม เควาลัม (Baba Num Kevalam) ประมาณ 5-10 นาที</li> </ol>
<p><b>ขั้นที่ 2 ขั้นกิจกรรม</b></p> <p>ยึดผู้เรียนเป็นศูนย์กลางเน้นศักดิ์ศรีความเป็นมนุษย์</p> <p>ยึดกลุ่มเป็นแหล่งเรียนรู้</p> <p>ยึดการค้นพบด้วยตนเอง เชื่อมั่นในศักยภาพอันยิ่งใหญ่ภายในตน พัฒนาศักยภาพอันไร้ขีดจำกัด</p>	<ol style="list-style-type: none"> <li>ตระหนักรู้           <ul style="list-style-type: none"> <li>- ให้ทุกคนในกลุ่มรับสมุดบัญชีครัวเรือน อธิบายขั้นตอนการบันทึก และให้ผู้เข้ารับการอบรม ทดลองบันทึกสมุดบัญชีครัวเรือน</li> </ul> </li> <li>พลังกลุ่ม           <ul style="list-style-type: none"> <li>- แบ่งกลุ่มผู้เข้าร่วมกิจกรรม ออกเป็นกลุ่มละเท่าๆกัน ฝึกทำสมุดบัญชีครัวเรือน</li> </ul> </li> <li>การกระทำแบบสุดขีด           <ul style="list-style-type: none"> <li>- ให้ทำบัญชีครัวเรือนทุกครั้งที่มีการใช้จ่าย</li> </ul> </li> </ol>
<p><b>ขั้นที่ 3 ขั้นอภิปราย</b></p> <p>เน้นกระบวนการควบคู่ไปกับผลงานมีความรับผิดชอบต่อการจัดประสบการณ์การเรียนรู้</p>	<ol style="list-style-type: none"> <li>หากไม่เข้าใจหรือสงสัย ให้แลกเปลี่ยนเรียนรู้ภายในกลุ่ม โดยวิทยากรเป็นผู้ควบคุม</li> <li>ให้แต่ละคนปรับปรุงสมุดบัญชีครัวเรือนของตนเอง</li> <li>ให้พูดคุยถึงประโยชน์ การทำสมุดบัญชีครัวเรือน</li> </ol>

## ตารางที่ 34 (ต่อ)

สมุดบัญชีครัวเรือน	
ขั้นตอนการจัดกิจกรรม	กิจกรรมการเรียนการสอน
<b>ขั้นที่ 4 ขั้นประยุกต์ใช้</b> เน้นการนำความรู้ไปใช้ในชีวิตประจำวัน	9. นายทวีชัย อ้วนอินทร์ ได้เสนอให้มีส่วนราชการเข้ามาตรวจสอบบัญชีครัวเรือนเป็นประจำทุกเดือน และให้มีการมอบรางวัลแก่ผู้ที่จัดทำบัญชีครัวเรือนได้ดีที่สุดในแต่ละเดือน

จากตารางที่ 34 กิจกรรมการเรียนรู้เรื่อง สมุดบัญชีครัวเรือน สามารถสรุปได้ว่า เมื่อทุกคนได้รับสมุดบัญชีครัวเรือน วิทยากรอธิบายขั้นตอนการบันทึกเพื่อตระหนักรู้ในการทำบัญชีครัวเรือน และให้ผู้เข้ารับการอบรมทดลองบันทึกสมุดบัญชีครัวเรือน แบ่งกลุ่มผู้เข้าร่วมกิจกรรม ออกเป็นกลุ่มละเท่าๆกัน แสดงพลังกลุ่มในการฝึกทำสมุดบัญชีครัวเรือน โดยให้ทำบัญชีครัวเรือนทุกครั้งที่มีการใช้จ่าย ซึ่งแสดงถึงการกระทำแบบสุดขีด หากไม่เข้าใจหรือสงสัย ให้แลกเปลี่ยนเรียนรู้ภายในกลุ่ม โดยวิทยากรเป็นผู้ควบคุม ให้แต่ละคนปรับปรุงสมุดบัญชีครัวเรือนของตนเอง และพูดคุยถึงประโยชน์ การทำสมุดบัญชีครัวเรือน นายทวีชัย อ้วนอินทร์ ได้เสนอให้มีส่วนราชการเข้ามาตรวจสอบบัญชีครัวเรือนเป็นประจำทุกเดือน และให้มีการมอบรางวัลแก่ผู้ที่จัดทำบัญชีครัวเรือนได้ดีที่สุดในแต่ละเดือน

สรุปได้ว่า กิจกรรมการเรียนรู้ตามแนวคิดกลุ่มสัมพันธ์ แนวคิดนีโอฮิวแมนนิส และแนวคิด Robbins (1992) คือ ตระหนักรู้ พลังกลุ่ม และการกระทำแบบสุดขีด สามารถช่วยให้ผู้เข้าร่วมกิจกรรมมีความสนใจในการทำสมุดบัญชีครัวเรือน

ตารางที่ 35 กิจกรรมการเรียนรู้เรื่อง **อาชีพของเราในอนาคต**

<b>อาชีพของเราในอนาคต</b>	
<b>ขั้นตอนการจัดกิจกรรม</b>	<b>กิจกรรมการเรียนรู้การสอน</b>
<p><b>ขั้นที่ 1 ขั้นนำ</b></p> <p>บรรยายภาคการเรียนรู้ที่ผ่อนคลาย การจูงใจเพื่อส่งเสริมการเรียนรู้</p>	<ol style="list-style-type: none"> <li>1. นำเข้าสู่บทเรียน โดยการเดิน เกาซิกิ</li> <li>2. วิชยากรแนะนำ และฝึกการสร้างบรรยายภาคการเรียนรู้ที่ผ่อนคลาย โดยการร่วมกิจกรรมให้เกิดภาวะคลื่นสมองต่ำ ตามแนวคิดนีโอฮิวแมนนิส โดยการหลับตาผ่อนคลายร่วมกับการฟังเพลง บาบานัม เค วาลัม (Baba Num Kevalam) ประมาณ 5-10 นาที</li> </ol>
<p><b>ขั้นที่ 2 ขั้นกิจกรรม</b></p> <p>ยึดผู้เรียนเป็นศูนย์กลางเน้นศักดิ์ศรีความเป็นมนุษย์</p> <p>ยึดกลุ่มเป็นแหล่งเรียนรู้</p> <p>ยึดการค้นพบด้วยตนเอง เชื่อมมั่นในศักยภาพอันยิ่งใหญ่ภายในตน พัฒนาศักยภาพอันไร้ขีดจำกัด</p>	<ol style="list-style-type: none"> <li>3. ตระหนักรู้           <ul style="list-style-type: none"> <li>- บรรยาย ความรู้ เรื่องอาชีพของเราในอนาคต</li> </ul> </li> <li>4. พลังกลุ่ม           <ul style="list-style-type: none"> <li>- แบ่งกลุ่มผู้เข้าร่วมกิจกรรม ออกเป็นกลุ่มละเท่าๆกัน ให้ทุกคนในกลุ่มรับใบงาน</li> </ul> </li> <li>5. การกระทำแบบสุดขีด           <ul style="list-style-type: none"> <li>- ให้ออกข้อดีของการประกอบอาชีพของท่าน</li> </ul> </li> </ol>
<p><b>ขั้นที่ 3 ขั้นอภิปราย</b></p> <p>เน้นกระบวนการควบคู่ไปกับผลงานมีความรับผิดชอบต่อการจัดประสบการณ์การเรียนรู้</p>	<ol style="list-style-type: none"> <li>6. อ่านคำตอบให้เพื่อนในกลุ่มได้รับฟัง ทีละคน (โดยห้ามมีข้อโต้แย้ง)</li> <li>7. ให้แต่ละคนปรับปรุงคำตอบของตนเอง(ถ้าต้องการ)</li> <li>8. คัดเลือกตัวอย่างที่ดีที่สุดในกลุ่มเพื่อนำเสนอ</li> <li>9. ส่งตัวแทนนำเสนอ หน้าชั้นเรียน</li> <li>10. ส่งงานใบงานของแต่ละคน</li> </ol>
<p><b>ขั้นที่ 4 ขั้นประยุกต์ใช้</b></p> <p>เน้นการนำความรู้ไปใช้ในชีวิตประจำวัน</p>	<ol style="list-style-type: none"> <li>11. นางดาวเรือง งอนราช ได้เสนออาชีพเกษตรกร โดยนำปรัชญาเศรษฐกิจพอเพียง ซึ่งแต่ละคนก็มีความเห็นสอดคล้องกับความคิดนี้</li> </ol>

จากตารางที่ 35 กิจกรรมการเรียนรู้เรื่อง อาชีพของเราในอนาคต สามารถสรุปได้ว่า เมื่อวิทยากรบรรยายความรู้ และให้ตระหนักรู้ เรื่องอาชีพของเราในอนาคต แบ่งกลุ่มผู้เข้าร่วม กิจกรรม ออกเป็นกลุ่มละเท่าๆกัน ให้ทุกคนในกลุ่มรับใบงานเพื่อแสดงพลังกลุ่ม และให้บอก ข้อดีของการประกอบอาชีพของท่านซึ่งแสดงถึงการกระทำแบบสุดขีด อ่านคำตอบให้เพื่อน ในกลุ่มได้รับฟังทีละคน (โดยห้ามมีข้อโต้แย้ง) แล้วให้แต่ละคนปรับปรุงคำตอบของตนเอง (ถ้าต้องการ) ส่งตัวแทนนำเสนอความรู้ไปใช้ในชีวิตรประจำวัน นางดาวเรือง งอนราช ได้เสนอ อาชีพเกษตรกรโดยนำปรัชญาเศรษฐกิจพอเพียง ซึ่งแต่ละคนก็มีความเห็นสอดคล้องกับความคิดนี้

สรุปได้ว่า กิจกรรมการเรียนรู้ตามแนวคิดกลุ่มสัมพันธ์ แนวคิดนีโอฮิวแมนนิส และแนวคิด Robbins (1992) คือ ตระหนักรู้ พลังกลุ่ม และการกระทำแบบสุดขีด สามารถช่วยให้ ผู้เข้าร่วมกิจกรรมมีการวางแผนอาชีพในอนาคตของตนเองให้มีความมั่นคงมากขึ้น

#### ตารางที่ 36 กิจกรรมการเรียนรู้เรื่อง บันทึกยามว่าง

บันทึกยามว่าง	
ขั้นตอนการจัดกิจกรรม	กิจกรรมการเรียนการสอน
<p><b>ขั้นที่ 1 ขั้นนำ</b></p> <p>บรรยายภาคการเรียนรู้ที่ผ่อนคลาย การจูงใจเพื่อส่งเสริมการเรียนรู้</p>	<ol style="list-style-type: none"> <li>นำเข้าสู่บทเรียน โดยการเดิน เกาซิกิ</li> <li>วิทยากรแนะนำ และฝึกการสร้างบรรยากาศการเรียนรู้ที่ผ่อนคลาย โดยการร่วมกิจกรรมให้เกิดภาวะคลื่นสมองต่ำ ตามแนวคิดนีโอฮิวแมนนิส โดยการหลับตาผ่อนคลายร่วมกับการฟังเพลง บาบานัม เค วาลัม (Baba Num Kevalam) ประมาณ 5-10 นาที</li> </ol>
<p><b>ขั้นที่ 2 ขั้นกิจกรรม</b></p> <p>ยึดผู้เรียนเป็นศูนย์กลางเน้นศักดิ์ศรีความเป็นมนุษย์</p> <p>ยึดกลุ่มเป็นแหล่งเรียนรู้</p> <p>ยึดการค้นพบด้วยตนเอง เชื่อมั่นใน ศักยภาพอันยิ่งใหญ่ภายในตน พัฒนา ศักยภาพอันไร้ขีดจำกัด</p>	<ol style="list-style-type: none"> <li>ตระหนักรู้           <ul style="list-style-type: none"> <li>- อธิบายถึงประโยชน์ของการทำบันทึก</li> </ul> </li> <li>พลังกลุ่ม           <ul style="list-style-type: none"> <li>- แบ่งกลุ่มผู้เข้าร่วมกิจกรรม ออกเป็นกลุ่มละเท่าๆกัน แล้วร่วมกันทำใบงาน</li> </ul> </li> <li>การกระทำแบบสุดขีด           <ul style="list-style-type: none"> <li>- ให้ท่านบันทึกทุกๆ 1 ชั่วโมง ว่าทำอะไรบ้าง</li> </ul> </li> </ol>

ตารางที่ 36 (ต่อ)

บันทึกยามว่าง	
ขั้นตอนการจัดกิจกรรม	กิจกรรมการเรียนรู้การสอน
<b>ขั้นที่ 3 ขั้นอภิปราย</b> เน้นกระบวนการควบคุมไปกับผลงาน เน้นการนำความรู้ไปใช้ในชีวิตประจำวัน	6. ถามตอบ และแลกเปลี่ยนเรียนรู้ภายในกลุ่ม โดย พูดคุยถึงประโยชน์ และการนำไปใช้ในชีวิตประจำวัน
<b>ขั้นที่ 4 ขั้นประยุกต์ใช้</b> เน้นการนำความรู้ไปใช้ในชีวิตประจำวัน	7. นางรัชณี ไม้ตาแก้ว ได้เสนอให้ใช้เวลาที่ว่างจาก การทำงาน มาทำบันทึกรายรับรายจ่ายเป็นประจำ ทุกวัน เพื่อสามารถวางแผนการใช้จ่ายในอนาคตได้ 8. นายเดชเดชา สุพร ได้เสนอให้ใช้เวลาที่ว่างจาก การทำงาน ทำกิจกรรมร่วมกันในครอบครัว

จากตารางที่ 36 กิจกรรมการเรียนรู้เรื่อง บันทึกยามว่าง สามารถสรุปได้ว่า เมื่อวิทยากรอธิบายถึงประโยชน์และตระหนักของการทำบันทึก แบ่งกลุ่มผู้เข้าร่วมกิจกรรม ออกเป็นกลุ่มละเท่าๆกัน และแสดงพลังกลุ่มร่วมกันทำใบงาน แล้วให้ทุกคนบันทึกทุกๆ 1 ชั่วโมง ว่าทำอะไรบ้างซึ่งแสดงถึงการกระทำแบบสุดขีด ถามตอบ และแลกเปลี่ยนเรียนรู้ภายในกลุ่ม โดยพูดคุยถึงประโยชน์ และการนำไปใช้ในชีวิตประจำวัน นางรัชณี ไม้ตาแก้ว ได้เสนอให้ใช้เวลาที่ว่างจากการทำงาน มาทำบันทึกรายรับรายจ่ายเป็นประจำทุกวัน เพื่อสามารถวางแผนการใช้จ่ายในอนาคตได้ ส่วนนายเดชเดชา สุพร ได้เสนอให้ใช้เวลาที่ว่างจากการทำงาน ทำกิจกรรมร่วมกันในครอบครัว

สรุปได้ว่า กิจกรรมการเรียนรู้ตามแนวคิดกลุ่มสัมพันธ์ แนวคิดนีโอฮิวแมนนิส และแนวคิด Robbins (1992) คือ ตระหนัก รู้ พลังกลุ่ม และการกระทำแบบสุดขีด สามารถช่วยให้ผู้เข้าร่วมกิจกรรมเอาเวลาว่างมาทำสิ่งที่เป็นประโยชน์กับตัวเอง และเห็นคุณค่าของเวลา

ตารางที่ 37 กิจกรรมการเรียนรู้เรื่อง **นวัตกรรมใหม่ในโลก**

<b>นวัตกรรมใหม่ในโลก</b>	
<b>ขั้นตอนการจัดกิจกรรม</b>	<b>กิจกรรมการเรียนรู้การสอน</b>
<p><b>ขั้นที่ 1 ขั้นนำ</b></p> <p>บรรยายภาคการเรียนรู้ที่ผ่อนคลาย การจูงใจเพื่อส่งเสริมการเรียนรู้</p>	<ol style="list-style-type: none"> <li>1. นำเข้าสู่บทเรียน โดยการเดิน เกาซิกิ</li> <li>2. วิทยากรแนะนำ และฝึกการสร้างบรรยายภาคการเรียนรู้ที่ผ่อนคลาย โดยการร่วมกิจกรรมให้เกิดภาวะคลื่นสมองต่ำ ตามแนวคิดนี้โอฮิวแมนนิส โดยการหลับตาผ่อนคลายร่วมกับการฟังเพลง บาบานัม เควาลัม (Baba Num Kevalam) ประมาณ 5-10 นาที</li> </ol>
<p><b>ขั้นที่ 2 ขั้นกิจกรรม</b></p> <p>ยึดผู้เรียนเป็นศูนย์กลางเน้นศักดิ์ศรีความเป็นมนุษย์</p> <p>ยึดกลุ่มเป็นแหล่งเรียนรู้</p> <p>ยึดการค้นพบด้วยตนเอง เชื่อมั่นในศักยภาพอันยิ่งใหญ่ภายในตน พัฒนาศักยภาพอันไร้ขีดจำกัด</p>	<ol style="list-style-type: none"> <li>3. ตระหนักรู้           <ul style="list-style-type: none"> <li>- บรรยาย ความรู้ เรื่องนวัตกรรมใหม่ในโลก</li> </ul> </li> <li>4. พลังกลุ่ม           <ul style="list-style-type: none"> <li>- แบ่งกลุ่มผู้เข้าร่วมกิจกรรม ออกเป็นกลุ่มละเท่าๆกัน ให้ส่งตัวแทนรับใบงานกลุ่มละ 1 ใบ พร้อมอุปกรณ์ต่างๆ</li> </ul> </li> <li>5. การกระทำแบบสุดขีด           <ul style="list-style-type: none"> <li>- สร้างเครื่องอบพลังงานแสงอาทิตย์</li> </ul> </li> </ol>
<p><b>ขั้นที่ 3 ขั้นอภิปราย</b></p> <p>เน้นกระบวนการควบคู่ไปกับผลงานมีความรับผิดชอบต่อการจัดประสบการณ์การเรียนรู้</p>	<ol style="list-style-type: none"> <li>6. อธิบายคำตอบขอแต่ละคนให้เพื่อนในกลุ่มได้รับฟัง ทีละคน</li> <li>7. ให้แต่ละคนสอบถามและทำความเข้าใจคำตอบของเพื่อนในกลุ่มให้ชัดเจน</li> <li>8. คัดเลือกคำตอบที่ดีที่สุดในกลุ่มเพื่อนำเสนอ</li> <li>9. วาดภาพนวัตกรรมของกลุ่มให้สวยงาม</li> <li>10. ส่งตัวแทนนำเสนอ หน้าชั้นเรียน</li> <li>11. ส่งผลงานของกลุ่ม</li> </ol>

ตารางที่ 37 (ต่อ)

นวัตกรรมใหม่ในโลก	
ขั้นตอนการจัดกิจกรรม	กิจกรรมการเรียนรู้การสอน
<p><u>ขั้นที่ 4 ขั้นประยุกต์ใช้</u></p> <p>เน้นการนำความรู้ไปใช้ในชีวิตประจำวัน</p>	<p>12. นางวิลา เกตุแก้ว ได้เสนอเกี่ยวกับการพัฒนาการแปรรูปของพืชผลของเกษตรกรในท้องถิ่น ให้เป็นที่ต้องการของตลาดมากขึ้น</p> <p>13. นายสิทธิพร พอพระ ได้เสนอเกี่ยวกับการพัฒนาพันธุ์พืชให้มีความทนต่อสภาพแวดล้อมที่เปลี่ยนแปลง</p>

จากตารางที่ 37 กิจกรรมการเรียนรู้เรื่อง นวัตกรรมใหม่ในโลก สามารถสรุปได้ว่า เมื่อวิทยากรบรรยายความรู้และตระหนักรู้ เรื่องนวัตกรรมใหม่ในโลก แบ่งกลุ่มผู้เข้าร่วมกิจกรรม ออกเป็นกลุ่มละเท่าๆกัน ให้ส่งตัวแทนรับใบงานกลุ่มละ 1 ใบ พร้อมอุปกรณ์ต่างๆ แล้วให้ผู้เข้าร่วมกิจกรรมแสดงพลังกลุ่มในการเสนอความคิดเกี่ยวกับนวัตกรรมใหม่ในโลก ให้การสร้างเครื่องอบพลังงานแสงอาทิตย์ซึ่งแสดงถึงการกระทำแบบสุดขีด แล้ววาดภาพนวัตกรรมของกลุ่มให้สวยงาม และนำเสนอนวัตกรรมที่คิด นางวิลา เกตุแก้ว ได้เสนอเกี่ยวกับการพัฒนาการแปรรูปของพืชผลของเกษตรกรในท้องถิ่น ให้เป็นที่ต้องการของตลาดมากขึ้น นายสิทธิพร พอพระ ได้เสนอเกี่ยวกับการพัฒนาพันธุ์พืชให้มีความทนต่อสภาพแวดล้อมที่เปลี่ยนแปลง

สรุปได้ว่า กิจกรรมการเรียนรู้ตามแนวคิดกลุ่มสัมพันธ์ แนวคิดนีโอฮิวแมนนิส และแนวคิด Robbins (1992) คือ ตระหนักรู้ พลังกลุ่ม และการกระทำแบบสุดขีด สามารถช่วยให้ผู้เข้าร่วมกิจกรรมให้ความสนใจในการสร้างนวัตกรรมใหม่ๆ ขึ้น เพื่อที่จะได้รองรับอาชีพของตนเอง

ตารางที่ 38    กิจกรรมการเรียนรู้เรื่อง เต็มที่ เต็มเวลา เต็มใจ

เต็มที่ เต็มเวลา เต็มใจ	
ขั้นตอนการจัดกิจกรรม	กิจกรรมการเรียนการสอน
<p><b>ขั้นที่ 1 ขั้นนำ</b></p> <p>บรรยายภาคการเรียนรู้ที่ผ่อนคลาย การจูงใจเพื่อส่งเสริมการเรียนรู้</p>	<ol style="list-style-type: none"> <li>1. นำเข้าสู่บทเรียน โดยการเดิน เกาซิกิ</li> <li>2. วิทยากรแนะนำ และฝึกการสร้างบรรยากาศการเรียนรู้ที่ผ่อนคลาย โดยการร่วมกิจกรรมให้เกิดภาวะคลื่นสมองต่ำ ตามแนวคิดนีโอฮิวแมนนิส โดยการหลับตาผ่อนคลายร่วมกับการฟังเพลง บาบานัม เควาลัม (Baba Num Kevalam) ประมาณ 5-10 นาที</li> </ol>
<p><b>ขั้นที่ 2 ขั้นกิจกรรม</b></p> <p>ยึดผู้เรียนเป็นศูนย์กลางเน้นศักดิ์ศรีความเป็นมนุษย์</p> <p>ยึดกลุ่มเป็นแหล่งเรียนรู้</p> <p>ยึดการค้นพบด้วยตนเอง เชื่อมั่นในศักยภาพอันยิ่งใหญ่ภายในตน พัฒนาศักยภาพอันไร้ขีดจำกัด</p>	<ol style="list-style-type: none"> <li>3. ตระหนักรู้           <ul style="list-style-type: none"> <li>- บรรยาย ความรู้ เรื่องการทำงานอย่างเต็มความสามารถ</li> </ul> </li> <li>4. พลังกลุ่ม           <ul style="list-style-type: none"> <li>- แบ่งกลุ่มผู้เข้าร่วมกิจกรรม ออกเป็นกลุ่มละเท่าๆกัน และนำหัวข้อในใบความรู้ พุดคุยและแสดงความคิดเห็นในกลุ่ม</li> </ul> </li> <li>5. การกระทำแบบสุดขีด           <ul style="list-style-type: none"> <li>- เต็มที่ เต็มเวลา เต็มใจ</li> </ul> </li> </ol>
<p><b>ขั้นที่ 3 ขั้นอภิปราย</b></p> <p>เน้นกระบวนการควบคู่ไปกับผลงานมีความรับผิดชอบต่อการจัดประสบการณ์การเรียนรู้</p>	<ol style="list-style-type: none"> <li>6. ถามตอบ และแลกเปลี่ยนเรียนรู้ภายในกลุ่ม โดยพุดคุยถึงประโยชน์ และการนำไปใช้ในชีวิตประจำวัน</li> <li>7. ร่วมกันตอบคำถามในใบงาน</li> </ol>
<p><b>ขั้นที่ 4 ขั้นประยุกต์ใช้</b></p> <p>เน้นการนำความรู้ไปใช้ในชีวิตประจำวัน</p>	<ol style="list-style-type: none"> <li>8. นายสัมพันธ์ แสนภูวา ได้เสนอให้การจัดตั้งสภาฯ เพื่อแลกเปลี่ยนประสบการณ์ทำงาน และความรู้ใหม่ๆ</li> </ol>

จากตารางที่ 38 กิจกรรมการเรียนรู้เรื่อง เต็มที่ เต็มเวลา เต็มใจ สามารถสรุปได้ว่า เมื่อวิทยากรบรรยาย ความรู้และตระหนักรู้ เรื่องการทำงานอย่างเต็มความสามารถ แบ่งกลุ่มผู้เข้าร่วมกิจกรรม ออกเป็นกลุ่มละเท่าๆกัน และให้แสดงพลังกลุ่ม พุดคุยและแสดงความคิดเห็น



ในกลุ่ม เกี่ยวกับการทำงาน เต็มที่ เต็มเวลา เต็มใจ ซึ่งแสดงถึงการกระทำแบบสุดขีด แล้วถามตอบและแลกเปลี่ยนเรียนรู้ภายในกลุ่ม โดยพูดคุยถึงประโยชน์ และการนำไปใช้ในชีวิตประจำวัน นายสัมพันธ์ แสนภูวา ได้เสนอให้การจัดตั้งสภากาแฟขึ้น เพื่อแลกเปลี่ยนประสบการณ์ทำงาน และความรู้ใหม่ๆ

สรุปได้ว่า กิจกรรมการเรียนรู้ตามแนวคิดกลุ่มสัมพันธ์ แนวคิดนีโอฮิวแมนนิส และแนวคิด Robbins (1992) คือ ตระหนักรู้ พลังกลุ่ม และการกระทำแบบสุดขีด สามารถช่วยให้ผู้เข้าร่วมกิจกรรมมีความกระตือรือร้นให้การทำงานหรือการแลกเปลี่ยนประสบการณ์และความรู้ใหม่ๆ ในการทำงาน

### ตารางที่ 39 กิจกรรมการเรียนรู้เรื่อง จิตสาธารณะนั้นสำคัญไฉน

จิตสาธารณะนั้นสำคัญไฉน	
ขั้นตอนการจัดกิจกรรม	กิจกรรมการเรียนการสอน
<p><b>ขั้นที่ 1 ขั้นนำ</b></p> <p>บรรยายภาคการเรียนรู้ที่ผ่อนคลาย การจูงใจเพื่อส่งเสริมการเรียนรู้</p>	<p>1. นำเข้าสู่บทเรียน โดยการเต้น เกาซิกิ</p> <p>2. วิทยากรแนะนำ และฝึกการสร้างบรรยากาศการเรียนรู้ที่ผ่อนคลาย โดยการร่วมกิจกรรมให้เกิดภาวะคลื่นสมองต่ำ ตามแนวคิดนีโอฮิวแมนนิส โดยการหลับตาผ่อนคลายร่วมกับการฟังเพลง บาบานัม เค วาลัม ( Baba Num Kevalam ) ประมาณ 5-10 นาที</p>
<p><b>ขั้นที่ 2 ขั้นกิจกรรม</b></p> <p>ยึดผู้เรียนเป็นศูนย์กลางเน้นศักดิ์ศรีความเป็นมนุษย์</p> <p>ยึดกลุ่มเป็นแหล่งเรียนรู้</p> <p>ยึดการค้นพบด้วยตนเอง เชื่อมมั่นในศักยภาพอันยิ่งใหญ่ภายในตน พัฒนาศักยภาพอันไร้ขีดจำกัด</p>	<p>3.ตระหนักรู้</p> <p>- เปิด วิตทัศน์ เรื่อง ญาติผู้ใหญ่ เพื่อตระหนักรู้ถึงความสำคัญของสิ่งแวดล้อม</p> <p>4. พลังกลุ่ม</p> <p>- แบ่งออกเป็นกลุ่มทำใบงาน “จิตสาธารณะนั้นสำคัญไฉน” เพื่อพิจารณาว่าตนเองสามารถมีส่วนร่วมในการรักษาสิ่งแวดล้อมอย่างไร โดยค้นพบจากการแสดงพลังกลุ่มตรงกับเชื่อมั่นในศักยภาพอันยิ่งใหญ่ยึดมั่นในศักดิ์ศรีความเป็นมนุษย์</p> <p>5. การกระทำแบบสุดขีด</p> <p>- ช่วยกันยกหินทำฝาย พร้อมให้เปล่งเสียงดังๆ ว่า “ไปทำฝาย สู้ๆ ”</p>

## ตารางที่ 39 (ต่อ)

จิตสาธารณะนั้นสำคัญไฉน	
ขั้นตอนการจัดกิจกรรม	กิจกรรมการเรียนรู้การสอน
<b>ขั้นที่ 3 ขั้นอภิปราย</b> เน้นกระบวนการควบคุมไปกับผลงานมีความรับผิดชอบต่อการจัดประสบการณ์การเรียนรู้	6. ระดมความคิดภายในกลุ่ม เพื่อหาคำตอบที่ดีที่สุดของกลุ่ม และแลกเปลี่ยนเรียนรู้ภายในกลุ่ม 7. พุดคุยถึงประโยชน์ และการนำไปใช้ในชีวิตประจำวันส่งตัวแทนนำเสนอหน้าชั้นเรียน
<b>ขั้นที่ 4 ขั้นประยุกต์ใช้</b> เน้นการนำความรู้ไปใช้ในชีวิตประจำวัน	8. นางคำปุ่น ภูเกตคำ ได้เสนอความเห็นให้มีการอบรมและให้ความรู้เกี่ยวกับความสำคัญของสิ่งแวดล้อม และผลกระทบจากการทำลายธรรมชาติ 9. นายประสพชัย การุณ ได้เสนอให้มีการจัดอบรมให้แก่เยาวชนในท้องถิ่นให้มีความรักในธรรมชาติและให้มีจิตสาธารณะ

จากตารางที่ 39 กิจกรรมการเรียนรู้เรื่อง จิตสาธารณะนั้นสำคัญไฉน สามารถสรุปได้ว่า เมื่อวิทยากรเปิดวิดีโอเรื่อง ญาติผู้ใหญ่ เพื่อตระหนักรู้ถึงความสำคัญของสิ่งแวดล้อม แล้วแบ่งออกเป็นกลุ่มทำงาน “จิตสาธารณะนั้นสำคัญไฉน” เพื่อพิจารณาว่าตนเองสามารถมีส่วนร่วมในการรักษาสิ่งแวดล้อมอย่างไร โดยค้นพบจากการแสดงพลังกลุ่มตรงกับความเชื่อมั่นในศักยภาพอันยิ่งใหญ่ยึดมั่นในศักดิ์ศรีความเป็นมนุษย์ แล้วให้ผู้เข้าร่วมกิจกรรมพูดพร้อมกันว่า ช่วยกันยกหินทำฝาย พร้อมให้เปล่งเสียงดังๆ ว่า “ไปทำฝาย ลู่วู้” เพื่อแสดงถึงการกระทำแบบสุดซึ้ง ระดมความคิดภายในกลุ่ม เพื่อหาคำตอบที่ดีที่สุดของกลุ่ม และแลกเปลี่ยนเรียนรู้ภายในกลุ่ม พุดคุยถึงประโยชน์ และการนำไปใช้ในชีวิตประจำวัน นางคำปุ่น ภูเกตคำ ได้เสนอความเห็นให้มีการอบรมและให้ความรู้เกี่ยวกับความสำคัญของสิ่งแวดล้อม และผลกระทบจากการทำลายธรรมชาติ ส่วนนายประสพชัย การุณ ได้เสนอให้มีการจัดอบรมให้แก่เยาวชนในท้องถิ่นให้มีความรักในธรรมชาติและให้มีจิตสาธารณะ

สรุปได้ว่า กิจกรรมการเรียนรู้ตามแนวคิดกลุ่มสัมพันธ์ แนวคิดนีโอฮิวแมนนิส และแนวคิด Robbins (1992) คือ ตระหนักรู้ พลังกลุ่ม และการกระทำแบบสุดซึ้ง สามารถช่วยให้ผู้เข้าร่วมกิจกรรมตระหนักรู้ถึงความสำคัญของสิ่งแวดล้อม

ตารางที่ 40    กิจกรรมการเรียนรู้เรื่อง ไครออสายกมือขึ้น

<b>ไครออสายกมือขึ้น</b>	
<b>ขั้นตอนการจัดกิจกรรม</b>	<b>กิจกรรมการเรียนรู้การสอน</b>
<p><b>ขั้นที่ 1 ขั้นนำ</b></p> <p>บรรยากาศการเรียนรู้ที่ผ่อนคลาย การจูงใจเพื่อส่งเสริมการเรียนรู้</p>	<ol style="list-style-type: none"> <li>1. นำเข้าสู่บทเรียน โดยการเดิน เกาซิกิ</li> <li>2. วิทยากรแนะนำ และฝึกการสร้างบรรยากาศการเรียนรู้ที่ผ่อนคลาย โดยการร่วมกิจกรรมให้เกิดภาวะคลื่นสมองต่ำ ตามแนวคิดนีโอฮิวแมนนิส โดยการหลับตาผ่อนคลายร่วมกับการฟังเพลง บาบานัม เค วาลัม ( Baba Num Kevalam ) ประมาณ 5-10 นาที</li> </ol>
<p><b>ขั้นที่ 2 ขั้นกิจกรรม</b></p> <p>ยึดผู้เรียนเป็นศูนย์กลางเน้นศักดิ์ศรีความเป็นมนุษย์</p> <p>ยึดกลุ่มเป็นแหล่งเรียนรู้</p> <p>ยึดการค้นพบด้วยตนเอง เชื่อมั่นในศักยภาพอันยิ่งใหญ่ภายในตน พัฒนาศักยภาพอันไร้ขีดจำกัด</p>	<ol style="list-style-type: none"> <li>3. ตระหนักรู้           <ul style="list-style-type: none"> <li>- ให้ทุกคนรับใบงานคนละ 1 ใบ เรื่อง ไครออสายกมือขึ้น เพื่อให้เข้าถึงการเป็นอาสา</li> </ul> </li> <li>4. พลังกลุ่ม           <ul style="list-style-type: none"> <li>- แบ่งออกเป็นกลุ่ม ตอบคำถามในใบงาน โดยอ่านคำตอบให้สมาชิกในกลุ่มได้รับฟัง จนครบทุกคน แล้วแสดงความคิดเห็นและตอบข้อซักถาม</li> </ul> </li> <li>5. การกระทำแบบสุดขีด           <ul style="list-style-type: none"> <li>- ให้เขียนวิธีการดำเนินการแบบสุดขีด</li> </ul> </li> </ol>
<p><b>ขั้นที่ 3 ขั้นอภิปราย</b></p> <p>เน้นกระบวนการควบคู่ไปกับผลงานมีความรับผิดชอบต่อการจัดประสบการณ์การเรียนรู้</p>	<ol style="list-style-type: none"> <li>6. ระดมความคิดภายในกลุ่ม เพื่อหาคำตอบที่ดีที่สุดของกลุ่ม และแลกเปลี่ยนเรียนรู้ภายในกลุ่ม</li> <li>7. พุดคุยถึงประโยชน์ และการนำไปใช้ใน ชีวิตประจำวันส่งตัวแทนนำเสนอหน้าชั้นเรียน</li> </ol>
<p><b>ขั้นที่ 4 ขั้นประยุกต์ใช้</b></p> <p>เน้นการนำความรู้ไปใช้ในชีวิตประจำวัน</p>	<ol style="list-style-type: none"> <li>8. นางสาวบุญไทย แสนภูวา ได้ให้ความเห็นเกี่ยวกับคุณสมบัติของผู้ที่จะเป็นอาสาหรือตัวแทนชุมชน ควรมีความเป็นผู้นำ รับฟังปัญหาต่างๆ สามารถถ่ายทอดความรู้ที่ได้รับให้ผู้อื่นได้ และสามารถช่วยเหลือหรือในคำแนะนำได้</li> </ol>

จากตารางที่ 40 กิจกรรมการเรียนรู้เรื่อง ไครอสาายกมือขึ้น สามารถสรุปได้ว่า เมื่อวิทยากรให้ทุกคนรับใบงานคนละ 1 ใบ เรื่อง ไครอสาายกมือขึ้น เพื่อตระหนักรู้ให้เข้าใจการเป็นอาสา แบ่งออกเป็นกลุ่ม ให้แสดงพลังกลุ่ม โดยตอบคำถามในใบงาน แล้วอ่านคำตอบให้สมาชิกในกลุ่มได้รับฟัง จนครบทุกคน แล้วแสดงความคิดเห็นและตอบข้อซักถาม แล้วให้เขียนวิธีการดำเนินการเป็นอาสาที่ท่านอยากเป็นแบบสุดขีด ระดมความคิดภายในกลุ่ม เพื่อหาคำตอบที่ดีที่สุดของกลุ่ม และแลกเปลี่ยนเรียนรู้ภายในกลุ่ม พูดคุยถึงประโยชน์ และการนำไปใช้ใน ชีวิตประจำวันส่งตัวแทนนำเสนอ นางสาวบุญไทย แสนภูวา ได้ให้ความเห็นเกี่ยวกับคุณสมบัติของผู้ที่จะเป็นอาสาหรือตัวแทนชุมชน ควรมีความเป็นผู้นำ รับฟังปัญหาต่างๆ สามารถถ่ายทอดความรู้ที่ได้รับให้ผู้อื่นได้ และสามารถช่วยเหลือหรือในคำแนะนำได้

สรุปได้ว่า กิจกรรมการเรียนรู้ตามแนวคิดกลุ่มสัมพันธ์ แนวคิดนีโอฮิวแมนนิส และแนวคิด Robbins (1992) คือ ตระหนักรู้ พลังกลุ่ม และการกระทำแบบสุดขีด สามารถช่วยให้ผู้เข้าร่วมกิจกรรมมีความคิดที่อยากเป็นอาสาเพื่อช่วยเหลือผู้อื่น และรู้ถึงคุณสมบัติของผู้ที่จะเป็นอาสาหรือตัวแทนชุมชน

## 7. ผลการวิเคราะห์ใบงานตามแผนการเรียนรู้

### แผนการเรียนรู้ที่ 1

จากแผนการเรียนรู้ที่ 1 เรื่อง มีความจงรักภักดีต่อชาติ ศาสนา พระมหากษัตริย์ เคารพกฎระเบียบของสังคม ประกอบด้วย ใบงานที่ 1 เรื่อง จงรักภักดีต่อชาติ ศาสนา และพระมหากษัตริย์ ใบงานที่ 2 เรื่อง บ้านเมืองมีชื่อมีแป สรุปได้ว่า

1. ใบงาน เรื่อง จงรักภักดีต่อชาติ ศาสนา และพระมหากษัตริย์ หลังจากผู้เข้ากิจกรรมดูวีดิทัศน์ เรื่อง รูปที่มีทุกบ้าน กล่าวว่า
  - “ในหลวงของแผ่นดิน”
  - “พระมหากษัตริย์เป็นศูนย์รวมจิตใจ”
  - “ชาติ ศาสนา และพระมหากษัตริย์ คือสมบัติของคนไทย พึงรักษาไว้ให้ลูกหลาน”
  - “หยาดเหงื่อที่รินหยด ที่รินรดพื้นแผ่นดิน หยาดเหงื่อแห่งภูมินทร์ ภูมิพลนำพาไทย”
  - “ชาติคือบ้าน ศาสนาคือเสาหลัก พระมหากษัตริย์คือหลังคาคุ้มภัย”

2. ใบงานเรื่อง บ้านเมืองมีชื่อมีแป ผู้เข้าร่วมกิจกรรม มีความเห็น ว่า
  - “ในหลวงทรงอยู่เหนือกฎหมาย แต่พระองค์ยังทรงเคารพกฎหมาย”
  - “ไม่ควรมีการเปลี่ยนรัฐธรรมนูญหมวดพระมหากษัตริย์”
  - “บ้านเมืองมีชื่อมีแป แต่ทำไมชอบจับแพะ”
  - “หลักแห่งศาสนาคือแหล่งของกฎหมาย”
  - “กฎหมายจะศักดิ์สิทธิ์ได้ ต่อเมื่อทุกคนเคารพกฎหมาย”
  - “ในหลวงทรงยึดถือในคำสอนที่ว่า อวิโรหะนัง คือการไม่ยอมทำผิด”

## แผนการเรียนรู้ที่ 2

จากแผนการเรียนรู้ที่ 2 เป็นผู้ผลิตและผู้บริโภคที่ดีมีความซื่อสัตย์ ยึดมั่นในอุดมการณ์ มีเกียรติเชื่อถือได้ ไม่เห็นแก่ประโยชน์ส่วนตน ประกอบด้วยใบงานที่ 1 เรื่อง ความซื่อสัตย์สุจริตที่เราทำได้ ใบงานที่ 2 เรื่อง ซื่อสัตย์ต่อหน้าที่โดยไม่เห็นแก่ประโยชน์ส่วนตน ใบงานที่ 3 การเป็นผู้ผลิตและผู้บริโภคที่ดี สรุปได้ว่า

1. ใบงานเรื่อง ความซื่อสัตย์สุจริต ผู้เข้าร่วมกิจกรรมส่วนใหญ่ยกตัวอย่างความซื่อสัตย์สุจริตที่พบเห็นให้ชุมชนดังนี้

- “ผู้นำชุมชนที่ซื่อสัตย์ เป็นที่ชื่นชมของประชาชน”
- “ครูที่ตั้งใจทำงานอย่างซื่อสัตย์”
- “หมอที่ตั้งใจรักษาคนไข้ และคิดเงินในราคายุติธรรม”
- “ตำรวจที่ซื่อสัตย์”

จากตัวอย่างข้างต้น ผู้เข้าร่วมกิจกรรมสามารถปฏิบัติได้ คือ การทำงานอย่างซื่อสัตย์ และการมีจรรยาบรรณต่อวิชาชีพ

2. จากใบงานเรื่อง ซื่อสัตย์ต่อหน้าที่โดยไม่เห็นแก่ประโยชน์ส่วนตน ผู้เข้าร่วมกิจกรรม กล่าวว่า หากทุกคนในสังคมซื่อสัตย์ต่อหน้าที่ สังคมจะเปลี่ยนแปลงดังนี้

1. สังคมจะเจริญก้าวหน้า
2. สังคมจะสงบสุข
3. กฎหมายจะศักดิ์สิทธิ์ยิ่งขึ้น
4. จะเป็นสังคมที่มีแต่ความพอเพียง

3. จากใบงานเรื่อง การเป็นผู้ผลิตและผู้บริโภคที่ดี ผู้เข้าร่วมกิจกรรม กล่าวว่า คุณสมบัติของผู้ผลิตที่ดี ประกอบด้วย

“เราควรขายของแบบไม่โกงตาชั่ง”

“อย่าขายของที่ไม่มีคุณภาพ”

“หากเกิดโรคระบาดในสัตว์ ควรกำจัดทิ้ง ไม่เอาไปขายต่อ”

“สินค้าทุกชนิดควรมีตรา อย.”

“ควรผลิตสินค้าให้ถูกต้องลักษณะ

คุณสมบัติของผู้บริโภคที่ดี ประกอบด้วย

“เราควรเลือกใช้สินค้าที่มีแต่ อย.”

“เลือกซื้อสินค้าที่มีป้ายบอกราคา”

“ต้องไม่สนับสนุนสินค้าผลิตภัณฑ์กฎหมายหรือละเมิดลิขสิทธิ์”

“อุดหนุนสินค้าที่ผลิตในประเทศ”

### แผนการเรียนรู้ที่ 3

จากแผนการเรียนรู้ที่ 3 ยอมรับความคิดเห็นของผู้อื่นที่ดีกว่า อดทนต่อความขัดแย้ง แสดงความคิดเห็นอย่างมีเหตุผล ประกอบด้วยใบงานจำนวน 5 เรื่อง ใบงานที่ 1 เรื่อง คนมีคุณภาพ ต้องมีเหตุผล ใบงานที่ 2 เรื่อง ธรรมชาติของมนุษย์ ( หนึ่งปากสองหู ) ใบงานที่ 3 เรื่อง ชุมชนในฝัน ใบงานที่ 4 เรื่อง อะไรเอ่ย ใบงานที่ 5 เรื่อง การยอมรับในเหตุผลที่ดีกว่า สรุปได้ว่า

1. จากใบงานเรื่อง คนมีคุณภาพ ต้องมีเหตุผล ผู้เข้าร่วมกิจกรรม กล่าวว่า ข้อดีของการเป็นคนมีเหตุผล คือ

1. ทำให้อยู่ร่วมกันอย่างมีความสุข
2. สามารถพัฒนากรอบแนวคิดในการดำเนินชีวิต
3. ทำให้รู้เหตุ คือ ปัจจัยในเรื่องต่างๆ และผลที่ตามมาในเรื่องนั้นๆ
4. ทำให้มีโลกทัศน์เปิดกว้าง เนื่องจากสามารถเรียนรู้ความคิดของผู้อื่น
5. ความเป็นเหตุเป็นผลนำไปสู่ความสำเร็จในการประกอบอาชีพ

จากเรื่องการเปลี่ยนแปลงไปเป็นคนมีเหตุผล ผู้เข้าร่วมกิจกรรม กล่าวว่า

“คนจะมีเหตุผลได้ต้องยอมรับความคิดเห็นผู้อื่น”

“ประสบการณ์สอนให้คนมีเหตุผล”

“การเรียนรู้นำไปสู่ความมีเหตุผล”

“ความไม่หลงตัวเองทำให้เป็นคนมีเหตุผล”

2. จากใบงานเรื่อง ธรรมชาติของมนุษย์ ( หนึ่งปากสองหู ) ผู้เข้าร่วมกิจกรรมส่วนใหญ่กล่าวว่า เห็นด้วย เพราะการฟังคือการรับรู้เรื่องราวความคิดเห็นของผู้อื่น สามารถนำมาปรับใช้กับตนเองและเข้าใจความคิดของผู้อื่น

3. จากใบงานเรื่อง ชุมชนในฝัน ผู้เข้าร่วมกิจกรรม กล่าวว่า เห็นด้วยกับชุมชนในฝันข้างต้น เพราะเป็นชุมชนที่ประกอบด้วย คนดีมีศีลธรรม ใจกว้าง มีวัฒนธรรมประเพณีที่ดีงาม ดำเนินชีวิตสูโลกกว้าง และความสุขในชีวิต ไม่เห็นด้วย เพราะว่า เป็นชุมชนที่ไม่มีอยู่จริง ไม่สามารถเกิดขึ้นได้ มีแต่คนดีไม่มีคนเลว เป็นความฝันลมๆแล้งๆ

#### ภาพที่ 14 ภาพวาดชุมชนในฝัน



จากภาพที่ 14 แสดงให้เห็นว่า ชุมชนในฝันของกลุ่มนี้ต้องให้ชุมชนมีการพัฒนาในทุกๆด้าน โดยควบคู่ไปกับการอนุรักษ์ทรัพยากรธรรมชาติและยึดหลักปรัชญาเศรษฐกิจพอเพียง

ภาพที่ 15 ภาพวาดชุมชนในฝัน



จากภาพ 15 แสดงให้เห็นว่า ชุมชนในฝันของกลุ่มนี้เน้นการนำทฤษฎีใหม่ตามแนวคิดพระราชดำริ มาพัฒนาชุมชนเพื่อนำไปสู่ความสามารถในการพึ่งตนเอง

4. จากใบงาน เรื่อง อะไรเอ่ย ผู้เข้าร่วมกิจกรรม ตั้งคำถามและคำตอบเกี่ยวกับเรื่อง อะไรเอ่ย จำนวน 15 ข้อ แล้วแบ่งออกเป็น 4 กลุ่ม ในแต่ละครั้งที่มีการตั้งคำถามและมีคำตอบไว้ เพื่อถามกลุ่มตรงข้าม เมื่อมีการถามและตอบ คำตอบที่ฝ่ายตรงข้ามตอบมาอาจไม่ตรงกับคำตอบที่ตอบไว้ เมื่อตอบผิดจะมีบัตรชื่อของดอกไม้ที่กลุ่มตั้งชื่อขึ้นมา กลุ่มไหนแพ้ก็จะได้บัตรที่กลุ่มตรงข้ามเตรียมไว้ เมื่อได้บัตรแล้วต้องอ่านให้ทุกคนฟังว่าได้ชื่อบัตรอะไร เช่น บัตรชื่อดอก อุดพิด ก็จะมีเสียงโห่ร้อง ทำให้เกิดความขัดแย้งขึ้นเรื่อยๆ แล้วก็มี การโต้เถียงกัน ผู้เข้าร่วมกิจกรรมต้องมีความอดทนต่อเสียงโห่ร้อง การโต้เถียงกัน และความขัดแย้งให้ได้ ซึ่งจะเป็นการแสดงให้เห็นถึงการยอมรับในเหตุผลที่ดีกว่า อดทนต่อความขัดแย้งที่เกิดขึ้นและสามารถแสดงความคิดเห็นอย่างมีเหตุผล



5. จากใบงาน เรื่อง การยอมรับในเหตุผลที่ดีกว่า ผู้เข้าร่วมกิจกรรม กล่าวว่า การยอมรับในเหตุผลที่ดีกว่า หมายถึง

1. การยอมรับในสิ่งที่ถูกต้อง แม้ตนเองจะไม่ชอบ
2. การยอมรับความคิดเห็นของผู้อื่น
3. เหตุผลที่ดีกว่าหมายถึง เหตุผลที่นำไปสู่ความถูกต้องมากกว่า

ผู้เข้าร่วมกิจกรรม กล่าวว่า ข้อดีของการยอมรับในเหตุผลที่ดีกว่า คือ

1. สามารถทำให้มีการพัฒนาในด้านต่าง
2. ทำให้ชีวิตดีขึ้น
3. ทำให้สามารถอยู่ร่วมกับคนอื่นให้สังคมได้

ผู้เข้าร่วมกิจกรรม กล่าวว่า ข้อเสียของการยอมรับในเหตุผลที่ดีกว่า คือ

1. ทำให้อุดมการณ์ไขว้เขว
2. ทำให้การตัดสินใจไม่เด็ดขาด

#### แผนการเรียนรู้ที่ 4

จากแผนการเรียนรู้ที่ 4 สามารถพึ่งตนเองได้ ประกอบด้วยใบงานจำนวน 5 เรื่อง ใบงานที่ 1 เรื่อง สมุดบัญชีครัวเรือน ใบงานที่ 2 เรื่อง อาชีพของเราในอนาคต ใบงานที่ 3 เรื่อง บันทึกยามว่าง ใบงานที่ 4 เรื่อง นวัตกรรมใหม่ในโลก ใบงานที่ 5 เรื่อง เต็มที่ เต็มเวลา เต็มใจ สรุปได้ว่า

1. จากใบงาน เรื่อง สมุดบัญชีครัวเรือน ผู้เข้าร่วมกิจกรรม กล่าวว่า การทำบัญชีครัวเรือนมีประโยชน์คือ

1. สามารถควบคุมรายรับรายจ่ายได้
2. ควบคุมการใช้จ่ายของแต่ละเดือนล่วงหน้าได้
3. ทำให้ทราบรายรับรายจ่ายและหนี้สินของครัวเรือนได้
4. ทำให้ทราบจำนวนเงินที่เหลือจากการใช้จ่ายในแต่ละวัน

ผู้เข้าร่วมกิจกรรม กล่าวว่า วิธีการแก้ปัญหาหนี้สินที่พอกพูน คือ

1. หาช่องทางในการงเพิ่มรายรับ
2. ตัดรายจ่ายที่ไม่ทำเป็นออก
3. ลดรายจ่ายทำเป็นให้น้อยลง

2. จากใบงาน เรื่อง อาชีพของเราในอนาคต ผู้เข้าร่วมกิจกรรม กล่าวว่า การทำให้ อาชีพมีการพัฒนาและเท่าทันกับการเปลี่ยนแปลงตลอดเวลา คือ

1. เข้าใจในงานที่ทำอยู่
2. มีการวางแผนในการทำงาน
3. ตั้งเป้าหมายในการทำงาน
4. นำความรู้ที่มีอยู่มาประยุกต์ใช้ในการทำงาน
5. มีการประเมินผลในการทำงานและปรับปรุงงานอยู่เสมอ
6. เรียนรู้สิ่งใหม่ๆ อยู่เสมอ
7. มีการพัฒนาตัวเองและปรับตัวในเข้ากับการเปลี่ยนแปลงได้

3. จากใบงาน เรื่อง บันทึกยามว่าง ผู้เข้าร่วมกิจกรรม กล่าวว่า ในเวลาว่างจากการ ทำงาน สามารถใช้เวลาว่างในการทำกิจกรรมร่วมกับครอบครัว เช่น ช่วยกันทำความสะอาดบ้าน ปลูกต้นไม้ หรือทำบุญซื้อข้าวเพื่อน

4. จากใบงาน เรื่อง นวัตกรรมใหม่ในโลก ผู้เข้าร่วมกิจกรรม กล่าวว่า นวัตกรรมใหม่ ที่จะเป็นประโยชน์กับชุมชนคือ

1. นวัตกรรมที่สามารถใช้ในการเกษตร
2. นวัตกรรมที่เกี่ยวกับการพัฒนาพันธุ์พืชที่มีความทนต่อสภาพแวดล้อมที่เปลี่ยนแปลง
3. นวัตกรรมด้านการใช้พลังงานทดแทน
4. นวัตกรรมการพัฒนาสิ่งแวดล้อม
5. จากใบงาน เรื่อง เต็มที่ เต็มเวลา เต็มใจ ผู้เข้าร่วมกิจกรรม กล่าวว่า เต็มที่ เต็มเวลา เต็มใจ ที่สามารถนำไปปฏิบัติได้ คือ
  1. มีความกระปรี้กระเปร่าในการทำงาน
  2. มีการพัฒนาและปรับปรุงบุคลิกภาพให้เหมาะกับงานที่ทำ
  3. มีจิตอาสาช่วยผู้อื่นในการทำงาน
  4. ตั้งใจในการทำงาน
  5. เรียนรู้สิ่งใหม่ๆ อยู่เสมอ
  6. ตรงต่อเวลาและซื่อสัตย์ในงานที่ทำ

## แผนการเรียนรู้ที่ 5

จากแผนการเรียนรู้ที่ 5 มีจิตสาธารณะเต็มใจช่วยเหลือผู้อื่นเสมอ กล่าวเสนอตนเป็นตัวแทน ประกอบด้วยใบงานจำนวน 2 เรื่อง ใบงานที่ 1 เรื่อง จิตสาธารณะนั้นสำคัญไฉน ใบงานที่ 2 เรื่อง ใครอาสาายกมือขึ้น สรุปได้ว่า

ใบงานที่ 1 เรื่อง จิตสาธารณะนั้นสำคัญไฉน ผู้เข้าร่วมกิจกรรม กล่าวว่า สามารถมีส่วนร่วมในการรักษาสิ่งแวดล้อมได้ คือ

1. ไม่ทิ้งขยะลงในแม่น้ำลำคลอง
2. ไม่ตัดไม้ทำลายป่า
3. ช่วยกันประหยัดน้ำและไฟฟ้า
4. ใช้ถุงผ้าแทนถุงพลาสติก
5. แยกประเภทขยะก่อนทิ้ง

เมื่อพบว่า มีผู้ทำลายธรรมชาติหรือสาธารณสมบัติ เราควรตักเตือนและบอกถึงความสำคัญของทรัพยากรธรรมชาติ หรือหากไม่สามารถตักเตือนได้ก็ควรแจ้งให้เจ้าหน้าที่ที่เกี่ยวข้อง

ใบงานที่ 2 เรื่อง ใครอาสาายกมือขึ้น ผู้เข้าร่วมกิจกรรม กล่าวว่า ตัวอย่างอาสาสมัครหรือตัวแทนชุมชนที่รู้จัก ได้แก่ อาสาสมัครตำรวจบ้าน อาสาสมัครกู้ภัย อสม. อาสาสมัครปลูกป่า

อาสาสมัครหรือตัวแทนได้ทำประโยชน์ให้กับชุมชน คือ

1. ทำให้ชุมชนมีความสงบและมีความปลอดภัยมากขึ้น
2. อสม. ช่วยดูแลด้านสาธารณสุขและสุขภาพของคนในชุมชน
3. ช่วยเหลือผู้ได้รับบาดเจ็บในชุมชนและด้านอื่นๆ
4. ช่วยพัฒนาชุมชนในด้านทรัพยากรธรรมชาติ

ผู้เข้าร่วมกิจกรรม กล่าวว่า วิธีดำเนินการของอาสาสมัครที่สามารถทำได้ คือ

1. เข้าร่วมกิจกรรมต่างๆที่หน่วยงานนั้นๆจัดขึ้น
2. ช่วยแจ้งข่าวต่างๆแก่ชุมชน
3. มีภาวะการณ์เป็นผู้นำที่ดี
4. รับฟังเรื่องราวต่างๆของคนในชุมชน
5. มีแนวทางในการแก้ไขปัญหาต่างๆได้

### ตอนที่ 3 ผลการศึกษาปัจจัยที่ส่งเสริมและปัญหาอุปสรรคที่มีผลต่อ โปรแกรมการศึกษานอกระบบโรงเรียนเพื่อเสริมสร้างความเป็นพลเมืองดีสำหรับลูกเสือ ชาวบ้าน

ในการศึกษาปัจจัยที่ส่งเสริมและปัญหาอุปสรรค ที่มีผลกับโปรแกรมการศึกษานอกระบบโรงเรียนที่พัฒนาขึ้นผู้วิจัยได้ทำการศึกษาโดยการสัมภาษณ์วิทยากรผู้ช่วยวิทยากรประจำกลุ่มและผู้เข้าร่วมกิจกรรมโดยมีรายละเอียดดังนี้

#### ปัจจัยที่ส่งเสริมโปรแกรมการศึกษานอกระบบโรงเรียนเพื่อเสริมสร้างความเป็นพลเมืองดีสำหรับลูกเสือชาวบ้าน

หลังจากการทดลองโปรแกรมการศึกษานอกระบบโรงเรียนเพื่อเสริมสร้าง ความเป็นพลเมืองดีสำหรับลูกเสือชาวบ้านและสัมภาษณ์ผู้มีส่วนร่วมในการจัดโปรแกรมตามแบบสัมภาษณ์เกี่ยวกับปัจจัยที่ส่งเสริม และปัญหาอุปสรรคที่มีผลต่อโปรแกรมการศึกษานอกระบบโรงเรียนเพื่อเสริมสร้างความเป็นพลเมืองดีสำหรับลูกเสือชาวบ้าน ในวันที่ 27 พฤษภาคม พ.ศ. 2555 ได้ผลดังนี้

1. ด้านการกำหนดวัตถุประสงค์ วิทยากรผู้ช่วยวิทยากรประจำกลุ่ม และผู้เข้าร่วมกิจกรรม มีความเห็นเกี่ยวกับปัจจัยที่ส่งเสริมการกำหนดวัตถุประสงค์ โดยมีตัวอย่างคำให้สัมภาษณ์ดังนี้

“วัตถุประสงค์เหมาะสมดี ตรงกับเนื้อหา เกิดประโยชน์กับกลุ่มผู้เข้าอบรม น่าจะให้ภาครัฐจัดงบประมาณมาสนับสนุนแล้วอบรมให้กับชาวบ้านจำนวนมากๆ”

“ชัดเจนดี ทำให้เกิดความคิดอยากนำเอาความรู้เรื่องความเป็นพลเมืองดีไปถ่ายทอดให้กับนักเรียนและคนใกล้ๆตัวทุกคน”

“วัตถุประสงค์ชัดเจนเป็นประโยชน์ควรนำไปเผยแพร่”

“คิดว่าสอดคล้องกับสถานการณ์ปัจจุบัน และสภาพความเป็นจริงน่าจะเป็นสิ่งที่เป็นประโยชน์ต่อบ้านเมือง”

“มีความเหมาะสมกับการที่จะนำไปใช้ในชีวิตรประจำวัน”

“ได้ทบทวนความรู้ทัศนคติและพฤติกรรมในการเป็นพลเมืองดีให้กับลูกเสือชาวบ้าน”

สรุปว่าวิทยากรผู้ช่วยวิทยากรประจำกลุ่ม และผู้เข้าร่วมกิจกรรม เห็นว่าการกำหนดวัตถุประสงค์ของโปรแกรมที่พัฒนาขึ้นมีความสำคัญมาก ต้องมีความชัดเจนเหมาะสมกับลูกเสือชาวบ้าน สามารถเสริมสร้างความเป็นพลเมืองดีให้กับลูกเสือชาวบ้านได้มีความเหมาะสมกับ

สถานการณ์ปัจจุบัน ใช้ในการทบทวนเรื่องพลเมืองดีได้ หากได้รับการสนับสนุนจากภาครัฐมากขึ้นและจัดให้มากขึ้นก็จะเกิดประโยชน์ต่อสังคม และประเทศชาติ

**2. ด้านเนื้อหาสาระ** วิทยากร ผู้ช่วยวิทยากรประจำกลุ่ม และผู้เข้าร่วมกิจกรรมมีความเห็นเกี่ยวกับปัจจัยที่ส่งเสริมในด้านเนื้อหาสาระ โดยมีตัวอย่างคำให้สัมภาษณ์ดังนี้

“เนื้อหาเหมาะสมกับสถานการณ์ปัจจุบัน ที่สังคมมีความขัดแย้งมากมายและเป็นที่สนใจของลูกเสือชาวบ้าน”

“เนื้อหาเรื่องนี้สามารถช่วยให้คนไทยมีสติมากขึ้นและมีความสามัคคี รักกัน”

“ความขัดแย้ง แตกแยกน่าจะลดลงได้มาก”

“อยากให้จัดให้กับประชาชนทุกๆกลุ่มก็น่าจะดีมาก”

“เนื้อหาการสอนสร้างแรงจูงใจแก่ผู้เรียน อยากเป็นคนดีให้มากกว่าเดิม”

“ทันสมัยเหมาะสมกับสถานการณ์”

“เข้ากับสถานการณ์ในปัจจุบัน เพราะคนเห็นแก่ตัวมากขึ้นไม่รู้จักรักการเสียสละ”

“เนื้อหาดีสร้างความสนใจแก่ผู้เข้าอบรม”

สรุปว่าวิทยากรผู้ช่วยวิทยากรประจำกลุ่ม และผู้เข้าร่วมกิจกรรม มีความเห็นว่าการนำไปใช้ได้จริงในชีวิตประจำวันของเนื้อหาความเป็นพลเมืองดี ส่งผลให้ผู้เข้ารับการอบรมมีความตั้งใจ และให้ความร่วมมือในการเรียนรู้อย่างเต็มที่ เกิดผลการเรียนรู้ที่ชัดเจนสอดคล้องกับแนวคิดการจัดกิจกรรมกลุ่มสัมพันธ์ที่เน้นให้ผู้เรียนค้นหาคำตอบ หรือแนวทางในการนำความรู้ไปใช้ในชีวิตประจำวัน

**3. ด้านการจัดกิจกรรมการเรียนรู้** วิทยากร ผู้ช่วยวิทยากรประจำกลุ่ม และผู้เข้าร่วมกิจกรรม มีความเห็นว่าปัจจัยที่ส่งเสริมด้านกิจกรรมการเรียนรู้เหมาะสมดีดังคำสัมภาษณ์คือ

“เห็นว่ามีความเหมาะสมเพราะผู้เรียนได้ดำเนินการตามกิจกรรมการเรียนรู้ทุกขั้นตอน เมื่อจบแล้วสามารถนำวิธีการต่างๆ ที่ได้จากการเรียนรู้ไปใช้ได้จริง”

“การเรียนการสอนทำให้ตื่นตัวมีพลังจากภายใน และมีความพร้อมในการเรียนรู้  
อย่างดี”

“ผู้เข้ารับการอบรม มีสมาธิในการเรียนรู้ เกิดแรงบันดาลใจในการเป็นพลเมืองดี”

“เป็นประโยชน์สามารถนำไปปฏิบัติได้โดยง่าย สอนลูกหลานก็ได้”

“กิจกรรมแต่ละขั้นตอนทำให้มีสมาธิ แก้ปัญหาได้ง่าย และผลงานดีมาก”  
 “ดีมากทำให้ได้ผลตรงตามวัตถุประสงค์เหมาะสมมาก”  
 “เป็นกิจกรรมที่สามารถใช้กับลูกเสือชาวบ้านได้ทุกคน การทำงานเป็นกลุ่มทำให้  
 มั่นใจ”  
 “รู้สึกภูมิใจ ที่เป็นพลเมืองดีของชาติ และจะเป็นต่อไป”  
 “ไม่คิดว่า สมาชิกในกลุ่มจะวาดรูปได้ดี งานออกมาดีมากเลย”  
 “ทุกคนมีศักยภาพสูง แทบไม่น่าเชื่อเลย”

สรุปว่าวิทยากรผู้ช่วยวิทยากรประจำกลุ่ม และผู้เข้าร่วมกิจกรรม มีความเห็นว่า ปัจจัยที่ส่งเสริมด้านการจัดกิจกรรมการเรียนรู้ ทำให้ผู้เรียนได้ฝึกการทำคลื่นสมองต่ำ สามารถนำ กิจกรรมการเรียนรู้ไปใช้เมื่อกลับไปใช้ชีวิตปกติได้ รู้สึกเต็มเปี่ยมไปด้วยพลังมากมายเกิดแรงบันดาลใจให้เป็นพลเมืองดี

4. ด้านสภาพแวดล้อมในการจัดกิจกรรม วิทยากร ผู้ช่วยวิทยากรประจำกลุ่ม และผู้เข้าร่วมกิจกรรมมีความเห็นว่าสภาพแวดล้อมในการจัดกิจกรรมการเรียนรู้เหมาะสมดีดังคำ สัมภาษณ์คือ

“ความเหมาะสมดีมาก ทั้งบรรยากาศ และอากาศ สถานที่เหมาะน่าพักผ่อน อาหาร ก็มีรสชาติอร่อย ถูกปากทุกคน”  
 “สถานที่และสภาพแวดล้อม พร้อมทั้งเรื่องอาหารที่ฝึกในการทำกิจกรรมในครั้งนี้ เหมาะสมที่สุด ต้องขอขอบพระคุณอย่างมากอีกครั้ง ถือว่าได้รับการดูแลอย่างดี”  
 “สร้างบรรยากาศให้สนุกสนานกล้าแสดงออก เหมาะสม ดีเกินกว่าที่ทุกคนคาดคิด”  
 “ห้องเรียนและสถานที่เหมาะแก่การจัดอบรม ชอบมาก”

สรุปว่าวิทยากรผู้ช่วยวิทยากรประจำกลุ่ม และผู้เข้าร่วมกิจกรรม มีความเห็นว่า สภาพแวดล้อมความเหมาะสมดีมาก สภาพแวดล้อมดี สถานที่เหมาะสม ห้องเรียนใช้ได้ดี สร้าง บรรยากาศให้สนุกสนานกล้าแสดงออก เวลากับการเรียนการปฏิบัติเหมาะสม อาหาร เครื่องดื่ม เหมาะสม

5. ด้านสื่อการเรียนรู้ วิทยากร ผู้ช่วยวิทยากรประจำกลุ่ม และผู้เข้าร่วมกิจกรรม มีความเห็นว่า สื่อการเรียนรู้ มีความเหมาะสมและเข้าใจง่าย ดังคำสัมภาษณ์คือ

“ไปความรู้ มีรายละเอียดชัดเจนทำความเข้าใจได้ง่าย”

“ไปความรู้อธิบายได้ดี”

“วีดีโอที่เอามาเปิดน่าสนใจมาก เรื่องรูปที่มีทุกบ้านทำน้ำตาไหลเลยเรื่องญาติผู้ใหญ่ก็น่าสนใจมากๆคะ”

“เพลงประกอบการทำคลื่นสมองต่ำฟังแล้วสงบดี ขอบคุณที่มอบให้จะได้เอาไปใช้ที่บ้าน”

สรุปว่าวิทยากรผู้ช่วยวิทยากรประจำกลุ่ม และผู้เข้าร่วมกิจกรรม มีความเห็นว่าการเรียนรู้มีรายละเอียดชัดเจน วีดีโอที่น่าสนใจและประทับใจ เพลงประกอบการทำคลื่นสมองต่ำฟังแล้วรู้สึกสงบดี

**6. ด้านการวัดประเมินผล** วิทยากร ผู้ช่วยวิทยากรประจำกลุ่ม และผู้เข้าร่วมกิจกรรม มีความเห็นเกี่ยวกับการประเมิน ดังคำสัมภาษณ์คือ

“การประเมินผล และแบบสอบถาม ผมมีความคิดว่าเหมาะสมดีมาก”

“การวัดประเมินผล วิธีการประเมินผล เวลาที่ใช้ และแบบสอบถามที่ใช้ในการประเมินมีความเหมาะสมดีมากคะ ตอบได้ง่ายดี”

“แบบสอบถามมีความเหมาะสมดีคะ ภาษา คำชี้แจง มีความเข้าใจดีมาก และมีการอธิบายที่ละเอียดมากคะ เข้าใจดีกันทุกคนคะ”

“แบบสอบถามมีความละเอียดดี และเปิดโอกาสให้แสดงความคิดเห็นเพิ่มเติมได้ทุกอย่าง”

สรุปว่า วิทยากร ผู้ช่วยวิทยากรประจำกลุ่ม และผู้เข้าร่วมกิจกรรม มีความคิดเห็นว่าการประเมินผลที่มีประสิทธิภาพจะให้ข้อมูลที่ถูกต้อง เทียบตรง สำหรับการตัดสินใจ เกี่ยวกับการสอนที่มีประสิทธิภาพ เป็นข้อมูลย้อนกลับที่จะช่วยติดตาม กำกับดูแล ความก้าวหน้าของผู้เข้าร่วมกิจกรรมตลอดเวลา โดยผู้สอนจะนำข้อมูล

สรุปผลปัจจัยที่ส่งเสริมโปรแกรมการศึกษานอกระบบโรงเรียนเพื่อเสริมสร้างความเป็นพลเมืองดีสำหรับลูกเสือชาวบ้านสรุปได้ดังนี้

ด้านการกำหนดวัตถุประสงค์ของโปรแกรมที่พัฒนาขึ้นมีความสำคัญมาก โดยต้องมีความชัดเจนเหมาะสมกับผู้เข้าร่วมกิจกรรม เหมาะสมกับสถานการณ์ในขณะนั้นสามารถทบทวนความรู้เรื่องพลเมืองดีได้ หากได้รับการสนับสนุนจากภาครัฐมากขึ้นและจัดให้มากขึ้นก็จะเกิดประโยชน์ต่อสังคม และประเทศชาติ

ด้านเนื้อหาสาระการเป็นพลเมืองดีในโปรแกรมมีความเหมาะสม ทำให้คนในสังคมดี  
ขึ้นความขัดแย้งลดลง มีความเสียสละมากขึ้น เป็นประโยชน์ต่อการดำเนินชีวิตประจำวัน และ  
สามารถนำไปใช้ได้จริงทั้ง 5 ด้าน

ด้านการจัดกิจกรรมการเรียนรู้ ผู้เข้าร่วมกิจกรรมได้ฝึกการทำคลื่นสมองต่ำ สามารถ  
นำกิจกรรมการเรียนรู้กลับไปใช้ได้ทำให้รู้สึกเต็มเปี่ยมไปด้วยพลังเกิดแรงบันดาลใจให้เป็น  
พลเมืองดี

ด้านสภาพแวดล้อมความเหมาะสม ห้องเรียนใช้ได้ดี บรรยากาศสนุกสนานทำให้  
กล้าแสดงออก เวลาในการเรียนและการปฏิบัติเหมาะสม

ด้านสื่อการเรียนรู้มีรายละเอียดชัดเจน วิดีโอน่าสนใจและประทับใจ เพลง  
ประกอบการทำคลื่นสมองต่ำฟังแล้วรู้สึกสงบดี

ด้านการวัดประเมินผลมีความเหมาะสม ใช้ภาษาได้เข้าใจง่าย อธิบายได้ชัดเจน  
ละเอียด และตอบได้ง่าย ได้ข้อมูลที่ถูกต้อง เทียบตรง สำหรับการตัดสินใจ

### **ปัญหาอุปสรรคที่มีผลต่อโปรแกรมการศึกษานอกระบบโรงเรียนเพื่อเสริมสร้างความเป็น พลเมืองดีสำหรับลูกเสือชาวบ้าน**

จากการทดลองโปรแกรมการศึกษานอกระบบโรงเรียนเพื่อเสริมสร้างความเป็น  
พลเมืองดีสำหรับลูกเสือชาวบ้าน และสัมภาษณ์ผู้มีส่วนร่วมในการจัดโปรแกรมตามแบบ  
สัมภาษณ์เกี่ยวกับปัจจัยที่ส่งเสริม และปัญหาอุปสรรคที่มีผลต่อโปรแกรมการศึกษานอกระบบ  
โรงเรียนเพื่อเสริมสร้างความเป็นพลเมืองดีสำหรับลูกเสือชาวบ้าน ในวันที่ 27 พฤษภาคม พ.ศ.  
2555 ได้ผลดังนี้

1. **ด้านการกำหนดวัตถุประสงค์** วิทยากรผู้ช่วยวิทยากรประจำกลุ่ม และผู้เข้าร่วม  
กิจกรรม มีความเห็นเกี่ยวกับปัญหาอุปสรรคของการกำหนดวัตถุประสงค์ โดยมีตัวอย่างคำ  
สัมภาษณ์ดังนี้

“วัตถุประสงค์เป็นนามธรรมเกินไป อาจทำให้บรรลุเป้าหมายได้ยาก”

“เหมือนเข้าใจง่าย แต่รายละเอียดมากทำให้บางครั้งสับสน”

“คำว่าพลเมืองดี คนไทยทุกคนรู้จักแต่ พอต้องนำไปปฏิบัติจริง ๆ กังๆเหมือนกัน”



สรุปว่าวิทยากรผู้ช่วยวิทยากรประจำกลุ่ม และผู้เข้าร่วมกิจกรรม เห็นว่าการกำหนดวัตถุประสงค์ของโปรแกรมที่พัฒนาขึ้นให้เสริมสร้างความเป็นพลเมืองดี ซึ่งมีลักษณะเป็นนามธรรม ทำให้เข้าใจได้ไม่ชัดเจน จึงทำให้บรรลุตามวัตถุประสงค์ได้ยาก

**2. ด้านเนื้อหาสาระ** วิทยากร ผู้ช่วยวิทยากรประจำกลุ่ม และผู้เข้าร่วมกิจกรรมมีความเห็นเกี่ยวกับปัญหาอุปสรรคด้านเนื้อหาสาระ โดยมีตัวอย่างคำให้สัมภาษณ์ดังนี้

“เนื้อหาดีมาก เอกสารเยอะต้องทำความเข้าใจนาน”

“บางเรื่องเข้าใจยากมาก”

“อ่านเอกสารมากๆไม่สะดวกตามาค่อยดี”

“กลับไปศึกษาด้วยตนเองลำบากอยู่บ้านมีงานตลอด ควรจัดอบรมโดยเพิ่มวันดีกว่า”

“เนื้อหาที่น่าสนใจมาก แต่ไม่มีเวลามาเรียน เพื่อนๆก็เหมือนกันอยากมาอีกตั้งหลายคน”

สรุปว่าวิทยากรผู้ช่วยวิทยากรประจำกลุ่ม และผู้เข้าร่วมกิจกรรม มีความเห็นว่าเป็นปัญหาอุปสรรคด้านเนื้อหาสาระในโปรแกรมคือ มีเนื้อหาดีมาก บางเรื่องเข้าใจยาก ในโปรแกรมที่ที่ผู้วิจัยได้พัฒนาขึ้นต้องมีการศึกษาด้วยตนเอง แต่ลูกเสือชาวบ้านไม่อยากกลับไปศึกษาด้วยตนเองเพราะข้อจำกัดเรื่องภาระกิจส่วนตัว การอ่านเอกสารประกอบการเรียนปริมาณมากมีข้อจำกัดเพราะสายตาไม่ดี

**3. ด้านการจัดกิจกรรมการเรียนรู้** วิทยากร ผู้ช่วยวิทยากรประจำกลุ่ม และผู้เข้าร่วมกิจกรรมมีความเห็นเกี่ยวกับ ปัญหาอุปสรรคด้านการจัดกิจกรรมการเรียนรู้ คำสัมภาษณ์คือ

“เดี๋ยวนั่งเดี๋ยวนอนลุกขึ้นลุกลงลำบากไม่สะดวกเลย แต่แค่บางกิจกรรมเท่านั้น”

“เวลาอาจารย์สอนแบบบรรยายวงมาก”

“ช่วงทำคลื่นสมองต่ำมีคนหลับกรนเสียงดังมากรบกวนทำให้คลื่นสมองสูง”

“ตอนตะโกนดังๆรู้สึกไม่มั่นใจเลย ไม่อยากทำแต่ต้องฝืน”

“กิจกรรมมีมาก แอบหลับไม่ได้เลย เวลาพักระหว่างเรียนน้อยไม่มีเวลาส่วนตัว”

“เหนื่อยมาก ใช้แรงมากไป ตื่นเต้นเกินไป”

“คนน้อยเกินไปทำให้ไม่ค่อยสนุก กิจกรรมเลยฝืดๆ”

“อาจารย์สอนเร็วตามไม่ทันเลย”

สรุปว่าวิทยากรผู้ช่วยวิทยากรประจำกลุ่ม และผู้เข้าร่วมกิจกรรมมีความเห็นว่า ปัญหาอุปสรรคด้านการจัดกิจกรรมการเรียนรู้ คือ สภาพทางร่างกายของลูกเสือชาวบ้านทำให้ไม่สะดวกในการร่วมกิจกรรมจึงส่งผลให้บรรลุตามวัตถุประสงค์ได้ยาก ความไม่คุ้นเคยในการแสดงออกในขณะร่วมกิจกรรมทำให้ได้ผลจากการร่วมกิจกรรมไม่เต็มที่ ความสามารถในการเรียนรู้ที่แตกต่างกันทำให้บางคนเรียนไม่ทันกลุ่ม

**4. ด้านสภาพแวดล้อมในการจัดกิจกรรม** วิทยากร ผู้ช่วยวิทยากรประจำกลุ่ม และผู้เข้าร่วมกิจกรรม มีความเห็นเกี่ยวกับปัญหาอุปสรรคในด้านสภาพแวดล้อมในการจัดกิจกรรมการเรียนรู้ดังกล่าวคือ

“ในห้องอบรมแอร์เย็นเกินไป ไม่ได้เอาเสื้อกันหนาวมา”

“ห้องน้ำ และห้องอาบน้ำไม่ค่อยสะดวกเพราะเป็นห้องประชุมของโรงเรียน”

สรุปว่าวิทยากรผู้ช่วยวิทยากรประจำกลุ่ม และผู้เข้าร่วมกิจกรรมมีความเห็นว่า ปัญหาอุปสรรคด้านสภาพแวดล้อมในการจัดกิจกรรม คือความเหมาะสมในการปรับอุณหภูมิในห้องประชุม และการเลือกใช้สถานที่ให้เหมาะสมเพราะเนื่องจากการพักผ่อนที่นอน ห้องน้ำ และห้องอาบน้ำจึงมีความสำคัญ

**5. ด้านสื่อการเรียนรู้** วิทยากร ผู้ช่วยวิทยากรประจำกลุ่ม และผู้เข้าร่วมกิจกรรมมีความเห็นเกี่ยวกับปัญหาอุปสรรคด้านสื่อการเรียนรู้ ดังคำสัมภาษณ์คือ

“ใบความรู้ มีรายละเอียดมากข้อมูลเยอะต้องใช้เวลามากในการทำความเข้าใจ หลายๆครั้งไม่ทันเพื่อน”

“สายตาไม่ค่อยดี อ่านเอกสารหลายๆก็ท้อเหมือนกัน”

“ใบงานบางใบยากมากตอบแทบไม่ได้”

สรุปว่าวิทยากรผู้ช่วยวิทยากรประจำกลุ่ม และผู้เข้าร่วมกิจกรรมมีความเห็นว่า ปัญหาอุปสรรคด้านสื่อการเรียนรู้ เกิดจากความสามารถในการเรียนรู้ที่แตกต่างกันของแต่ละบุคคล ความแตกต่างของสภาพร่างกาย เช่น สายตา โรคประจำตัว เป็นต้น

**6. การวัดประเมินผล** วิทยากร ผู้ช่วยวิทยากรประจำกลุ่ม และผู้เข้าร่วมกิจกรรมมีความเห็นเกี่ยวกับปัญหาอุปสรรคในการวัดประเมินผลดังคำสัมภาษณ์คือ

“การประเมินผล และแบบสอบถาม ละเอียดยมาก ใช้เวลาในการตอบนาน”  
 “ต้องอ่าน และคิดนาน อยากกลับบ้านแล้วทำให้รีบตอบอาจจะทำให้ได้ผลไม่ตรง”  
 “มีหลายชุด ตัวหนังสือแยะ ตาไม่ค่อยดีทำให้ตอบช้ามาก”

สรุปว่า วิทยากร ผู้ช่วยวิทยากรประจำกลุ่ม และผู้เข้าร่วมกิจกรรม มีความคิดเห็นว่ ปัญหาอุปสรรคด้านการวัดประเมินผล คือ ในการทำวิจัยมีแบบประเมินเป็นจำนวนมากทำให้ ลูกเสือชาวบ้านกลุ่มทดลองรู้สึกเบื่อ และเหนื่อยในการตอบ ข้อจำกัดส่วนตัว เช่น สายตา ความคล่องในการอ่าน และการทำความเข้าใจกับคำถาม มีความแตกต่างกันทำให้การประเมินอาจเกิดข้อผิดพลาดได้

จากผลการวิจัยปัญหาอุปสรรคที่มีผลต่อโปรแกรมการศึกษานอกระบบโรงเรียนเพื่อเสริมสร้างความเป็นพลเมืองดีสำหรับลูกเสือชาวบ้านในแต่ละด้าน สรุปได้ดังนี้

1. ปัญหาอุปสรรคที่เกิดจากเวลาว่างของผู้เข้าร่วมกิจกรรม หากสามารถจัดในช่วงเวลาที่เหมาะสมจะทำให้มีผู้ที่สามารถเข้าร่วมโปรแกรมได้มาก และอยู่ร่วมโปรแกรมได้ตลอด ส่งผลให้เกิดประโยชน์มากขึ้น
2. ปัญหาอุปสรรคที่เกิดจากสุขภาพของผู้เข้าร่วมกิจกรรม ทำให้ไม่สามารถเข้าร่วมกิจกรรมได้อย่างเต็มที่ เช่น โรคประจำตัวต่างๆ เบาหวาน ความดัน ไขข้อ เป็นต้น
3. ปัญหาอุปสรรคที่เกิดจากสภาพของร่างกายในการเรียนรู้ เช่น ความสามารถในการมองเห็น ความสามารถในการฟัง เป็นต้น
4. ปัญหาอุปสรรคที่เกิดจากระดับความสามารถในการเรียนรู้ ความช้าและเร็ว ในการทำความเข้าใจในเรื่องที่เรียน ทำให้ผู้เข้าร่วมกิจกรรมเรียนตามไม่ทันบ้าง ต้องเรียนรอเพื่อนบ้าง

### ข้อเสนอแนะในการนำโปรแกรมไปใช้

#### 1. ด้านแหล่งเรียนรู้

เนื่องจากเนื้อหาสาระที่นำมาใช้ในโปรแกรมการศึกษานอกระบบโรงเรียนคือ เรื่องความเป็นพลเมืองดีสำหรับลูกเสือชาวบ้าน ซึ่งผู้เรียนมีความรู้และเข้าใจอยู่พอสมควร แต่ไม่สามารถปฏิบัติให้สมบูรณ์ได้ เพราะขาดความเข้าใจถึงความจำเป็นในการเป็นพลเมืองดีของคนในสังคม จึงจำเป็นต้องศึกษาหาความรู้เพิ่มเติม จากแหล่งเรียนรู้ต่างๆที่จำเป็นต้องจัดให้มีความ

ขึ้น เพราะในแหล่งเรียนรู้ปัจจุบันส่วนใหญ่เป็นสำหรับเด็กนักเรียนในโรงเรียนเท่านั้น และการปลูกฝังในเรื่องความเป็นพลเมืองดี จำเป็นต้องบูรณาการความร่วมมือจากทุกหน่วยงาน ทั้งภาครัฐและเอกชน ควรกำหนดให้เป็นวาระแห่งชาติ เพื่อให้เกิดการส่งเสริมอย่างแท้จริง รวมทั้งสื่อต่างที่จะส่งเสริม และสนับสนุน ให้เกิดการเรียนรู้อย่างต่อเนื่อง

## 2. กลุ่มผู้เรียน

ลูกเสือชาวบ้านในกลุ่มทดลองมีความเห็นว่า ขนาดของกลุ่มผู้เรียนมีจำนวนน้อยเกินไป ควรมีจำนวนมากขึ้นกว่านี้ และควรมีประชาชนที่หลากหลายอาชีพเข้าร่วมด้วย เพื่อสร้างความหลากหลายทางความคิด เกิดการแลกเปลี่ยนเรียนรู้อย่างแท้จริง และทำให้ผู้เรียนเกิดการเรียนรู้ที่ขยายวงกว้างขวางขึ้น

## 3. สถานที่ทำการทดลอง

ในกิจกรรมการเรียนรู้ตามโปรแกรมการศึกษานอกระบบโรงเรียนที่จัดขึ้น เป็นการเรียนรู้ด้วยการทำกิจกรรมการเรียนรู้ สภาพห้องเรียนต้องเงียบสงบเพราะมีการใช้เสียงเพลง ประกอบการอบรม พื้นห้องต้องสะอาดสามารถทำกิจกรรมที่พื้นห้องได้ ห้องต้องกว้างขวางเพียงพอต่อการทำกิจกรรมการเรียนรู้ ห้องน้ำ ห้องอาบน้ำ เครื่องนอนต้องจัดเตรียมอย่างเหมาะสม

## บทที่ 5

### อภิปรายผลและข้อเสนอแนะ

การพัฒนาโปรแกรมการศึกษานอกระบบโรงเรียนเพื่อเสริมสร้างความเป็นพลเมืองดี สำหรับลูกเสือชาวบ้าน มีวัตถุประสงค์ ดังต่อไปนี้

1. เพื่อพัฒนาโปรแกรมการศึกษานอกระบบโรงเรียน เพื่อเสริมสร้างความเป็นพลเมืองดี สำหรับลูกเสือชาวบ้าน
2. เพื่อศึกษาผลการทดลองใช้โปรแกรม การศึกษานอกระบบโรงเรียน เพื่อเสริมสร้างความเป็นพลเมืองดีสำหรับลูกเสือชาวบ้านที่พัฒนาขึ้น ทางด้านความรู้ ทักษะ และพฤติกรรม
3. เพื่อศึกษาปัจจัยที่ส่งเสริม และปัญหาอุปสรรคที่มีผลต่อโปรแกรมการศึกษานอกระบบโรงเรียนเพื่อเสริมสร้างความเป็นพลเมืองดีสำหรับลูกเสือชาวบ้านที่พัฒนาขึ้น

### การดำเนินการวิจัย

ผู้วิจัยได้แบ่งการวิจัยออกเป็น 3 ตอน เพื่อความสอดคล้องกับวัตถุประสงค์การวิจัย คือ ตอนที่ 1 การพัฒนาและตรวจสอบโปรแกรมการศึกษานอกระบบโรงเรียนเพื่อเสริมสร้างความเป็นพลเมืองดีสำหรับลูกเสือชาวบ้าน ตอนที่ 2 การทดลองใช้โปรแกรมการศึกษานอกระบบโรงเรียนเพื่อเสริมสร้างความเป็นพลเมืองดีสำหรับลูกเสือชาวบ้านที่พัฒนาขึ้นทางด้านความรู้ ทักษะ และพฤติกรรม และตอนที่ 3 การศึกษาปัจจัยที่ส่งเสริมและปัญหาอุปสรรคที่มีผลต่อโปรแกรมการศึกษานอกระบบโรงเรียนเพื่อเสริมสร้างความเป็นพลเมืองดีสำหรับลูกเสือชาวบ้าน ประกอบด้วยรายละเอียดดังนี้

**ตอนที่ 1** การพัฒนา และตรวจสอบโปรแกรมการศึกษานอกระบบโรงเรียนเพื่อเสริมสร้างความเป็นพลเมืองดี สำหรับลูกเสือชาวบ้าน ผู้วิจัยได้เสนอเป็น 2 ส่วน คือ ส่วนที่ 1 ผลการพัฒนาโปรแกรมการศึกษานอกระบบโรงเรียน และส่วนที่ 2 ผลการตรวจสอบโปรแกรมการศึกษานอกระบบโรงเรียน เพื่อเสริมสร้างความเป็นพลเมืองดีสำหรับลูกเสือชาวบ้าน โดยผู้วิจัยได้ใช้ข้อมูล จากเอกสาร รวมทั้งแนวคิดที่เกี่ยวกับการพัฒนาโปรแกรมการศึกษานอกระบบโรงเรียน มาสร้างเป็นโปรแกรมการศึกษานอกระบบโรงเรียน เพื่อเสริมความเป็นพลเมืองดีสำหรับลูกเสือชาวบ้าน โดยใช้แนวคิดการพัฒนาโปรแกรมเชิงพัฒนาของ Boyle (1981) ในการพัฒนาโปรแกรมการศึกษานอกระบบโรงเรียน การจัดกิจกรรมการเรียนรู้ ได้ใช้แนวคิดกลุ่มสัมพันธ์ แนวคิดนีโอฮิวแมนนิส และแนวคิดการเพิ่มพลังศักยภาพตนเองของ Robbins (1992) โดยใช้

เนื้อหาความเป็นพลเมืองดีที่สังเคราะห์จากพลเมืองดีตามวิถีประชาธิปไตย ของ กระทรวงศึกษาธิการ และ พลเมืองดีในทัศนคติลูกเสือชาวบ้าน โดยการสร้างโปรแกรมและนำ โปรแกรมไปตรวจสอบโดยผู้ทรงคุณวุฒิ เป็นผู้ประเมินความเหมาะสมก่อนนำไปทดลองใช้ โดย ผู้วิจัยได้กำหนดเกณฑ์ในการพิจารณาผลการประเมินตามมาตราส่วนประมาณค่าแบบ 4 มาตรา ตามข้อเสนอแนะของ Saylor and Alexander (1974) เพื่อใช้ประเมินคุณภาพรูปแบบในด้าน เนื้อหา และประสพการณ์การเรียนรู้ในโปรแกรมการจัดกิจกรรม และให้ผู้ทรงคุณวุฒิด้านการจัด โปรแกรมการศึกษานอกระบบโรงเรียน 4 คน การประเมินคุณภาพของโปรแกรมการศึกษานอกระบบโรงเรียนเพื่อเสริมสร้างความเป็นพลเมืองดี ได้กำหนดเกณฑ์การยอมรับคุณภาพที่ 2.50 จาก 4.00 คะแนน สอดคล้องกับเกณฑ์การแปลความหมายค่าเฉลี่ยของ บุญชม ศรีสะอาด (2535) และ Saylor and Alexander (1974) ถือว่าโปรแกรมมีความเหมาะสมในระดับมากถึงมากที่สุด

**ตอนที่ 2** การศึกษาผลการทดลองใช้โปรแกรมกิจกรรมที่พัฒนาขึ้น ด้านความรู้ ทัศนคติ พฤติกรรม การเป็นพลเมืองดีสำหรับลูกเสือชาวบ้าน ได้กำหนดกลุ่มประชากร คือลูกเสือชาวบ้านจำนวน 60 คน ผู้วิจัยได้แบ่งลูกเสือชาวบ้านเป็น 2 กลุ่มๆละ 30 คน โดยใช้วิธีการสุ่มตัวอย่างแบบง่าย (Simple Random Sampling) โดยการจับฉลากให้ลูกเสือชาวบ้าน กลุ่มที่ 1 เป็นกลุ่มทดลอง และลูกเสือชาวบ้าน กลุ่มที่ 2 เป็นกลุ่มควบคุม รูปแบบการทดลองในการวิจัยครั้งนี้ ผู้วิจัยดำเนินการทดลองโดยใช้รูปแบบการทดลองแบบ 2 กลุ่ม โดยทำการวัดก่อน และหลังการทดลอง (The Pretest – Posttest Control Group Design) ดังนั้นผู้วิจัยจึงมีจำนวนของกลุ่มทดลอง 30 คน และจำนวนของกลุ่มควบคุม 30 คน ผู้วิจัยได้ทำการประเมินการทดลอง ด้วยการทดสอบวัดความรู้ ทัศนคติ และพฤติกรรม ในชั่วโมงที่ 1 และชั่วโมงที่ 108 ผู้วิจัยนำผลที่ได้จากการทดสอบหาความแตกต่างของค่าเฉลี่ยคะแนนความรู้ ทัศนคติ และพฤติกรรมการเป็นพลเมืองดี ก่อนและหลังการทดลอง ระหว่างกลุ่มการทดลองกับกลุ่มควบคุม ในการทดสอบค่าที่ (t-test) แบบ Independent Group (สุวัฒนา อุทัยรัตน์, 2536) และเปรียบเทียบผลคะแนนความรู้ ทัศนคติ และพฤติกรรมการเป็นพลเมืองดี ก่อน และหลังการทดลองภายในกลุ่มทดลองและกลุ่มควบคุม ด้วยการทำการทดสอบค่าที่ (t-test) แบบ Dependent Group (ประคอง วรรณสูตร, 2535)

**ตอนที่ 3** การศึกษาปัจจัยที่ส่งเสริม และปัญหาอุปสรรคที่มีผลต่อโปรแกรมที่พัฒนาขึ้น ผู้วิจัยพัฒนาแบบสัมภาษณ์ปัจจัย ที่ส่งเสริม และปัญหาอุปสรรค ในการนำโปรแกรมการศึกษานอกระบบโรงเรียนเพื่อเสริมสร้างความเป็นพลเมืองดีสำหรับลูกเสือชาวบ้าน ใน 8 ประเด็น ประกอบด้วย วัตถุประสงค์ เนื้อหาสาระ การจัดกิจกรรมการเรียนรู้ สภาพแวดล้อมการ

จัดกิจกรรม สื่อการเรียนรู้และการวัดและประเมินผล พร้อมข้อเสนอแนะ หลังจากนั้นนำไป สัมภาษณ์ วิทยากร ผู้ช่วยวิทยากร และผู้เข้าร่วมกิจกรรม หลังจากนั้นนำข้อมูลที่ได้ไปวิเคราะห์ โดยการวิเคราะห์เนื้อหา (Content Analysis) เพื่อสรุปข้อมูลปัจจัยที่ส่งเสริม และปัญหาอุปสรรค ในการนำไปประกอบการศึกษานอกระบบโรงเรียนเพื่อเสริมสร้างความเป็นพลเมืองดีสำหรับลูกเสือ ชาวบ้าน ไปใช้

การวิเคราะห์ข้อมูล ใช้โปรแกรมสถิติสำเร็จรูปทางสังคมศาสตร์ SPSS for Windows release 11.5.0 (Statistical Package for the Social Sciences) เพื่อทำการวิเคราะห์ข้อมูลหา ค่าร้อยละ ค่าเฉลี่ย และค่าเบี่ยงเบนมาตรฐาน และใช้การวิเคราะห์ข้อมูลเชิงบรรยาย

### สรุปผลการวิจัย

#### 1. ผลการพัฒนาโปรแกรมการศึกษานอกระบบโรงเรียนเพื่อเสริมสร้างความเป็นพลเมืองดีสำหรับลูกเสือชาวบ้าน

ผลการวิจัยครั้งนี้ได้โปรแกรมการศึกษานอกระบบโรงเรียน เพื่อเสริมสร้างความเป็นพลเมืองดีสำหรับลูกเสือชาวบ้าน โดยใช้ขั้นตอนการพัฒนาโปรแกรมการศึกษานอกระบบโรงเรียนเชิงพัฒนาของ Boyle (1981) แนวคิดการจัดกิจกรรมการเรียนรู้ ที่สังเคราะห์จากแนวคิดกิจกรรมกลุ่มสัมพันธ์ แนวคิดนีโอฮิวแมนนิส และแนวคิดการเพิ่มพลังศักยภาพตนเองของ Robbins (1992) ดังนั้นองค์ประกอบของโปรแกรมการศึกษานอกระบบโรงเรียน ประกอบด้วย

##### 1.1 วัตถุประสงค์ เพื่อเสริมสร้างความเป็นพลเมืองดีสำหรับลูกเสือชาวบ้าน

1.2 กลุ่มผู้เรียน เป็นลูกเสือชาวบ้าน ที่สามารถเข้าศึกษาเรียนรู้ด้วยความสมัครใจ เน้นผู้เรียนเป็นศูนย์กลางเน้นความสนใจความพร้อมที่จะเรียน และร่วมกิจกรรม

1.3 วิทยากรและผู้ช่วยวิทยากรประจำกลุ่ม ผู้วิจัยได้กำหนดคณะผู้ร่วมงานดังนี้ วิทยากรหลักคือ ผู้วิจัยนายวรวิทย์ เจริญศรีพรพงศ์ วิทยากรร่วมนายเอนกอำนวยและนายพีรฉัตร น้อยเคียงวิทยากรประจำกลุ่มนายฐิติพันธ์วิโรยสุทธิกุลและนายบุญตราหอมบานเย็น

1.4 เนื้อหาสาระ ผู้วิจัยได้พิจารณาเนื้อหาความเป็นพลเมืองดี จากการสังเคราะห์พลเมืองดีตามวิถีประชาธิปไตยของกระทรวงศึกษาธิการ และพลเมืองดีในทัศนคติของลูกเสือชาวบ้าน ดังนี้ 1) มีความจงรักภักดีต่อชาติศาสนาและพระมหากษัตริย์เคารพกฎระเบียบของสังคมประกอบด้วยเคารพระเบียบของสังคมและการเคารพกฎหมาย 2) มีความซื่อสัตย์ยึดมั่นในอุดมการณ์มีเกียรติเชื่อถือได้ไม่เห็นแก่ประโยชน์ส่วนตนเป็นผู้ผลิตและผู้บริโภคที่ดีประกอบด้วยการซื่อสัตย์สุจริตต่ออาชีพที่ทำการซื่อสัตย์ต่อหน้าที่โดยไม่เห็นแก่ประโยชน์ส่วนตนและการเป็นผู้ผลิตและผู้บริโภคที่ดีมีความซื่อสัตย์ยึดมั่นในอุดมการณ์ที่ดีต่อชาติเป็นสำคัญ

3) ยอมรับความคิดเห็นของผู้อื่นที่ดีกว่าอดทนต่อความขัดแย้งแสดงความเห็นอย่างมีเหตุผล ประกอบด้วย การแสดงความคิดเห็นอย่างมีเหตุผล การรับฟังข้อคิดเห็นของผู้อื่น การยอมรับเมื่อผู้อื่นมีเหตุผลที่ดีกว่าการตัดสินใจโดยใช้เหตุผลมากกว่าอารมณ์ การรับฟังข้อคิดเห็นของทุกคนโดยอดทนต่อความขัดแย้งที่เกิดขึ้นและการยอมรับในเหตุผลที่ดีกว่า 4) สามารถพึ่งตนเองได้ ประกอบด้วย การประหยัดและอดออมในครอบครัว การพัฒนางานอาชีพให้ก้าวหน้า การใช้เวลาว่างให้เป็นประโยชน์ต่อตนเองและสังคม การสร้างงานและสร้างสรรค์สิ่งประดิษฐ์ใหม่ๆ เพื่อให้เกิดประโยชน์ต่อสังคมไทยและสังคมโลก และการทำงานอย่างเต็มความสามารถเต็มเวลา 5) มีจิตสาธารณะเต็มใจช่วยเหลือผู้อื่นเสมอ กล้าเสนอตนเองเป็นตัวแทน ประกอบด้วย การมีจิตสาธารณะคือ เห็นแก่ประโยชน์ของส่วนรวมและรักษาสาธารณสมบัติ และการกล้าเสนอความคิดเห็นต่อส่วนรวม กล้าเสนอตนเองในการทำหน้าที่สมาชิกสภาผู้แทนราษฎรหรือสมาชิกวุฒิสภา

**1.5 กิจกรรมการเรียนรู้** ผู้วิจัยได้สังเคราะห์จากแนวคิดกิจกรรมกลุ่มสัมพันธ์ แนวคิดนีโอฮิวแมนนิส และแนวคิดการเพิ่มพลังศักยภาพตนเองของ Robbins (1992) ได้ผลดังนี้

- 1) ยึดผู้เรียนเป็นศูนย์กลาง เน้นศักดิ์ศรีความเป็นมนุษย์
- 2) ยึดกลุ่มเป็นแหล่งความรู้
- 3) ยึดการค้นพบด้วยตนเองเชื่อมั่นในศักยภาพอันยิ่งใหญ่ภายในตน พัฒนาศักยภาพอันไร้ขีดจำกัด
- 4) เน้นกระบวนการควบคู่ไปกับผลงาน มีความรับผิดชอบต่อการจัดประสบการณ์การเรียนรู้
- 5) เน้นการนำความรู้ไปใช้ในชีวิตประจำวัน

**1.6 แหล่งความรู้และสื่อการเรียนรู้** ประกอบด้วย วิทยากร วีดิทัศน์ นิทรรศการ อินเทอร์เน็ต เอกสาร ตำรา ศูนย์การเรียนรู้ สมาคม และชมรม

**1.7 การประเมินผล** ผู้วิจัยได้ประเมินผลก่อนหลังการทดลอง ความรู้ ทักษะ และพฤติกรรม การเป็นพลเมืองดีในชั่วโมงที่ 1 ประเมินก่อนเรียนและในชั่วโมงที่ 108

**1.8 สภาพแวดล้อม** โรงเรียนที่มีความพร้อมในการเป็นสถานที่ทำค่ายพักแรมของลูกเสือชาวบ้านได้

## 2. ผลความรู้ ทักษะ และพฤติกรรม การเป็นพลเมืองดีสำหรับลูกเสือชาวบ้าน

### 2.1 ความรู้ การเป็นพลเมืองดีสำหรับลูกเสือชาวบ้าน

ผลการวิเคราะห์ข้อมูลความแตกต่างของคะแนนเฉลี่ย ความรู้ การเป็นพลเมืองดีสำหรับลูกเสือชาวบ้าน พบว่า

คะแนนเฉลี่ยของความรู้ การเป็นพลเมืองดีสำหรับลูกเสือชาวบ้าน ก่อนการทดลองในกลุ่มทดลองและกลุ่มควบคุมแตกต่างกันอย่างไม่มีนัยสำคัญทางสถิติที่ระดับ .05 แสดงว่า



ก่อนการทดลองกลุ่มตัวอย่างทั้ง 2 กลุ่มมีความรู้การเป็นพลเมืองดีสำหรับลูกเสือชาวบ้านไม่แตกต่างกัน

คะแนนเฉลี่ยของความรู้การเป็นพลเมืองดีสำหรับลูกเสือชาวบ้าน ก่อนและหลังการทดลองในกลุ่มทดลอง แตกต่างกันอย่างมีนัยสำคัญทางสถิติที่ระดับ .01 โดยมีคะแนนเฉลี่ย หลังการทดลองสูงกว่าก่อนการทดลอง แสดงให้เห็นว่าลูกเสือชาวบ้านในกลุ่มทดลอง หลังการเข้าอบรมโปรแกรมการศึกษาจากระบบโรงเรียนเพื่อเสริมสร้างความเป็นพลเมืองดีสำหรับลูกเสือชาวบ้านที่ผู้วิจัยพัฒนาขึ้นแล้ว มีพัฒนาด้านความรู้การเป็นพลเมืองดีสูงกว่าก่อนการทดลอง

คะแนนเฉลี่ยของความรู้การเป็นพลเมืองดีสำหรับลูกเสือชาวบ้าน หลังการทดลองในกลุ่มทดลองและกลุ่มควบคุมแตกต่างกันอย่างมีนัยสำคัญทางสถิติที่ระดับ .01 แสดงให้เห็นว่าลูกเสือชาวบ้าน ในกลุ่มทดลองภายหลังการเข้าร่วมอบรมโปรแกรมการศึกษาจากระบบโรงเรียนเพื่อเสริมสร้างความเป็นพลเมืองดีสำหรับลูกเสือชาวบ้านที่ผู้วิจัยได้พัฒนาขึ้น มีความรู้การเป็นพลเมืองดีสูงขึ้นกว่ากลุ่มควบคุม ซึ่งทำให้ยอมรับสมมติฐานที่ได้ตั้งไว้

สรุปว่า คะแนนเฉลี่ยของความรู้การเป็นพลเมืองดีสำหรับลูกเสือชาวบ้าน ในกลุ่มทดลอง ก่อนและหลังการทดลองมีความแตกต่างกันอย่างมีนัยสำคัญทางสถิติที่ระดับ .01 แสดงให้เห็นว่าลูกเสือชาวบ้าน ในกลุ่มทดลองหลังการเข้าร่วมอบรมโปรแกรมการศึกษาจากระบบโรงเรียน เพื่อเสริมสร้างความเป็นพลเมืองดีที่ผู้วิจัยได้พัฒนาขึ้น ทำให้มีความรู้การเป็นพลเมืองดีสำหรับลูกเสือชาวบ้าน สูงขึ้นกว่าก่อนการทดลอง ซึ่งทำให้ยอมรับสมมติฐานที่ได้ตั้งไว้

## 2.2 ทศนคติการเป็นพลเมืองดีสำหรับลูกเสือชาวบ้าน

ผลการวิเคราะห์ข้อมูลความแตกต่างของคะแนนเฉลี่ยของทศนคติการเป็นพลเมืองดีสำหรับลูกเสือชาวบ้าน พบว่า

คะแนนเฉลี่ยของทศนคติการเป็นพลเมืองดีสำหรับลูกเสือชาวบ้าน ก่อนการทดลองในกลุ่มทดลองและกลุ่มควบคุมแตกต่างกันอย่างไม่มีนัยสำคัญทางสถิติที่ระดับ .05 แสดงว่าก่อนการทดลองกลุ่มตัวอย่างทั้ง 2 กลุ่ม มีทศนคติการเป็นพลเมืองดีไม่แตกต่างกัน

คะแนนเฉลี่ยของทศนคติการเป็นพลเมืองดีสำหรับลูกเสือชาวบ้าน ก่อนและหลัง การทดลอง ในกลุ่มทดลองมีความแตกต่างกันอย่างมีนัยสำคัญทางสถิติที่ระดับ .01 โดยมีคะแนนเฉลี่ยหลังการทดลองสูงกว่าก่อนการทดลอง แสดงให้เห็นว่าลูกเสือชาวบ้านในกลุ่มทดลอง หลัง

การเข้าอบรมโปรแกรมการศึกษานอกระบบโรงเรียนเพื่อเสริมสร้างความเป็นพลเมืองดีที่ผู้วิจัยได้พัฒนามีทัศนคติการเป็นพลเมืองดีสูงขึ้นกว่าก่อนการทดลอง

คะแนนเฉลี่ยของทัศนคติการเป็นพลเมืองดีสำหรับลูกเสือชาวบ้าน หลังการทดลองในกลุ่มทดลองและกลุ่มควบคุม แตกต่างกันอย่างมีนัยสำคัญทางสถิติ ที่ระดับ .01 แสดงให้เห็นว่า ลูกเสือชาวบ้านในกลุ่มทดลอง หลังการเข้าร่วมการอบรมในโปรแกรมการศึกษานอกระบบโรงเรียนเพื่อเสริมสร้างความเป็นพลเมืองดีสำหรับลูกเสือชาวบ้าน ที่ผู้วิจัยได้พัฒนาขึ้นทำให้มีทัศนคติการเป็นพลเมืองดีสูงกว่ากลุ่มควบคุม ซึ่งทำให้ยอมรับสมมติฐานที่ตั้งไว้

สรุปว่า ผลคะแนนเฉลี่ยของทัศนคติการเป็นพลเมืองดีสำหรับลูกเสือชาวบ้าน ในกลุ่มทดลอง ก่อนและหลังการทดลอง แตกต่างกันอย่างมีนัยสำคัญทางสถิติที่ระดับ .01 แสดงให้เห็นว่าลูกเสือชาวบ้าน กลุ่มทดลองหลังการเข้าร่วมอบรมโปรแกรมการศึกษานอกระบบโรงเรียนเพื่อเสริมสร้างความเป็นพลเมืองดีสำหรับลูกเสือชาวบ้านที่ผู้วิจัยได้พัฒนาขึ้น ทำให้มีทัศนคติการเป็นพลเมืองดีสูงกว่าก่อนการทดลอง ซึ่งทำให้ยอมรับสมมติฐานที่ตั้งไว้

### 2.3 พฤติกรรมการเป็นพลเมืองดีสำหรับลูกเสือชาวบ้าน

ผลการวิเคราะห์ข้อมูลความแตกต่างของคะแนนเฉลี่ย ของพฤติกรรมการเป็นพลเมืองดีสำหรับลูกเสือชาวบ้าน พบว่า

คะแนนเฉลี่ยของพฤติกรรมการเป็นพลเมืองดีสำหรับลูกเสือชาวบ้าน ก่อนการทดลอง ในกลุ่มทดลองและกลุ่มควบคุมแตกต่างกันอย่างไม่มีนัยสำคัญทางสถิติ ที่ระดับ .05 แสดงว่าก่อนการทดลอง กลุ่มตัวอย่างทั้ง 2 กลุ่ม มีพฤติกรรมการเป็นพลเมืองดีไม่แตกต่างกัน

คะแนนเฉลี่ยของพฤติกรรมการเป็นพลเมืองดีสำหรับลูกเสือชาวบ้าน ในกลุ่มทดลอง ก่อนและหลังการทดลอง แตกต่างกันอย่างมีนัยสำคัญทางสถิติ ที่ระดับ .01 โดยมีคะแนนเฉลี่ย หลังการทดลองสูงกว่าก่อนการทดลอง แสดงให้เห็นว่าลูกเสือชาวบ้านในกลุ่มทดลองหลังการเข้าอบรมโปรแกรมการศึกษานอกระบบโรงเรียนเพื่อเสริมสร้างความเป็นพลเมืองดีที่ผู้วิจัยได้พัฒนาขึ้นมีพฤติกรรมการเป็นพลเมืองดี สูงกว่าก่อนการทดลอง

คะแนนเฉลี่ยของพฤติกรรมการเป็นพลเมืองดีสำหรับลูกเสือชาวบ้าน หลังการทดลองในกลุ่มทดลอง และกลุ่มควบคุม แตกต่างกันอย่างมีนัยสำคัญทางสถิติที่ระดับ .01 แสดงให้เห็นว่าลูกเสือชาวบ้านในกลุ่มทดลองหลังการเข้าร่วมโปรแกรมการศึกษานอกระบบ

โรงเรียน เพื่อเสริมสร้างความเป็นพลเมืองดีที่ผู้วิจัยได้พัฒนาขึ้นมีพฤติกรรมการเป็นพลเมืองดี สูงกว่ากลุ่มควบคุม

สรุปว่า ผลคะแนนเฉลี่ยของพฤติกรรมการเป็นพลเมืองดีสำหรับลูกเสือชาวบ้าน ในกลุ่มทดลอง ก่อนและหลังการทดลอง แตกต่างกันอย่างมีนัยสำคัญทางสถิติที่ระดับ .01 แสดงให้เห็นว่าลูกเสือชาวบ้าน กลุ่มทดลองหลังการเข้าร่วมอบรมโปรแกรมการศึกษานอกระบบ โรงเรียน เพื่อเสริมสร้างความเป็นพลเมืองดีที่พัฒนาขึ้นมีพฤติกรรมการเป็นพลเมืองดีสำหรับ ลูกเสือชาวบ้าน สูงกว่าก่อนการทดลอง ซึ่งทำให้ยอมรับสมมติฐานที่ได้ตั้งไว้

### 3. ผลการศึกษาปัจจัยที่ส่งเสริมและปัญหาอุปสรรคที่มีผลต่อโปรแกรมการศึกษานอกระบบโรงเรียนเพื่อเสริมสร้างความเป็นพลเมืองดีสำหรับลูกเสือชาวบ้าน

ในการศึกษาปัจจัยที่ส่งเสริมและปัญหาอุปสรรค ที่มีผลต่อโปรแกรมการศึกษานอกระบบโรงเรียนที่พัฒนาขึ้น ผู้วิจัยได้ทำการศึกษาโดยการสัมภาษณ์วิทยากร ผู้ช่วยวิทยากรประจำกลุ่มและผู้เข้าร่วมกิจกรรม โดยมีรายละเอียดดังนี้

#### ปัจจัยที่ส่งเสริมโปรแกรมการศึกษานอกระบบโรงเรียน เพื่อเสริมสร้างความเป็นพลเมืองดีสำหรับลูกเสือชาวบ้าน

1. ความชัดเจน และครอบคลุมของวัตถุประสงค์ในการเป็นพลเมืองดีครบถ้วน ดังรายละเอียดต่อไปนี้ 1) มีความจงรักภักดีต่อชาติ ศาสนา และพระมหากษัตริย์ เคารพกฎระเบียบของสังคม 2) มีความซื่อสัตย์ ยึดมั่นในอุดมการณ์ มีเกียรติเชื่อถือได้ไม่เห็นแก่ประโยชน์ส่วนตนเป็นผู้ผลิตและผู้บริโภคที่ดี 3) ยอมรับความคิดเห็นของผู้อื่น ที่ดีกว่าอดทนต่อความขัดแย้ง แสดงความเห็นอย่างมีเหตุผล 4) สามารถพึ่งตนเองได้ 5) มีจิตสาธารณะ เต็มใจช่วยเหลือผู้อื่นเสมอ กล้าเสนอตนเป็นตัวแทน

2. การนำไปใช้ได้จริงในชีวิตประจำวันของเนื้อหาความเป็นพลเมืองดี มีความเหมาะสมกับสภาพเศรษฐกิจ สังคม และการเมืองในปัจจุบัน เช่น สามารถพึ่งตนเองได้ในภาวะที่เศรษฐกิจตกต่ำ หรือมีความอดทนต่อความขัดแย้งทางสังคมและการเมือง ทำให้สามารถดำรงชีวิตอยู่ได้ในขณะที่มีความขัดแย้ง

3. กิจกรรมที่นำไปสู่แรงบันดาลใจในการเป็นพลเมืองดี เป็นธรรมชาติของบุคคลที่มีความต้องการเป็นพลเมืองดีอยู่แล้วในจิตใจ การกระตุ้นจิตสำนึกส่วนลึกอย่างถูกวิธีสามารถทำให้เกิดแรงบันดาลใจในการปรารถนาเป็นพลเมืองดีได้

4. การจัดบรรยากาศให้เกิดความรู้สึกร่วมกันทำให้รู้สึกปลอดภัย อบอุ่น มีความกล้าแสดงออกและร่วมกิจกรรมอย่างเต็มที่ การได้รับการยอมรับจากสมาชิกของกลุ่มทำให้บุคคลกล้าเปิดเผยตัวตนไม่เขินอายในการร่วมกิจกรรม

5. ความน่าสนใจของสื่อประกอบโปรแกรม สามารถสร้างแรงจูงใจและกระตุ้นความสนใจของผู้เรียนให้เกิดขึ้น แรงจูงใจในการเรียนรู้ และความสนใจของผู้เรียนจะส่งผลโดยตรงต่อโปรแกรม เช่น การชมวีดิทัศน์ทำให้ผู้เรียนเห็นภาพที่เคลื่อนไหวไปพร้อมกับเสียงเพลงที่สร้างอารมณ์และความรู้สึกร่วมได้ดี

### **ปัญหาอุปสรรคที่มีผลต่อโปรแกรมการศึกษานอกระบบโรงเรียนเพื่อเสริมสร้างความเป็นพลเมืองดีสำหรับลูกเสือชาวบ้าน**

1. ความเหมาะสมในเรื่องเวลา ต้องคำนึงถึงสภาพความพร้อมของผู้เข้าร่วมกิจกรรม ว่ามีความสะดวกในการเข้าร่วมกิจกรรมหรือไม่ หรือเข้าร่วมได้มากน้อยแค่ไหน เพราะผู้เรียนที่เป็นผู้ใหญ่จะคำนึงถึงประโยชน์ที่ตนได้รับเป็นสำคัญ และการทำอาชีพการงานเพื่อหาเลี้ยงครอบครัวจึงมีความสำคัญมากกว่าการเข้าร่วมโปรแกรม

2. ปัญหาส่วนตัว ของผู้เข้าร่วมกิจกรรม สภาพความพร้อมทางร่างกาย เช่น โรคประจำตัว ปัญหาความเสื่อมของร่างกาย ความสามารถในการอ่าน และรับฟัง โปรแกรมที่พัฒนาขึ้นจากการสังเคราะห์กิจกรรมการเรียนรู้ตามแนวคิดกลุ่มสัมพันธ์ แนวคิดนีโอฮิวแมนนิส และการเพิ่มพลังศักยภาพตนเองของ Robbins (1992) ทำให้ผู้เรียนต้องร่วมกิจกรรมตลอดเวลา การทำโยคะ การประชุมกลุ่มย่อย การนำเสนอหน้าชั้นเรียน การแสดงออกถึงพลังศักยภาพภายในตนเอง ต้องอาศัยสภาพความพร้อมของร่างกายทั้งสิ้น

3. ความแตกต่างกันของกลุ่มผู้เข้าร่วมกิจกรรม ในด้านการศึกษา อายุ ตำแหน่งทางสังคม ทำให้โปรแกรมขาดความราบรื่นต่อเนื่อง คนที่เรียนรู้ได้เร็วเกิดความเบื่อหน่าย คนที่เรียนรู้ได้ช้าเกิดความไม่มั่นใจในการร่วมแลกเปลี่ยนเรียนรู้ คนที่อายุน้อยไม่กล้าเสนอความเห็น คนที่อายุมากกว่าสามารถโน้มน้าวให้กลุ่มมีความเห็นไปในทิศทางที่ต้องการได้

### **อภิปรายผลการวิจัย**

การวิจัยเรื่อง การพัฒนาโปรแกรมการศึกษานอกระบบโรงเรียนเพื่อเสริมสร้างความเป็นพลเมืองดีสำหรับลูกเสือชาวบ้าน มีประเด็นที่นำมาอภิปราย 3 ประเด็นคือ 1) โปรแกรม

การศึกษานอกระบบโรงเรียนเพื่อเสริมสร้างความเป็นพลเมืองดีสำหรับลูกเสือชาวบ้าน 2) การทดลองโปรแกรมการศึกษานอกระบบโรงเรียนเพื่อเสริมสร้างความเป็นพลเมืองดีสำหรับลูกเสือชาวบ้าน และ 3) ปัจจัยที่ส่งเสริม และปัญหาอุปสรรคที่มีผลต่อโปรแกรมการศึกษานอกระบบโรงเรียนเพื่อเสริมสร้างความเป็นพลเมืองดีสำหรับลูกเสือชาวบ้าน ที่พัฒนาขึ้น รายละเอียดดังนี้

1. โปรแกรมการศึกษานอกระบบโรงเรียนเพื่อเสริมสร้างความเป็นพลเมืองดีสำหรับลูกเสือชาวบ้าน ประกอบด้วย

1.1 **วัตถุประสงค์** ผู้วิจัยได้กำหนดสำหรับการพัฒนาโปรแกรมการศึกษานอกระบบโรงเรียนเพื่อเสริมสร้างความเป็นพลเมืองดีสำหรับลูกเสือชาวบ้าน คือ เพื่อให้ลูกเสือชาวบ้านที่เข้าร่วมกิจกรรมการเรียนรู้มีความรู้ ทักษะ และพฤติกรรมการเป็นพลเมืองดีสูงขึ้น โปรแกรมการศึกษานอกระบบโรงเรียนที่พัฒนาได้จัดให้กับลูกเสือชาวบ้านซึ่งเป็นผู้ใหญ่วัยทำงาน ควรตอบสนองต่อความต้องการของผู้เรียน ดังที่ อาชัญญา รัตนอุบล ( 2540) ได้กล่าวว่า การกำหนดวัตถุประสงค์ในกระบวนการฝึกอบรมสำหรับการศึกษานอกระบบโรงเรียน ควรกำหนดวัตถุประสงค์ของโปรแกรมให้ชัดเจนว่าต้องการจะพัฒนาอะไร เพื่อที่จะสอดคล้องกับความต้องการที่แท้จริงของผู้เรียน อีกทั้งการส่งเสริมให้ประชาชนเป็นพลเมืองดี ยังเป็นวัตถุประสงค์และเป้าหมายสำคัญของกิจการลูกเสือชาวบ้าน (ศูนย์ปฏิบัติการลูกเสือชาวบ้าน, 2553)

1.2 **กลุ่มผู้เรียน** กำหนดเป็นลูกเสือชาวบ้าน ในจังหวัดกาญจนบุรี โดยสามารถเข้าศึกษาอบรมในโปรแกรมการศึกษานอกระบบโรงเรียนเพื่อเสริมสร้างความเป็นพลเมืองดีสำหรับลูกเสือชาวบ้าน ด้วยความสมัครใจตลอดหลักสูตร การที่กำหนดกลุ่มผู้เรียนเป็นลูกเสือชาวบ้าน เพราะว่า ลูกเสือชาวบ้านเป็นองค์กรภาคประชาชนที่มีขนาดใหญ่ที่สุด มีแรงจูงใจในตนเองสูง และมีบทบาทที่สำคัญในการยึดมั่น เติบโตและดำรงรักษาไว้ซึ่งสถาบันชาติ ศาสนา พระมหากษัตริย์ เป็นแกนกลางในการสร้างความรักความสามัคคี พัฒนาตนเองให้เป็นพลเมืองดี โดยใช้กระบวนการลูกเสือชาวบ้าน กิจการลูกเสือชาวบ้านพัฒนาลูกเสือชาวบ้านทั้งทางกาย สติปัญญา จิตใจ และศีลธรรม ให้ลูกเสือชาวบ้านเป็นพลเมืองดีมีคุณธรรม มีความรับผิดชอบมุ่งสร้างสรรค์สังคมและชุมชนให้เข้มแข็ง เป็นฐานรากที่มั่นคงของประเทศ (ศูนย์ปฏิบัติการลูกเสือชาวบ้าน, 2553)

1.3 **ผู้สอน วิทยากร และวิทยากรประจำกลุ่ม** ในขั้นดำเนินการตามกิจกรรมการเรียนรู้ของโปรแกรมการศึกษานอกระบบโรงเรียนที่พัฒนาขึ้นในครั้งนี้ ผู้สอน วิทยากร และวิทยากรประจำกลุ่มมีความสำคัญมาก คือ เป็นผู้ที่มีบทบาทในการสร้างบรรยากาศการเรียนรู้

สนับสนุนให้เกิดการเรียนรู้ในตัวผู้เรียน เป็นผู้มีความเข้าใจต่อกระบวนการกลุ่ม และพฤติกรรม การแสดงออกของผู้เข้าอบรม โดยเฉพาะผู้สอน วิทยากร และวิทยากรประจำกลุ่มในครั้งนี้ เป็น ผู้กระตุ้นโดยการซักถามให้ผู้เรียนเกิดความคิด สร้างเสริมพลังอำนาจ และชี้แนะในการอภิปราย ระหว่างผู้เรียนด้วยกันตลอดเวลาของการอบรม กระตุ้นให้เกิดการทบทวนตนเองและสะท้อน ออกมาให้สมาชิกในกลุ่มได้รับทราบ ซึ่งบทบาทของผู้สอน หรือวิทยากรประจำกลุ่มในครั้งนี้ สอดคล้องกับคำกล่าวของ เฉลิม วราวิทย์ ( 2531) ที่สรุปบทบาทที่สำคัญของผู้สอนไว้ว่า เป็น ผู้กระตุ้นให้ผู้เรียนเกิดความคิด และชี้แนะการอภิปรายระหว่างผู้เรียนด้วยกันไปในแนวทางที่จะ ทำให้เกิดความคิดที่กำหนดไว้ใน หลักสูตรและให้ข้อมูลหรือเนื้อหาทางวิชาการที่เหมาะสม เพื่อให้ ผู้เรียนสามารถศึกษาต่อไปได้อย่างมีประสิทธิภาพ แนะนำแนวทางด้วยวิธีการตรงและอ้อม เพื่อให้ ผู้เรียนรู้จักวิธีการแสวงหาความรู้ด้วยตนเอง

**1.4 ขั้นตอนการจัดกิจกรรม** ผู้วิจัยได้สังเคราะห์จากแนวคิดการจัดกิจกรรมกลุ่ม สัมพันธ์ แนวคิดนีโอฮิวแมนนิส และการเพิ่มพลังศักยภาพตนเองของ Robbins (1992) โดยมี เนื้อหาความเป็นพลเมืองดีที่สังเคราะห์ได้จากพลเมืองดีตามวิถีประชาธิปไตยของ กระทรวงศึกษาธิการ และพลเมืองดีในทัศนคติของลูกเสือชาวบ้าน โดยผู้วิจัยได้ใช้ ขั้นตอนการ เรียนรู้ ตามวิถีกิจกรรม กลุ่มสัมพันธ์ (ทศนา เขมมณี , 2552) มาประกอบและสอดแทรกแนวคิด การจัดกิจกรรมที่สังเคราะห์ขึ้น ใน ขั้นตอนกิจกรรม และขั้นตอนอภิปราย เพื่อสร้างให้เกิดแรงบันดาลใจใน การเป็นพลเมืองดี ดังนี้

1. **ขั้นนำ** โดยการสร้างบรรยากาศการเรียนรู้ที่ผ่อนคลาย และการจูงใจ เพื่อส่งเสริมการเรียนรู้
2. **ขั้นกิจกรรม** โดยยึดผู้เรียนเป็นศูนย์กลางเน้นศักดิ์ศรีความเป็นมนุษย์ ยึดกลุ่มเป็นแหล่งเรียนรู้ และยึดการค้นพบด้วยตนเอง เชื่อมมั่นในศักยภาพอันยิ่งใหญ่ภายในตน
3. **ขั้นอภิปราย** เน้นกระบวนการควบคู่ไปกับผลงาน และเน้นการนำความรู้ไปใช้ในชีวิตประจำวัน
4. **ขั้นประยุกต์ใช้ และสรุป**

**ขั้นที่ 1 ขั้นนำ** เป็นการเตรียมความพร้อม ทั้งทางร่างกายและจิตใจ เป็นขั้นตอนที่ เน้นกิจกรรมสร้างสมาธิแก่ผู้เรียน ทำให้ลูกเสือชาวบ้านเกิดสมาธิพร้อมที่จะเรียนรู้ เนื้อหาสาระ ต่างๆ วิทยากรจึงได้มีการนำเอาแนวการจัดกิจกรรมตามแนวนีโอฮิวแมนนิส มาใช้กับลูกเสือ ชาวบ้านก่อนเข้าสู่บทเรียน ให้ลูกเสือชาวบ้านมีสมาธิอยู่กับการทำท่าโยคะอาสนะ ซึ่งการทำท่า

โยคะอาสนะเป็นการออกกำลังกายและการเคลื่อนไหวที่มีประโยชน์ให้ลูกเสือชาวบ้าน ควบคุม การหายใจให้สัมพันธ์กับการสร้างบรร ยากาศ การเรียนรู้ที่ผ่อนคลาย ผลที่ได้คือ ลูกเสือชาวบ้าน จะสงบนิ่งและมีสมาธิมากขึ้น ซึ่งสอดคล้องกับแนวคิดของ นवलพรรณ นิยมคำ ( 2541) กล่าวว่าการ ทำท่าโยคะอาสนะ ทำให้เกิดสมาธิก่อนการเข้าสู่บทเรียน การฝึกสมาธิเพื่อพัฒนาจิตใจ เพื่อ ทำให้เข้าสู่สภาวะที่ผ่อนคลาย ทำให้คลื่นสมองของผู้ฝึกปรับเป็นคลื่นอัลฟา ซึ่งในสภาวะนี้ จิตสำนึกจะหยุดการทำงาน ทำให้จิตใต้สำนึกพร้อมที่จะรับรู้ บันทึกความคิดหรือความรู้ใหม่ โดยเฉพาะความรู้สึกที่ดีต่อตนเองเข้ามาสู่จิตใต้สำนึก อาทิ การฝึกโยคะอาสนะส่งเสริมให้ผู้ฝึกมีความมั่นใจในตนเองกล้าแสดงออกผ่านท่าทางการเคลื่อนไหว สอดคล้องกับแนวคิดของ เกศราพรรณ พันธ์ศรีเทศ ( 2546) ที่กล่าวว่า การบริหารร่างกายอย่างง่าย ๆ เพื่อให้ร่างกายมีความ สมบูรณ์แข็งแรง ซึ่งจะบริหารทั้งอวัยวะภายในและภายนอก บริหารร่างกายด้วยท่าโยคะอาสนะ อย่างง่าย ที่ดัดแปลงมาจากท่าของสัตว์ต่างๆ สอดคล้องกับแนวคิดของ นันทกา ทวีปกุล ( 2546) กล่าวว่า การออกกำลังกายที่สมบูรณ์แบบ ทั้งการบริหาร อวัยวะภายนอกและอวัยวะภายใน โดยเฉพาะการบริหารต่อมไร้ท่อ นั้น จะช่วยให้ต่อมไร้ท่อทำหน้าที่ควบคุมการหลั่งฮอร์โมนให้ ทำงานได้สมบูรณ์ ซึ่งมีผลต่อจิตใจของคนเรา

**ขั้นที่ 2 ขั้นกิจกรรม** บรรยายความรู้ในเรื่องที่ต้องการสอน โดยบรรยายในเรื่องใกล้ ตัวที่เกี่ยวข้องกับอารมณ์และความรู้สึกของผู้เข้าร่วมกิจกรรม โดยวิทยากรพยายามเล่าถึง ประสบการณ์ตรงที่สัมผัสอารมณ์ความรู้สึกของผู้เข้าร่วมกิจกรรม โดยใช้สื่อการเรียนรู้ เช่น วิดีทัศน์ รูปภาพ หลังจากนั้นแบ่งกลุ่มร่วมกันทำกิจกรรม โดยการหาผู้นำหรือหัวหน้ากลุ่มที่พร้อมนำ กิจกรรมและแสดงออกอย่างเต็มที่ โดยมีการแสดงออกของสมาชิกทุกคนในกลุ่มพร้อมกัน และเป็นกิจกรรมที่มีโอกาสในการช่วยเหลือเกื้อกูลกัน เช่น การระดมความคิด ค้นหาคำตอบ การแสดง บทบาทสมมุติ การวาดรูป เพื่อใช้พลังกลุ่มกระตุ้นศักยภาพของผู้เรียนออกมา โดยวิทยากร หรือ ผู้ช่วยวิทยากรประจำกลุ่ม อธิบายขั้นตอนการทำกิจกรรม ในขณะที่ดำเนินหรือหลังดำเนิน กิจกรรมให้วิทยากรพยายามหากิจกรรมที่ผู้เข้าร่วมไม่เคยทำมาก่อน และให้แสดงอารมณ์และ ความรู้สึกอย่างเต็มที่ โดยลงมือกระทำเหนือจากศักยภาพที่เคยทำได้ โดยยึดผู้เรียนเป็นศูนย์กลาง เน้นศักดิ์ศรีความเป็นมนุษย์ ยึดกลุ่มเป็นแหล่งเรียนรู้ ยึดการค้นพบด้วยตนเอง เชื่อมมั่นในศักยภาพ อันยิ่งใหญ่ภายในตน สอดคล้องกับ ทิศนา ขัมมณี (2552) ได้เสนอการใช้เกมที่เป็นวิธีการช่วยให้ ผู้เรียนได้ฝึกการแก้ปัญหาและเอาชนะอุปสรรคต่างๆ สำหรับบทบาทสมมุติเป็นวิธีที่ช่วยให้ผู้เรียน ได้วิเคราะห์ถึงความรู้สึก และพฤติกรรมของตนเองและผู้อื่น อันก่อให้เกิดความเข้าใจในตนเอง และผู้อื่นมากขึ้น และสถานการณ์จำลองเป็นวิธีที่จะช่วยให้ผู้เรียนได้มีโอกาสทดลองแสดง พฤติกรรมต่างๆที่อาจจะไม่กล้าแสดงในสถานการณ์จริง

**ขั้นที่ 3 ขั้นอภิปราย วิเคราะห์** เป็นขั้นตอนที่ให้ลูกเสือชาวบ้านได้แสดงความรู้สึกรับรู้ ความคิดเห็น หลังจากที่ได้ทำกิจกรรมเสร็จไปแล้วในขั้นนี้ วิทยากร หรือวิทยากรประจำกลุ่ม จะต้องเป็นผู้นำทาง ช่วยให้ผู้เรียนได้วิเคราะห์พฤติกรรมต่างๆ และอภิปรายร่วมกัน จนเกิดการ เรียนรู้ตามจุดมุ่งหมายที่ตั้งไว้ โดยเน้นกระบวนการควบคู่ไปกับผลงานตั้งแต่ละบุคคล หรือกลุ่ม สอดคล้องกับ ทิศนา แชมมณี ( 2545) ที่กล่าวว่า การจัดประสบการณ์นอกจากจะมุ่งให้ได้รับ ข้อมูลแล้ว ยังมุ่งให้ได้แบบอย่างที่ดี เช่นการจัดประสบการณ์ตรง การใช้ของจริง และการใช้ สัญลักษณ์ เช่น ภาษา ตัวหนังสือ รูปภาพ หรือสื่อในลักษณะอื่นๆ การอาศัยสิ่งเร้า การปรับ สภาวะ และการเสริมแรง ให้ผู้เรียนได้คิดและเรียนรู้ด้วยตนเอง

**ขั้นที่ 4 ขั้นประยุกต์ใช้ และสรุป** เป็นขั้นตอนที่เน้นการนำความรู้ไปใช้ใน ชีวิตประจำวัน ซึ่งผลที่ได้ คือ ความเป็นพลเมืองดี ซึ่งประกอบด้วย ผู้เข้าร่วมกิจกรรมมีความจง ภาภดีต่อชาติ ศาสนา พระมหากษัตริย์ เคารพกฎระเบียบสังคม มีความซื่อสัตย์สุจริตยึดมั่นใน อุดมการณ์ มีเกียรติเชื่อถือได้ ไม่เห็นประโยชน์ส่วนตนยอมรับความคิดเห็นของผู้อื่นที่ดีกว่า อดทน ต่อความขัดแย้ง แสดงความคิดเห็นอย่างมีเหตุผล สามารถพึ่งตนเองได้ และมีจิตสาธารณะเต็มใจ ช่วยเหลือผู้อื่นเสมอ กล้าเสนอตนเป็นตัวแทน ความรู้ในเรื่องที่ได้จัดกิจกรรมไป เพื่อทบทวน และ ตรวจสอบความเข้าใจในสิ่งที่ลูกเสือชาวบ้านได้เรียนรู้ไปในแต่ละแผนการเรียนรู้ อย่างเป็นลำดับ ตั้งแต่เริ่มต้น เช่น การแสดงบทบาทสมมติเพื่อให้ลูกเสือสื่อความหมายของการเป็นพลเมืองดีใน ลักษณะต่างๆ โดยวิทยากรจะมีใบงานให้ลูกเสือชาวบ้านได้ทำ และนำไปฝึกฝนเพิ่มเติมเมื่อ กลับบ้าน หลังจากทำใบงานเสร็จแล้ว ลูกเสือชาวบ้านที่ร่วมอบรม จะได้นำเสนอผลงานของ ตนเองต่อเพื่อนๆ และวิทยากร โดยมีการนำเสนอทั้งแบบเป็นกลุ่ม และเป็นรายบุคคล เป็นต้น ซึ่ง สอดคล้องกับแนวคิดของ อำนวย เดชชัยศรี ( 2544) ที่กล่าวว่า การให้ผู้เรียนได้ร่วมกิจกรรมที่เน้น ให้คิดค้น ความรู้ ลงมือปฏิบัติ หรือกระทำจริงทุกขั้นตอนจนเกิดการเรียนรู้ด้วยตนเอง เมื่อเสร็จ แล้วผู้เรียนพูดบรรยายผลงานของตนเอง หรือกลุ่มของตนเอง วิทยากรให้คำแนะนำเพื่อส่งเสริม การเรียนรู้ที่ยั่งยืน

ดังนั้น โปรแกรมการศึกษานอกระบบโรงเรียน เพื่อเสริมสร้างความเป็นพลเมืองดี สำหรับลูกเสือชาวบ้าน โดยใช้การสังเคราะห์การจัดกิจกรรมการเรียนรู้ จากกิจกรรมกลุ่มสัมพันธ์ แนวคิดนีโอฮิวแมนนิส และการเพิ่มพลังศักยภาพตนเองของ Robbins (1992) และเนื้อหาความเป็น พลเมืองดี ที่สังเคราะห์จากพลเมืองดีตามวิถีประชาธิปไตย ของกระทรวงศึกษาธิการ กับ ความเป็นพลเมืองดีในทัศนคติของลูกเสือชาวบ้าน จึงเป็นการปูพื้นฐานให้ลูกเสือชาวบ้านเกิด สมารถ สงบนิ่ง ตั้งใจที่จะเรียนรู้มากขึ้น มีความมั่นใจและเชื่อมั่นในตนเองว่ามีศักยภาพที่จะเรียนรู้ ประกอบด้วย 3 ยึด 2 เน้น คือ ยึดผู้เรียนเป็นศูนย์กลางเน้นศักดิ์ศรีความเป็นมนุษย์ ยึดกลุ่มเป็น แหล่งความรู้ ยึดการค้นพบด้วยตนเอง เชื่อมั่นในศักยภาพ อันยิ่งใหญ่ภายในตน พัฒนาศักยภาพ อันไร้ขีดจำกัด เน้นกระบวนการควบคู่ไปกับผลงาน มีความรับผิดชอบต่อการจัดประสบการณ์การ เรียนรู้ เน้นการนำความรู้ไปใช้ในชีวิตประจำวัน ประกอบด้วยกิจกรรม โยคะอาสนะ การหายใจ



เต็มปอดสม่ำเสมอ ผ่อนคลาย ทั้งร่างกายและจิตใจ รับประทานอาหารอย่างสมดุล การทำสมาธิ และการคิดในเชิงบวก ส่งผลให้ลูกเสือชาวบ้านสามารถเรียนรู้การเป็นพลเมืองดีอย่างไม่เคร่งเครียด และได้ผลทั้งในด้านความรู้ ทักษะ และพฤติกรรม

**1.5 เนื้อหา** ผู้วิจัยได้สังเคราะห์พลเมืองดีตามวิถีประชาธิปไตย ของกระทรวงศึกษาธิการ (2553) กับพลเมืองดีในอุดมคติของลูกเสือชาวบ้าน ได้ผลเป็นพลเมืองดีสำหรับการวิจัย ประกอบด้วย 1) มีความจงรักภักดีต่อชาติ ศาสนา และพระมหากษัตริย์ เคารพกฎระเบียบของสังคม 2) มีความซื่อสัตย์ ยึดมั่นในอุดมการณ์ มีเกียรติเชื่อถือได้ไม่เห็นแก่ประโยชน์ส่วนตน เป็นผู้ผลิต และผู้บริโภคที่ดี 3) ยอมรับความคิดเห็นของผู้อื่นที่ดีกว่า อดทนต่อความขัดแย้ง แสดงความเห็นอย่างมีเหตุผล 4) สามารถพึ่งตนเองได้ 5) มีจิตสาธารณะ เต็มใจช่วยเหลือผู้อื่นเสมอ กล่าวเสนอตนเป็นตัวแทน ซึ่งสอดคล้องกับวัตถุประสงค์ 4 ข้อของกิจการลูกเสือชาวบ้าน และความดีของลูกเสือชาวบ้าน ตามกฎของลูกเสือ เพื่อนำไปใช้ในชีวิตประจำวัน (ศูนย์ปฏิบัติการลูกเสือชาวบ้าน, 2553)

## **2. การทดลองใช้โปรแกรมการศึกษานอกระบบโรงเรียน เพื่อเสริมสร้างความเป็นพลเมืองดีสำหรับลูกเสือชาวบ้านที่พัฒนาขึ้น ทางด้านความรู้ ทักษะ และพฤติกรรม**

สรุปผลคะแนนเฉลี่ยความรู้ ทักษะ และพฤติกรรมการเป็นพลเมืองดีสำหรับลูกเสือชาวบ้าน ในกลุ่มทดลอง ก่อนและหลังการทดลองแตกต่างกันอย่างมีนัยสำคัญทางสถิติที่ระดับ .01 แสดงให้เห็นว่าลูกเสือชาวบ้าน กลุ่มทดลองหลังการเข้าร่วมอบรมโปรแกรมการศึกษานอกระบบโรงเรียนเพื่อเสริมสร้างความเป็นพลเมืองดีสำหรับลูกเสือชาวบ้าน ที่ผู้วิจัยได้พัฒนาขึ้น ทำให้มีความรู้ ทักษะ และพฤติกรรมการเป็นพลเมืองดีสำหรับลูกเสือชาวบ้าน สูงขึ้นกว่าก่อนการทดลอง การพัฒนากิจกรรมการเรียนรู้จากกิจกรรมกลุ่มสัมพันธ์ ที่ให้ผู้เข้ารับการอบรมมีส่วนร่วมในการเรียนรู้และค้นพบผลการเรียนรู้ได้ด้วยตนเอง การอาศัยสมาชิกภายในกลุ่มเป็นแหล่งเรียนรู้ ทำให้ผู้เรียนจดจำได้ดี และมีผลก่อให้เกิดการเปลี่ยนแปลงพฤติกรรมได้มากกว่าการเรียนรู้ที่ได้รับการบอกเล่าจากผู้อื่น (ทิสนา แชมมณี, 2522) ร่วมกับแนวคิดนีโอฮิวแมนนิส ที่ให้ผู้เข้ารับการอบรมสามารถปรับคลื่นสมองของตนเองให้ต่ำ การฝึกสมาธิ โยคะอาสนะ การบริหารร่างกาย การหายใจได้เต็มปอดอย่างสม่ำเสมอ การผ่อนคลายทั้งร่างกายและจิตใจอย่างเต็มที่ รับประทานอาหารอย่างถูกต้อง การคิดในเชิงบวกและการทำสมาธิ ถ้าสามารถปฏิบัติได้อย่างต่อเนื่องและสม่ำเสมอจะทำให้มนุษย์แข็งแรงทั้งร่างกายและจิตใจ (เกียรติวรรณ อมาตยกุล, 2537) และแนวคิดการเพิ่มพลังศักยภาพตนเองของ Robbins (1992) ที่ทำให้ผู้เข้ารับการอบรมมีความเชื่อมั่นในศักยภาพอันยิ่งใหญ่ภายในตนเอง กระบวนการของการใช้ภาษาทั้งที่เป็นภาษากายและภาษาพูด ที่ส่งผลต่อระบบประสาทในสมอง โดยจะกระตุ้นให้เกิดสภาวะจิตที่สามารถสร้าง

แรงผลักดันให้มนุษย์เกิดพลังในการลงมือกระทำในสิ่งที่ต้องการเปลี่ยนแปลงในชีวิตได้อย่าง มุ่งมั่นจนกระทั่งประสบความสำเร็จ (Robbins, 1992) เกิดเป็นแรงบันดาลใจในการพัฒนา และปรับปรุงตนเองให้เป็นพลเมืองดี

### 3. ปัจจัยที่ส่งเสริมและปัญหาอุปสรรคที่มีผลต่อโปรแกรมการศึกษาครอบครัว

โรงเรียนเพื่อเสริมสร้างความเป็นพลเมืองดีสำหรับลูกเสือชาวบ้าน

#### 3.1 ปัจจัยที่ส่งเสริมโปรแกรมการศึกษาครอบครัวโรงเรียน เพื่อเสริมสร้างความเป็นพลเมืองดีสำหรับลูกเสือชาวบ้าน

3.1.1 ความชัดเจน และครอบคลุมของวัตถุประสงค์ ในการเป็นพลเมืองดี ครอบคลุม จะส่งผลให้โปรแกรมที่พัฒนาขึ้นมีประสิทธิภาพ สามารถวางแผนจัดกิจกรรมการเรียนรู้ ให้สอดคล้องต่อเนื่อง ทำให้ผู้เข้ารับการอบรมสามารถบรรลุตามความต้องการได้ดี ซึ่งสอดคล้อง กับแนวคิดการพัฒนาโปรแกรมของ Boyle (1981) ที่มีลักษณะสำคัญที่การกำหนดวัตถุประสงค์ ของโปรแกรมที่เริ่มจากความต้องการและปัญหาของชุมชน อาจไม่ชัดเจนในเบื้องต้น แต่เมื่อ ดำเนินการจะมีการเปลี่ยนแปลงและชัดเจนขึ้น

3.1.2 การนำไปใช้ได้จริงในชีวิตประจำวันของเนื้อหาความเป็นพลเมืองดี ส่งผลให้ผู้เข้ารับการอบรมมีความตั้งใจ และให้ความร่วมมือในการเรียนรู้อย่างเต็มที่ และเกิดผล การเรียนรู้ที่ชัดเจนสอดคล้องกับ แนวคิดการจัดกิจกรรมกลุ่มสัมพันธ์ที่เน้นให้ผู้เรียนค้นหาคำตอบ หรือแนวทางในการนำความรู้ไปใช้ในชีวิตประจำวัน สอดคล้องกับแนวคิดการเรียนรู้ของผู้ใหญ่ที่ กล่าวถึงประสบการณ์ผู้เรียนของ Knowles (1980) กล่าวว่าผู้เรียนเป็นผู้ใหญ่มีวุฒิภาวะมากขึ้น มี ประสบการณ์อย่างกว้างขวาง เป็นแหล่งทรัพยากรอันมีค่าของการเรียนรู้ ขณะเดียวกันก็จะมี พื้นฐานเปิดกว้างที่จะเรียนรู้สิ่งใหม่ๆ

3.1.3 กิจกรรมสร้างแรงบันดาลใจในการเป็นพลเมืองดี ส่งผลให้ผู้รับการอบรม เกิดแรงจูงใจภายในตนเองที่ต้องการเป็นพลเมืองดีตามวัตถุประสงค์ของโปรแกรม ซึ่งสอดคล้อง กับแนวคิดกิจกรรมกลุ่มสัมพันธ์ ที่ให้ผู้เข้ารับการอบรมมีส่วนร่วมในการเรียนรู้และค้นพบผลการ เรียนรู้ได้ด้วยตนเอง การอาศัยสมาชิกภายในกลุ่มเป็นแหล่งเรียนรู้ ร่วมกับแนวคิดนีโอฮิวแมนนิส ที่ให้ผู้เข้ารับการอบรมสามารถปรับคลื่นสมองของตนเองให้ต่ำ ควบคุมการเคลื่อนไหวของร่างกาย อย่างมีสมาธิด้วยการฝึกโยคะ ทำให้เกิดภาพพจน์ที่ดีกับตนเอง และแนวคิดการพัฒนาศักยภาพ ตนเองของ Robbins (1992) ที่ทำให้ผู้เข้ารับการอบรมมีความเชื่อมั่นในศักยภาพอันยิ่งใหญ่ ภายในตนเอง บทบาทของวิทยาต้องช่วยกระตุ้นสร้างเสริมพลังอำนาจ ( Empowerment) ให้กับ ผู้เรียน เกิดเป็นแรงบันดาลใจในการพัฒนา และปรับปรุงตนเองให้เป็นพลเมืองดี

3.1.4 การจัดบรรยากาศให้เกิดความรู้สึกลอยลางระหว่างกันทำให้มีความกล้าแสดงออกและร่วมกิจกรรมอย่างเต็มที่ สอดคล้องกับแนวคิดการจัดกิจกรรมกลุ่มสัมพันธ์ กล่าวคือ บทบาทของผู้สอนควรมีลักษณะพูดน้อยแต่ให้ผู้เรียนแสดงออกให้มากบทบาทผู้เรียนคือร่วมกิจกรรมทุกครั้งแสดงความรู้สึก และความคิดอิสระต่อกัน ทุกครั้งที่มีโอกาสเพื่อให้สมาชิกกลุ่มได้เรียนรู้ความคิดนั้นส่วนกิจกรรมการเรียนการสอนที่สำคัญต้องเปิดโอกาสให้สมาชิกทุกคนได้มีส่วนร่วม สอดคล้องกับแนวคิดการเรียนรู้ของผู้ใหญ่ที่มีประเด็นสำคัญคือ ผู้ใหญ่จะเรียนรู้เมื่อตระหนักว่าการเรียนรู้สามารถตอบสนองความต้องการ และความสนใจของตนเอง ผู้ใหญ่จะเรียนรู้เมื่อการเรียนรู้เกิดประโยชน์ต่อชีวิตจริง แหล่งทรัพยากรการเรียนรู้ที่ดีที่สุดของผู้ใหญ่คือประสบการณ์ของผู้ใหญ่เอง การร่วมอภิปรายในกลุ่ม ( Discourse) การทบทวนตนเองและสะท้อนออกมาให้สมาชิกในกลุ่มได้รับทราบ (Reflection) และเกิดการตระหนักรู้ (Awareness) ผู้ใหญ่มีความต้องการอย่างแรงกล้าที่จะชี้แนะตนเอง ความแตกต่างระหว่างบุคคลของผู้ใหญ่เพิ่มมากขึ้นตามอายุ (Knowles, 1978)

3.1.5 ความน่าสนใจของสื่อ สามารถลดข้อจำกัดเรื่องความแตกต่างกันของประสบการณ์ของผู้เรียน ทำให้เข้าใจได้ใกล้เคียงกัน ทำให้ผู้เรียนได้รับประสบการณ์ตรงจากสิ่งแวดล้อมและสังคม ทำให้ผู้เรียนมีความคิดรวบยอดเป็นอย่างเดียวกัน ทำให้ผู้เรียนมีมุมมองเริ่มแรกอย่างถูกต้องและสมบูรณ์ ทำให้ผู้เรียนมีความสนใจและต้องการเรียนในเรื่องต่าง ๆ มากขึ้น เป็นการสร้างแรงจูงใจและเร้าความสนใจ ช่วยให้ผู้เรียนได้มีประสบการณ์จากรูปธรรมสู่นามธรรมได้ง่ายขึ้น สอดคล้องกับแนวความคิดกรวยประสบการณ์ (Cone of Experiences) ของ Dale (1946) ที่กล่าวว่า การให้ผู้เรียนมีส่วนร่วมอยู่ในเหตุการณ์หรือการกระทำจริงเพื่อให้ผู้เรียนมีประสบการณ์ตรงเกิดขึ้นก่อน แล้วจึงเรียนรู้โดยการเฝ้าสังเกตในเหตุการณ์ที่เกิดขึ้นซึ่งเป็นขั้นต่อไปของการได้รับประสบการณ์รอง ต่อจากนั้นจึงเป็นการเรียนรู้ด้วยการรับประสบการณ์โดยผ่านสื่อต่างๆ และทำที่สุดเป็นการให้ผู้เรียนเรียนจากสัญลักษณ์ซึ่งเป็นเสมือนตัวแทนของเหตุการณ์ที่เกิดขึ้น

### 3.2 ปัญหาอุปสรรคที่มีผลต่อโปรแกรมการศึกษาจากระบบโรงเรียนเพื่อเสริมสร้างความเป็นพลเมืองดีสำหรับลูกเสือชาวบ้าน

ในการจัดโปรแกรมต้องคำนึงถึงปัญหาอุปสรรค เรื่อง ความเหมาะสมของเวลา สภาพความพร้อมของผู้เข้าร่วมกิจกรรม ว่ามีความสะดวกในการเข้าร่วมกิจกรรมหรือไม่ ว่างานจากอาชีพการงานเพื่อเข้าร่วมกิจกรรม รวมทั้งต้องคำนึงถึง ปัญหาส่วนตัว ของผู้เข้าร่วมกิจกรรม สภาพความพร้อมทางร่างกาย เช่น โรคประจำตัว ความสามารถในการอ่าน รับฟัง ความสามารถในการเรียนรู้ นอกจากนั้นความแตกต่างกันของกลุ่มผู้เข้าร่วมกิจกรรม ในระดับการศึกษา อายุ และ ตำแหน่งทางสังคม ก็นับเป็นปัญหาอุปสรรคที่ควรนำมาพิจารณาในการจัดโปรแกรม ซึ่งสอดคล้องกับแนวคิดของ Knowles (1978) ที่กล่าวถึง ความพร้อมในการเรียนรู้จะเป็นผลจากการกิจ ถ้าสอดคล้องกับความต้องการตรงกับปัญหาและสถานการณ์จริงของผู้เรียน ผู้เรียนย่อม มีความพร้อมในการเรียนรู้สูง เป็นช่วงเวลาที่เหมาะสมที่จะสอน ผู้เรียนย่อมเรียนรู้ได้อย่างมีประสิทธิภาพ

จากการดำเนินการ 3 ขั้นตอนในงานวิจัย ทำให้ผู้วิจัยได้ข้อสรุป ความรู้ ทักษะและพฤติกรรมที่เป็นผลเมื่อดีที่เกิดขึ้นจากการเข้าร่วมโปรแกรมการศึกษานอกระบบโรงเรียนที่พัฒนาเป็นกระบวนการเรียนรู้ของบุคคล ที่เริ่มต้นจากการเตรียมความพร้อมของผู้เรียนทั้งความพร้อมด้านร่างกาย และจิตใจ ด้วยการฝึกโยคะอาสนะ และฝึกสมาธิตามแนวคิดนีโอฮิวแมนนิส หลังจากนั้นผู้เรียนสามารถเริ่มต้นเรียนรู้ความเป็นผลเมื่อดีที่ได้กำหนดไว้ ทั้งนี้วิทยากรมีบทบาทสำคัญในการเสริมสร้างพลังอำนาจให้กับผู้เรียน และเปิดโอกาสให้ผู้เรียนได้ลงมือปฏิบัติเพื่อให้เกิดการแลกเปลี่ยนเรียนรู้ และสะท้อนความรู้สึกของตนเองให้สมาชิกในกลุ่มได้ร่วมอภิปราย และเกิดมุมมองที่หลากหลาย การแลกเปลี่ยนเรียนรู้ร่วมกันจะนำไปสู่การตระหนัก และสามารถนำไปปฏิบัติในชีวิตประจำวันได้ต่อไป กิจกรรมการเรียนรู้ที่สังเคราะห์จากแนวคิดกิจกรรมกลุ่มสัมพันธ์ แนวคิดนีโอฮิวแมนนิส และการเพิ่มพลังศักยภาพตนเองของ Robbins (1992) ประกอบด้วย **การเสริมสร้างพลังอำนาจ** ผ่านการทำกิจกรรมการเรียนรู้ในชั้นเรียน โดยวิทยากร และผู้ช่วยวิทยากรเป็นผู้มีหน้าที่กระตุ้นให้เกิดขึ้นตลอดทั้งโปรแกรม **การแลกเปลี่ยนเรียนรู้และ การสะท้อนความรู้สึก** จะเป็นกิจกรรมที่เกิดขึ้นในกลุ่มตลอดเวลาโดยวิทยากร และผู้ช่วยวิทยากรจะต้องเป็นผู้สร้างบรรยากาศให้เกิดขึ้น **การตระหนัก** เมื่อมีกิจกรรมภายในกลุ่มจะเกิดการทบทวนและสะท้อนความรู้สึกทำให้รู้และเข้าใจมากขึ้นและลึกซึ้งจากประสบการณ์ของสมาชิกในกลุ่ม

ปัจจัยที่ส่งเสริมประกอบด้วย 1) ความชัดเจน และครอบคลุมของวัตถุประสงค์ 2) การนำไปใช้ได้จริงในชีวิตประจำวันของเนื้อหาความเป็นผลเมื่อดี 3) กิจกรรมสร้างบันดาลใจในการเป็นผลเมื่อดี 4) การจัดบรรยากาศให้เกิดความรู้สึกยอมรับระหว่างกันทำให้มีความกล้าแสดงออก และร่วมกิจกรรมอย่างเต็มที่ 5) ความน่าสนใจของสื่อ สามารถลดข้อจำกัดเรื่องความ

แตกต่างกันของประสบการณ์ของผู้เรียน และปัญหาอุปสรรคประกอบด้วย 1) ความเหมาะสมของเวลา 2) สภาพความพร้อมของผู้เข้าร่วมกิจกรรม 3) ความแตกต่างกันของกลุ่มผู้เข้าร่วมกิจกรรม สรุปได้ว่า ผู้วิจัยขอเสนอความรู้ใหม่จากการวิจัยดังแผนภาพที่ 16

แผนภาพที่16 สรุปความรู้ใหม่จากการวิจัย

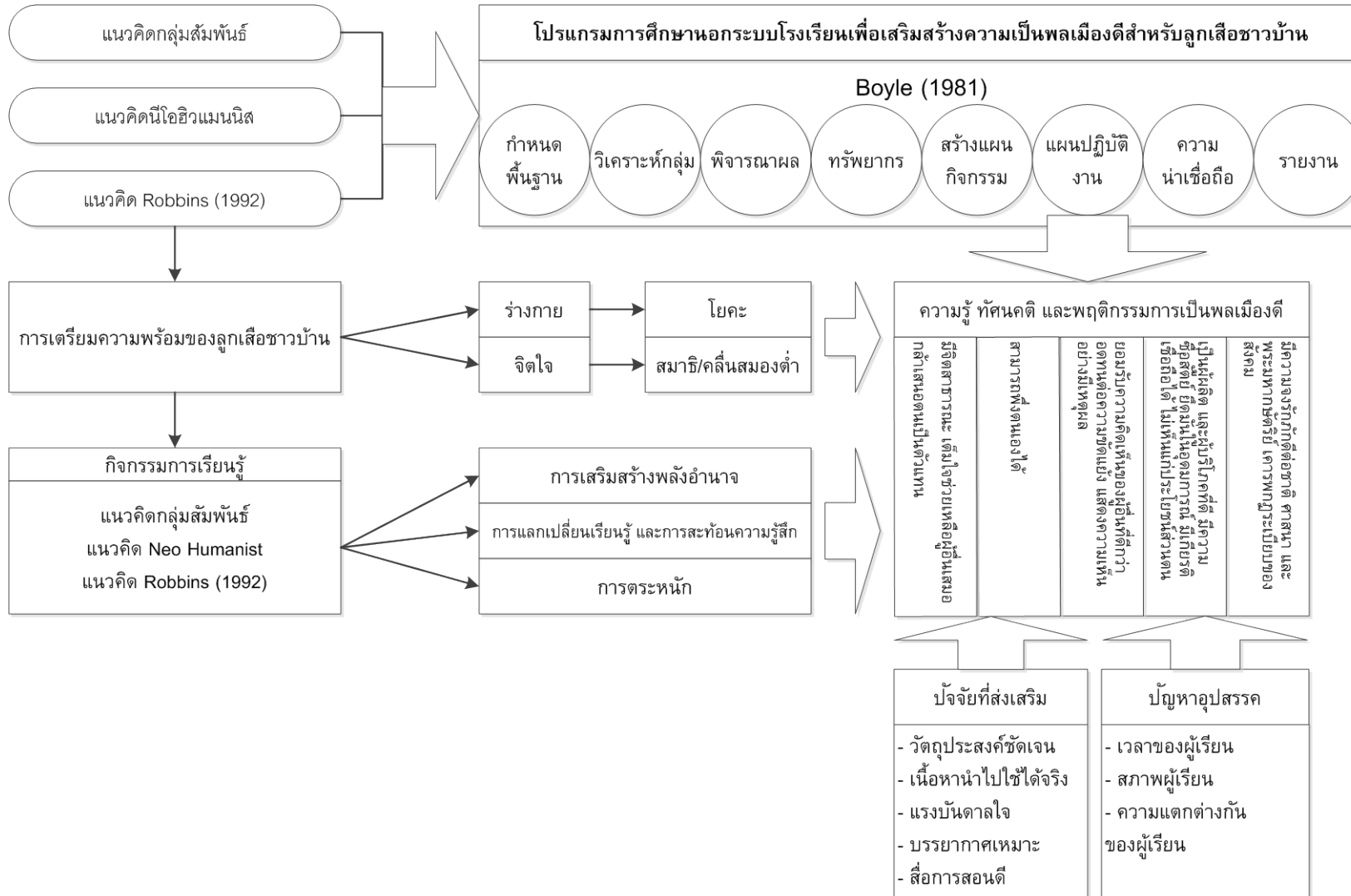

## ข้อเสนอแนะจากผลการวิจัย

1. จากผลของโปรแกรมจากแนวความคิดการพัฒนาโปรแกรมของ Boyle (1981) ที่มีองค์ประกอบ และขั้นตอนชัดเจน พบว่ามีความเหมาะสมในการเสริมสร้างความเป็นพลเมืองดีให้ลูกเสือชาวบ้าน การนำโปรแกรมไปใช้จริงในพื้นที่อื่นๆ จำต้องคำนึงถึงปัจจัยที่ส่งเสริม และปัญหาอุปสรรคในการนำโปรแกรมไปใช้และบริบทของสังคมและวัฒนธรรมในแต่ละพื้นที่ด้วย

2. โปรแกรมการพัฒนาลูกเสือชาวบ้านที่พัฒนาควรคำนึงถึงหลักของการจัดกิจกรรมที่เน้นให้ผู้เข้ารับการอบรมมีส่วนร่วมในการเรียนรู้ และค้นพบผลการเรียนรู้ได้ด้วยตนเอง โดยสมาชิกภายในกลุ่มเป็นแหล่งเรียนรู้ แนวคิดนี้โออิวิแมนนิส เน้นให้สามารถปรับคลื่นสมองของตนเองให้ต่ำ ควบคุมการเคลื่อนไหวของร่างกายอย่างมีประสิทธิภาพด้วยการฝึกโยคะ ทำให้เกิดภาพพจน์ที่ดีกับตนเอง และแนวความคิดเพิ่มพลังศักยภาพตนเองของ Robbins (1992) ที่เน้นให้มีความเชื่อมั่นในศักยภาพในตนเอง ทำให้เกิดเป็นแรงบันดาลใจในการพัฒนา และส่งเสริมให้ผู้เรียนสามารถใช้ศักยภาพของตนเองได้อย่างเต็มที่

3. โปรแกรมที่พัฒนาขึ้นมีขั้นตอนที่ชัดเจน และควรนำไปใช้คือ 1. **ขั้นนำ** โดยการสร้างบรรยากาศการเรียนรู้ที่ผ่อนคลาย และการจูงใจเพื่อส่งเสริมการเรียนรู้ 2. **ขั้นกิจกรรม** โดยยึดผู้เรียนเป็นศูนย์กลางเน้นศักดิ์ศรีความเป็นมนุษย์ ยึดกลุ่มเป็นแหล่งเรียนรู้ และยึดการค้นพบด้วยตนเอง เชื่อมมั่นในศักยภาพอันยิ่งใหญ่ภายในตน 3. **ขั้นอภิปราย** เน้นกระบวนการควบคู่ไปกับผลงาน และเน้นการนำความรู้ไปใช้ในชีวิตประจำวัน 4. **ขั้นประยุกต์ใช้ และสรุป** แต่ต้องคำนึงถึง ความเหมาะสมในเรื่องเวลา ความพร้อมของผู้เข้าร่วมกิจกรรมว่ามีความสะดวกในการเข้าร่วมกิจกรรมหรือไม่ หรือเข้าร่วมได้มากน้อยแค่ไหน ข้อจำกัดส่วนตัวของผู้เข้าร่วมกิจกรรม สภาพความและความแตกต่างกันของกลุ่มผู้เข้าร่วมกิจกรรม ในด้านการศึกษา อายุ ตำแหน่งทางสังคม

4. เนื้อหาในเรื่องความเป็นพลเมืองดี เป็นเรื่องที่มีความสำคัญจึงจำเป็นที่จะต้องจัดให้เกิด ครบถ้วนทั้ง 5 เรื่อง คือ 1. มีความจงรักภักดีต่อชาติ ศาสนา และพระมหากษัตริย์ เคารพกฎระเบียบของสังคม 2. มีความซื่อสัตย์ ยึดมั่นในอุดมการณ์ มีเกียรติเชื่อถือได้ไม่เห็นแก่ประโยชน์ส่วนตนเป็นผู้ผลิต และผู้บริโภคที่ดี 3. ยอมรับความคิดเห็นของผู้อื่นที่ดีกว่า อดทนต่อความขัดแย้ง แสดงความเห็นอย่างมีเหตุผล 4. สามารถพึ่งตนเองได้ 5. มีจิตสาธารณะ เต็มใจช่วยเหลือผู้อื่นเสมอ กล่าวเสนอตนเป็นตัวแทน

### ข้อเสนอแนะในการวิจัยครั้งต่อไป

1. ควรมีการพัฒนาโปรแกรมในเรื่องความเป็นพลเมืองดีในบริบทอื่นๆ เช่น เสริมสร้างความเป็นพลเมืองดีของประชาคมอาเซียนควรมีคุณสมบัติอย่างไร หรือการพลเมืองดีของโลกจะต้องมีคุณสมบัติอย่างไร และต้องมีแผนการดำเนินการอย่างไรให้สามารถบรรลุตามวัตถุประสงค์

2. ควรติดตามผลวิจัยในเชิงลึก เกี่ยวกับโปรแกรมการศึกษานอกระบบโรงเรียนเพื่อเสริมสร้างความเป็นพลเมืองดีสำหรับลูกเสือชาวบ้าน ผลการใช้โปรแกรม นอกจากการทดสอบก่อนและหลังการทดลองแล้ว ควรติดตามต่อเนื่องหลังการทดลอง 3-6 เดือนเพื่อศึกษาผลการคงอยู่ของความเป็นพลเมืองดีสำหรับลูกเสือชาวบ้าน

3. การพัฒนาโปรแกรมการศึกษานอกระบบโรงเรียนเพื่อเสริมสร้างความเป็นพลเมืองดีสำหรับลูกเสือชาวบ้านในบริบทอื่นๆ เช่น สังคมเมือง สังคมอุตสาหกรรม เพราะอาจจะมีผลการวิจัยที่แตกต่างออกไป

4. ควรทำงานวิจัยในเชิงคุณภาพในเรื่องความเป็นพลเมืองดี สำหรับลูกเสือชาวบ้าน



## รายการอ้างอิง

### ภาษาไทย

กอบกิจ ตันท์เจริญรัตน์. 2536. การพัฒนาหลักสูตรฝึกอบรมบุคลากรทางสุขภาพเพื่อเสริมสร้างสุขภาพของผู้สูงอายุ : พิมพ์ลักษณะ.

การศึกษานอกโรงเรียน, กรม. 2545. พระราชบัญญัติการศึกษาแห่งชาติพ.ศ.2542 และที่แก้ไขเพิ่มเติม ฉบับที่ 2 พ.ศ.2545. กรุงเทพมหานคร: พริกหวานกราฟฟิค.

เกษม คำตันเจริญ. 2526. การวิเคราะห์ประสิทธิภาพของโครงการฝึกอบรมลูกเสือชาวบ้านเขตยานนาวา. วิทยานิพนธ์ปริญญาโทมหาบัณฑิต, สาขาวิชาการศึกษาระดับปริญญาโทและการศึกษาต่อเนื่อง บัณฑิตวิทยาลัย มหาวิทยาลัยศิลปากร.

เกียรติวรรณ อมาตยกุล. 2534. ปรัชญาการศึกษานอกระบบโรงเรียน. คณะครุศาสตร์ จุฬาลงกรณ์มหาวิทยาลัย.

เกียรติวรรณ อมาตยกุล. 2537. คิดอย่างแชมป์. กรุงเทพมหานคร: ที.พี.พี.รินทร์.

เกียรติวรรณ อมาตยกุล. 2539. พูดอย่างนี้โอ. กรุงเทพมหานคร: ที.พี.พี.รินทร์.

เกียรติวรรณ อมาตยกุล. 2540. สอนให้เป็นอัจฉริยะตามแนวคิดนีโอฮิวแมนนิส. กรุงเทพมหานคร: ที.พี.พี.รินทร์.

เกียรติวรรณ อมาตยกุล. 2542. อัตตศึกษา: ศาสตร์แห่งการรู้จักตัวเอง. กรุงเทพมหานคร: ที.พี.พี.รินทร์.

เกียรติวรรณ อมาตยกุล. 2545. คิดทางด้านบวก. กรุงเทพมหานคร : ภาพพิมพ์.

เกียรติวรรณ อมาตยกุล. 2548. อาหารสู่ชีวิตใหม่ เอนไซม์มหัศจรรย์. กรุงเทพมหานคร : ภาพพิมพ์จัดพิมพ์.

เกียรติวรรณ อมาตยกุล. 2538. ความรักสุดขอบฟ้า. กรุงเทพมหานคร: ที.พี.พี.รินทร์.

คณะกรรมการบริหารลูกเสือแห่งชาติ. 2551. พระราชบัญญัติลูกเสือ พ.ศ. 2551.กรุงเทพ : โรงพิมพ์องค์การค้ำชูสภา

จิราภรณ์ ชุมตรินอก และคณะ. 2547. ศึกษาความพึงพอใจเกี่ยวกับจริยธรรมของนักศึกษาศาสนาอิสลาม สังกัดการศึกษาสำนักงานเขตพื้นที่การศึกษาสงขลาเขต 3.

- จีระศักดิ์ นาคเสวี. 2529. **การศึกษาเปรียบเทียบความสำนึกในความเป็นพลเมืองดี ตามวิถีชีวิตประชาธิปไตยระหว่างนักเรียนไทยพุทธ และนักเรียนไทยมุสลิม ชั้นมัธยมศึกษาปีที่ 3 ใน 3 จังหวัดชายแดนใต้.** วิทยานิพนธ์ปริญญา มหาบัณฑิต, ภาควิชาการศึกษา บัณฑิตวิทยาลัย มหาวิทยาลัยเกษตรศาสตร์.
- จีรังลักษณ์ ศกุนตะลักษณ์. 2520. **การวิจัยเรื่องมโนทัศน์ของความเป็นพลเมืองดีของ นักเรียนอาชีวะศึกษา.** วิทยานิพนธ์ปริญญา มหาบัณฑิต, ภาควิชามัธยมศึกษา บัณฑิตวิทยาลัย จุฬาลงกรณ์มหาวิทยาลัย.
- เฉลิม วราวิทย์. 2531. **แนวคิดใหม่ในแพทยศาสตร์ศึกษา. วารสารครุศาสตร์ 16 (มกราคม- มีนาคม)**
- ชรินทร์ สุขเจริญ. 2551. **การพัฒนาโปรแกรมการศึกษานอกระบบโรงเรียนเพื่อ เสริมสร้างมโนธรรมสำนึกเกี่ยวกับภัยพิบัติทางธรรมชาติ สำหรับเยาวชนที่ อาศัยอยู่บนเกาะบริเวณอ่าวไทย.** วิทยานิพนธ์ปริญญา ดุษฎีบัณฑิต, สาขาวิชาการศึกษา นอกระบบโรงเรียน ภาควิชานโยบาย การจัดการและความเป็น ผู้นำทางการศึกษา คณะครุศาสตร์ จุฬาลงกรณ์มหาวิทยาลัย.
- ชา สุภัทโท. 2541. **สูตรแก้ทุกข์.** พิมพ์ลักษณ์, อุบลราชธานี: รุ่งศิลป์การพิมพ์ ออฟเซต.
- ชาลินี เอี่ยมศรี. 2549. **การพัฒนาโปรแกรมการศึกษานอกระบบโรงเรียนเพื่อส่งเสริม การคิดอย่างมีวิจารณญาณและทักษะการแก้ปัญหาในการปฏิบัติงานด้าน สุขภาพของเจ้าหน้าที่สาธารณสุขระดับตำบล.** วิทยานิพนธ์ปริญญา ดุษฎีบัณฑิต, ภาควิชาการศึกษา นอกระบบโรงเรียน คณะครุศาสตร์ จุฬาลงกรณ์มหาวิทยาลัย.
- เชียรศรี วิวิธสิริ. 2541. **จิตวิทยาการเรียนรู้ของผู้ใหญ่.** พิมพ์ลักษณ์: มหาวิทยาลัย ศรีนครินทรวิโรฒประสานมิตร.
- ดวงแข วิทยาสุนทรวงศ์. 2541. **ผลของกลุ่มสัมพันธ์เพื่อพัฒนาการปรับตัวด้านการเรียน ของนักศึกษาพยาบาลชั้นปีที่ 1 วิทยาลัยพยาบาลบรมราชชนนีนครัง จังหวัดตรัง.** วิทยานิพนธ์ปริญญา มหาบัณฑิต, ภาควิชาการศึกษา มหาวิทยาลัยศรีนครินทรวิโรฒประสานมิตร.
- ดวงใจ อินทร์จันทร์. 2543. **การพัฒนาโปรแกรมเสริมสร้างความรู้ เจตคติและพฤติกรรม ในการจัดการขยะ โดยใช้แนวคิดการเรียนรู้อย่างมีส่วนร่วมของนักเรียนชั้น ประถมศึกษาปีที่ 6.** วิทยานิพนธ์ปริญญา มหาบัณฑิต, ภาควิชาพลศึกษา คณะครุศาสตร์ จุฬาลงกรณ์มหาวิทยาลัย.

- ถนอม เขียดแก้ว, มนูญญา พุทธปอง และลัดดา วงศ์สวัสดิ์. 2550. **ผลการใช้กิจกรรมกลุ่ม “บ้านแห่งรัก หอพักนักเรียนประจำ” เพื่อเสริมสร้างคุณธรรมในการอยู่ร่วมกันของนักเรียนประจำแบบสหศึกษา โรงเรียนกาญจนาภิเษกวิทยาลัย กระบี่.** การศึกษาค้นคว้าด้วยตนเอง การศึกษามหาบัณฑิต มหาวิทยาลัยนเรศวร.
- ถาวร ชนะสิทธิ์. 2521. **ความคิดรวบยอดเกี่ยวกับพลเมืองดีในวิถีชีวิตประชาธิปไตย ของนักเรียนชั้นมัธยมศึกษาปีที่ 3 ในภาคใต้.** วิทยานิพนธ์ปริญญาามหาบัณฑิต, ภาควิชาการศึกษา บัณฑิตวิทยาลัย มหาวิทยาลัยเกษตรศาสตร์.
- ทศนา แชมมณี และเยาวภา เตชะคุปต์. 2522. **กลุ่มสัมพันธ์ ทฤษฎีและแนวปฏิบัติ เล่มที่ 1.** กรุงเทพมหานคร: บุรพาศิลป์การพิมพ์.
- ทศนา แชมมณี. 2545. **รูปแบบการเรียนการสอน ทางเลือกที่หลากหลาย.** กรุงเทพมหานคร: จุฬาลงกรณ์มหาวิทยาลัย.
- ทศนา แชมมณี. 2552. **14 วิธีสอนสำหรับครูมืออาชีพ.** พิมพ์ครั้งที่ 9. กรุงเทพมหานคร: จุฬาลงกรณ์มหาวิทยาลัย.
- ธรรมบุญ หวังหลี. 2535. **ลูกเสือชาวบ้านกับความมั่นคงของชาติ.** เอกสารส่วนบุคคล (ปรอ.) วิทยาลัยป้องกันราชอาณาจักร.
- นงเยาว์ ตุ่มวอน, ร.ต.อ.หญิงน้ำฝน โพธิ์นิยม และพระอรุณ สุวรรณหาร. 2549. **จิตวิทยาการแนะแนว.** คณะศึกษาศาสตร์ มหาวิทยาลัยนเรศวร.
- นิตา ชูโต. 2536. **การประเมินโครงการ.** กรุงเทพมหานคร: โรงพิมพ์เฟม โปรดักชั่นส์.
- บงกช สุทัศน์ ณ อยุธยา, 2553. **สำนึกพลเมือง.....หัวใจสำคัญของประชาสังคมไทย:** วารสารศรีนครินทร์วิโรฒวิจัยและพัฒนา.
- บัว ญาณสัมปันโน 2541. **กายคตาสติ.** [ออนไลน์]. แหล่งที่มา: (<http://www.mediafire.com>) [2012, June 11).
- บุญชม ศรีสะอาด. 2535. **การวิจัยเบื้องต้น.** (พิมพ์ครั้งที่ 3). กรุงเทพมหานคร : สุวีริยาสาส์น.
- บุญชม ศรีสะอาด. 2537. **การวิจัยเบื้องต้นการพัฒนาการสอน.** กรุงเทพมหานคร : สุวีริยาสาส์น.
- บุปผา เมฆศรีทองคำ. 2547. **การวิจัยชาติพันธุ์วรรณนาอภิमानเกี่ยวกับการมีส่วนร่วมของ ชุมชนในการจัดการศึกษา.** วิทยานิพนธ์ปริญญาามหาบัณฑิต, ภาควิชา การศึกษานอกระบบโรงเรียน ภาควิชาการศึกษา จุฬาลงกรณ์มหาวิทยาลัย.

- ประคอง กรวรรณสุต. 2535. **สถิติเพื่อการวิจัยทางพฤติกรรมศาสตร์**. พิมพ์ลักษณ์, กรุงเทพมหานคร: สำนักพิมพ์จุฬาลงกรณ์มหาวิทยาลัย.
- ประภักดิ์ ไสยติโยภา . 2545. **ความรู้ทัศนคติและการปฏิบัติตนเกี่ยวกับสิ่งแวดล้อมของ นักศึกษาวิทยาลัยพลศึกษา**. วิทยานิพนธ์ปริญญาโทมหาบัณฑิต, ภาควิชาพลศึกษา คณะครุศาสตร์ จุฬาลงกรณ์มหาวิทยาลัย.
- ประภาภรณ์ อธิมาพงษ์. 2542. **การเปรียบเทียบผลสัมฤทธิ์ทางการเรียนเรื่องโภชนาการ และการแก้ปัญหาโภชนาการโดยใช้บทเรียนมโนธรรมสำนึกและบทเรียนแบบเบ็ดเสร็จตามหลักสูตรการศึกษาผู้ใหญ่แบบเบ็ดเสร็จขั้นพื้นฐานใน จังหวัดอุบลราชธานี**. วิทยานิพนธ์ปริญญาโทมหาบัณฑิต, ภาควิชาการศึกษา นอกระบบโรงเรียน คณะครุศาสตร์ จุฬาลงกรณ์มหาวิทยาลัย.
- ประเวศ วะสี, 2546. **ประชาคมตำบล : ยุทธศาสตร์เพื่อเศรษฐกิจพอเพียง ศีลธรรม และ สุขภาพ**. กรุงเทพมหานคร: สำนักพิมพ์มติชน.
- ประสงค์ แสงประทุม. 2544. **การติดตามผลการประยุกต์ความรู้และทักษะของลูกเสือชาวบ้านจังหวัดจันทบุรี**. วิทยานิพนธ์ปริญญาโทมหาบัณฑิต, สาขาวิชาการศึกษา นอกระบบโรงเรียน บัณฑิตวิทยาลัย มหาวิทยาลัยบูรพา.
- ปัญญา นันทภิกขุ. 2542. **การศึกษากำหนดหลักธรรมวิชาพระพุทธศาสนาไปประยุกต์ใช้**. กรุงเทพมหานคร: พัฒนาศึกษา.
- พนม ลีมาอารีย์, 2529. **กลุ่มสัมพันธ์**. สำนักพิมพ์. Publication, มหาสารคาม ภาควิชาการแนะแนวและจิตวิทยาการศึกษา.
- พยงค์ จิระพงษ์. 2544. **การศึกษาผลสัมฤทธิ์ทางการเรียนและความรับผิดชอบต่อสังคม ของนักเรียนชั้นมัธยมศึกษาปีที่ 1 ที่เรียนวิชาสังคมศึกษาโดยชุดกิจกรรมการเรียนระบบ 4 MAT กับกิจกรรมกลุ่มสัมพันธ์**. วิทยานิพนธ์ปริญญาโทมหาบัณฑิต ภาควิชาการศึกษา คณะศึกษาศาสตร์ มหาวิทยาลัยศรีนครินทรวิโรฒ ประสานมิตร.
- พระธรรมปิฎก, 2540. **พระพุทธศาสนาพัฒนาคนและสังคม**. พิมพ์ลักษณ์, กรุงเทพมหานคร: โรงพิมพ์ส่วนท้องถิ่น.
- พระบาทสมเด็จพระเจ้าอยู่หัว. 2542. **พระบรมราโชวาท เนื่องในการเปิดประชุม โครงการพระราชดำริ** . 23 มิถุนายน 2542 มูลนิธิ ชัยพัฒนา กรุงเทพมหานคร: โรงพิมพ์รัฐสภา.

- พิกุล กัณฑ์วัง. 2547. **ความสำเร็จของการมีส่วนร่วมของชุมชนในการจัดการศึกษาของโรงเรียนในกรุงเทพมหานครและปริมณฑล: การศึกษาเชิงปริมาณและคุณภาพ.** วิทยานิพนธ์ปริญญาโทมหาบัณฑิต, ภาควิชาอุดมศึกษา คณะครุศาสตร์ จุฬาลงกรณ์มหาวิทยาลัย.
- พิพัฒน์ เรืองขจร. 2547. **การวิจัยตรวจสอบยุทธศาสตร์พลังมวลชนต่อต้านยาเสพติดโดยใช้กระบวนการลูกเสือชาวบ้าน ตำบลสามะโรง อำเภอเมือง จังหวัดเพชรบุรี.** วิทยานิพนธ์ ปริญญาโทมหาบัณฑิต, สาขายุทธศาสตร์การพัฒนามหาวิทยาลัยราชภัฏเพชรบุรี.
- พิมลรัตน์ วงแสน. 2552. **การพัฒนาหน่วยการเรียนรู้แบบบูรณาการเรื่องพลเมืองดีตามปรัชญาเศรษฐกิจพอเพียงโดยใช้รูปแบบการสอนแบบร่วมมือกันเรียนรู้ของนักเรียนชั้นประถมศึกษาปีที่ 4 โรงเรียนอนุบาลประจักษ์ศิลปาคม จังหวัดอุดรธานี.** วิทยานิพนธ์ปริญญาโทมหาบัณฑิต, สาขาวิชาสังคมศึกษา บัณฑิตวิทยาลัย มหาวิทยาลัยขอนแก่น.
- พิสนุ ฟองศรี. 2549. **การประเมินทางการศึกษา: แนวคิดสู่การปฏิบัติ. (พิมพ์ครั้งที่ 2).** กรุงเทพมหานคร: เทียมฟ้าการพิมพ์.
- ไพบุลย์ โพธิ์หวังประสิทธิ์. 2548. **การพัฒนาโปรแกรมการศึกษานอกระบบโรงเรียนตามแนวคิดของเปาโล แฟร์ และแพทริค จี บอยเออส์ เพื่อเสริมสร้างความรู้ทัศนคติ และมโนธรรมสำนึก เพื่อส่งเสริมการเลือกตั้งในระดับท้องถิ่นของผู้ออกเสียงเลือกตั้งชาวไทยกะเหรี่ยง.** วิทยานิพนธ์ปริญญาโทมหาบัณฑิต, สาขาวิชาการศึกษาการศึกษานอกระบบโรงเรียน ภาควิชานโยบาย การจัดการและความเป็นผู้นำทางการศึกษา คณะครุศาสตร์ จุฬาลงกรณ์มหาวิทยาลัย.
- ยุพดี เสตพรธณ. 2524. **การเปรียบเทียบความเป็นพลเมืองดีระหว่างนักศึกษาวิชาเอกสังคมศึกษากับนักศึกษาวิชาเอกวิทยาศาสตร์ระดับ ปกศ ชั้นสูงปีที่ 2 ในกลุ่มวิทยาลัยครูภาคกลาง.** วิทยานิพนธ์ปริญญาโทมหาบัณฑิต, ภาควิชาการศึกษา บัณฑิตวิทยาลัย มหาวิทยาลัยเกษตรศาสตร์.
- เยาวพา เดชะคุปต์. 2517. **กิจกรรมสำหรับเด็กก่อนวัยเรียน.** กรุงเทพฯ: โอเดียนสโตร์.
- เยาวลักษณ์ โพธิ์สุทธิ. 2540. **เจตคติต่อกิจกรรมการพัฒนาตนเองของผู้ผ่านการอบรมหลักสูตร การสร้างพลังและความสำเร็จของชีวิตด้วยจิตวิทยาโออิวิแมนนิส.** วิทยานิพนธ์มหาบัณฑิต, สาขาวิชาการศึกษาการศึกษานอกระบบโรงเรียน ภาควิชานโยบาย การจัดการและความเป็นผู้นำทางการศึกษา คณะครุศาสตร์ จุฬาลงกรณ์มหาวิทยาลัย.

- โยธิน คັນสนยุทธ. 2528. **มนุษย์สัมพันธ์จิตวิทยาการทำงานในองค์กร**. พิมพ์ลักษณ์, กรุงเทพมหานคร: โรงพิมพ์แห่งจุฬาลงกรณ์มหาวิทยาลัย.
- รัตนา พุ่มไพศาล. 2527. **ปรัชญาการศึกษาของระบบโรงเรียน**. คณะครุศาสตร์ จุฬาลงกรณ์มหาวิทยาลัย.
- ลัดดา ลีลาศวัฒนกิจ. 2542. **การติดตามผลผู้ผ่านการฝึกอบรมการพัฒนาเด็กเล็กตามแนวคิดนีโอฮิวแมนนิสเพื่อนำไปใช้ในการจัดสวัสดิการแก่เด็กก่อนวัยเรียน**. วิทยานิพนธ์ปริญญาโทมหาบัณฑิต, ภาควิชาสังคมสงเคราะห์ทางการศึกษามหาวิทยาลัยธรรมศาสตร์
- วรเดช จันทรศร. 2550. **การศึกษาตามอัธยาศัย**. กรุงเทพมหานคร: โรงพิมพ์เพม โปรดักชั่นส์.
- วรรณพร ทองผา. 2550. **การพัฒนารูปแบบการจัดกิจกรรมเพื่อพัฒนาความรู้ของนักศึกษาวิชาชีพตามแนวคิดการปรับพฤติกรรมทางปัญญา**. วิทยานิพนธ์ปริญญาโทมหาบัณฑิต, ภาควิชาอุดมศึกษา คณะครุศาสตร์ จุฬาลงกรณ์มหาวิทยาลัย.
- วัลลภ พุ่มพวง. 2516. **การวิจัยเรื่องความคิดเห็นของคนไทยเกี่ยวกับความเป็นพลเมืองดี**. วิทยานิพนธ์ปริญญาโทมหาบัณฑิต, แผนกวิชาประถมศึกษา คณะครุศาสตร์ จุฬาลงกรณ์มหาวิทยาลัย.
- วัลลภา จันท์เพ็ญ. 2544. **การพัฒนารูปแบบการจัดกิจกรรมเพื่อพัฒนาจริยธรรมของนักศึกษาช่างอุตสาหกรรมตามแนวคิดการปรับพฤติกรรมทางปัญญา**. วิทยานิพนธ์ปริญญาโทมหาบัณฑิต, ภาควิชาอุดมศึกษา คณะครุศาสตร์ จุฬาลงกรณ์มหาวิทยาลัย.
- วิจิตรา ชัยศรี. 2537. **ทัศนคติและการเรียนรู้**. กรุงเทพมหานคร: โรงพิมพ์เพม โปรดักชั่นส์.
- วิชชุดา อมรพันธุ์. 2532. **หลักการจัดการศึกษานอกระบบโรงเรียน**. กรุงเทพมหานคร: โรงพิมพ์เพม โปรดักชั่นส์.
- วิมลลักษณ์ ตีระมาศวนิช. 2538. **ผลของการใช้การสอนตามแนวคิดแบบนีโอฮิวแมนนิสเพื่อพัฒนาจริยธรรมของนักเรียน**. กรุงเทพมหานคร: มหาวิทยาลัยศรีนครินทรวิโรฒประสานมิตร.
- วิไล องค์อนันต์คุณ. 2532. **การวิเคราะห์แนวคิดนีโอฮิวแมนนิสเพื่อพัฒนามนุษย์**. จุฬาลงกรณ์มหาวิทยาลัย.

- วีณา ก๊วยสมบุญ. 2547. **การพัฒนากระบวนการชี้แนะทางปัญญาเพื่อส่งเสริมการพัฒนาปรัชญาการศึกษาส่วนบุคคลของครูประจำการระดับประถมศึกษา.** วิทยานิพนธ์ปริญญาคุษฎีบัณฑิต, ภาควิชาประถมศึกษา คณะครุศาสตร์ จุฬาลงกรณ์มหาวิทยาลัย.
- วีระเทพ ปทุมเจริญวัฒนา. 2538. **ผลของการฝึกอาสนะและสมาธิตามแนวคิดนีโอฮิวแมนนิสต์ต่อการเพิ่มความเห็นคุณค่าในตนเองของสตรีในสถานสงเคราะห์หญิงบ้านเกร็ดตระการ.** วิทยานิพนธ์ปริญญามหาบัณฑิต, ศูนย์บรรณสารสนเทศทางการศึกษา คณะครุศาสตร์ จุฬาลงกรณ์มหาวิทยาลัย.
- ศิริวรรณ เสรีรัตน์ และคณะ. 2543. **เกณฑ์การประเมินผลเชิงทัศนคติ.** กรุงเทพมหานคร: สำนักพิมพ์บ้านมงคล.
- ศึกษาธิการ, กระทรวง. 2553. **แลกเปลี่ยนเรียนอย่างมีความสุข.** สำนักงานเลขาธิการ **คุรุสภา:** สำนักพิมพ์คุรุสภา.
- ศูนย์ปฏิบัติการลูกเสือชาวบ้าน, 2553. **สรุปผลการดำเนินงานของศูนย์ปฏิบัติการลูกเสือชาวบ้าน ประจำปี 2552.** กรุงเทพมหานคร: โรงพิมพ์ตำรวจ.
- ศูนย์ปฏิบัติการลูกเสือชาวบ้าน. 2547. **คู่มือการฝึกอบรมหลักสูตรลูกเสือชาวบ้าน.** กรุงเทพมหานคร: โรงพิมพ์ตำรวจ.
- ศูนย์ปฏิบัติการลูกเสือชาวบ้าน. 2547. **รายงานการประชุมการจัดลูกเสือชาวบ้าน เงินกองทุนแม่ของแผ่นดิน.** กรุงเทพมหานคร: เนชั่นบุ๊ก.
- ศูนย์ปฏิบัติการลูกเสือชาวบ้าน. 2547. **คู่มือการบริหารการดำเนินกิจการลูกเสือชาวบ้าน.** กรุงเทพมหานคร: โรงพิมพ์ตำรวจ.
- สมรัก หอมทอง. 2552. **การพัฒนาหน่วยการเรียนรู้พลเมืองดีตามวิถีประชาธิปไตยในกลุ่มสาระการเรียนรู้ สังคมศึกษา ศาสนา และวัฒนธรรม โดยใช้แหล่งเรียนรู้ในชุมชนสำหรับนักเรียนชั้นประถมศึกษาปีที่ 5 โรงเรียนบ้านขามป้อมดงเย็น สำนักงานเขตพื้นที่การศึกษาขอนแก่น เขต 4.** วิทยานิพนธ์ปริญญา มหาบัณฑิต, สาขาวิชาสังคมศึกษา บัณฑิตวิทยาลัย มหาวิทยาลัยขอนแก่น.
- สมศักดิ์ กิจฉนวนวัฒน์. 2545. **การพัฒนารูปแบบการเสริมสร้างภาวะผู้นำเชิงสร้างสรรค์สำหรับผู้ประกอบการธุรกิจขนาดย่อมโดยใช้หลักการจัดกิจกรรมตามแนวมนุษยนิยมและการเพิ่มพลังศักยภาพตนเองของแอนโทนี่ ร็อบบินส์.** วิทยานิพนธ์ปริญญาคุษฎีบัณฑิต, ภาควิชาการศึกษานอกระบบโรงเรียน คณะครุศาสตร์ จุฬาลงกรณ์มหาวิทยาลัย.

- สมศักดิ์ จัตตพรพงษ์. 2547. การวิเคราะห์โปรแกรมการศึกษานอกระบบและการศึกษาตามอัธยาศัยที่ดำเนินการโดยสถาบันศาสนาตามแนวคิดของบอยเอลล์ และพระราชบัญญัติการศึกษาแห่งชาติ พ.ศ. 2542. วิทยานิพนธ์ปริญญา มหาบัณฑิต, ภาควิชาการศึกษานอกระบบโรงเรียน คณะครุศาสตร์ จุฬาลงกรณ์มหาวิทยาลัย.
- สรพล สุขทรศนี. 2532. **จิตใต้สำนึก**. กรุงเทพมหานคร: สุขภาพใจ.
- สารีพันธ์ุ สุภวรรณ. 2545. การพัฒนาโปรแกรมการศึกษานอกระบบโรงเรียนตามแนวคิด การเรียนรู้แบบร่วมกันเพื่อพัฒนาทักษะการแก้ปัญหาของเด็กเร่ร่อน. วิทยานิพนธ์ปริญญาโทศึกษาศาสตร์, ภาควิชาการศึกษานอกระบบโรงเรียน คณะครุศาสตร์ จุฬาลงกรณ์มหาวิทยาลัย.
- สำนักคณะกรรมการการศึกษาแห่งชาติ 2545. **พ.ร.บ.การศึกษาแห่งชาติ 2542**. กรุงเทพมหานคร: โรงพิมพ์คุรุสภา.
- สำนักงานเลขาธิการสภาการศึกษา. 2547. **รัฐธรรมนูญแห่งราชอาณาจักรไทย พุทธศักราช 2550**. กรุงเทพฯ: วี.ทีซี.คอมมิวนิเคชั่น.
- สิทธิพงษ์ ศรีหาล้า. 2538. **ประสิทธิผลโครงการฝึกอบรมหลักสูตรลูกเสือชาวบ้านเพื่อพัฒนาคุณภาพชีวิต : กรณีโครงการนำร่อง บ้านหนองคุณ ตำบลอ่างศิลา อำเภอพิบูลมังสาหาร จังหวัดอุบลราชธานี**. วิทยานิพนธ์ปริญญา มหาบัณฑิต, สาขาวิชาการบริหารการพัฒนาสังคม คณะพัฒนาสังคม สถาบันบัณฑิตวิทยาลัย พัฒนบริหารศาสตร์.
- สิริมา กลิ่นกุหลาบ. 2546. การศึกษาผลสัมฤทธิ์ทางการเรียนและความสามารถในการตัดสินใจของผู้เรียนชั้นมัธยมศึกษาปีที่ 1 ที่เรียนคุณธรรมที่ส่งเสริมการเป็นพลเมืองดีตามระบบประชาธิปไตยด้วยชุดการสอนแบบโยนิโสมนสิการกับชุดการสอนแบบกระบวนการระจางค่านิยม. วิทยานิพนธ์ปริญญา มหาบัณฑิต, ภาควิชาการศึกษา คณะศึกษาศาสตร์ บัณฑิตวิทยาลัย มหาวิทยาลัยศรีนครินทรวิโรฒ.
- สุกานดา ตปนียางกูร และคณะ. 2550. **กระบวนการสร้างสำนึกเศรษฐกิจพอเพียงผ่านกระบวนการการศึกษา: ทางออกการแก้ปัญหาความยากจน โครงการงานวิจัยพื้นฐาน(ทฤษฎี)บริสุทธิ์**. กรุงเทพมหานคร: โรงพิมพ์รัฐสภา.
- สุจิตรา ออนค้อม. 2541. **รู้แบบนี้เป็นคนดีตั้งนานแล้ว**. กรุงเทพมหานคร : Be Healthy.



- สุณีย์ ช่วยออก. 2537. **ความสำคัญต่อความเป็นพลเมืองดีในวิถีชีวิตประชาธิปไตย ของนักเรียนชั้นประถมศึกษาปีที่ 6 เขตหนองจอก.** วิทยานิพนธ์ปริญญา มหาบัณฑิต, บัณฑิตวิทยาลัย มหาวิทยาลัยเกษตรศาสตร์.
- สุทธิดา สุภชัยวัฒน์. 2548. การพัฒนากิจกรรมการเรียนรู้โดยใช้แหล่งความรู้ในชุมชนกลุ่มสาระการเรียนรู้สังคมศึกษา ศาสนาและวัฒนธรรมหน่วยการเรียนรู้พลเมืองดีตามวิถีประชาธิปไตยสำหรับนักเรียนชั้นประถมศึกษาปีที่ 3. วิทยานิพนธ์ปริญญา มหาบัณฑิต, บัณฑิตวิทยาลัย มหาวิทยาลัยขอนแก่น.
- สุนทร สุนันท์ชัย. 2514. **การวางแผนการศึกษานอกโรงเรียน.** กองนโยบายและแผนการศึกษา สำนักงานคณะกรรมการการศึกษาแห่งชาติ.
- สุภัฏรา อ้นลำพูล. 2544. **การใช้กิจกรรมกลุ่มสัมพันธ์เพื่อพัฒนาเหตุผลเชิงจริยธรรมของนักเรียนระดับชั้น ปวช. 2 วิทยาลัยอาชีวศึกษานครปฐม.** วิทยานิพนธ์ปริญญา มหาบัณฑิต, สาขาวิชาหลักสูตรและการนิเทศ บัณฑิตวิทยาลัย มหาวิทยาลัยศิลปากร.
- สุมาลี สังข์ศรี. 2549. **การจัดการศึกษานอกระบบ เพื่อการศึกษาตลอดชีวิต.** อนุสารอุดมศึกษา. ปีที่ 29 ฉบับที่ 10717 (1 สิงหาคม พ.ศ. 2550): 29.
- สุวพิชชา ประสิทธิ์ธัญกิจ. 2548. **การจัดการศึกษานอกระบบโรงเรียน.** กรุงเทพมหานคร : โรงพิมพ์เฟม โปรดักชั่นส์.
- สุวัฒน์ วัฒนวงษ์. 2542. **การศึกษาการดำเนินงานการจัดหลักสูตรของโรงเรียนเขต 3 กรุงเทพมหานคร.** วิทยานิพนธ์ปริญญา มหาบัณฑิต, ภาควิชาการศึกษา นอกระบบโรงเรียน คณะครุศาสตร์ จุฬาลงกรณ์มหาวิทยาลัย.
- สุวัฒนา อุทัยรัตน์. 2536. **วิจัยเพื่อพัฒนาการเรียนรู้.** สำนักงานคณะกรรมการการศึกษาแห่งชาติ สำนักนายกรัฐมนตรีน ร่วมกับมหาวิทยาลัยศรีนครินทรวิโรฒ.
- โสธรรักษ์ ชุนรักญาติ. 2546. **การศึกษาการดำเนินงานการจัดหลักสูตรของโรงเรียนวิถีพุทธ.** วิทยานิพนธ์ปริญญา มหาบัณฑิต, ภาควิชาการศึกษานอกระบบโรงเรียน คณะครุศาสตร์ จุฬาลงกรณ์มหาวิทยาลัย.
- หลุย จำปาเทศ. 2522. **จิตวิทยาการสูงใจ. พิมพ์ครั้งที่ 2.** กรุงเทพมหานคร: ภาควิชาจิตวิทยา คณะครุศาสตร์ จุฬาลงกรณ์มหาวิทยาลัย

- หัตดินทร์ โคทวิ. 2542. **การใช้กิจกรรมที่เน้นกระบวนการกลุ่มสัมพันธ์ในการพัฒนาความเข้าใจในการอ่านของนักเรียนชั้นประถมศึกษาปีที่ 5.** วิทยานิพนธ์ปริญญา มหาบัณฑิต, สาขาวิชาประถมศึกษา มหาวิทยาลัยเชียงใหม่.
- อภิชาติ ภูประเสริฐ. 2541. **การใช้กิจกรรมกลุ่มสัมพันธ์เพื่อสร้างความรับผิดชอบในกลุ่มสร้างเสริมประสบการณ์ชีวิตของนักเรียนชั้นประถมศึกษาปีที่ 5 ที่มีผลสัมฤทธิ์ทางการเรียนต่างกัน.** วิทยานิพนธ์ปริญญา มหาบัณฑิต, สาขาวิชาการวัดและประเมินผลการศึกษา คณะศึกษาศาสตร์ มหาวิทยาลัยขอนแก่น.
- อาจอง ชุมสาย ณ อยุธยา. 2555. **แนวทางปฏิบัติสู่ความสงบสุข.** [online]. แหล่งที่มา: (<http://onknow.blogspot.com/2012/02>) [2555, ตุลาคม 9].
- อาชัญญา รัตนอุบล. 2543. **การเรียนรู้ผู้ใหญ่ทางการศึกษานอกระบบโรงเรียน.** กรุงเทพมหานคร: คณะครุศาสตร์ จุฬาลงกรณ์มหาวิทยาลัย.
- อำนาจ หารัญดา. 2548. **การพัฒนาการดำเนินงานเพื่อเสริมสร้างพฤติกรรมเชิงจริยธรรมของนักเรียนโรงเรียนวังมนวิทยาทาน อำเภอปางดะ จังหวัดกาฬสินธุ์.** การศึกษาค้นคว้าอิสระ (กศ.ม.) บริหารการการศึกษา มหาวิทยาลัยมหาสารคาม.
- อุ้นตา นพคุณ. 2528. **แนวคิดทางการศึกษานอกระบบโรงเรียนและการพัฒนาชุมชนเรื่อง คิดเป็น.** กรุงเทพมหานคร : กรุงเทพมหานครพิมพ์.

### ภาษาอังกฤษ

- Allport. 1973. *Social Penetration*, New York: Holst, Rinehart.
- Andreas and Faulkner. 1999. *Worlds Within A Word: The Metaphors of Movement.* Genesis II.
- Ausubel. 1968. *Educational Psychology: A Cognitive View.* New York: Holt, Rinehart & Winston.
- Banard M. 1981. *Stogdill' s handbook of leadership.* New York: The Free Press.
- Blake, R.W. 1974. *See You, I hear You, You are O.K.: Humanizing the Classroom.* English Journal. 63 : 41 - 46, May.
- Bodenhamer, Bob G. and Hall, Michael. L. 1999. *The User's Manual for The Brain.* Crown House Publishing.

- Boyle, Patrick G. 1981. **Planning Better Program**. New York: Mc Graw Hill Book Company.
- Cooopersmith, S. 1990. **SEI: Self-esteem Inventories**. California : Consulting Psychologist Press.
- Covey, Stephen R. 1990. **The 7 Habits of Highly Effective People**. New York: Fireside.
- Dale, E. 1969. **Audio Visual Methods in Teaching** . 3rd. ed ., New York, Holt Rinehatr and Winston,.
- Elder. 1965. **The sun of Katie**. [online]. Available from :<http://www.imdb.com/title/tt0059740>.
- Eletcher, Sherley. 1992. **Designing Competence - Based Training**. London :Kogan Page.
- Flowers, R. 1991. **Program Planning: Three Theoretical Perspectives - classical, romantic and radical**. UTS handout.
- Forsyth. 2006, **Group Dynamic**. (4<sup>th</sup> ed.). New York: Wadsworth.
- Girdano, D.A., and Everly, G.S. 1979, **Controlling Stress and Tension : A Holistic Approach**. New Jersey : Prentice - Hall.
- Harry Alder and Beryl Healther. 2000. **NLP in 21 Days : A Complete Introduction and Training Program**. (n.p.): Judy Piatkus (Publishers) ,
- Hay, Louise. L. 1987. **You Can Heal Your Life**. Santa Monica : Hay House.
- Hill, Napoleon. 1991. **Succeed and Grow Rich Through Persuasion**. New American Library.
- Hill, Napoleon. 1999. **Think and Grow Rich**. (n.p.): Wilshire Book Company,.
- Hornada and Aboud. 2002, **Characteristic of Successful Entrepreneurs**. in C.N.
- Janobrom, Surakul. 1998. **Developing Programs for Adult Learners**. Chulalongkorn University.
- Johnson, Spencer and Blanchard, Kenneth. 2002. **The One Minute Manager**. (n.p.): Pearl Publishing.
- Knowles Malcolm S. 1980.**The Modern Practice of Adult Education from Pedagogy to Andragogy**Chicago: Follet,

- Kuhn. 2007, **Does Pay Inequality Affect Worker Effort? Experimental Evidence,** *Journal of Labor Economics*, University of Chicago Press, vol. 25, pages 693-723.
- Landrum, Gene Norman. 1991. **The Innovator Personality : A Case Study on Thirteen Innovative Visionaries Based on Key Characteristics of Their Personal Behavior Personality, Entrepreneurship.** *Dissertation Abstracts International* 52: 2205.
- Maltz, Maxwell. 2000, **Psycho - Cybernetics 2000.** New York: Simon and Schuster.
- Mancursed. **Entrepreneurship and Venture Management.** 1975, New Jersey: Prentic - Hall, [online]. Available from: <http://www.Forbes.com>.
- Mann, Nancy. 1984. **A Diagnostic Tool with Important Implications for Treatment of Addiction :Identification of Factors Underlying Relapse and Remission Time Distributions.** *The International Journal of The Addictions.*
- Maslow, A.H. 1970. **Motivation and Personality.** 2nd ed. New York : Harper & Row Publisher, Maurik, John van.
- Mcewen, Thaddeus. 1990. **Validation of Competencies for Entrepreneurship Education and Training in Jamaica (Vocational Education).** *Dissertation Abstracts International* 52: 61.
- Mclure, Marcia Lumadue. 1990. **Characteristics Associated with Entrepreneurial Success.** *Dissertation Abstracts International* 51: 60.
- Merriam, B. Sharan&Caffarella, S. Rosemary, 1991. **Learning in Adulthood.** San Francisco: Jossey-Bass.
- Mungkasem, Udom. 2001. **The Experimental Study of The Creative Leadership Training on Creative Leadership Quality of Education Chief Executive Officers.** A Dissertation Presented to The Graduate School Technical University of The Philippines.
- Nadler Leonard. 1989. **Designing Training Programs: The Critical Events Model.** **Massachusetts:** Addison - Wesley Publishing Company,
- Newman, M. 1995. **Program Development.** In Foley, G. (Ed.) *Understanding Adult Education and Training.* Sydney: Allen & Unwin.

- Ordway Tead. 1935. **The Art of Leadership**. New York: McGraw - Hill Book Company.
- Parkinson, P.M. 1990. **The Small Business Entrepreneur: Information, Innovation, and Creative Style**. Dissertation Abstracts International 51: 4179.
- Patterson, C.H. 1973. **Humanistic Education**. New Jersey: Prentice – Hall.
- Pavlov, I. P. 1927. **Conditioned reflexes an investigation of activity of the cerebral cortex**. London: Oxford University Press.
- Pease, Allan. 1998. **Body Language**. Australia: Harper-Collins Pty,.
- Perkins, D. N., & Salomon, G. (1992). **Transfer of learning**. *International Encyclopedia of Education (2nded.)*. Oxford, UK: Pergamon Press.
- Robbins, Anthony. 1991. **Unlimited Power Home Study Course Manual**. Robbins Research International.
- Robbins, Anthony. 1992. **Awaken The Giant Within**. London: Simon and Schuster.
- Robbins, Anthony. 1993. **Personal Power (audio program)**. Robbins Research International, San Diego.
- Robbins, Anthony. 1994. **Giant Steps**. London: Simon and Schuster,
- Robbins, Anthony. 1995. **Notes From a Friend**. San Diego: Anthony Robbins Foundation.
- Robbins, Anthony. 1996. **Success Journal**. San Diego: Robbins Research International.
- Robbins, Anthony. 1999. **Living Health**. (n.p.): The Anthony Robbins Company (ABC),
- Robbins, Anthony. 2000. **Unleash The Power Within**. (n.p.): The Anthony Robbins Company (ABC),
- Robbins, Anthony. 2001. **Unlimited Power**. London: Simon and Schuster,
- Rogers, Carl R . 1969. **Freedom to Learn**. Ohio: Merrill Press. 310 pp.
- Rogers, Carl R. 1975, **Bringing Together Ideas: Humanistic Education Sourcebook**. New Jersey. 251 pp.
- Sasse, C.R. 1978. **Person to Person**. Peoria, Illinois: Bennett Publishing.
- Saylor, J., and Alexander, W.M. 1976. **Curriculum Planning for Modern Schools**. New York : Holt, Rinehart and Winston.
- Saylor, J. G., Alexander, W. M., & Lewis, A. J. 1981. **Curriculum planning for better teaching and learning**. New York: Holt, Rinehart & Winston.

- Saylor, J.G. and Alexander, W.M. 1974. **Planing Curriculum for Schools**. New York : Holt, Rinehart and Winston.
- Shaw, Marvin E. 1976. **Group Dynamic**. New York :McGraw Hill.
- Skinner, B. F. 1954. **The science of learning and the art of teaching**. Harvard Educational Review, 24, 486-534.
- Steve Andreas and Charles Faulkner. 1999. **NLP The New Technology of Achievement**. (n.p.): William Morrow.
- Stogdill, Ralphm. 1974. **Handbook of Leadership**. New York: The Free Press.
- Thorndike, E. 1938. **The fundamental of learning**. New York: Teachers College Press.
- Townsend, Roz. 1995. **Learning Wealth**. Collaroy, Australia: Murray Child&Company Pty,
- Tyler, Ralph W. 1996. **Basic Principles of Curriculum and Instruction**. Chicago: The University Waitley.
- Denis. 1996. **The New Dynamics of Goal Setting**. (n.p.): William Morrow,

ภาคผนวก

### ภาคผนวก ก

รายนามผู้ทรงคุณวุฒิประเมินคุณภาพโปรแกรมการศึกษานอกระบบโรงเรียน  
เพื่อเสริมสร้างความเป็นพลเมืองดี สำหรับลูกเสือชาวบ้าน



รายนามผู้ทรงคุณวุฒิประเมินคุณภาพโปรแกรมการศึกษานอกระบบโรงเรียน  
เพื่อเสริมสร้างความเป็นพลเมืองดี สำหรับลูกเสือชาวบ้าน

1. อาจารย์ ดร.สุวิธิตา จรุงเกียรติกุล

อาจารย์ประจำสาขาวิชาการศึกษานอกระบบโรงเรียน

ภาควิชาการศึกษาตลอดชีวิต คณะครุศาสตร์ จุฬาลงกรณ์มหาวิทยาลัย

2. ดร.มีงขวัญ คงเจริญ

กระทรวงการพัฒนาสังคมและความมั่นคงของมนุษย์

3. นายเอนก อำนวย

วิทยาการลูกเสือชาวบ้านและประธานชมรมวิทยาการลูกเสือชาวบ้าน

จังหวัดกาญจนบุรี

4. นายณรงค์วิทย์ เฉลิมบุญ

วิทยาการลูกเสือชาวบ้านและผู้อำนวยการโรงเรียนคันทนาเยาว์ สังกัด

กรุงเทพมหานคร

ภาคผนวก ข

รายนามผู้ทรงคุณวุฒิตรวจสอบเครื่องมือการวิจัย

รายนามผู้ทรงคุณวุฒิตรวจสอบเครื่องมือการวิจัย

1. ดร.สมบุญ บุรศิริรักษ์

ศูนย์เทคโนโลยีทางการศึกษา สำนักงานส่งเสริมการศึกษานอกระบบ  
และการศึกษาตามอัธยาศัย กระทรวงศึกษาธิการ

2. อาจารย์ดร.สุวิธิตา จรุงเกียรติกุล

อาจารย์ประจำ สาขาวิชาการศึกษานอกระบบโรงเรียน  
ภาควิชาการศึกษาดลอดชีวิต คณะครุศาสตร์ จุฬาลงกรณ์มหาวิทยาลัย

3. น.อ.(พ)ดร. พงษ์สุวรรณ ศรีสุวรรณ

อาจารย์ที่ปรึกษา วิทยาลัยการทัพอากาศ

4. นายณรงค์รัช เฉลิมบุญ

วิทยากรลูกเสือชาวบ้าน และผู้อำนวยการโรงเรียนคันทนาเยาว์ สังกัด

กรุงเทพมหานคร

ภาคผนวก ค

โปรแกรมการศึกษานอกระบบโรงเรียน  
เพื่อเสริมสร้างความเป็นพลเมืองดีสำหรับลูกเสือชาวบ้าน

นายวรวุฒิ เจริญศรีพรพงศ์

สาขาวิชาการศึกษานอกระบบโรงเรียน ภาควิชาการศึกษาดลอดชีวิต

คณะครุศาสตร์ จุฬาลงกรณ์มหาวิทยาลัย

โปรแกรมการศึกษานอกระบบโรงเรียน

เพื่อเสริมสร้างความเป็นพลเมืองดี สำหรับลูกเสือชาวบ้าน

#### หลักการและเหตุผล

แผนการเรียนรู้นี้จัดทำขึ้นเพื่อใช้ในการทดลองการวิจัยเรื่องโปรแกรมการศึกษานอกระบบโรงเรียนเพื่อเสริมสร้างความเป็นพลเมืองดี สำหรับลูกเสือชาวบ้าน ผู้วิจัยได้ทำการทดลองกับตัวแทนลูกเสือชาวบ้านในจังหวัดกาญจนบุรี จำนวน 50 คน โดยใช้แนวคิดการจัดการเรียนรู้โดยบูรณาการแนวคิดกลุ่มสัมพันธ์ แนวคิดนีโอฮิวแมนนิส และการเพิ่มศักยภาพตนเองของ แอนโทนี ร็อบบินส์ เพื่อเสริมสร้างความเป็นพลเมืองดี กลุ่มสัมพันธ์ได้เข้าไปมีบทบาทในวงการต่างๆ โดยทั่วไป แต่ที่น่าสนใจคือวงการบริหาร หรือในการทำงาน ซึ่งจะเห็นได้จากในปัจจุบันมีการนำหลักการกลุ่มสัมพันธ์เข้ามาประกอบการฝึกอบรม (ทิสนา และเยาวภา , 2522) ผู้วิจัยได้ทำการวิเคราะห์แนวคิดหลักของการจัดกิจกรรมกลุ่มสัมพันธ์ ประกอบด้วย 1) ยึดผู้เรียนเป็นศูนย์กลาง 2) ยึดกลุ่มเป็นแหล่งความรู้ 3) ยึดการค้นพบด้วยตนเอง 4) เน้นกระบวนการควบคู่ไปกับผลงาน 5) เน้นการนำความรู้ไปใช้ในชีวิตประจำวัน ร่วมกับ แนวคิดการจัดการกิจกรรมของแอนโทนี ร็อบบินส์ ประกอบด้วย 1) การเชื่อมั่นในศักยภาพอันยิ่งใหญ่ที่มีอยู่ภายในตัวผู้ร่วมกิจกรรมทุกคน 2) การยึดมั่นในคุณค่าและศักดิ์ศรีความเป็นมนุษย์ของคนอย่างเท่าเทียมกันโดยยึด " ผู้ร่วมกิจกรรมเป็นศูนย์กลาง " ในการจัดกิจกรรมการเรียนรู้ 3) การมุ่งมั่นในการพัฒนาศักยภาพอันไร้ขีดจำกัดภายในตัวผู้ร่วมกิจกรรมให้เปล่งประกายออกมาให้มากที่สุด 4) การเชื่อมั่นในความรับผิดชอบต่อการจัดประสบการณ์การเรียนรู้ที่จะทำให้ผู้ร่วมกิจกรรมสามารถเกิดการเปลี่ยนแปลงพฤติกรรมที่ต้องการได้ ซึ่งจากการวิเคราะห์ได้ขั้นตอนการจัดกิจกรรม ดังนี้ 1) ยึดผู้เรียนเป็นศูนย์กลางเน้นศักดิ์ศรีความเป็นมนุษย์ 2) ยึดกลุ่มเป็นแหล่งความรู้ 3) ยึดการค้นพบด้วยตนเอง 4) เน้นกระบวนการควบคู่ไปกับผลงานมีความรับผิดชอบต่อการจัดประสบการณ์การเรียนรู้ 5) เน้นการนำความรู้ไปใช้ในชีวิตประจำวัน ส่วนแนวคิดการจัดการกิจกรรมแนวนีโอฮิวแมนนิส ประกอบด้วย

1) บรรยายภาคผ่อนคลายเป็น 2) ภาพพจน์ที่ดีต่อตนเอง 3) ปฏิบัติสม่ำเสมอ 4) จูงใจเพื่อส่งเสริมการเรียนรู้ ผู้วิจัยได้นำมาเป็นแนวทางการปฏิบัติ เพื่อให้บรรลุถึง หัวข้อกิจกรรมซึ่งจากการวิเคราะห์ได้แนวคิดการจัดกิจกรรม ดังนี้ 1) ยึดผู้เรียนเป็นศูนย์กลางเน้นศักดิ์ศรีความเป็นมนุษย์ 2) ยึดกลุ่มเป็นแหล่งความรู้ 3) ยึดการค้นพบด้วยตนเอง เชื่อมมั่นในศักยภาพ อันยิ่งใหญ่ภายในตน พัฒนาศักยภาพอันไร้ขีดจำกัด 4) เน้นกระบวนการควบคู่ไปกับผลงานมีความรับผิดชอบต่อการจัดประสบการณ์การเรียนรู้ 5) เน้นการนำความรู้ไปใช้ในชีวิตประจำวัน ประกอบด้วยกิจกรรม โยคะ อาสนะ การหายใจ เต็มปอดสม่ำเสมอ ผ่อนคลาย ทั้งร่างกายและจิตใจ รับประทานอาหารอย่างสมดุล การทำสมาธิ และการคิดในเชิงบวก

ผู้วิจัยได้นำพฤติกรรมที่สอดคล้องกับ การเสริมสร้างความเป็นพลเมืองดีตามวิถีประชาธิปไตย (กระทรวงศึกษาธิการ, 2553) 18 ข้อ ประกอบด้วย 1) การเคารพระเบียบของสังคม 2) การเคารพกฎหมาย 3) การซื่อสัตย์สุจริตต่ออาชีพที่ทำ 4) การซื่อสัตย์ต่อหน้าที่โดยไม่เห็นแก่ประโยชน์ส่วนตน 5) การเป็นผู้ผลิตและผู้บริโภคที่ดี มีความซื่อสัตย์ ยึดมั่นในอุดมการณ์ที่ดีต่อชาติเป็นสำคัญ 6) การแสดงความคิดเห็นอย่างมีเหตุผล 7) การรับฟังข้อคิดเห็นของผู้อื่น 8) การยอมรับเมื่อผู้อื่นมีเหตุผลที่ดีกว่าการ 9) ตัดสินใจโดยใช้เหตุผลมากกว่าอารมณ์ 10) การรับฟังข้อคิดเห็นของทุกคนโดยอดทนต่อความขัดแย้งที่เกิดขึ้น 11) การยอมรับในเหตุผลที่ดีกว่า 12) การประหยัดและอดออมในครอบครัว 13) การพัฒนางานอาชีพให้ก้าวหน้า 14) การใช้เวลาร่วมให้เป็นประโยชน์ต่อตนเองและสังคม 15) การสร้างงาน และสร้างสรรค์สิ่งประดิษฐ์ใหม่ ๆ เพื่อให้เกิดประโยชน์ต่อสังคมไทยและสังคมโลก 16) การทำงานอย่างเต็มความสามารถ เต็มเวลา 17) การมีจิตสาธารณะ คือ เห็นแก่ประโยชน์ของส่วนรวม และรักษาสาธารณสมบัติ 18) การกล้าเสนอความคิดเห็นต่อส่วนรวม กล้าเสนอตนเองในการทำหน้าที่สมาชิกสภาผู้แทนราษฎร หรือสมาชิกวุฒิสภา และความเป็นพลเมืองดีในทัศนะคติของลูกเสือชาวบ้าน ประกอบด้วย 1) มีความจงรักภักดีต่อชาติ ศาสนา พระมหากษัตริย์ 2) มีเกียรติเชื่อถือได้ 3) มีระเบียบวินัย สามารถบังคับใจตนเองได้ 4) สามารถพึ่งตนเองได้ 5) เต็มใจและสามารถช่วยเหลือชุมชน และบำเพ็ญประโยชน์ต่อผู้อื่นได้ทุกเมื่อ โดยเมื่อนำมาวิเคราะห์เป็นพลเมืองดีเพื่อนำไปใช้ประกอบในการวิจัยได้ผลดังมีรายละเอียดคือ 1) มีความจงรักภักดีต่อชาติ ศาสนา และพระมหากษัตริย์ เคารพกฎระเบียบของสังคม ประกอบด้วย การเคารพระเบียบของสังคม และการเคารพกฎหมาย 2) มีความซื่อสัตย์ ยึดมั่นในอุดมการณ์ มีเกียรติเชื่อถือได้ไม่เห็นแก่ประโยชน์ส่วนตนเป็นผู้ผลิต และผู้บริโภคที่ดี ประกอบด้วย การซื่อสัตย์สุจริตต่ออาชีพที่ทำ การซื่อสัตย์ต่อหน้าที่โดยไม่เห็นแก่ประโยชน์ส่วนตน และการเป็นผู้ผลิตและผู้บริโภคที่ดี มีความซื่อสัตย์ ยึดมั่นในอุดมการณ์ที่ดีต่อชาติเป็นสำคัญ 3)

ยอมรับความคิดเห็นของผู้อื่นที่ดีกว่า อุดหนุนต่อความขัดแย้ง แสดงความเห็นอย่างมีเหตุผล ประกอบด้วย การแสดงความคิดเห็นอย่างมีเหตุผล การรับฟังข้อคิดเห็นของผู้อื่น การยอมรับเมื่อผู้อื่นมีเหตุผลที่ดีกว่าการ ตัดสินใจโดยใช้เหตุผลมากกว่าอารมณ์ การรับฟังข้อคิดเห็นของทุกคนโดย อุดหนุนต่อความขัดแย้งที่เกิดขึ้น และการยอมรับในเหตุผลที่ดีกว่า 4) สามารถพึ่งตนเองได้ ประกอบด้วย การประหยัดและอดออมในครอบครัว การพัฒนางานอาชีพให้ก้าวหน้า การใช้เวลาว่างให้เป็นประโยชน์ต่อตนเองและสังคม การสร้างงาน และสร้างสรรค์สิ่งประดิษฐ์ใหม่ๆ เพื่อให้เกิดประโยชน์ต่อสังคมไทยและสังคมโลก และการทำงานอย่างเต็มความสามารถ เต็มเวลา

5) มีจิตสาธารณะ เต็มใจช่วยเหลือผู้อื่นเสมอ กล่าวเสนอตนเป็นตัวแทน ประกอบด้วย การมีจิตสาธารณะ คือ เห็นแก่ประโยชน์ของส่วนรวม และรักษาสาธารณสมบัติ และการกล้าเสนอความคิดเห็นต่อส่วนรวม กล่าวเสนอตนเองในการทำหน้าที่สมาชิกสภาผู้แทนราษฎร

### วัตถุประสงค์

เพื่อเสริมสร้างความเป็นพลเมืองดี สำหรับลูกเสือชาวบ้าน

### รายละเอียดแผนการเรียนรู้

## แผนการเรียนรู้ที่ 1

### มีความจงรักภักดีต่อชาติ ศาสนา และพระมหากษัตริย์ เคารพกฎระเบียบของสังคม

เรียนในห้องเรียน ชั่วโมงที่ 1 – 2 เรียนด้วยตนเอง 10 ชั่วโมง

#### 1. วัตถุประสงค์

1.1 เพื่อให้ผู้เรียนมีความรู้ในเรื่องความจงรักภักดีต่อชาติ ศาสนา และพระมหากษัตริย์

1.2 เพื่อให้ผู้เรียนมีความจงรักภักดีต่อชาติ ศาสนา และพระมหากษัตริย์

2. กลุ่มผู้เรียน คือ ลูกเสือชาวบ้าน

3. วิทยากร คือ คณะวิทยากรลูกเสือชาวบ้าน และนายวรวิทย์ เจริญศรีพรพงศ์

#### 4. เนื้อหาสาระ

ความจงรักภักดีต่อชาติ ศาสนา พระมหากษัตริย์ หมายถึง การตระหนักในความสำคัญของความเป็นชาติไทย การยึดมั่นในหลักศีลธรรมของศาสนา และการจงรักภักดีต่อพระมหากษัตริย์

ความจงรักภักดีต่อชาติ คือความสำนึกตระหนักในคุณของแผ่นดิน อันเป็นที่เกิดที่อาศัย ซึ่งทำให้บุคคลเกิดความภูมิใจในชาติกำเนิด และมุ่งมั่นที่จะธำรงรักษา ประเทศชาติไว้ เคารพกฎหมาย และกฎระเบียบของสังคม

ศาสนาทุกศาสนา มีจุดหมายสำคัญร่วมกัน คือ ต้องการสอนให้มนุษย์ทุกคนเป็นคนดีอยู่ร่วมกันอย่างสงบ เปรียบได้กับกฎหมายที่ใช้ควบคุมสังคม แต่กฎหมายหากสมาชิกไม่ปฏิบัติตามก็จะได้รับโทษตามข้อกำหนด ส่วนในทางศาสนาหากไม่ปฏิบัติตามหลักคำสอนก็จะเกิดความเสื่อมแห่งชีวิตได้รับความทุกข์ตามเหตุแห่งการละเมิดคำสอนนั้นๆ ศาสนาจึงมีความสำคัญทั้งต่อบุคคลและสังคม

ความจงรักภักดีต่อพระมหากษัตริย์ ความจงรักภักดีต่อสถาบันอันสูงสุด ถือว่าเป็นหน้าที่หนึ่งของคนไทยทุกคนสถาบันพระมหากษัตริย์ เป็นสถาบันหนึ่งที่ช่วยให้เราได้มีแผ่นดินอยู่จนถึงลูกหลานเราถึงทุกวันนี้พระองค์ทรงเป็นศูนย์รวมจิตใจของคนไทยทั้งชาติพระองค์ทรงเป็นมหาราชปกครองแผ่นดินโดยธรรม

พระบารมีอันแผ่ไพศาล ย่อมบริบาลผู้ที่มีความจงรักภักดีตลอดไป

#### 5. ผลการเรียนรู้ที่คาดหวัง

มีความจงรักภักดีต่อชาติ ศาสนา และพระมหากษัตริย์ เคารพกฎระเบียบของสังคม



## 6. สื่ออุปกรณ์การสอน

6.1 เพลง Baba Nam Kevalam

6.2 VDO เรื่อง รูปที่มีทุกบ้าน

### กิจกรรมการเรียนรู้

มีความจงรักภักดีต่อชาติ ศาสนา และพระมหากษัตริย์	
ขั้นตอนการจัดกิจกรรม	กิจกรรมการเรียนการสอน
<p><b>ขั้นที่ 1 ขั้นนำ</b></p> <p>บรรยายภาคการเรียนรู้ที่ผ่อนคลาย การจูงใจเพื่อส่งเสริมการเรียนรู้</p>	<ol style="list-style-type: none"> <li>นำเข้าสู่บทเรียน โดยการเต้น เกาซิกิ</li> <li>วิทยากรแนะนำ และฝึกการสร้างบรรยากาศการเรียนรู้ที่ผ่อนคลาย โดยการร่วมกิจกรรมให้เกิดภาวะคลื่นสมองต่ำ ตามแนวคิดนีโอฮิวแมนนิส โดยการหลับตาผ่อนคลายร่วมกับการฟังเพลง บาบานัม เค วาลัม (Baba Nam Kevalam) ประมาณ 5-10 นาที</li> </ol>
<p><b>ขั้นที่ 2 ขั้นกิจกรรม</b></p> <p>ยึดผู้เรียนเป็นศูนย์กลางเน้นศักดิ์ศรีความเป็นมนุษย์</p> <p>ยึดกลุ่มเป็นแหล่งเรียนรู้</p> <p>ยึดการค้นพบด้วยตนเอง เชื่อมมั่นในศักยภาพอันยิ่งใหญ่ภายในตน พัฒนาศักยภาพอันไร้ขีดจำกัด</p>	<ol style="list-style-type: none"> <li>ตระหนักรู้</li> <li>- เปิด VDO เรื่องรูปที่มีทุกบ้าน เพื่อตระหนักถึงความจงรักภักดีต่อพระมหากษัตริย์</li> <li>พลังกลุ่ม</li> <li>- แบ่งทำงานกลุ่มแสดงความรู้สึกที่มีต่อในหลวง</li> <li>การกระทำแบบสุดซึ้ง</li> <li>- ร่วมกันเปล่งเสียงดังๆสุดเสียง “เรารักในหลวง”</li> <li>วิทยากรจูงใจให้แสดงศักยภาพอย่างไร้ขีดจำกัด วิทยากรเปล่งเสียงนำอย่างสุดเสียง</li> </ol>
<p><b>ขั้นที่ 3 ขั้นอภิปราย</b></p> <p>เน้นกระบวนการควบคู่ไปกับผลงานมีความรับผิดชอบต่อการจัดประสบการณ์การเรียนรู้</p>	<ol style="list-style-type: none"> <li>ระดมความคิดภายในกลุ่ม ส่งตัวแทนนำเสนอความรู้สึกต่อ VDO</li> <li>พูดคุยถึงหลักคำสอนของในหลวง เพื่อเป็นแบบอย่างในการดำเนินชีวิต</li> </ol>
<p><b>ขั้นที่ 4 ขั้นประยุกต์ใช้</b></p> <p>เน้นการนำความรู้ไปใช้ในชีวิตประจำวัน</p>	<ol style="list-style-type: none"> <li>นำเสนอเพื่อนำไปใช้ในชีวิตประจำวัน</li> </ol>



## กิจกรรมการเรียนรู้

บ้านเมืองมีชื่อมีแป	
ขั้นตอนการจัดกิจกรรม	กิจกรรมการเรียนการสอน
<p><b>ขั้นที่ 1 ขั้นนำ</b></p> <p>บรรยากาศการเรียนรู้ที่ผ่อนคลาย การจูงใจเพื่อส่งเสริมการเรียนรู้</p>	<ol style="list-style-type: none"> <li>นำเข้าสู่บทเรียน โดยการเต้น เกาซิกิ</li> <li>วิทยากรแนะนำ และฝึกการสร้างบรรยากาศการเรียนรู้ที่ผ่อนคลาย โดยการร่วมกิจกรรมให้เกิดภาวะคลื่นสมองต่ำ ตามแนวคิดนี้โอฮิวแมนนิส โดยการหลับตาผ่อนคลายร่วมกับการฟังเพลง บาบานัม เคววาลัม (Baba Num Kevalam) ประมาณ 5-10 นาที</li> </ol>
<p><b>ขั้นที่ 2 ขั้นกิจกรรม</b></p> <p>ยึดผู้เรียนเป็นศูนย์กลางเน้นศักดิ์ศรีความเป็นมนุษย์</p> <p>ยึดกลุ่มเป็นแหล่งเรียนรู้</p> <p>ยึดการค้นพบด้วยตนเอง เชื่อมมั่นในศักยภาพอันยิ่งใหญ่ภายในตน พัฒนาศักยภาพอันไร้ขีดจำกัด</p>	<ol style="list-style-type: none"> <li>ตระหนักรู้           <ul style="list-style-type: none"> <li>แจกใบความรู้เกี่ยวกับความสำคัญและความจำเป็นของกฎหมาย</li> </ul> </li> <li>พลังกลุ่ม           <ul style="list-style-type: none"> <li>แบ่งออกเป็นกลุ่มและให้แสดงความคิดเห็นกันในกลุ่ม</li> </ul> </li> <li>การกระทำแบบสุดขีด           <ul style="list-style-type: none"> <li>ให้แสดงความคิดเห็นเกี่ยวกับการจับแพะ</li> </ul> </li> </ol>
<p><b>ขั้นที่ 3 ขั้นอภิปราย</b></p> <p>เน้นกระบวนการควบคู่ไปกับผลงานมีความรับผิดชอบต่อการจัดประสบการณ์การเรียนรู้</p>	<ol style="list-style-type: none"> <li>นำเสนอหน้าชั้นเรียน</li> <li>พูดคุยในกลุ่มเพื่อเอาความรู้ที่ได้รับไปใช้ในชีวิตประจำวันอย่างไร</li> </ol>
<p><b>ขั้นที่ 4 ขั้นประยุกต์ใช้</b></p> <p>เน้นการนำความรู้ไปใช้ในชีวิตประจำวัน</p>	<ol style="list-style-type: none"> <li>นำเสนอเพื่อนำไปใช้ในชีวิตประจำวัน</li> </ol>

## ใบความรู้ที่ 1.1

### บ้านเมืองมีชื่อมีแป

มนุษย์เป็นสัตว์สังคม โดยธรรมชาติแล้วมนุษย์ไม่สามารถที่จะดำรงชีวิตอยู่คนเดียวได้ จึงต้องรวมกันอยู่เป็นหมู่เป็นพวก เป็นกลุ่มเป็นก้อน เริ่มจากสังคมเล็ก ๆ ระดับครอบครัว ต่อมาเมื่อมนุษย์มีจำนวนมากขึ้นก็รวมกันเป็นเผ่าเป็นกลุ่มชนและสุดท้ายเผ่าที่มีสายพันธุ์เดียวกันก็รวมเข้าด้วยกันกลายเป็นกลุ่มชนใหญ่ขึ้น จนกลายเป็นรัฐ เป็นประเทศ การที่มนุษย์มาอยู่รวมกันเป็นจำนวนมาก จำเป็นที่จะต้องมีการติดต่อกัน เพื่อแลกเปลี่ยนปัจจัยในการดำรงชีวิต บางครั้งมนุษย์ก็มีความต้องการที่จะทำอะไร ๆ ตามใจตนเองบ้าง ซึ่งการกระทำนั้นอาจเป็นเหตุทำให้ผู้อื่นไม่พอใจ จนเกิดความขัดแย้งวุ่นวายขึ้นมาได้ มนุษย์จึงต้องสร้างกฎเกณฑ์ต่าง ๆ ขึ้นเพื่อใช้ควบคุมความประพฤติของสมาชิกในสังคมให้เข้าไปในทำนองเดียวกัน เพื่อให้สังคมเป็นระเบียบเรียบร้อยสงบสุข กฎเกณฑ์ต่าง ๆ เหล่านี้ เรียกว่า บรรทัดฐานทางสังคม ( Social Norms) ประกอบด้วย

1. วิถีชาวบ้าน ( Folkways) เป็นกฎเกณฑ์ความประพฤติที่อยู่ในรูปของประเพณีนิยม ที่สมาชิกในสังคมปฏิบัติสืบต่อกันมา ถ้าใครไม่ปฏิบัติตามก็จะถูกติฉินนินทาว่าร้าย เช่น การแต่งกาย กิริยามารยาททางสังคมในโอกาสต่าง ๆ เป็นต้น

2. จารีต (Mores) เป็นกฎเกณฑ์ความประพฤติที่ยึดหลักความดีความชั่ว กฎเกณฑ์ทางศาสนา เป็นเรื่องของความรู้สึกว่าสิ่งใดผิดสิ่งใดถูก หากใครละเมิดฝ่าฝืนจะได้รับการต่อต้านจากสมาชิกในสังคมอย่างจริงจัง อาจถูกกีดกันออกจากสังคม หรือไม่มีใครคบค้าสมาคมด้วย เช่น การลักเล็กขโมยน้อย การเนรคุณบิดามารดา หรือผู้มีพระคุณ เป็นต้น

กฎหมาย ( Laws) หมายถึง คำสั่งหรือข้อบังคับของรัฐ ซึ่งบัญญัติขึ้นเพื่อใช้ควบคุมความประพฤติของบุคคลซึ่งอยู่ในรัฐหรือในประเทศของตน หากผู้ใดฝ่าฝืนไม่ประพฤติปฏิบัติตามก็就会有ความผิดและถูกลงโทษ หรือได้รับผลเสียหายนั้นด้วย กฎหมาย เป็นกฎเกณฑ์ความประพฤติที่มีการบัญญัติไว้อย่างชัดเจน แน่นนอน ว่ากระทำอย่างไร เป็นความผิดฐานใด จะได้รับอย่างไร เช่น ผู้ใดฆ่าผู้อื่นต้องระวางโทษประหารชีวิต เป็นต้น

## ความสำคัญและความจำเป็นที่จะต้องรู้กฎหมาย

รัฐธรรมนูญกำหนดให้ประชาชนมีหน้าที่ปฏิบัติตามกฎหมาย การรู้กฎหมาย จึงจำเป็นอย่างยิ่ง เพราะเป็นประโยชน์แก่ประชาชนทุกคน ที่ได้ทราบถึงขอบเขตของสิทธิ และหน้าที่ของตน ตลอดจนข้อปฏิบัติต่าง ๆ ตามที่กฎหมายกำหนด เมื่อรู้กฎหมายก็จะได้ไม่ทำผิดกฎหมาย และไม่ถูกผู้อื่นเอาผิดเอาเปรียบโดยใช้กฎหมายเป็นเครื่องมือ

การทำผิดกฎหมาย หรือปัญหาข้อขัดแย้ง ข้อพิพาทต่าง ๆ ที่เกิดขึ้นระหว่างประชาชนด้วยกันเอง หรือประชาชนกับข้าราชการซึ่งเป็นเจ้าหน้าที่ของรัฐ ตามเป็นข่าวฟ้องร้องกันไม่เว้นแต่ละวันนั้น มีสาเหตุมาจากความไม่รู้กฎหมายทั้งสิ้น และเมื่อกระทำความผิดแล้วจะกล่าวอ้างแก้ตัวว่าที่กระทำลงไปนั้นเป็นเพราะไม่รู้กฎหมาย เพื่อให้คนหลุดพ้นจากความรับผิดชอบก็ไม่ได้ ถึงแม้ว่าจะไม่รู้กฎหมายจริง ๆ ก็ตาม เนื่องจากในทางกฎหมายมีหลักเกณฑ์สำคัญประการหนึ่งว่า “ความไม่รู้กฎหมายไม่เป็นข้อแก้ตัว” เพราะถ้าหากว่าให้มีการกล่าวอ้างแก้ตัวได้ ทุกคนก็จะแก้ตัวว่าไม่รู้กฎหมายกันหมด เพื่อให้คนหลุดพ้นจากความรับผิดชอบ ในที่สุดกฎหมายก็จะขาดความศักดิ์สิทธิ์ และบังคับใช้กับใครไม่ได้อีกต่อไป

## ระบบกฎหมายของประเทศไทย

สำหรับประเทศไทย ในระยะแรกกรมหลวงราชบุรีดิเรกฤทธิ์(พระองค์เจ้าวรพีพัฒนาศักดิ์) ทรงสำเร็จการศึกษาวิชากฎหมายจากประเทศอังกฤษ ทรงตั้งโรงเรียนกฎหมาย และนำเอาหลักกฎหมายไม่เป็นลายลักษณ์อักษรมาใช้ ต่อมาได้มีการปรับปรุงการศาลยุติธรรมและเปลี่ยนแปลงระบบกฎหมาย โดยมีการจัดทำประมวลกฎหมายลักษณะอาญา ร.ศ. 127 เป็นฉบับแรก จากนั้นก็มีการจัดทำประมวลกฎหมายแพ่งและพาณิชย์ และประมวลกฎหมายอื่น ๆ จึงถือได้ว่าประเทศไทยใช้ระบบกฎหมายลายลักษณ์อักษร หรือระบบประมวลกฎหมาย

หลักในการพิจารณาตัดสินคดีความอาจไม่ยุติธรรม จึงเกิดศาลระบบใหม่ขึ้น ซึ่งศาลระบบนี้จะไม่ผูกมัดกับจารีตประเพณีหรือคำพิพากษาของศาลเดิม แต่จะยึดหลักความยุติธรรม และให้ความเป็นธรรมแก่คู่กรณี ซึ่งเรียกว่ามโนธรรมของผู้พิพากษา( Squinty) ซึ่งต่อมาได้รับการยอมรับเป็นส่วนหนึ่งของระบบกฎหมายไม่เป็นลายลักษณ์อักษร

## ประเภทของกฎหมาย

การแบ่งประเภทของกฎหมาย อาจแบ่งได้หลายลักษณะ ขึ้นอยู่กับผู้แบ่งว่าจะใช้ อะไรเป็นหลัก แต่โดยทั่วไปแล้วเราจะแบ่งอย่างคร่าวๆ ก่อนโดยแบ่งกฎหมายออกเป็นสอง ประเภทใหญ่ๆ ได้แก่ กฎหมายภายใน ซึ่งเป็นกฎหมายที่บัญญัติขึ้นใช้โดยองค์กรที่มีอำนาจ ภายในรัฐหรือประเทศ และกฎหมายภายนอก ซึ่งเป็นกฎหมายที่บัญญัติขึ้นจากสนธิสัญญา หรือ ข้อตกลงระหว่างประเทศ กฎหมายภายใน และกฎหมายภายนอก ยังอาจแบ่งย่อยได้อีกหลาย ลักษณะ ตามหลักเกณฑ์ที่แตกต่างกัน ดังนี้

กฎหมายภายใน แบ่งได้หลายลักษณะตามหลักเกณฑ์ ดังนี้

1. ใช้เนื้อหาของกฎหมายเป็นหลักเกณฑ์การแบ่ง แบ่งกฎหมายออกเป็น 2 ประเภท คือ

1.1 กฎหมายลายลักษณ์อักษร ได้แก่ ตัวยกกฎหมายต่าง ๆ ที่บัญญัติขึ้นเป็นลาย ลักษณ์อักษร โดยองค์กรที่มีอำนาจตามกระบวนการนิติบัญญัติ เช่น รัฐธรรมนูญ ประมวล กฎหมายอาญา ประมวลกฎหมายแพ่งและพาณิชย์ พระราชบัญญัติต่าง ๆ ฯลฯ เป็นต้น

1.2 กฎหมายไม่เป็นลายลักษณ์อักษร ได้แก่ จารีตประเพณีต่าง ๆ ที่นำมาเป็นหลัก ในการพิจารณาตัดสินคดีความ ดังได้กล่าวมาแล้วในเรื่องที่มาของกฎหมาย ซึ่งในประมวล กฎหมายแพ่งและพาณิชย์ของไทยก็มีบทบัญญัติไว้ในมาตรา 4 วรรค 2 ว่า “เมื่อไม่มีบทกฎหมาย ใดที่จะยกมาปรับแก้คดีได้ ท่านให้วินิจฉัยคดีนั้นตามคลองจารีตประเพณีแห่งท้องถิ่น”

2. ใช้สภาพบังคับกฎหมายเป็นหลักในการแบ่ง แบ่งกฎหมายออกเป็น 2 ประเภท คือ

2.1 กฎหมายที่มีสภาพบังคับทางอาญา ได้แก่ กฎหมายต่าง ๆ ที่มีโทษตามบัญญัติ ไว้ในประมวลกฎหมายอาญา เช่น ประมวลกฎหมายอาญา พระราชบัญญัติยาเสพติดให้โทษ ซึ่งโทษทางอาญา มีอยู่ 5 สถาน คือ 1. ประหารชีวิต 2. จำคุก 3. กักขัง 4. ปรับ 5. ริบทรัพย์สิน

2.2 กฎหมายที่มีสภาพบังคับทางแพ่ง สภาพบังคับทางแพ่งมิได้มีบัญญัติไว้ชัดเจน เหมือนสภาพบังคับทางอาญา แต่ก็อาจสังเกตได้จากประมวลกฎหมายแพ่งและพาณิชย์ เช่น การ บังคับชำระหนี้ การชดใช้ค่าเสียหาย หรืออาจสังเกตได้อย่างง่าย ๆ คือ กฎหมายใดที่ไม่มี บทบัญญัติกำหนดโทษทางอาญา ก็ย่อมเป็นกฎหมายที่มีสภาพบังคับทางแพ่ง

3. ใช้บทบาทของกฎหมายเป็นหลักเกณฑ์ในการแบ่ง แบ่งกฎหมายออกเป็น 2 ประเภท คือ

3.1 กฎหมายสารบัญญัติ ได้แก่ กฎหมายที่กล่าวถึงการกระทำต่าง ๆ ที่เป็นองค์ประกอบของความผิดโดยทั่วไปแล้วกฎหมายส่วนใหญ่ จะเป็นกฎหมายสารบัญญัติ

3.2 กฎหมายวิธีสบัญญัติ ได้แก่ กฎหมายที่กล่าวถึงวิธีการที่จะนำกฎหมายสารบัญญัติไปใช้ว่าเมื่อมีการทำผิดทบบัญญัติกฎหมาย จะฟ้องร้องอย่างไร จะพิจารณาตัดสินอย่างไร พุดให้เข้าใจง่าย ๆ กฎหมายวิธีสบัญญัตติก็คือ กฎหมายที่กล่าวถึงวิธีการเอาตัวผู้กระทำผิดไปปรับสภาพบังคับนั่นเอง เช่น ประมวลกฎหมายวิธีพิจารณาความอาญา กฎหมายวิธีพิจารณาความแพ่ง กฎหมายวิธีพิจารณาความในศาลแขวง กฎหมายวิธีพิจารณาคดีเยาวชนและครอบครัว เป็นต้น

4. ใช้ความสัมพันธ์ระหว่างรัฐกับประชาชนเป็นหลักเกณฑ์ในการแบ่ง แบ่งกฎหมายออกเป็น 2 ประเภท คือ

4.1 กฎหมายเอกชน ได้แก่ กฎหมายที่บัญญัติถึงความสัมพันธ์ระหว่างประชาชนด้วยกัน โดยที่รัฐไม่เข้ามาเกี่ยวข้อง เช่น ประมวลกฎหมายแพ่งและพาณิชย์ พระราชบัญญัติบริษัทมหาชน จำกัด เป็นต้น

4.2 กฎหมายมหาชน ได้แก่ กฎหมายที่บัญญัติถึงความสัมพันธ์ระหว่างรัฐกับประชาชน ในฐานะที่รัฐเป็นผู้ปกครอง จึงต้องมีอำนาจบังคับให้ประชาชนปฏิบัติตามกฎหมาย เพื่อให้เกิดความเป็นระเบียบเรียบร้อยและสงบสุข เช่น รัฐธรรมนูญ ประมวลกฎหมายอาญา พระราชบัญญัติคุ้มครองผู้บริโภค พระราชบัญญัติป้องกัน การค้ากำไรเกินควร หรือประมวลกฎหมายวิธีพิจารณาความต่าง ๆ เป็นต้น

กฎหมายภายนอก หรือกฎหมายระหว่างประเทศ แบ่งออกเป็น 3 ประเภทคือ

1. กฎหมายระหว่างประเทศแผนกคดีเมือง ได้แก่ กฎเกณฑ์ ข้อบังคับที่ว่าด้วยความสัมพันธ์ระหว่างรัฐต่อรัฐที่จะปฏิบัติต่อกัน เมื่อมีความขัดแย้งหรือเกิดข้อพิพาทขึ้น เช่น กฎบัตรสหประชาชาติ หรือได้แก่ สนธิสัญญา หรือเกิดจากข้อตกลงทั่วไป ระหว่างรัฐหนึ่งกับรัฐหนึ่งหรือหลายรัฐที่เป็นคู่ประเทศภาคี ซึ่งให้สัตยาบันร่วมกันแล้วก็ใช้บังคับได้ เช่น สนธิสัญญาไปรษณีย์สากล เป็นต้น

2. กฎหมายระหว่างประเทศแผนกคดีบุคคล ได้แก่ บทบัญญัติที่ว่าด้วยความสัมพันธ์ระหว่างบุคคลรัฐหนึ่งกับอีกรัฐหนึ่ง เมื่อเกิดความขัดแย้ง ข้อพิพาทขึ้น จะมีหลักเกณฑ์วิธีการพิจารณาตัดสินคดีความอย่างไร เพื่อไม่ให้เกิดความได้เปรียบเสียเปรียบกัน เช่น ประเทศไทยเรามีพระราชบัญญัติว่าด้วยการขัดกับแห่งกฎหมาย ซึ่งใช้บังคับกับบุคคลที่อยู่ในประเทศไทยกับบุคคลที่อยู่ในประเทศอื่น ๆ

3. กฎหมายระหว่างประเทศแผนกคดีอาญา ได้แก่ สนธิสัญญา หรือข้อตกลงเกี่ยวกับการกระทำความผิดทางอาญาซึ่งประเทศหนึ่งยินยอมหรือรับรองให้ศาลของอีกประเทศหนึ่ง มีอำนาจพิจารณาตัดสินคดีและลงโทษบุคคลประเทศของตนที่ไปกระทำความผิดในประเทศนั้นได้ เช่น คนไทยไปเที่ยวสหรัฐอเมริกาแล้วกระทำความผิด ศาลสหรัฐอเมริกาก็พิจารณาตัดสินลงโทษได้ หรือบุคคลประเทศหนึ่งกระทำความผิดแล้วหนีไปอีกประเทศหนึ่ง เป็นการยากลำบากที่จะนำตัวมาลงโทษได้ จึงมีการทำสนธิสัญญาว่าด้วยการส่งตัวผู้ร้ายข้ามแดน เพื่อให้ประเทศที่ผู้กระทำความผิดหนีเข้าไปจับตัวส่งกลับมาลงโทษ ซึ่งถือว่าเป็นการร่วมมือกันปราบปรามอาชญากรรม ปัจจุบันนี้ประเทศไทยทำสนธิสัญญาส่งตัวผู้ร้ายข้ามแดนกับ อังกฤษ สหรัฐอเมริกา เบลเยียม และอิตาลี ฯลฯ เป็นต้น



ใบงานที่ 1/2

ชื่อ สกุล.....

### บ้านเมืองมีชื่อมีแป

คำว่าบ้านเมืองมีชื่อมีแป หมายความว่าอย่างไร

.....

.....

.....

กฎหมายหมายถึง

.....

.....

.....

กฎหมายบ้านเมืองมีประโยชน์อย่างไร

.....

.....

.....

กฎหมายอาญามีการลงโทษอย่างไรบ้าง

1. ....
2. ....
3. ....
4. ....
5. ....

ท่านคิดว่าการจับแพะต่อกับบ้านเมืองมีชื่อมีแปหรือไม่

.....

.....

.....

## แผนการเรียนรู้ ที่ 2

เป็นผู้ผลิตและผู้บริโภคที่ดีมีความซื่อสัตย์ยึดมั่นในอุดมการณ์  
มีเกียรติเชื่อถือได้ ไม่เห็นแก่ประโยชน์ส่วนตน

---

เรียนในห้องเรียน ชั่วโมงที่ 3 – 5 เรียนด้วยตนเอง 15 ชั่วโมง

### 1. วัตถุประสงค์

- 1.1 เพื่อให้ผู้เรียนมีความรู้ในเรื่องความซื่อสัตย์
- 1.2 เพื่อให้ผู้เรียนมีความซื่อสัตย์

### 2. กลุ่มผู้เรียน คือ ลูกเสือชาวบ้าน

### 3. วิทยากร คือ คณะวิทยากรลูกเสือชาวบ้าน และนายวรวิทย์ เจริญศรีพรพงศ์

### 4. เนื้อหาสาระ

ในพจนานุกรมได้ให้ความหมายของคำว่า “ ซื่อ ” ว่าหมายถึง ตรง ไม่มีเล่ห์เหลี่ยม ไม่คดโกง ส่วนคำว่า “ ซื่อตรง ” หมายถึง ความประพฤติตรง ไม่เอินเอียง ไม่คดโกง และ “ ซื่อสัตย์ ” หมายถึง ความประพฤติตรงและจริงใจ ไม่คิดคดทรยศ ไม่คดโกงและไม่หลอกหลวง หรือเราอาจจะพูดง่าย ๆ ว่าคนที่ซื่อสัตย์ ก็คือ คนที่เป็นคนตรง ประพฤติสิ่งใดก็ด้วยน้ำใจจริง ความซื่อสัตย์นั้นมีหลายอย่าง เช่น ความซื่อสัตย์ต่อตนเอง ความซื่อสัตย์ต่อครอบครัว ความซื่อสัตย์ต่อหน้าที่ ความซื่อสัตย์ต่อมิตร และความซื่อสัตย์ต่อประเทศชาติ เป็นต้น

การมีความซื่อสัตย์ คือ มีความจริงใจ ทั้งในการพูดหรือปฏิบัติ โดยจะพูดและปฏิบัติตรงตามความคิด ทั้งต่อตนเองและต่อผู้อื่น ความซื่อสัตย์ต่อตนเอง ได้แก่ การไม่เข้าข้างตนเอง การไม่โยนกลอง การไม่สร้างปมเชื่องซ้อนปมด้อย และการไม่ยกเว้นให้ตนเอง ความซื่อสัตย์ต่อผู้อื่น ย่อมเกิดจากจิตที่มีความเมตตาและมีความยุติธรรม บรรารณาให้ผู้อื่นมีความสุข สิ่งที่ถูกต้องในสังคมโดยไม่หวังผลตอบแทน

สุจริต แปลว่า การประพฤติดี การประพฤติงาม หมายถึงการทำความดี การทำถูกต้อง สุจริต มี 3 อย่าง คือ กายสุจริต การประพฤติดีทางกาย วาจาสุจริต การประพฤติดีทางวาจา มโนสุจริต การประพฤติดีทางใจ สุจริต เป็นสิ่งที่ดีงาม ควรประพฤติให้มีในตน เพราะผู้ประพฤติสุจริตย่อมได้รับผลดังนี้

1. ตนเองตำหนิตนเองไม่ได้
2. ได้รับการยกย่องสรรเสริญจากผู้รู้
3. ชื่อเสียงดงามขจรไป
4. เวลาใกล้ตายก็มีสติ ไม่หลงตาย
5. ตายแล้วไปสู่สุคติ

## 5. ผลการเรียนรู้ที่คาดหวัง

- 5.1 มีความซื่อสัตย์
- 5.2 เป็นผู้ผลิตและผู้บริโภคที่ดี

## 6. สื่ออุปกรณ์การสอน

- 6.1 เพลง Baba Nam Kevalam

## กิจกรรมการเรียนรู้

ความซื่อสัตย์สุจริต คืออย่างไร	
ขั้นตอนการจัดกิจกรรม	กิจกรรมการเรียนรู้การสอน
<p><b>ขั้นที่ 1 ขั้นนำ</b></p> <p>บรรยากาศการเรียนรู้ที่ผ่อนคลาย การจูงใจเพื่อส่งเสริมการเรียนรู้</p>	<ol style="list-style-type: none"> <li>นำเข้าสู่บทเรียน โดยการเดิน เกาซิกิ</li> <li>วิทยากรแนะนำ และฝึกการสร้างบรรยากาศการเรียนรู้ที่ผ่อนคลาย โดยการร่วมกิจกรรมให้เกิดภาวะคลื่นสมองต่ำ ตามแนวคิดนีโอฮิวแมนนิส โดยการหลับตาผ่อนคลายร่วมกับการฟังเพลง บาบานัม เค วาลัม ( Baba Nam Kevalam ) ประมาณ 5-10 นาที</li> </ol>
<p><b>ขั้นที่ 2 ขั้นกิจกรรม</b></p> <p>ยึดผู้เรียนเป็นศูนย์กลางเน้นศักดิ์ศรีความเป็นมนุษย์</p> <p>ยึดกลุ่มเป็นแหล่งเรียนรู้</p> <p>ยึดการค้นพบด้วยตนเอง เชื่อมมั่นในศักยภาพอันยิ่งใหญ่ภายในตน พัฒนาศักยภาพอันไร้ขีดจำกัด</p>	<ol style="list-style-type: none"> <li>ตระหนักรู้</li> <li>รับใบงาน“ความซื่อสัตย์สุจริตที่เราทำได้ทำด้วยตัวเอง”</li> <li>พลังกลุ่ม</li> <li>แบ่งกลุ่มแล้วให้ออกเสียงดังๆ ในข้อที่สามารถปฏิบัติได้</li> <li>การกระทำแบบสุดขีด</li> <li>ให้เปล่งเสียง “เราทำได้” 3 ครั้งดังๆ</li> <li>ให้จับคู่แล้วบอกเพื่อน “คุณทำได้” 3 ครั้งดังๆ</li> </ol>
<p><b>ขั้นที่ 3 ขั้นอภิปราย</b></p> <p>เน้นกระบวนการควบคู่ไปกับผลงานมีความรับผิดชอบต่อการจัดประสบการณ์การเรียนรู้</p>	<ol style="list-style-type: none"> <li>ซักถามและอธิบายเพื่อนภายในกลุ่มพูดคุยถึงประโยชน์และการนำไปใช้พูดคุยถึงประโยชน์ และการนำไปใช้ในชีวิตประจำวัน</li> </ol>
<p><b>ขั้นที่ 4 ขั้นประยุกต์ใช้</b></p> <p>เน้นการนำความรู้ไปใช้ในชีวิตประจำวัน</p>	<ol style="list-style-type: none"> <li>นำเสนอเพื่อนำไปใช้ในชีวิตประจำวัน</li> </ol>

## ใบความรู้ที่ 2.1

### ความซื่อสัตย์สุจริตคืออะไร

พระบาทสมเด็จพระเจ้าอยู่หัว ได้ทรงตั้งพระราชปณิธานไว้ว่า “จะปกครองแผ่นดินโดยธรรม เพื่อประโยชน์สุขแห่งมหาชนชาวสยาม ” พระราชปณิธานได้ทรงแสดงออกอย่างเป็นรูปธรรมผ่านทางพระดำรัส เพื่อให้แก่วัดต่อสังคมไทยในวาระต่างๆ และผ่านทาง พระราชจริยาวัตรของพระองค์อย่างสม่ำเสมอและต่อเนื่อง สมควรอย่างยิ่งที่คนไทยทุกคนจะนำมาศึกษาเรียนรู้ ทำความเข้าใจและยึดถือเป็นแนวทางการดำรงชีวิตและการประกอบสัมมาอาชีพเพื่อความเจริญรุ่งเรืองของตนเองแลครอบครัว รวมทั้งความเจริญก้าวหน้าของประเทศชาติและส่วนรวม ทั้งนี้สำนักงานคณะกรรมการวัฒนธรรมแห่งชาติ ได้น้อมนำ พระบรมราชาวาท (บางส่วน) เกี่ยวกับเรื่องความซื่อสัตย์ สุจริต มาเป็นแนวทางในการดำเนินชีวิต

“คนที่ไม่มีความสุจริต คนที่ไม่มีความมั่นคง ชอบแต่มั่งกาย ไม่มีวันที่จะสร้างสรรค์ประโยชน์ส่วนรวมที่สำคัญอันใดได้ ผู้ที่มีความสุจริตและความมุ่งมั่นเท่านั้น จึงจะทำงานสำคัญยิ่งใหญ่ที่เป็นคุณประโยชน์แท้จริงได้สำเร็จ”

พระบรมราชาวาท ในพิธีพระราชทานปริญญาบัตร  
ของ จุฬาลงกรณ์มหาวิทยาลัย 12 กรกฎาคม 2522

“ในการประกอบกิจการงานทั้งปวงนั้นทุกคนต้องมีความตั้งใจจริงและขยันหมั่นเพียร ต้องรู้จักคิด พิจารณาด้วยปัญญา และความรอบคอบ ยึดมั่นในความสามัคคีและความซื่อสัตย์สุจริตถือเอาประโยชน์ส่วนรวมเป็นจุดประสงค์สำคัญจึงจะสามารถปฏิบัติงานต่างๆ ให้สำเร็จผลโดยสมบูรณ์ได้...”

พระราชดำรัส ในพิธีพระราชทานพระพุทธรูปพระราชพิตร  
ประจำจังหวัดน่าน 10 มีนาคม 2512

“...คนเราถ้าพอในความต้องการ มันก็มีความโลภน้อย เมื่อมีความโลภน้อยก็เบียดเบียนคนอื่นน้อย ถ้ามีความคิดอันนี้มีความคิดว่าทำอะไรต้องพอเพียง หมายความว่าพอประมาณซื่อตรงไม่โลภอย่างมาก คนเราก็อยู่เป็นสุข...”

พระราชดำรัส พระราชทานแก่คณะบุคคลต่างๆ ที่เข้ามาเฝ้าฯ  
ถวายชัยมงคล เนื่องในวันเฉลิมพระชนมพรรษา ณ ศาลาดุสิดาลัย  
4 ธันวาคม 2542

“...การทำงานให้สำเร็จขึ้นอยู่กับความสุจริตกายสุจริตใจด้วยความคิดความเห็นที่เป็นอิสระปราศจากอคติ และด้วยความถูกต้องตามเหตุตามผล จึงจะช่วยให้งานบรรลุจุดมุ่งหมาย และประโยชน์ที่พึงประสงค์โดยครบถ้วนแท้จริง...”

พระบรมราชาโชวาท พระราชทานเนื่องในโอกาสวันข้าราชการพลเรือน

1 เมษายน 2528

“...ข้าพเจ้าใคร่ขอให้ท่านทั้งหลายจงมั่นอยู่ในความซื่อสัตย์สุจริต ถือเอาประโยชน์ส่วนรวมเป็นที่ตั้ง เพราะคุณธรรมอันนี้เป็นมูลฐานอันสำคัญที่จะยังความเจริญ และความเป็นปึกแผ่นแก่สังคมเป็นบ่อเกิดแห่งความสามัคคี กลมเกลียว ความซื่อสัตย์สุจริตที่ว่าเป็น หมายถึงความสุจริตที่ตรงต่อหน้าที่การงาน ต่อตนเองและต่อผู้อื่นที่เกี่ยวข้อง มีเจตนาบริสุทธิ์ไม่เอาวัดเอาเปรียบ สำหรับท่านที่ใช้วิชาความรู้หมายยอมกินความถึงการรักษาความเป็นธรรม ไม่บิดเบือนความหมายของตัวบทกฎหมาย เพื่อประโยชน์ของตนเองด้วยความซื่อสัตย์สุจริตจะเป็นเสมือนหนึ่งเกราะคุ้มภัยแก่ท่านตลอดไป ดังบทพระราชนิพนธ์ในพระบาทสมเด็จพระจุลจอมเกล้าเจ้าอยู่หัวที่ว่า..สุจริตคือเกราะบัง สารทพ้อง”

พระราชดำรัส การพิธีพระราชทานปริญญาบัตร

แก่นักศึกษามหาวิทยาลัยธรรมศาสตร์

23 พฤษภาคม 2549

“ผู้ที่มีความสุจริตและบริสุทธิ์ใจ แม้จะมีความรู้่น้อยก็ยอมทำประโยชน์ให้แก่ส่วนรวมได้มากกว่าผู้มีความรู้มากแต่ไม่มีความสุจริต ไม่มีความบริสุทธิ์ใจ”

พระราชดำรัส พระราชทานแก่คณะคณาจารย์โรงเรียนต่างๆ

ณ พระตำหนักจิตรลดารโหฐาน

18 มีนาคม 2523



## กิจกรรมการเรียนรู้

ชื่อสัต์ย์ต่อหน้าที่โดยไม่เห็นแก่ประโยชน์ส่วนตน	
ขั้นตอนการจัดกิจกรรม	กิจกรรมการเรียนการสอน
<p><b>ขั้นที่ 1 ขั้นนำ</b></p> <p>บรรยายภาคการเรียนรู้ที่ผ่อนคลาย การจูงใจเพื่อส่งเสริมการเรียนรู้</p>	<ol style="list-style-type: none"> <li>นำเข้าสู่บทเรียน โดยการเดิน เกาซิกิ</li> <li>วิทยากรแนะนำ และฝึกการสร้างบรรยากาศการเรียนรู้ที่ผ่อนคลาย โดยการร่วมกิจกรรมให้เกิดภาวะคลื่นสมองต่ำ ตามแนวคิดนีโอฮิวแมนนิส โดยการหลับตาผ่อนคลายร่วมกับการฟังเพลง บาบานัม เค วาลัม ( Baba Nam Kevalam ) ประมาณ 5-10 นาที</li> </ol>
<p><b>ขั้นที่ 2 ขั้นกิจกรรม</b></p> <p>ยึดผู้เรียนเป็นศูนย์กลางเน้นศักดิ์ศรีความเป็นมนุษย์</p> <p>ยึดกลุ่มเป็นแหล่งเรียนรู้</p> <p>ยึดการค้นพบด้วยตนเอง เชื่อมั่นในศักยภาพอันยิ่งใหญ่ภายในตน พัฒนาศักยภาพอันไร้ขีดจำกัด</p>	<ol style="list-style-type: none"> <li>ตระหนักรู้           <ul style="list-style-type: none"> <li>- ให้ทุกคนอ่านใบงานเกี่ยวกับความซื่อสัตย์ สุจริต เป็นแนวทางในการดำเนินชีวิต</li> </ul> </li> <li>พลังกลุ่ม           <ul style="list-style-type: none"> <li>- แบ่งกลุ่มผู้เข้าร่วมกิจกรรม ออกเป็นกลุ่มละเท่าๆกัน เพื่อร่วมกันทำใบงานและแสดงความคิดเห็น</li> </ul> </li> <li>การกระทำแบบสุดขีด           <ul style="list-style-type: none"> <li>- ให้ทุกคนสารภาพว่าไม่ซื่อสัตย์เรื่องอะไรบ้าง</li> </ul> </li> </ol>
<p><b>ขั้นที่ 3 ขั้นอภิปราย</b></p> <p>เน้นกระบวนการควบคู่ไปกับผลงานมีความรับผิดชอบต่อการจัดประสบการณ์การเรียนรู้</p>	<ol style="list-style-type: none"> <li>ระดมความคิดภายในกลุ่ม เพื่อตอบคำถาม และแลกเปลี่ยนเรียนรู้ภายในกลุ่ม</li> <li>พุดคุยถึงประโยชน์ และการนำไปใช้ใน ชีวิตประจำวัน</li> </ol>
<p><b>ขั้นที่ 4 ขั้นประยุกต์ใช้</b></p> <p>เน้นการนำความรู้ไปใช้ใน ชีวิตประจำวัน</p>	<ol style="list-style-type: none"> <li>นำเสนอเพื่อนำไปใช้ใน ชีวิตประจำวัน</li> </ol>



ชื่อกลุ่ม.....

ใบงานที่ 2/2

ข้อสัจธรรมที่โดยไม่เห็นแก่ประโยชน์ส่วนตน (กลุ่ม)

จงอ่านบทความต่อไปนี้

พระบาทสมเด็จพระเจ้าอยู่หัว ได้ทรงตั้งพระราชปณิธานไว้ว่า “จะปกครองแผ่นดินโดยธรรม เพื่อประโยชน์สุขแห่งมหาชนชาวสยาม ” พระราชปณิธานได้ทรงแสดงออกอย่างเป็นรูปธรรมผ่านทางพระดำรัส เพื่อให้แก่มิตรต่อสังคมไทยในวาระต่างๆ และผ่านทาง พระราชจริยาวัตรของพระองค์อย่างสม่ำเสมอและต่อเนื่อง สมควรอย่างยิ่งที่คนไทยทุกคนจะนำมาศึกษาเรียนรู้ ทำความเข้าใจและยึดถือเป็นแนวทางการดำรงชีวิตและการประกอบสัมมาอาชีพเพื่อความเจริญรุ่งเรืองของตนเองและครอบครัว รวมทั้งความเจริญก้าวหน้าของประเทศชาติและส่วนรวม ทั้งนี้สำนักงานคณะกรรมการวัฒนธรรมแห่งชาติ ได้น้อมนำ พระบรมราชาวาท (บางส่วน) เกี่ยวกับเรื่องความซื่อสัตย์ สุจริต มาเป็นแนวทางในการดำเนินชีวิต

“คนที่ไม่มีความสุจริต คนที่ไม่มีความมั่นคง ชอบแต่ makkelijk ไม่มีวันที่จะสร้างสรรค์ประโยชน์ส่วนรวมที่สำคัญอันใดได้ ผู้ที่มีความสุจริตและความมุ่งมั่นเท่านั้น จึงจะทำงานสำคัญยิ่งใหญ่ที่เป็นคุณประโยชน์แท้จริงได้สำเร็จ”

พระบรมราชาวาท ในพิธีพระราชทานปริญญาบัตร  
ของ จุฬาลงกรณ์มหาวิทยาลัย 12 กรกฎาคม 2522

“ในการประกอบกิจการงานทั้งปวงนั้นทุกคนต้องมีความตั้งใจจริงและขยันหมั่นเพียร ต้องรู้จักคิด พิจารณาด้วยปัญญา และความรอบคอบ ยึดมั่นในความสามัคคีและความซื่อสัตย์ สุจริตถือเอาประโยชน์ส่วนรวมเป็นจุดประสงค์สำคัญจึงจะสามารถปฏิบัติงานต่างๆ ให้สำเร็จผลโดยสมบูรณ์ได้...”

พระราชดำรัส ในพิธีพระราชทานพระพุทธรูปพระพิตร  
ประจำจังหวัดน่าน 10 มีนาคม 2512

“...การทำงานให้สำเร็จขึ้นอยู่กับความสุจริตกายสุจริตใจด้วยความคิดความเห็นที่เป็นอิสระปราศจากอคติ และด้วยความถูกต้องตามเหตุตามผล จึงจะช่วยให้งานบรรลุจุดมุ่งหมาย และประโยชน์ที่พึงประสงค์โดยครบถ้วนแท้จริง...”

พระบรมราชาโชวาท พระราชทานเนื่องในโอกาสวันข้าราชการพลเรือน

1 เมษายน 2528

“...ข้าพเจ้าใคร่ขอให้ท่านทั้งหลายจงมั่นอยู่ในความซื่อสัตย์สุจริต ถือเอาประโยชน์ส่วนรวมเป็นที่ตั้ง เพราะคุณธรรมอันนี้เป็นมูลฐานอันสำคัญที่จะยังความเจริญ และความเป็นปึกแผ่นแก่สังคมเป็นบ่อเกิดแห่งความสามัคคี กลมเกลียว ความซื่อสัตย์สุจริตที่ว่าเป็น หมายถึงความสุจริตซื่อตรงต่อหน้าที่การงาน ต่อตนเองและต่อผู้อื่นที่เกี่ยวข้อง มีเจตนาบริสุทธิ์ไม่เอาวัดเอาเปรียบ สำหรับท่านที่ใช้วิชากฎหมายยอมกินความถึงการรักษาความเป็นธรรม ไม่บิดเบือนความหมายของตัวบทกฎหมาย เพื่อประโยชน์ของตนเองด้วยความซื่อสัตย์สุจริตจะเป็นเสมือนหนึ่งเกราะคุ้มภัยแก่ท่านตลอดไป ดังบทพระราชนิพนธ์ในพระบาทสมเด็จพระจุลจอมเกล้าเจ้าอยู่หัวที่ว่า..สุจริตคือเกราะบัง สารทพ้อง”

พระราชดำรัส การพิธีพระราชทานปริญญาบัตร

แก่นักศึกษามหาวิทยาลัยธรรมศาสตร์

23 พฤษภาคม 2549

หากทุกคนในสังคมเป็นคนซื่อสัตย์สุจริต สังคมจะเกิดการเปลี่ยนแปลงอย่างไร

1. ....
2. ....
3. ....

## กิจกรรมการเรียนรู้

การเป็นผู้ผลิต และผู้บริโภคที่ดี	
ขั้นตอนการจัดกิจกรรม	กิจกรรมการเรียนการสอน
<b>ขั้นที่ 1 ขั้นนำ</b> บรรยายภาคการเรียนรู้ที่ผ่อนคลาย การจูงใจเพื่อส่งเสริมการเรียนรู้	1. นำเข้าสู่บทเรียน โดยการเต้น เกาซิกิ 2. วิชยากรแนะนำ และฝึกการสร้างบรรยากาศการเรียนรู้ที่ผ่อนคลาย โดยการร่วมกิจกรรมให้เกิดภาวะคลื่นสมองต่ำ ตามแนวคิดนีโอฮิวแมนนิส โดยการหลับตาผ่อนคลาย ร่วมกับการฟังเพลง บาบานัม เควาลัม ( Baba Nam Kevalam) ประมาณ 5-10 นาที
<b>ขั้นที่ 2 ขั้นกิจกรรม</b> ยืดผู้เรียนเป็นศูนย์กลางเน้นศักดิ์ศรี ความเป็นมนุษย์ ยืดกลุ่มเป็นแหล่งเรียนรู้ ยืดการค้นพบด้วยตนเอง เชื่อมมั่นใน ศักยภาพอันยิ่งใหญ่ภายในตน พัฒนาศักยภาพอันไร้ขีดจำกัด	3. ตระหนักรู้ - วิชยากรยกให้ความรู้เกี่ยวกับการเป็นผู้ผลิตและ ผู้บริโภคที่ดี เพื่อตระหนักถึงคุณภาพและความปลอดภัย 4. พลังกลุ่ม - แบ่งออกเป็นกลุ่มทำใบงานการเป็นผู้ผลิต และผู้บริโภค ที่ดี 5. การกระทำแบบสุดขีด - ให้สำรวจสิ่งของที่ใช้อยู่ ถ้าเป็นของปลอมให้โยนทิ้งไป
<b>ขั้นที่ 3 ขั้นอภิปราย</b> เน้นกระบวนการควบคู่ไปกับผลงานมี ความรับผิดชอบต่อการจัด ประสบการณ์การเรียนรู้	6. ระดมความคิดภายในกลุ่ม เพื่อหาคำตอบที่ดีที่สุดของกลุ่ม และแลกเปลี่ยนเรียนรู้ภายในกลุ่ม 7. พุดคุยถึงประโยชน์ และการนำไปใช้ในชีวิตประจำวัน
<b>ขั้นที่ 4 ขั้นประยุกต์ใช้</b> เน้นการนำความรู้ไปใช้ใน ชีวิตประจำวัน	8. นำเสนอเพื่อนำไปใช้ในชีวิตประจำวัน

ใบงานที่ 2/3

การเป็นผู้ผลิตและผู้บริโภคที่ดี

ชื่อกลุ่ม.....

คุณสมบัตินของผู้ผลิตที่ดี ควรประกอบด้วย

1. ....
2. ....
3. ....
4. ....
5. ....
6. ....
7. ....
8. ....
9. ....
10. ....

คุณสมบัตินของผู้บริโภคที่ดี ควรประกอบด้วย

1. ....
2. ....
3. ....
4. ....
5. ....
6. ....
7. ....
8. ....
9. ....
10. ....

### แผนการเรียนรู้ ที่ 3

ยอมรับความคิดเห็นของผู้อื่นที่ดีกว่า อุดหนุนต่อความขัดแย้ง  
แสดงความคิดเห็นอย่างมีเหตุผล

---

เรียนในห้องเรียน ชั่วโมงที่ 6 – 11 เรียนด้วยตนเอง 30 ชั่วโมง

#### 1. วัตถุประสงค์

- 1.1 เพื่อให้ผู้เรียนมีความรู้ และสามารถยอมรับความคิดเห็นของผู้อื่นได้
- 1.2 เพื่อให้ผู้เรียนมีความรู้ และสามารถแสดงความคิดเห็นอย่างมีเหตุผลได้

#### 2. กลุ่มผู้เรียน: ลูกเสือชาวบ้าน

#### 3. วิทยากร: คณะวิทยากรลูกเสือชาวบ้าน และนายวรวุฒิ เจริญศรีพรพงศ์

#### 4. เนื้อหาสาระ

ในสังคมประชาธิปไตยของประเทศไทยทุกความคิด ความเห็น ควรได้รับฟัง และมีโอกาสได้แลกเปลี่ยนเรียนรู้ระหว่างกันและกัน บางความเห็นอาจใช้เวลาไม่นานในการทำ ความเข้าใจ บางความเห็นจำเป็นต้องพูดคุยกันนานหลายเดือน เมื่อเราสามารถฟังความเห็น และเปิดโอกาสให้ทุกคนได้แลกเปลี่ยนความคิดกันแล้ว เมื่อมีการตัดสินใจเกิดขึ้น คนที่มีความคิดเห็นที่แตกต่างออกไปย่อมมีความสุข เพราะเขาได้แสดงความคิดเห็น และรับฟังความเห็นของผู้อื่น แน่ใจว่าความคิดเห็นของคนส่วนใหญ่ย่อมจะได้รับการเลือก

การยอมรับ และรับฟังความคิดเห็นของผู้อื่นนับเป็นอีกหนึ่งลักษณะของการเป็นพลเมืองดี เพราะเมื่อเราฟังความคิดของผู้อื่น ก็จะสามารถคัดกรองเอาความคิดเห็นที่ดีที่สุดมาปฏิบัติซึ่งจะเป็นประโยชน์อย่างมากทั้งกับตัวเราเองและสังคม ในขณะที่เดียวกันหากเรามองว่าความคิดตัวเองสมบูรณ์แบบเบ็ดเสร็จ ทั้งตัวเราและสังคมก็ต้องพลอยหมดโอกาสจะได้รับพลอยเม็ดเงินซึ่งบางทีอาจได้รับจากคนอื่น ๆ ในสังคมก็เป็นได้

#### 5. ผลการเรียนรู้ที่คาดหวัง

- 5.1 แสดงความคิดเห็นอย่างมีเหตุผล
- 5.2 ยอมรับฟังความคิดเห็นของผู้อื่น
- 5.3 ยอมรับเมื่อผู้อื่นมีเหตุผลที่ดีกว่า
- 5.4 สามารถอดทนต่อความขัดแย้ง

## 6. สื่ออุปกรณ์การสอน

6.1 เพลง Baba Nam Kevalam

6.2 กระดาษโปสเตอร์

6.3 ซีดีเมจิก

6.4 บัตรคำจำนวน 4 ชนิดๆละ 10 บัตร

## กิจกรรมการเรียนรู้

คนมีคุณภาพ ต้องมีเหตุผล	
ขั้นตอนการจัดกิจกรรม	กิจกรรมการเรียนการสอน
<p><b>ขั้นที่ 1 ขั้นนำ</b></p> <p>บรรยายภาคการเรียนรู้ที่ผ่อนคลาย การจูงใจเพื่อส่งเสริมการเรียนรู้</p>	<p>1. นำเข้าสู่บทเรียน โดยการเดิน เกาซิกิ</p> <p>2. วิชยากรแนะนำ และฝึกการสร้างบรรยากาศการเรียนรู้ที่ผ่อนคลาย โดยการร่วมกิจกรรมให้เกิดภาวะคลื่นสมองต่ำ ตามแนวคิดนีโอฮิวแมนนิส โดยการหลับตาผ่อนคลายร่วมกับการฟังเพลง บาบานัม เค วาลัม ( Baba Nam Kevalam ) ประมาณ 5-10 นาที</p>
<p><b>ขั้นที่ 2 ขั้นกิจกรรม</b></p> <p>ยึดผู้เรียนเป็นศูนย์กลางเน้นศักดิ์ศรีความเป็นมนุษย์</p> <p>ยึดกลุ่มเป็นแหล่งเรียนรู้</p> <p>ยึดการค้นพบด้วยตนเอง เชื่อมั่นใน ศักยภาพอันยิ่งใหญ่ภายในตน พัฒนา ศักยภาพอันไร้ขีดจำกัด</p>	<p>3. ตระหนักรู้</p> <p>- บรรยาย ความรู้ เรื่องการแสดงความคิดเห็นอย่างมีเหตุผล</p> <p>4. พลังกลุ่ม</p> <p>- แบ่งกลุ่มผู้เข้าร่วมกิจกรรม ออกเป็นกลุ่มละเท่าๆกัน ให้ทุกคนในกลุ่มรับใบงานคนละ 1 ใบ และตอบใบงานร่วมกัน</p> <p>5. การกระทำแบบสุดขีด</p> <p>- จงยกความเป็นคนไร้เหตุผลของตัวเอง</p>
<p><b>ขั้นที่ 3 ขั้นอภิปราย</b></p> <p>เน้นกระบวนการควบคู่ไปกับผลงานมีความรับผิดชอบต่อการจัดประสบการณ์การเรียนรู้</p>	<p>6. อ่านคำตอบให้เพื่อนในกลุ่มได้รับฟัง ทีละคน(โดยห้ามมีข้อโต้แย้ง)</p> <p>7. ให้แต่ละคนปรับปรุงคำตอบของตนเอง(ถ้าต้องการ)</p> <p>8. รวบรวมคำตอบทั้งหมดให้เป็นคำตอบของกลุ่ม</p> <p>9. ส่งตัวแทนนำเสนอ หน้าชั้นเรียน</p> <p>10. ส่งงานใบงานของแต่ละคน และส่งงานของกลุ่ม</p>
<p><b>ขั้นที่ 4 ขั้นประยุกต์ใช้</b></p> <p>เน้นการนำความรู้ไปใช้ในชีวิตประจำวัน</p>	<p>11. นำเสนอเพื่อนำไปใช้ในชีวิตประจำวัน</p>

ใบงานที่ 3/1

คนมีคุณภาพต้องมีเหตุผล

ชื่อ-สกุล.....

.....  
 จงยกตัวอย่างบุคคลในชุมชน ที่ฉันเห็นว่าเป็นผู้ที่มีเหตุผล ( 1 ท่านเท่านั้น )

.....  
 จงตอบคำถามต่อไปนี้

1. มีอะไรบ้างที่เป็นข้อดี ของการเป็นคนที่มีเหตุผล ?

.....  
 .....

2. มีอะไรบ้างที่แสดงให้เห็นว่าเราเป็นคนที่มีเหตุผล ?

.....  
 .....

3. ฉันจะทำอะไรได้บ้างเพื่อที่จะทำให้ชีวิตนี้เปลี่ยนแปลงไปเป็นคนที่มีเหตุผล ?

.....  
 .....

4. มีอะไรบ้างที่ฉันจะไม่ทำอีกต่อไปเพื่อให้ชีวิตนี้เปลี่ยนแปลงไปเป็นคนที่มีเหตุผล ?

.....  
 .....



## กิจกรรมการเรียนรู้

ธรรมชาติของมนุษย์ (หนึ่งปากสองหู)	
ขั้นตอนการจัดกิจกรรม	กิจกรรมการเรียนการสอน
<p><b>ขั้นที่ 1 ขั้นนำ</b></p> <p>บรรยายภาคการเรียนรู้ที่ผ่อนคลาย การจูงใจเพื่อส่งเสริมการเรียนรู้</p>	<ol style="list-style-type: none"> <li>นำเข้าสู่บทเรียน โดยการเดิน เกาซิกิ</li> <li>วิทยากรแนะนำ และฝึกการสร้างบรรยากาศการเรียนรู้ที่ผ่อนคลาย โดยการร่วมกิจกรรมให้เกิดภาวะคลื่นสมองต่ำ ตามแนวคิดนีโอฮิวแมนนิส โดยการหลับตาผ่อนคลายร่วมกับการฟังเพลง บาบานัม เควาลัม ( Baba Nam Kevalam ) ประมาณ 5-10 นาที</li> </ol>
<p><b>ขั้นที่ 2 ขั้นกิจกรรม</b></p> <p>ยึดผู้เรียนเป็นศูนย์กลางเน้นศักดิ์ศรีความเป็นมนุษย์</p> <p>ยึดกลุ่มเป็นแหล่งเรียนรู้</p> <p>ยึดการค้นพบด้วยตนเอง เชื่อมั่นในศักยภาพอันยิ่งใหญ่ภายในตน พัฒนาศักยภาพอันไร้ขีดจำกัด</p>	<ol style="list-style-type: none"> <li>ตระหนักรู้           <ul style="list-style-type: none"> <li>- บรรยาย ความรู้ การรับฟังความคิดเห็นของผู้อื่น</li> </ul> </li> <li>พลังกลุ่ม           <ul style="list-style-type: none"> <li>- แบ่งกลุ่มผู้เข้าร่วมกิจกรรม ออกเป็นกลุ่มละเท่าๆกัน และทำกิจกรรมร่วมกัน แสดงความคิดเห็นของตนเอง ให้เพื่อนในกลุ่มรับฟัง</li> </ul> </li> <li>การกระทำแบบสุดขีด           <ul style="list-style-type: none"> <li>- ในหนึ่งวันทำนินทาเพื่อนกี่ครั้ง</li> </ul> </li> </ol>
<p><b>ขั้นที่ 3 ขั้นอภิปราย</b></p> <p>เน้นกระบวนการควบคู่ไปกับผลงานมีความรับผิดชอบต่อการจัดประสบการณ์การเรียนรู้</p>	<ol style="list-style-type: none"> <li>สมาชิกในกลุ่ม ระดมความคิด แสดงความเห็น</li> <li>รวบรวมคำตอบทั้งหมดให้เป็นคำตอบของกลุ่ม</li> <li>ส่งตัวแทนนำเสนอ หน้าชั้นเรียน</li> <li>ส่งงานใบงานของแต่ละคน และส่งงานของกลุ่ม</li> </ol>
<p><b>ขั้นที่ 4 ขั้นประยุกต์ใช้</b></p> <p>เน้นการนำความรู้ไปใช้ในชีวิตประจำวัน</p>	<ol style="list-style-type: none"> <li>นำเสนอเพื่อนำไปใช้ในชีวิตประจำวัน</li> </ol>

ใบงานที่ 3/2

ชื่อ-สกุล.....

ธรรมชาติของมนุษย์ (หนึ่งปากสองหู)

จงอ่านบทความต่อไปนี้

**“เราไม่เคยฉลาดขึ้นจากการ พูด แต่เราจะฉลาดขึ้นจากการ ฟัง”**

เราเห็นด้วยหรือไม่ว่า เมื่อเราคิดว่าเรา “รู้มาก” เราจะยิ่ง “ฟังน้อยลง” ให้ลองสังเกตตัวเองดูว่า เมื่อตอนที่เราริเริ่มหัดทำงานใหม่ ๆ เราอยากจจะรู้ อยากจะเรียน อยากจะฟัง ข้อมูลต่าง ๆ ตลอดเวลา

จนถึงวันหนึ่ง เราก็เริ่มมีความคิดที่ว่า “รู้แล้ว ไม่ต้องเรียนหรอก” หรือ “ก็เรื่องเดิม ๆ เคยฟังมาแล้ว” ปัญหานี้เกิดกับทุกคน ไม่มีขเว้น การไม่สามารถรักษาสมดุลทางความคิดในเรื่องนี้ จะเป็นอันตรายกับตัวเรามาก เพราะจะทำให้ไม่พาดตัวของเราเองเข้าสู่ระบบการเรียนรู้ในทุกๆ เรื่อง

แนวคิดที่ดี คือ ต้องฟังมากกว่าพูด เพราะ

**“อะไรที่เราารู้อยู่แล้ว ก็ฟังเพื่เน้นย้ำว่าเราเข้าใจถูก อะไรที่ยังไม่รู้ ก็จะได้รู้เพิ่มขึ้น”**

จงตอบคำถามต่อไปนี้

1. ท่านเห็นด้วยกับบทความข้างต้นหรือไม่ อย่างไร ?

.....

.....

.....

.....

.....

.....

.....

### กิจกรรมการเรียนรู้

ชุมชนในฝัน	
ขั้นตอนการจัดกิจกรรม	กิจกรรมการเรียนรู้การสอน
<p><b>ขั้นที่ 1 ขั้นนำ</b></p> <p>บรรยายภาคการเรียนรู้ที่ผ่อนคลาย การจูงใจเพื่อส่งเสริมการเรียนรู้</p>	<ol style="list-style-type: none"> <li>นำเข้าสู่บทเรียน โดยการเต้น เกาซิกิ</li> <li>วิทยากรแนะนำ และฝึกการสร้างบรรยากาศการเรียนรู้ที่ผ่อนคลาย โดยการร่วมกิจกรรมให้เกิดภาวะคลื่นสมองต่ำ ตามแนวคิดนีโอฮิวแมนนิส โดยการหลับตาผ่อนคลายร่วมกับการฟังเพลง บาบานัม เคววาลัม ( Baba Nam Kevalam ) ประมาณ 5-10 นาที</li> </ol>
<p><b>ขั้นที่ 2 ขั้นกิจกรรม</b></p> <p>ยึดผู้เรียนเป็นศูนย์กลางเน้นศักดิ์ศรีความเป็นมนุษย์</p> <p>ยึดกลุ่มเป็นแหล่งเรียนรู้</p> <p>ยึดการค้นพบด้วยตนเอง เชื่อมั่นในศักยภาพอันยิ่งใหญ่ภายในตน พัฒนาศักยภาพอันไร้ขีดจำกัด</p>	<ol style="list-style-type: none"> <li>ตระหนักรู้           <ul style="list-style-type: none"> <li>- บรรยาย ความรู้ การยอมรับเมื่อผู้อื่นมีเหตุผลที่ดีกว่า และ การตัดสินใจโดยใช้เหตุผลมากกว่าอารมณ์</li> </ul> </li> <li>พลังกลุ่ม           <ul style="list-style-type: none"> <li>- แบ่งกลุ่มผู้เข้าร่วมกิจกรรม ออกเป็นกลุ่มละเท่าๆกัน ให้ส่งตัวแทนของกลุ่มรับใบงาน และอุปกรณ์ต่างๆ ให้แต่ละคนแสดงความคิดเห็นของตนเองให้เพื่อนในกลุ่มรับฟัง สมาชิกในกลุ่ม ระดมความคิด แสดงความเห็นกับผลงานที่ได้ทำ</li> </ul> </li> <li>การกระทำแบบสุดขีด           <ul style="list-style-type: none"> <li>- ท่านอยากให้นักการเมืองคนใดมาเป็นผู้นำชุมชนในของท่าน</li> </ul> </li> </ol>
<p><b>ขั้นที่ 3 ขั้นอภิปราย</b></p> <p>เน้นกระบวนการควบคู่ไปกับผลงานมีความรับผิดชอบต่อการจัดประสบการณ์การเรียนรู้</p>	<ol style="list-style-type: none"> <li>รวบรวมความคิดทั้งหมดสรุปเพื่อนำเสนอ</li> <li>ส่งตัวแทนนำเสนอ หน้าชั้นเรียน</li> <li>ส่งงานของกลุ่ม</li> </ol>
<p><b>ขั้นที่ 4 ขั้นประยุกต์ใช้</b></p> <p>เน้นการนำความรู้ไปใช้ในชีวิตประจำวัน</p>	<ol style="list-style-type: none"> <li>นำเสนอเพื่อนำไปใช้ในชีวิตประจำวัน</li> </ol>

### ใบงานที่ 3/3

#### ชุมชนในฝัน (งานกลุ่ม)

ชื่อกลุ่ม.....

จงอ่านบทความต่อไปนี้

ท่านเคยฝันอยากมีชุมชนตามที่ใจของท่านต้องการหรือไม่ ? ฝันแบบนี้ท่านอาจเห็นว่าเป็นฝันที่ยิ่งใหญ่ไปหน่อย ไซ้ อาจดูเป็นฝันที่ยิ่งใหญ่และออกจะลมๆแล้งๆ แต่ในประวัติศาสตร์อันยาวนานของมนุษยนับแต่โบราณกาลผ่านมา ไซ้ว่า มนุษย์จะสร้างชุมชนที่ตนเองต้องการไม่สำเร็จก็หาไม่ มีชุมชนหลายชุมชนที่เป็นไปตามฝันที่วาดไว้ได้อย่างน่าอัศจรรย์ฝันเล็กๆ ย่อมสำเร็จได้ด้วยกำลังคนคนเดียวหรือสองคน แต่ฝันใหญ่ๆ จะสำเร็จได้ก็ด้วยอาศัยกำลังคนที่เป็นกลุ่มใหญ่เช่นกัน มาดู "ชุมชนในฝันของข้าพเจ้า" ดึกว่า ชุมชนที่ข้าพเจ้าอยากเห็น อยากได้ อยากเข้าไปอาศัยอยู่มากที่สุด เป็นดังนี้

เป็นชุมชนที่มีขนาดปานกลางไม่ใหญ่นัก สมาชิกของชุมชนไม่เกินห้าร้อยคน มีผู้นำชุมชนที่มีความรู้ มีความสามารถ ทั้งด้านการบริหาร การจัดการ และทรงภูมิรัฐภูมิธรรม เป็นผู้นำที่มีภาวะผู้นำ (Leadership) เป็นผู้นำที่เข้าใจสภาพของชุมชนที่ตนเองดูแลอย่างดีเยี่ยม ทั้งยังมีปัญญาสามารถเข้าใจอุปนิสัยใจคอของสมาชิกในชุมชนอีกด้วย เป็นผู้นำชุมชนที่พร้อมจะเสียสละเพื่อประโยชน์สุขของชุมชนโดยไม่เห็นแก่ตัวมีสมาชิกในชุมชนที่รักและสามัคคีกัน แสดงความคิดเห็นได้ แต่ผลสุดท้ายต้องฟังคำสั่งตัดสินจากผู้นำชุมชน สมาชิกทุกคน รวมทั้งผู้นำชุมชน เป็นผู้ที่ใฝ่รู้ ผู้สั่งยากอยู่ตลอดเวลาคนที่มีความสามารถไม่เหมือนผู้อื่น ก็แบ่งปันความสามารถของตนเองผ่านการทำให้ดู สร้างผลงานให้เห็น และบอกกล่าวแนะนำแก่ผู้ที่สนใจอยากฝึกให้เป็นอย่างนั้นบ้าง สมาชิกในชุมชนมีเมตตา กรุณา มุทิตา และอุเบกขา ต่อกัน ไม่หนักในคุณธรรมข้อใดข้อหนึ่งดังกล่าวมา แต่มีครบทั้ง 4 ประการนั้นอย่างเท่าๆกัน

ในชุมชนมีห้องสมุดประจำชุมชนที่เป็นศูนย์กลางแห่งการเรียนรู้ทั้งในตำรา และการฝึกปฏิบัติ โดยมีผู้สนใจด้านบรรณารักษะรับภาระหน้าที่ในการดูแลรักษาทรัพยากรทุกอย่าง ในห้องสมุดนั้น อาชีพของสมาชิกในชุมชนเป็นอาชีพที่หลากหลายได้ เพื่อการเรียนรู้และเสริมเศรษฐกิจของชุมชนให้เข้มแข็งมากขึ้นโรงเรียนของชุมชนอาจเป็นโรงเรียนของรัฐ แต่มีสมาชิกในชุมชนเป็นกรรมการการศึกษา ครูอาจารย์ที่เข้าไปสอน อาจเป็นคนนอกชุมชนได้ แต่ให้ผ่านการคัดเลือกจากชุมชนเสียก่อน กระบวนการในการคัดเลือกนั้น ให้ผู้นำชุมชน และกรรมการการศึกษา ร่วมกับผู้บริหารโรงเรียนเป็นผู้กำหนด

วัฒนธรรมประเพณีของชุมชน เป็นวัฒนธรรมประเพณีที่ดั้งเดิม สอดคล้องกับ

วัฒนธรรมประเพณีของชาติ สมาชิกทุกคนในชุมชนมองเห็นคุณค่าและความสำคัญของการธำรงไว้ซึ่งประเพณีอันดีงามนั้น ทุกคนคือ "แหล่งแห่งการสืบทอด" ประเพณีและวัฒนธรรมได้มีวัดที่มีพระภิกษุผู้ปฏิบัติดีปฏิบัติชอบ ตามหลักพระธรรมวินัยของพระสัมมาสัมพุทธเจ้าอยู่จำอาศัยเป็นที่พึ่งทางจิตใจและปัญญาทางธรรมของสมาชิกในชุมชนได้

สมาชิกในชุมชนสนใจวิทยาการของโลกอย่างกว้างขวาง และในขณะเดียวกันก็สนใจ

วิทยาการทางพุทธศาสนาด้วย ในชุมชนมีการศึกษาศาสตร์ต่างๆ เพื่อใช้ในการเลี้ยงชีพ เพื่อทำประโยชน์ต่อชุมชนและประเทศชาติบ้านเมือง และศึกษาพุทธศาสตร์เพื่อใช้ในการดำเนินชีวิตส่วนตัวให้ดีงาม สมบูรณ์มากที่สุดเท่าที่สามารถทำได้ มีความสุขในการใช้ชีวิตในแต่ละวันได้อย่างเรียบง่าย

โดย ชนสุรินทร์ 17 พ.ย. 51

1. จงตอบคำถามต่อไปนี้

ท่านเห็นด้วยกับบทความข้างต้นหรือไม่ อย่างไร ?

2. จงพูดคุยปรึกษากันในกลุ่มเพื่อวาดภาพชุมชนในฝันของกลุ่ม และส่งตัวแทนนำเสนอหน้าห้องเรียน

## กิจกรรมการเรียนรู้

อะไรเอ่ย	
ขั้นตอนการจัดกิจกรรม	กิจกรรมการเรียนการสอน
<p><b>ขั้นที่ 1 ขั้นนำ</b></p> <p>บรรยายภาคการเรียนรู้ที่ผ่อนคลาย การจูงใจเพื่อส่งเสริมการเรียนรู้</p>	<p>1. นำเข้าสู่บทเรียน โดยการเดิน เกาซิกิ</p> <p>2. วิชยากรแนะนำ และฝึกการสร้างบรรยากาศการเรียนรู้ที่ผ่อนคลาย โดยการร่วมกิจกรรมให้เกิดภาวะคลื่นสมองต่ำ ตามแนวคิดนีโอฮิวแมนนิส โดยการหลับตาผ่อนคลายร่วมกับการฟังเพลง บาบานัม เค วาลัม ( Baba Nam Kevalam ) ประมาณ 5-10 นาที</p>
<p><b>ขั้นที่ 2 ขั้นกิจกรรม</b></p> <p>ยึดผู้เรียนเป็นศูนย์กลางเน้นศักดิ์ศรีความเป็นมนุษย์</p> <p>ยึดกลุ่มเป็นแหล่งเรียนรู้</p> <p>ยึดการค้นพบด้วยตนเอง เชื่อมั่นในศักยภาพอันยิ่งใหญ่ภายในตน พัฒนาศักยภาพอันไร้ขีดจำกัด</p>	<p>3. ตระหนักรู้</p> <p>- บรรยาย ความรู้ การรับฟังข้อคิดเห็นของทุกคนโดยอดทนต่อความขัดแย้งที่เกิดขึ้น</p> <p>4. พลังกลุ่ม</p> <p>- แบ่งกลุ่มผู้เข้าร่วมกิจกรรม ออกเป็นกลุ่มละเท่าๆกัน และทำกิจกรรมครั้งละ 2 กลุ่ม สลับกันถามและตอบ กลุ่มที่ตอบถูกได้รับบัตรคำจากกลุ่มที่ถาม กลุ่มที่ตอบผิดมอบบัตรคำของเราให้กลุ่มที่ถาม ครบกลุ่มละ 10 คำถาม</p> <p>5. การกระทำแบบสุดขีด</p> <p>- ทำนคิดอย่างไรกับปัญหาความขัดแย้งในประเทศ</p>
<p><b>ขั้นที่ 3 ขั้นอภิปราย</b></p> <p>เน้นกระบวนการควบคู่ไปกับผลงานมีความรับผิดชอบต่อการจัดประสบการณ์การเรียนรู้</p>	<p>6. ให้แต่ละคนแสดงความคิดเห็นว่ามีเหตุการณ์อะไรเกิดขึ้นบ้าง ทั้งกับภายในกลุ่มเรา และคู่ต่อสู้</p> <p>7. สมาชิกในกลุ่ม ระดมความคิด แสดงความเห็นกับความอดทนต่อความขัดแย้งต่างๆที่เกิดขึ้น</p> <p>8. รวบรวมความคิดเห็นของกลุ่ม ในเรื่อง ประโยชน์ของการอดทนต่อความขัดแย้ง</p>
<p><b>ขั้นที่ 4 ขั้นประยุกต์ใช้</b></p> <p>เน้นการนำความรู้ไปใช้ในชีวิตประจำวัน</p>	<p>9. นำเสนอเพื่อนำไปใช้ในชีวิตประจำวัน</p>

ใบงานที่ 3/4

ชื่อกลุ่ม.....

อะไรเอ๋ย ? (งานกลุ่ม)

-----  
ให้ตั้งคำถาม พร้อมคำตอบ ที่ดี และยากที่สุด โดยต้องขึ้นต้นด้วย “อะไรเอ๋ย ?” จำนวน 15 ข้อ

**ตัวอย่าง**

คำถาม อะไรเอ๋ย ? ที่ช่างกลัวมากที่สุด

คำตอบ ฉ.ฉิ่ง เพราะ ฉ.ฉิ่งตีดัง ช.ช่างวิ่งหนี

-----  
1. คำถาม

.....

คำตอบ .....

2. คำถาม

.....

คำตอบ .....

3. คำถาม

.....

คำตอบ .....

4. คำถาม

.....

คำตอบ .....

5. คำถาม

.....

คำตอบ .....

6. คำถาม

.....

คำตอบ .....

7. คำถาม

.....

คำตอบ .....

8. คำถาม

.....

คำตอบ .....

9. คำถาม

.....

คำตอบ .....

10. คำถาม

.....

คำตอบ .....

11. คำถาม

.....

คำตอบ .....

12. คำถาม

.....

คำตอบ .....



13. คำถาม

.....

คำตอบ .....

14. คำถาม

.....

คำตอบ .....

15. คำถาม

.....

คำตอบ .....

## กิจกรรมการเรียนรู้

การยอมรับในเหตุผลที่ดีกว่า	
ขั้นตอนการจัดกิจกรรม	กิจกรรมการเรียนการสอน
<p><b>ขั้นที่ 1 ขั้นนำ</b></p> <p>บรรยากาศการเรียนรู้ที่ผ่อนคลาย การจูงใจเพื่อส่งเสริมการเรียนรู้</p>	<p>1. นำเข้าสู่บทเรียน โดยการเดิน เกาซิกิ</p> <p>2. วิชยากรแนะนำ และฝึกการสร้างบรรยากาศการเรียนรู้ที่ผ่อนคลาย โดยการร่วมกิจกรรมให้เกิดภาวะคลื่นสมองต่ำ ตามแนวคิดนีโอฮิวแมนนิส โดยการหลับตาผ่อนคลายร่วมกับการฟังเพลง บาบานัม เค วาลัม ( Baba Nam Kevalam ) ประมาณ 5-10 นาที</p>
<p><b>ขั้นที่ 2 ขั้นกิจกรรม</b></p> <p>ยึดผู้เรียนเป็นศูนย์กลางเน้นศักดิ์ศรีความเป็นมนุษย์</p> <p>ยึดกลุ่มเป็นแหล่งเรียนรู้</p> <p>ยึดการค้นพบด้วยตนเอง เชื่อมมั่นในศักยภาพอันยิ่งใหญ่ภายในตน พัฒนาศักยภาพอันไร้ขีดจำกัด</p>	<p>3. ตระหนักรู้</p> <p>- อธิบายความหมายของการยอมรับในเหตุผลที่ดีกว่า</p> <p>4. พลังกลุ่ม</p> <p>- แบ่งกลุ่มผู้เข้าร่วมกิจกรรม ออกเป็นกลุ่มละเท่าๆกัน ให้แต่ละกลุ่ม ค้นหาข้อดี และไม่ดี ของการยอมรับในเหตุผลที่ดีกว่า อย่างละ 5 ข้อ</p> <p>5. การกระทำแบบสุดขีด</p> <p>- ให้บอกข้อเสียของการยอมรับในเหตุผลที่ดีกว่า</p>
<p><b>ขั้นที่ 3 ขั้นอภิปราย</b></p> <p>เน้นกระบวนการควบคู่ไปกับผลงานมีความรับผิดชอบต่อการจัดประสบการณ์การเรียนรู้</p>	<p>6. ให้แต่ละกลุ่มแสดงความคิดเห็นยกตัวอย่างเหตุการณ์อะไรเกิดขึ้นจริง</p> <p>7. สมาชิกในกลุ่ม ร่วมแสดงความคิดเห็น</p> <p>8. รวบรวมเป็นความคิดเห็นของกลุ่ม ข้อดี และไม่ดี ของการยอมรับในเหตุผลที่ดีกว่า อย่างละ 5 ข้อ</p> <p>9. ส่งตัวแทนนำเสนอ หน้าชั้นเรียน</p> <p>10. ส่งงานของกลุ่ม</p>
<p><b>ขั้นที่ 4 ขั้นประยุกต์ใช้</b></p> <p>เน้นการนำความรู้ไปใช้ในชีวิตประจำวัน</p>	<p>11. นำเสนอเพื่อนำไปใช้ในชีวิตประจำวัน</p>

## ใบงานที่ 3/5

## การยอมรับในเหตุผลที่ดีกว่า

-----

1. ให้ท่านหาข้อดี และไม่ดี ของการยอมรับในเหตุผลที่ดีกว่า

.....

.....

.....

.....

.....

.....

.....

2. ยกตัวอย่างเหตุการณ์อะไรเกิดขึ้นจริงของการยอมรับในเหตุผลที่ดีกว่า

.....

.....

.....

.....

.....

.....

.....

3. ให้บอกประโยชน์ของการยอมรับในเหตุผลที่ดีกว่า และส่งตัวแทนนำเสนอ

.....

.....

.....

.....

.....

.....

.....

## แผนการเรียนรู้ ที่ 4 สามารถพึ่งตนเองได้

---

เรียนในห้องเรียน ชั่วโมงที่ 12 – 16 เรียนด้วยตนเอง 25 ชั่วโมง

### 1. วัตถุประสงค์

- 1.1 เพื่อให้ผู้เรียนมีความรู้ในเรื่องความสามารถพึ่งตนเองได้
- 1.2 เพื่อให้ผู้เรียนสามารถพึ่งตนเองได้

### 2. กลุ่มผู้เรียน คือ ลูกเสือชาวบ้าน

### 3. วิทยากร คือ คณะวิทยากรลูกเสือชาวบ้าน และนายวรฤทธิ เจริญศรีพรพงศ์

### 4. เนื้อหาสาระ

การพึ่งตนเองได้ หมายถึง ความสามารถในการดำรงตนอยู่ได้อย่างอิสระ มั่นคง สมบูรณ์ ซึ่งการพึ่งตนเองได้นั้น มีทั้งในระดับบุคคล และชุมชน การพึ่งตนเอง ต้องสามารถผันเปลี่ยนไปตามเวลาได้ เพื่อให้เกิดความเหมาะสม สอดคล้อง และสมดุล

หลักการและแนวทางเพื่อให้ชุมชนสามารถพึ่งตนเองได้ ตามหลักทางสังคมวิทยามี

### 5 ประการ คือ

1. การพึ่งตนเองได้ทางเทคโนโลยี หมายถึง การมีปริมาณและคุณภาพของเทคโนโลยีทางวัตถุ เช่น เครื่องไม้เครื่องมือ เครื่องจักรกล และเทคโนโลยีทางสังคม เช่น การจัดวางโครงการ การจัดการ เป็นต้น การรู้จักใช้อย่างมีประสิทธิภาพ รวมทั้งการนำภูมิปัญญาชาวบ้านมาใช้ หรือประยุกต์ใช้ให้เหมาะสม

2. การพึ่งตนเองได้ทางเศรษฐกิจ หมายถึง ความสามารถในการทำมาหากินเลี้ยงชีพที่มีความมั่นคงสมบูรณ์พูนสุขพอสมควรหรืออย่างมีสมดุล

3. การพึ่งตนเองได้ทางทรัพยากรธรรมชาติ หมายถึง ความสามารถในการใช้ทรัพยากรธรรมชาติที่มีอยู่ให้เกิดประโยชน์สูงสุด และความสามารถในการรักษาทรัพยากรธรรมชาติให้ดำรงอยู่ไม่ให้เสื่อมเสียไปจนหมดสิ้น หรือไม่ให้เสียสมดุลธรรมชาติ

4. การพึ่งตนเองได้ทางจิตใจ หมายถึง การมีสภาพจิตใจที่กล้าแข็ง เพื่อที่สามารถต่อสู้กับปัญหาอุปสรรคต่างๆ ทั้งการหาเลี้ยงชีพ การพัฒนาชีวิตให้เจริญก้าวหน้า การยึดมั่นปฏิบัติตนตามหลักทางสายกลาง หรือมัชฌิมาปฏิปทา

5. การพึ่งตนเองได้ทางสังคม หมายถึงการที่คนกลุ่มหนึ่งมีความเป็นปึกแผ่นเหนียวแน่น มีผู้นำที่มีประสิทธิภาพ สามารถนำกลุ่มคนเหล่านี้ให้ดำเนินการใดๆ เพื่อบรรลุเป้าหมายด้วยตนเอง หรือสามารถหาความช่วยเหลือจากภายนอกเข้ามาช่วย ทำให้ชุมชนช่วยตนเองได้

#### 5. ผลการเรียนรู้ที่คาดหวัง

- 5.1 การประหยัด
- 5.2 การพัฒนาอาชีพ
- 5.3 ใช้เวลาว่างให้เป็นประโยชน์
- 5.4 พัฒนาอาชีพตนเอง
- 5.5 ทำงานอย่างเต็มที่

#### 6. สื่ออุปกรณ์การสอน

- 6.1 เพลง Baba Nam Kevalam
- 6.2 กระดาษโปสเตอร์
- 6.3 ซีดีเมจิก

## กิจกรรมการเรียนรู้

สมุดบัญชีครัวเรือน	
ขั้นตอนการจัดกิจกรรม	กิจกรรมการเรียนการสอน
<p><u>ขั้นที่ 1 ขั้นนำ</u></p> <p>บรรยากาศการเรียนรู้ที่ผ่อนคลาย การจูงใจเพื่อส่งเสริมการเรียนรู้</p>	<ol style="list-style-type: none"> <li>นำเข้าสู่บทเรียน โดยการเดิน เกาซิกิ</li> <li>วิทยากรแนะนำ และฝึกการสร้างบรรยากาศการเรียนรู้ที่ผ่อนคลาย โดยการร่วมกิจกรรมให้เกิดภาวะคลื่นสมองต่ำ ตามแนวคิดนีโอฮิวแมนนิส โดยการหลับตาผ่อนคลายร่วมกับการฟังเพลง บาบานัม เค วาลัม ( Baba Num Kevalam ) ประมาณ 5-10 นาที</li> </ol>
<p><u>ขั้นที่ 2 ขั้นกิจกรรม</u></p> <p>ยึดผู้เรียนเป็นศูนย์กลางเน้นศักดิ์ศรีความเป็นมนุษย์</p> <p>ยึดกลุ่มเป็นแหล่งเรียนรู้</p> <p>ยึดการค้นพบด้วยตนเอง เชื่อมั่นในศักยภาพอันยิ่งใหญ่ภายในตน พัฒนาศักยภาพอันไร้ขีดจำกัด</p>	<ol style="list-style-type: none"> <li>ตระหนักรู้           <ul style="list-style-type: none"> <li>- ให้ทุกคนในกลุ่มรับสมุดบัญชีครัวเรือน อธิบายขั้นตอนการบันทึก และให้ผู้เข้ารับการอบรม ทดลองบันทึกสมุดบัญชีครัวเรือน</li> </ul> </li> <li>พลังกลุ่ม           <ul style="list-style-type: none"> <li>- แบ่งกลุ่มผู้เข้าร่วมกิจกรรม ออกเป็นกลุ่มละเท่าๆกัน ฝึกทำสมุดบัญชีครัวเรือน</li> </ul> </li> <li>การกระทำแบบสุดขีด           <ul style="list-style-type: none"> <li>- ให้ทำบัญชีครัวเรือนทุกครั้งที่มีการใช้จ่าย</li> </ul> </li> </ol>
<p><u>ขั้นที่ 3 ขั้นอภิปราย</u></p> <p>เน้นกระบวนการควบคู่ไปกับผลงานมีความรับผิดชอบต่อการจัดประสบการณ์การเรียนรู้</p>	<ol style="list-style-type: none"> <li>หากไม่เข้าใจหรือสงสัย ให้แลกเปลี่ยนเรียนรู้ภายในกลุ่ม โดยวิทยากรเป็นผู้ควบคุม</li> <li>ให้แต่ละคนปรับปรุงสมุดบัญชีครัวเรือนของตนเอง</li> <li>ให้พูดคุยถึงประโยชน์ การทำสมุดบัญชีครัวเรือน</li> </ol>
<p><u>ขั้นที่ 4 ขั้นประยุกต์ใช้</u></p> <p>เน้นการนำความรู้ไปใช้ในชีวิตรประจำวัน</p>	<ol style="list-style-type: none"> <li>นำเสนอเพื่อนำไปใช้ในชีวิตรประจำวัน</li> </ol>

## ใบความรู้ที่ 4.1

### **บัญชีครัวเรือน**

การทำบัญชีครัวเรือนถือว่ามีผลสำคัญอย่างยิ่งต่อแนวทางสู่ความพอเพียง ผู้ปฏิบัติจะต้องรู้จักประมาณตนเองมีการวางแผนการใช้จ่ายอย่างรอบคอบมีสติในการดำรงชีวิตซึ่งการวางแผนที่ดีนั้นจำเป็นจะต้องมีการจดบันทึกข้อมูลที่ต้องมีการเก็บข้อมูลเกี่ยวกับรายรับและรายจ่ายของครัวเรือนเพื่อจัดทำเป็นบัญชีครัวเรือนและนำข้อมูลที่ได้มาพิจารณาหาวิธีการเพิ่มรายรับและลดรายจ่ายที่ไม่จำเป็นเพื่อให้เกิดความพอดีหากมีส่วนที่เหลือก็ให้เก็บไว้ออมเพื่อใช้ในอนาคต

การทำบัญชีครัวเรือนเป็นการจดบันทึกรายรับรายจ่ายประจำวันของครัวเรือนดังนั้น

การทำบัญชีครัวเรือนจึงมีความสำคัญดังนี้

1. ทำให้ทราบรายรับรายจ่ายและหนี้สินของครัวเรือนรายรับเป็นเงินหรือของมีค่าที่ครัวเรือนได้รับจากการประกอบอาชีพหรือผลตอบแทนที่ได้รับจากการแลกเปลี่ยนเช่นเงินเดือน ดอกเบี้ยจากเงินฝากธนาคารรายได้จากการขายสิ่งของเหลือใช้ เป็นต้น

2. ทำให้ทราบว่าครัวเรือนมีเงินคงเหลือเท่าใดในแต่ละวัน

3. นำข้อมูลมาใช้ในการบริหารจัดการเงินจัดลำดับความสำคัญของรายจ่ายและวางแผนการใช้จ่ายว่ารายจ่ายใดมีความจำเป็นรายจ่ายใดไม่มีความจำเป็นสามารถตัดออกได้

การบริหารจัดการเงินเป็นการจัดการให้เกิดความสมดุลระหว่างรายรับและรายจ่าย ครัวเรือนควรมีรายรับมากกว่ารายจ่ายหากรายรับน้อยกว่ารายจ่ายครัวเรือนต้องทำการกู้ยืมเงินมาใช้จ่ายการกู้ยืมช่วยแก้ปัญหาได้เพียงช่วงระยะสั้นๆแต่อาจเป็นการสร้างปัญหาในอนาคตถ้ารายรับน้อยกว่ารายจ่ายเป็นประจำครัวเรือนก็จะมีหนี้สินพอกพูนขึ้นภาระหนี้สินที่ต้องชำระคืนทั้งเงินต้นและดอกเบี้ยก็จะเพิ่มขึ้นตามระยะเวลาการกู้ยืมทำให้เป็นปัญหาที่ถกเถียงกันที่แก้ไขยาก การแก้ปัญหาที่มั่นคงและถูกต้องสามารถทำได้ 3 วิธีคือ

1. การหาทางเพิ่มรายรับเช่นการใช้เวลาว่างในการผลิตหรือแปรรูปสินค้าเพื่อนำไปจำหน่ายการปลูกผักสวนครัวเพื่อนำไปจำหน่าย เป็นต้น

2. การตัดรายจ่ายที่ไม่จำเป็นออกจากการใช้จ่ายของครัวเรือนรายจ่ายที่ไม่จำเป็นเช่นรายจ่ายเกี่ยวกับการพนัน สุรารายจ่ายฟุ่มเฟือยรายจ่ายการสังสรรค์ที่มากเกินไป เป็นต้น

3. การลดรายจ่ายที่จำเป็นลงเช่นการเดินทางโดยใช้การเดินเท้าหรือการปั่นจักรยานแทนการใช้รถยนต์ช่วยลดค่าใช้จ่ายในการเดินทางและทำให้สุขภาพแข็งแรงการปลูกผักสวนครัวไว้ทานเองช่วยลดรายจ่ายค่าอาหารของครัวเรือนนอกจากนั้นผักสวนครัวที่ปลูกเองยังมีคุณภาพดีและปลอดภัยจากสารเคมี เป็นต้น

ใบงานที่ 4/1

ชื่อกลุ่ม.....

บัญชีครัวเรือน

กลุ่มของท่านเห็นด้วยกับข้อความเหล่านี้หรือไม่ และสามารถนำไปปฏิบัติได้อย่างไร

1. การทำบัญชีครัวเรือนมีความสำคัญคือ

.....  
.....  
.....  
.....  
.....  
.....

2. การแก้ปัญหาที่มั่นคงและถูกต้องสามารถทำได้ 3 วิธีคือ

.....  
.....  
.....  
.....  
.....  
.....

3. ท่านมีวิธีการทำบัญชีครัวเรือนอย่างไร

.....  
.....  
.....  
.....  
.....  
.....



## กิจกรรมการเรียนรู้

อาชีพของเราในอนาคต	
ขั้นตอนการจัดกิจกรรม	กิจกรรมการเรียนรู้การสอน
<p><b>ขั้นที่ 1 ขั้นนำ</b></p> <p>บรรยายภาคการเรียนรู้ที่ผ่อนคลาย การจูงใจเพื่อส่งเสริมการเรียนรู้</p>	<ol style="list-style-type: none"> <li>นำเข้าสู่บทเรียน โดยการเดิน เกาซิกิ</li> <li>วิทยากรแนะนำ และฝึกการสร้างบรรยากาศการเรียนรู้ที่ผ่อนคลาย โดยการ่วมกิจกรรมให้เกิดภาวะคลื่นสมองต่ำ ตามแนวคิดนีโอฮิวแมนนิส โดยการหลับตาผ่อนคลายร่วมกับการฟังเพลง บาบานัม เควาลัม ( Baba Nam Kevalam ) ประมาณ 5-10 นาที</li> </ol>
<p><b>ขั้นที่ 2 ขั้นกิจกรรม</b></p> <p>ยึดผู้เรียนเป็นศูนย์กลางเน้นศักดิ์ศรีความเป็นมนุษย์</p> <p>ยึดกลุ่มเป็นแหล่งเรียนรู้</p> <p>ยึดการค้นพบด้วยตนเอง เชื่อมั่นในศักยภาพอันยิ่งใหญ่ภายในตน พัฒนาศักยภาพอันไร้ขีดจำกัด</p>	<ol style="list-style-type: none"> <li>ตระหนักรู้           <ul style="list-style-type: none"> <li>- บรรยาย ความรู้ เรื่องอาชีพของเราในอนาคต</li> </ul> </li> <li>พลังกลุ่ม           <ul style="list-style-type: none"> <li>- แบ่งกลุ่มผู้เข้าร่วมกิจกรรม ออกเป็นกลุ่มละเท่าๆกัน ให้ทุกคนในกลุ่มรับใบงาน</li> </ul> </li> <li>การกระทำแบบสุดขีด           <ul style="list-style-type: none"> <li>- ให้ออกข้อโต้แย้งของการประกอบอาชีพของท่าน</li> </ul> </li> </ol>
<p><b>ขั้นที่ 3 ขั้นอภิปราย</b></p> <p>เน้นกระบวนการควบคู่ไปกับผลงานมีความรับผิดชอบต่อการจัดประสบการณ์การเรียนรู้</p>	<ol style="list-style-type: none"> <li>อ่านคำตอบให้เพื่อนในกลุ่มได้รับฟัง ทีละคน(โดยห้ามมีข้อโต้แย้ง)</li> <li>ให้แต่ละคนปรับปรุงคำตอบของตนเอง(ถ้าต้องการ)</li> <li>คัดเลือกตัวอย่างที่ดีที่สุดในกลุ่มเพื่อนำเสนอ</li> <li>ส่งตัวแทนนำเสนอ หน้าชั้นเรียน</li> <li>ส่งงานใบงานของแต่ละคน</li> </ol>
<p><b>ขั้นที่ 4 ขั้นประยุกต์ใช้</b></p> <p>เน้นการนำความรู้ไปใช้ในชีวิตประจำวัน</p>	<ol style="list-style-type: none"> <li>นำเสนอเพื่อนำไปใช้ในชีวิตประจำวัน</li> </ol>

## ใบความรู้ที่ 4.2

### การพัฒนาความก้าวหน้าทางอาชีพ

การพัฒนาความก้าวหน้าทางอาชีพ ( Career Development) นอกจากเป็นการเพิ่มโอกาสในการก้าวไปสู่ความสำเร็จแล้ว ยังเป็นการพัฒนาตนเองให้ทำงานได้อย่างมีประสิทธิภาพ ก่อให้เกิดประโยชน์กับทั้งพนักงานและองค์กร ถ้าต้องการความก้าวหน้าทางอาชีพอย่างที่มีมุ่งหวังไว้ ควรมีแบบแผนการพัฒนาอาชีพที่ดี และมีความรู้ความเข้าใจในขั้นตอน กระบวนการพัฒนา โดยแผนการพัฒนาอาชีพสามารถแบ่งเป็นขั้นตอนได้ ดังต่อไปนี้

#### 1. การวางแผนพัฒนาสายอาชีพ (Career Planning)

ในการวางแผนพัฒนาสายอาชีพเป็นการกำหนดทิศทางและเป้าหมายการทำงานในอนาคต ควรประเมินตนเองในด้านต่าง ๆ เช่น

- 1.1 ความสนใจส่วนตัว ที่เป็นผลดีในการพัฒนาตนเองและอาชีพ
- 1.2 ความสามารถเฉพาะตัวและการทำงานเป็นทีม
- 1.3 ศึกษางานในตำแหน่งที่เหมาะสมกับตนเอง เพื่อเพิ่มโอกาสความก้าวหน้าในอาชีพ
- 1.4 กำหนดเป้าหมายที่ต้องการในระยะสั้น และระยะยาว
- 1.5 หมั่นฝึกฝนและพัฒนาตนเองในการทำงานอยู่เสมอ
- 1.6 ปฏิบัติตามแผนการที่ตั้งไว้อย่างเคร่งครัด

#### 2. การจัดการทางด้านสายอาชีพ (Career Management)

การจัดการทางด้านสายอาชีพ ควรจัดการให้มีความเหมาะสมกับตนเองและตำแหน่งงาน เพื่อให้บรรลุวัตถุประสงค์ที่วางไว้ โดยมีข้อปฏิบัติดังนี้

- 2.1 แผนการสืบทอดตำแหน่ง ( Success Plan) ทุกองค์กรย่อมมีแผนการสืบทอดตำแหน่งไว้แล้ว แต่มักจะเกิดปัญหาในการเลือกผู้สืบทอดตำแหน่งที่ไม่ตรงตามงานที่ได้รับ ฉะนั้น ควรเตรียมตัวให้เป็นผู้สืบทอดตำแหน่งที่ดี หรือเตรียมพร้อมที่จะได้รับตำแหน่งที่สูงกว่าอยู่เสมอ ควรมีคุณสมบัติตรงตามผู้ถ่ายทอดตำแหน่งต้องการ เช่น เป็นคนดี มีความรู้ในงานหลาย ๆ ด้าน มีความรับผิดชอบสูง วางตัวให้เหมาะสมกับหน้าที่

2.2 สายงานทางอาชีพ ( Career Path) ควรหาข้อมูลเกี่ยวกับตำแหน่งงานว่างที่ตรงกับสายงานทางอาชีพ ( Career Path) และคุณสมบัติของคุณ เพราะแต่ละตำแหน่งงานนั้นจะมี Job Description ที่ต่างกัน ไม่ว่าจะเป็นอายุ ประสบการณ์การทำงาน ระดับการศึกษา และความพร้อมส่วนตัวในการทำงาน ควรเลือกอาชีพที่เหมาะสมและตรงตามความสามารถตนเองมากที่สุด เพื่อเป็นการพัฒนา Career Path ของคุณ ซึ่งเป็นผลดีในการสมัครงานในครั้งต่อไป

2.3 การประเมินผลการปฏิบัติงาน ควรทำการประเมินผลงานทุกครั้ง เพราะเป็นสิ่งที่สามารถชี้ได้ว่า การปฏิบัติงานที่ผ่านมาเป็นอย่างไร บรรลุวัตถุประสงค์หรือไม่ ควรมีการประเมินผลงานอย่างตรงไปตรงมา เพื่อหาข้อดีและข้อเสียที่เกิดขึ้น ซึ่งเราอาจมองข้ามจุดนั้นไป เมื่อทราบถึงผลการประเมินแล้วจะได้ปรับปรุงในข้อบกพร่อง และพัฒนาส่วนที่ดีให้มีประสิทธิภาพมากยิ่งขึ้น

การพัฒนาความก้าวหน้าทางอาชีพนั้น ควรทำการประเมินพฤติกรรมของตนเอง เพื่อให้เข้าใจถึงความต้องการ คุณสมบัติ และเป้าหมายความสำเร็จ ก่อนที่จะนำไปใช้กับหลักการวางแผนพัฒนาความก้าวหน้าทางอาชีพ เพื่อให้เกิดความสอดคล้องกันระหว่างบุคคลกับอาชีพที่ต้องการ และนำไปปฏิบัติได้ตรงตามจุดมุ่งหมายที่ได้วางเอาไว้

ใบงานที่ 4/2

ชื่อกลุ่ม.....

อาชีพของเราในอนาคต

-----  
ให้ตอบคำถามต่อไปนี้

1. อาชีพของท่าน คือ

.....

2. อาชีพของท่านมีทิศทางที่ดีขึ้นหรือไม่อย่างไร

.....

.....

3. โลกนี้เปลี่ยนแปลงตลอดเวลา อาชีพของท่านกระทบหรือไม่อย่างไร

.....

.....

4. ท่านวางแผนชีวิตและการทำงานอย่างไร ในระยะ 1 ปี / 3 ปี / 5 ปี / 10 ปี

1 ปี

.....

.....

3 ปี

.....

.....

5 ปี

.....

.....

10 ปี

.....

.....

5. ท่านสามารถพัฒนาอาชีพของท่านได้อย่างไรบ้าง

.....

.....

.....

6. ให้ท่านลองตั้งเป้าหมายและแบ่งระยะการพัฒนาอาชีพของท่านให้เห็นเป็นรูปธรรม

.....

.....

.....

## กิจกรรมการเรียนรู้

บันทึกยามว่าง	
ขั้นตอนการจัดกิจกรรม	กิจกรรมการเรียนการสอน
<p><u>ขั้นที่ 1 ขั้นนำ</u></p> <p>บรรยากาศการเรียนรู้ที่ผ่อนคลาย การจูงใจเพื่อส่งเสริมการเรียนรู้</p>	<ol style="list-style-type: none"> <li>นำเข้าสู่บทเรียน โดยการเต้น เกาซิกิ</li> <li>วิทยากรแนะนำ และฝึกการสร้างบรรยากาศการเรียนรู้ที่ผ่อนคลาย โดยการร่วมกิจกรรมให้เกิดภาวะคลื่นสมองต่ำ ตามแนวคิดนี้โอฮิวแมนนิส โดยการหลับตาผ่อนคลายร่วมกับการฟังเพลง บาบานัม เควาลัม ( Baba Nam Kevalam ) ประมาณ 5-10 นาที</li> </ol>
<p><u>ขั้นที่ 2 ขั้นกิจกรรม</u></p> <p>ยึดผู้เรียนเป็นศูนย์กลางเน้นศักดิ์ศรีความเป็นมนุษย์</p> <p>ยึดกลุ่มเป็นแหล่งเรียนรู้</p> <p>ยึดการค้นพบด้วยตนเอง เชื่อมั่นในศักยภาพอันยิ่งใหญ่ภายในตน พัฒนาศักยภาพอันไร้ขีดจำกัด</p>	<ol style="list-style-type: none"> <li>ตระหนักรู้           <ul style="list-style-type: none"> <li>- อธิบายถึงประโยชน์ของการทำบันทึก</li> </ul> </li> <li>พลังกลุ่ม           <ul style="list-style-type: none"> <li>- แบ่งกลุ่มผู้เข้าร่วมกิจกรรม ออกเป็นกลุ่มละเท่าๆกัน แล้วร่วมกันทำใบงาน</li> </ul> </li> <li>การกระทำแบบสุดขีด           <ul style="list-style-type: none"> <li>- ให้ท่านบันทึกทุกๆ 1 ชั่วโมง ว่าทำอะไรบ้าง</li> </ul> </li> </ol>
<p><u>ขั้นที่ 3 ขั้นอภิปราย</u></p> <p>เน้นกระบวนการควบคู่ไปกับผลงาน</p> <p>เน้นการนำความรู้ไปใช้ในชีวิตรประจำวัน</p>	<ol style="list-style-type: none"> <li>ถามตอบ และแลกเปลี่ยนเรียนรู้ภายในกลุ่ม โดยพูดคุยถึงประโยชน์ และการนำไปใช้ในชีวิตรประจำวัน</li> </ol>
<p><u>ขั้นที่ 4 ขั้นประยุกต์ใช้</u></p> <p>เน้นการนำความรู้ไปใช้ในชีวิตรประจำวัน</p>	<ol style="list-style-type: none"> <li>นำเสนอเพื่อนำไปใช้ในชีวิตรประจำวัน</li> </ol>

ใบงานที่ 4/3  
บันทึกยามว่าง

ชื่อ.....
-----------

-----  
จงตอบคำถามต่อไปนี้

1. ในหนึ่งวัน ท่านมีเวลาว่าง.....ชั่วโมง

ท่านใช้เวลาว่างข้างต้นทำอะไรบ้าง และเป็นประโยชน์อย่างไร

- 1 .....
- 2 .....
- 3 .....
- 4 .....
- 5 .....
- 6 .....
- 7 .....
- 8 .....

## กิจกรรมการเรียนรู้

นวัตกรรมใหม่ในโลก	
ขั้นตอนการจัดกิจกรรม	กิจกรรมการเรียนการสอน
<p><b>ขั้นที่ 1 ขั้นนำ</b></p> <p>บรรยายภาคการเรียนรู้ที่ผ่อนคลาย การจูงใจเพื่อส่งเสริมการเรียนรู้</p>	<ol style="list-style-type: none"> <li>นำเข้าสู่บทเรียน โดยการเต้น เกาซิกิ</li> <li>วิทยากรแนะนำ และฝึกการสร้างบรรยายภาคการเรียนรู้ที่ผ่อนคลาย โดยการร่วมกิจกรรมให้เกิดภาวะคลื่นสมองต่ำ ตามแนวคิดนีโอฮิวแมนนิส โดยการหลับตาผ่อนคลายร่วมกับการฟังเพลง บาบานัม เควาลัม ( Baba Nam Kevalam ) ประมาณ 5-10 นาที</li> </ol>
<p><b>ขั้นที่ 2 ขั้นกิจกรรม</b></p> <p>ยึดผู้เรียนเป็นศูนย์กลางเน้นศักดิ์ศรีความเป็นมนุษย์</p> <p>ยึดกลุ่มเป็นแหล่งเรียนรู้</p> <p>ยึดการค้นพบด้วยตนเอง เชื่อมมั่นในศักยภาพอันยิ่งใหญ่ภายในตน พัฒนาศักยภาพอันไร้ขีดจำกัด</p>	<ol style="list-style-type: none"> <li>ตระหนักรู้           <ul style="list-style-type: none"> <li>- บรรยาย ความรู้ เรื่องนวัตกรรมใหม่ในโลก</li> </ul> </li> <li>พลังกลุ่ม           <ul style="list-style-type: none"> <li>- แบ่งกลุ่มผู้เข้าร่วมกิจกรรม ออกเป็นกลุ่มละเท่าๆกัน ให้ส่งตัวแทนรับใบงานกลุ่มละ 1 ใบ พร้อมอุปกรณ์ต่างๆ</li> </ul> </li> <li>การกระทำแบบสุดขีด           <ul style="list-style-type: none"> <li>- สร้างเครื่องอบธัญพืชพลังงานแสงอาทิตย์</li> </ul> </li> </ol>
<p><b>ขั้นที่ 3 ขั้นอภิปราย</b></p> <p>เน้นกระบวนการควบคู่ไปกับผลงานมีความรับผิดชอบต่อการจัดประสบการณ์การเรียนรู้</p>	<ol style="list-style-type: none"> <li>อธิบายคำตอบข้อสงสัยแต่ละคนให้เพื่อนในกลุ่มได้รับฟังทีละคน</li> <li>ให้แต่ละคนสอบถามและทำความเข้าใจคำตอบของเพื่อนในกลุ่มให้ชัดเจน</li> <li>คัดเลือกคำตอบที่ดีที่สุดในกลุ่มเพื่อนำเสนอ</li> <li>วาดภาพนวัตกรรมของกลุ่มให้สวยงาม</li> <li>ส่งตัวแทนนำเสนอ หน้าชั้นเรียน</li> <li>ส่งผลงานของกลุ่ม</li> </ol>
<p><b>ขั้นที่ 4 ขั้นประยุกต์ใช้</b></p> <p>เน้นการนำความรู้ไปใช้ในชีวิตประจำวัน</p>	<ol style="list-style-type: none"> <li>นำเสนอเพื่อนำไปใช้ในชีวิตประจำวัน</li> </ol>



## ใบความรู้ที่ 4.4

### การพัฒนาอาชีพ

#### อาชีพกับการพัฒนาอาชีพ

เรื่องราวของอาชีพ อาชีพก็คือการหาเลี้ยงชีวิตให้มีกินมีอยู่การเข้ารับศึกษาของทุกคน ๆ ก็เพื่อนำไปประกอบอาชีพแต่ในยุคปัจจุบันอาชีพมีมากมาย และอาชีพใหม่นั้นน่าสนใจมากขึ้นในการพัฒนาอาชีพของแต่ละอาชีพนั้นมีแนวทางที่ต่างกันไปตามสายงานแต่ทุกอาชีพสามารถพัฒนาได้ทั้งหมด

นักเรียนนักศึกษาจบใหม่ ๆ บางคนอาจมีแนวคิดแปลก ๆ ที่ไม่เหมือนคนอื่น เช่น อยากทำอาชีพอิสระ ซึ่งคนปัจจุบันคิดแบบนี้มากขึ้นเพราะเหตุที่ว่าอาชีพในยุคปัจจุบันไม่ถูกตีกรอบแคบ ๆ อีกต่อไปอาชีพนั่นไม่ว่าจะเป็นอาชีพอะไรก็ตาม ทั้งอาชีพที่ใช้แรงกาย อาชีพที่ใช้แรงสมอง สามารถพัฒนาได้ทั้งนั้น

#### ทิศทางการพัฒนาอาชีพ

1. ต้องรู้จักอาชีพของตนเองให้ดีพอ
2. รู้ทิศทางของอาชีพของตน
3. รู้โลกที่เปลี่ยนแปลงตลอดเวลา
4. วางแผนชีวิตและการทำงาน
5. กำหนดนโยบายการพัฒนาอาชีพของตนเอง (มีวิสัยทัศน์)
6. ตั้งเป้าหมาย แบ่งระยะให้เห็นเป็นรูปธรรม
7. วางกลยุทธ์พัฒนาอาชีพ
8. ลงมือปฏิบัติ
9. ประเมินผลให้เป็น
10. ปรับปรุง
11. พัฒนา

แนวทางการพัฒนาอาชีพที่กล่าวมาที่จริงแล้วก็คือหลักพื้นฐานทั่วไปซึ่งคนประกอบอาชีพนั้นๆ ควรรู้ตั้งนั้นขอเกริ่นตัวอย่างให้ สักเล็กน้อยเช่น อาชีพแม่บ้าน สามารถพัฒนาได้จนถึงขั้นสูง และเป็นอาชีพที่ทรงคุณค่าได้เรียกว่าแม่บ้านมืออาชีพ...

อาชีพแม่บ้านสมัยก่อน คือ อาชีพคนรับใช้ แต่ในยุคปัจจุบันอาชีพคนรับใช้หรือคนทำความสะอาดภายในบ้านไม่ใช่อาชีพที่ด้อยค่าอีกต่อไปเพราะเหตุใดหรือ ? ปัจจุบันมีบริษัทเปิดให้บริการสำหรับลูกค้าที่ต้องการแม่บ้านแบบมืออาชีพไป ช่วยเหลือในการจัดการภายในบ้านหรือ

อาคารต่าง ๆ ตลอดจนถึงโรงแรม ซึ่งการเพิ่มมูลค่าและคุณค่าคือการพัฒนาอาชีพของตนเองการยกระดับแม่บ้านสู่การเป็นแม่บ้านมืออาชีพ อย่างเช่น การจัดโต๊ะ การวางช้อน การวางผ้าสำหรับโต๊ะรับประทานอาหาร มีแนวปฏิบัติที่เป็นแบบแผนสากล การมีความรู้ในด้านนี้จึงมีความจำเป็นและในเรื่องอื่นๆ อีกอย่างเช่น การปูผ้าปูเตียงให้ตึงก็มีเทคนิค การทำความสะอาดเครื่องใช้ต่างๆ อย่างเช่น เสื้อผ้าไหม สวม หรือเสื้อผ้าที่ทำจากขนสัตว์ก็มีเทคนิคการดูแลพิเศษกว่าผ้าชนิดอื่นๆ นี้คือแนวทางการพัฒนาอาชีพให้เป็นแบบมืออาชีพ แม่บ้านมืออาชีพสมัยนี้ต้องชำนาญในเรื่องที่กล่าวมา และมูลค่าของค่าจ้างจึงสูงกว่าแม่บ้านแบบธรรมดา เพราะมีความรู้ความชำนาญพิเศษ ค่าแรงจึงสูงตามไปด้วย เห็นหรือเปล่าว່ว่าอาชีพที่ธรรมดาแต่ไม่ธรรมดาตามูลค่าก็เพิ่มขึ้นได้ เขาเรียกว่าการพัฒนาสายงานของตนเอง

ฉะนั้นทุกสายอาชีพสามารถพัฒนาได้หมด มีความก้าวหน้าได้ทุกหนทุกแห่ง อย่าได้น้อยใจว่าอาชีพของเราไม่มีค่าไม่มีราคา ถ้าเราใส่ความรู้ ใส่ความรักกับงาน งานที่เราทำก็จะช่วยพัฒนาคุณภาพชีวิต และเจริญก้าวหน้าได้ตลอด

อาชีพทุกอาชีพมีหนทางพัฒนาในแบบของตน สำหรับอาชีพแม่บ้านที่กล่าวมา มีรายละเอียดของสายงานมากกว่านี้ ที่ยกมาเป็นเพียงส่วนหนึ่งเท่านั้น สำหรับผู้ที่อยากศึกษารายละเอียดของอาชีพต่างๆ ติดตามกันต่อไปในครั้งหน้า

ใบงานที่ 4/4

ชื่อ.....

### นวัตกรรมใหม่ในโลก

นวัตกรรมหมายถึงการทำสิ่งต่างๆด้วยวิธีใหม่ๆและยังอาจหมายถึงการเปลี่ยนแปลงทางความคิดการผลิตกระบวนการหรือองค์ๆไม่ว่าการเปลี่ยนนั้นจะเกิดขึ้นจากการปฏิวัติการเปลี่ยนอย่างถอนรากถอนโคนหรือการพัฒนาต่อยอดทั้งนี้มักมีการแยกแยะความแตกต่างอย่างชัดเจนระหว่างการประดิษฐ์คิดค้นความคิดริเริ่มและนวัตกรรม อันหมายถึงความคิดริเริ่มที่นำมาประยุกต์ใช้อย่างสัมฤทธิ์ผล (Mckeown, 2008) และในหลายสาขาเชื่อกันว่าการที่สิ่งใดสิ่งหนึ่งจะเป็นนวัตกรรมได้นั้นจะต้องมีความแปลกใหม่อย่างเห็นได้ชัดและไม่เป็นแค่เพียงการเปลี่ยนแปลงครั้งสำคัญเป็นต้นว่าในด้านศิลปะเศรษฐศาสตร์เศรษฐกิจและนโยบายของรัฐในเชิงเศรษฐศาสตร์นั้นการเปลี่ยนแปลงนั้นจะต้องเพิ่มมูลค่ามูลค่าของลูกค้านำหรือมูลค่าของผู้ผลิตเป้าหมายของนวัตกรรมคือการเปลี่ยนแปลงในเชิงบวกเพื่อทำให้สิ่งต่างๆเกิดเปลี่ยนแปลงในทางที่ดีขึ้น นวัตกรรมก่อให้เกิดได้ผลผลิตเพิ่มขึ้นและเป็นที่มาสำคัญของความมั่งคั่งทางเศรษฐกิจ

1. ให้ท่านคิดนวัตกรรมที่จะเป็นประโยชน์สำหรับชุมชนขึ้นมาคนละ 1 ชนิด พร้อมคำอธิบายถึงการทำงาน และประโยชน์ที่จะเกิดขึ้นในชุมชน

.....

.....

.....

.....

2. นำนวัตกรรมของสมาชิกทุกคนในกลุ่มมาคัดเลือก นวัตกรรมที่ดีที่สุด

.....

.....

3. นำนวัตกรรมที่กลุ่มได้เลือก วาดเป็นรูปให้สวยงาม และส่งตัวแทนนำเสนอในชั้นเรียน

.....

.....

## กิจกรรมการเรียนรู้

เติมที่ เติมเวลา เติมใจ	
ขั้นตอนการจัดกิจกรรม	กิจกรรมการเรียนรู้การสอน
<p><b>ขั้นที่ 1 ขั้นนำ</b></p> <p>บรรยายภาคการเรียนรู้ที่ผ่อนคลาย การจูงใจเพื่อส่งเสริมการเรียนรู้</p>	<ol style="list-style-type: none"> <li>นำเข้าสู่บทเรียน โดยการเต้น เกาซิกิ</li> <li>วิทยากรแนะนำ และฝึกการสร้างบรรยากาศการเรียนรู้ที่ผ่อนคลาย โดยการร่วมกิจกรรมให้เกิดภาวะคลื่นสมองต่ำ ตามแนวคิดนี้โอฮิวแมนนิส โดยการหลับตาผ่อนคลายร่วมกับการฟังเพลง บาบานัม เควาลัม ( Baba Nam Kevalam ) ประมาณ 5-10 นาที</li> </ol>
<p><b>ขั้นที่ 2 ขั้นกิจกรรม</b></p> <p>ยึดผู้เรียนเป็นศูนย์กลางเน้นศักดิ์ศรีความเป็นมนุษย์</p> <p>ยึดกลุ่มเป็นแหล่งเรียนรู้</p> <p>ยึดการค้นพบด้วยตนเอง เชื่อมมั่นในศักยภาพอันยิ่งใหญ่ภายในตน พัฒนาศักยภาพอันไร้ขีดจำกัด</p>	<ol style="list-style-type: none"> <li>ตระหนักรู้           <ul style="list-style-type: none"> <li>- บรรยาย ความรู้ เรื่องการทำงานอย่างเต็มความสามารถ</li> </ul> </li> <li>พลังกลุ่ม           <ul style="list-style-type: none"> <li>- แบ่งกลุ่มผู้เข้าร่วมกิจกรรม ออกเป็นกลุ่มละเท่าๆกัน และนำหัวข้อในใบความรู้ พุดคุยและแสดงความคิดเห็นในกลุ่ม</li> </ul> </li> <li>การกระทำแบบสุดขีด           <ul style="list-style-type: none"> <li>- เติมที่ เติมเวลา เติมใจ</li> </ul> </li> </ol>
<p><b>ขั้นที่ 3 ขั้นอภิปราย</b></p> <p>เน้นกระบวนการควบคู่ไปกับผลงานมีความรับผิดชอบต่อการจัดประสบการณ์การเรียนรู้</p>	<ol style="list-style-type: none"> <li>ถามตอบ และแลกเปลี่ยนเรียนรู้ภายในกลุ่ม โดยพุดคุยถึงประโยชน์ และการนำไปใช้ในชีวิตรประจำวัน</li> <li>ร่วมกันตอบคำถามในใบงาน</li> </ol>
<p><b>ขั้นที่ 4 ขั้นประยุกต์ใช้</b></p> <p>เน้นการนำความรู้ไปใช้ในชีวิตรประจำวัน</p>	<ol style="list-style-type: none"> <li>นำเสนอเพื่อนำไปใช้ในชีวิตรประจำวัน</li> </ol>

## ใบความรู้ที่ 4.5

### เต็มที เต็มเวลา เต็มใจ

#### 11 วิธีทำงานอย่างมีความสุข

โลกของการทำงานที่ต้องการทำงานร่วมกับคนอื่นๆ หลายคน เราจะทำงานอย่างไรให้มีความสุข

##### 1. เริ่มงานอย่างสดชื่น กระปรี้กระเปร่า ปลอดโปร่ง

ความสดชื่น กระปรี้กระเปร่า ปลอดโปร่ง จะช่วยให้สมองโล่ง ตื่นตัวที่จะคิดและทำงานทั้งง่ายและยากได้อย่างสดใส ไม่กลัว และมีมุมมองต่องานและปัญหาได้อย่างแหลมคมเสมอ

##### 2. ปรับปรุงบุคลิกภาพ ให้เหมาะกับตำแหน่งและลักษณะงาน

ผู้ที่มีบุคลิกภาพดีจะเหมือนมีมนต์สะกดคนอื่นให้เชื่อมั่น เชื่อถือ เคารพ และชื่นชม นั่นย่อมช่วยให้การทำงานง่ายขึ้นกว่าเดิมอีกมาก

##### 3. สนทนาแลกเปลี่ยนกับบุคคลที่เกี่ยวข้องกับงานอยู่เสมอ

อย่าฉายเดี่ยว งานที่ต้องทำเป็นหมู่คณะก็ต้องไปกันเป็นหมู่คณะ หากหมู่คณะสามารถประสานพลังกันได้ งานก็ง่าย ผลลัพธ์ก็ดี และการอยู่ร่วมกันก็มีความสุข การพูดคุยกันเสมอ คือการละลายกำแพงน้ำแข็งที่อาจก่อตัวขึ้นขวางกั้นความสัมพันธ์ที่ควรจะดีต่อกันได้ตลอดเวลา

##### 4. ศึกษาวิธีการทำงานให้มีประสิทธิภาพยิ่งกว่าเดิม

งานคือความท้าทายที่ไม่หยุดนิ่ง มันจะมีตัวแปรหรือปัญหาทั้งเก่าและใหม่ให้เราต้องคอยแก้อยู่เสมอ อย่าใช้แค่ความเคยชินทำงาน แต่ต้องตื่นตัวที่จะเรียนรู้กลยุทธ์ใหม่ๆ เพื่อนำไปใช้พิชิตปัญหา งานจะสำเร็จได้ตั้งใจเสมอ และตัวคุณเองก็จะพัฒนาก้าวหน้าได้มากตามไปด้วย

## 5. ใส่ความกระตือรือร้นและพลังวังชาลงไปในงาน

งานคือการสะสม คือการลงมือ คือการแก้ไข ทั้งสามประการนี้ล้วนต้องการพลังกายพลังใจที่จะพิชิต ความกระตือรือร้นนั้นเหมือนน้ำมันเครื่อง ช่วยให้เครื่องยนต์ทำงานดี มีกำลังมาก และเป็นไปอย่างราบรื่น ฉะนั้น กระตือรือร้นให้มาก และมีกำลังวังชาเข้าไว้

## 6. หมั่นบันทึกคำเตือนเพื่อกันลืม สำหรับตนเอง

ความจำของคนมีขีดจำกัด มันสามารถหลงลืมเรื่องหลายเรื่องได้ การบันทึกไว้ไม่เพียงช่วยกันลืม แต่จะกลายเป็นหลักฐานยืนยันที่มีน้ำหนักได้ในภายภาคหน้า

## 7. หมั่นหาความรู้เพิ่มเติมตลอดเวลา

อย่าหยุดเรียนรู้ คนที่หยุดเรียนรู้คือคนที่ตายแล้ว เพราะโลกเปลี่ยนแปลงทุกวัน ความรู้ยังมีอีกสารพัดสารพันซึ่งเรายังเข้าไม่ถึง นั่นคือขุมทรัพย์ที่ควรจะค้นให้พบ

## 8. หากต้องการคลายเครียด ลองหาหนังสือธรรมะมาอ่าน

หนังสือธรรมะดีๆ ช่วยปัดฝุ่นใจ ช่วยให้ใจเบา ขจัดความหมองเศร้า และเติมความสงบ ซึ่งเป็นพลังที่ยิ่งใหญ่ให้เราทุกคนได้

## 9. อย่าจริงจังกับงานและชีวิตจนเคร่งเครียด

ชีวิตกับงานมีไว้เพื่อให้เราจัดการให้มันลงตัว ไม่ได้มีไว้ให้แบก ทำให้ดีที่สุดเท่าที่คุณทำได้ ไม่มีอะไรที่ดีไปกว่านั้น เพราะคุณใส่ใจที่จะทำมันอย่าง 'ดีที่สุด' แล้ว จึงไม่เหลืออะไรให้ต้องโกรธหรือโทษตัวเองอีก

## 10. แบ่งงานออกเป็นส่วนๆ แล้วลำดับความสำคัญของงาน

เพื่อจะได้ไม่ต้องเสียเวลากับงานที่ไม่สำคัญ และเหลือเวลาเพียงน้อยนิดให้งานที่สำคัญมาก แยกมันออกจากกันซะ แล้วเลือกจัดการตามลำดับความสำคัญของมัน

## 11. กำหนดเวลาพักผ่อน เวลาทำงาน และเวลานั่งสมาธิให้สมดุล

ชัดเจน การพักผ่อนเป็นสิ่งที่สำคัญกับชีวิตของการทำงาน ถ้าเราพักผ่อนไม่เพียงพอ จะทำให้การทำงาน ลดประสิทธิภาพลง ดังนั้นเราจึงต้องกำหนดเวลาพักผ่อน เวลาทำงาน และเวลาอื่นๆ ให้เหมาะสมกับชีวิตของตนเอง จะช่วยสร้างพลังให้แก่คุณ เพื่อออกไปรบรากับภารกิจมากมายที่คอยท่าอยู่ในวันรุ่งขึ้น ทำทุกอย่างนี้ให้ดีที่สุด คุณจะพบว่าคุณมีพลัง มีไฟ และมีความสุขใจอย่างมหาศาล จะไม่กลัวการงานแม้หนักแสนหนัก เพราะคุณทั้งพักและผ่อนตัวเองได้ด้วยสามวิธีนี้

ใบงานที่ 4/5

เต็มที เต็มเวลา เต็มใจ(งานกลุ่ม)

ชื่อกลุ่ม.....

-----  
 กลุ่มของท่านเห็นด้วยกับข้อความเหล่านี้หรือไม่ และสามารถนำไปปฏิบัติได้อย่างไร

1. เริ่มงานอย่างสดชื่น กระปรี้กระเปร่า ปลอดโปร่ง

.....  
 .....

2. ปรับปรุงบุคลิกภาพให้เหมาะกับตำแหน่งและลักษณะงาน

.....  
 .....

3. สนทนาแลกเปลี่ยนกับบุคคลที่เกี่ยวข้องกับงานอยู่เสมอ

.....  
 .....

4. ศึกษาวิธีการทำงานให้มีประสิทธิภาพยิ่งกว่าเดิม

.....  
 .....

5. ใส่ความกระตือรือร้นและพลังวังชาลงไปในงาน

.....  
 .....

6. หมั่นบันทึกคำเตือนเพื่อกันลืม สำหรับตนเอง

.....  
 .....

7. หมั่นหาความรู้เพิ่มเติมตลอดเวลา

.....  
 .....

8. หากต้องการคลายเครียด ลองหาหนังสือธรรมะมาอ่าน

.....  
.....

9. อย่าจริงจังกับงานและชีวิตจนเคร่งเครียด

.....  
.....

10. แบ่งงานออกเป็นส่วนๆ แล้วลำดับความสำคัญของงาน

.....  
.....

11. กำหนดเวลาพักผ่อน เวลาทำงาน และเวลานั่งสมาธิให้สมดุล

.....  
.....



## แผนการเรียนรู้ ที่ 5

### มีจิตสาธารณะเต็มใจช่วยเหลือผู้อื่นเสมอ กล้าเสนอตนเป็นตัวแทน

เรียนในห้องเรียน ชั่วโมงที่ 17 – 18เรียนด้วยตนเอง 10 ชั่วโมง

#### 1. วัตถุประสงค์

- 1.1 เพื่อให้ผู้เรียนมีความรู้ในเรื่องจิตสาธารณะ
- 1.2 เพื่อให้ผู้เรียนมีจิตสาธารณะ

#### 2. กลุ่มผู้เรียน คือ ลูกเสือชาวบ้าน

#### 3. วิทยากร คือ คณะวิทยากรลูกเสือชาวบ้าน และนายวรฤทธิ เจริญศรีพรพงศ์

#### 4. เนื้อหาสาระ

จิตสาธารณะ คือ จิตของคนที่รู้จักความเสียสละ ความร่วมมือร่วมใจ ในการทำประโยชน์เพื่อส่วนรวม จะช่วยลดปัญหาที่เกิดขึ้นในสังคม ช่วยกันพัฒนาคุณภาพชีวิต เพื่อเป็นหลักในการดำเนินชีวิต ช่วยแก้ปัญหาและสร้างสรรค์ให้เกิดประโยชน์สุขแก่สังคม เช่น การช่วยกันดูแลรักษาสิ่งแวดล้อม โดยการไม่ทิ้งขยะลงในแหล่งน้ำ การดูแลรักษาสาธารณสมบัติ เช่น โทรศัพท์สาธารณะ หลอดไฟฟ้าที่ให้ความสว่างตามถนนหนทาง

แม้แต่การประหยัดน้ำประปา หรือไฟฟ้า ที่เป็นของส่วนรวม โดยทำให้เกิดประโยชน์อย่างคุ้มค่า ตลอดจนช่วยกันดูแลรักษา ให้ความช่วยเหลือผู้ตกทุกข์ได้ยาก หรือผู้ที่ร้องขอความช่วยเหลือเท่าที่จะทำได้ ตลอดจนร่วมมือกันกระทำเพื่อไม่ให้เกิดปัญหา หรือช่วยกันแก้ปัญหา แต่ต้องไม่ขัดต่อกฎหมาย เพื่อรักษาประโยชน์ส่วนรวม

ราชบัณฑิตยสถาน ได้ให้ความหมายของ จิตสำนึกทางสังคม หรือจิตสำนึกสาธารณะว่า คือ การตระหนักรู้และคำนึงถึงส่วนรวมร่วมกัน หรือการคำนึงถึงผู้อื่นที่ร่วมสัมพันธ์เป็นกลุ่มเดียวกัน

สำนักงานคณะกรรมการวิจัยแห่งชาติ ได้ให้ความหมายว่า การรู้จักเอาใจใส่เป็นธุระและเข้าร่วมในเรื่องของส่วนรวมที่เป็นประโยชน์ต่อประเทศชาติ มีความสำนึกและยึดมั่นในระบอบคุณธรรม และจริยธรรมที่ดีงาม ละอายต่อสิ่งผิด เน้นความเรียบร้อย ประหยัดและมีความสมดุลงระหว่างมนุษย์กับธรรมชาติ

สรุป จิตสาธารณะ หรือจิตสำนึกสาธารณะ คือ

จิตสำนึก (Conscious) เป็นการตระหนักรู้ตัว หรือเป็นจิตส่วนที่รู้ตัว รู้ว่าทำอะไร อยู่ที่ไหน เป็นอย่างไรขณะที่ตนอยู่นั่นเอง

ส่วนคำว่า สาธารณะ (Public) เป็นการแสดงออกเพื่อสังคมส่วนรวม เป็นการบริการชุมชน ทำประโยชน์เพื่อสังคม ถ้าเป็นสิ่งที่ของก็ต้องใช้ประโยชน์ร่วมกัน เมื่อนำสองคำมารวม หมายถึง การตระหนักรู้ตน ที่จะทำอะไรเพื่อเห็นแก่ประโยชน์ส่วนรวม

## 5. ผลการเรียนรู้ที่คาดหวัง

5.1 เห็นแก่ส่วนรวม

5.2 กล้าเสนอตนเป็นตัวแทน

## 6. สื่ออุปกรณ์การสอน

6.1 เพลง Baba Nam Kevalam

6.2 VDO เรื่อง ญาติผู้ใหญ่

## กิจกรรมการเรียนรู้

จิตสาธารณะนั้นสำคัญไฉน	
ขั้นตอนการจัดกิจกรรม	กิจกรรมการเรียนการสอน
<p><b>ขั้นที่ 1 ขั้นนำ</b></p> <p>บรรยายภาคการเรียนรู้ที่ผ่อนคลาย การจูงใจเพื่อส่งเสริมการเรียนรู้</p>	<p>1. นำเข้าสู่บทเรียน โดยการเดิน เกาซิกิ</p> <p>2. วิชยากรแนะนำ และฝึกการสร้างบรรยากาศการเรียนรู้ที่ผ่อนคลาย โดยการ่วมกิจกรรมให้เกิดภาวะคลื่นสมองต่ำ ตามแนวคิดนีโอฮิวแมนนิส โดยการหลับตาผ่อนคลายร่วมกับการฟังเพลง บาบานัม เค วาลัม ( Baba Nam Kevalam ) ประมาณ 5-10 นาที</p>
<p><b>ขั้นที่ 2 ขั้นกิจกรรม</b></p> <p>ยึดผู้เรียนเป็นศูนย์กลางเน้นศักดิ์ศรีความเป็นมนุษย์</p> <p>ยึดกลุ่มเป็นแหล่งเรียนรู้</p> <p>ยึดการค้นพบด้วยตนเอง เชื่อมมั่นในศักยภาพอันยิ่งใหญ่ภายในตน พัฒนาศักยภาพอันไร้ขีดจำกัด</p>	<p>3. ตระหนักรู้</p> <p>- เปิด VDO เรื่อง ญาติผู้ใหญ่ เพื่อตระหนักรู้ถึงความสำคัญของสิ่งแวดล้อม</p> <p>4. พลังกลุ่ม</p> <p>- แบ่งออกเป็นกลุ่มทำงาน “จิตสาธารณะนั้นสำคัญไฉน” เพื่อพิจารณาว่าตนเองสามารถมีส่วนร่วมในการรักษาสิ่งแวดล้อมอย่างไร โดยค้นพบจากการแสดงพลังกลุ่มตรงกับความเชื่อมั่นในศักยภาพอันยิ่งใหญ่ยึดมั่นในศักดิ์ศรีความเป็นมนุษย์</p> <p>5. การกระทำแบบสุดขีด</p> <p>- ช่วยกันยกหินทำฝาย พร้อมให้เปล่งเสียงดังๆ ว่า “ไปทำฝาย ลู๊ๆ ”</p>
<p><b>ขั้นที่ 3 ขั้นอภิปราย</b></p> <p>เน้นกระบวนการควบคุมกำกับผลงานมีความรับผิดชอบต่อการจัดประสบการณ์การเรียนรู้</p>	<p>6. ระดมความคิดภายในกลุ่ม เพื่อหาคำตอบที่ดีที่สุดของกลุ่ม และแลกเปลี่ยนเรียนรู้ภายในกลุ่ม</p> <p>7. พุดคุยถึงประโยชน์ และการนำไปใช้ใน ชีวิตประจำวันส่งตัวแทนนำเสนอหน้าชั้นเรียน</p>
<p><b>ขั้นที่ 4 ขั้นประยุกต์ใช้</b></p> <p>เน้นการนำความรู้ไปใช้ใน ชีวิตประจำวัน</p>	<p>8. นำเสนอเพื่อนำไปใช้ใน ชีวิตประจำวัน</p>

ใบงานที่ 5/1

จิตสาธารณะนั้นสำคัญไฉน

ชื่อกลุ่ม.....

เราสามารถมีส่วนร่วมในการรักษาสิ่งแวดล้อมได้อย่างไร

1. ....
2. ....
3. ....
4. ....
5. ....
6. ....
7. ....
8. ....
9. ....
10. ....

เมื่อพบมีผู้ทำลายธรรมชาติ หรือสาธารณะสมบัติเราต้องทำอะไร

1. ....
2. ....
3. ....
4. ....
5. ....
6. ....
7. ....
8. ....
9. ....
10. ....

## กิจกรรมการเรียนรู้

โครอาสาทยกมือขึ้น	
ขั้นตอนการจัดกิจกรรม	กิจกรรมการเรียนการสอน
<b>ขั้นที่ 1 ขั้นนำ</b> บรรยายภาคการเรียนรู้ที่ผ่อนคลาย การจูงใจเพื่อส่งเสริมการเรียนรู้	1. นำเข้าสู่บทเรียน โดยการเดิน เกาซิกิ 2. วิชยากรแนะนำ และฝึกการสร้างบรรยากาศการเรียนรู้ที่ผ่อนคลาย โดยการร่วมกิจกรรมให้เกิดภาวะคลื่นสมองต่ำ ตามแนวคิดนีโอฮิวแมนนิส โดยการหลับตาผ่อนคลายร่วมกับการฟังเพลง บาบานัม เค วาลัม ( Baba Num Kevalam ) ประมาณ 5-10 นาที
<b>ขั้นที่ 2 ขั้นกิจกรรม</b> ยืดผู้เรียนเป็นศูนย์กลางเน้นศักดิ์ศรีความเป็นมนุษย์ ยืดกลุ่มเป็นแหล่งเรียนรู้ ยืดการค้นพบด้วยตนเอง เชื่อมั่นในศักยภาพอันยิ่งใหญ่ภายในตน พัฒนาศักยภาพอันไร้ขีดจำกัด	3. ตระหนักรู้ - ให้ทุกคนรับใบงานคนละ 1 ใบ เรื่อง โครอาสาทยกมือขึ้น เพื่อให้เข้าถึงการเป็นอาสา 4. พลังกลุ่ม - แบ่งออกเป็นกลุ่ม ตอบคำถามในใบงาน โดยอ่านคำตอบให้สมาชิกในกลุ่มได้รับฟัง จนครบทุกคน แล้วแสดงความคิดเห็นและตอบข้อซักถาม 5. การกระทำแบบสุดขีด - ให้เขียนวิธีการดำเนินการแบบสุดขีด
<b>ขั้นที่ 3 ขั้นอภิปราย</b> เน้นกระบวนการควบคู่ไปกับผลงานมีความรับผิดชอบต่อการจัดประสบการณ์การเรียนรู้	6. ระดมความคิดภายในกลุ่ม เพื่อหาคำตอบที่ดีที่สุดของกลุ่ม และแลกเปลี่ยนเรียนรู้ภายในกลุ่ม 7. พุดคุยถึงประโยชน์ และการนำไปใช้ในชีวิตรประจำวันส่งตัวแทนนำเสนอหน้าชั้นเรียน
<b>ขั้นที่ 4 ขั้นประยุกต์ใช้</b> เน้นการนำความรู้ไปใช้ในชีวิตรประจำวัน	8. นำเสนอเพื่อนำไปใช้ในชีวิตรประจำวัน

ใบงานที่ 5/2

ชื่อ สกุล.....

ใครอาสายกมือขึ้น

.....

จงยกตัวอย่างอาสาสมัคร หรือตัวแทนชุมชน ที่ท่านรู้จัก

1. ....
2. ....
3. ....
4. ....
5. ....

ท่านอยากเป็นอาสาหรือตัวแทนชุมชนแบบไหน

1. ....

ท่านจะดำเนินการอย่างไรเพื่อแสดงว่าท่านเป็นอาสาสมัครตามที่เลือกได้

1. ....
2. ....
3. ....
4. ....
5. ....

ภาคผนวก ง

แบบสอบถาม ข้อมูลพื้นฐาน

## แบบสอบถาม ข้อมูลพื้นฐาน

---

กรุณาตอบคำถามให้ครบทุกข้อ คำตอบที่ได้จากท่านจะเป็นประโยชน์อย่างยิ่งต่อการพัฒนาปรับปรุงโครงการเสริมสร้างความเป็นพลเมืองดี สำหรับลูกเสือชาวบ้าน ขอให้ท่านตอบคำถามให้ตรงตามความเป็นจริงมากที่สุด

ขอขอบพระคุณที่ท่านกรุณาให้ความร่วมมือในการตอบแบบสอบถามครั้งนี้

คำชี้แจง โปรดเขียนเครื่องหมาย  หน้าข้อความที่เป็นจริง

1. เพศ

ชาย  หญิง

2. สถานภาพ

โสด  สมรส  หม้าย / หย่า

3. อายุ

น้อยกว่า 25 ปี  25-34 ปี  35-44 ปี

45-54 ปี  55 ปีขึ้นไป

4. ระดับการศึกษา

ต่ำกว่าประถมศึกษา  ประถมศึกษา  มัธยมศึกษา

ปวช.  ปวส. ปริญญาตรี หรือสูงกว่า

5. อาชีพ

นักเรียน/นักศึกษา  ธุรกิจส่วนตัว  รับราชการ/รัฐวิสาหกิจ

ทำไร่ทำสวน  รับจ้างทั่วไป  พ่อบ้าน/แม่บ้าน

อื่น ๆ โปรดระบุ.....

6. รายได้เฉลี่ยต่อเดือน

น้อยกว่า 10,000 บาท  10,000 – 20,000 บาท

20,001-30,000 บาท  30,001 บาทขึ้นไป



## ค่าดัชนีความสอดคล้องของแบบสอบถามข้อมูลพื้นฐาน

ข้อที่	ค่าดัชนีความสอดคล้อง(IOC)
1	1.00
2	1.00
3	1.00
4	1.00
5	1.00
6	1.00

ภาคผนวก จ

แบบวัดความรู้การเป็นพลเมืองดีก่อนการอบรม

## แบบวัดความรู้การเป็นพลเมืองดีก่อนการอบรม

### คำชี้แจง

แบบวัดนี้ต้องการให้ท่านประเมินความรู้เกี่ยวกับพลเมืองดีของท่าน จึงขอให้พิจารณาข้อความต่อไปนี้อย่างละเอียดแล้วทำเครื่องหมาย O ล้อมรอบหัวข้อ ก. ข. หรือ ค. ที่ถูกต้องที่สุดเพียงคำตอบเดียว (กรุณาตอบให้ครบทุกข้อ)

### ด้าน การยอมรับความคิดเห็นของผู้อื่น และแสดงความคิดเห็นอย่างมีเหตุผล

1. การแสดงความคิดเห็นอย่างมีเหตุผล มีผลต่อชุมชนอย่างไร
  - ก. ชุมชนสงบ
  - ข. ชุมชนเกิดความขัดแย้ง
  - ค. ชุมชนขาดความเป็นระเบียบ
2. เมื่อมีสมาชิกในชุมชนเสนอความคิดเห็น สมาชิกคนอื่น ๆ ต้องทำอย่างไร
  - ก. นั่งเฉยๆ
  - ข. รับฟังอย่างตั้งใจ
  - ค. ไม่แสดงความคิดเห็นขัดแย้ง
3. เมื่อมีผู้เสนอความคิดเห็นที่มีเหตุผลดีกว่า ท่านควรทำอย่างไร
  - ก. ยอมรับ
  - ข. พยายามต่อต้าน
  - ค. ไม่แสดงความคิดเห็นอะไร
4. การตัดสินใจโดยใช้เหตุผล มีความหมายตรงกับข้อใด
  - ก. ทุกคนได้ประโยชน์ มากหรือน้อยแตกต่างกันไป
  - ข. คนส่วนใหญ่ได้ประโยชน์ แต่ท่านเสียบ้างไม่เป็นไร
  - ค. ท่านได้ประโยชน์ คนอื่นเสียประโยชน์บ้างไม่เป็นไร
5. เมื่อมีความเห็นขัดแย้งกัน ท่านควรทำอย่างไร
  - ก. หยุดแสดงความคิดเห็น
  - ข. รับฟังเหตุผลของแต่ละคนอย่างตั้งใจ
  - ค. ให้ผู้ที่ยังไม่ได้แสดงความคิดเห็นได้พูดบ้าง

### ด้าน สามารถพึ่งตนเองได้

6. นิสัยที่ถูกต้องในการใช้จ่ายเงินคือข้อใด
  - ก. หาได้เท่าไรก็ใช้ให้หมดพอดี
  - ข. หากเงินไม่พอใช้ก็หยิบยืมจากเพื่อนๆ
  - ค. เมื่อหาเงินมาได้ ก็แบ่งส่วนหนึ่งเก็บไว้ใช้ในวันข้างหน้า
7. ข้อใด ไม่ใช่ การทำงานอย่างเต็มความสามารถของตนเอง
  - ก. มานี ทำงานจนเสร็จสิ้นทุกครั้ง
  - ข. มาลี ทำงานไปด้วยคุยโทรศัพท์ส่วนตัวไปด้วย
  - ค. มานะ ทำงานเรื่อยๆ พอเหนื่อยก็ไม่ยอมหยุดพัก
8. ข้อใด ไม่ใช่ ความชำนาญในอาชีพของตนเอง
  - ก. สมศรี ขายอาหารตามสั่ง สด สะอาด และรสอร่อยมาก
  - ข. วันชัย เปิดตู้ซ่อมรถ เป็นคนคุยสนุก และทำกับแก้มแกง
  - ค. ยายบัว ปลูกผัก ได้สวยงาม สมบูรณ์ทุกต้น ควบคุมการใช้ปุ๋ยและสารเคมีอย่างดี
9. ข้อใดเป็นความหมายของการปรับปรุง และพัฒนางานที่ทำ
  - ก. ครูมัน เป็นครูสอนวิชาภาษาไทย ร้องเพลงลูกทุ่งเก่งมาก
  - ข. ลูกดำ เป็นช่างซ่อมรถจักรยานยนต์ อ่านหนังสือพิมพ์ทุกวัน
  - ค. น้ำลาดวน เป็นแม่ค้าร้านอาหาร หมั่นหาสูตรการทำอาหารใหม่ๆ
10. การใช้เวลาว่างให้เป็นประโยชน์ต่ออาชีพ หมายถึงข้อใด
  - ก. ไปดูหนัง ฟังเพลง
  - ข. ไปร้านโกฮับ กินไอติม และพูดคุย
  - ค. ชวนกันไปเรียนการทำกรเกษตรอินทรีย์

### ด้าน มีความซื่อสัตย์

11. ความซื่อสัตย์สุจริตต่ออาชีพที่ทำ เป็นประโยชน์ อย่างไร
  - ก. แก้ไขความเดือดร้อน
  - ข. มีความเอื้ออาทรต่อกัน
  - ค. มีความก้าวหน้าในอาชีพ

12. ข้อใดแสดงว่า ไม่ เชื่อสัจยต์ต่อหน้าที่
- เงินดีชายหมู ตรวจสอบความเที่ยงตรงของตาชั่งเสมอ
  - สมบัติ เป็นนยามประจำหมู่บ้าน เข้าเวรตอน 6 โมงเช้าถึง 6 โมงเย็นทุกวันไม่เคยขาด
  - ช่างตรวจเช็คครุทราวว่ามีสายไฟฟ้าขาด ทำให้รุดเสีย เมื่อต่อเสร็จ คิดเงินลูกค้า 1,000 บาท
13. ข้อใด คือ การเป็นผู้ผลิต หรือผู้บริโภคที่มีความเชื่อสัจยต์
- น้อยไปซื้อขนม แล้วคนขายทอนเงินผิด ก็เก็บไว้ได้เพราะไม่ได้โกง
  - ลุงมีขายกระสอบทรายช่วงน้ำท่วม ขึ้นราคาหลายเท่า กำไรมากมาย
  - น้ำแดงขายอาหารตามสั่ง มีคนสั่งข้าวกล่อง 100 กล่องแต่วัตถุดิบไม่พอกก็บอกลูกค้าตรงๆ

#### **ด้าน มีจิตสาธารณะ**

14. บุคคลที่มีจิตสาธารณะ ตรงกับข้อใด
- ปลูกต้นไม้หลายๆ ในบริเวณบ้าน
  - ตักข้าวแต่พอดี และกินหมดทุกครั้ง
  - เก็บขยะ และสิ่งสกปรกบริเวณสถานที่ท่องเที่ยว
15. ข้อใด ไม่ใช่ ประโยชน์ของการกล้าเสนอความคิดเห็นต่อส่วนรวม
- ลดรายจ่ายในครัวเรือน
  - ลดการทะเลาะเบาะแว้งในชุมชน
  - ทราบข่าวสารการแพร่กระจายของโรคพิษ
16. เมื่อพบว่า มีคนทำลายสาธารณะสมบัติ ท่านต้องทำอะไร
- ชวนเพื่อนไปต่อว่า
  - อยู่เฉยๆไม่ใช่เรื่องของเรา
  - แจ้งเจ้าหน้าที่ให้ทำการจับกุม

#### **ด้าน มีความจงรักภักดีต่อชาติ ศาสนา และพระมหากษัตริย์**

17. ข้อใด ไม่ใช่ โทษที่ศาลจะพิพากษา ในกรณีที่คนไทยทำความผิดร้ายแรง
- จำคุก
  - ประหารชีวิต
  - เนรเทศออกนอกประเทศ

18. ประเทศไทย มีระบอบการปกครอง ตามข้อใด
- ก. ประชาธิปไตยแบบรัฐสภา
  - ข. ประชาธิปไตยแบบปกครองโดยกษัตริย์
  - ค. ประชาธิปไตยอันมีพระมหากษัตริย์เป็นประมุข
19. การใช้สิทธิเลือกตั้ง หมายถึง ข้อใด
- ก. ทำก็ได้ ไม่ทำก็ได้
  - ข. เป็นหน้าที่ของคนไทยทุกคน
  - ค. เป็นสิ่งที่คนไทยทุกคนควรทำ
20. ข้อใดที่ ไม่ใช่ การปกครองในระบอบประชาธิปไตย ที่ว่า ประชาชนเป็นเจ้าของอำนาจ  
อธิปไตย
- ก. การเดินขบวนเรียกร้องให้รัฐบาลแก้ไขปัญหาราคาข้าวตกต่ำ
  - ข. การเขียนบทความลงหนังสือพิมพ์วิจารณ์การทำงานของรัฐบาล
  - ค. การยึดอำนาจการปกครองโดยบุคคลคณะหนึ่งเพื่อพัฒนาประเทศให้ดีขึ้น

+++++

## ค่าดัชนีความสอดคล้องของแบบวัดความรู้การเป็นพลเมืองดีก่อนการอบรม

ข้อที่	ค่าดัชนีความสอดคล้อง(IOC)
1	0.50
2	0.75
3	1.00
4	0.75
5	1.00
6	0.50
7	0.75
8	1.00
9	0.75
10	0.75
11	0.75
12	1.00
13	0.50
14	1.00
15	0.50
16	1.00
17	0.75
18	1.00
19	1.00
20	0.75

ดัชนีค่าความยากง่ายของแบบวัดความรู้การเป็นพลเมืองดีก่อนการอบรม

ข้อที่	ดัชนีค่าความยากง่าย	ความหมาย
1	0.73	ค่อนข้างง่าย
2	0.67	ค่อนข้างง่าย
3	0.73	ค่อนข้างง่าย
4	0.70	ค่อนข้างง่าย
5	0.77	ค่อนข้างง่าย
6	0.53	ปานกลาง
7	0.57	ปานกลาง
8	0.47	ปานกลาง
9	0.57	ปานกลาง
10	0.43	ปานกลาง
11	0.40	ปานกลาง
12	0.57	ปานกลาง
13	0.50	ปานกลาง
14	0.57	ปานกลาง
15	0.33	ค่อนข้างยาก
16	0.57	ปานกลาง
17	0.37	ค่อนข้างยาก
18	0.57	ปานกลาง
19	0.30	ค่อนข้างยาก
20	0.33	ค่อนข้างยาก



ดัชนีค่าอำนาจจำแนกของแบบวัดความรู้การเป็นพลเมืองดีก่อนการอบรม

ข้อที่	ดัชนีค่าอำนาจจำแนก	ความหมาย
1	0.38	ดี
2	0.25	ปานกลาง
3	0.25	ปานกลาง
4	0.25	ปานกลาง
5	0.25	ปานกลาง
6	0.38	ดี
7	0.25	ปานกลาง
8	0.38	ดี
9	0.50	ดีมาก
10	0.50	ดีมาก
11	0.50	ดีมาก
12	0.38	ดี
13	0.25	ปานกลาง
14	0.50	ดีมาก
15	0.38	ดี
16	0.25	ปานกลาง
17	0.25	ปานกลาง
18	0.25	ปานกลาง
19	0.38	ดี
20	0.25	ปานกลาง

ภาคผนวก ฉ

แบบวัดความรู้การเป็นพลเมืองดี หลังการอบรม

## แบบวัดความรู้การเป็นพลเมืองดี หลังการอบรม

### คำชี้แจง

แบบวัดนี้ต้องการให้ท่านประเมินความรู้เกี่ยวกับพลเมืองดีของท่าน จึงขอให้พิจารณาข้อความต่อไปนี แล้วทำเครื่องหมาย O ล้อมรอบหัวข้อ ก. ข. หรือ ค. ที่ถูกต้องที่สุดเพียงคำตอบ (กรุณาตอบให้ครบทุกข้อ)

---

### ด้าน การยอมรับความคิดเห็นของผู้อื่น และแสดงความคิดเห็นอย่างมีเหตุผล

1. การแสดงความคิดเห็นอย่างไม่มีเหตุผล มีผลต่อชุมชนอย่างไร
  - ก. ชุมชนสงบ
  - ข. ชุมชนเกิดความแตกแยก
  - ค. ชุมชนมีความเป็นระเบียบ
2. เมื่อมีสมาชิกในชุมชนเสนอความคิดเห็น สมาชิกคนอื่นๆควรทำอย่างไร
  - ก. หาข้อโต้แย้ง
  - ข. รับฟังอย่างตั้งใจ
  - ค. ไม่แสดงความคิดเห็นขัดแย้ง
3. เมื่อมีผู้เสนอความคิดเห็นที่ดีกว่า ท่านควรทำอย่างไร
  - ก. ยอมรับ
  - ข. พยายามต่อต้าน
  - ค. แสดงความคิดเห็น ที่ต่างออกไป
4. การตัดสินใจโดยไม่ใช้เหตุผล มีผลกระทบที่เกิดขึ้นตรงกับข้อใด
  - ก. เราได้ประโยชน์
  - ข. ทุกคนได้ประโยชน์
  - ค. ไม่มีใครได้ประโยชน์
5. เมื่อสมาชิกมีความเห็นขัดแย้งกัน ท่านควรทำอย่างไร
  - ก. แสดงความคิดเห็นให้มากขึ้น
  - ข. ฟังแต่ละความคิดเห็นอย่างตั้งใจ
  - ค. ให้ผู้ที่ยังไม่ได้แสดงความคิดเห็นได้พูดบ้าง

### ด้าน สามารถพึ่งตนเองได้

6. นิสัยที่ไม่ถูกต้องในการใช้จ่ายเงินคือข้อใด
  - ก. หาได้เท่าไรก็ใช้ให้หมดพอดี
  - ข. หากเงินไม่พอใช้ก็ต้องควบคุมค่าใช้จ่ายให้มากขึ้น
  - ค. เมื่อหาเงินมาได้ ก็แบ่งส่วนหนึ่งเก็บไว้ใช้ในวันข้างหน้า
7. ข้อใด คือ การทำงานอย่างเต็มความสามารถ
  - ก. มานี ทำงานจนเสร็จสิ้นทุกครั้ง
  - ข. มานะ ทำงานเรื่อยๆ พอเหนื่อยก็หยุด
  - ค. มาลี ทำงานไปด้วยคุยโทรศัพท์ส่วนตัวไปด้วย
8. ข้อใด คือ ความชำนาญในอาชีพตนเอง
  - ก. สมศรี ขายกล้วยเดี่ยว รสชาติไม่คงที่
  - ข. วันชัย เปิดตู้ซ่อมรถ ทำกับแก๊สแก๊งมาก
  - ค. ยายบัว ปลุกผัก ได้สวยงาม สมบูรณ์ทุกต้น
9. ข้อใดไม่ใช่ความหมาย ของการปรับปรุง และพัฒนางานที่ทำ
  - ก. ร้านช่างดำ ซ่อมรถจักรยานยนต์ รุ่นใหม่ได้เร็วและดี
  - ข. ครูเฉลิมชัย สอนวิชาภาษาไทย ร้องเพลงลูกทุ่งเก่งมาก
  - ค. น้ำลำดวน เป็นแม่ค้าร้านอาหาร หมั่นหาสูตรการทำอาหารใหม่ๆ
10. การใช้เวลาว่างให้เป็นประโยชน์ต่ออาชีพ หมายถึงข้อใด
  - ก. หมอศิริ ไปสมัครเรียน เต้นรำ
  - ข. ทนายประเสริฐ ไปเที่ยวงาน “พืชสวนโลก”
  - ค. เกษตรกรชวนกันไปอบรมการทำกรเกษตรอินทรีย์

### ด้าน มีความซื่อสัตย์

11. การไม่ซื่อสัตย์ต่ออาชีพที่ทำ จะเกิดผลเสียอย่างไร
  - ก. สังคมรังเกียจ
  - ข. ตนเองไม่เดือดร้อน
  - ค. สังคมไม่ได้รับผลกระทบ

12. ข้อใดเป็นการซื้อสัตย์ต่อหน้าที่ของตนเอง
- เงินিদขายหมู ตรวจสอบความเที่ยงตรงของตาชั่ง
  - สมบัติ เป็นนยามประจำหมู่บ้าน มีลับบั้งตอนเช้าเวรตึก
  - ช่างตรวจเช็คครรถราบว่ามีสายไฟฟ้าขาด ทำให้รถเสีย เมื่อต่อเสร็จ คิดเงินลูกค้า 500 บาท
13. ข้อใด คือ การเป็นผู้ผลิต หรือผู้ประกอบการที่มีความซื่อสัตย์
- น้อยไปซื้อขนมแล้วคนขายทอนเงินเกินก็นำเงินไปคืน
  - น้ำแดงขายของขำมักจะขึ้นราคาเมื่อสินค้าขาดตลาด
  - ลุงมีขายกระสอบทรายช่วงน้ำท่วม ขึ้นราคาหลายเท่า กำไรมากมาย

#### ด้าน มีจิตสาธารณะ

14. บุคคลที่ไม่มีจิตสาธารณะ มีลักษณะแบบใด
- ขอนั่งดูเฉยๆ
  - เข้าร่วมกิจกรรมปลูกป่า
  - เก็บขยะ และสิ่งสกปรกบริเวณสถานที่ท่องเที่ยว
15. ข้อใด คือ ประโยชน์ของการกล้าเสนอความคิดเห็นต่อส่วนรวม
- ลดรายจ่ายในครัวเรือน
  - ลดความขัดแย้งในชุมชน
  - ทราบข่าวสารต่างๆที่เป็นประโยชน์
16. เมื่อพบว่า มีคนทำลายสาธารณะสมบัติ ท่านควรทำอย่างไร
- ชวนเพื่อนไปต่อว่า
  - อยู่เฉยๆไม่ใช่เรื่องของเรา
  - แจ้งเจ้าหน้าที่ให้ทำการจับกุม

#### ด้าน มีความจงรักภักดีต่อชาติ ศาสนา และพระมหากษัตริย์

17. ข้อใดเป็นโทษที่ศาลจะพิพากษา ในกรณีที่คนไทยทำความผิดร้ายแรง
- โบย
  - ประหารชีวิต
  - เนรเทศออกนอกประเทศ

18. ประเทศไทยมีระบอบการปกครอง ตามข้อใด
- ก. ประชาธิปไตยแบบคณะรัฐมนตรี
  - ข. ประชาธิปไตยแบบนายกรัฐมนตรี
  - ค. ประชาธิปไตยอันมีพระมหากษัตริย์เป็นประมุข
19. การใช้สิทธิเลือกตั้ง หมายถึง ข้อใด
- ก. ทำก็ได้ ไม่ทำก็ได้
  - ข. เป็นหน้าที่ของคนไทยทุกคน
  - ค. เป็นสิ่งที่คนไทยทุกคนควรทำ
20. ข้อใดเป็นการปกครองในระบบประชาธิปไตย ที่ว่า ประชาชน เป็นเจ้าของอำนาจอธิปไตย
- ก. การเดินขบวนเรียกร้องให้รัฐบาลลาออก
  - ข. การปิดถนนเพื่อเรียกร้องให้รัฐบาลดำเนินการบางอย่าง
  - ค. การยึดอำนาจการปกครองโดยบุคคลคณะหนึ่งเพื่อพัฒนาประเทศให้ดีขึ้น

+++++

ค่าดัชนีความสอดคล้องของแบบวัดความรู้การเป็นพลเมืองดีหลังการอบรม

ข้อที่	ค่าดัชนีความสอดคล้อง(IOC)
1	0.50
2	1.00
3	0.50
4	0.75
5	1.00
6	0.50
7	1.00
8	0.75
9	0.75
10	1.00
11	0.50
12	1.00
13	1.00
14	1.00
15	0.50
16	1.00
17	0.75
18	1.00
19	1.00
20	1.00

ดัชนีค่าความยากง่ายของแบบวัดความรู้การเป็นพลเมืองดีหลังการอบรม

ข้อที่	ดัชนีค่าความยากง่าย	ความหมาย
1	0.77	ค่อนข้างง่าย
2	0.70	ค่อนข้างง่าย
3	0.77	ค่อนข้างง่าย
4	0.67	ค่อนข้างง่าย
5	0.70	ค่อนข้างง่าย
6	0.57	ปานกลาง
7	0.53	ปานกลาง
8	0.53	ปานกลาง
9	0.50	ปานกลาง
10	0.40	ปานกลาง
11	0.43	ปานกลาง
12	0.50	ปานกลาง
13	0.57	ปานกลาง
14	0.53	ปานกลาง
15	0.30	ค่อนข้างยาก
16	0.53	ปานกลาง
17	0.33	ค่อนข้างยาก
18	0.53	ปานกลาง
19	0.33	ค่อนข้างยาก
20	0.30	ค่อนข้างยาก



ดัชนีค่าอำนาจจำแนกของแบบวัดความรู้การเป็นพลเมืองดีหลังการอบรม

ข้อที่	ดัชนีค่าอำนาจจำแนก	ความหมาย
1	0.25	ปานกลาง
2	0.25	ปานกลาง
3	0.38	ดี
4	0.25	ปานกลาง
5	0.50	ดีมาก
6	0.38	ดี
7	0.38	ดี
8	0.25	ปานกลาง
9	0.25	ปานกลาง
10	0.25	ปานกลาง
11	0.50	ดีมาก
12	0.38	ดี
13	0.25	ปานกลาง
14	0.50	ดีมาก
15	0.38	ดี
16	0.25	ปานกลาง
17	0.25	ปานกลาง
18	0.25	ปานกลาง
19	0.38	ดี
20	0.25	ปานกลาง

ภาคผนวก ช

แบบวัดทัศนคติการเป็นพลเมืองดี

### แบบวัดทัศนคติการเป็นพลเมืองดี

#### คำชี้แจง

แบบวัดนี้ต้องการให้ท่านประเมินทัศนคติของตัวเองว่า โดยทั่วไปแล้ว ท่านมีทัศนคติอย่างไร กับคำถาม แต่ละข้อไม่มีคำตอบที่ถูกหรือผิด เพราะแต่ละคนย่อมมีทัศนคติที่ต่างกัน จึงขอให้พิจารณาข้อความต่อไปนี้ แล้วทำเครื่องหมาย ✓ ลงในช่องคำตอบให้ตรงกับสภาพที่เป็นจริงของท่าน (กรุณาตอบให้ครบทุกข้อ)

ข้อความ	เห็นด้วยน้อยที่สุด	เห็นด้วยน้อย	เห็นด้วยปานกลาง	เห็นด้วยมาก	เห็นด้วยมากที่สุด
<b>ด้านการยอมรับความคิดเห็นของผู้อื่น และแสดงความคิดเห็นอย่างมีเหตุผล</b>					
1. ข้าพเจ้าเห็นด้วยกับความคิดเห็นที่มีเหตุผล.....	.....	.....	.....	.....	.....
2. ข้าพเจ้าจะรู้สึกไม่ชอบ เมื่อมีคนแสดงความคิดเห็นที่แตกต่างออกไป.....	.....	.....	.....	.....	.....
3. เมื่อมีคนเสนอความคิดเห็นที่มีเหตุผลดีกว่าข้าพเจ้าก็ยอมรับได้.....	.....	.....	.....	.....	.....
4. ข้าพเจ้าคิดว่า การตัดสินใจโดยใช้เหตุผลเป็นสิ่งที่ถูกต้อง...	.....	.....	.....	.....	.....
5. ข้าพเจ้าเห็นด้วยว่า เมื่อมีความคิดเห็นขัดแย้งกัน ต้องรับฟังเหตุผลจากทุกคน.....	.....	.....	.....	.....	.....
<b>ด้าน ความสามารถพึ่งตนเองได้</b>					
6. ข้าพเจ้าเห็นว่าเมื่อมีรายรับเข้ามา ให้แบ่งออมเงินไว้ก่อนที่เหลือจึงนำไปใช้จ่าย.....	.....	.....	.....	.....	.....
7. ความตั้งใจในการทำงาน ของข้าพเจ้าขึ้นอยู่กับคำตอบแทน.....	.....	.....	.....	.....	.....
8. ข้าพเจ้าเห็นว่า การประกอบอาชีพการงานต้องศึกษาให้รู้อย่างชัดเจน.....	.....	.....	.....	.....	.....
9. ข้าพเจ้าคิดว่าการชอบปรับปรุงและพัฒนางานที่ทำอยู่เสมอ เป็นสิ่งที่เกินความจำเป็น.....	.....	.....	.....	.....	.....
10. ข้าพเจ้าเห็นว่าการเป็นอาสาสมัคร ควรเป็นในโอกาสที่มีเพื่อนร่วมไปหลายคนเท่านั้น.....	.....	.....	.....	.....	.....

ข้อความ	เห็น ด้วย น้อย ที่สุด	เห็น ด้วย น้อย	เห็น ด้วย ปาน กลาง	เห็น ด้วย	เห็น ด้วย มาก ที่สุด
<p><b>ด้าน ความซื่อสัตย์</b></p> <p>11. ข้าพเจ้าเห็นว่าการซื่อสัตย์ ต่ออาชีพที่ทำ ไม่เป็นประโยชน์ อะไรต่อชุมชนเลย.....</p> <p>12. ข้าพเจ้าเห็นว่าการสุจริต ต่อหน้าที่ จะเป็นประโยชน์ต่อ ชุมชน.....</p> <p>13. ข้าพเจ้าเห็นด้วยกับการทำงานในส่วนที่ต้องรับผิดชอบ ของตนเองเท่านั้น.....</p> <p>14. ข้าพเจ้าเห็นด้วยว่าถ้าผู้ผลิต และผู้บริโภค ยึดมั่นใน อุดมการณ์ของตน จะทำให้ได้รับการยอมรับจากทุกคน .</p>	.....	.....	.....	.....	.....
<p><b>ด้าน มีจิตสาธารณะ</b></p> <p>15. ข้าพเจ้าเห็นว่าการทำประโยชน์ให้กับส่วนรวม เป็นสิ่งที่ทุก คนควรทำ.....</p> <p>16. ข้าพเจ้าคิดว่าการอาสาเป็นตัวแทนของชุมชนเป็นภาระที่ ไม่สามารถทำได้.....</p> <p>17. ข้าพเจ้าเห็นด้วยกับการร่วมปลูกป่า.....</p> <p>18. ข้าพเจ้าเห็นด้วยว่า คนไทยไม่ควรทิ้งกัน.....</p>	.....	.....	.....	.....	.....
<p><b>ด้าน มีความจงรักภักดีต่อชาติ ศาสนา และ พระมหากษัตริย์</b></p> <p>19. ข้าพเจ้าเห็นว่าการออกไปใช้สิทธิเลือกตั้ง เป็นหน้าที่ของ คนไทยทุกคน.....</p> <p>20. ข้าพเจ้าคิดว่า เราต้องร่วมกันปกป้องสถาบัน.....</p> <p>21. ข้าพเจ้าเห็นว่า ไม่มีความจำต้องยื่นตรงเคารพธงชาติ ในขณะที่ได้ยินเสียงเพลงชาติ.....</p> <p>22. ข้าพเจ้าเห็นว่าการขี้จักรยานยนต์ย้อนศรในขณะที่ไม่มีรถ สวนสามารถทำได้.....</p>	.....	.....	.....	.....	.....

## ค่าดัชนีความสอดคล้องของแบบวัดทัศนคติการเป็นพลเมืองดี

ข้อที่	ค่าดัชนีความสอดคล้อง(IOC)
1	0.50
2	1.00
3	1.00
4	0.75
5	1.00
6	0.75
7	0.75
8	0.75
9	0.50
10	0.75
11	0.75
12	1.00
13	0.50
14	0.75
15	1.00
16	1.00
17	1.00
18	0.75
19	1.00
20	1.00
21	1.00
22	0.75

ภาคผนวก ซ

แบบวัดพฤติกรรมการเป็นพลเมืองดี

## แบบวัดพฤติกรรมการเป็นพลเมืองดี

### คำชี้แจง

แบบวัดนี้ต้องการให้ท่านประเมินพฤติกรรมของตัวท่านเองว่า โดยทั่วไปแล้ว ท่านมี พฤติกรรมอย่างไรกับคำถาม แต่ละข้อไม่มีคำตอบที่ถูกหรือผิด เพราะแต่ละคนย่อมมีพฤติกรรมที่ต่างกัน จึงขอให้พิจารณาข้อความต่อไปนี้ แล้วทำเครื่องหมาย ✓ ลงในช่องคำตอบให้ตรงกับสภาพที่เป็นจริงของท่าน (กรุณาตอบให้ครบทุกข้อ)

ข้อความ	เห็นด้วยน้อยที่สุด	เห็นด้วยน้อย	เห็นด้วยปานกลาง	เห็นด้วย	เห็นด้วยมากที่สุด
<b>ด้านการยอมรับความคิดเห็นของผู้อื่น และแสดงความคิดเห็นอย่างมีเหตุผล</b>					
1. ข้าพเจ้าแสดงความคิดเห็นโดยใช้เหตุผลเสมอ.....	.....	.....	.....	.....	.....
2. ข้าพเจ้าสามารถยอมรับความคิดเห็น ของผู้อื่นที่แตกต่างจากข้าพเจ้าได้.....	.....	.....	.....	.....	.....
3. ข้าพเจ้าอดทนต่อความเห็นที่ขัดแย้งได้.....	.....	.....	.....	.....	.....
4. ข้าพเจ้าจะตัดสินใจโดยใช้ความรู้สึกชอบของข้าพเจ้าเป็นหลัก.....	.....	.....	.....	.....	.....
5. ข้าพเจ้าสามารถรับฟังความเห็นที่แตกต่าง และขัดแย้งกันได้อย่างมีความสุข.....	.....	.....	.....	.....	.....
<b>ด้าน ความสามารถพึ่งตนเองได้</b>					
6. เมื่อมีเงินรายได้ ข้าพเจ้าจะซื้อของที่อยากได้ก่อนเสมอ.....	.....	.....	.....	.....	.....
7. ข้าพเจ้าเป็นคนที่ทำงานอย่างเต็มกำลัง.....	.....	.....	.....	.....	.....
8. ข้าพเจ้าศึกษาอย่างข้ดแจ้ง ในงานอาชีพของตนเอง.....	.....	.....	.....	.....	.....
9. ข้าพเจ้าปรับปรุงและพัฒนางานที่ทำอยู่.....	.....	.....	.....	.....	.....
10. ข้าพเจ้าไปร่วมเป็นอาสาสมัคร.....	.....	.....	.....	.....	.....

ข้อความ	เห็น ด้วย น้อย ที่สุด	เห็น ด้วย น้อย	เห็น ด้วย ปาน กลาง	เห็น ด้วย	เห็น ด้วย มาก ที่สุด
<b>ด้าน ความซื่อสัตย์</b> 11. ข้าพเจ้าเป็นคนซื่อสัตย์ ต่ออาชีพของข้าพเจ้า..... 12. ข้าพเจ้าเป็นคนสุจริตต่อหน้าที่ของตนเอง..... 13. ข้าพเจ้าไม่เอาเปรียบผู้อื่น..... 14. ข้าพเจ้าทำงานด้วยความมุ่งมั่น และอดทน เพื่อให้ ได้มาซึ่งเป้าหมายที่ตั้งไว้.....	.....	.....	.....	.....	.....
<b>ด้าน มีจิตสาธารณะ</b> 15. ข้าพเจ้าเสียสละ เพื่อสังคมและส่วนรวม..... 16. เมื่อมีโอกาสข้าพเจ้าจะอาสาเป็นตัวแทนของชุมชน..... 17. ข้าพเจ้าร่วมกิจกรรมของชุมชน..... 18. ข้าพเจ้าให้ร่วมมือในการทำประโยชน์ เพื่อสังคม.....	.....	.....	.....	.....	.....
<b>ด้าน มีความจงรักภักดีต่อชาติ ศาสนา และ พระมหากษัตริย์</b> 19. ข้าพเจ้าออกไปใช้สิทธิเลือกตั้ง..... 20. ข้าพเจ้าร่วมกิจกรรม เทิดพระเกียรติ สถาบันพระ กษัตริย์..... 21. ข้าพเจ้ายืนตรงเคารพธงชาติ..... 22. ข้าพเจ้าปฏิบัติตามกฎจราจร.....	.....	.....	.....	.....	.....



## ค่าดัชนีความสอดคล้องของแบบวัดพฤติกรรมการเป็นพลเมืองดี

ข้อที่	ค่าดัชนีความสอดคล้อง(IOC)
1	0.50
2	1.00
3	1.00
4	0.75
5	1.00
6	0.75
7	1.00
8	1.00
9	0.50
10	0.75
11	0.75
12	0.75
13	0.75
14	0.75
15	1.00
16	1.00
17	1.00
18	1.00
19	1.00
20	1.00
21	1.00
22	0.75

### ภาคผนวก ญ

แบบสัมภาษณ์เกี่ยวกับปัจจัยส่งเสริม และปัญหาอุปสรรคที่ส่งผลต่อการนำ  
โปรแกรมการศึกษานอกระบบโรงเรียนไปใช้

**แบบสัมภาษณ์เกี่ยวกับปัจจัยส่งเสริม และปัญหาอุปสรรคที่ส่งผลต่อการนำโปรแกรม  
การศึกษานอกระบบโรงเรียนไปใช้**

1. การกำหนดวัตถุประสงค์ของโปรแกรมการศึกษานอกระบบโรงเรียน เพื่อเสริมสร้างความเป็น  
พลเมืองดี สำหรับ ลูกเสือชาวบ้าน

1.1 ท่านคิดว่าการกำหนดวัตถุประสงค์ของโปรแกรมมีความเหมาะสม และชัดเจน  
หรือไม่ อย่างไร

.....

.....

.....

.....

.....

.....

1.2 หากวัตถุประสงค์ของกิจกรรมยังต้องแก้ไข ปรับปรุง มีวิธีการปรับปรุงให้เกิดความ  
เหมาะสมได้อย่างไร

.....

.....

.....

.....

.....

.....

1.3 ท่านคิดว่าวัตถุประสงค์ในการดำเนินกิจกรรมสอดคล้องกับเนื้อหาสาระ หรือไม่

.....

.....

.....

.....

.....

.....

## 2. เนื้อหาสาระความรู้ที่นำมาใช้ในการจัดโปรแกรม

2.1 ท่านคิดว่าเนื้อหาสาระที่นำมาใช้สอดคล้องกับวัตถุประสงค์ หรือไม่ อย่างไร

.....

.....

.....

.....

.....

2.2 ท่านคิดว่าเนื้อหาสาระที่นำมาใช้มีความยากง่ายในการเข้าใจ หรือไม่ อย่างไร ควรมีวิธีการปรับปรุงให้เกิดความเหมาะสมได้อย่างไร

.....

.....

.....

.....

.....

2.3 ท่านคิดว่าเนื้อหาสาระที่นำมาใช้สอดคล้อง ช่วยในการเสริมสร้างความเป็นพลเมืองดีของท่าน หรือไม่ อย่างไร

.....

.....

.....

.....

.....

2.4 ท่านคิดว่าเนื้อหาสาระที่นำมาใช้สามารถนำมาประยุกต์ใช้ในชีวิตประจำวัน หรือไม่ อย่างไร

.....

.....

.....

.....

.....

### 3. การจัดกิจกรรมการเรียนรู้

3.1 ท่านคิดว่าการจัดกิจกรรมการเรียนรู้สอดคล้องกับวัตถุประสงค์ หรือไม่ อย่างไร

.....

.....

.....

.....

3.2 ท่านคิดว่าการจัดกิจกรรมการเรียนรู้สอดคล้องกับการ เสริมสร้างความเป็นพลเมืองดีหรือไม่ อย่างไร

.....

.....

.....

.....

3.3 ท่านคิดว่าการจัดกิจกรรมการเรียนรู้มีความน่าสนใจ ทำให้ได้รับความรู้ และความสนุกสนานไปด้วยหรือไม่ อย่างไร

.....

.....

.....

.....

3.4 ท่านคิดว่าระยะเวลาในการจัดกิจกรรมมีความเหมาะสม หรือไม่ อย่างไร ควรมีวิธีการปรับปรุงให้เกิดความเหมาะสมได้อย่างไร

.....

.....

.....

.....

.....

#### 4. สภาพแวดล้อมในการจัดกิจกรรม

ท่านคิดว่าสภาพแวดล้อม และบรรยากาศในการจัดกิจกรรมการเรียนรู้มีความเหมาะสม และเอื้ออำนวยต่อการเรียนรู้ หรือไม่ อย่างไร ควรมีวิธีการปรับปรุงให้เกิดความเหมาะสมได้อย่างไร

.....

.....

.....

.....

.....

.....

#### 5. สื่อการเรียนรู้

ท่านคิดว่าสื่อต่าง ๆ ที่ได้นำมาใช้ประกอบกิจกรรมการเรียนรู้มีความเหมาะสม และสอดคล้องกับเนื้อหาสาระ หรือไม่ อย่างไร ควรมีวิธีการปรับปรุงให้เกิดความเหมาะสมได้อย่างไร

.....

.....

.....

.....

.....

.....

#### 6. การวัดประเมินผล

ท่านคิดว่า การวัดและประเมินผล การเรียนรู้ที่ได้นำมาใช้ประกอบกิจกรรมการเรียนรู้มีความเหมาะสม และสอดคล้องกับวัตถุประสงค์ หรือไม่ อย่างไร ควรมีวิธีการปรับปรุงให้เกิดความเหมาะสมได้อย่างไร

.....

.....

.....

.....

.....

.....

### 7. ปัญหาและอุปสรรคที่เกิดขึ้นในการดำเนินการกิจกรรม

ท่านคิดว่าในขณะที่ดำเนินการจัดกิจกรรมมีอุปสรรค หรือปัญหาใด ๆ ที่ทำให้การเรียนรู้ไม่ราบรื่น หรือไม่ อย่างไร ควรมีวิธีการปรับปรุงให้เกิดความเหมาะสมได้อย่างไร

.....

.....

.....

.....

.....

.....

### 8. ข้อเสนอแนะ

ท่านคิดว่ามีข้อเสนอแนะใดที่จะแนะนำให้การจัดโปรแกรมการศึกษานอกระบบโรงเรียนเพื่อเสริมสร้างความเป็นพลเมืองดี สำหรับ ลูกเสือชาวบ้าน มีประสิทธิภาพยิ่งขึ้น

.....

.....

.....

.....

.....

.....

ความคิดเห็นเพิ่มเติม

.....

.....

.....

.....

.....

.....

ค่าดัชนีความสอดคล้องของแบบสัมภาษณ์เกี่ยวกับปัจจัยส่งเสริม และปัญหาอุปสรรคที่ส่งผลต่อการนำไปรณรงค์การศึกษานอกระบบโรงเรียนไปใช้

ข้อที่	ค่าดัชนีความสอดคล้อง(IOC)
1	0.75
2	1.00
3	1.00
4	0.75
5	1.00
6	0.75
7	1.00
8	1.00



## ประวัติผู้เขียนวิทยานิพนธ์

นายวรวิทย์ เจริญศรีพรพงศ์ เกิดวันที่ 1 ตุลาคม 2509 ที่จังหวัดชลบุรี เริ่มการศึกษา  
ระดับประถมศึกษา มัธยมศึกษาตอนต้นและตอนปลายที่จังหวัดชลบุรี หลังจากนั้นสอบเข้าศึกษา  
ต่อที่จุฬาลงกรณ์มหาวิทยาลัย และสำเร็จการศึกษาปริญญาครุศาสตรบัณฑิต วิชาเอกพลศึกษา  
จากคณะครุศาสตร์ จุฬาลงกรณ์มหาวิทยาลัย ปีการศึกษา 2530 สำเร็จการศึกษา  
เศรษฐศาสตรมหาบัณฑิต จากมหาวิทยาลัยเกริก ปี2546 สำเร็จการศึกษาปริญญา  
ครุศาสตรดุษฎีบัณฑิต สาขาวิชาการศึกษานอกระบบโรงเรียน ภาควิชาการศึกษาตลอดชีวิต  
คณะครุศาสตร์ จุฬาลงกรณ์มหาวิทยาลัย ปีการศึกษา 2555 เป็นนักบริหาร และวิทยากรฝึกอบรม  
มีความชำนาญด้านการบริหารธุรกิจ ในระบบการตลาดแบบเครือข่าย เชี่ยวชาญด้านการบริหาร  
ทรัพยากรมนุษย์ ปัจจุบันเป็นผู้บริหารบริษัทธุรกิจเครือข่าย และวิทยากรอิสระ