

พัฒนาการของเพลงละครโทรทัศน์ไทย



บทคัดย่อและแฟ้มข้อมูลฉบับเต็มของวิทยานิพนธ์ตั้งแต่ปีการศึกษา 2554 ที่ให้บริการในคลังปัญญาจุฬาฯ (CUIR)
เป็นแฟ้มข้อมูลของนิสิตเจ้าของวิทยานิพนธ์ ที่ส่งผ่านทางบัณฑิตวิทยาลัย

The abstract and full text of theses from the academic year 2011 in Chulalongkorn University Intellectual Repository (CUIR)
are the thesis authors' files submitted through the University Graduate School.

วิทยานิพนธ์นี้เป็นส่วนหนึ่งของการศึกษาตามหลักสูตรปริญญาโทศาสตรมหาบัณฑิต
สาขาวิชานิติศาสตร์
คณะนิติศาสตร์ จุฬาลงกรณ์มหาวิทยาลัย
ปีการศึกษา 2558
ลิขสิทธิ์ของจุฬาลงกรณ์มหาวิทยาลัย

DEVELOPMENT OF THAI TELEVISION DRAMA THEME SONGS

Mr. Thanapong Leesontiviparat



A Thesis Submitted in Partial Fulfillment of the Requirements
for the Degree of Master of Arts (Communication Arts) Program in Communication
Arts

Faculty of Communication Arts

Chulalongkorn University

Academic Year 2015

Copyright of Chulalongkorn University

หัวข้อวิทยานิพนธ์	พัฒนาการของเพลงละครโทรทัศน์ไทย
โดย	นายธนพงษ์ ถีสันติวิภารัตน์
สาขาวิชา	นิเทศศาสตร์
อาจารย์ที่ปรึกษาวิทยานิพนธ์หลัก	ผู้ช่วยศาสตราจารย์ ดร.สุกัญญา สมไพบูลย์

คณะนิเทศศาสตร์ จุฬาลงกรณ์มหาวิทยาลัย อนุมัติให้หัวข้อวิทยานิพนธ์ฉบับนี้เป็นส่วนหนึ่ง
ของการศึกษาตามหลักสูตรปริญญาโทบริหารธุรกิจ

.....คณบดีคณะนิเทศศาสตร์
(ผู้ช่วยศาสตราจารย์ ดร.ดวงกมล ชาติประเสริฐ)

คณะกรรมการสอบวิทยานิพนธ์

.....ประธานกรรมการ
(ดร.จิรยุทธ์ สินธุพันธุ์)

.....อาจารย์ที่ปรึกษาวิทยานิพนธ์หลัก
(ผู้ช่วยศาสตราจารย์ ดร.สุกัญญา สมไพบูลย์)

.....กรรมการ
(ดร.ปอรรช์มัย ยอดถาวร)

.....กรรมการภายนอกมหาวิทยาลัย
(รองศาสตราจารย์ ถิรนนท์ อนวัชศิริวงศ์)

ธนพงษ์ ลีสันติวิภารัตน์ : พัฒนาการของเพลงละครโทรทัศน์ไทย (DEVELOPMENT OF THAI TELEVISION DRAMA THEME SONGS) อ.ที่ปรึกษาวิทยานิพนธ์หลัก: ผศ. ดร.สุกัญญา สมไพบูลย์, หน้า.

การวิจัยครั้งนี้มีวัตถุประสงค์เพื่อศึกษา 1. พัฒนาการและอัตลักษณ์ของเพลงละครโทรทัศน์ไทยในช่วงปี พ.ศ. 2498-2558 และ 2. ปัจจัยที่มีอิทธิพลต่อสุนทรียทัศน์ และการสร้างสรรค์เพลงละครโทรทัศน์ไทย ซึ่งเป็นการวิจัยเชิงคุณภาพ ประกอบด้วย การสัมภาษณ์เชิงลึกจากผู้ประพันธ์เพลงละครโทรทัศน์ และผู้เกี่ยวข้องที่มีบทบาทต่อการสร้างสรรค์เพลงละครโทรทัศน์ไทยในยุคสมัยต่าง ๆ รวมทั้งหมด 29 คน และการวิจัยเชิงเอกสารที่เกี่ยวกับเพลงละครโทรทัศน์ รวมถึงการวิเคราะห์เพลงละครโทรทัศน์ ซึ่งผลการศึกษาพบว่า 1. เพลงนำละครในยุคแรกส่วนใหญ่ถูกย้ายชื่อมาจากเพลงละครเวที ภาพยนตร์ และละครวิทยุเป็นส่วนใหญ่ และมีอยู่ในละครบางเรื่องเท่านั้น นอกจากนี้ ผู้ชมยังให้ความสนใจกับเพลงที่นักแสดงร้องสื่ออารมณ์ในขณะที่แสดงละครสดมากกว่า ต่อมาเพลงนำละครเริ่มได้รับความนิยมมากขึ้น โดยเป็นเพลงที่เล่าเรื่องย่อของละครโทรทัศน์ จนเมื่อค่ายเพลงได้เข้ามามีบทบาทในการประพันธ์เพลงละครโทรทัศน์ เพลงนำละครจึงได้เปลี่ยนสัดส่วนจากการเล่าเรื่องของละครมาสู่การเล่าอารมณ์ของตัวละครมากกว่า เพื่อให้ง่ายต่อการจำหน่ายเพลงหลังละครจบ แต่ไม่ว่าเวลาจะผ่านไปกี่ปี เพลงละครโทรทัศน์ยังคงเป็นการสรุปเรื่องราว และมีเนื้อหาที่ไม่หนีไปจากเนื้อหาของละคร และ 2. มีปัจจัยจำนวนมากที่มีอิทธิพลต่อสุนทรียศาสตร์และการสร้างสรรค์เพลงละครโทรทัศน์ ได้แก่ ปัจจัยภายใน อันประกอบด้วย 1) เนื้อหาของละครโทรทัศน์ ซึ่งประกอบด้วย เนื้อเรื่องและอารมณ์ของละคร แนวเรื่อง แก่นเรื่อง และตัวละคร และ 2) ผู้ผลิต ซึ่งประกอบด้วย ผู้จัดละคร นักแต่งเพลง นักร้อง และค่ายเพลง ในขณะที่ปัจจัยภายนอก ประกอบด้วยผลประโยชน์ทางธุรกิจ ลิขสิทธิ์ของเพลงละครโทรทัศน์ รวมถึงเพลงไทยสากลทั่วไปที่ได้รับความนิยมอยู่ก่อนแล้ว และเพลงละครผลิตซ้ำ (Remake)

สาขาวิชา นิเทศศาสตร์

ปีการศึกษา 2558

ลายมือชื่อนิติ
.....

ลายมือชื่อ อ.ที่ปรึกษาหลัก
.....

5784664628 : MAJOR COMMUNICATION ARTS

KEYWORDS: THEME SONG / THAI TELEVISION DRAMAS / เพลงละครโทรทัศน์, ละครโทรทัศน์

THANAPONG LEESONTIVIPARAT: DEVELOPMENT OF THAI TELEVISION DRAMA

THEME SONGS. ADVISOR: ASST. PROF. SUKANYA SOMPIBOON, Ph.D., pp.

The objectives of this study are: 1. to study the development and identity of Thai drama theme songs since 1955 to 2015, and 2. to study factors that influence the aesthetics and creation of Thai drama theme songs. Qualitative research methods were used in this study, including in-depth interviews of the 29 drama producers and drama song writers and documentary analysis. Results show that 1. Thai drama theme songs have developed continuously from the era that often uses the songs convey the story of drama, to the era that often uses the songs convey the emotion of characters. However, there are some drama genres that use the method of create the songs like the past, such as historical drama and folktale. 2. There are many factors that influence the aesthetics and creation of Thai drama theme songs, including internal factors contain 1) content of drama; the story and mood of drama, genre, theme and character, 2) producer; drama producer, drama song writer, and record label. As external factors contain business interests, original popular songs in music industry, and remaked theme songs.

จุฬาลงกรณ์มหาวิทยาลัย
CHULALONGKORN UNIVERSITY

Field of Study: Communication Arts

Student's Signature

Academic Year: 2015

Advisor's Signature

กิตติกรรมประกาศ

การเลือกศึกษาเรื่อง "พัฒนาการของเพลงละครโทรทัศน์ไทย" เริ่มต้นจากการพูดคุยกันระหว่างผู้วิจัยกับรองศาสตราจารย์ ถิรนนท์ อนวัชศิริวงศ์ เกี่ยวกับเพลงละครโทรทัศน์ไทยในยุคละครสด จนได้พัฒนากลายมาเป็นวิทยานิพนธ์เล่มนี้

ผู้วิจัยขอกราบขอบพระคุณ ผู้ช่วยศาสตราจารย์ ดร.สุกัญญา สมไพบูลย์ อาจารย์ที่ปรึกษาวิทยานิพนธ์ที่กรุณาให้คำปรึกษา และคำแนะนำด้วยความเอาใจใส่มาโดยตลอด

ผู้วิจัยขอขอบพระคุณ รองศาสตราจารย์ ถิรนนท์ อนวัชศิริวงศ์ กรรมการผู้ทรงคุณวุฒิ ภายนอกมหาวิทยาลัย ที่กรุณาให้ข้อมูล และความรู้ ซึ่งเป็นข้อมูลที่มีคุณค่าต่อวิทยานิพนธ์เล่มนี้เป็นอย่างยิ่ง

ผู้วิจัยขอขอบพระคุณ อาจารย์ ดร.จิรยุทธ สินธุพันธ์ ประธานกรรมการวิทยานิพนธ์ และอาจารย์ ดร.ปอรรชัม ยอดเนร กรรมการวิทยานิพนธ์ รวมถึงรวมถึงอาจารย์ทุกท่านที่ได้ให้ความรู้ และความช่วยเหลือแก่ผู้วิจัยเสมอมา ซึ่งเป็นสิ่งที่มีค่าอย่างยิ่งสำหรับผู้วิจัย

นอกจากนี้ ผู้วิจัยยังขอขอบคุณผู้ให้สัมภาษณ์ทุกท่านที่ให้ข้อมูลในการวิจัย และเจ้าหน้าที่ประจำคณะนิเทศศาสตร์ทุกคนที่ให้ความช่วยเหลือด้านเอกสาร รวมไปถึงนายรุ่งโรจน์ รุ่งวิมลสิน และเพื่อน ๆ ทุกคนที่คอยช่วยเหลือผู้วิจัยมาโดยตลอด

สารบัญ

หน้า

บทคัดย่อภาษาไทย.....	ง
บทคัดย่อภาษาอังกฤษ.....	จ
กิตติกรรมประกาศ.....	ฉ
สารบัญ.....	ช
สารบัญตาราง.....	ฐ
สารบัญแผนภาพ.....	ฑ
บทที่ 1 บทนำ.....	1
ที่มาและความสำคัญของปัญหา.....	1
ปัญหานำวิจัย.....	3
วัตถุประสงค์การวิจัย.....	4
ขอบเขตการวิจัย.....	4
นิยามศัพท์เฉพาะ.....	4
ประโยชน์ที่คาดว่าจะได้รับ.....	5
บทที่ 2 แนวคิด และทฤษฎีพัฒนาการของเพลงละครโทรทัศน์ไทย.....	6
1. แนวคิดพัฒนาการละครโทรทัศน์ไทย และแนวคิดคุณลักษณะละครโทรทัศน์.....	6
1.1 แนวคิดพัฒนาการละครโทรทัศน์ไทย.....	8
1.2 แนวคิดคุณลักษณะละครโทรทัศน์.....	10
2. แนวคิดเรื่องเสียง และเพลงละครโทรทัศน์.....	17
2.1 แนวคิดการใช้เสียงดนตรีในการสื่อความหมายในละครโทรทัศน์.....	18
2.2 แนวคิดเพลงละครโทรทัศน์.....	21
3. แนวคิดเรื่องภาษา การสร้างอารมณ์ และการประพันธ์เพลง.....	25
3.1 แนวคิดภาษาและลักษณะของภาษาที่ใช้ในการประพันธ์.....	26

3.2 แนวคิดการสร้างอารมณ์	30
3.3 แนวคิดการประพันธ์เพลง	32
4. แนวคิดเรื่องอุตสาหกรรม ความนิยม และระบบทุนนิยมของเพลงละครโทรทัศน์	34
4.1 กระบวนการผลิตเพลงไทยสากลสมัยนิยม (Pop Music Production Process)	39
5. เอกสาร และงานวิจัยที่เกี่ยวข้อง.....	40
กลุ่มที่ 1 ละครโทรทัศน์ไทย	40
กลุ่มที่ 2 เพลงละครโทรทัศน์ไทย	41
กลุ่มที่ 3 เพลงไทยสากล.....	44
กรอบแนวคิดในการวิจัย (Conceptual Framework)	46
บทที่ 3 ระเบียบวิธีวิจัย.....	47
วิธีการดำเนินการวิจัย	47
แหล่งข้อมูล.....	47
ประชากร และกลุ่มตัวอย่าง.....	48
เครื่องมือที่ใช้ในการวิจัย	49
การเก็บรวบรวมข้อมูล	51
การวิเคราะห์ข้อมูล	52
การนำเสนอข้อมูล	52
บทที่ 4 พัฒนาการของเพลงละครโทรทัศน์ไทย และการวิเคราะห์เพลงนำละคร	53
1. พัฒนาการและอัตลักษณ์ของเพลงละครโทรทัศน์ไทยในช่วงปี พ.ศ. 2498-2558.....	53
ยุคที่ 1 ยุคบุกเบิกละครโทรทัศน์และเพลงละครโทรทัศน์ไทย พ.ศ. 2498-2509	54
ยุคที่ 2 ยุคแผ่นเสียงและภาพยนตร์โทรทัศน์ไทย พ.ศ. 2510-2519.....	62
ยุคที่ 3 ยุคเทปคาสเซ็ทและจุดเริ่มต้นของธุรกิจเพลงละครโทรทัศน์ไทย พ.ศ. 2520-2529..	65
ยุคที่ 4 ยุคค่ายเพลงและอุตสาหกรรมเพลงละครโทรทัศน์ พ.ศ. 2530-2539	69

ยุคที่ 5 ยุคเพลงละครโทรทัศน์เพื่อตลาดในวงกว้าง พ.ศ. 2540-2549	73
ยุคที่ 6 ยุคธุรกิจเพลงละครโทรทัศน์ของสถานีโทรทัศน์ พ.ศ. 2550-2558.....	74
2. การวิเคราะห์เพลงนำละครโทรทัศน์	79
2.1 การวิเคราะห์เพลงนำละครโทรทัศน์ทั้ง 6 ยุค (พ.ศ. 2498-2558)	84
2.1.1 การวิเคราะห์เพลงนำละครโทรทัศน์ยุคที่ 1 ช่วงปี พ.ศ. 2498-2509	85
2.1.2 การวิเคราะห์เพลงนำละครโทรทัศน์ยุคที่ 2 ช่วงปี พ.ศ. 2510-2519	85
2.1.3 การวิเคราะห์เพลงนำละครโทรทัศน์ยุคที่ 3 ช่วงปี พ.ศ. 2520-2529	86
2.1.4 การวิเคราะห์เพลงนำละครโทรทัศน์ยุคที่ 4 ช่วงปี พ.ศ. 2530-2539	87
2.1.5 การวิเคราะห์เพลงนำละครโทรทัศน์ยุคที่ 5 ช่วงปี พ.ศ. 2540-2549	88
2.1.6 การวิเคราะห์เพลงนำละครโทรทัศน์ยุคที่ 6 ช่วงปี พ.ศ. 2550-2558	90
2.2 การวิเคราะห์เพลงนำละครโทรทัศน์ตามแนวเรื่องของละครโทรทัศน์ (Genre) ทั้ง 6 ยุค.....	91
การวิเคราะห์ตัวอย่างเพลงนำละครโทรทัศน์ แนวเรื่องละครชีวิต (Drama).....	93
การวิเคราะห์ตัวอย่างเพลงนำละครโทรทัศน์ แนวเรื่องละครเรีงรมย์ (Melodrama or Soap Opera)	105
การวิเคราะห์ตัวอย่างเพลงนำละครโทรทัศน์ แนวเรื่องละครตลก (Comedy)	125
การวิเคราะห์ตัวอย่างเพลงนำละครโทรทัศน์ แนวเรื่องละครบู๊ (Action)	153
การวิเคราะห์ตัวอย่างเพลงนำละครโทรทัศน์ แนวเรื่องละครผี.....	162
การวิเคราะห์ตัวอย่างเพลงนำละครโทรทัศน์ แนวเรื่องละครย้อนยุค หรือละครพีเรียด (Period Drama).....	176
การวิเคราะห์ตัวอย่างเพลงนำละครโทรทัศน์ แนวเรื่องละครอิงประวัติศาสตร์	185
การวิเคราะห์ตัวอย่างเพลงนำละครโทรทัศน์ แนวเรื่องละครแฟนตาซี (Fantasy)....	198
การวิเคราะห์ตัวอย่างเพลงนำละครโทรทัศน์ แนวเรื่องละครพื้นบ้าน (Folktale) หรือ ละครจักรๆ วงศ์ ๆ.....	206

2.3 การวิเคราะห์เพลงของละครผลิตซ้ำ (Remake).....	217
2.3.1 การวิเคราะห์เพลงนำละครของละครผลิตซ้ำ (Remake) ที่ไม่ประพันธ์เพลง ละครโทรทัศน์ชิ้นใหม่	219
ตัวอย่างเพลงละครเรื่อง “จำเลยรัก”	220
ตัวอย่างเพลงละครเรื่อง “แต่ปางก่อน”	221
ตัวอย่างเพลงละครเรื่อง “บ้านทรายทอง”	223
ตัวอย่างเพลงละครเรื่อง “ปริศนา”	225
ตัวอย่างเพลงละครเรื่อง “ปอบผีฟ้า”	226
ตัวอย่างเพลงละครเรื่อง “สี่ยอดกุมาร”	228
ตัวอย่างเพลงละครเรื่อง “อีสา”	230
2.3.2 การวิเคราะห์เพลงนำละครของละครผลิตซ้ำ (Remake) ที่ประพันธ์เพลง ละครโทรทัศน์ชิ้นใหม่ โดยเพลงมีความใกล้เคียงกับเพลงเดิม	233
ตัวอย่างเพลงละครเรื่อง “คู่กรรม”	235
ตัวอย่างเพลงละครเรื่อง “ทวิภพ”	240
ตัวอย่างเพลงละครเรื่อง “ทนายทอสูร”	243
ตัวอย่างเพลงละครเรื่อง “บ่วง”	246
ตัวอย่างเพลงละครเรื่อง “ละอองดาว”	249
ตัวอย่างเพลงละครเรื่อง “ห้องหุ่น”	252
ตัวอย่างเพลงละครเรื่อง “อาญารัก”	257
2.3.3 การวิเคราะห์เพลงนำละครของละครผลิตซ้ำ (Remake) ที่ประพันธ์เพลง ละครโทรทัศน์ชิ้นใหม่ โดยเพลงไม่มีความใกล้เคียงกับเพลงเดิม	261
ตัวอย่างเพลงละครเรื่อง “เจ้าสาวของอานนท์”	263
ตัวอย่างเพลงละครเรื่อง “บ่วงหงส์”	265
ตัวอย่างเพลงละครเรื่อง “พรพรหมอลเวง”	268

ตัวอย่างเพลงละครเรื่อง “พลับพลึงสีชมพู”	273
ตัวอย่างเพลงละครเรื่อง “ไฟล้างไฟ”	278
ตัวอย่างเพลงละครเรื่อง “โรงแรมผี”	281
ตัวอย่างเพลงละครเรื่อง “อุบัติเหตุ”	284
บทที่ 5 ปัจจัยที่มีอิทธิพลต่อสุนทรียทัศน์และการสร้างสรรค์ กับทิศทางและแนวโน้มของเพลงละครโทรทัศน์ไทย.....	289
ส่วนที่ 1 ปัจจัยที่มีอิทธิพลต่อสุนทรียทัศน์ และการสร้างสรรค์เพลงละครโทรทัศน์ไทย.....	290
1. ปัจจัยภายในที่มีอิทธิพลต่อสุนทรียทัศน์ และการสร้างสรรค์เพลงละครโทรทัศน์ไทย.....	290
1.1 เนื้อหาของละครโทรทัศน์	290
1.2 ผู้ผลิต.....	292
ประวัติ และความเป็นมาของการได้มาซึ่งเพลงละครโทรทัศน์	294
กลวิธี และแนวทางการแต่งเพลงละครโทรทัศน์ในประเทศไทย.....	295
การผลิตเพลงละครโทรทัศน์ของสถานีโทรทัศน์.....	300
การผลิตเพลงละครโทรทัศน์ของสถานีโทรทัศน์ไทยทีวีสีช่อง 3	300
การผลิตเพลงละครโทรทัศน์ของสถานีโทรทัศน์สีกองทัพบกช่อง 7.....	302
การผลิตเพลงละครโทรทัศน์ของสถานีโทรทัศน์ดิจิทัล ภูมิศึกษา สถานีโทรทัศน์ดิจิทัล PPTV	304
2. ปัจจัยภายนอกที่มีอิทธิพลต่อสุนทรียทัศน์ และการสร้างสรรค์เพลงละครโทรทัศน์ไทย .	304
2.1 ธุรกิจ ผลประโยชน์ และลิขสิทธิ์ของเพลงละครโทรทัศน์.....	304
ความเป็นมาของธุรกิจ ผลประโยชน์ และลิขสิทธิ์ที่มีอิทธิพลต่อสุนทรีย ทัศน์ และการสร้างสรรค์เพลงละครโทรทัศน์ไทย.....	305
2.2 เพลงไทยสากลทั่วไป และเพลงละครผลิตซ้ำ (Remake).....	309
ปัจจัยที่ทำให้เพลงละครถูกนำมากลับมาใช้ใหม่	313

ส่วนที่ 2 ทิศทางของเพลงละครโทรทัศน์ในปัจจุบัน และแนวโน้มของเพลงละครโทรทัศน์ไทย ในอนาคต	318
1. ทิศทางของเพลงละครโทรทัศน์ในปัจจุบัน	318
2. แนวโน้มของเพลงละครโทรทัศน์ไทยในอนาคต	319
บทที่ 6 สรุป และอภิปรายผลการวิจัย	322
สรุปผลการวิจัย.....	322
พัฒนาการ และอัตลักษณ์ของเพลงละครโทรทัศน์ไทยในช่วงปี พ.ศ. 2498-2558	322
ปัจจัยที่มีอิทธิพลต่อสุนทรียทัศน์ และการสร้างสรรค์เพลงละครโทรทัศน์ไทย	325
การวิเคราะห์เพลงนำละครโทรทัศน์	326
อภิปรายผลการวิจัย.....	327
ปัญหาด้านลิขสิทธิ์ระหว่างค่ายเพลง ผู้ผลิตละคร และนักแต่งเพลง	330
การผูกขาดเพลงละครของสถานีโทรทัศน์	333
เพลงละครโทรทัศน์ “อมตะ” หรือเพลง “อายุยืน”	335
การวิเคราะห์เพลงนำละครโทรทัศน์	337
ข้อจำกัดในงานวิจัย.....	341
ข้อเสนอแนะ	341
รายการอ้างอิง	343
ภาคผนวก.....	348
ประวัติผู้เขียนวิทยานิพนธ์	384

สารบัญตาราง

ตารางที่ 1 ตารางแสดงตัวอย่างเพลงสำหรับการวิเคราะห์เพลงละครโทรทัศน์ แนวเรื่องละครชีวิต (Drama).....	92
ตารางที่ 2 ตารางแสดงตัวอย่างเพลงสำหรับการวิเคราะห์เพลงละครโทรทัศน์ แนวเรื่องละครเรีงรมย์ (Melodrama or Soap Opera).....	103
ตารางที่ 3 ตารางแสดงตัวอย่างเพลงสำหรับการวิเคราะห์เพลงละครโทรทัศน์ แนวเรื่องละครตลก (Comedy).....	123
ตารางที่ 4 ตารางแสดงตัวอย่างเพลงสำหรับการวิเคราะห์เพลงละครโทรทัศน์ แนวเรื่องละครบู๊ (Action).....	152
ตารางที่ 5 ตารางแสดงตัวอย่างเพลงสำหรับการวิเคราะห์เพลงละครโทรทัศน์ แนวเรื่องละครผี	161
ตารางที่ 6 ตารางแสดงตัวอย่างเพลงสำหรับการวิเคราะห์เพลงละครโทรทัศน์ แนวเรื่องละครย้อนยุค หรือ ละครพีเรียด (Period Drama).....	175
ตารางที่ 7 ตารางแสดงตัวอย่างเพลงสำหรับการวิเคราะห์เพลงละครโทรทัศน์ แนวเรื่องละครอิงประวัติศาสตร์.....	184
ตารางที่ 8 ตารางแสดงตัวอย่างเพลงสำหรับการวิเคราะห์เพลงละครโทรทัศน์ แนวเรื่องละครแฟนตาซี (Fantasy).....	197
ตารางที่ 9 ตารางแสดงตัวอย่างเพลงสำหรับการวิเคราะห์เพลงละครโทรทัศน์ แนวเรื่องละครพื้นบ้าน (Folktale) หรือ ละครจักร ๆ วงศ์ ๆ.....	205
ตารางที่ 10 ตารางแสดงตัวอย่างเพลงผลิตซ้ำ (Remake) ที่ไม่ประพันธ์เพลงละครโทรทัศน์ชิ้นใหม่ สำหรับการวิเคราะห์เพลงละครโทรทัศน์.....	219
ตารางที่ 11 ตารางแสดงตัวอย่างเพลงผลิตซ้ำ (Remake) ที่ประพันธ์เพลงละครโทรทัศน์ชิ้นใหม่ โดยเพลงมีความใกล้เคียงกับเพลงเดิม.....	234
ตารางที่ 12 ตารางแสดงตัวอย่างเพลงผลิตซ้ำ (Remake) ที่ประพันธ์เพลงละครโทรทัศน์ชิ้นใหม่ โดยเพลงไม่มีความใกล้เคียงกับเพลงเดิม.....	262

สารบัญแผนภาพ

แผนภาพที่ 1 แผนภาพแสดงขั้นตอนการผลิตเพลงละครโทรทัศน์ของอุตสาหกรรมค่ายเพลง.....	38
แผนภาพที่ 2 แผนภาพแสดงฉันทลักษณ์ของกลอนสี่	82
แผนภาพที่ 3 แผนภาพแสดงฉันทลักษณ์ของกลอนแปด.....	83
แผนภาพที่ 4 แผนภาพแสดงฉันทลักษณ์ของกาพย์ยานี	83
แผนภาพที่ 5 แผนภาพแสดงฉันทลักษณ์ของกลอนหัวเดียว	83
แผนภาพที่ 6 แผนภาพแสดงความสัมพันธ์ของปัจจัยภายในที่มีอิทธิพลต่อสุนทรียทัศน์ และการสร้างสรรค์เพลงละครโทรทัศน์ไทย	289



บทที่ 1

บทนำ

ที่มาและความสำคัญของปัญหา

สื่อโทรทัศน์ถือได้ว่าเป็นสื่อที่สามารถขยายการรับรู้ของมนุษย์ได้กว้างไกล และรวดเร็วกว่าสื่อประเภทอื่น ๆ ปัจจุบันเป็นเวลากว่า 60 ปี ที่ประเทศไทยได้รู้จักกับโทรทัศน์ โดยวันที่ 24 มิถุนายน พ.ศ. 2498 จอมพล ป.พิบูลสงคราม ได้เปิดสถานีวิทยุโทรทัศน์ไทยทีวีช่อง 4 บางขุนพรหม อย่างเป็นทางการ โดยมีจำนง รังสิกุล เป็นหัวหน้าสถานี และภายหลังได้มีการก่อตั้งอีกหลายสถานีตามลำดับ จนกระทั่งปัจจุบัน (สิรินันท์ อนุรักษ์ศิริวงศ์, 2558)

ละครโทรทัศน์เป็นรูปแบบหลักรูปแบบหนึ่งของรายการบันเทิงทางโทรทัศน์ไทยมาตั้งแต่สมัยแรกเริ่ม โดยมีพัฒนาการตามเวลา ตั้งแต่ละครบอกรบจนกลายเป็นละครโทรทัศน์ในปัจจุบัน โดยสิ่งที่ได้พัฒนามาพร้อม ๆ กับละครโทรทัศน์ก็คือ “เพลงละครโทรทัศน์” ซึ่งเล่าเรื่องราวของละคร และตัวละคร ผ่านคำร้อง ดนตรี จังหวะ และทำนอง ในเวลาไม่กี่นาที อีกทั้งยังให้ความเพลิดเพลิน และอารมณ์ที่หลากหลายตามอารมณ์ของเนื้อหาของละคร และตัวละครนั้น ๆ

การเริ่มต้นของเพลง และดนตรีโดยทั่วไปในสังคมมนุษย์เป็นการตอบสนองของอารมณ์ตามเหตุปัจจัยที่เป็นไปตามธรรมชาติ อาจเริ่มต้นด้วยการปรบมือ หรือการกระแทบเท้า ซึ่งเป็นกิริยาอาการที่มนุษย์แสดงออกมาโดยมีลักษณะอารมณ์แบบต่าง ๆ เพลงและดนตรีเป็นสิ่งที่เกิดขึ้นในสังคมของมนุษย์มาช้านานตั้งแต่สมัยชนเผ่า โดยเป็นส่วนหนึ่งของการรวมกลุ่มทางสังคม วัฒนธรรม และเป็นปัจจัยการขับเคลื่อนทางสังคม อีกทั้งยังเป็นแรงขับ และพลังผลักดันให้มนุษย์เกิดอารมณ์ความรู้สึกต่าง ๆ ทั้งทางกาย และทางใจ สังเกตเห็นได้จากอาการขยับตัวสร้างความเพลิดเพลิน ความสนุกสนาน ความซาบซึ้ง ความสำราญ และความปรีดีเปรม ที่มนุษย์แสดงออกมา โดยเพลงและดนตรีมีบทบาทที่หลากหลายทั้งเป็นศิลปะให้ความบันเทิงด้านสุนทรียะ ผ่อนคลายจิตใจ สร้างอารมณ์และจินตนาการแก่ผู้ฟัง อีกทั้งยังสามารถใช้ในการสื่อสารเล่าเรื่องราวทั้งในระดับย่อยไปถึงระดับมวลชน เพลงเป็นเนื้อหาสาระที่เป็นภาษาพูด และภาษาเขียน ส่วนดนตรีเป็นภาษาท่วงทำนอง และจังหวะ ดังนั้น เพลงและดนตรีจึงเป็นสิ่งที่ไม่สามารถจะแยกออกจากกันได้ ซึ่งตามพจนานุกรม ฉบับราชบัณฑิตยสถาน

พ.ศ. 2542 “เพลง” หมายถึง สำเนียง คำขับร้อง ทำนองดนตรี และ “ดนตรี” หมายถึง เสียงที่ประกอบกันเป็นทำนองเพลง เครื่องบรรเลงที่มีเสียงดัง ทำให้รู้สึกเพลิดเพลิน หรือเกิดอารมณ์รัก โศก หรือรื่นรมย์ เป็นต้น ได้ตามทำนองเพลง

เพลงเป็นการสื่อสารอย่างหนึ่งที่สามารถสื่อสารความคิดไปสู่ผู้รับสารได้อย่างรวดเร็ว เนื่องจากเพลงมีทั้งคำร้อง ข้อความ และถ้อยคำ นอกจากนี้ ยังมีดนตรีที่ช่วยสร้างอารมณ์แก่ผู้ฟัง ซึ่งเพลงถูกใช้ประกอบการแสดงในประเทศไทยมาอย่างช้านานทั้งมีเนื้อร้อง และไม่มีเนื้อร้อง จนสมัยปลายรัชกาลที่ 5 เพลงไทยสากลจึงถูกแต่งขึ้นเพื่อร้องสดแยกจากการรำและการพูดในการแสดง พัฒนาสู่วงการภาพยนตร์ และโทรทัศน์ตามลำดับ (พระเจ้าบรมวงศ์เธอพระองค์เจ้าศิริรัตนบุษบง, 2524: 27 อ้างถึงใน ภัทรวดี ภูชฎาภิรมย์, 2549: 231)

เพลงละครโทรทัศน์ถูกนำเสนอเมื่อละครโทรทัศน์ได้ทำการแพร่ภาพ หากนำเสนอในตอนต้นของละครก่อนจะดำเนินเรื่องราวเรียกว่า “เพลงนำละคร” หากนำเสนอในตอนท้ายของละครหลังจบตอนเรียกว่า “เพลงท้ายละคร” หากนำเสนอระหว่างดำเนินเรื่องราวของละครเรียกว่า “เพลงแทรกเนื้อหาละคร” มีเอกลักษณ์ในการใช้คำกลาง ๆ สะท้อนเนื้อหาของละคร ในบางเพลงมีการระบุชื่อละครลงไป เนื้อเพลง แม้ผู้ที่ไม่ได้ชมละครโทรทัศน์ก็สามารถมีอารมณ์ร่วมไปกับเพลงได้ เพลงละครโดยทั่วไปจะใช้จังหวะปานกลาง และมีแนวเพลงที่ไม่ตื่นเต้นจนเกินไป ซึ่งเพลงละครโทรทัศน์จัดได้ว่าเป็นเพลงไทยสากลอีกประเภทหนึ่งที่ถึงแม้จะมีลักษณะ หรือพื้นฐานที่ค่อนข้างคล้ายคลึงกัน แต่เพลงละครโทรทัศน์นั้นเป็นเพลงที่มีคุณลักษณะพิเศษเฉพาะตัวที่ทำให้เพลงละครโทรทัศน์แตกต่างจากเพลงไทยสากลทั่วไป ซึ่งคือความสัมพันธ์ระหว่างเพลงละครโทรทัศน์กับละครโทรทัศน์ ในแง่ของการสื่อความหมายของเพลงละครที่ใช้วิธีการเล่าเรื่องเนื้อหาคร่าว ๆ ของละครโทรทัศน์ โดยถือได้ว่าเพลงละครโทรทัศน์นั้นมีอัตลักษณ์ที่มีคุณสมบัติโดดเด่นไม่เหมือนกับคุณสมบัติเฉพาะตัวของเพลงไทยสากลอื่น ๆ เพราะไม่ว่ากาลเวลาจะผ่านไปนานเท่าใด เพลงละครโทรทัศน์ก็ยังสามารถเชื่อมโยงเข้ากับละครโทรทัศน์เรื่องนั้น ๆ ในลักษณะของการฟังเพลงแล้วนึกถึงละคร อันเป็นคุณสมบัติเฉพาะตัวที่คงอยู่อย่างต่อเนื่อง (มนทกานติ ธีรนนท์วัฒน์, 2554: 188, 191-192)

เพลงละครโทรทัศน์ไทยได้ช่วยส่งเสริมเรื่องราวของละครให้มีความสมบูรณ์มากยิ่งขึ้น และเพิ่มความเข้าใจในความรู้สึกของตัวละคร โดยเนื้อหาของเพลงจะสอดคล้องกับเนื้อหาของละคร ละคร

บางเรื่องได้นำเพลงที่มีอยู่แล้วของศิลปินมาใช้ ซึ่งจากการค้นคว้าเอกสาร ข้อมูล และงานวิจัยต่าง ๆ พบว่า ผู้ชมละครส่วนใหญ่ต้องการให้มีการแต่งเพลงละครโทรทัศน์ขึ้นใหม่เพื่อใช้กับละครเรื่องนั้น ๆ โดยเฉพาะมากกว่าการนำเพลงไทยสากลทั่วไปที่มีอยู่แล้วมาใช้ เนื่องจากการสื่อสารของเพลงไม่ไปในทิศทางเดียวกันกับการสื่อสารของเนื้อหาของละคร แต่ในปัจจุบันละครเรื่องใหม่ ๆ ได้มีการใช้เพลงที่ถูกประพันธ์ขึ้นใหม่ให้เป็นเพลงของละครเรื่องนั้น ๆ โดยเฉพาะ นอกจากนี้ เมื่อเพลงละครโทรทัศน์ไทยได้รับความนิยมมากขึ้นจนเป็นวัฒนธรรมประชานิยม เพลงละครโทรทัศน์จึงจัดเป็นสินค้าทางวัฒนธรรมที่มีการซื้อขายอย่างกว้างขวางในสังคม ซึ่งในด้านของอุตสาหกรรมการผลิตวัฒนธรรมนับวันยิ่งจะทวีความเป็นธุรกิจมากยิ่งขึ้นเรื่อย ๆ (จิตติณี ธรรมพัตรกุล, 2540)

ตั้งแต่อดีตจนถึงปัจจุบันเพลงละครโทรทัศน์ไทยได้มีการพัฒนาตามเวลา ทั้งแนวเพลง เนื้อหา และคำที่ใช้ในการประพันธ์ ซึ่งมีความเป็นธุรกิจ และอุตสาหกรรมมากขึ้นเรื่อย ๆ ทำให้เพลงละครโทรทัศน์ หรือเพลงไทยสากลสมัยนิยมรูปแบบหนึ่งนี้ถูกรอบด้วยปัจจัยหลายด้าน ดังนั้น การวิจัยครั้งนี้ผู้วิจัยจะทำการศึกษาถึงพัฒนาการของเพลงละครโทรทัศน์ไทยตั้งแต่ยุคบุกเบิกจนถึงปัจจุบัน (พ.ศ. 2498-2558) ว่ามีความเป็นมาอย่างไร เกิดการเปลี่ยนแปลงตามลำดับเวลาอย่างไร ซึ่งผู้วิจัยเห็นว่าเป็นสิ่งที่น่าสนใจในการรวบรวมข้อมูลเพื่อการศึกษา นอกจากนี้ ในปัจจุบันได้เกิดปรากฏการณ์การผูกขาดระหว่างสถานีโทรทัศน์กับค่ายเพลง เพื่อผลิตเพลงละครโทรทัศน์ให้กับละครของสถานีโทรทัศน์ดังกล่าวโดยเฉพาะ ซึ่งเป็นปรากฏการณ์ที่น่าสนใจเป็นอย่างยิ่ง

ปัญหานำวิจัย

1. พัฒนาการ และอัตลักษณ์ของเพลงละครโทรทัศน์ไทยในช่วงปี พ.ศ. 2498-2558 เป็นอย่างไร
2. ปัจจัยใดบ้างที่มีอิทธิพลต่อสุนทรียทัศน์ และการสร้างสรรค์เพลงละครโทรทัศน์ไทย

วัตถุประสงค์การวิจัย

1. เพื่อศึกษาพัฒนาการ และอัตลักษณ์ของเพลงละครโทรทัศน์ไทยในช่วงปี พ.ศ. 2498-2558
2. เพื่อศึกษาปัจจัยที่มีอิทธิพลต่อสุนทรียทัศน์ และการสร้างสรรค์เพลงละครโทรทัศน์ไทย

ขอบเขตการวิจัย

การวิจัยครั้งนี้มุ่งศึกษาเฉพาะพัฒนาการของเพลงละครโทรทัศน์ไทยระหว่างปี พ.ศ. 2498-2558 โดยจะศึกษาให้เห็นถึงภาพรวมของการใช้เพลงละครในประเทศไทยตั้งแต่จุดเริ่มต้น โดยการวิจัยครั้งนี้เป็นการวิจัยเชิงประวัติศาสตร์ ดังนั้น ผู้วิจัยจึงไม่สามารถทำการศึกษาผู้ประพันธ์ละครโทรทัศน์ที่เคยมีมาในประเทศไทยได้ทั้งหมด

นิยามศัพท์เฉพาะ

1. พัฒนาการ หมายถึง การเปลี่ยนแปลงไปจากเดิมผ่านช่วงเวลาหนึ่งสู่ช่วงเวลาหนึ่ง
2. ละครโทรทัศน์ หมายถึง รายการทางโทรทัศน์ที่มีบทละคร และเรื่องราว มีเนื้อเรื่องยาวหลายตอน ออกอากาศทางสถานีโทรทัศน์ของรัฐ สถานีโทรทัศน์เอกชน สถานีโทรทัศน์ระบบบอกรับเป็นสมาชิก และสถานีโทรทัศน์ผ่านระบบดาวเทียม
3. เพลงละครโทรทัศน์ (Theme Song) หมายถึง เพลงที่มีเนื้อร้องเป็นภาษาไทยที่ประพันธ์ขึ้นมาเพื่อใช้ประกอบการแสดงในละครโทรทัศน์เรื่องใดเรื่องหนึ่ง โดยใช้นำเสนอเป็นเพลงแรกก่อนที่จะนำเสนอเนื้อหาของละครโทรทัศน์ เรียกอีกอย่างหนึ่งว่าเพลงนำละครโทรทัศน์
4. เพลงไทยสากลทั่วไป หมายถึง เพลงที่มีเนื้อร้องเป็นภาษาไทยที่ประพันธ์ขึ้นมา เพื่อวัตถุประสงค์ทางการค้าในธุรกิจ และอุตสาหกรรมเพลง โดยการแต่งเพลงไม่ได้มีจุดประสงค์ในการนำมาใช้ประกอบการแสดงละครโทรทัศน์ตั้งแต่ต้น
5. อัตลักษณ์ของเพลงละครโทรทัศน์ในแต่ละยุค หมายถึง ลักษณะพิเศษเฉพาะตัวที่โดดเด่นของเพลงละครโทรทัศน์ในยุคนั้น ๆ ซึ่งเป็นคุณลักษณะที่แตกต่างกันตามยุคสมัย
6. สุนทรียทัศน์ของผู้ประพันธ์เพลง หมายถึง จุดมุ่งหมาย อารมณ์ และทัศนคติของผู้ประพันธ์เพลงละครโทรทัศน์

ประโยชน์ที่คาดว่าจะได้รับ

การวิจัยเรื่อง “พัฒนาการของเพลงละครโทรทัศน์ไทย” ทำให้ทราบ และเข้าใจถึงความ เป็นมาของพัฒนาการ และอัตลักษณ์ของเพลงละครโทรทัศน์ไทยตั้งแต่ปี พ.ศ. 2498-2558 รวมถึง อิทธิพลที่ส่งผลต่อการประพันธ์เพลงละครโทรทัศน์ไทยในแต่ละช่วงเวลา นอกจากนี้ ยังเป็นการขยาย ฐานความรู้ทางนิเทศศาสตร์ และสะสมต่อยอดความรู้ในฐานะผู้ส่งสารในแง่ของการสื่อสารเชิง สุนทรียะ เพื่อประยุกต์ใช้เป็นแนวทางในการประกอบการประพันธ์เพลงละครโทรทัศน์ในอนาคต ต่อไป อีกทั้งงานวิจัยชิ้นนี้ยังสามารถเป็นแนวทางในการสร้างสรรค์เพลงละครโทรทัศน์แก่ผู้ผลิตละคร และผู้ประพันธ์เพลง รวมถึงผู้ที่มีส่วนเกี่ยวข้องกับการผลิตเพลงละครโทรทัศน์อีกด้วย



บทที่ 2

แนวคิด และทฤษฎีพัฒนาการของเพลงละครโทรทัศน์ไทย

1. แนวคิดเรื่องพัฒนาการละครโทรทัศน์ไทย และแนวคิดคุณลักษณะละครโทรทัศน์
2. แนวคิดเรื่องเสียง และเพลงละครโทรทัศน์
3. แนวคิดเรื่องภาษา การสร้างอารมณ์ การประพันธ์เพลง
4. แนวคิดเรื่องอุตสาหกรรม ความนิยม และระบบทุนนิยมของเพลงละครโทรทัศน์
5. เอกสาร และงานวิจัยที่เกี่ยวข้อง

ในการวิจัยเรื่อง “พัฒนาการของเพลงละครโทรทัศน์ไทย” ผู้วิจัยต้องการศึกษาและทำความเข้าใจเกี่ยวกับแนวคิดพัฒนาการละครโทรทัศน์ เนื่องจากว่าเพลงละครโทรทัศน์กับละครโทรทัศน์นั้น เป็นสิ่งที่อยู่คู่กันตั้งแต่อดีตจนถึงปัจจุบัน อีกทั้งเพลงยังเป็นส่วนหนึ่งของละครมาตั้งแต่ยุคของอริสโตเติล (Aristotle) ดังนั้น การประพันธ์เพลงละครโทรทัศน์จะประพันธ์เนื้อเพลง และแนวเพลงออกมาตามเนื้อหาของละครโทรทัศน์ โดยเพลงละครโทรทัศน์จะบรรยายถึงภาพรวมของเนื้อหาตามแก่นเรื่องของละคร และอารมณ์ของตัวละครหลัก เนื้อเพลงของเพลงละครโทรทัศน์อาจมีการระบุชื่อละคร คำที่เชื่อมโยงกับชื่อละคร หรืออาจจะใช้ชื่อละครเป็นชื่อเพลง แล้วแต่เจตนารมณ์ของผู้ประพันธ์เพลง

1. แนวคิดพัฒนาการละครโทรทัศน์ไทย และแนวคิดคุณลักษณะละครโทรทัศน์

จากการสืบค้นข้อมูลจากหนังสือ เอกสาร และวิทยานิพนธ์ที่เกี่ยวข้องกับประวัติความเป็นมาของละครโทรทัศน์ไทย ผู้วิจัยได้สรุปประวัติความเป็นมาของละครโทรทัศน์ไทยดังนี้ (ถิรนนท์ อนุวัชศิริวงศ์, 2558: 144-173; ปันนดา ธนสถิต, ละครโทรทัศน์ไทย, 2531: 1-17; องอาจ สิงห์ลำพอง, 2557: 3-4, 13-15, 20)

ละครโทรทัศน์ ตามความหมายจากพจนานุกรม ฉบับราชบัณฑิตยสถาน พ.ศ. 2542 หมายถึง ละครพูดที่แสดงทางโทรทัศน์ มีการตกแต่งฉากให้เหมือนจริง ซึ่งละครพวกนี้มีความแตกต่างกันออกไปตามแต่ชนิดของละครนั้น ๆ การแสดงละครถือเป็นช่องทางของการสื่อสารประเภทหนึ่ง สามารถทำให้ผู้รับสารเกิดความเข้าใจได้ง่ายโดยทำให้เห็นเป็นรูปธรรมที่เป็นเรื่องราว และการกระทำ

ผู้ชมจะได้รับประสบการณ์ร่วมจากการดูละคร เพื่อพัฒนาทักษะในด้านการรับรู้ ด้านศิลปะ จินตนาการ และการสื่อสาร

ละครโทรทัศน์เป็นรายการบันเทิงซึ่งเป็นหัวใจหลักของรายการทางโทรทัศน์ที่มีผู้ชมให้ความสนใจมากที่สุด โดยการผลิตละครโทรทัศน์ระยะเริ่มแรกนั้นเป็นการนำการแสดงในรูปแบบละครเวทีที่เคยได้รับความนิยมมาแสดงสดในโทรทัศน์ โดยนำเรื่องราวมาจากละครเสภา ละครอิงประวัติศาสตร์ หรือละครพูดพระราชานิพนธ์ในรัชกาลที่ 6 โดยจะถ่ายทำกันในห้องส่งที่มีอยู่เพียงห้องเดียว เป็นการแสดงสดที่ยังไม่มีการบันทึกเทป โดยนักแสดงจะแสดงกันเอง ช่วยกันกำกับเอง และมีการบอกบทละครแก่นักแสดง นอกจากนี้ ยังมีการสร้างบุคลากรสำหรับการแสดงทางโทรทัศน์ขึ้น โดยตั้งโรงเรียนศิษย์นาฏศิลป์ไทยที่วิเศษช่อง 4 ขึ้นเพื่อฝึกฝนให้เป็นนักแสดงของสถานีโทรทัศน์ ซึ่งละครโทรทัศน์เรื่องแรกที่ประพันธ์บทละครขึ้นใหม่ เพื่อใช้สำหรับแสดงทางโทรทัศน์โดยเฉพาะเกิดขึ้นเมื่อสถานีโทรทัศน์ช่อง 4 บางขุนพรหม ได้ออกอากาศละครโทรทัศน์ไทยเรื่องแรก ชื่อ “สุยานีไม่ยอมแต่งงาน” (2499) ของนายราคาญ (ประหยัด ศ.นาคะนาท) เมื่อวันที่ 5 มกราคม พ.ศ. 2499

ในช่วงกลางปี พ.ศ. 2499 เนื้อหาของละครชีวิตได้ถูกพัฒนาขึ้น จากละครชีวิตเล็ก ๆ ได้โตโตเข้าถึงระดับละครชีวิตหนัก ๆ ต่อมาได้เริ่มมีการเบนเข็มทิศทางการนำละครเก่ามาเล่น หันไปทำละครโทรทัศน์ที่เกิดจากนวนิยายที่แต่งโดยนักประพันธ์รุ่นหนุ่มสาวในยุคนั้น โดยเริ่มมีการไปตั้งกองถ่ายทำนอกสถานที่ ทั้งนี้ทุกคณะละครต่างได้พัฒนาละครให้อยู่ในความนิยมสูงสุดเท่าที่จะทำได้ ซึ่งนอกจากจะเป็นการช่วงชิงคนดูแล้ว ยังเป็นนโยบายของสถานีที่ต้องการผลิตละครทางโทรทัศน์ที่มีคุณภาพ เพื่อให้ผู้ชมได้มีโอกาสรับชมละครที่ดี ซึ่งส่งผลให้มีการคัดเลือกเฉพาะผู้ผลิตที่มีคุณภาพมารับหน้าที่ในการผลิตละครโทรทัศน์ โดยคิดค่าเช่าเวลาสถานีในราคาถูก เพื่อให้ผู้ผลิตมีงบประมาณเพียงพอในการสร้างสรรค์ละครโทรทัศน์ให้มีคุณภาพ แต่ต่อมาในระยะหลัง ละครไม่สามารถสร้างความตื่นตาตื่นใจให้กับผู้ชมมากนัก สถานีโทรทัศน์จึงเริ่มประสบปัญหาเรื่องผู้อุปถัมภ์รายการ ซึ่งละครโทรทัศน์ที่ได้รับความนิยมสูง และเป็นที่สนใจของผู้อุปถัมภ์รายการนั้นล้วนมีรูปแบบเดิมๆ เช่น ละครประเภทชิงรักหักสวาท ซึ่งขาดความหลากหลาย ส่งผลให้ผู้ผลิตเกิดความเบื่อหน่าย ในขณะที่ผู้อุปถัมภ์รายการเริ่มถดถอย ความนิยมของผู้ชมจึงเบนไปสู่ทางเลือกใหม่ อันได้แก่ รายการภาพยนตร์เรื่องยาวทั้งของไทย และต่างประเทศ ซึ่งเริ่มมีบทบาททางโทรทัศน์มากขึ้น

ละครโทรทัศน์เริ่มเป็นที่นิยมอีกครั้งเมื่อเทปโทรทัศน์เข้ามามีบทบาท และทางสถานีโทรทัศน์ ก็ให้ความสำคัญกับรายการประเภทนี้เพิ่มมากขึ้น ซึ่งในปี พ.ศ. 2519 สถานีโทรทัศน์ไทยทีวีสีช่อง 3 เริ่มผลิตละครโทรทัศน์อย่างจริงจัง และมอบหมายให้ภัทราวดี มีชูธน (ศรีไตรรัตน์) เข้ามาผลิตละคร โดยใช้เทคนิคการบันทึกเทปโทรทัศน์ การสร้างฉาก และการกำกับการแสดงด้วยความพิถีพิถัน ทำให้ละครโทรทัศน์ที่ผลิตออกมามีความน่าสนใจยิ่งขึ้น ผู้ชมเริ่มกลับมาสนใจละครโทรทัศน์ ทำให้เกิดการ แข่งขันในการผลิตละครโทรทัศน์ขึ้นอีกครั้ง

การที่ธุรกิจละครโทรทัศน์เพิ่มปริมาณการผลิตมากขึ้น เนื่องจากการเตรียมการผลิตมีมากขึ้น เช่น มีเวลาสำหรับการจัดฉาก และการเปลี่ยนฉากใหม่ ขณะเดียวกันนักแสดงก็ไม่ต้องรีบร้อนเปลี่ยน เครื่องแต่งกายให้ทันเพื่อมาเข้าฉากเหมือนกับการออกอากาศสด ผู้ชมจึงมีโอกาสดูรับความบันเทิง จากละครโทรทัศน์ในรูปแบบใหม่ ซึ่งเป็นรูปแบบละครแบบสูตรสำเร็จ (Soap Opera) นั่นเอง

ละครโทรทัศน์ถือเป็นรายการโทรทัศน์ที่มีประวัติความเป็นมาที่ยาวนานอยู่กับคนไทยเป็น ดังเสมือนญาติสนิท ที่คอยให้ข้อมูลข่าวสาร สารบันเทิง วิธีการดำเนินชีวิต ประเพณีวัฒนธรรม ศาสนา บ่มเพาะค่านิยม จริยธรรม และช่วยขัดเกลาสังคม จากความสำคัญเหล่านี้เองทำให้ละคร โทรทัศน์ยิ่งทวีความสำคัญจนถือว่าเป็นรายการโทรทัศน์ที่มีมูลค่าทางการตลาดสูงที่สุดในบรรดา รายการโทรทัศน์ด้วยกัน และเกิดการแข่งขันในแง่การผลิตของทุกสถานีโทรทัศน์ เพื่อช่วงชิงเม็ดเงิน ค่าโฆษณาที่มีอยู่ในตลาด ดังนั้น ประชาชนทั่วไปในฐานะผู้ชมละครโทรทัศน์ และผู้ผลิตละครจึง จำเป็นต้องทำความเข้าใจ และรู้อย่างเท่าทันในสื่อประเภทนี้ เพื่อที่จะสามารถเสพย์งานอย่างมี ประสิทธิภาพ และสร้างผลงานละครโทรทัศน์ได้อย่างมีประสิทธิภาพต่อไป

1.1 แนวคิดพัฒนาการละครโทรทัศน์ไทย

ละครในโทรทัศน์เป็นรูปแบบความบันเทิงที่อยู่คู่กับสังคมไทยมายาวนานกว่า 60 ปี นับตั้งแต่ สถานีโทรทัศน์ช่อง 4 บางขุนพรหม เริ่มออกอากาศเป็นครั้งแรกในปี พ.ศ. 2498 จากการทบทวน วรรณกรรม เอกสาร และงานวิจัยที่เกี่ยวข้อง ผู้วิจัยได้สรุป และแบ่งช่วงเวลาของละครในโทรทัศน์ไทย ออกเป็น 6 ยุค ตามจดหมายเหตุ 60 ปี โทรทัศน์ไทย วิวัฒนาการกิจการโทรทัศน์ไทย หัวข้อ 60 ปี ละครโทรทัศน์ไทย บนเส้นทางสายวัฒนธรรมประชานิยม ซึ่งกล่าวถึง พัฒนาการละครในโทรทัศน์ไทย

ใน 6 ยุคสมัย ที่อธิบายถึงความเปลี่ยนแปลงของละครโทรทัศน์ไทยตามบริบทสังคม และเทคโนโลยี รวมถึงข้อมูลเกี่ยวกับเพลงละครโทรทัศน์ไทยบางส่วน ผู้วิจัยจึงนำมาใช้เพื่อเรียงลำดับเหตุการณ์ทางประวัติศาสตร์ของละคร และเพลงละครโทรทัศน์ไทยอย่างเป็นระบบ (ถิรนนท์ อนวัชศิริวงศ์, 2558: 144-173)

ยุคแรก (พ.ศ. 2498–2509) : บุกเบิกโลกแห่งการละครโทรทัศน์ไทย

กิจการวิทยุโทรทัศน์ของไทยเริ่มต้นอย่างเป็นทางการ

ยุคทศวรรษ 10 (พ.ศ. 2510–2519) : ยุคของภาพยนตร์โทรทัศน์ และโทรทัศน์สี

ในขณะที่บุคลากรยังไม่มีความรู้ และประสบการณ์ในการผลิตรายการโทรทัศน์เป็นของตนเอง ภาพยนตร์จึงถูกบรรจุไว้ในผังรายการโทรทัศน์ เกิดเป็นกระแสความนิยมภาพยนตร์เรื่องยาวทางโทรทัศน์ทั้งไทย และเทศ ก่อให้เกิดพัฒนาการของละครโทรทัศน์ไทยในยุคภาพยนตร์โทรทัศน์ขึ้นพร้อม ๆ กับผลงานเพลงละคร

ยุคทศวรรษ 20 (พ.ศ. 2520–2529) : ความก้าวหน้าของเทคโนโลยีการผลิตหมุนสู่อุตสาหกรรมละครโทรทัศน์

ยุคนี้เป็นยุคการขยายตัวของละครโทรทัศน์ เทคโนโลยี และอุตสาหกรรมละครโทรทัศน์ จากความเจริญก้าวหน้าด้านเทคโนโลยีการบันทึกเทปโทรทัศน์ ทำให้ผู้ผลิตละครคณะต่าง ๆ เปลี่ยนระบบจากการใช้ฟิล์มภาพยนตร์มาเป็นเทปวิดีโอ และใช้กล้องโทรทัศน์ในการถ่ายทำแทนกล้องภาพยนตร์ นอกจากนี้ ภาวะทางเศรษฐกิจ และการเมืองยังได้ส่งผลให้ระบบธุรกิจเข้ามามีบทบาทต่อกิจการวิทยุโทรทัศน์ โดยในยุคนี้ยังได้เกิดการรวมเทปเพลงละครเป็นครั้งแรกอีกด้วย

ยุคทศวรรษ 30 (พ.ศ. 2530–2540) : ยุคทองของธุรกิจละครโทรทัศน์โลกาภิวัตน์

เศรษฐกิจไทยได้ขยายตัวอย่างไม่หยุดยั้งส่งผลต่อรายการโฆษณาที่สูงขึ้น รวมทั้งการผลิตละครโทรทัศน์ที่ใช้ต้นทุนสูง เช่น การไปถ่ายทำละครที่ต่างประเทศ

ยุคทศวรรษ 40 (พ.ศ. 2540–2549) : เศรษฐกิจฟองสบู่สู่การหลวมรวม และแข่งขัน

วิกฤติเศรษฐกิจในปี พ.ศ. 2540 ส่งผลต่อการใช้โฆษณาแฝงในรายการโทรทัศน์มากขึ้น ซึ่งเป็นการวางผลิตภัณฑ์ในเนื้อเรื่อง (Product Placement) รวมถึงยังส่งผลต่อการขึ้นรายชื่อผู้สนับสนุนก่อนเข้ารายการหรือช่วงจบตอนอีกด้วย ในส่วนของละครโทรทัศน์ได้มีการพัฒนาสู่ความเป็นตัวสินค้ามากขึ้น ทั้งการจัดจำหน่ายเพลงประกอบละคร วีซีดีคาราโอเกะเพลงประกอบละคร เรื่องย่อละคร วีซีดีละคร หรือเนื้อหารูปแบบต่าง ๆ ผ่านโทรศัพท์เคลื่อนที่ อันมีสินค้าหลักมาจากละครที่ออกอากาศ กล่าวคือ แม้กิจการโทรทัศน์หลายส่วนประสบวิกฤติเศรษฐกิจ แต่ทว่าโดยภาพรวมผู้ชมยังนิยมละครไม่ลดลา ส่วนหนึ่งก็เพื่อการพักผ่อนหลบเลี่ยงช่วงขณะจากปัญหาเศรษฐกิจที่รุมเร้าในชีวิตประจำวัน จนช่วงกลางทศวรรษ 2540 ธุรกิจละครจึงได้เติบโตในทางที่ดีขึ้น จึงเป็นสาเหตุของการเกิดสถาบันฝึกฝนปลูกปั้นนักแสดงหลายแห่ง

ยุคปัจจุบัน (พ.ศ. 2550–2558) : โทรทัศน์ดิจิทัลต่อก้าวต่อไปของละคร

ในประเทศไทยเริ่มมีการบันทึกภาพละครเป็นระบบความละเอียดภาพสูง (HD) เพื่อการส่งออกต่างประเทศ

1.2 แนวคิดคุณลักษณะละครโทรทัศน์

สื่อโทรทัศน์ เป็นสื่อกระแสหลักที่ได้รับความนิยมจากประชาชนเป็นอย่างมาก เนื่องด้วยสมรรถนะของสื่อที่ทำให้ผู้คนรับได้ทั้งภาพแล้วเสียงในเวลาเดียวกัน

ละครโทรทัศน์ (Television Soap-Opera) เป็นรูปแบบของรายการที่ได้รับความนิยมในระดับสูงของประเทศต่าง ๆ ทั่วโลก สำหรับในประเทศไทย กระแสความนิยมละครโทรทัศน์มีอยู่สูงมาก แม้ในกลุ่มเด็ก และเยาวชน ก็นิยมดูละครเป็นอันดับ 1 ของรายการโทรทัศน์ (ภิรนนท์ อนวัชศิริวงศ์, 2551: 85-86)

ละครโทรทัศน์เป็นรายการบันเทิงคดีประเภทเรื่องแต่ง (Fiction) โดยประกอบไปด้วยเรื่องราว ซึ่งประกอบด้วยการสร้างความขัดแย้ง (Conflict) และพัฒนาความขัดแย้งนั้นไปสู่จุดสูงสุด (Climax) ก่อนจบลงด้วยข้อสรุปของเรื่อง (Resolution) นำเสนอให้ผู้ชมรับรู้ได้ผ่านภาพที่ปรากฏให้

ได้เห็นคือ การแสดงโดยนักแสดง สิ่งประกอบการแสดง และสิ่งประกอบฉาก ผ่านการได้ยินหรือรับรู้ทางโสตประสาทคือ เสียงสนทนา เสียงประกอบ รวมทั้งความเงียบ (ถิรพันธ์ อนุวัชศิริวงศ์, 2551: 87) ละครโทรทัศน์สามารถดึงดูดความสนใจของมหาชนได้มากที่สุด สถานีโทรทัศน์ที่มีผู้ชมมากที่สุดในประเทศคือ สถานีโทรทัศน์สีกองทัพบกช่อง 7 และสถานีโทรทัศน์ไทยทีวีสีช่อง 3 ซึ่งเป็นสถานีโทรทัศน์ที่มีรายการละครอยู่ในผังรายการมากที่สุด และมีการแข่งขันสูง โดยละครโทรทัศน์มักจะเป็นประเด็นทางสังคม และวัฒนธรรมอยู่เสมอ ๆ โดยเฉพาะช่วงละครไพรม์ไทม์ (อุบลรัตน์ ศิริยุวศักดิ์ และเมธา เสรีธนาวงศ์, 2547: 456) ซึ่งเป็นละครชุดขนาดยาวต่อเนื่องหลายตอนจบ (Serial)

1.2.1 รูปแบบของละครโทรทัศน์

การแบ่งประเภทละครโทรทัศน์ตามรูปแบบการออกอากาศ หรือที่เรียกว่า Format ของละครโทรทัศน์ จำแนกตามรูปแบบของการนำเสนอ โดยพิจารณาจากลักษณะของความยาว และความต่อเนื่องของการออกอากาศ ละครโทรทัศน์ที่ผลิตขึ้นในประเทศไทยสามารถจำแนกตามรูปแบบของการนำเสนอแพร่ภาพออกอากาศได้ดังนี้ (กาญจนาแก้วเทพ, 2552: 267-268; ปันตดา ธนสฤติย์, 2531: 1-2; สรรรัตน์ จีรวรรวิสุทธิ์, 2554: 24-25)

1. ละครชุดขนาดยาว (Series) เป็นละครที่สร้างขึ้นมานำเสนอเป็นตอน ๆ จบในเวลา 30-60 นาที ออกอากาศเป็นประจำ โดยใช้แก่นเรื่องเดียวกัน ตัวละครชุดเดียวกันเป็นส่วนใหญ่ แต่ละตอนมีการสรุปเรื่องราวในตัวเอง ตัวอย่างเช่น ละครชุดเรื่อง Friends ละครชุดเรื่อง Sex and the City
2. ละครประเภทตลกสถานการณ์ (Sit-Com) เป็นละครแนวสนุกสนาน มีลักษณะล้อเลียนสถานการณ์จริงที่เกิดขึ้น โดยคำว่า “Sit” นั้นย่อมาจาก Situation ส่วนคำว่า “Com” ย่อมาจาก Comedy เมื่อรวมกันจึงหมายความว่า “ตลกสถานการณ์” ซึ่งหมายความว่า ความขบขันที่มีต่อสถานการณ์ต่าง ๆ โดยละครประเภทตลกสถานการณ์เป็นละครจบในตอน ใช้นักแสดงชุดเดียวกันเล่นบทบาทเดิมในทุก ๆ ตอน ซึ่งแต่ละตอนจะมีฉากเพียง 2-3 ฉาก ต่อ 1 ตอน

3. ละครเรื่องยาวหลายตอนจบ (Serial) เป็นละครที่นำเสนอเรื่องราวต่อเนื่องกันหลาย ๆ ตอน มีความยาวตั้งแต่ 8 ตอนขึ้นไป โดยมากจะมีประมาณ 15-30 ตอน ออกอากาศเป็นประจำ ใช้นักแสดงเป็นชุดเดียวกัน ละครแบบนี้รู้จักกันในชื่อ Soap Opera
4. ละครชุดขนาดสั้น (Mini-Series) เป็นละครที่นำเสนอเรื่องราวต่อเนื่องกันความยาวประมาณ 2-5 ตอน โดยผู้แสดงไม่ใช่ชุดเดียวกัน และเนื้อเรื่องในแต่ละตอนจะไม่เกี่ยวข้องกันเลย
5. ละครชุดจบในตอน (Anthology) เป็นละครเรื่องสั้น ๆ ที่มีตัวละครต่างชุดกัน แต่อยู่ภายใต้แนวคิดเดียวกัน มักเป็นเรื่องจบในตอน โดยมากจะมีความยาว 30-60 นาที เช่น แดนสนธยา
6. ละครโอกาสพิเศษ (Drama Special) เป็นละครประเภทพิเศษที่เล่นในวาระโอกาสพิเศษต่าง ๆ เช่น วันแม่ วันที่ระลึกของหน่วยงานต่าง ๆ ละครการกุศล ลักษณะของละครแบบนี้จะเป็นละครสั้นจบในตอนเดียว มักใช้เวลาประมาณ 1-2 ชั่วโมง

ผู้วิจัยสามารถนำรูปแบบของละครโทรทัศน์มาช่วยในการวิเคราะห์เพลงละครโทรทัศน์ เนื่องจากรูปแบบของละครโทรทัศน์จะส่งผลกระทบต่อระยะเวลาในการนำเสนอเนื้อหาของละคร ซึ่งเนื้อหาของละครจะส่งผลกระทบต่อเนื้อหา และการประพันธ์เพลงละครโทรทัศน์

1.2.2 แนวเรื่อง (Genre) ของละครโทรทัศน์

ในปัจจุบันแนวเรื่อง (Genre) ของละครโทรทัศน์ยิ่งแตกสาขาย่อยออกไปมากยิ่งขึ้น ตลอดจนเกิดการผสมข้ามสายพันธุ์ระหว่างแนวเรื่องเดิมที่มีอยู่ซึ่งเรียกว่า “ขนบ” (Convention) เกิดเป็นแนวเรื่องที่มีความแปลกใหม่แตกต่างไปจากของเดิม (Invention/Variation) มากมาย โดยสรรัตน์ จีรวรรวิสุทธิ์ ได้ทำการสรุปแนวเรื่องของละครโทรทัศน์ไทยประเภทต่าง ๆ จากชยพล สุทธิโยธิน และสันติ เกษมสิริทัศน์ ในเอกสารการสอนชุดวิชาการสร้างสรรค์รายการโทรทัศน์ หน่วยที่ 6-10 (2550) และถิรนนท์ อนุวัชศิริวงศ์ ในหนังสือบทโทรทัศน์เขียนอย่างไรให้เป็นมือโปร (2551) ซึ่งได้ให้คำจำกัดความไว้โดยสังเขปดังนี้ (สรรัตน์ จีรวรรวิสุทธิ์, 2554: 25-29)

1. ละครชีวิต (Drama) เป็นละครที่มีเนื้อหาเรื่องราวเกี่ยวกับการต่อสู้ชีวิตของตัวละครเอกอย่างเป็นเหตุเป็นผล ไม่ใช่ด้วยความบังเอิญ ตัวละครมักเป็นตัวละครแบบตัวกลม มีความลึกซึ้ง คล้ายกับ

ชีวิตคนจริง ๆ มีทั้งส่วนดี และส่วนเสีย มีพัฒนาการด้านนิสัยใจคอหรือมีการเปลี่ยนแปลงเจตคติเกี่ยวกับสิ่งต่าง ๆ ในชีวิตของตัวเอง

2. ละครเรีงมย์ (Melodrama or Soap Opera) เป็นละครเร้าอารมณ์ที่ประพันธ์ขึ้นมาเพื่อสร้างความบันเทิงเรีงมย์แก่ชีวิต ด้วยการผูกเรื่องให้ดำเนินไปอย่างสนุกสนาน ไม่ต้องคำนึงถึงเหตุผลมากนัก เรื่องราวที่น่าเสนอมักเป็นเรื่องราวชีวิตรัก ความขัดแย้ง การชิงดีชิงเด่น การโต้ตอบปริภาษกัน ตัวละครมักเป็นตัวละครแบบตัวเบน มีนิสัยแบบฉบับนิยมที่ใช้ในตัวละครทั่ว ๆ ไป เช่น พระเอก นางเอก ตัวอิจฉา ตัวละครมักจะมีลักษณะคล้ายกันจนแทบเป็นสูตรสำเร็จ บทบาทที่จะกระทำสามารถคาดเดาได้
3. ละครตลก (Comedy) เป็นละครที่น่าเสนอเรื่องราวเกี่ยวกับชีวิตผู้คนด้วยมุมมองความตลกขบขัน แบ่งออกเป็น 2 แบบใหญ่ ๆ คือ ละครรักเบาสมอง (Romantic Comedy) และละครตลกสถานการณ์ (Situation Comedy)
 - 3.1. ละครรักเบาสมอง (Romantic Comedy) เป็นละครที่ใช้จินตนาการ และความคิดสร้างสรรค์ แต่มีเหตุผลน่าเชื่อถือ เป็นเรื่องราวความรักของตัวละครเอก พระเอกนางเอกที่มีคุณสมบัติดีหล่อสวยงามตามอุดมคติ ต้องเผชิญกับอุปสรรคต่าง ๆ นานา ในตอนต้นเรื่อง แต่ก็สามารถฝ่าฟันมาได้จนพบความสุขในตอนท้ายเรื่อง เรื่องราวจะนำเสนอความสุขจากความตลกขบขันเรียกเสียงหัวเราะจากผู้ชมจากคำพูด กิริยาท่าทางด้วยความเป็นความเขย ความซื่อไร้เดียงสา หรือความไม่รู้ของตัวละครเอก
 - 3.2. ส่วนละครตลกสถานการณ์ (Situation Comedy) เป็นละครที่มีความตลกที่ตั้งอยู่บนพื้นฐานของเรื่องราวที่สับสนอลเวง ผิดฝาผิดตัว ส่วนใหญ่เป็นเรื่องที่เกิดขึ้นโดยบังเอิญ การดำเนินเรื่องมักมีการสร้างตัวละครที่มีบุคลิกลักษณะเฉพาะขึ้นมา ทำให้นำไปสู่การกระทำที่ตลกขบขันชวนหัว
4. ละครการต่อสู้ (Action) หรือที่นิยมเรียกกันว่า “ละครบู๊” เป็นละครที่เน้นฉากการต่อสู้ระหว่างตัวเอก และตัวร้าย ตัวเอกจะเป็นผู้ที่มีความเก่งกล้าสามารถด้านการต่อสู้ แม้ในตอนต้นเรื่องตัวเอกอาจจะเพลี่ยงพล้ำต่อตัวร้าย แต่ก็จะเป็นฝ่ายชนะในที่สุด ละครประเภทนี้มุ่งสร้างความรู้สึกตื่นเต้นแก่ผู้ชมเพื่อติดตามชมว่าตัวเอกจะสามารถเอาชนะตัวร้ายได้อย่างไร
5. ละครผี เป็นละครที่มีเนื้อหาเรื่องราวชวนตื่นเต้น สยองขวัญ เกี่ยวข้องกับภูตผีปีศาจ วิญญาณ เวทย์มนต์ ความลึกลับ น่าสะพรึงกลัว หรือการติดต่อสื่อสารข้ามภพระหว่างวิญญาณกับมนุษย์

ปัจจุบันมีการนำเรื่องผีมาสร้างเป็นละครแนวตลกขบขัน เพื่อสร้างความสนุกสนานมากกว่าความน่ากลัว

6. ละครย้อนยุค หรือที่นิยมเรียกกันว่า “ละครพีเรียด” (Period Drama) เป็นละครที่มีเนื้อหาเรื่องราวหรือฉาก (Setting) เกิดขึ้นในอดีต
7. ละครอิงประวัติศาสตร์ เป็นละครที่มีเนื้อหาเรื่องราวในประวัติศาสตร์ พงศาวดาร มีตัวละครเป็นบุคคลที่มีความสำคัญทางประวัติศาสตร์
8. ละครแฟนตาซี (Fantasy) เป็นละครที่มีเค้าโครงเรื่องหรือเนื้อหาเกี่ยวข้องกับเวทมนต์ และเรื่องเหนือจริง โดยยอมรับสถานะเหนือจริง และเวทมนต์ต่าง ๆ เหมือนเป็นเรื่องปกติ บางส่วนคาบเกี่ยวกับตำนานหรือนิทานพื้นบ้าน นอกจากนี้ยังสามารถแตกแขนงออกไปอีก เช่น แฟนตาซีวิทยาศาสตร์ มีเนื้อหาเกี่ยวกับความก้าวหน้าทางวิทยาศาสตร์หรือโลกอนาคต แฟนตาซีเทพนิยาย แฟนตาซีฮีโร่ และแฟนตาซีสำหรับเด็ก เป็นต้น
9. ละครพื้นบ้าน (Folktale) หรือที่นิยมเรียกกันว่า “ละครจักร ๆ วงศ์ ๆ” เป็นละครที่มีเนื้อเรื่องเกี่ยวข้องกับนิทานพื้นบ้าน เทพนิยาย เรื่องปรัมปรา เรื่องเล่าในสังคม ที่มีฐานคิดเกี่ยวกับความดี ความชั่ว บุญบารมี อธิฤทธิ์ ความมั่งงามของรูปโฉม โดยมีตัวละครหลักเกี่ยวข้องกับชาววัง ชาวบ้าน ตายาย และฤๅษี (เสียรชัย อิศรเดช, 2545: 86-167)
10. ละครเพลง (Musical) เป็นรูปแบบของละครที่นำดนตรี เพลง คำพูด และการเต้นรำ รวมเข้าด้วยกัน การแสดงอารมณ์รวมไปถึงการดำเนินเรื่องราวที่บอกเล่าผ่านละคร จะใช้คำพูด ดนตรี การเคลื่อนไหว และเทคนิคต่าง ๆ เพื่อให้เกิดความบันเทิง

ถึงแม้ว่าเพลงละครโทรทัศน์จะไม่ได้แบ่งแนวเพลงตามละครโทรทัศน์ แต่เพลงละครโทรทัศน์จะมีการประพันธ์เนื้อเพลง จังหวะ ทำนอง การเลือกใช้แนวเพลง และดนตรี ให้เข้ากับแนวละครโทรทัศน์ให้มากที่สุด เพื่อส่งเสริมเนื้อหาซึ่งกันและกัน

1.2.3 การวิเคราะห์แก่นเรื่องของละคร (The Analysis of Theme)

แก่นเรื่องของละคร หรือความคิดหลักที่เป็นเนื้อหาและสาระของเรื่องราวในละครที่ต้องการจะสื่อสาร สามารถแบ่งออกได้เป็น 6 ประเภท ได้แก่ (Goodlad 1971 อ้างถึงใน มณฑาทิ อิธันท์ วัฒน, 2544: 18-19)

1. แก่นเรื่องความรัก (Love Theme) เนื้อหาของละครจะเป็นเรื่องราวเกี่ยวกับความรัก เป็นความรักระหว่างสามี-ภรรยา หนุ่ม-สาว หรือระหว่างหัวหน้ากับลูกน้อง โดยเนื้อเรื่องจะเป็นเรื่องของความสัมพันธ์ของความรักว่าเริ่มต้นอย่างไร จบลงอย่างไร และการใช้ชีวิตคู่อยู่ร่วมกันมีอุปสรรคต่าง ๆ อย่างไม่เป็นต้น
2. แก่นเรื่องศีลธรรมจรรยา (Morality Theme) เนื้อหาของละครจะเกี่ยวข้องกับเรื่องของศีลธรรมจรรยา และบรรทัดฐานของสังคม โดยเน้นที่คุณค่าของการกระทำดีซึ่งเป็นสิ่งที่จำเป็นในสังคม การตัดสินใจเลือกระหว่างการทำความดีกับความชั่ว และผลที่บุคคลจะได้รับจากการทำดีและการทำชั่ว
3. แก่นเรื่องอุดมคติ (Idealism Theme) เนื้อเรื่องจะเกี่ยวข้องกับบุคคลที่พยายามที่จะกระทำสิ่งต่าง ๆ เพื่อให้บรรลุผลตามที่ต้องการโดยที่ความคิดของบุคคลกลุ่มนี้จะแตกต่างจากบุคคลในสังคมทั่วไป โดยอาจจะเป็นได้ทั้งด้านของความรุนแรง หรือต่อต้านสังคม
4. แก่นเรื่องอำนาจ (Power Theme) เนื้อหาของละครจะเกี่ยวข้องกับเรื่องของการแสวงหาอำนาจ และการต่อสู้กับอุปสรรคต่าง ๆ เพื่อให้ได้มาซึ่งอำนาจ
5. แก่นเรื่องอาชีพ (Career Theme) เนื้อหาจะเกี่ยวข้องกับเรื่องของการชี้ให้เห็นถึงพยายามของบุคคลที่จะทำงานให้ประสบความสำเร็จ โดยมากจะเป็นความสำเร็จส่วนบุคคลไม่ใช่ความสำเร็จเพื่อสถาบัน โดยที่บุคคลนี้จะต้องฟันฝ่าอุปสรรคต่าง ๆ เพื่อให้บรรลุเป้าหมายให้ได้ เช่น ความพยายามในการสร้างสรรค์งานศิลปะให้ผู้อื่นยอมรับ หรือความพยายามในการทำงานเพื่อให้ได้รับการเลื่อนตำแหน่ง
6. แก่นเรื่องวิถีชีวิตที่แปลกแยก (Outcast Theme) เนื้อหาจะเป็นเรื่องของการดำเนินชีวิตของคนในสังคมที่แตกต่างจากบุคคลทั่วไป เนื่องจากสาเหตุต่าง ๆ โดยเนื้อเรื่องจะเล่าถึงการดำเนินชีวิต

ในสังคมของบุคคลเหล่านี้ และอากัปกิริยาที่บุคคลเหล่านี้แสดงออกต่อสังคม รวมถึงปฏิกิริยาที่สังคมแสดงกับบุคคลเหล่านี้ สามารถแบ่งออกได้เป็น

- 6.1. สาเหตุจากสภาพทางสังคม
- 6.2. สาเหตุจากความพิการของร่างกาย

จากแก่นเรื่องของละครทั้ง 6 ประเภทข้างต้น ผู้วิจัยสามารถนำแนวคิดนี้มาวิเคราะห์หาแก่นเรื่องของละครโทรทัศน์ และสามารถนำมาวิเคราะห์ในส่วนของเพลงละครโทรทัศน์ได้ เนื่องจากเพลงละครโทรทัศน์คือ เพลงที่นำเนื้อหา และแก่นเรื่องของละครโทรทัศน์มาสรุป โดยถ่ายทอดเรื่องราวผ่านคำร้อง และดนตรี เพื่อให้ผู้ชมสามารถเข้าใจแก่นเรื่องของละครโทรทัศน์ได้ง่ายขึ้น ตลอดจนมีอารมณ์ร่วมไปกับละคร และตัวละครมากยิ่งขึ้น

1.2.4 โครงเรื่องหรือเส้นเรื่องหลัก (The major story line) และการจำแนกจุดจบของเรื่อง (Classification of Endings)

ตัวละคร และการออกแบบตัวละคร ต้องทำให้มีมิติ และพัฒนาการที่เรียกว่าเป็น ตัวละครแบบรอบด้าน (Round Character) จึงจะสร้างความประทับใจแก่ผู้ชมละครได้ แต่ก็ต้องรู้จักตัวละครแบบมิติเดียว (Flat Character/Stock Character) ซึ่งจะเป็นส่วนเสริมให้ตัวเอกมีชีวิตเหมือนคนจริง ๆ ที่มีภูมิหลัง มีความปรารถนาที่ต้องการไขว่คว้า ทำให้ผู้ชมมีความรู้สึกร่วม แต่จะออกแบบอย่างไรก็ขึ้นอยู่กับแนวของละคร ละครเกิดขึ้นก็ด้วยการกระทำของตัวละคร ในการพัฒนาของเรื่อง การกระทำและบทสนทนาต่าง ๆ ต้องมีความเหมาะสมสอดคล้องกับลักษณะของตัวละคร โดยเรื่องจะพัฒนาไปอย่างไร โดยปกติมักจะเป็นไปตามสูตรทั่วไปของพัฒนาการโครงเรื่อง ซึ่งมีลำดับดังนี้ (กริรันท์ อนุวัชศิริวงศ์, 2551: 90-91)

1. การเปิดเรื่อง หรือเหตุการณ์นำเรื่อง (Exposition) เป็นการเริ่มต้นของทุกสิ่งทุกอย่างที่จะตามมา
2. เหตุการณ์นำไปสู่ปมปัญหา (Rising Action/Complication) เป็นความขัดแย้งที่ผลักดันให้เรื่องคืบหน้า
3. จุดพลิกผัน หรือวิกฤตของเรื่องราว (Turning Point/Crisis)

4. จุดสูงสุดของความขัดแย้ง (Climax)
5. การคลี่คลายเรื่อง (Falling action /Resolution) ว่าจะสิ้นสุดลงในทางใด

ทั้งนี้จุดจบของละครโทรทัศน์เป็นปลายสุดของเนื้อเรื่อง ซึ่งผู้ประพันธ์เพลงสามารถที่จะนำเอาจุดจบของเรื่องไปแต่งเป็นเพลงละครที่สรุปถึงเรื่องราวละคร แบ่งออกได้เป็น 4 ประเภท (Goodlad 1971: 166 อ้างถึงใน มนทกานติ ชีรนนทวัฒน์, 2544: 20)

1. Happy เรื่องราวจบลงอย่างมีความสุขสมหวัง
2. Unhappy เรื่องราวจบลงอย่างไม่มีความสุขไม่สมหวัง
3. Ambiguous/Unresolved เรื่องราวจบลงอย่างคลุมเครือไม่มีข้อสรุป
4. Just-Whether happy or otherwise เรื่องราวจบลงอย่างสมเหตุสมผล ตัวละครอาจเป็นสุขหรือทุกข์ก็ได้

2. แนวคิดเรื่องเสียง และเพลงละครโทรทัศน์

องค์ประกอบหนึ่งที่สำคัญของสื่อโทรทัศน์คือ เสียง (Sound and Audio) ที่ใช้สื่อความหมายไปยังผู้ชม โดยในรายการโทรทัศน์ เสียงมีความสำคัญไม่แตกต่างไปจากภาพ โดยเฉพาะรายการประเภทละครโทรทัศน์ ซึ่งเสียงมีความจำเป็นอย่างมากในการทำงานควบคู่ไปกับภาพ หากจะทดลองชมละครโทรทัศน์ด้วยการปิดเสียง หรือปรับระดับเสียงให้ต่ำลงให้เหลือไว้แต่เพียงภาพละคร ละครโทรทัศน์เรื่องนั้นจะถูกลดคุณค่าของความน่าสนใจลงไปทันที เสียงจึงมีความเชื่อมโยงกับภาพอย่างกลมกลืนผ่านการรับรู้ของบุคคล เสียงจึงเป็นอีกไวยากรณ์หนึ่งในกระบวนการสร้างหรือผลิตละครโทรทัศน์ (องอาจ สิงห์ลำพอง, 2557: 237)

บทบาท และความสำคัญของดนตรีที่มีต่อละครโทรทัศน์สามารถสรุปได้ดังนี้ (จิตติณี ธรรมพักตร์กุลม, 2540: 28-29)

1. เพื่อแสดงถึงลักษณะหรือประเภทของเรื่องละคร
2. เพื่อแสดงความหมายหรือความรู้สึกเกี่ยวกับถิ่นฐานบ้านเกิด ฐานะทางชนชั้น และฐานะทางสังคม ตลอดจนเชื้อชาติเผ่าพันธุ์

3. เพื่อทำนายหรือเป็นกลางบอกเหตุการณ์ที่เกิดขึ้น
4. เพื่อเพิ่มพูนประสิทธิภาพของการแสดงให้มากขึ้นหรือเข้มข้นขึ้น
5. เพื่อสร้างหรือเสริมจังหวะ และการเคลื่อนไหวในการแสดง
6. เพื่อแสดงบุคลิกลักษณะหรือแบบฉบับของตัวละคร
7. เพื่อสร้าง รักษา และเปลี่ยนอารมณ์ของเรื่อง
8. เพื่อสร้างความขัดแย้ง เสียดสี และการอุปมาเปรียบเทียบ

เสียงเป็นส่วนประกอบที่สำคัญอย่างหนึ่งของละครโทรทัศน์ เสียงมีอิทธิพลต่อการรับรู้ของผู้ชม ทั้งทางด้าน การให้ข้อมูล ข่าวสาร ความรู้ การสร้างความรู้สึก และอารมณ์ที่ผู้ชมมีต่อเรื่องที่กำลังชม เสียงช่วยสร้างความคิดให้แก่ผู้ชมว่าควรจะให้ ความหมาย และอารมณ์ความรู้สึกต่อภาพที่กำลังชมอย่างไร เสียงมีอิทธิพลต่อการรับรู้ และการสื่อความหมายของภาพในละครโทรทัศน์เป็นอย่างมาก เสียงในละครโทรทัศน์นั้น ญัฐวิวัฒน์ สุทธิโยธิน ได้แบ่งออกเป็น 3 ประเภท คือเสียงพูด เสียงพิเศษ (เสียงประกอบ) และเสียงดนตรี (ญัฐวิวัฒน์ สุทธิโยธิน, 2550 อ้างถึงใน งามอาจ สิงห์ลำพอง, 2557: 242-244) ซึ่งเสียงดนตรี (Music) ได้แก่ เสียงที่เกิดจากการบรรเลงของเครื่องดนตรีทั้งหมด รวมทั้งเสียงเพลงที่ได้มีการประกอบเพลงขึ้นมา

2.1 แนวคิดการใช้เสียงดนตรีในการสื่อความหมายในละครโทรทัศน์

เสียงดนตรีเป็นส่วนหนึ่งที่ใช้สร้างอารมณ์ให้สมบูรณ์ขึ้น อย่างไรก็ตามสิ่งสำคัญที่สุด ก็คือ ความพอดีในการใช้เสียงต่าง ๆ เช่น การไม่จงใจใช้ดนตรี หรือเอฟเฟคต่าง ๆ ที่ขับเน้นอารมณ์มากเกินไป การไม่จงใจใช้เสียงน้อย (โล่ง) และรบกวนมากเกินไปจนเกิดความรู้สึกแออัด แต่ทั้งนี้ขึ้นอยู่กับดุลพินิจของแต่ละคนด้วย

เสียงดนตรีมีองค์ประกอบเหมือนกับเสียงพูดกล่าวคือ มีความถี่หรือความสูงของเสียง (Pitch) ความดังเบาของเสียง (Loudness) จังหวะของเสียง (Tempo) คุณภาพของเสียง (Sound Quality or Timbre) การห่อหุ้มของเสียง (Envelope) แต่ที่แตกต่างจากเสียงทั่วไปคือ เสียงดนตรีจะมีคุณลักษณะเฉพาะหลายอย่างที่มีผลต่อการรับรู้ และการสื่อความหมายเชิงสุนทรียศาสตร์ เช่น เมโลดี้ โทน (Melody Tone) ฮาร์โมนี (Harmony) พื้นผิว (Surface) ไดนามิกเรนจ์ (Dynamic Range)

สไตล์ (Style) เป็นต้น โดยองค์ประกอบของเสียงที่ส่งผลต่อสุนทรียศาสตร์ทางเสียง และส่งผลต่อความหมายของเสียงสามารถอธิบายได้ดังนี้ (สหศักดิ์ กลิ่นสุวรรณ, 2548: 110-111; งามอาจ สิงห์ลำพอง, 2557: 244)

1. ความทุ้มแหลมของเสียง (Pitch) ซึ่งเสียงแหลม (High Pitch) เป็นเสียงที่ทำให้ความรู้สึกดูแบบบางละเอียดอ่อน ประณีตบรรจง ฟังดูสดใส ร่าเริง และเสียงทุ้ม (Low Pitch) เป็นเสียงที่ทำให้ความรู้สึกไปในทางน่ากลัว เข้มแข็ง หรือความรู้สึกสงบเยือกเย็น
2. ความดังความเบาของเสียง (Loudness) โดยเสียงดัง (Loud Sound) แสดงถึงความใกล้ชิด ความเข้มแข็ง หรือความสำคัญส่วนเสียงเบา (Soft Sound) แสดงถึงความห่าง ความอ่อนแอ หรือความเยือกเย็น
3. จังหวะของเสียง (Tempo) หมายถึง จังหวะความเร็ว ความช้าของเสียง เสียงจังหวะเร็ว (Fast Tempo) ทำให้ความรู้สึกเร่งรีบ ตื่นเต้น หรือมีการเร่งให้เร็วขึ้น เสียงจังหวะช้า (Slow Tempo) ให้ความรู้สึกแบบไปเรื่อย ๆ แบบโมนอทอน สง่างาม หรือมีเกียรติ
4. คุณภาพของเสียง (Sound Quality) หมายถึง คุณภาพในด้านของความชัดเจน ความไม่มีเสียงรบกวน ไม่มีเสียงก้องหรือเสียงสะท้อน

เสียงดนตรี เป็นเสียงที่มีได้เกิดขึ้นตามธรรมชาติ แต่เป็นเสียงที่มนุษย์ประดิษฐ์ขึ้นมา โดยใช้เครื่องมือหรืออุปกรณ์ทางดนตรีอย่างใดอย่างหนึ่งทำให้เกิดเสียงขึ้น ซึ่งอาจมีการบันทึกเสียงนั้นไว้ในสื่อบันทึกอย่างใดอย่างหนึ่ง เพื่อสามารถนำไปใช้ได้ โดยเสียงดนตรีมีความสำคัญ และบทบาทอย่างสูงในโทรทัศน์ในส่วนที่เกี่ยวกับการสร้างอารมณ์ ซึ่งสามารถเรียกร้องความสนใจ และความรู้สึกของผู้ฟัง เช่น เพลงละครทำให้ผู้ฟังรู้สึกคุ้นชินกับเวลาการออกอากาศของละครโทรทัศน์ และดึงดูดความสนใจของผู้ที่ได้ฟังเพลงละครให้หันมาชมละครโทรทัศน์ ณ ขณะเวลานั้น (กาญจนา แก้วเทพ, 2553: 550-551)

การใช้เสียงดนตรีในการสื่อความหมายในละครโทรทัศน์สามารถสรุปหลักการ และแนวทางได้ดังต่อไปนี้ (งามอาจ สิงห์ลำพอง, 2557: 299-301)

1. เพื่อความสมจริงของเรื่อง และอารมณ์ของเรื่อง

2. เพื่อสื่อสารทางอารมณ์ของละครโทรทัศน์ที่มีทั้งอารมณ์สุข เศร้า สงสาร เสียใจ สนุกสนาน ตลก ขบขัน ร้องไห้ หัวเราะ ตีใจ ฯ
3. เพื่อสื่อความหมายในละครโทรทัศน์
 - 3.1. เน้นการแสดงให้เด่นชัดขึ้น (Emphasizing Action) ดนตรีช่วยทำให้การกระทำของตัวละครเด่นชัดขึ้น เช่น เสียงดนตรีที่เกิดจากการลากคอร์ดกีตาร์ หรือเปียโนทำให้รู้สึกเหมือนตกจากที่สูง ดนตรีแนวดราม่าที่ใช้ประกอบตอนที่ตัวละครต้องตัดสินใจ ช่วยให้เกิดความระทึกมากขึ้น ดนตรีแนวโรแมนติกทำให้ฉากการแสดงความรักของหนุ่มสาวที่สบตากันครั้งแรกมีความหมายมากขึ้น เสียงกลองโປ้ซึ่งที่มักใช้กับละครโทรทัศน์แนวตลกเพื่อช่วยให้ความสนุกสนานเด่นชัดขึ้น ฯลฯ
 - 3.2. สร้างความรู้สึกให้การแสดงแรงขึ้นหรือเข้มข้นขึ้น (Intensifying Action) ดนตรีบางประเภทช่วยสร้างความน่าสะพรึงกลัวตอนที่เกิดเหตุการณ์ฆาตกรรมของขบวนการ ทำให้เหตุการณ์ดูเข้มข้นขึ้น ดนตรีที่มีจังหวะสั้น ๆ บรรเลงซ้ำ ๆ เมื่อนำมาใช้ในเหตุการณ์ที่ตัวละครในเรื่องตกอยู่ในภาวะอันตรายหรือเหตุการณ์อันตรายใกล้จะมาถึง จะสร้างความรู้สึกตื่นเต้น
 - 3.3. พรรณนาให้เห็นเหตุการณ์ได้ชัดเจนขึ้น (Depicting) เสียงดนตรีสามารถช่วยขยายภาพเรื่องราวของบุคคล เหตุการณ์ได้ ดนตรีสามารถสร้างบุคลิกของตัวละครได้ เช่น ดนตรีประจำตัวละครตัวร้าย จะมีลักษณะเป็นเอกลักษณ์เฉพาะตัว ดนตรีแนวนุ่มนวลจะช่วยสร้างบุคลิกตัวเอกได้ ดนตรีบางแนวสร้างความรู้สึกสงสารเห็นอกเห็นใจในตัวละคร
 - 3.4. ปลุกให้เกิดบรรยากาศ อารมณ์ หรือความรู้สึก (Evoking Atmosphere Feeling or Mood) ดนตรีสามารถปลุกสร้างอารมณ์ได้หลากหลายอารมณ์ เช่น ความรู้สึกสับสน ความรู้สึกไม่ปลอดภัย ความรู้สึกหนาวเหน็บ ร้อนอบอ้าว ความอ่อนโยน จินตนาการ ความว่างเปล่า ความสง่าผ่าเผย ความรู้สึกมีคุณธรรม ความรู้สึกสงสารเห็นใจ ความรัก ความเกลียด ความรู้สึกหวาดเสียว ความน่าเกรงขาม มิตรภาพ ความบาดหมาง ความจริงใจ น้ำใสใจจริง ความอบอุ่น ความขุ่นเคือง ความน่าสงสาร และความกรุณา ดนตรียังช่วยเป็นสะพานในการสร้างความรู้สึก และอารมณ์บางชนิดได้ เช่น ความรู้สึกยินดี ความรู้สึกเก็บกด การปลดปล่อย ความฉุนเฉียวหงุดหงิด การยอมจำนนใจคอเหี่ยวแห้ง และความรู้สึกสดชื่น กระฉับกระเฉง อ่อนหวาน มีไมตรี

2.2 แนวคิดเพลงละครโทรทัศน์

ในวงการผลิตละครโทรทัศน์ เพลงประกอบเป็นส่วนหนึ่งที่สำคัญที่ขาดไม่ได้ สิ่งที่น่าสังเกตก็คือหากเราเปิดดูละครโทรทัศน์ ละครทุกเรื่องจะมีเพลงประกอบอย่างน้อย 1 เพลง หากนับแล้วในแต่ละปี สถานีโทรทัศน์แต่ละช่องจะมีเพลงประกอบละครโทรทัศน์ไม่ต่ำกว่า 50 เพลง ซึ่งในปัจจุบัน บางสถานีโทรทัศน์มีฝ่ายการผลิตเพลงประกอบละครโทรทัศน์ โดยเฉพาะ เช่น สถานีวิทยุโทรทัศน์ไทยทีวีสีช่อง 3 ทั้งนี้เพลงที่นำมาใช้เป็นเพลงประกอบละครโทรทัศน์ มี 2 ประเภทด้วยกัน คือ (นท พูนไชยศรี, 2555: 114-117)

1. เพลงที่แต่งขึ้นเพื่อใช้สำหรับละครเรื่องนั้นโดยเฉพาะ
2. เพลงอื่นที่มีอยู่แล้ว และมีเนื้อหาตรงตามเนื้อหาของละคร ซึ่งหากต้องการใช้จะต้องมีการติดต่อด้านลิขสิทธิ์

ทั้งนี้ในงานวิจัยเรื่อง “พัฒนาการของเพลงละครโทรทัศน์ไทย” หากเพลงละครโทรทัศน์ของละครโทรทัศน์เรื่องใดที่ถูกนำกลับมาใช้ใหม่ เมื่อมีการผลิตละครโทรทัศน์เรื่องดังกล่าวซ้ำ ผู้วิจัยถือว่าเพลงละครโทรทัศน์เพลงนั้นเป็นเพลงละครโทรทัศน์ที่ถูกประพันธ์ขึ้นใหม่ เพื่อใช้สำหรับละครเรื่องนั้น โดยเฉพาะ เนื่องจากเพลงละครโทรทัศน์เพลงดังกล่าว จะได้รับการปรับแต่งจังหวะ ดนตรี และคำร้องบางส่วนให้เข้ากับสมัยนิยม

จุฬาลงกรณ์มหาวิทยาลัย
CHULALONGKORN UNIVERSITY

2.2.1 ความเป็นมาของเพลงละครโทรทัศน์

เพลงเป็นส่วนหนึ่งของการแสดงละครไทยมาตั้งแต่ในยุคโบราณ ซึ่งพัฒนามาจากวงปี่พาทย์ที่มีไว้เพื่อพิธีกรรมในส่วนของราชสำนัก จนเวลาผ่านไปจึงออกมานอกวังสู่การเล่นเพื่อความบันเทิงเรีงรมย์กันต่อ จึงเกิดการจับกลุ่มเพื่อแลกเปลี่ยนความคิดเห็นกันในหมู่นักดนตรีเพื่อแก้ไขข้อบกพร่องซึ่งกันและกัน นำไปสู่การพัฒนาของวงปี่พาทย์ขึ้นในหลาย ๆ ด้าน เช่น จากปี่พาทย์รับเสภาในสมัยรัชกาลที่ 2 สู่วงปี่พาทย์เครื่องคู่ในสมัยรัชกาลที่ 3 เกิดเพลงสามชั้นซึ่งยึดทำนองออกไปให้ยาวขึ้นจนเกิดการสอดแทรกลูกเล่นที่ต่างจากธรรมเนียมเดิม ทำให้เกิดพัฒนาการของ “เพลงเดี่ยว” ซึ่งผู้เล่นจะต้องฝึกฝนเครื่องดนตรีประจำตัวจนชำนาญ ซึ่งทำให้เกิดการพัฒนาของวงปี่พาทย์มากขึ้นจนประชาชนทั่วไปให้ความสำคัญจากผลพวงความสามารถของตัวศิลปิน และแรงจูงใจจากค่าตอบแทนที่

งามสมราคาจนเกิดการประชันแข่งขันกันที่สุดในที่สุด จนกระทั่งการเข้ามาของชาติมหาอำนาจจาก ตะวันตกอย่างอเมริกาในช่วงหลังสงครามโลกครั้งที่สอง นอกจากประเทศไทยจะเปลี่ยนแปลงทางการเมืองและเศรษฐกิจแล้วนั้น อเมริกายังนำพาวัฒนธรรมจากดนตรีตะวันตกเข้ามาด้วย ในช่วงเวลานั้นประเทศไทยจึงเกิดอาการ “เห่ออเมริกา” ในฐานะของประเทศขณะสงคราม จนเกิด “เพลงไทยสากล” ขึ้น โดยในระยะแรกนั้นเป็นแค่การนำเพลงสากลมาใส่เนื้อร้องให้เต็มจนเกิดพัฒนาการเป็น เพลงไทยสากลเต็มรูปแบบ และมีการนำไปประกอบภาพยนตร์เรื่องแรกอย่าง “เพลงกล้วยไม้” ซึ่งใช้ประกอบภาพยนตร์เรื่อง “ปู่โสมเฝ้าทรัพย์” และได้รับความนิยมอย่างแพร่หลาย ต่อมาภาพยนตร์ที่มีเสียงในฟิล์มจึงมีการนำเพลงไทยสากลไว้ใช้ประกอบเรื่อยมา ซึ่งแต่ละเพลงจะโด่งดังพร้อมกับชื่อเสียงของภาพยนตร์แต่ละเรื่อง จนเมื่อการเข้ามาของละครโทรทัศน์ก็ได้มีการใช้เพลงประกอบการแสดง ละครเรื่อง “ขุนช้างขุนแผน” (2498) ทางสถานีโทรทัศน์ช่อง 4 บางขุนพรหม (นฤภัย อักษรมี, 2556: 3-4)

2.2.2 กระบวนการขั้นตอนการสร้างสรรค และการผลิตผลงานเพลงละครโทรทัศน์

เพลงละครโทรทัศน์นั้นถือเป็นเพลงประเภทหนึ่ง ซึ่งเป็นงานศิลปะที่ถูกสร้างสรรค์ขึ้นโดย อาศัยการผลิตที่มีองค์ประกอบหลายอย่าง โดยเพลงประกอบภาพยนตร์หรือเพลงละคร มักเริ่มจากการชมภาพยนตร์หรือละครเพื่อเสนอความคิดเห็นว่าแนวเพลงควรเป็นอย่างไร เนื้อเรื่องส่วนใดที่ต้องการใช้เพลง และส่วนใดที่ไม่ต้องการใช้เพลง โดยการประชุมจะประกอบไปด้วยผู้ประพันธ์เพลง ผู้กำกับ ผู้ตัดต่อ และโปรดิวเซอร์ หลังจากที่ประชุมแล้ว ผู้ประพันธ์เพลงจะทำหน้าที่ประพันธ์เพลงตามข้อสรุปที่ได้ โดยมีระยะเวลาในการประพันธ์จนถึงอัดเสียงที่เป็นมาตรฐาน คือ 10 สัปดาห์ จากนั้นจะเป็นขั้นของการบันทึกเสียง ซึ่งถ้าเป็นเพลงภาพยนตร์มักจะเป็นการบันทึกเสียงสด (Live) ซึ่งบรรเลงโดยวงออเคสตราแล้วจึงนำมามิคซ์เสียง สำหรับเพลงที่ใช้ในละครนั้นส่วนใหญ่มักจะใช้ซ้ำ ๆ กันตลอดเรื่อง โดยอาจจะเลือกใช้เฉพาะบางช่วง เช่น เฉพาะท่อนสร้อย (Hook) ของเพลงมาประกอบตามสถานการณ์ของเรื่อง หรือตามที่ได้ตกลงกันไว้ในที่ประชุม (Baskerville, 1990 อ้างถึงใน มนทกานติ ธีรนนท์วัฒน์, 2554: 29) ซึ่งองค์ประกอบของการผลิตเพลงละครมีดังต่อไปนี้ (มนทกานติ ธีรนนท์วัฒน์, 2554: 23-24; สมกมล ลิ้มปิชัย, 2536: 71-78)

1. ผู้อำนวยการผลิต หรือโปรดิวเซอร์ (Producer) คือ ผู้เป็นผู้กำหนดแนวความคิดของผลงานเพลง ทั้งรูปแบบของดนตรี และเนื้อหาของเพลง รวมทั้งผู้ควบคุมการผลิต และการสร้างสรรค์ผลงานเพลงทั้งหมด
2. ผู้ประพันธ์เพลง (คำร้อง และทำนอง) หรือคีตกวี (Composer) คือ ผู้ที่ถ่ายทอดความรู้สึกนึกคิด จินตนาการอารมณ์ และความรู้สึกต่าง ๆ ตามแนวเพลงที่ Producer กำหนดออกมาเป็นเนื้อร้อง และทำนองเพลง ซึ่งถือว่ามีความสำคัญอย่างยิ่งในการถ่ายทอดอารมณ์ให้ผู้ฟัง
3. บทเพลง (Song) คือ ผลงานที่ผู้ประพันธ์เพลงหรือคีตกวีสร้างสรรค์ขึ้นมา ซึ่งได้แก่ เนื้อร้อง ทำนองเพลง และจังหวะที่สื่อความหมายต่อผู้ฟังตามที่ผู้ประพันธ์ตั้งใจจะถ่ายทอดออกมา
4. นักร้อง (Singer) คือ ผู้ทำหน้าที่สื่อความหมายของเพลงผ่านเสียงร้อง
5. นักดนตรี (Musician) คือ ผู้ทำหน้าที่บรรเลงเพลงที่ได้แต่งขึ้นมา โดยบรรเลงแล้วบันทึกเสียงเก็บไว้
6. ผู้เรียบเรียงเสียงประสาน (Arranger) คือ ผู้ที่มีหน้าที่ในการการตกแต่งทำนองให้ละเอียดและสละสลวยมากขึ้น โดยจะเรียบเรียงเสียงดนตรีต่าง ๆ ให้ประสานกันตามที่ต้องการ ด้วยการนำทำนอง และคำร้องที่ได้นั้นมาพิจารณาว่าควรประกอบด้วยเครื่องดนตรีชนิดใด เป็นเสียงนำ ขึ้นใดเป็นเสียงรอง เป็นต้น
7. วิศวกรทางเครื่องเสียง (Sound Engineer) ทำหน้าที่ผสมเสียงร้องของนักร้อง กับเสียงดนตรีที่ได้บันทึกไว้แล้ว โดยการบันทึกเสียงเข้าด้วยกัน (Mixed Down) เพื่อให้ได้เทปต้นแบบ (Master tape) ออกมา
8. ผู้เผยแพร่ (Publisher) คือ ผู้ที่มีหน้าที่ในการเผยแพร่บทเพลงให้แพร่หลายเป็นที่รู้จัก เช่น บริษัทเทป และผู้จัดจำหน่าย
9. สื่อ (Media) หมายถึง สื่อกลางระหว่างนักร้อง นักดนตรี และผู้ฟัง ซึ่งได้แก่ เสียงร้อง เสียงดนตรี ทั้งนี้รวมถึงสื่อสารมวลชนประเภทต่าง ๆ ซึ่งจะช่วยให้การถ่ายทอดบทเพลงไปสู่ผู้ฟัง/กลุ่มเป้าหมาย เช่น วิทยุ โทรทัศน์ ภาพยนตร์ ฯลฯ
10. ผู้ฟัง (Listener) คือ ผู้ที่รับถ่ายทอดผลงานเพลงจากศิลปิน

2.2.3 หน้าที่และบทบาทของเพลงละครโทรทัศน์

เพลงละครโทรทัศน์มีหน้าที่และบทบาทหลักในฐานะที่เป็นเพลงที่ใช้ประกอบในละครโทรทัศน์ จากการศึกษาของ มณฑานติ อีรันทวัฒน์ และวรรณวิมล สุวุฒิกุล ผู้วิจัยได้ทำการสรุป

และวิเคราะห์ข้อมูล โดยจำแนกหน้าที่และบทบาทของเพลงละครโทรทัศน์ออกเป็น 5 ข้อ ดังนี้ (มณฑานติ ธีรนนท์วัฒน์, 2554: 68-74, 186; วรณวิมล สุวุฒิกุล, 2556: 50, 119-120)

1. เพลงละครโทรทัศน์มีหน้าที่และบทบาทในการเล่าเรื่อง (Storytelling) และสนับสนุนเรื่องราว (Story Supporting) ทั้งทางตรง และทางอ้อมในละครโทรทัศน์ (สื่อสารอารมณ์ของตัวละครหลักของเรื่อง และสร้างความสมจริง และอารมณ์ให้กับละคร) เพื่อสื่อความหมายถึงเนื้อหาของละครโทรทัศน์ให้สมบูรณ์มากยิ่งขึ้น ดังจะเห็นได้จากเนื้อเพลงประกอบละครโทรทัศน์จะสอดคล้องกลมกลืน และเชื่อมโยงไปสู่เหตุการณ์ ตัวละคร แก่นของเรื่อง และเป้าหมายของตัวละครหลักในละครโทรทัศน์ ซึ่งสะท้อนชะตากรรม ความรู้สึกของตัวละครหลัก และบางทีก็พยายามที่จะเชื่อมโยงไปสู่สิ่งที่มีนัยยะสำคัญของเรื่อง นอกจากนี้ เพลงละครยังเป็นการสื่อสารเชิงจินตคติ (Imagination Communication) ที่ก่อให้เกิดความรู้สึกซาบซึ้งกินใจ และเชื่อมโยงไปสู่การจดจำภาพเหตุการณ์ที่เกิดขึ้นในละครโทรทัศน์หรือนึกถึงตัวละครหลักของเรื่องได้
2. เพลงละครโทรทัศน์มีหน้าที่และบทบาทในการช่วยสร้างเสริมอารมณ์ และความรู้สึกของตัวละครให้สมบูรณ์มากยิ่งขึ้น
3. เพลงละครโทรทัศน์มีหน้าที่และบทบาทในการโน้มน้า และควบคุมอารมณ์ของผู้ชมให้มีความรู้สึกร่วมไปกับละครหรือตัวละคร

ในข้อ 2 และข้อ 3 ดังจะเห็นได้จากเพลงละครโทรทัศน์ส่วนใหญ่มีเนื้อหาตัดตอนมาจากเรื่องราว และเหตุการณ์ในละครโทรทัศน์ หรือมีเนื้อหาของเพลงที่พรรณนาบรรยายถึงอารมณ์ และความรู้สึกของตัวละครเกี่ยวกับเหตุการณ์ในละครเป็นหลัก ถึงแม้ว่าเพลงละครโทรทัศน์นั้นจะไม่สามารถเล่าเรื่องได้ครอบคลุมตามลำดับการดำเนินเรื่องได้ครบทุกประเด็นเนื้อหาของละครโทรทัศน์ก็ตาม แต่ก็นับได้ว่าเพลงละครโทรทัศน์มีหน้าที่ และความสามารถในการเล่าเรื่องที่ช่วยเสริมสร้าง และเน้นย้ำในเรื่องของความรู้สึกของตัวละคร อารมณ์ บรรยากาศ สถานที่ เวลาที่เกิดเรื่อง ให้เหตุการณ์หรือเรื่องราวนั้นดูสมจริงมากยิ่งขึ้น เช่น การใช้เพลงละครโทรทัศน์ในการสื่อความหมาย โดยให้เพลงละครโทรทัศน์ทำหน้าที่ในการเล่าเรื่องแทนการใช้บทสนทนาของตัวละคร เพื่อสื่อถึงความคิด และความรู้สึกในจิตใจของตัวละครนั้น ๆ

4. เพลงละครโทรทัศน์มีหน้าที่ในการประกอบไต่เต้รายการ (Title)
5. เพลงละครโทรทัศน์มีหน้าที่และบทบาทที่จะทำให้ผู้ชมสามารถนึกถึงทวนระลึกถึงตัวละครหลัก หรือเหตุการณ์ (Characters or Events Recalling) ในละครโทรทัศน์ได้ในช่วงระยะเวลาของการออกอากาศของละคร

ในข้อ 4 และข้อ 5 เนื่องจากไต่เต้รายการละครโทรทัศน์นั้นจะถูกนำเสนอคู่กับเพลงละครโทรทัศน์ในการเล่าถึงเนื้อหา และเรื่องราวคร่าว ๆ ของละครโทรทัศน์ จึงทำให้ไต่เต้รายการละครโทรทัศน์มีลักษณะเหมือนกับภาพตัวอย่างของละครที่มีการเล่าเรื่อง โดยใช้เพลงละครโทรทัศน์ประกอบเพื่อช่วยเสริมให้ผู้ชมเข้าใจเรื่องราวของละคร และดึงดูดความสนใจจากผู้ชมให้ติดตามชมละครมากยิ่งขึ้น ซึ่งไต่เต้รายการถือว่าเป็นส่วนหนึ่งของการประชาสัมพันธ์ละครโทรทัศน์เช่นกัน โดยใช้เพลงประกอบภาพที่ตัดสลับไปมาหลาย ๆ ฉากจากในจำนวนตอนทั้งหมด และมีการใส่ข้อมูลของนักแสดง และทีมงานรวมถึงโฆษณาเล็ก ๆ ที่แฝงอยู่ ซึ่งเพลงเหล่านี้ได้ถูกเปิดซ้ำทุกครั้งถึงกำหนดเวลาของการออกอากาศละคร จนกลายเป็นเพลงที่คุ้นหู ติดหู นำไปสู่ธุรกิจการขายเพลงประกอบภาพยนตร์โทรทัศน์ต่อไป (นฤภัย อักษรมี, 2556: 4-5)

3. แนวคิดเรื่องภาษา การสร้างอารมณ์ และการประพันธ์เพลง

ภาษาอาจแบ่งออกได้เป็นภาษาพูดและภาษาเขียน ซึ่งภาษาพูดที่ใช้ในงานเขียนสามารถเห็นได้ทั่วไปในเรื่องสั้น นวนิยาย นิทาน บทละคร บทภาพยนตร์ บทสัมภาษณ์ หรือแม้แต่เพลงเองก็ตาม โดยภาษาพูดในงานเขียนมีจุดประสงค์เพื่อสื่อสารในทางเดียว เน้นความเข้าใจในทุกระดับบุคคลอย่างชัดเจนที่สุด ดังนั้น คำร้องในเพลงจึงเป็นภาษาพูดที่ต้องการเป็นตัวแทนในการพูดของผู้ฟัง หรือพูดกับผู้ฟัง ซึ่งผู้ฟังสามารถรับรู้ความหมายของผู้แต่ง และผู้บรรเลงได้ไม่มากก็น้อยขึ้นอยู่กับภูมิหลังของผู้ฟัง เช่น อายุ การศึกษา สิ่งแวดล้อม ประสบการณ์ในชีวิต ฯ

สำหรับแนวคิดเรื่องภาษา การสร้างอารมณ์ และการประพันธ์เพลง ผู้วิจัยจะแบ่งย่อยแนวคิดออกเป็น 1.แนวคิดภาษาและลักษณะของภาษาที่ใช้ในการประพันธ์ 2.แนวคิดการสร้างอารมณ์ และ 3.แนวคิดการประพันธ์เพลง

3.1 แนวคิดภาษาและลักษณะของภาษาที่ใช้ในการประพันธ์

ภาษาเป็นหนึ่งองค์ประกอบของเพลง ซึ่งเป็นส่วนหนึ่งของการสื่อสารในบทเพลงที่สามารถสร้างความประทับใจให้แก่ผู้ฟังได้ เพลงที่มีศิลปะการสื่อสารที่สามารถสร้างความประทับใจให้แก่ผู้ฟัง อาจเรียกได้ว่า เพลงที่มีวาทศิลป์ (อภிரตี ภูภิรมย์, 2543: 6)

เนื้อเพลง/คำร้อง ของเพลงละครโทรทัศน์ คือ ภาษาชนิดหนึ่งที่ผู้ประพันธ์ถ่ายทอดออกมา ทั้งนี้เนื้อหาของบทเพลงละครโทรทัศน์มีส่วนสำคัญในการสร้าง และกระตุ้นอารมณ์ที่มีต่อละครของผู้ฟัง โดยผู้ประพันธ์ต้องเลือกรูปแบบการประพันธ์ การใช้ภาษา และแนวเพลงที่เหมาะสมกับละครเรื่องนั้น ๆ เพื่อบรรลุวัตถุประสงค์ของเพลงละครโทรทัศน์

3.1.1 ภาษา

ภาษา หมายถึง ระบบของสัญลักษณ์ซึ่งมีกฎเกณฑ์ในการใช้ เพื่อให้คนในสังคมเดียวกันสามารถใช้สัญลักษณ์ที่สร้างขึ้น หรือกำหนดขึ้นเหล่านั้นเชื่อมโยงกับสิ่งที่อ้างอิงถึงเพื่อเป็นสื่อกลางในการสร้างความหมาย และความเข้าใจระหว่างกัน (ภากิตต์ ตรีสกุล, 2554: 120)

สารในการสื่อสารประกอบด้วยกลุ่มของสัญลักษณ์ (Symbols) ได้แก่ ถ้อยคำ ท่าทาง รูปร่าง เสียง การเคลื่อนไหว วัตถุสิ่งของ ฯลฯ การสื่อสารจึงเกี่ยวข้องกับการใช้สัญลักษณ์เพราะสัญลักษณ์ช่วยให้การสื่อสารระหว่างมนุษย์ง่ายขึ้น เนื่องจากมนุษย์จะรับรู้ความหมายในการสื่อสารโดยการให้ความหมายแก่สัญลักษณ์ต่าง ๆ เหล่านี้รวมกัน สัญลักษณ์ต่าง ๆ ที่มนุษย์ใช้ในการสื่อความหมายระหว่างกันรวมเรียกว่า “ภาษา” (Language) (ภากิตต์ ตรีสกุล, 2554: 95)

สัญลักษณ์แรก คือ ถ้อยคำที่ใช้ในการพูด และภาษาเขียนซึ่งรวมเรียกว่า วจนภาษา และสัญลักษณ์นอกเหนือจากภาษาพูด และภาษาเขียนรวมเรียกว่า อวจนภาษา เพลงละครโทรทัศน์ก็คือภาษาที่ใช้สื่อสารชนิดหนึ่งที่เน้นการบอกเล่าเรื่องราว และสร้างอารมณ์แก่ผู้ฟัง ประกอบไปด้วยทั้งวจนภาษา ได้แก่ เนื้อเพลง และอวจนภาษา ได้แก่ ส่วนของดนตรี

1. ภาษาที่ใช้ในการประพันธ์เพลง (ภากิตต์ ตรีสกุล, 2554; วรวิมล ภัคดีบุรุษ, 2552)

1.1. วจนภาษา (Verbal Language) หมายถึง ภาษาที่แสดงออกในรูปถ้อยคำ คำพูด ตัวอักษร ได้แก่ ภาษาพูด ภาษาเขียน ซึ่งเนื้อเพลงละครที่นักประพันธ์เพลงได้เขียนขึ้นก็ถือเป็นวจนภาษา ที่มุ่งหมายจะเล่าเรื่องที่มีทั้งทางตรง และทางอ้อม วจนภาษาหรือเนื้อเพลงนั้นจะมีระดับที่ใช้แตกต่างกันออกไป

1.1.1. ภาษาปาก หมายถึง ภาษาที่คนส่วนใหญ่มีความคุ้นเคย และใช้ในการพูดคุยในชีวิตประจำวัน มีความเป็นกันเอง ไม่เป็นทางการ หมายถึงรวมถึงภาษาถิ่น ภาษาแสดง คำหยาบ คำด่าทอ ซึ่งอาจใช้ได้ทั้งภาษาพูด และภาษาเขียนที่ไม่เป็นทางการ ใช้ในการสื่อความหมายให้เข้าใจกันได้ และเน้นการแสดงความรู้สึก ซึ่งจะพบภาษาลักษณะนี้อยู่ในเพลงด้วยเช่นกัน

1.1.2. ภาษาถึงแบบแผน หมายถึง ภาษาที่มีลักษณะผสมระหว่างภาษาปาก และภาษาแบบแผน มีความสละสลวยสุภาพมากกว่าภาษาปาก ใช้ในการสื่อสารทั้งการพูด และการเขียน เช่น การพูดอภิปรายหรือบรรยาย การเขียนเชิงสนทนา การประชาสัมพันธ์ ระดับความคุ้นเคยจะลดลง ส่วนใหญ่จะใช้ในการสื่อสารมวลชนทั่วไป

1.1.3. ภาษาแบบแผน หมายถึง ภาษาที่ใช้อย่างเป็นทางการ ถูกต้องแบบแผนในด้านการใช้ คำ สำนวน ประโยค อาทิ ภาษาวิชาการ ภาษากวี ร้อยกรอง เหมาะแก่การใช้ใช้ในพิธีเปิดงานต่าง ๆ งานเขียนวิชาการ การเขียนตำรา

ลักษณะการประพันธ์คำร้องในเพลง สามารถแบ่งได้ 2 ลักษณะ คือ

- ร้อยกรอง เป็นการประพันธ์ที่มีการแบ่งวรรคตอนชัดเจน มีการใช้สัมผัสนอกสัมผัสใน ฉันทลักษณ์ คำคล้องจอง และรูปแบบของภาษาที่ไพเราะสวยงามคล้ายกาพย์ โคลง กลอน ฉันท์ ฯลฯ ซึ่งโดยทั่วไปเพลงมักใช้การแต่งในลักษณะกลอนแปด
 - การสัมผัส คือลักษณะเฉพาะที่ใช้ในการเขียนร้อยกรอง ใช้ให้คำคล้องจองกัน โดยมีทั้งคล้องจองทางสระ พยัญชนะ หรือวรรณยุกต์ (ไพรัช มากกาญจนกุล ,2531: 93-94)
 - สัมผัสสระ คือ คำคล้องจองที่มีสระหรือมาตราสระกตกเหมือนกัน
 - สัมผัสพยัญชนะ คือคำคล้องจองที่ใช้พยัญชนะชนิดเดียวกัน หรือพยัญชนะที่มีเสียงคู่กัน เช่น ข ค ฃ / ถ ท ฐ / ห ฮ / ด ฏ

- สัมผัสวรรณยุกต์ คือ คำคล้องจองที่ใช้วรรณยุกต์ชนิดเดียวกัน หรือผันไปตามเสียงวรรณยุกต์สามัญเอกโท

- ร้อยแก้ว เป็นการประพันธ์ที่มีลักษณะคล้ายกับการเขียนบรรยายทั่วไป อาจมีการใช้ คำสัมผัสบ้างแต่ไม่มีรูปแบบที่แน่นอนตายตัว และไม่มีการแบ่งแยกวรรคตอนที่ชัดเจน

1.2. อวัจนภาษา (Nonverbal Language) เป็นภาษาที่ไม่ได้แสดงออกด้วยถ้อยคำ หรือคำพูด โดยตรง แต่สามารถเป็นที่เข้าใจร่วมกันได้ระหว่างผู้ส่งสาร ในที่นี้คือผู้ประพันธ์เพลง กับผู้รับสาร อวัจนภาษาในบทเพลง ได้แก่ ทำนอง (Melody) จังหวะ (Rhythm) สีสันดนตรี (Tone Colour) และรูปแบบ (Form) ที่สื่อออกมาพร้อมกันอย่างมีความเป็นเอกภาพ

2. ลีลาการใช้ภาษา (Style)

การใช้ภาษาที่สละสลวย โดยมีการเลือกคำที่เหมาะสมแล้วนำมาจัดเรียงเป็นอย่างดี เรียกว่า ลีลาการใช้ภาษา การพิจารณาระดับลีลาการใช้ภาษานี้ นักวิชาการตั้งแต่อดีตได้ให้ความสนใจ และเสนอแนวคิดแตกต่างกันออกไป บางแนวคิดก็เป็นที่ยอมรับกันอยู่ในทุกวันนี้ เช่น แนวคิดของซีเซโร ชาวโรมัน นักพูด และนักวาทศาสตร์เอกของโลกเมื่อประมาณ 2,000 ปีมาแล้ว ได้แยกระดับลีลาการใช้ภาษาออกเป็น 3 ระดับ ซึ่งลีลาของภาษานี้มาจากจุดประสงค์ของผู้ส่งสาร คือ เพื่อพิสูจน์ เพื่อให้ผู้รับสารพอใจ และเพื่อโน้มน้าวใจผู้รับสาร โดยคุณสมบัติที่สำคัญของลีลาการใช้ภาษาคือ ความถูกต้อง ความกระชับ ความเหมาะสม และการใช้ภาพพจน์อุปมาอุปไมย ทั้งนี้นักคิดทางวาทวิทยา ชาวไทย สอนิต ยมาภัย ได้ให้ชื่อลีลาการใช้ภาษาของซีเซโรดังนี้ 1.ลีลาเรียบง่าย (Plain style) 2.ลีลาปานกลาง (Moderate style) และ 3.ลีลาโอฬาริก (Grand style) (อรรถรณ ปิลาสน์โอวาท, 2550: 113-114)

1. ภาษาในลีลาเรียบง่าย (Plain Style) คือ การใช้คำละตินบริสุทธิ์ เข้าใจง่าย และเรียบเรียงให้แจ่มชัด เปรียบได้กับภาษาไทย คือ ลีลาที่ใช้คำไทยแท้ แม้จะมีที่มาจากภาษาอื่น แต่ก็ใช้กันจนซึมซาบแล้วใช้ภาษาไทย คนทั่วไปแทบจะไม่รู้ว่าเป็นคำยืมจากภาษาอื่น เช่น เดิน จมูก รส ทุกข์ สุข

2. ภาษาในลีลาปานกลาง (Moderate Style) มีลักษณะที่มีพลังมากขึ้น แต่ก็ยังแฝงไว้ซึ่งความอ่อนหวานเรียบง่ายได้ เช่น ถ้าพูดว่า “เขาเดินไปจนกว่าจะถึงจุดหมาย” ย่อมเป็นลีลาเรียบง่าย แต่หากกล่าวว่า “เดิน เดินต่อไป ต่อถึงจุดหมายนั้นแหละเขาจึงหยุดเดิน” จะเห็นว่ามีพลังมากขึ้น เป็นลักษณะของภาษาลีลาปานกลาง หรือถ้ากล่าวว่า “ผมคงจะไม่ยอมแพ้ท่านโดยเด็ดขาด” ย่อมเป็นลีลาเรียบง่าย แต่หากกล่าวว่า “เป็นไปได้หรือไม่หรือที่เราจะยอมสยบให้ท่าน” นี้ย่อมเป็นลักษณะการใช้ภาษาในลีลาปานกลาง
3. ลีลาโอฬาริก หรือภาษาในลีลาขั้นสูง (Grand Style) เป็นลีลาการใช้ภาษาที่งดงาม ประณีต สูงส่ง สง่า ไพเราะ ดังเช่นคำประกาศ คำสดุดี คำปฏิญาณ บทปณิธาน หรือบทพรรณนาถึงบุคคล เหตุการณ์ที่มีความสำคัญเป็นพิเศษแก่ชาติบ้านเมือง

ภาษาเป็นสิ่งที่มีความเคลื่อนไหวเปลี่ยนแปลงอย่างต่อเนื่องตลอดเวลาพร้อม ๆ กับสังคมที่มีความเจริญก้าวหน้ามากขึ้น ในปัจจุบันพบว่ามีกรับัญญัติศัพท์ภาษาไทยใหม่ ๆ ขึ้นใช้มากมาย เนื่องจากถ้อยคำที่มีอยู่ไม่สามารถสื่อความหมายหรือครอบคลุมแนวความคิดที่ต้องการสื่อสารได้ชัดเจนเพียงพอ และจำเป็นต้องสร้างคำสำหรับอธิบายความหมายของคำศัพท์ ภาษาต่างประเทศที่หลังไหลเข้ามาอย่างมากมาย ทำให้เกิดถ้อยคำใหม่แทนคำเดิม ในภาษาไทยเองถ้อยคำที่ใช้ก็ได้เปลี่ยนจากภาษาทวิไปสู่ภาษาพูดตามยุคสมัย ที่สามารถสื่อความหมายได้ตรงไปตรงมา และชัดเจนไม่ยืดเยื้อ ในด้านของดนตรีจะได้รับอิทธิพลจากต่างประเทศทั้งเครื่องดนตรี และหลักการทางดนตรีที่มีการปรับเปลี่ยนให้เข้ากับรสนิยมของผู้ฟังอยู่ตลอดเวลา

จากอดีตที่การประพันธ์คำร้องของเพลงส่วนใหญ่จะมีลักษณะของกลอน 8 และกาพย์ยานี 11 ที่มีทั้งสัมผัสนอก และสัมผัสใน ได้เปลี่ยนไปสู่การไม่คำนึงถึงฉันทลักษณ์มากนัก ไม่มีการกำหนดจุด และจำนวนคำสัมผัสใด ๆ การสัมผัสอาจมีแค่ท้ายประโยคในหลาย ๆ ประโยค เรียกว่ากลอนหัวเดียว หรือมีการสัมผัสเป็นระยะไม่ตายตัว หรือไม่มีการสัมผัสใด ๆ เลย การเลือกใช้คำที่ประสานกับทำนองจะมีการคำนึงถึงการลงน้ำหนักของคำนั้น ๆ ด้วย เพราะภาษาไทยมีการลงน้ำหนักคำในแต่ละพยางค์ไม่เท่ากัน ถึงแม้ว่าเราไม่สามารถเรียกฉันทลักษณ์ของเพลงไทยสมัยนิยมได้เต็มปากว่าเป็นกลอน เนื่องจากจำนวนคำที่ไม่แน่นอน และคำสัมผัสที่ไม่ตายตัว แต่เราสามารถที่จะบอกได้ว่าเพลงมีการพัฒนา และยืมลักษณะของกลอนมาใช้ นอกจากนี้ ในเพลงยังมีการอนุโลมใช้เสียงไป กับ าย

เสียง _a กับ _av และเสียง ~ กับ _a_ เช่น นั้น กับ นาน ในเวลาร้อง (อภิตี ภูภิรมย์, 2543: 100-112)

3.2 แนวคิดการสร้างอารมณ์

วอลเตอร์ แคนนอน (Walter Cannon) และบาร์ด (Bard) กล่าวว่า “อารมณ์” เป็นประสบการณ์ที่เกิดขึ้นตลอดช่วงเวลาหนึ่งของบุคคล ทั้งนี้ประสบการณ์ของอารมณ์จะถูกกระตุ้นจากสิ่งเร้าภายนอกไปสู่ระบบความรู้สึก (Sensory System) และขณะเดียวกันนั้นระบบประสาทอัตโนมัติก็จะถูกกระตุ้นอย่างรวดเร็วด้วยเช่นกัน ทำให้เกิดการตอบสนองทางร่างกายขึ้น (วิภาดา แซ่ตั้ง 2528: 2)

อารมณ์เป็นสิ่งที่เกิดขึ้นจากการตอบสนองของร่างกายกับประสบการณ์ของอารมณ์ในช่วงเวลาเดียวกัน หรือเป็นการรวมกันระหว่างข้อมูลเกี่ยวกับสรีระของร่างกาย และข้อมูลเกี่ยวกับสถานการณ์ที่กระตุ้นอารมณ์นั้น ข้อมูลทั้งสองที่ประกอบขึ้นมาจะเกิดขึ้นอย่างต่อเนื่อง และยังเป็นตัวกำหนดธรรมชาติ และระดับความเข้มข้นของอารมณ์ที่เกิดขึ้นด้วย เช่น เมื่อเราฟังเพลงปลุกใจ เราจะรับรู้ถึงการสื่อความหมายของคำร้อง เราจึงเกิดอารมณ์ฮึกเหิม นั่นแสดงว่า อารมณ์เกิดขึ้นก็ต่อเมื่อเราได้รับรู้เรื่องราว หรือสถานการณ์ในบทเพลงที่ผู้ประพันธ์ต้องการสื่อความหมายเพื่อสร้างอารมณ์ให้เกิดขึ้นในตัวของผู้ฟัง โดยสรุปแล้วจะเห็นได้ว่าอารมณ์เป็นภาวะที่เกิดจากองค์ประกอบ 3 ประการ คือ 1.องค์ประกอบด้านสิ่งเร้าภายนอก (Stimulus Factors) ที่ส่งผลต่อระบบความรู้สึกของบุคคล 2. องค์ประกอบด้านสรีระ (Physiological Factors) ที่มีผลต่อการเปลี่ยนแปลงด้านร่างกายของบุคคล และ 3.องค์ประกอบด้านการรับรู้และความเข้าใจ (Cognitive and Perception Factors) เกี่ยวข้องกับการเรียนรู้ และประสบการณ์ในอดีตของบุคคลซึ่งมีผลต่อการประเมินสถานการณ์ที่เกิดขึ้น (Hilgard, Atkinson & Atkinson 1979: 335 อ้างถึงใน วิภาดา แซ่ตั้ง 2528: 3; วรรณลดา พิรุณสาร, 2543: 14)

เพลงละครโทรทัศน์เมื่อเปิดคู่กับละครจะสามารถก่อให้เกิดอารมณ์มากกว่าเพลงทั่วไป ซึ่งจากการศึกษาแนวคิดเกี่ยวกับอารมณ์ ผู้วิจัยจึงได้ทำการสรุปอารมณ์ และแบ่งออกได้ดังนี้ (วรรณลดา พิรุณสาร, 2543: 18)

เศร้า โกรธ คาดหวัง (Anticipation) เกลียดหรือเคียดแค้น ริษยา (Envy) ยอมรับ กังวลใจ (Anxiety) เสียใจ ดีใจ ตื่นเต้น (Excite) อารมณ์รัก พอใจ ความสนใจ (Interest) ประหลาดใจ (Surprise) สนุกสนาน (Joy) ปวดร้าว (Anguish) กลัว (Fear) ละอาย (Shame) ขยะแขยง (Disgust) ชุนเคือง (Rage)

การสร้างอารมณ์ในเพลงละครโทรทัศน์เกี่ยวเนื่องกับ การประพันธ์เนื้อเพลง และดนตรีคือ คำร้อง ทำนอง จังหวะ ความดัง ความหนักเบา ความหมาย การนำเสนอ และความกลมกลืน เนื่องจากคำร้องจะทำให้เข้าใจความหมายที่ผู้ประพันธ์ต้องการสื่อ ส่วนทำนองจะทำให้การสร้างอารมณ์มีความชัดเจนยิ่งขึ้น และจังหวะนั้นจะเป็นตัวต่อยอดความรู้สึกของอารมณ์ให้ลึกลงไปถึงจิตใจมากที่สุด (วรรณลดา พิรุณสาร, 2543: 19)

1. คำร้อง ที่ผู้ประพันธ์แต่ละคนต้องการจะถ่ายทอดอารมณ์ ความรู้สึกนึกคิดของตนผ่านคำร้อง ในบทเพลงเพื่อให้ผู้ฟังได้เข้าใจถึงความหมาย และอารมณ์ของตน ขณะเดียวกันก็เพื่อเร่งเร้าจิตใจของผู้ฟังให้เกิดอารมณ์ ความรู้สึกนึกคิด ไปในแนวทางเดียวกันกับผู้ประพันธ์
2. ทำนอง เป็นการนำเสียง สูง-ต่ำ สั้น-ยาว ดัง-เบา ปะติดปะต่อกัน แนวทำนองจึงเป็นการเคลื่อนไหวไปของเสียงที่อาศัยระดับความสูงต่ำ ความสั้นยาว ความดังเบาของเสียง เป็นองค์ประกอบในเนื้อหาหลักของดนตรี ทำนองจึงเปรียบเสมือนเค้าโครงของเรื่อง ว่าเรื่องนั้น ๆ จะดำเนินไปอย่างไร ดังนั้น อารมณ์ที่เกิดจากการฟังดนตรีครั้งแรกจึงจำเป็นต้องอาศัยทำนองเพื่อสร้างความประทับใจ ก่อนที่จะจำองค์ประกอบอื่น ๆ ของดนตรีได้นั้นเราจะต้องจำทำนองให้ได้ก่อน
3. จังหวะ เป็นสิ่งที่มีอิทธิพลต่อความรู้สึกมาก โดยเฉพาะทางร่างกาย เนื่องจากจังหวะที่ได้ยินนั้นจะก่อให้เกิดความตื่นเต้น ความเร้าใจ เป็นลักษณะของการนำกลุ่มเสียงมาจัดระบบเสียงให้คล้องจองกัน เพื่อให้ความรู้สึกในเรื่องของความช้า-เร็ว ทำให้เกิดอารมณ์ครึกครื้น อับเฉา และชุ่มฉ่ำ เป็นต้น

ผู้วิจัยได้นำแนวคิดการสร้างอารมณ์มาใช้เป็นแนวคิดประกอบในการวิเคราะห์เพลงละครโทรทัศน์ เนื่องจากเพลงละครโทรทัศน์นั้นเป็นเพลงที่มาจากละครโทรทัศน์ที่มีหลากหลายอารมณ์ภายในเนื้อเรื่อง ดังนั้น การศึกษาแนวคิดการสร้างอารมณ์จึงมีความจำเป็น เพื่อผู้วิจัยจะได้พิจารณา

ว่า ผู้ประพันธ์เพลงละครโทรทัศน์มุ่งสร้างอารมณ์ใดให้เกิดขึ้นในตัวผู้ฟัง ผ่านการใช้คำร้อง และดนตรี ซึ่งในปัจจุบันการกระตุ้นอารมณ์ของผู้ฟังเป็นเรื่องที่สำคัญ เพราะอารมณ์ของผู้ฟังจะทำให้เพลงละครโทรทัศน์กลายเป็นที่นิยม เนื่องจากผู้ฟังสามารถเชื่อมโยงเพลงเข้ากับอารมณ์ของตนเองได้ง่าย

3.3 แนวคิดการประพันธ์เพลง

เดิมการเขียนเพลงเป็นการเขียนเรื่องราวลงไปในดนตรีบรรเลงของดนตรีไทยที่มีอยู่ก่อนแล้ว ต่อมาได้มีการดัดแปลงทำนองเพลงของต่างประเทศให้กลายเป็นเพลงไทย พัฒนาไปสู่การคิดทำนองใหม่ของตัวเอง กลายเป็นการแต่งทำนอง และคำร้อง ใหม่ทั้งหมดในปัจจุบัน แต่ยังคงมีนักประพันธ์บางคนที่ยังประพันธ์แต่ดนตรีหรือคำร้องโดยเฉพาะ โดยทั่วไปแล้วการประพันธ์เพลงนั้น ต้องประพันธ์โดยมีจุดประสงค์ของบทเพลง แรงจูงใจในการฟังเพลง และความรู้สึกอยากมีส่วนร่วม ซึ่งหมายถึงการเน้นเนื้อหาที่เกี่ยวข้องกับสิ่งที่จะสื่อ ทำให้ผู้ฟังอยากฟังเพลงเพลงนี้ และสามารถนำบทเพลงมาเชื่อมโยงกับตัวตนของผู้ฟังได้ ดังนั้น ลักษณะการประพันธ์เพลงส่วนใหญ่จึงประพันธ์ในลักษณะเปิดกว้างของเนื้อหา

สำหรับเพลงละครโทรทัศน์แล้ว การวางเนื้อเพลงที่เหมาะสม และเชื่อมโยงกับเนื้อหาของละครเป็นสิ่งสำคัญ นอกจากนี้ เมื่อมีการตลาด และอุตสาหกรรมค่ายเพลงเข้ามาเกี่ยวข้อง การประพันธ์เพลงละครโทรทัศน์จำเป็นต้องคำนึงถึงกลุ่มเป้าหมายของเพลงที่นอกเหนือจากกลุ่มผู้ชมละครโทรทัศน์ เพื่อการขายเทป (ซีดี) เพลงด้วย ซึ่งจากการศึกษาเอกสาร และข้อมูล กลุ่มเป้าหมายหลักของอุตสาหกรรมเพลงในปัจจุบันคือ กลุ่มวัยรุ่น ดังนั้น ภาษาในการประพันธ์เพลงละครโทรทัศน์จึงต้องเป็นภาษาที่ทันสมัย ไม่เก่า และเข้ากับละครได้เป็นอย่างดี (จิตติณี ธรรมพัตรกุล, 2540: 43; นิโบล โควาพิทักษ์เทศ, 2535: 94-96)

3.3.1 รูปแบบการประพันธ์เพลง

รูปแบบการประพันธ์เพลง สามารถนำมาวิเคราะห์ว่าผู้ประพันธ์เพลงในแต่ละช่วงสมัยนั้นมีหลักการประพันธ์เพลงไปในรูปแบบใด ผลงานนั้นมีหลักในการแต่งเพลงตามระบบขั้นตอนหรือไม่อย่างไร

การแต่งเพลงมีอยู่หลากหลายวิธี ขึ้นอยู่กับความถนัด และความชอบของผู้ประพันธ์เพลง สิ่งสำคัญคือ แรงบันดาลใจ จินตนาการ สถานการณ์ อารมณ์ และประสบการณ์ของนักประพันธ์ (ไพรัช มากกาญจนกุล ,2531: 108-110)

1. แต่งทำนองก่อน แล้วค่อยแต่งเนื้อเพลงขึ้นทีหลัง การแต่งเพลงโดยวิธีนี้จะได้บทเพลงที่ไพเราะรื่นหูทั้งทำนอง และเนื้อเพลง คือ ฟังดูแล้วเป็นเพลง โดยมีหลักการแต่งดังนี้
 - 1.1. ร่างเค้าโครงของทำนองก่อนว่า เพื่อกำหนดจังหวะ และแนวเพลง
 - 1.2. กำหนดระดับเสียง การที่จะกำหนดระดับเสียงได้นั้น ผู้ประพันธ์จะต้องรู้ว่าตนแต่งให้ใครร้อง เพื่อพิจารณาขนาดพิสัยของเสียง (Range)
 - 1.3. กำหนดรูปร่าง หรือลายเส้นของทำนอง (Melodic Curves หรือ Melodic Line) โดยกำหนดว่า ทำนองมีรูปร่างเป็นรูปใดหรือนำหลาย ๆ รูปมาผสมกัน กำหนดคอร์ดในบทเพลง พร้อมกับเขียนร่างแนวทำนองอย่างหยาบ ๆ
 - 1.4. ขัดเกลาตกแต่งทำนองตาม Rhythmic ที่กำหนดไว้ในข้อ 1.1 และขัดเกลาการเคลื่อนไหวของทำนองตาม Melodic Line ในข้อ 1.3
 - 1.5. ตกแต่งทำนองตามหลักแบบฟอร์มของบทเพลง การเคลื่อนไหวของทำนอง และการเกลาทำนอง
2. แต่งเนื้อเพลงขึ้นก่อน แล้วค่อยแต่งทำนองขึ้นทีหลัง การแต่งเพลงโดยวิธีนี้ไม่สู้ดีนัก เพราะจะได้เพลงที่ไม่ค่อยจะถูกต้องตามแบบฟอร์มของบทเพลง นอกจากจะเป็นผู้ที่มีความรู้ทางด้าน การประพันธ์และดนตรีอย่างดีอยู่แล้ว จึงจะทำให้ได้บทเพลงที่ดี แต่การแต่งเพลงวิธีนี้ก็เป็นที่นิยมมากที่สุด ในบรรดานักแต่งเพลงของไทย เพลงที่แต่งเนื้อเพลงก่อนแล้ว จึงแต่งทำนองเรียกว่า Art Song เพลงไทยที่ดีที่สุด และรู้จักกันมากที่สุดคือ เพลงสยามานุสสติ

3. แต่งทำนอง และเนื้อเพลงไปพร้อม ๆ กัน วิธีนี้เป็นที่นิยมกันทั่วไป วิธีนี้จะได้บทเพลงที่ไพเราะกว่าวิธีที่ 2 และบางที่อาจดีกว่าวิธีที่ 1 เพราะสามารถแก้ไขความไม่สัมพันธ์กันของเนื้อเพลง และทำนองได้ทันที แต่ข้อเสียคือ มักจะแต่งไปตามอารมณ์ จนบางครั้งทำให้ไม่ถูกแบบฟอร์มของบทเพลง หรือไม่ก็ทำให้ไม่ถูกรูปแบบในการประพันธ์ทกลอน

4. แนวคิดเรื่องอุตสาหกรรม ความนิยม และระบบทุนนิยมของเพลงละครโทรทัศน์

T. Adorno (อุบลรัตน์ ศิริยุวศักดิ์, 2542 อ้างถึงใน วัลลภา อัญชลีสังภาศ, 2548: 39) มีทัศนะเกี่ยวกับเรื่องของดนตรีว่า ระบบทุนนิยมหรือธุรกิจได้ทำให้ดนตรีกลายเป็นอุตสาหกรรมวัฒนธรรม ซึ่งมีลักษณะที่ทำให้ผู้คนหลงใหลอย่างไรเหตุผล มีลักษณะเป็นมาตรฐานอย่างเดียวกันหมด (Standardization) และถือว่าไม่ได้สร้างสรรค์งานศิลปะออกมาสู่สายตาประชาชน หากแต่ผลิตสิ่งที่เป็นสูตรมาตรฐาน เช่น นักแต่งเพลงจะถูกบริษัทเทปเพลงกำหนดให้สามารถแต่งเพลงได้ไม่เกิน 4 นาที ดังนั้น ไม่ว่านักแต่งเพลงจะมีเนื้อหาของบทเพลงที่ต้องการจะบรรยายมากเกิน 4 นาที ก็เป็นเรื่องที่เป็นไปไม่ได้ นักแต่งเพลงจะต้องจบเนื้อหาให้ลงภายในเวลาที่กำหนด ซึ่งกลายเป็นลักษณะมาตรฐานของการแต่งเพลง ด้วยเหตุผลข้างต้นเกี่ยวกับธุรกิจ ทำให้เกิดข้อถกเถียงว่า เพลงที่ได้รับ ความนิยมในสมัยใหม่มีความเป็นศิลปะหรือไม่ เพราะเป็นการทำเพื่อตอบสนองความต้องการของตลาด แต่ถึงอย่างไรการผลิตผลงานเพลงออกมาให้เป็นที่นิยมต้องใช้จินตนาการ และการสร้างสรรค์สิ่งแปลกใหม่ เพราะตลาดมีความต้องการใหม่ ๆ อยู่เสมอ จึงเป็นการยากที่จะสรุปได้ว่า ผลงานที่ออกมามีความซ้ำซากจำเจ นอกจากนี้ การขายสินค้าจำเป็นต้องขายในจำนวนมากจึงจะคุ้มทุน และได้กำไร ดังนั้น การเจาะกลุ่มเป้าหมายว่าใครเป็นผู้ซื้อจึงเป็นสิ่งจำเป็น ซึ่งอุตสาหกรรมเพลงนั้นต้องพิจารณาจากตัวนักร้องและนักดนตรี ในด้านบุคลิกภาพ ภาพลักษณ์ (Image) เสียงร้อง และแนวเพลงว่ามีกลุ่มผู้ฟังอยู่ในวัยไหน และกลุ่มผู้ฟังมีจำนวนวงกว้างแค่ไหนในสังคม

ปัจจุบันระบบเศรษฐกิจมีการขยายตัว และกระจายไปสู่หลากหลายพื้นที่ทั่วทั้งสังคม การบริโภคไม่ได้จำกัดอยู่เฉพาะการกิน แต่ยังหมายรวมถึงการใช้อารมณ์เสพความบันเทิง เสพความสุขทุกประเภทที่สามารถจะไขว่คว้า ; การฟังเพลง การดูภาพยนตร์ การท่องเที่ยว ล้วนแต่เป็นการบริโภคอิทธิพลของการแสวงหาความสุข และความพอใจ โดยตั้งแต่ปี ค.ศ. 1960 ลักษณะการบริโภค

เปลี่ยนไปอย่างรวดเร็ว คนบริโภคบนพื้นฐานของ “ความอยาก” (Desire) มากกว่า “ความจำเป็น” (Need) นอกจากนี้ ในยุคหลังสมัยใหม่ (Postmodernism) คนยังใช้รูปแบบการบริโภคในการสร้างเอกลักษณ์ให้แก่ตนเอง (Storey, 1996 อ้างถึงใน พิชญ์สินี บำรุงนคร, 2543: 27)

จากการบริโภคในสังคมไทยก่อให้เกิดการผลิตที่ใช้เวลาผลิตที่รวดเร็ว และในปริมาณที่มาก เพื่อผลกำไร ทำให้รากฐานการผลิตอ่อนแอ การพัฒนาผลผลิตเพื่อหวังผลในตลาดระยะยาวจึงไม่ค่อยเกิดขึ้น นอกจากนี้ การผลิตสินค้าทางวัฒนธรรมไม่เพียงแต่จะเป็นการผลิตเพื่อขายมูลค่าใช้สอย (Use Value) แต่เป็นการผลิตเพื่อขายมูลค่าเชิงสัญลักษณ์ (Symbolic Value) (กาญจนา แก้วเทพ, 2553: 198-199) ดังนั้น การบริโภคคฤศุนิยมนอกจากจะเป็นการบริโภคเพื่อสุขภาพ คุณภาพชีวิต และ อารมณ์ แต่มันยังเป็นการบริโภคเพื่อแสดงสัญลักษณ์ทางสังคม ; ความร่ำรวย ความทันสมัย ฐานะทางสังคม ดังนั้น การดำเนินงานผลิตละครโทรทัศน์ของบริษัทผู้ผลิตที่ดำเนินงานละครโทรทัศน์นี้ให้กับสถานีโทรทัศน์ต่าง ๆ นั้น จึงมีลักษณะคล้ายกับอุตสาหกรรมบันเทิง (Entertainment Industry) มีเป้าประสงค์ในการผลิตเพื่อธุรกิจการค้า (Commercial Business) และธุรกิจบริการ (Service Business) เพื่อให้ได้มาซึ่งการยอมรับของผู้ชมของสถานีโทรทัศน์ และเพื่อผลกำไร นั่นคือ การบริการความสนุกสนานความบันเทิงให้กับผู้ชม ในขณะเดียวกัน การดำเนินงานนั้นก็ต้องส่งผลกำไรให้กับผู้ผลิตด้วย (องอาจ สิงห์ลำพอง, 2557: 18) เนื่องจากละครโทรทัศน์จัดอยู่ในอุตสาหกรรมสื่อทำให้เกิดบริษัทผู้ผลิตละครโทรทัศน์ขึ้นมามากมาย ซึ่งแต่ละบริษัทย่อมมีจุดเด่นในการสร้างสรรค์ผลงานละครที่แตกต่างกันออกไป ทำให้เกิดสภาพการแข่งขันเพื่อตอบสนองความต้องการของผู้ชมหรือสังคม เพื่อหากำไรจากอุตสาหกรรม โดยทุกบริษัทย่อมต้องมีความใส่ใจในการคัดเลือกดารานักแสดง ฉาก บทละคร เพลงประกอบละคร อุปกรณ์ประกอบฉาก การแต่งกาย และเทคนิคพิเศษต่าง ๆ (Special Effect) เพื่อช่วยสร้างจินตนาการ โดยการผลิตละครหนึ่งเรื่องให้ประสบความสำเร็จ และได้รับกระแสตอบรับที่ดีจากผู้ชมได้นั้น นอกเหนือจากปัจจัยเรื่องคุณภาพละครโทรทัศน์ที่มีเกณฑ์ในการบ่งชี้คือ ความเป็นมืออาชีพของผู้อำนวยการผลิตละครที่มาจาก การสั่งสมประสบการณ์ขององค์กร ความประณีตในกระบวนการผลิตละครโทรทัศน์ อันหมายถึง นโยบายการผลิต การเลือกเรื่อง การคัดเลือกนักแสดง ความพิถีพิถันในกระบวนการผลิต ความสมจริง และการเลือกเพลงประกอบละคร (คันธียา จันทะวงศ์, 2541 อ้างถึงใน เยาวลักษณ์ ภูศรีเกษม, 2554: 3-4) ทั้งหมดนี้ก่อให้เกิดเป็นระบบทุนนิยมที่เข้มแข็งพร้อม ๆ กับลัทธิบริโภคนิยมที่ขยายตัวอย่างรวดเร็ว และสิ่งหนึ่งที่ผู้ผลิตละครให้ความสำคัญ

ในการขายสินค้าคือ การเผยแพร่ข้อมูลข่าวสารเพื่อสร้างความน่าสนใจดึงดูดใจผู้ชม และทำให้เกิดการติดตามชม (การสร้างกระแสตอบรับที่ดีจากผู้ชม) การประชาสัมพันธ์ละครโทรทัศน์จึงมีการใช้สื่อที่หลากหลายเชิงบูรณาการ เพื่อให้เข้าถึงประชาชนกลุ่มเป้าหมายหรือผู้ชมเป็นวงกว้าง โดยเลือกใช้สื่อตามความเหมาะสม เพื่อให้การประชาสัมพันธ์เกิดประสิทธิภาพ และประสิทธิผลสูงสุด ซึ่งสื่อที่ใช้เพื่อการประชาสัมพันธ์ละครโทรทัศน์มีดังนี้ (เยาวลักษณ์ ภูศรีเกษม, 2554: 142, 195)

1. สื่อมวลชน ได้แก่ หนังสือพิมพ์ นิตยสาร สื่อโทรทัศน์ สื่อวิทยุ ซึ่งสื่อวิทยุ พบว่ามีการใช้สื่อวิทยุในการประชาสัมพันธ์ละครโทรทัศน์บ้างในบางโอกาส แต่ไม่เน้นเท่ากับสื่ออื่นๆ การประชาสัมพันธ์ผ่านสื่อวิทยุ จะประชาสัมพันธ์ผ่านรายการวิทยุตามคลื่นต่างๆ เช่น การสัมภาษณ์ผู้แสดง การเปิดเพลงประกอบละครในรายการวิทยุ
2. สื่ออินเทอร์เน็ต ได้แก่ เว็บไซต์ของบริษัท เว็บไซต์วาไรตี้บันเทิง สื่อสังคมออนไลน์ เช่น เฟซบุ๊ก ทวิตเตอร์
3. กิจกรรมพิเศษ ได้แก่ การประกวดร้องเพลงละคร การทำกิจกรรมที่เกี่ยวกับละคร ฯ

ในปัจจุบันที่เพลงละครโทรทัศน์ได้รับความนิยมอย่างมากพร้อม ๆ กับความนิยมของละครเรื่องที่ใช้เพลงละครโทรทัศน์นั้น ๆ ซึ่งสำหรับเพลงละครโทรทัศน์ ละครโทรทัศน์เปรียบเสมือนโฆษณาที่ช่วยโปรโมทเพลงละครโทรทัศน์ไปในตัว (ส่งเสริมซึ่งกัน และกันรูปแบบคล้ายคลึงกับมิวสิกวิดีโอ) นำไปสู่ยอดการจัดจำหน่ายเทป (ซีดี) เพลงละครในอัตราที่สูง (จิตติณี ธรรมพักตร์กุล, 2540: 103-107) ดังนั้น การนำแนวคิดเกี่ยวกับวัฒนธรรมสมัยนิยม (Pop Culture) และเพลงสมัยนิยม (Pop Music) จึงได้ถูกนำมาใช้ประกอบการวิจัยในครั้งนี้ เพื่อวิเคราะห์แนวทางการสร้างสรรค์เพลงละครโทรทัศน์ที่ได้รับความนิยม

การนิยามความหมายของคำว่า “วัฒนธรรมสมัยนิยม” (Pop Culture) นั้นยังคงเป็นที่ถกเถียง และไม่สามารถชี้ชัดตายตัวถึงความหมายได้ การอธิบายถึงวัฒนธรรมสมัยนิยมที่แท้จริงนั้นสามารถทำได้เพียงแค่อธิบายภาพรวม หรือการศึกษาบริบทสังคมอุตสาหกรรมในประวัติศาสตร์ ซึ่งมีผู้ที่ได้กล่าวถึงความหมายของวัฒนธรรมสมัยนิยมแตกต่างกันไปโดยอาศัยหลักการแนวคิดทางสังคมวิทยาในสำนักต่าง ๆ แต่สามารถมองเห็นภาพรวมของความหมายเหล่านั้นได้ เพราะอย่างน้อยแนวคิดสำนักต่าง ๆ นั้นยังพอมีจุดเชื่อมต่อกันอยู่บ้าง วัฒนธรรมสมัยนิยมมีหลายความหมาย เช่น

วัฒนธรรมป๊อป วัฒนธรรมมวลชน และวัฒนธรรมประชานิยม ซึ่งความเป็นวัฒนธรรมสมัยนิยมได้รับความสนใจจากผู้คนโดยเชื่อมโยงไปหากลุ่มคนที่เรียกว่า “นายทุน” (นฤภัย อักษรมี, 2556: 21-23)

“เพลงสมัยนิยม” (Popular Music) คือ การสื่อสารอย่างหนึ่งที่สามารถโน้มน้าวใจให้ผู้ฟังชื่นชอบได้ โดยให้ผู้ฟังเชื่อมโยงตัวเองเข้ากับเพลง ซึ่งประสบการณ์ร่วมของมนุษย์ที่สามารถเชื่อมโยงกับเพลงที่ง่ายที่สุดคือความรัก เพราะความรักเกิดขึ้นได้กับทุกเพศทุกวัย และมีความหลากหลายแล้วแต่จะตีความ ดังนั้น เพลงส่วนใหญ่จึงเป็นเรื่องของความรัก แต่มีภาษา ดนตรี และมุมมองแตกต่างกันออกไป เพลงมักใช้คำที่แรง หรือคำที่สามารถติดหูได้ง่าย เพื่อสร้างความโดดเด่น ซึ่งผู้คนส่วนใหญ่จะรู้จักเพลงสมัยนิยมผ่านสื่อต่าง ๆ เช่น วิทยุ โทรทัศน์ และภาพยนตร์ และมีความผูกพัน รวมถึงความคุ้นเคยกันในระดับสังคม ทั้งนี้ในแง่ของความ “เป็นที่นิยม” (Popularity) ถูกหยิบไปใช้กับการสร้างทางดนตรี โดยยึดถึงปริมาณของความเป็นที่นิยมเป็นหลัก ในระดับของการบริโภค และความเห็นพ้องต้องกันของผู้คนจำนวนมาก เกิดจากการสันนิษฐานตัวอย่างในการคาดเดา และประเมินผู้ฟัง อย่างไรก็ตาม ปริมาณความนิยมของเพลงก็ไม่ใช่ว่าบ่งบอกหมวดประเภทของดนตรี แต่เป็นการอธิบายต่อความสัมพันธ์กับผู้ฟังมากกว่า

เพลงละครโทรทัศน์จัดเป็นผลผลิตทางวัฒนธรรมที่มีการพัฒนาการไปตามเวลาอยู่ตลอดตามความนิยมของยุคสมัย ซึ่งอุตสาหกรรมเพลงอาจเรียกได้ว่าเป็นพาณิชย์ศิลป์ที่มีการจัดการอย่างเป็นระบบ โดยมีมุมมองทั้งศิลปะ และธุรกิจ (นิโลบล โควาพิทักษ์เทศ, 2535: 30) อุตสาหกรรมเพลงไทยเป็นอุตสาหกรรมหนึ่งที่มีการเจริญเติบโตสูง ด้วยมูลค่าตลาดรวมที่สูงถึงหลักพันล้านบาท เนื่องจากความนิยมของผู้บริโภค และการปราบปรามสินค้าละเมิดลิขสิทธิ์อย่างจริงจังของทางการ (สำนักงานวิจัยธุรกิจ บมจ.ธนาคารกรุงไทย, 2547 อ้างถึงใน วัลลภา อัญชลีสังกาศ, 2548: 38-39) อาจเป็นเพราะเพลงเป็นความบันเทิงชนิดเดียวที่คนทุกชนชั้น ทุกเพศ ทุกวัย สามารถหาซื้อได้ในราคาไม่แพงนัก หากเทียบกับสันตนาการอื่น ๆ ที่มีค่าใช้จ่ายแพงกว่า โดยการผลิตผลงานเพลงในยุคอุตสาหกรรมมีแนวความคิดอยู่ 3 ประการ คือ การทำเพลงที่คนส่วนใหญ่สามารถเข้าใจได้ (ทำดนตรีให้ง่าย) เพลงต้องมีความแปลกใหม่แอบแฝงอยู่ในเนื้อหาและทำนอง และสุดท้าย คือ เพลงต้องมีคุณภาพ ซึ่งปัจจุบันเพลงประกอบละครมีแนวโน้มการเพิ่มจำนวนมากขึ้น ตัวละครเอกแต่ละตัวมักจะมีเพลงประจำตัว ซึ่งตอบสนองการเพิ่มรายละเอียดของละครโทรทัศน์ และตอบสนองความต้องการของผู้บริโภคซึ่งเป็นผลประโยชน์ต่อธุรกิจค่ายเพลง (จิตติณี ธรรมพัทกรกุล, 2540: 174-178)

ปัจจุบันนี้ ละครโทรทัศน์ได้พัฒนาไปสู่ความเป็นตัวสินค้า (Product) มากขึ้น เช่น มีการจัดจำหน่ายหนังสือเรื่องย่อละคร ซีดีเพลงประกอบละคร และวีซีดีละคร นอกจากนี้ ยังมีละครที่มีการวางแผนอย่างรอบคอบเพื่อเน้นการขายในรูปแบบดังกล่าว (เยาว์ลักษณะ ภูศรีเกษม, 2554: 80) สิ่งนี้ที่ผู้คนในสังคมส่วนใหญ่เสพย์ เช่น เหตุการณ์ สื่อบันเทิง สินค้า และบริการ สิ่งต่าง ๆ เหล่านี้ล้วนแต่มีศักยภาพในการถูกนำเสนอหรือได้รับการยอมรับโดยผู้คนจำนวนมาก ทำให้มีโอกาสกลายเป็นกระแสความนิยม และกลายเป็นกระแสนิยมทางวัฒนธรรม หรือเรียกว่าวัฒนธรรมประชานิยม (Pop Culture) ซึ่งหมายถึงวัฒนธรรมมีความเป็นสินค้าที่มีมาตรฐานเดียวกัน เพื่อตอบสนองความต้องการและความนิยมของมวลชนหรือตลาด โดยละครไทยที่ปรากฏว่าส่วนใหญ่คือละครแนวรัก ๆ ใคร่ ๆ (องอาจ สิงห์ลำพอง, 2557: 18) นอกจากนี้ ธุรกิจสื่อยังสามารถวัดความนิยมของผู้บริโภคผ่านการวัดความนิยมสื่อ (Rating) ซึ่งเป็นการคาดคะเนจำนวนผู้รับชมหรือรับฟังในรูปแบบอัตราส่วนคร่าว ๆ เรืออน การวัดความนิยมนี้เองสามารถนำไปต่อยอดการขายสินค้าในรูปแบบอื่นดังที่กล่าวไปแล้ว และการขายเวลาโฆษณา (อุบลรัตน์ ศิริยุวศักดิ์, 2547: 196-200) ดังนั้น การพิจารณาเกี่ยวกับขีดจำกัดของการสร้างสรรค์เพลงละครโทรทัศน์เกี่ยวกับอุตสาหกรรมเพลง และระบบทุนนิยมจึงเป็นสิ่งจำเป็น

จากงานวิจัยของจิตติณี ธรรมพักตร์กุล เรื่อง “กระบวนการซื้อเทปเพลงละครโทรทัศน์” ผู้วิจัยได้ทำการสรุปข้อมูลออกมาแผนภาพที่แสดงถึงขั้นตอนการผลิตเพลงละครโทรทัศน์ของอุตสาหกรรมค่ายเพลง ดังแผนภาพต่อไปนี้ (จิตติณี ธรรมพักตร์กุล, 2540: 10)

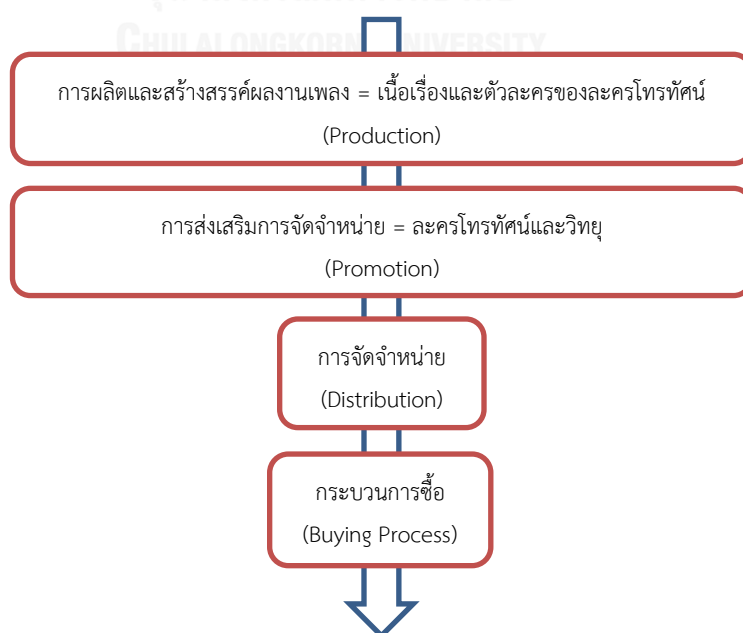

แผนภาพที่ 1 แผนภาพแสดงขั้นตอนการผลิตเพลงละครโทรทัศน์ของอุตสาหกรรมค่ายเพลง

4.1 กระบวนการผลิตเพลงไทยสากลสมัยนิยม (Pop Music Production Process)

กระบวนการผลิตเพลงละครโทรทัศน์ในระบบอุตสาหกรรมเพลงมีโครงสร้างที่เหมือนกระบวนการผลิตเพลงไทยสากลสมัยนิยม เพราะเพลงละครโทรทัศน์เป็นเพลงประเภทหนึ่งที่อยู่ใต้อุตสาหกรรมเพลงไทยสากล (จิตติณี ธรรมพัทตรกุล, 2540:10) โดยทั่วไปมีขั้นตอนดังต่อไปนี้ (นิโลบล โควาพิทักษ์เทศ, 2535: 36-37)

1. ขึ้นวางแผนผลิตเพลง โปรดิวเซอร์จะพิจารณาในเรื่องบุคลิกของนักร้องหรือนักดนตรี แนวเพลง กลุ่มผู้ฟังเป้าหมาย รวมไปถึงการมองแนวโน้มของตลาด การจัดจำหน่าย และเป็นผู้กำหนดบุคลากรว่าคนใดจะทำหน้าที่เช่นไรบ้าง
2. ขึ้นเตรียมวัตถุดิบในการสร้างเพลง ขั้นตอนนี้โปรดิวเซอร์จะทำการมอบหมายงานไปยังผู้ประพันธ์เพลง และนักดนตรีให้ผลิตผลงานเพลงตามแนวทางที่กำหนดไว้ ในการประพันธ์เพลงนี้สามารถแบ่งได้เป็น 3 ลักษณะ คือ 1.การประพันธ์คำร้องก่อนทำนอง 2.การประพันธ์ทำนองก่อนคำร้อง และ 3.การประพันธ์คำร้อง และทำนองพร้อมกัน
3. ขึ้นบันทึกเสียง ได้แก่ การอัดเสียงดนตรีก่อนที่เสียงขึ้น โดยตัวนักดนตรีกลุ่มนั่นเอง หรือนักดนตรีรับจ้าง ตามด้วยการบันทึกเสียงร้อง และเสียงประสาน ซึ่งถือว่าเป็นเสียงขั้นแรกโดยชาวดีเอนเจเนียร์ (Sound Engineer) ส่วนการบันทึกเสียงขั้นสุดท้ายนั้นจะเป็นการบันทึกเสียงเพื่อลงมาสเตอร์เทป เรียกว่า การมิกซ์ดาวน์ (Mixed Down) โดยเป็นการรวบรวมความคิดเห็นของโปรดิวเซอร์ และชาวดีเอนเจเนียร์เข้าด้วยกัน

ต่อจากนั้นเป็นการโปรโมทผลงานเพลงในแต่ละชุดโดยใช้การโฆษณา และประชาสัมพันธ์ โดยจะเพิ่มการประชาสัมพันธ์มากขึ้นเรื่อย ๆ แล้วจะค่อยลดลง ปกติช่วงเวลาในการโปรโมทเพลงชุดหนึ่ง ๆ จะใช้เวลาประมาณ 2 เดือนถึง 2 เดือนครึ่ง สำหรับสื่อโฆษณาที่สำคัญที่สุดคือ โทรทัศน์ โดยใช้การแพร่ภาพมิวสิควิดีโอในรายการของตัวเอง หรือซื้อคิวจากรายการอื่นที่ไม่ขึ้นสังกัดใด ๆ นอกจากนี้ ยังมีสื่อวิทยุ หนังสือพิมพ์ และนิตยสาร ที่นับว่ามีส่วนสำคัญในการโปรโมทเพลงด้วยเช่นกัน

5. เอกสาร และงานวิจัยที่เกี่ยวข้อง

จากการศึกษาเอกสาร และงานวิจัยที่เกี่ยวข้อง ทำให้ผู้วิจัยทราบถึงปัจจัยที่เกี่ยวข้องกับเพลงละครโทรทัศน์ อาทิ การผลิตซ้ำ ภาษา อุตสาหกรรมเพลงไทยสากล และพัฒนาการของบทละครโทรทัศน์ ดังนั้น จากงานวิจัยที่เกี่ยวข้องทั้งหมด ผู้วิจัยจึงสามารถกำหนดทิศทางการศึกษา “พัฒนาการของเพลงละครโทรทัศน์ไทย” ต่อไปได้

กลุ่มที่ 1 ละครโทรทัศน์ไทย

พรวิภา พงศ์ประศาสน์ (2552) งานวิจัยเรื่อง “สถานภาพอุตสาหกรรมละครโทรทัศน์ไทย (พ.ศ. 2546-2550)” มีจุดประสงค์เพื่อศึกษาสถานภาพของอุตสาหกรรมละครโทรทัศน์ไทยระหว่างปี พ.ศ. 2546-2550 ตลอดจนศึกษาแนวโน้ม และอุปสรรคในการส่งออกละครโทรทัศน์ไทยในฟรีทีวี เฉพาะในส่วนของละครไพรม์ไทม์ระหว่างเวลา 18.30-22.20 น. เพื่อวิเคราะห์ถึงภาพรวมของอุตสาหกรรมละครโทรทัศน์เกี่ยวกับผู้เกี่ยวข้องหลัก และหน่วยผลิตที่สำคัญ ลักษณะการดำเนินงาน กำลังผลิต และผลผลิต โดยผลการวิจัยพบว่าสถานภาพของอุตสาหกรรมละครโทรทัศน์ไทย พ.ศ. 2546-2550 บริษัทผู้ผลิตดำเนินการผลิตส่วนใหญ่ไม่ได้ให้ความสำคัญกับเรื่องการส่งออกละคร เนื่องจากมุ่งเน้นตลาดประเทศเป็นหลัก นอกจากนี้ ยังไม่มีนโยบายทั้งจากรัฐ และหน่วยงานที่เกี่ยวข้องในการสนับสนุนตลาดละคร สำหรับงานวิจัยชิ้นนี้ ผู้วิจัยนำมาใช้เพื่อศึกษาอุตสาหกรรมละครโทรทัศน์ในระบบฟรีทีวี ซึ่งมีประวัติศาสตร์ยาวนานกว่า 50 ปี ว่าละครโทรทัศน์มีความเป็นมาอย่างไร ในบริบททางสังคมที่แตกต่างกันในแต่ละช่วงเวลา นอกจากนี้ ผู้วิจัยได้ทราบว่า ในปี พ.ศ. 2540-2550 บริษัท กันตา มูฟวี่ทาวน์ (2002) จำกัด เป็นผู้ผลิตละครโทรทัศน์รายใหญ่ของสถานีโทรทัศน์สี กองทัพบกช่อง 7 บริษัท บรอดคาซท์ ไทย เทเลวิชั่น จำกัด เป็นผู้ผลิตละครโทรทัศน์รายใหญ่ของสถานีโทรทัศน์ไทยทีวีสีช่อง 3 บริษัท เอ็กแซ็กท์ จำกัด เป็นผู้ผลิตละครโทรทัศน์รายใหญ่ที่เป็นบริษัทย่อยจากค่ายเพลง ผลิตละครโทรทัศน์ให้หลายสถานีโทรทัศน์ และบริษัทผลิตละครโทรทัศน์ในเครือบริษัท อาร์ เอส จำกัด (มหาชน) เป็นผู้ผลิตละครโทรทัศน์รายใหญ่ที่เป็นบริษัทย่อยจากค่ายเพลง ผลิตละครโทรทัศน์ให้หลายสถานีโทรทัศน์ อีกทั้งผู้วิจัยยังได้ทราบถึงจำนวนละครโทรทัศน์พร้อมชื่อละครจากบริษัทดังกล่าวอีกด้วย

สรรัตน์ จิรวรรวิสุทธิ์ (2554) งานวิจัยเรื่อง “พัฒนาการ และสุนทรียทัศน์ในการสร้างสรรค์บทละครในโทรทัศน์ไทย” มีวัตถุประสงค์เพื่อศึกษาพัฒนาการของการสร้างสรรค์บทละครโทรทัศน์และบริบททางสังคมที่มีอิทธิพลต่อการเขียนบทละครโทรทัศน์ รวมถึงสุนทรียทัศน์ของผู้เขียนบทแต่ละยุคสมัย ผลวิจัยพบว่า บทละครโทรทัศน์มีการผลิตซ้ำทางวัฒนธรรม และเสนอภาพเสมือนของมนุษย์ที่หลุดพ้นออกจากชีวิตจริงในชีวิตประจำวันเพื่อความเพลิดเพลินและความสนุกสนาน โดยเนื้อหาจะวนเวียนอยู่ในเรื่องรักใคร่ ครอบครัวยุติธรรม การแก่งแย่งชิงดี และความอิจฉา ซึ่งบทละครโทรทัศน์อยู่ภายใต้แรงกดดันในฐานะพาณิชย์ศิลป์จากการวัดเรตติ้งหรือระดับความนิยมของผู้ชม สำหรับงานวิจัยชิ้นนี้ ผู้วิจัยนำมาใช้เพื่อดูบริบทสังคม และเหตุการณ์ตามช่วงเวลา เพื่อนำมาวิเคราะห์การประพันธ์เพลงละครโทรทัศน์ได้อย่างเหมาะสมในแต่ละยุคของละครโทรทัศน์ เพราะเพลงละครโทรทัศน์ และละครโทรทัศน์มีความเกี่ยวข้องกันอย่างใกล้ชิด นอกจากนี้ ผู้วิจัยได้ทราบว่า ธุรกิจละครโทรทัศน์ได้เข้ามามีบทบาทต่อการพัฒนาบทละครโทรทัศน์ จนกลายเป็นบทละครโทรทัศน์ที่มีการผลิตซ้ำทางวัฒนธรรมเกี่ยวกับเรื่องความรักใคร่

ดังนั้น งานวิจัยทั้ง 2 ชิ้น จึงเป็นแนวทางให้ผู้วิจัยทราบถึงเหตุการณ์ในอดีตที่ส่งผลต่อพัฒนาการละครโทรทัศน์ อีกทั้งยังมีแนวโน้มในก่อให้เกิดอิทธิพลต่อเพลงละครโทรทัศน์อีกด้วย เนื่องจากเพลงละครโทรทัศน์ และละครโทรทัศน์นั้นมีความเกี่ยวเนื่องกัน

กลุ่มที่ 2 เพลงละครโทรทัศน์ไทย

จิตติณี ธรรมพักรกุล (2540) งานวิจัยเรื่อง “กระบวนการซื้อเทปเพลงละครโทรทัศน์” ได้ศึกษาบทบาทของละครโทรทัศน์ในการส่งเสริมการจัดจำหน่ายเทปเพลงละครโทรทัศน์ รวมถึงทัศนคติของผู้บริโภคที่มีต่อการซื้อเทปเพลงละครโทรทัศน์ ผลวิจัยพบว่า เพลงละครโทรทัศน์มีหน้าที่ในการเล่าเรื่องราวของละคร แต่จะมีความเป็นอุตสาหกรรมมากขึ้น โดยการใช้ละครเป็นสื่อประชาสัมพันธ์ นอกจากนี้ เพลงละครโทรทัศน์ยังมีปัจจัยของผู้บริโภคในการกำหนดทิศทางของเพลงอีกด้วย สำหรับงานวิจัยชิ้นนี้ ผู้วิจัยนำมาใช้เพื่อศึกษาความเกี่ยวเนื่องกันของเพลงละครโทรทัศน์กับละครโทรทัศน์ในระบบอุตสาหกรรมเพลง และการประพันธ์เพลงละครโทรทัศน์จากค่ายเพลงต่าง ๆ

เพราะในปัจจุบันเพลงละครโทรทัศน์มีความเป็นธุรกิจมากขึ้น โดยสังเกตได้จากการนำเพลงละครไปต่อยอดให้แก่ศิลปินที่ร้องเพลงละคร

มนทกานติ ธีรนนท์วัฒน์ (2544) งานวิจัยเรื่อง “หน้าที่และอัตลักษณ์ของเพลงละครโทรทัศน์” มีวัตถุประสงค์เพื่อศึกษาหน้าที่และอัตลักษณ์ของเพลงละครโทรทัศน์ และอธิบายความสัมพันธ์ระหว่างเพลงละครโทรทัศน์และละครโทรทัศน์ ผลการวิจัยพบว่า เพลงละครโทรทัศน์มีหน้าที่และบทบาทสำคัญในการสื่อความหมายถึงเนื้อหา และเรื่องราวที่เกิดขึ้นในละครโทรทัศน์ และเป็นส่วนเสริมในการเข้าถึงอารมณ์ และความรู้สึกของตัวละคร และเหตุการณ์เรื่องราวในละคร ดังจะเห็นได้จากเพลงละครโทรทัศน์ส่วนใหญ่มีเนื้อหาตัดตอนมาจากเรื่องราว และเหตุการณ์ในละครโทรทัศน์ หรือมีเนื้อหาของเพลงที่พรรณนาบรรยายถึงอารมณ์ และความรู้สึกของตัวละครเกี่ยวกับเหตุการณ์ในละครเป็นหลัก ถึงแม้ว่าเพลงละครโทรทัศน์นั้นจะไม่สามารถเล่าเรื่องได้ครอบคลุมตามลำดับการดำเนินเรื่องได้ครบทุกประเด็นเนื้อหาของละครโทรทัศน์ก็ตาม ที่สำคัญ คือ เพลงละครโทรทัศน์มีคุณลักษณะพิเศษที่สามารถแยกจากเพลงไทยสากลทั่วไปได้อย่างชัดเจนในส่วนของคำร้องจังหวะ ทำนองเพลง นักร้อง รูปแบบในการนำเสนอ สื่อชี้้นำ รวมถึงขั้นตอนในการผลิตด้วย งานวิจัยชิ้นนี้ ผู้วิจัยนำมาใช้เพื่อศึกษาภาพรวมของหน้าที่ และอัตลักษณ์ของเพลงละครโทรทัศน์ และดูความเชื่อมโยงของเพลงละครโทรทัศน์กับละครโทรทัศน์

วรวิมล เครือแก้ว (2555) งานวิจัย เรื่อง “บทบาทหน้าที่ของเพลงในการสร้างสรรค์ละครเพลงทางโทรทัศน์อเมริกัน” การวิจัยครั้งนี้มีวัตถุประสงค์เพื่อศึกษาถึงบทบาทหน้าที่ของเพลง และการสร้างสรรค์ละครเพลงทางโทรทัศน์อเมริกัน ผ่านแนวคิดบทบาทหน้าที่ของเพลงในละครเพลง และแนวคิดการสร้างสรรค์ละครเพลงทางโทรทัศน์อเมริกัน ผลวิจัยพบว่า ละครเพลงทางโทรทัศน์อเมริกัน ใช้เพลงที่มีบทบาทหน้าที่ในการบ่งบอกลักษณะ และความรู้สึกนึกคิดของตัวละครมากที่สุด รองลงมาคือ เพลงที่ปรากฏซ้ำเพื่อสะท้อนการเปลี่ยนแปลง เพลงที่มีบทบาทหน้าที่ในการเล่าเรื่องและดำเนินเรื่อง เพลงที่ให้นักแสดงแสดงความสามารถเท่านั้น เพลงที่มีบทบาทหน้าที่ในการปูเรื่องและสร้างอารมณ์พื้นฐาน และเพลงที่หยาบยืมความหมายจากที่อื่น สำหรับงานวิจัยชิ้นนี้ ผู้วิจัยได้นำมาศึกษาถึงความสำคัญและบทบาทหน้าที่ของเพลงละครโทรทัศน์ อันจะสามารถนำมาประยุกต์ใช้เป็นแนวทางในการศึกษาเรื่อง “พัฒนาการของเพลงละครโทรทัศน์ไทย” ต่อไป

นฤภัย อักษรมี (2556) งานวิจัยเรื่อง “วิเคราะห์สังคมวัฒนธรรม เพลงผีไทยสมัยนิยม : กรณีศึกษา เพลงละครโทรทัศน์โดย มนต์ ปิติสานต์” ได้ทำการศึกษา และวิเคราะห์สังคมวัฒนธรรม ผ่านเพลงผีไทยสมัยนิยม ของ มนต์ ปิติสานต์ว่าทำไมเพลงละครโทรทัศน์เรื่อง ปอบผีฟ้า กระสือ และ แม่นาคพระโขนง ซึ่งเป็นเพลงประกอบละครโทรทัศน์แนวสยองขวัญที่โด่งดัง ถึงได้เกิดการผลิตซ้ำแล้ว ซ้ำอีกในรูปแบบต่าง ๆ แม้ว่าเวลาจะผ่านมานานแล้วก็ตาม ผลคือปรากฏการณ์ของการผลิตซ้ำในยุค ปัจจุบันเป็นปรากฏการณ์ของ “วัฒนธรรมกระแสนิยม” (Pop Culture) ซึ่งเป็นการมองกระบวนการ ผลิตซ้ำของความเชื่อกับการสร้างสรรค์งานศิลปะอย่างภาพยนตร์ และละครโทรทัศน์ที่ผ่านโลกของ ทุนิยมที่ผลิตสินค้าออกมาให้ได้มากที่สุด เพื่อเข้าถึงทุกชนชั้นที่มีฐานะใกล้เคียงกัน นอกจากนี้ ยังมี การดัดแปลงเพลงตามกระแสนิยมของแต่ละยุคสมัย เพื่อตอบรับกระแสดนตรีที่เคลื่อนที่ไปข้างหน้า อย่างไม่หยุดนิ่ง โดยในกระบวนการสื่อสารทั้งหมดในเพลงละครโทรทัศน์ กระบวนการทางภาษานั้น สำคัญที่สุด และมีความชัดเจนที่สุด ภาษาเป็นการสร้างเอกลักษณ์เป็นที่น่าจดจำให้กับตัวเพลง เมื่อมี การพูดถึงละครโทรทัศน์เรื่องใด ๆ ขึ้นมา เสียงเพลงละครโทรทัศน์เรื่องนั้นตามความทรงจำของผู้ เสพย์สื่อก็จะตามมาด้วย กลายเป็นความสัมพันธ์ของเอกลักษณ์ในเพลง และความเป็นที่นิยมของ ละครโทรทัศน์ ในกรณีของ นฤภัย อักษรมี ที่ได้ทำการศึกษา และวิเคราะห์สังคมวัฒนธรรมผ่านเพลง ผีไทยสมัยนิยม ของ มนต์ ปิติสานต์ เพลงทั้งสามเพลงมีจุดน่าสนใจในลักษณะของการสร้างสรรค์งาน อยู่สามจุด ได้แก่ การสร้างความน่าจดจำ การประยุกต์ใช้ และการแบ่งปันประสบการณ์ จากข้อสรุป ผลการวิจัยทำให้เห็นถึงภาพสะท้อนของมุมมองสังคมไทยจากองค์ประกอบในเพลงละครโทรทัศน์ สยองขวัญหรือเพลงผีนั้นว่า ความหมายของเพลงเหล่านั้นถูกกำหนดขึ้นโดยสภาพแวดล้อมในสังคม วัฒนธรรมที่รับรู้ร่วมกัน องค์ประกอบต่าง ๆ ที่ปรากฏขึ้นในเพลงถูกนำเสนอในฐานะของสิ่งเร้าเพื่อ กระตุ้นความรู้สึกร่วมให้ผู้เสพย์สื่อจินตนาการถึงความหมายในองค์ประกอบเหล่านั้น ซึ่งเป็นสิ่งที่รับรู้ กันในความเป็นอุดมการณ์หลักทางสังคม

วรรณวิมล สุวุฒิกุล (2556) โครงการวิชาชีพเรื่อง “หน้าที่เชิงสุนทรียะ และแนวทางการ สร้างสรรค์เพลงประกอบละครยอดเยี่ยมรางวัลนาถราช” มีวัตถุประสงค์เพื่อศึกษาเนื้อหา และ แนวทางการประพันธ์ของเพลงละครโทรทัศน์ ที่ได้รับรางวัลนาถราช สาขาเพลงละครยอดเยี่ยม รวมถึงเพลงที่ได้เข้าชิงรางวัล โดยศึกษาเพลงละครภายในปี พ.ศ. 2553-2556 จำนวน 20 เพลง ผล วิจัยพบว่า เพลงประกอบละครโทรทัศน์ที่ได้รับการเสนอชื่อเข้าชิงหรือ/ และได้รับรางวัลนาถราช

สาขาเพลงละครยอดเยี่ยมล้วนเป็นเพลงที่ลักษณะร่วมหลัก คือ สื่อเนื้อหาหลักของละครสามารถสื่อสารอารมณ์หลักของเรื่องและของตัวละครหลัก เพียงแต่ว่าเพลงละครยอดเยี่ยมรางวัลนาฏราชจะมีความคมชัดในการสื่อเนื้อหาหลักของละคร มีความชัดเจนในการสื่อสารอารมณ์หลักของเรื่อง และของตัวละครหลัก ดังจะเห็นได้จากคำร้อง การถ่ายทอดอารมณ์เพลงของนักร้องที่มักจะถ่ายทอดอารมณ์ความคิดของตัวละครหลัก อย่างมีสีสันทางดนตรี และอารมณ์เพลงสอดคล้องกลมกลืนไปกับกลิ่นอายหลักหรือรสหลักของละครโทรทัศน์ที่มีเพลงดังกล่าวประกอบ สำหรับงานวิจัยชิ้นนี้ ผู้วิจัยนำมาใช้เพื่อนำมาวิเคราะห์ถึงเพลงละครโทรทัศน์ว่าเพลงละครโทรทัศน์ที่ดีควรมีลักษณะอย่างไร นอกจากนี้ ผู้วิจัยยังสามารถนำบทวิเคราะห์ของงานวิจัยชิ้นนี้มาเชื่อมโยงกับเพลงละครในอดีตว่ามีลักษณะที่ตรงกับลักษณะของเพลงละครยอดเยี่ยมหรือไม่ อย่างไร

งานวิจัยทั้ง 5 ชิ้น ในกลุ่มที่ 2 ทำให้ผู้วิจัยทราบถึงหน้าที่และความสัมพันธ์ระหว่างเพลงละครโทรทัศน์ และละครโทรทัศน์ รวมถึงลักษณะของเพลงละครที่ได้รับรางวัลนาฏราช เพื่อชี้ให้เห็นถึงการสื่อสารของเพลงละครโทรทัศน์ที่มีความชัดเจน อีกทั้งผู้วิจัยยังได้ทราบถึงการผลิตซ้ำทางวัฒนธรรม และการเล่าเรื่องของเพลงละครโทรทัศน์ที่มีความเป็นอุตสาหกรรมเข้ามาเกี่ยวข้อง นอกจากนี้ ผู้วิจัยยังได้ข้อมูลในการเปรียบเทียบเพลงละครโทรทัศน์ไทยกับเพลงละครโทรทัศน์ของอเมริกา และการประพันธ์เพลงละครโทรทัศน์ของค่ายเพลงต่าง ๆ อีกด้วย

กลุ่มที่ 3 เพลงไทยสากล

นิโลบล โควาพิทักษ์เทศ (2535) งานวิจัยเรื่อง “การวิเคราะห์เพลงไทยสมัยนิยมตามทฤษฎีของสุนทรียศาสตร์ยุคหลังสมัยใหม่” มีวัตถุประสงค์การวิจัยเพื่อศึกษาการผลิตซ้ำ และค่านิยมของการผลิตเพลงไทยสมัยนิยม รวมถึงทิศทางของสุนทรียศาสตร์ของยุคหลังสมัยใหม่ในเพลงไทยสมัยนิยม งานวิจัยชิ้นนี้ ผู้วิจัยนำมาใช้เพื่อศึกษาการผลิตซ้ำ ค่านิยม และทิศทางของสุนทรียศาสตร์ของการผลิตเพลงไทยสมัยนิยม เพื่อดูความเชื่อมโยง และความเกี่ยวข้องของเพลงไทยสมัยนิยมกับเพลงละครโทรทัศน์ในช่วงเวลาเดียวกันว่ามีความเกี่ยวข้องกันใดในลักษณะใด

อภิรติ ภูภิรมย์ (2543) งานวิจัยเรื่อง “วาทศิลป์ในเพลงไทยสมัยนิยม” ได้ศึกษาลักษณะของการประกอบสร้างของเพลงไทยสมัยนิยม และการใช้ภาษา โดยผลวิจัยได้สรุปถึงลักษณะของการ

ประพันธ์เพลงไทยสมัยนิยมว่ามีลักษณะเช่นเดียวกับการแต่งกลอน และมีลักษณะของการใช้ภาษา เพื่อเพิ่มการจดจำแก่ผู้ฟัง งานวิจัยชิ้นนี้ ผู้วิจัยนำมาใช้เพื่อนำมาวิเคราะห์ถึงเพลงละครโทรทัศน์ว่ามีการใช้ภาษาอย่างไร และการใช้ภาษาอย่างไรในเพลงละครโทรทัศน์ที่ทำให้เพลงละครโทรทัศน์ กลายเป็นเพลงที่น่าจดจำ หรือกลายเป็นเพลงยอดนิยมที่นำกลับมาใช้ซ้ำตลอดการผลิตซ้ำของละครโทรทัศน์เรื่องนั้น ๆ

จากงานวิจัยของนิโลบล โควาพิทักษ์เทศ (2535) และอภิรดี ภูภิรมย์ (2543) ทำให้ผู้วิจัยได้ทราบถึงภาษา และค่านิยมของการผลิตเพลงไทยสมัยนิยม เพื่อนำมาใช้เปรียบเทียบเพลงละครโทรทัศน์ที่ถือว่าเป็นเพลงไทยสากลรูปแบบหนึ่ง ที่นับวันจะมีการเปลี่ยนแปลงกลายเป็นเพลงไทยสากลทั่วไปมากขึ้น แต่ยังคงมีความแตกต่างจากเพลงไทยสากลทั่วไปในเชิงของกรอบการเล่าเรื่องที่แตกต่างกัน



กรอบแนวคิดในการวิจัย (Conceptual Framework)

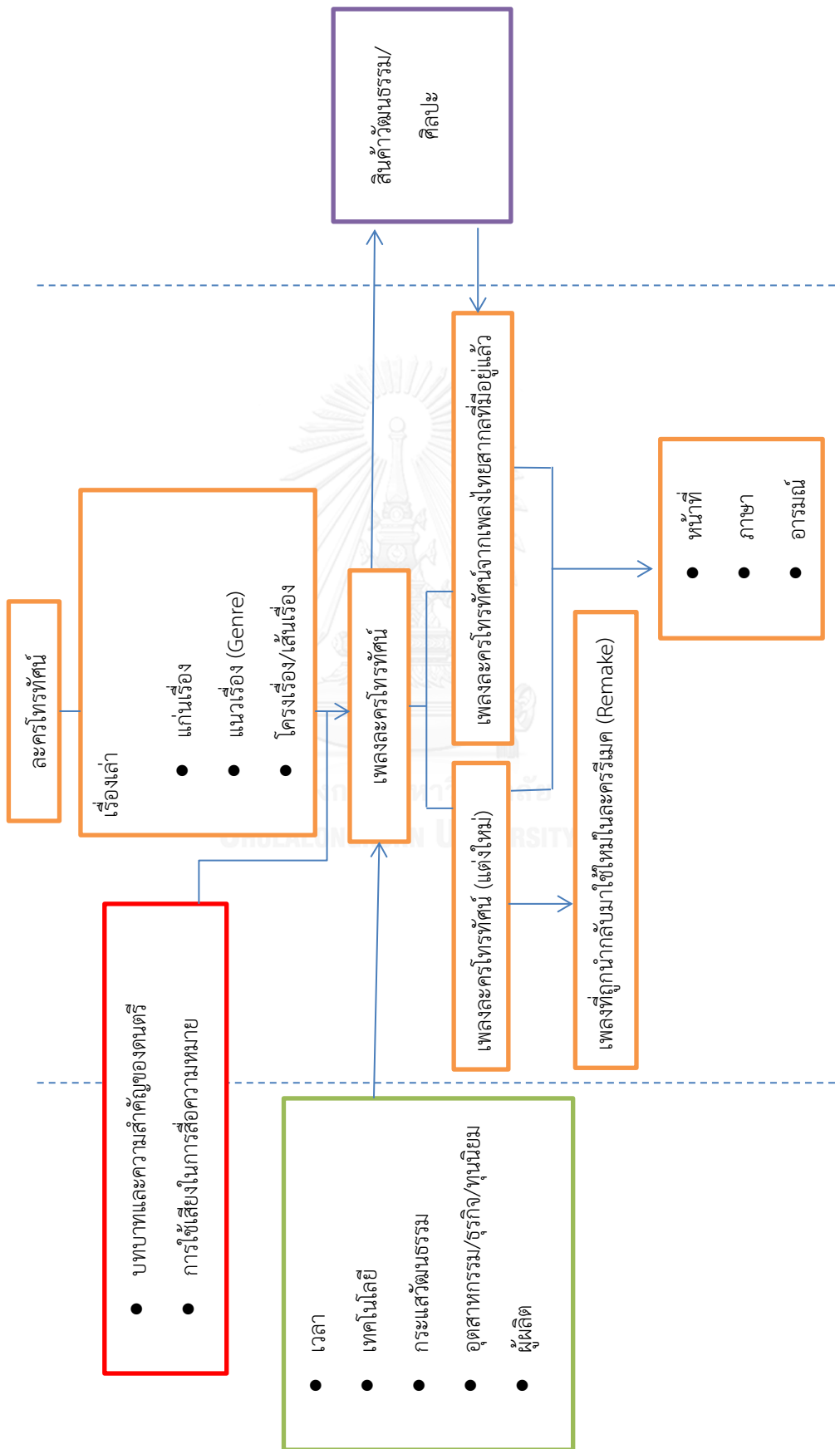

บทที่ 3 ระเบียบวิธีวิจัย

วิธีการดำเนินการวิจัย

การวิจัยเรื่อง “พัฒนาการของเพลงละครโทรทัศน์ไทย” เป็นการวิจัยเชิงคุณภาพ (Qualitative Research) ที่สนใจความเป็นมาของเพลงละครโทรทัศน์ไทยในด้านเนื้อหา คำร้อง ดนตรี สุนทรียทัศน์ของผู้ประพันธ์ และบริบททางสังคมที่ส่งผลต่อการประพันธ์ในช่วงเวลาต่าง ๆ โดยการวิจัยครั้งนี้เป็นการวิจัยแบบสหวิธีการ (Multiple Methodology) โดยใช้การวิจัยเชิงเอกสาร (Documentary Research) และการสัมภาษณ์เชิงลึก (In-depth Interview) ซึ่งมีแหล่งข้อมูลประเภทต่าง ๆ ที่ใช้ในการศึกษา โดยผู้วิจัยจะกล่าวรายละเอียดในหัวข้อถัดไป

แหล่งข้อมูล

แหล่งข้อมูลของการวิจัยแบ่งออกเป็น 2 ส่วน คือ

ส่วนที่ 1 ข้อมูลจากการสัมภาษณ์เชิงลึกผู้ประพันธ์เพลงละครโทรทัศน์ และผู้เกี่ยวข้องที่มีบทบาทต่อการสร้างสรรค์เพลงละครโทรทัศน์ไทยในยุคสมัยต่าง ๆ (In-depth Interview)

ส่วนที่ 2 เพลงละครโทรทัศน์ จำนวน 860 เพลง จากเว็บไซต์วิดีโอออนไลน์ (www.youtube.com) และไฟล์ MP 3 อีกทั้งข้อมูลจากเอกสาร หนังสือ และงานวิจัยที่เกี่ยวกับเพลงละครโทรทัศน์ (Documentary) โดยเอกสารหลัก คือ หนังสือจดหมายเหตุ 60 ปี โทรทัศน์ไทย วิวัฒนาการกิจการโทรทัศน์ไทย หัวข้อ 60 ปี ละครโทรทัศน์ไทย บนเส้นทางสานวัฒนธรรมประชา นิยม (ถิรนนท์ อนุวัชศิริวงศ์, 2558: 144-173)

ประชากร และกลุ่มตัวอย่าง

ประชากรในการวิจัยครั้งนี้ ได้แก่ 1.กลุ่มผู้ประพันธ์เพลงละครโทรทัศน์ และ 2.กลุ่มผู้เกี่ยวข้องที่มีบทบาทต่อการสร้างสรรค์ละครโทรทัศน์ โดยผู้วิจัยได้ใช้วิธีการสุ่มตัวอย่างแบบเฉพาะเจาะจง (Purposive Sampling) สำหรับการสัมภาษณ์เชิงลึก เพื่อให้บุคคลเหล่านั้นรายงานข้อมูลหรือสะท้อนความคิดเห็นต่าง ๆ ด้วยตัวของเขาเอง (Self-Report) และการสุ่มตัวอย่างแบบลูกโซ่ (Snowball Sampling) เพื่อที่จะได้ข้อมูลที่ครอบคลุมการวิจัยมากที่สุด ประกอบกับการศึกษาประชากรที่เป็นเพลงละครโทรทัศน์ โดยผู้วิจัยได้ใช้วิธีการสุ่มตัวอย่างแบบเฉพาะเจาะจง (Purposive Sampling) จากช่วงเวลาทั้งหมด 6 ยุค รวมเป็นจำนวน 860 เพลง นอกจากนี้ ยังมีประชากรเอกสารและงานวิจัยอื่น ๆ ที่เกี่ยวข้องที่ใช้ในการวิเคราะห์ข้อมูลด้านประวัติศาสตร์ของละครและเพลงละครโทรทัศน์ไทย รวมถึงประเด็นอื่น ๆ ที่เกี่ยวข้องกับพัฒนาการของเพลงละครโทรทัศน์ไทย เช่น ภาษาลีลา ระบบทุนนิยม และสินค้าเทปเพลง

รายชื่อผู้ประพันธ์เพลงละครโทรทัศน์

1. ณรงค์วิทย์ เตชะธนะวัฒน์ (หนึ่ง ณรงค์วิทย์)
2. ปฎิวเร อุตัยเฉลิม (ฟองเบียร์)
3. มนต์ชีพ ศิวะสินางกูร (เป็ด)
4. มนต์ ปิติสานต์
5. วิเชียร ตันติพิมลพันธ์
6. วิรัช อยู่ถาวร
7. เศรษฐศักดิ์ เศรษฐจิตต์ Producer Music Department บริษัท กันตนา เอ็ดดูเทนเมนท์ (อินเตอร์เนชั่นแนล) จำกัด
8. สราวุธ เลิศพิสัยน์ ผู้จัดการฝ่ายเตรียมงานผลิต บริษัท ดีต้า วิดีโอโปรดักชั่น จำกัด
9. สุทธิพงษ์ วัฒนจัง (ชมพู ฟรุ๊ตตี้)

รายชื่อผู้เกี่ยวข้องที่มีบทบาทต่อการสร้างสรรค์ละครโทรทัศน์

1. กนกวรรณ ตำนานอุดม
2. ธิติมา สังขพิทักษ์
3. บุญชาย ศิริโกศทรัพย์
4. ปนัดดา ธนสถิตย์
5. ละลิตา ฉันทศาสตร์โกศล
6. วรยุทธ พิชัยศรทัต
7. ศศิมา อิศรางกูร ณ อยุธยา
8. สะอาด เปี่ยมพงษ์สานต์
9. อรุโณชา ภาณุพันธ์
10. อารีย์ นักดนตรี

เครื่องมือที่ใช้ในการวิจัย

ในการวิเคราะห์พัฒนาการของเพลงละครโทรทัศน์ไทย มีเครื่องมือที่ใช้ในการวิจัย คือ แบบสัมภาษณ์เชิงลึกกลุ่มประชากร (In-depth Interview) โดยใช้กรอบแนวคิด ทฤษฎี และงานวิจัยที่เกี่ยวข้อง เพื่อวิเคราะห์ข้อมูลประวัติความเป็นมาของเพลงละครโทรทัศน์

ส่วนที่ 1 การสัมภาษณ์เชิงลึก ซึ่งมีรายละเอียด และเครื่องมือที่ช่วยในการวิจัยดังนี้

1. เครื่องมืออิเล็กทรอนิกส์ที่ใช้ในการบันทึกเสียง เช่น เครื่องบันทึกเสียง กล้องถ่ายรูป
2. สมุดจดบันทึก และปากกา
3. แบบสัมภาษณ์คำถามปลายเปิด (Open-end Question) ซึ่งเป็นภาษาที่เข้าใจง่าย และไม่ขึ้นคำตอบ โดยส่งรูปแบบ และคำถามในการสัมภาษณ์ไปพร้อมกับหนังสือขอเข้าสัมภาษณ์ไปยังผู้ประพันธ์เพลง และผู้ที่มีประสบการณ์ มีความเชี่ยวชาญ และมีความรู้เกี่ยวกับการสร้างสรรค์เพลงละครโทรทัศน์ที่เป็นกลุ่มตัวอย่าง ซึ่งส่งไปทางจดหมายอิเล็กทรอนิกส์ (E-

mail) เพื่อให้กลุ่มตัวอย่างได้อ่านล่วงหน้า ทำความเข้าใจ เตรียมหาข้อมูลที่ได้ถามไว้ก่อนวันนัดสัมภาษณ์จริง

ส่วนที่ 2 ผู้วิจัยจะทำการวิเคราะห์เพลงละครโทรทัศน์ เอกสารทางวิชาการ หนังสือ ตำรา วิทยานิพนธ์ วารสาร นิตยสาร และสิ่งพิมพ์อื่น ๆ ที่เกี่ยวข้องกับการศึกษาเรื่อง “พัฒนาการของเพลงละครโทรทัศน์ไทย” จากแหล่งข้อมูลที่ได้กล่าวไปแล้วในข้างต้น

แนวคำถามสำหรับนักประพันธ์เพลงอาชีพ และผู้เกี่ยวข้องที่มีบทบาทต่อการสร้างสรรค์เพลงละครโทรทัศน์ไทย

1. ท่านเข้ามาทำงานด้านเพลงละคร/ละครได้อย่างไร
2. สังคม ความบันเทิงของละคร และเพลงในยุคสมัยของท่านเป็นอย่างไร (ตั้งแต่เริ่มทำงาน)
 - 2.1. เพลงละครในยุคของท่านจนมาถึงยุคปัจจุบันมีลักษณะเป็นอย่างไร
 - 2.2. เพลงละครในยุคของท่านกับยุคปัจจุบันมีความแตกต่างกันอย่างไร
 - 2.3. เพลงละครเรื่องแรกที่แต่งเพลงใด ปีใด เป็นอย่างไร แตกต่างจากปัจจุบันหรือไม่ (สำหรับนักแต่งเพลง)
3. ท่านคิดอย่างไรกับเพลงละครโทรทัศน์
 - 3.1. ความสำคัญของเพลงนำละครโทรทัศน์
 - 3.2. ความสัมพันธ์ของเพลง และละครโทรทัศน์
 - 3.3. เพลงนำละครโทรทัศน์แตกต่างจากเพลงแทรก และเพลงปิดอย่างไร
 - 3.4. เกณฑ์ในการพิจารณา และการนำเพลงมาใช้ในละครโทรทัศน์ในยุคของท่านเป็นอย่างไร
 - 3.5. ทำคิดเห็นอย่างไรกับการใส่ชื่อละครลงไปเนื้อเพลงเป็นอย่างไร
 - 3.6. ทำคิดเห็นอย่างไรกับการตั้งชื่อเพลงละครเหมือนชื่อละครโทรทัศน์
4. ลักษณะการประพันธ์เพลงละครโทรทัศน์ในยุคของท่านเป็นอย่างไร (สำหรับนักแต่งเพลง)
 - 4.1. ลักษณะการรับงานแต่งเพลงเป็นอย่างไร
 - 4.2. อุปสรรค และข้อบ่งคับในการประพันธ์เพลงละครโทรทัศน์ในยุคของท่านเป็นอย่างไร
5. ท่านคิดอย่างไรกับการแต่งเพลงละครในปัจจุบัน/ท่านคิดอย่างไรกับเพลงละครในปัจจุบัน

6. ท่านคิดเห็นอย่างไรกับการนำเพลงไทยสากลทั่วไปที่มีอยู่ก่อนแล้วมาเป็นเพลงนำละครโทรทัศน์
7. เพลงละครที่สามารถนำกลับมาใช้ใหม่ได้เมื่อมีการผลิตละครเรื่องนั้นซ้ำต้องมีลักษณะเป็นอย่างไร
 - 7.1. ให้นิยามความหมายสำหรับเพลงดังกล่าวว่าอย่างไร
8. สำหรับนักแต่งเพลงควรที่จะต้องดูแลหรือไม่ เพื่อหาแรงบันดาลใจ และตรวจสอบงานเพลงที่อยู่ในละคร (สำหรับนักแต่งเพลง)
9. การว่าจ้างให้แต่งเพลงละครโทรทัศน์ และการถือลิขสิทธิ์เพลงละครโทรทัศน์ในช่วงเวลาของการทำงานของท่านเป็นอย่างไร
 - 9.1. ลิขสิทธิ์เพลงละครระหว่างนักแต่งเพลง ค่ายเพลง และผู้อำนวยการผลิตละคร เป็นอย่างไร
10. ธุรกิจเพลงละครปัจจุบันเป็นอย่างไร ส่งผลต่อการแต่งเพลงหรือไม่
11. แนวโน้มของการสร้างสรรค์เพลงละครโทรทัศน์ในวงการละครโทรทัศน์ไทยคืออะไร

การเก็บรวบรวมข้อมูล

1. ผู้วิจัยจะเก็บรวบรวมข้อมูลสิ่งพิมพ์ที่เกี่ยวกับประวัติศาสตร์ และพัฒนาการของเพลงละครโทรทัศน์ไทย เพื่อเป็นแนวทางให้ทราบถึงรูปแบบการพัฒนาการ วิธีการ และปัจจัยที่มีผลต่อการสร้างสรรค์เพลงละครโทรทัศน์ไทย
2. ผู้วิจัยจะสัมภาษณ์ผู้ประพันธ์เพลงละครโทรทัศน์ และผู้เกี่ยวข้องที่มีบทบาทต่อการสร้างสรรค์เพลงละครโทรทัศน์ไทยในอดีตจนถึงปัจจุบันแบบเฉพาะเจาะจง เพื่อเป็นข้อมูลจากผู้มีประสบการณ์ตรง เพื่อจะได้เข้าใจถึงประวัติศาสตร์ และพัฒนาการของเพลงละครโทรทัศน์ไทย และสุนทรียทัศน์ในการสร้างสรรค์เพลงละครโทรทัศน์ โดยจะสัมภาษณ์ตามการนัดหมาย

การวิเคราะห์ข้อมูล

1. ผู้วิจัยจะทำการวิเคราะห์ข้อมูลด้วยการวิเคราะห์เอกสารทางประวัติศาสตร์ สิ่งพิมพ์ และงานวิจัยที่มีเนื้อหาเกี่ยวข้องกับงานวิจัยเรื่องนี้ เพื่อศึกษาความเป็นมา และแนวคิดหลักการที่เกี่ยวข้องกับละครโทรทัศน์ เพลงละครโทรทัศน์ และการประพันธ์เพลง
2. ผู้วิจัยจะทำการวิเคราะห์ข้อมูลจากการสัมภาษณ์ผู้ประพันธ์เพลงละครโทรทัศน์ และผู้เกี่ยวข้องที่มีบทบาทต่อการสร้างสรรค์เพลงละครโทรทัศน์ เพื่อทำความเข้าใจความเป็นมา และศึกษาพัฒนาการของเพลงละครโทรทัศน์ไทย
3. ผู้วิจัยจะทำการวิเคราะห์ข้อมูลด้วยการวิเคราะห์เพลงละครโทรทัศน์ 6 ยุค รวมเป็นจำนวน 860 เพลง เพื่อศึกษาความเปลี่ยนแปลงของเนื้อหา คำร้อง ดนตรี และแนวเพลง
4. ผู้วิจัยจะนำข้อมูลทุกส่วนมาประมวลผลเพื่อที่จะได้สรุปเป็นภาพรวมของพัฒนาการของเพลงละครโทรทัศน์ไทย

การนำเสนอข้อมูล

ในการนำเสนอข้อมูล ผู้วิจัยจะใช้การบันทึกข้อมูลเชิงประวัติศาสตร์เพื่อนำเสนอข้อมูลการวิจัย โดยใช้วิธีพรรณนาวิเคราะห์ (Analysis Descriptive) เขียนบรรยายข้อมูลที่ได้ทำการศึกษาอย่างละเอียด และสรุปอภิปรายเพื่อความชัดเจนในการศึกษา เพื่อผู้ที่สนใจสามารถนำไปใช้ประโยชน์ได้ต่อไป

บทที่ 4

พัฒนาการของเพลงละครโทรทัศน์ไทย และการวิเคราะห์เพลงนำละคร

ในบทที่ 4 นี้ ผู้วิจัยจะนำเสนอข้อมูลเกี่ยวกับพัฒนาการและอัตลักษณ์ของเพลงละครโทรทัศน์ไทยในช่วงปี พ.ศ. 2498-2558 ซึ่งจะกล่าวถึงสภาพแวดล้อม และปัจจัยต่าง ๆ ที่ส่งผลต่อการเปลี่ยนแปลงของเพลงละครโทรทัศน์ไทย นอกจากนี้ ผู้วิจัยจะนำเสนอการวิเคราะห์เพลงละครโทรทัศน์ตั้งแต่ปี พ.ศ. 2498-2558 โดยสรุปภาพรวมของเพลงทั้งหมดที่ผู้วิจัยสุ่มตัวอย่างมา อีกทั้งผู้วิจัยยังได้ยกตัวอย่างของการวิเคราะห์เพลงละครโทรทัศน์จำนวนหนึ่ง เพื่อแสดงให้เห็นถึงพัฒนาการและอัตลักษณ์ของเพลงละครโทรทัศน์ไทยในแต่ละช่วงเวลา ดังนั้น ผู้วิจัยจึงได้แบ่งหัวข้อในบทที่ 4 พัฒนาการของเพลงละครโทรทัศน์ไทย และการวิเคราะห์เพลงนำละคร ออกเป็น 2 ส่วน ได้แก่

1. พัฒนาการและอัตลักษณ์ของเพลงละครโทรทัศน์ไทยในช่วงปี พ.ศ. 2498-2558
2. การวิเคราะห์เพลงนำละครโทรทัศน์
 - 2.1. การวิเคราะห์เพลงนำละครโทรทัศน์ทั้ง 6 ยุค (พ.ศ. 2498-2558)
 - 2.2. การวิเคราะห์เพลงนำละครโทรทัศน์ตามแนวเรื่องของละครโทรทัศน์ (Genre) ทั้ง 6 ยุค
 - 2.3. การวิเคราะห์เพลงนำละครโทรทัศน์ของละครผลิตซ้ำ (Remake)

1. พัฒนาการและอัตลักษณ์ของเพลงละครโทรทัศน์ไทยในช่วงปี พ.ศ. 2498-2558

ยุคที่ 1 ยุคบุกเบิกละครโทรทัศน์และเพลงละครโทรทัศน์ไทย พ.ศ. 2498-2509

ยุคที่ 2 ยุคแผ่นเสียงและภาพยนตร์โทรทัศน์ไทย พ.ศ. 2510-2519

ยุคที่ 3 ยุคเทพคาสเซ็ทและจุดเริ่มต้นของธุรกิจเพลงละครโทรทัศน์ไทย พ.ศ. 2520-2529

ยุคที่ 4 ยุคค่ายเพลงและอุตสาหกรรมเพลงละครโทรทัศน์ พ.ศ. 2530-2539

ยุคที่ 5 ยุคเพลงละครโทรทัศน์เพื่อตลาดในวงกว้าง พ.ศ. 2540-2549

ยุคที่ 6 ยุครุ่งเรืองเพลงละครโทรทัศน์ของสถานีโทรทัศน์ พ.ศ. 2550-2558

ยุคที่ 1 ยุคบุกเบิกละครโทรทัศน์และเพลงละครโทรทัศน์ไทย พ.ศ. 2498-2509

สถานีโทรทัศน์ช่อง 4 บางขุนพรหม สถานีโทรทัศน์แห่งแรกของประเทศไทย ออกอากาศอย่างเป็นทางการ เมื่อวันที่ 24 มิถุนายน พ.ศ. 2498 โดยมีจำนง รังสิกุล เป็นหัวหน้าสถานี ละครที่ออกอากาศทางโทรทัศน์ในปีแรกยังไม่ใช่ละครที่ผลิตขึ้นสำหรับโทรทัศน์โดยเฉพาะ ละครที่ออกอากาศจะดัดแปลงมาจากการแสดงนาฏศิลป์ (ละครรำ ละครร้อง ละครพันทาง และละครเสภา) โดยเริ่มต้นจากการแสดงละครเสภาตลกขนาดสั้น ความยาว 30 นาที เรื่อง “ขุนช้างขุนแผน” ตอน ขุนแผนเข้าห้องนางแก้วกิริยา ออกอากาศเมื่อวันที่ 13 กันยายน พ.ศ. 2498 หลังจากนั้นก็มีละครสั้น ๆ อีกหลายเรื่อง ซึ่งการแสดงใช้เวลาโดยประมาณ 30-40 นาที ละครพูดเรื่องแรกที่ออกอากาศทางโทรทัศน์ ได้แก่ ละครเรื่อง “โพงพาง” บทพระราชนิพนธ์ในรัชกาลที่ 6 แสดงเนื่องในวันมหาธีรราชเจ้า ออกอากาศเมื่อ 25 พฤศจิกายน พ.ศ. 2498 นอกจากนี้ ยังมีละครพูดเรื่องอื่น ๆ ที่เป็นบทพระราชนิพนธ์ในรัชกาลที่ 6 ที่ออกอากาศในปีแรก ได้แก่ ละครเรื่อง “แก้แค้น”, “ไม่โกรธ”, “ล่ามดี”, “งดการ”, “สมรส”, “หมอจำเป็น” และ “เห็นแก่ลูก” ทั้งนี้รายการประเภทบันเทิงเป็นรายการที่มีสัดส่วนสูงที่สุดของสถานีโทรทัศน์ ได้แก่ ภาพยนตร์เรื่องยาว ภาพยนตร์ชุดจากต่างประเทศ ละครนาฏศิลป์ การ์ตูน เพลง และดนตรี (ถิรนนท์ อนวัชศิริวงศ์, 2558: 145-149)

แม้สถานีโทรทัศน์ช่อง 4 บางขุนพรหมจะมีละครเรื่องแรกที่ประพันธ์บทละครขึ้นใหม่ เพื่อใช้สำหรับแสดงทางโทรทัศน์โดยเฉพาะ ได้แก่ ละครเรื่อง “สุรียานีไม่ยอมแต่งงาน” (ออกอากาศวันที่ 5 มกราคม พ.ศ. 2499) ตามมาด้วยละครเรื่อง “กระสุนอาฆาต” (ออกอากาศวันที่ 5 มีนาคม พ.ศ. 2499) ละครเรื่อง “ตึกเสียแล้ว” (ออกอากาศเมื่อวันที่ 24 พฤษภาคม พ.ศ. 2499) ละครเรื่อง “น้ำสาบาน” (ออกอากาศเมื่อวันที่ 29 พฤษภาคม พ.ศ. 2499) ละครเรื่อง “ศัตรูลับของศลยา” (ออกอากาศเมื่อวันที่ 10 มิถุนายน พ.ศ. 2499) และละครเรื่อง “ถ่ายนิดเดียว” (ออกอากาศเมื่อวันที่ 14 มิถุนายน พ.ศ. 2499) แต่เพลงนำละครโทรทัศน์ก็ยังไม่ได้เกิดขึ้นพร้อมกับละครโทรทัศน์ในทันที โดยละครโทรทัศน์ของช่อง 4 บางขุนพรหม ได้ใช้การเล่นดนตรีสด และการเปิดแผ่นเสียงการบรรเลงดนตรีไทยเดิม หรือเพลงคลาสสิก เพื่อเป็นการเปิดเข้าสู่การแสดงละครสด จนกระทั่งราวปี พ.ศ.

2501 ละครโทรทัศน์เริ่มได้รับความนิยมเพิ่มขึ้นตามลำดับ นักแสดงละครเวทีเริ่มหันมาเล่นละครโทรทัศน์มากขึ้น ละครโทรทัศน์ส่วนใหญ่ในช่วงนี้ได้ย้ายสื่อมาจากละครเวที พร้อมกับบทละครโทรทัศน์ที่ได้รับการประพันธ์เนื้อหาขึ้นใหม่ เพื่อใช้สำหรับละครโทรทัศน์โดยเฉพาะ (ถิรนนท์ อนุวัชศิริวิงศ์, 2558: 153-155; ถิรนนท์ อนุวัชศิริวิงศ์, สนทนา, 12 กรกฎาคม 2559; อารีย์ นักดนตรี, สัมภาษณ์, 19 มีนาคม 2559) ซึ่งในปี พ.ศ. 2501 นี้เอง ตามความคิดเห็นของอารีย์ นักดนตรี¹ และ ปันดดา ธนสถิต² วงการละครโทรทัศน์ไทยได้เกิดเหตุการณ์สำคัญ 2 เหตุการณ์ ที่ส่งผลต่อความคิดในการประพันธ์เพลงนำละครโทรทัศน์ขึ้นใหม่ เพื่อใช้เป็นเพลงนำละครโทรทัศน์โดยเฉพาะ ทำให้ละครที่ออกอากาศหลังปี พ.ศ. 2501 มีเพลงนำละครโทรทัศน์เรื่อยมา

เหตุการณ์ที่ 1 ในปี พ.ศ. 2501 ละครโทรทัศน์เรื่อง “บ้านทรายทอง” ที่ย้ายสื่อมาจากละครเวที ซึ่งออกอากาศทางสถานีโทรทัศน์ช่อง 4 บางขุนพรหม ได้รับความนิยมอย่างสูงจากผู้ชมพร้อมกับเพลงนำละคร “บ้านทรายทอง” ที่ถูกประพันธ์ขึ้นใหม่เพื่อละครโทรทัศน์โดยเฉพาะ ผู้บริหารสถานีโทรทัศน์ช่อง 4 บางขุนพรหมจึงมีความคิดที่จะแต่งเพลงนำละครโทรทัศน์ขึ้นในช่วงปี พ.ศ. 2501-2502 นับแต่นั้นเป็นต้นมา (อารีย์ นักดนตรี, สัมภาษณ์, 19 มีนาคม 2559)

เหตุการณ์ที่ 2 ในปี พ.ศ. 2501 ปีแรกของการเปิดสถานีวิทยุโทรทัศน์กองทัพบกช่อง 7 ขาวดำ คณะละครวิทยุกันตนาได้แปรรูปบทละครวิทยุของตน เรื่อง “หญิงก็มีหัวใจ” มาสู่ละครโทรทัศน์ โดยได้นำเพลงนำละครจากละครวิทยุ เพลง “ผู้หญิงก็มีหัวใจ” ซึ่งเป็นเพลงที่ขอมาจากครูเอื้อ สุนทรสนาน (หัวหน้าวงดนตรีสุนทราภรณ์) มาใช้เป็นเพลงนำละครโทรทัศน์ด้วย (ปันดดา ธนสถิตย์, สัมภาษณ์, 28 มีนาคม 2559)

อนึ่ง ละครเรื่อง “บ้านทรายทอง” เป็นละครโทรทัศน์ที่ได้รับความนิยมจากผู้ชมเป็นอย่างมาก ทั้งนี้ “บ้านทรายทอง” เป็นนวนิยาย ประพันธ์โดย ก.สุรางคนางค์ (กัณหา เคียงศิริ ศิลปินแห่งชาติ สาขาวรรณศิลป์ ปี พ.ศ. 2529) ตีพิมพ์ครั้งแรกในนิตยสารรายปักษ์ชื่อ “ปิยมิตร” ประมาณปี พ.ศ. 2494 ซึ่งระหว่างที่นวนิยายเรื่องนี้กำลังตีพิมพ์ในหนังสือยังไม่จบตี พระเจ้าวรวงศ์เธอ พระองค์เจ้า

¹ อารีย์ นักดนตรี เป็นผู้ประกาศ พิธีกร นักแสดง นักร้อง นักพากย์ และผู้อำนวยการผลิตละครตั้งแต่ยุคของสถานีโทรทัศน์ช่อง 4 บางขุนพรหม

² ผู้ช่วยศาสตราจารย์ ปันดดา ธนสถิต (กัลย์จาฤก) เป็นผู้อำนวยการผลิตละครของกันตนา และอธิการบดีสถาบันกันตนา

ภาณุพันธุ์ ยุคล (เสด็จพระองค์ชายใหญ่) เจ้าของคณะละคร "อัศวินการละคร" ก็ทรงนำนวนิยายเรื่องนี้ไปสร้างเป็นละครเวที เปิดการแสดงที่ศาลาเฉลิมไทย โดยมี "สวลี ผกาพันธุ์" แสดงเป็น "พจมาน พินิตนันทน์" ต่อมาเมื่อ ก.สุรางคนางค์ แต่งเรื่อง "พจมาน สว่างวงศ์" ซึ่งเป็นภาคต่อจากนวนิยายบ้านทรายทอง ที่จบด้วยการแต่งงานระหว่างคุณชายกลางกับพจมาน ส่งผลให้คณะกัญชวลิกา โดยฉลอง สิมะเสถียร และกัณฐกรีย์ นาคประภา นำละครเรื่อง "บ้านทรายทอง" มาจัดแสดงเป็นละครโทรทัศน์ครั้งแรกในปี พ.ศ. 2501 โดยทำการรวบนวนิยายทั้ง 2 ภาคเข้าไว้ด้วยกัน แสดงสดออกอากาศทางสถานีโทรทัศน์ช่อง 4 บางขุนพรหม โดยใช้เวลาเพียง 2 คืน อีกทั้งละครยังใช้นักแสดงหลักที่เคยโด่งดังจากบทของพจมาน (สวลี ผกาพันธุ์) ชายกลาง (ฉลอง สิมะเสถียร) และหญิงเล็ก (กัณฐกรีย์ นาคประภา) เพื่อเป็นการสร้างสะพานเชื่อมละครเวทีสู่ละครโทรทัศน์ ("7 พจมาน แห่งบ้านทรายทอง," 2550; ธีรพันธ์ อนุรักษ์ศิริวงศ์, 2558: 151-152; "พจมาน สว่างวงศ์ แห่งบ้านทรายทอง," 2551)

สวลี ผกาพันธุ์ ผู้ซึ่งรับบทเป็น "พจมาน" คนแรก เคยได้ให้สัมภาษณ์ว่า ในช่วงปี พ.ศ. 2494 สวลีเป็นนางเอกประจำคณะอัศวินการละคร มีงานแสดงละครเวทีอยู่ที่ศาลาเฉลิมไทย ซึ่งเป็นช่วงที่นวนิยายบ้านทรายทองกำลังได้รับความนิยมเป็นอย่างมาก จนมีคณะละครเขียนจดหมายมาขอให้อัศวินการละครนำบ้านทรายทองมาแสดงเป็นละครเวที ทางคณะฯ จึงมอบหมายให้เธอแสดงเป็นพจมาน, ส่วนคุณชายกลาง ผู้แสดงคือ ฉลอง สิมะเสถียร, หม่อมพรรณราย ผู้แสดงคือ กำจาย รัตนติลก และคุณหญิงเล็ก ผู้แสดงคือ กัณฐกรีย์ นาคประภา เป็นต้น ปรากฏว่าละครเวทีได้รับการตอบรับจากผู้ชมเป็นอย่างดี นอกจากนี้ สวลี ผกาพันธุ์ ยังได้กล่าวถึง เพลงนำละครเรื่อง "บ้านทรายทอง" ซึ่งเธอเป็นผู้ขับร้องเป็นคนแรกว่า เพลง "บ้านทรายทอง" เป็นเพลงที่เกิดขึ้นภายหลังเพลง "หากรู้สัจนิรันดร์" ที่เป็นเพลงละครเวที โดยเพลงนำละครเรื่อง "บ้านทรายทอง" เป็นเพลงที่ประพันธ์ขึ้นใหม่ เพื่อใช้เป็นเพลงนำละครโทรทัศน์โดยเฉพาะ โดยมีหน้าที่ในการเล่าเรื่องของละคร ประพันธ์คำร้องโดยชาลี อินทรวิจิตร และประพันธ์ทำนองโดยสมาน กาญจนผลิน ซึ่งเพลงมีความแตกต่างจากเพลง "หากรู้สัจนิรันดร์" ที่เปลี่ยนชื่อมาจากละครเวทีและถูกใช้เป็นเพลงแทรกเนื้อหาละคร ประพันธ์คำร้องโดยพระเจ้าวรวงศ์เธอ พระองค์เจ้าภาณุพันธุ์ ยุคล และประพันธ์ทำนองโดยหม่อมหลวงประพันธ์ สนิทวงศ์ ซึ่งเสด็จพระองค์ชายใหญ่ (พระเจ้าวรวงศ์เธอ พระองค์เจ้าภาณุพันธุ์ ยุคล) ผู้ประพันธ์คำร้องได้แรงบันดาลใจมาจากข้อความในหน้าสุดท้ายของนวนิยายที่เขียนว่า "หากฉันรู้สัจนิรันดร์ว่าเธอรักฉัน หากเธอจักบอกฉัน ให้รู้สัจนิรันดร์ เพียงแต่กระซิบเบา ๆ ว่า 'สุดที่รัก' ฉันก็มีอาจพรางไปจากเธอได้ จิตใจของเราทั้งสองก็จะไม่สลายชอกข้ามขึ้นไปนานครัน หากฉันรู้สัจนิรันดร์ว่าเธอรักฉัน" ("7 พจมาน แห่งบ้านทรายทอง," 2550; "พจมาน สว่างวงศ์ แห่งบ้านทรายทอง," 2551)

นวนิยายเรื่อง "บ้านทรายทอง" ถูกนำมาสร้างเป็นละครโทรทัศน์ และภาพยนตร์หลายต่อหลายครั้ง ซึ่งแต่ละครั้งต่างก็ได้รับความนิยมจากผู้ชมเป็นอย่างดี ทั้งนี้ละครเรื่อง "บ้านทรายทอง" เคยถูกนำมาสร้างเป็นละครโทรทัศน์ในปี พ.ศ. 2501 และปี พ.ศ. 2513 ออกอากาศทางสถานีโทรทัศน์ช่อง 4 บางขุนพรหม, ปี พ.ศ. 2521 ออกอากาศทางสถานีโทรทัศน์ไทยทีวีสีช่อง 9, ปี พ.ศ. 2530 ออกอากาศทางสถานีโทรทัศน์สีกองทัพบกช่อง 7, ปี พ.ศ. 2543 ออกอากาศทางสถานีโทรทัศน์ไทยทีวีสีช่อง 3 และปี พ.ศ. 2558 ออกอากาศทางสถานีโทรทัศน์สีกองทัพบกช่อง 7 อีกทั้งยังเคยถูกนำมาสร้างเป็นภาพยนตร์ 16 มม. ในปี พ.ศ. 2499, ภาพยนตร์ 35 มม ในปี พ.ศ. 2523 ฯ ซึ่งแต่ละครั้งล้วนใช้เพลงนำละคร "บ้านทรายทอง" และ เพลงแทรกเนื้อหา "หากรู้สักนิด" ทั้งสิ้น

หลังการเกิดขึ้นของเหตุการณ์ทั้งสอง ส่งผลให้ละครโทรทัศน์ไทยมีเพลงนำละครโทรทัศน์ที่ประพันธ์ขึ้นใหม่เรื่อยมา ถือได้ว่าในช่วงปี พ.ศ. 2501 คือ ปีกำเนิดของเพลงละครโทรทัศน์ไทย ซึ่งจากสัมภาษณ์นักประพันธ์เพลงอาชีพ และผู้เกี่ยวข้องที่มีบทบาทต่อการสร้างสรรค์เพลงละครโทรทัศน์ไทย ยังมีข้อถกเถียงถึงความเป็นไปได้ในการกำเนิดขึ้นของเพลงละครโทรทัศน์ของสถานีโทรทัศน์ช่อง 4 บางขุนพรหม ใน 2 ประเด็นด้วยกัน โดยมีรายละเอียดดังนี้

ประเด็นที่ 1 ช่วงเวลาการกำเนิดของเพลงละครโทรทัศน์ไทย

จากการสัมภาษณ์นักประพันธ์เพลงอาชีพ และผู้เกี่ยวข้องที่มีบทบาทต่อการสร้างสรรค์เพลงละครโทรทัศน์ไทย เกี่ยวกับช่วงเวลาการกำเนิดของเพลงละครโทรทัศน์ไทย ความเป็นไปได้ที่ยังหาข้อสรุปไม่ได้อยู่ 2 กรณี ตามทัศนะของผู้ให้สัมภาษณ์ ได้แก่

1. เพลงละครโทรทัศน์ไทยที่ได้รับการประพันธ์ขึ้นใหม่ เพื่อใช้เป็นเพลงละครโดยเฉพาะ ได้ถือกำเนิดขึ้นพร้อม ๆ กับละครโทรทัศน์ไทยเรื่องแรก ๆ ก่อนปี พ.ศ. 2501 (ก่อนละครโทรทัศน์เรื่อง "บ้านทรายทอง") กล่าวคือ ละครโทรทัศน์ได้มีการประพันธ์เพลงละครโทรทัศน์ขึ้นใหม่ตั้งแต่แรกเริ่ม (มนัส ปิติสานต์, สัมภาษณ์, 19 เมษายน 2559)
2. เพลงละครโทรทัศน์ไทยที่ได้รับการประพันธ์ขึ้นใหม่ เพื่อใช้เป็นเพลงละครโดยเฉพาะ เพลงแรก คือ เพลง "บ้านทรายทอง" ปี พ.ศ. 2501 หลังจากนั้นในปี พ.ศ. 2501-2502 เพลงละครโทรทัศน์จึงเริ่มได้รับความสำคัญจากผู้ผลิตละครมากขึ้น (อารีย์ นักดนตรี, สัมภาษณ์,

19 มีนาคม 2559) ซึ่งข้อมูลมีทิศทางเดียวกันกับข้อมูลของสะอาด เปี่ยมพงษ์สานต์³ ที่ได้ให้ข้อมูลเพิ่มเติมว่า ละครสดเรื่องแรก ๆ ก่อนปี พ.ศ. 2501 ของสถานีโทรทัศน์ช่อง 4 บางขุนพรหม ยังไม่มีเพลงนำละครโทรทัศน์ที่ประพันธ์ขึ้นใหม่สำหรับละครโดยเฉพาะ (สะอาด เปี่ยมพงษ์สานต์, สัมภาษณ์, 16 พฤษภาคม 2559)

ประเด็นที่ 2 ประเด็นการบรรเลงดนตรีสด และการเปิดแผ่นเสียงเพื่อใช้เป็นเพลงละครโทรทัศน์

จากการสัมภาษณ์นักประพันธ์เพลงอาชีพ และผู้เกี่ยวข้องที่มีบทบาทต่อการสร้างสรรค์เพลงละครโทรทัศน์ไทย เกี่ยวกับการบรรเลง และการเปิดแผ่นเสียงของเพลงละครโทรทัศน์ไทย มีความเป็นไปได้ที่ยังหาข้อสรุปไม่ได้อยู่ 2 กรณี ตามทัศนะของผู้ให้สัมภาษณ์ ได้แก่

1. เพลงละครนำโทรทัศน์ไม่เคยมีการร้อง และบรรเลงดนตรีสด เนื่องจากดนตรีทั้งหมดที่ใช้ในละครสดมาจากแผ่นเสียง อีกทั้งขนาดของห้องส่งของสถานีโทรทัศน์ยังมีขนาดเล็ก ไม่เพียงพอต่อการจุคน และเครื่องดนตรีจำนวนมาก (อารีย์ นักดนตรี, สัมภาษณ์, 19 มีนาคม 2559)
2. เพลงนำละครโทรทัศน์ของสถานีโทรทัศน์ช่อง 4 บางขุนพรหม จะใช้การร้อง และบรรเลงดนตรีสด เพื่อเปิดการแสดงละครสดออกอากาศ (มนัส ปิติสานต์, สัมภาษณ์, 19 เมษายน 2559) ซึ่งข้อมูลมีทิศทางเดียวกันกับข้อมูลของถิรนนท์ อนวัชศิริวงศ์ นักวิชาการอิสระ ที่เล่าว่า เพลงนำละครโทรทัศน์ในยุคบุกเบิกได้ใช้การบรรเลงดนตรีสด และการเปิดแผ่นเสียงควบคู่กัน รวมถึงละครเรื่อง “บ้านทรายทอง” ด้วย ที่มีการบรรเลงดนตรีสดในห้องส่ง (ถิรนนท์ อนวัชศิริวงศ์, สนทนา, 12 กรกฎาคม 2559)

ในยุคเริ่มแรกของละครโทรทัศน์ไทย ละครที่ออกอากาศทางโทรทัศน์ยังไม่ใช่ละครที่ผลิตขึ้นสำหรับโทรทัศน์โดยเฉพาะ ละครที่ออกอากาศมีการดัดแปลงมาจากละครร่ำ ละครร้อง ละครพันทาง ละครเสภา รวมถึงละครเวที และภาพยนตร์ ทำให้เพลงนำละครโทรทัศน์ในยุคเริ่มแรก ยังไม่มีความชัดเจนในเรื่องของการแต่งเพลงละครโทรทัศน์ขึ้นโดยเฉพาะ ทั้งนี้คนไทยมีความคุ้นเคย และรักใน

³ สะอาด เปี่ยมพงษ์สานต์ เป็นนักแสดง นักพากย์ ผู้เขียนบท และผู้กำกับการแสดงละครโทรทัศน์ตั้งแต่ยุคของสถานีโทรทัศน์ช่อง 4 บางขุนพรหม

เสียงเพลงมาตั้งแต่สมัยละครร้อง และละครเวที เพลงละครโทรทัศน์จึงได้เกิดขึ้นมาพร้อม ๆ กับละครโทรทัศน์ โดยเริ่มแรก เพลงละครจะเป็นการเปิดเพลงบรรเลงจากแผ่นเสียง ต่อมาจึงมีการประพันธ์เพลงขึ้นใหม่ เพื่อใช้เป็นเพลงนำละครโทรทัศน์ (สะอาด เปี่ยมพงษ์สานต์, สัมภาษณ์, 16 พฤษภาคม 2559; อารีย์ นักดนตรี, สัมภาษณ์, 19 มีนาคม 2559) นอกจากนี้ ยังมีการย้ายชื่อของละครและเพลงละครไปมาระหว่างกัน โดยเฉพาะเพลงละครจากละครวิทยุของคณะละครวิทยุกันตนา ซึ่งกันตนาได้ดำเนินงานด้านละครวิทยุควบคู่กับละครโทรทัศน์ตั้งแต่ปี พ.ศ. 2501 จนถึงปี พ.ศ. 2519 กันตนาได้ก่อตั้งคณะส่งเสริมศิลปินแยกออกมาจากคณะละครวิทยุ เพื่อผลิตละครให้สถานีโทรทัศน์ช่อง 7 ขาวดำ ซึ่งขณะนั้นเพลงนำละครโทรทัศน์ของกันตนายังไม่ปรากฏอย่างชัดเจน ละครโทรทัศน์ของกันตนายังคงใช้เพลงนำละครจากเพลงนำละครวิทยุและเพลงไทยสากลที่เป็นที่นิยม หรือการกล่าวเข้าเรื่องละครด้วยวิธีการบรรเลงดนตรีและการพูด จนกระทั่งปี พ.ศ. 2523 กันตนาได้ผลิตละครเรื่อง “บาปบริสุทธิ์” และได้มีเพลงนำละครโทรทัศน์ที่ประพันธ์ขึ้นใหม่ของตนเอง ขับร้องโดย ปนัดดา ธนสถิตย์ (กัลย์จาฤก) ผู้อำนวยการผลิตละคร (ปนัดดา ธนสถิตย์, สัมภาษณ์, 28 มีนาคม 2559)

ส่วนใหญ่การแต่งเพลงละครโทรทัศน์จะได้รับอิทธิพลทางรูปแบบมาจากละครเวทีซึ่งเป็นการแสดงสด เพลงละครโทรทัศน์จึงมีรูปแบบของการเล่าเรื่องราวของละครเป็นหลัก ผู้ชมละครไม่ว่าจะเคยได้รับชมละครตั้งแต่ตอนแรกหรือไม่ ผู้ชมละครก็สามารถที่จะเข้าถึงเรื่องราว และประเด็นสำคัญที่ละครต้องการบอกได้ผ่านเพลงละครโทรทัศน์ อย่างไรก็ตาม เพลงนำละครโทรทัศน์ยังมีการนำอารมณ์ของตัวเอกมาใส่ไว้ในเพลงด้วย ผู้ฟังสามารถรับรู้เรื่องราวโดยรวมของละคร และความในใจของคู่พระนาง เช่น ความเศร้า และความรักอย่างซาบซึ้ง ทำให้เพลงละครสามารถให้ความประทับใจแก่ผู้ฟังได้เป็นอย่างดี (สะอาด เปี่ยมพงษ์สานต์, สัมภาษณ์, 16 พฤษภาคม 2559; อารีย์ นักดนตรี, สัมภาษณ์, 19 มีนาคม 2559) โดยเพลงนำละครโทรทัศน์นอกจากเพลงนำละครจะถูกใช้เพื่อนำผู้ชมเข้าสู่เนื้อหาของละครแล้ว เพลงนำละครยังถูกนำมาใช้ระหว่างการดำเนินเรื่องของละคร ร่วมกับการใช้ดนตรีเปล่าจากแผ่นเสียงที่เปิดตามอารมณ์ของละครและตัวเอก ในบางครั้งเพลงนำละครยังถูกนำมาใช้เป็นเพลงท้ายละครอีกด้วย ทั้งนี้การใช้เพลงนำละครให้ได้จำนวนครั้งมากที่สุดก็เพื่อประหยัดค่าใช้จ่ายเพื่อความคุ้มค่าของต้นทุนการผลิตแผ่นเสียง และเพื่อทำให้เพลงติดหูคนได้ง่ายที่สุด ดังนั้น เพลงนำละครในยุคบุกเบิกนี้ จึงมีจุดเด่นอยู่ที่การครอบคลุมเนื้อหาของละคร และมีความแตกต่างจากเพลงขายทั่วไปในตลาด แต่ถึงอย่างไร เพลงนำละครโทรทัศน์ในยุคละครสดยังคงไม่เป็นที่นิยมเท่ากับเพลง

ที่นักแสดงร้องสดในขณะที่กำลังแสดงละคร ผวนกับการประหยัดค่าใช้จ่ายในการทำเพลงละคร และค่าผลิตแผ่นเสียงที่ใช้งบสูง ผู้อำนวยการผลิตละครหลาย ๆ ท่าน จึงยังไม่เห็นความสำคัญของเพลงนำละครโทรทัศน์ เพลงนำละครโทรทัศน์จึงยังไม่ได้รับการประพันธ์ขึ้นใหม่ในละครทุกเรื่อง ยกเว้นละครของ “เทิ่ง สติเฟื่อง” (บรรยงค์ เสนาลักษณ์) เนื่องจากเทิ่ง สติเฟื่อง มีทุนทรัพย์ในการทำเพลงนำละคร และมีเพื่อนสนิท “สมาน นภายน” คอยช่วยทำเพลงละคร (มนัส ปิตีสานต์, สัมภาษณ์, 19 เมษายน 2559; สะอาด เปี่ยมพงษ์สานต์, สัมภาษณ์, 16 พฤษภาคม 2559; อารีย์ นักดนตรี, สัมภาษณ์, 19 มีนาคม 2559)

ในยุคบุกเบิกละครโทรทัศน์ของช่อง 4 บางขุนพรหม นอกจากเพลงนำละครแล้ว ยังมีเพลงอื่นที่ร้องระหว่างแสดงละครสดอีกหลายเพลง โดยนักแสดงจะเป็นผู้ร้องเพลงนั้นด้วยตนเอง โดยจะมีทั้งเพลงเดี่ยว และเพลงคู่ที่บอกถึงอารมณ์ของคู่พระนาง ซึ่งได้รับความนิยมจากผู้ชมละครเป็นอย่างมาก สูงมากกว่าเพลงนำละคร (อารีย์ นักดนตรี, สัมภาษณ์, 19 มีนาคม 2559) เนื่องจากผู้ชมให้ความสนใจในเนื้อหาของละครเป็นอย่างมาก ซึ่งเป็นนิสัยที่ติดมาจากการรับชมละครเวที นอกจากนี้ ผู้ชมในช่วงเวลานี้ยังได้ให้ความสำคัญกับนักแสดงเป็นอย่างมาก ผู้ชมมักจะชมละครที่นักแสดงคนโปรดเล่นอยู่เสมอ โดยที่ไม่สนใจว่าละครเรื่องนี้มีเรื่องราวเกี่ยวกับอะไร ดังนั้น ในยุคบุกเบิกละครโทรทัศน์และเพลงละครโทรทัศน์ไทย พ.ศ. 2498-2509 จึงมีจำนวนเพลงที่นักแสดงร้องสดระหว่างแสดงละคร และเป็นที่จดจำของผู้ชมละครมากกว่าเพลงนำละคร (สะอาด เปี่ยมพงษ์สานต์, สัมภาษณ์, 16 พฤษภาคม 2559) ต่อมาจึงได้เกิดการเปลี่ยนแปลงของเพลงนำละคร เพลงนำละครกลายเป็น “เพลงปักหัว” (ประมาณยุคต้นของรัชฟิล์มทีวี พ.ศ. 2511) เมื่อละครโทรทัศน์ได้เวลาออกอากาศ และเพลงนำละครโทรทัศน์เริ่มขึ้น เพลงที่ดึงดูดใจผู้ชมละครได้ในทันที จะถือว่าเป็นเพลงนำละครที่มีคุณภาพ กล่าวได้ว่า เพลงนำละครได้กลายเป็นหัวใจของละครโทรทัศน์นับแต่นั้นเป็นต้นมา (มนัส ปิตีสานต์, สัมภาษณ์, 19 เมษายน 2559)

การแต่งเพลงละครโทรทัศน์ในยุคบุกเบิกนี้ นักแต่งเพลงที่โดดเด่นยังมีจำนวนไม่มากนัก ถ้าหากผู้อำนวยการผลิตละครมีความสนิทสนมกับนักแต่งเพลงท่านใด ก็มักใช้นักแต่งคนเดิมซ้ำ ๆ ในการแต่งเพลงละครโทรทัศน์ของตน โดยผู้อำนวยการผลิตละครจะเป็นผู้สรุปเนื้อหาของละครให้แก่กันแต่งเพลง และคอยตรวจสอบเพลงละคร จนกว่าจะได้เพลงละครที่ผู้อำนวยการผลิตละครคิดว่าเหมาะสมกับละครมากที่สุด (อารีย์ นักดนตรี, สัมภาษณ์, 19 มีนาคม 2559) ซึ่งนอกจากนักแต่งเพลงแล้ว ยังมี

ผู้กำกับการแสดง และบุคลากรของสถานีโทรทัศน์อีกหลายคนที่มีความสามารถในการประพันธ์เพลง เพื่อนำมาใช้เป็นเพลงนำละครโทรทัศน์ (สะอาด เปี่ยมพงษ์สานต์, สัมภาษณ์, 16 พฤษภาคม 2559) แต่เมื่อผู้ผลิตและผู้อำนวยการผลิตละครมีทุนทรัพย์ที่มากขึ้น เพลงในละครจึงเริ่มมีการแบ่งออกเป็น เพลงนำ เพลงแทรก และเพลงท้าย ทั้งนี้ขึ้นอยู่กับความชอบส่วนตัวของผู้อำนวยการผลิตละครแต่ละท่านในการตัดสินใจเกี่ยวกับเพลงละครโทรทัศน์ (อารีย์ นักดนตรี, สัมภาษณ์, 19 มีนาคม 2559)

ข้อตกลงระหว่างผู้อำนวยการผลิตละครกับผู้ประพันธ์เพลงในยุคนี้ ไม่มีความเข้มงวดในเรื่องของผลประโยชน์เท่ากับปัจจุบัน เนื่องจากบุคคลที่ทำงานด้านความบันเทิงมีไม่มากนัก ทำให้แต่ละคนมีความคุ้นเคยและสนิทสนมกัน การพูดคุยกันในเรื่องของลิขสิทธิ์จึงเป็นการพูดด้วยวาจามากกว่าที่จะเป็นลายลักษณ์อักษร ด้านการใช้เพลงตลาดที่มีอยู่แล้วเพื่อนำมาเป็นเพลงประกอบละคร เป็นการพูดคุยกันระหว่างผู้อำนวยการผลิตละครและผู้ประพันธ์เพลง ส่วนใหญ่เป็นการพูดในลักษณะของการขอนำมาใช้มากกว่าการทำข้อตกลงเรื่องผลประโยชน์ ด้านเพลงนำละครโทรทัศน์ที่ถูกแต่งขึ้นใหม่ ผู้อำนวยการผลิตละครเป็นผู้ออกค่าทำเพลง รวมถึงค่าใช้จ่ายต่าง ๆ ทั้งหมด เช่น ค่านักดนตรี และค่าอัดแผ่นเสียง โดยไม่มีการพูดคุยถึงลิขสิทธิ์ ทั้งนี้ ทั้ง 2 ฝ่ายต่างยังคงใช้เพลงในกิจกรรมอาชีพของตนได้อย่างอิสระ โดยมีผู้ประพันธ์เพลงเป็นเจ้าของลิขสิทธิ์เพลงนำละครโทรทัศน์ ส่วนผู้อำนวยการผลิตละครเป็นเจ้าของแผ่นเสียงต้นฉบับที่นำไปใช้ในละคร (ปนัดดา ธนสถิตย์, สัมภาษณ์, 28 มีนาคม 2559; มนัส ปิติสานต์, สัมภาษณ์, 19 เมษายน 2559; สะอาด เปี่ยมพงษ์สานต์, สัมภาษณ์, 16 พฤษภาคม 2559; อารีย์ นักดนตรี, สัมภาษณ์, 19 มีนาคม 2559)

สรุปยุคที่ 1

เพลงละครโทรทัศน์ในยุคบุกเบิกละครโทรทัศน์และเพลงละครโทรทัศน์ไทย เริ่มจากการใช้ดนตรีเปล่าจากทั้งการบรรเลงสด และการเปิดแผ่นเสียง หรือแม้กระทั่งการนำเพลงไทยสากลทั่วไปมาใช้เป็นเพลงนำละคร โดยการกำเนิดขึ้นของเพลงนำละครยังคงเป็นที่ถกเถียงกันอยู่ในวงกว้างใน 2 ประเด็นด้วยกัน ได้แก่ 1.ช่วงเวลาการกำเนิดของเพลงละครโทรทัศน์ไทย และ 2.ประเด็นเพลงละครโทรทัศน์เพลงแรกที่ออกอากาศในประเทศไทย แต่ถึงอย่างไรเพลงนำละครโทรทัศน์ในยุคนี้ยังไม่ได้รับความนิยมเท่ากับเพลงที่นักแสดงร้องระหว่างแสดงละครสด นอกจากนี้ ด้วยค่าใช้จ่ายที่สูงในการผลิต

แผ่นเสียง จึงทำให้เพลงนำละครโทรทัศน์ยังไม่ได้รับความสำคัญจากผู้อำนวยการผลิตละครอย่างแพร่หลาย

ยุคที่ 2 ยุคแผ่นเสียงและภาพยนตร์โทรทัศน์ไทย พ.ศ. 2510–2519

ในปี พ.ศ. 2508 ร้อยเอก พยุง ฉันทศาสตร์โกศล (ยศขณะนั้น) และชาญ มหรรค์ ได้ก่อตั้งห้างหุ้นส่วนจำกัด รัชฟิล์มทีวี และได้ผลิตรายการชุดแรก คือ สารคดีเที่ยวเมืองไทยไปกับโอวัลตินให้กับสถานีโทรทัศน์กองทัพบก ต่อมาเมื่อพ.ศ. 2510 รัชฟิล์มทีวีได้สร้างโรงถ่ายผลิตภาพยนตร์โทรทัศน์แบบครบวงจรขึ้น ซึ่งนับว่าเป็นสตูดิโอผลิตภาพยนตร์ที่ครบวงจรแห่งแรกของประเทศไทย โดยผลิตภาพยนตร์ชุดขาวดำ 16 มม. เริ่มจากเรื่อง “ชุมทางชีวิต” (พ.ศ. 2511–2512) ที่นำเสนอเรื่องราวของผู้คนในสังคมที่ประสบปัญหาแตกต่างกันออกไป ซึ่งแตกแขนงออกมาเป็นภาพยนตร์โทรทัศน์ชุด “พิภพมัจจุราช” (พ.ศ. 2511-2518) แนวชีวิต และกฎแห่งกรรม และภาพยนตร์โทรทัศน์ชุด “หุ่นไล่กา” (พ.ศ. 2512-2522) แนวแฟนตาซี โดยมีจำนวนตอนที่ออกอากาศถึง 368 ตอน และ 552 ตอน ตามลำดับ ทั้งสามเรื่องนี้เป็นภาพยนตร์โทรทัศน์จบในตอน ตอนละ 30 นาที (ฉัตรนันทน์ อนุรักษ์วิวัฒน์, 2558: 156-157; ละลิตา ฉันทศาสตร์โกศล, สัมภาษณ์, 18 มีนาคม 2559) และมีเพลงนำละครเฉพาะเรื่องของตัวเอง ซึ่งเพลงนำละครเรื่อง “ชุมทางชีวิต” ถือได้ว่าเป็นเพลงละครเพลงแรกของรัชฟิล์มทีวี อีกทั้งเพลงยังมีชื่อเดียวกันกับชื่อละคร แต่งคำร้องโดยอดิเรก จันทร์เรือง และทำนองโดยนริส ทรัพย์ประภา ทั้งนี้เพลง “ชุมทางชีวิต” ไม่ได้เป็นเพลงนำละครตั้งแต่แรก แต่เมื่อถูกนำมาเป็นเพลงนำละคร จึงได้จินตนา สุขสถิต มาเป็นผู้ขับร้อง (ฉัตรนันทน์ อนุรักษ์วิวัฒน์, สนทนา, 12 กรกฎาคม 2559; มะระ โข, 2555: ออนไลน์; ส. ท่าเกษม, 2556: ออนไลน์)

นอกจากร้อยเอก พยุง จะเป็นผู้ดูแลด้านการผลิตละครแล้ว ยังเป็นผู้เลือกเพลงละครเองทั้งหมดในทุกขั้นตอน ตั้งแต่การเลือกนักแต่งเพลง จนถึงการวางคอนเซ็ปต์ (Concept) จนได้เพลงออกมาเป็นเพลงนำละคร ซึ่งความได้เปรียบด้านการผลิตเพลงนำละครโทรทัศน์ของพันเอก พยุง ฉันทศาสตร์โกศล คือ การเป็นทหารรับราชการอยู่กรมสื่อสาร และเมื่อถูกโอนราชการมาที่สถานีวิทยุโทรทัศน์กองทัพบกช่อง 7 ขาวดำ ทำให้พันเอก พยุง รู้จักกับวงดนตรีทหาร นักร้อง และนักแต่งเพลงที่มาบันทึกรายการโทรทัศน์เป็นจำนวนมาก ดังนั้น การทำเพลงละครของรัชฟิล์มทีวี จึงพูดได้ว่าเป็นวิสัยทัศน์ของพันเอก พยุง ฉันทศาสตร์โกศล ที่นำแนวดนตรีแบบสากลจำนวนมากเข้ามาประยุกต์ใช้กับเพลงละครโทรทัศน์ไทย กล่าวได้ว่า เพลงละครรัชฟิล์มทีวีมีแนวดนตรีที่ทันสมัยจนถึงนำสมัย รวมถึงจำนวนตอนของละครที่มาก และเป็นที่ยอมรับของผู้คนในอดีต ด้วยเหตุนี้อาจเป็นเหตุผลที่ทำให้

เพลงละครของรัชฟิล์มยังคงเป็นที่คุ้นหูของผู้ที่ได้ยินได้ฟังในปัจจุบัน เพราะเพลงไม่ได้เขยจนเกินไป เพลงละครจึงสามารถนำกลับมาฟังใหม่ได้เสมอ (ละลิตา ฉันทศาสตร์โกศล, สัมภาษณ์, 18 มีนาคม 2559) เช่น ผลงานเพลงละครของมนัส ปิติสานต์⁴ เพลง “พิภพมัจจุราช” จากละครเรื่อง “พิภพมัจจุราช” (2511) และเพลง “หุ่นไล่กา” จากละครเรื่อง “หุ่นไล่กา” (2512) ที่ผสมผสานความเป็นสากลและความเป็นไทยได้อย่างลงตัว โดยลิขสิทธิ์เพลงละครเป็นของนักแต่งเพลง แต่เพลงและละครที่ถูกบันทึกออกอากาศเป็นของผู้อำนวยการผลิตละคร หากผู้ใดที่ต้องการจะใช้เพลงละครเรื่องนี้ในกิจกรรมอื่น ๆ ที่ไม่เกี่ยวกับละครเรื่องดังกล่าว ผู้นั้นจะต้องติดต่อกับนักแต่งเพลงเพื่อขออนุญาตการใช้งานต่อไป (มนัส ปิติสานต์, สัมภาษณ์, 19 เมษายน 2559; ละลิตา ฉันทศาสตร์โกศล, สัมภาษณ์, 18 มีนาคม 2559)

เพลงละครในยุครอยต่อละครสดนี้ยังคงมีเพียง 1 เพลง โดยจะเปิดเป็นเพลงเพื่อเข้าสู่ละคร เปิดระหว่างละครออกอากาศ (บางครั้งก็จะเปิดดนตรีด้วยทำนองของเพลงนำละคร หรือนำเพลงตลาดทั่วไปที่มีเนื้อหาตรงกับฉาก (Scene) มาใช้) และเปิดหลังละครจบตอน เมื่อเวลาผ่านไปเพลงในละครโทรทัศน์ได้มีการแยกหน้าที่กันอย่างชัดเจนว่าเพลงไหนเป็นเพลงนำละคร เพลงไหนเป็นเพลงท้ายละคร ทำให้เพลงที่ใช้ในละครมีจำนวนมากขึ้นจนยากแก่การจดจำของผู้ชมละครและผู้ฟัง เพลงละครยังคงมีหน้าที่ในการเล่าเรื่องเป็นหลัก ถึงแม้ว่าจะมีการเล่าถึงอารมณ์ของตัวละครด้วยในบางเพลง แต่ในทุก ๆ เพลงต้องมีการเล่าเรื่องย่อของละคร และมีการใส่ชื่อละครลงไปในการร้อง แสดงให้เห็นถึงความสำคัญของเพลงที่มีต่อละคร ซึ่งเป็นการตอกย้ำว่าเพลงละครคือการเล่าเรื่องของละคร เปรียบเสมือนการผูกเพลงไว้กับละคร เพื่อบ่งบอกว่าเพลงนี้เป็นเพลงละครที่สมบูรณ์ (มนัส ปิติสานต์, สัมภาษณ์, 19 เมษายน 2559)

⁴ พันจ่าอากาศเอก มนัส ปิติสานต์ เป็นนักดนตรี นักแต่งเพลง และศิลปินแห่งชาติประจำปี สาขาศิลปะการแสดง พ.ศ. 2555 ซึ่งเป็นนักแต่งเพลงละครที่สร้างผลงานประทับใจในยุคนี้นี้ และสร้างผลงานต่อ ๆ มาอีกร่วม 70 เพลง เช่น เพลงละครต่างๆ ของสถานีโทรทัศน์สีกองทัพบกช่อง 7 ได้แก่ เพลงละครจากละครเรื่อง “กระสือ”, “ขวานฟ้าหน้าดำ”, “ขุนแผนผจญภัย”, “เจ้าหญิงแดงอ่อน”, “ดาวพระศุกร์”, “ปอบผีฟ้า”, “แม่นาคพระโขนง”, “สิงห์ไกรภพ”, “สี่ยอดกุมาร”, “ห้องหุ่น” ฯลฯ อีกทั้งเพลงไทยสากล เช่น “เสนาหา”, “เหมือนคนละฟากฟ้า”, “ระฆังใจ”, “คืนนั้น”, “ไม่มีเสียงเรียกจากใจ”, “เพื่อเธอที่รัก” และ “เปลวไฟรัก”

เมื่อเข้าสู่เพลงละครยุคสถานีโทรทัศน์สีกองทัพบกช่อง 7 ในปี พ.ศ. 2510 เพลงละครในแบบฉบับของมนัส ปิติสานต์ ยังคงไว้ซึ่งทิศทางของเนื้อหาเพลงละครที่ตรงกับเนื้อหาของละคร เพลงละครไม่ว่าจะเป็นละครทั่วไป หรือละครจักรวาล เพลงละครยังคงเป็นการจับใจความสำคัญของละคร เพลงละครยังคงเป็นการผสมผสานระหว่างดนตรีไทยและดนตรีสากล แล้วแต่เนื้อหาของละคร นอกจากนี้ เพลงละครยังได้บอกเรื่องราวและประเด็นที่เป็นปมสำคัญของละคร ทำให้ผู้ที่ได้ฟังอยากติดตามชมละครมากยิ่งขึ้น กล่าวได้ว่า เพลงละครช่วยเติมเต็มอารมณ์ของผู้ชม เพราะนอกจากเพลงละครจะเล่าเรื่อง สรุปเรื่อง และบอกอารมณ์ของละครแล้ว เพลงละครยังแฝงด้วยการเล่าอารมณ์ของตัวละคร และบอกสิ่งที่ผู้ชมอยากจะรู้ (ปมของละคร) เป็นนัย ๆ แต่ถึงอย่างไร เพลงละครก็ต้องมีความทันสมัยในช่วงระยะเวลาที่แต่ง เนื่องจากธรรมชาติของผู้รับสารที่มักเลือกเปิดรับสารที่ทันสมัย รวมถึงผู้ผลิตที่ต้องการผลิตผลงานที่ทันสมัยเช่นกัน ดังนั้น นักแต่งเพลงอย่างมนัส ปิติสานต์ จึงมีการแบ่งส่วนของความเป็นไทยกับความเป็นสากลหรือสมัยใหม่ไว้ในดนตรี โดยแบ่งเป็นส่วน 60:40 เพื่อให้คนที่ชอบแนวเพลงเก่าฟังได้ และให้คนที่ชอบเพลงแนวใหม่ฟังได้เช่นกัน (มนัส ปิติสานต์, สัมภาษณ์, 19 เมษายน 2559)

การเลือกใช้เพลงนำละครในช่วงระหว่างปี พ.ศ. 2514-2515 ซึ่งเป็นละครออกอากาศสด รอยต่อของละครเทป การเลือกใช้เพลงในละครเป็นข้อตกลงกันระหว่างเจ้าของบทประพันธ์ และผู้อำนวยการผลิตละครโทรทัศน์ โดยเพลงนำละครในช่วงนี้ทุกเพลงเป็นเพลงที่ถูกแต่งขึ้นใหม่เพื่อใช้กับละครโทรทัศน์เรื่องนั้น ๆ โดยเฉพาะ เนื้อหาของเพลงนำละครจะถูกแต่งตามเนื้อหาของละคร มีการสื่อสารที่ตรงไปตรงมา ใครก็ตามที่ได้ฟังเพลงนำละครจะสามารถรับรู้เนื้อหาของละครได้ทันที กล่าวได้ว่า วิธีการแต่งเพลงนำละคร คือ การนำละครเข้ามาใส่ในเพลง ในยุคนี้จำนวนนักแต่งเพลงที่โดดเด่นยังคงมีอยู่ไม่กี่คน เพลงนำละครที่แต่งออกมานั้นจึงเป็นเพลงที่ติดหู เข้าถึงใจของผู้ฟัง และได้รับการยอมรับจากผู้ชมละคร ในช่วงเวลานี้ยังคงใช้การวางแผ่นเสียง เพื่อเปิดเพลงนำละคร และเพลงขณะออกอากาศ โดยจะมีคนที่ทำหน้าที่เป็นคนเลือกเพลง และเปิดปิดแผ่นเสียงตามอารมณ์ของละคร ณ ขณะออกอากาศ ซึ่งเพลงที่เลือกจะเป็นเพลงอะไรก็ได้ที่ให้อารมณ์เดียวกับฉาก (Scene) ของละคร เรียกตำแหน่งนี้ว่า “คนวางแผ่นเสียง” (บุญชาย ศิริโกศทรัพย์, สัมภาษณ์, 14 มีนาคม 2559)

เพลงนำละครโทรทัศน์เป็นที่รู้จักและเป็นที่ยอมรับจากผู้ฟังมากขึ้น โดยละครที่ได้รับความนิยมและมีชื่อเสียงจะส่งผลให้เพลงนำละครได้รับความนิยมและมีชื่อเสียงตามไปด้วย นอกจากนี้ วิทยุยังได้เริ่มเข้ามามีส่วนช่วยในการโปรโมทละคร โดยการเปิดเพลงละครโทรทัศน์ (แต่ละครต้องได้รับความนิยม ณ ขณะนั้นจริง ๆ เท่านั้น) ผู้ผลิตละครไม่ต้องเสียค่าใช้จ่ายใด ๆ ทั้งสิ้น เนื่องจากเพลงละครโทรทัศน์ยังไม่มีผู้ดูแลลิขสิทธิ์ในรูปแบบค่ายเพลง ต่อมาภายหลังเมื่อเพลงละครโทรทัศน์มีค่ายเพลงเป็นผู้แต่ง ค่ายเพลงจึงได้ลงทุนค่าเปิดเพลง เพื่อขอให้สถานีวิทยุเปิดเพลงละครให้ เนื่องจากค่ายเพลงต้องการที่จะโปรโมทเพลงละครของตน เพื่อที่จะขายเทปเพลงละคร โดยเสียค่าใช้จ่าย 1,000 บาท ต่อเดือน ในการเปิดวันละ 1 ครั้ง จึงทำให้เกิดวลีว่า “เพลงละครพัน วันละเพลง” (บุญชาย ศิริโภคทรัพย์ , สัมภาษณ์, 14 มีนาคม 2559)

สรุปยุคที่ 2

ในช่วงต้นของรัชฟิล์มทีวี เพลงละครโทรทัศน์เริ่มเป็นที่นิยมมากขึ้นและกลายเป็นเพลงป๊กหัว โดยเพลงมีหน้าที่ในการดึงดูดใจผู้ชมละคร และนำเสนอใจความสำคัญของละครผ่านคำร้อง ซึ่งถึงแม้ว่าจะมีการเล่าถึงอารมณ์ของตัวละครบ้างในบางเพลง แต่ในทุก ๆ เพลงต้องมีการเล่าเรื่องย่อของละครเป็นหลัก และมีการใส่ชื่อละครลงไปในการร้อง เพื่อการเป็นเพลงนำละครโทรทัศน์ที่สมบูรณ์

ยุคที่ 3 ยุคเทปคาสเซ็ทและจุดเริ่มต้นของธุรกิจเพลงละครโทรทัศน์ไทย พ.ศ. 2520-2529

การแต่งเพลงละครโทรทัศน์นั้น ผู้ผลิตละครจะให้พล็อตเรื่องย่อของละคร พร้อมทั้งบรรยายลักษณะของละคร และอารมณ์ของตัวละคร รวมถึงข้อมูลที่นักแต่งเพลงควรรู้ เพื่อใช้ในการแต่งเพลง เมื่อแต่งเสร็จแล้ว นักแต่งเพลงจะนำเพลงมานำเสนอให้ผู้ผลิตละครพิจารณาว่าชอบหรือไม่ เพื่อทำการปรับปรุงแก้ไขต่อไป แต่อย่างที่กล่าวไปแล้วว่านักแต่งเพลงในสมัยก่อนนั้นมีจำนวนไม่มากนัก และมีความโดดเด่นในผลงานสูง ทำให้ผู้ผลิตละครทราบถึงคุณภาพผลงานของนักแต่งเพลงเป็นอย่างดี จึงไม่จำเป็นที่ผู้ผลิตละครต้องตรวจสอบเพลงซ้ำหลายครั้ง (ละลิตา ฉันทศาสตร์โกศล, สัมภาษณ์, 18 มีนาคม 2559) จนต่อมาประมาณปี พ.ศ. 2520-2524 สถานีโทรทัศน์ไทยทีวีสีช่อง 3 มีนโยบายการบริหารจัดการละครเกิดขึ้นใหม่ โดยนโยบาย คือ ละครโทรทัศน์ทุกเรื่องที่กำลังจะออกอากาศต้อง

ได้รับการแต่งเพลงนำละครโทรทัศน์ชิ้นใหม่ หลังจากที่ละครส่วนใหญ่ของสถานีโทรทัศน์ได้ใช้เพลงลูกกรุงมาเป็นเพลงนำละครอย่างเป็นทางการเป็นระยะเวลาอันยาวนาน โดยขณะนั้น วิรัช อยู่ถาวร ผู้เป็นสมาชิกวงดนตรี “BEC Orchestra” ที่เล่นประจำในรายการสดของสถานีโทรทัศน์ ได้รับมอบหมายให้แต่งเพลงนำละครเพลงแรกจากนโยบายนี้ ในละครเรื่อง “จิตไม่ว่าง” ปี พ.ศ. 2524 ซึ่งเพลงได้รับรางวัลเมขลาในฐานะเพลงละครดีเด่น จากนั้นวิรัช อยู่ถาวร จึงได้รับมอบหมายให้ดูแลการแต่งเพลงนำละครของสถานีโทรทัศน์มาโดยตลอด ซึ่งถึงแม้วิรัช อยู่ถาวร จะเป็นผู้ดูแลเพลงนำละครของสถานีโทรทัศน์ไทยทีวีสีช่อง 3 แต่วิรัช อยู่ถาวร ก็ไม่ได้เป็นผู้แต่งเพลงนำละครแต่เพียงผู้เดียว เนื่องจากมีการแจกจ่ายงานแก่นักแต่งเพลงคนอื่น โดยดูจากความถนัดและความเหมาะสมระหว่างนักแต่งเพลงกับละคร เพื่อความหลากหลายของเพลงนำละครและผลงานเพลงคุณภาพ แต่หากผู้อำนวยการผลิตละครท่านใดมีนักแต่งเพลงประจำเป็นของตนเอง ผู้อำนวยการผลิตละครก็สามารถใช้บริการจากนักแต่งเพลงคนประจำได้ (วิรัช อยู่ถาวร, สัมภาษณ์, 7 เมษายน 2559) แต่ในมุมมองของผู้อำนวยการผลิตละครและฝ่ายผลิตละครโทรทัศน์นั้น นโยบายการบริหารจัดการละครเกี่ยวกับการแต่งเพลงนำละคร ทำให้ผู้ผลิตละครมีบทบาทในการเลือกเพลงนำละครโทรทัศน์มาใช้ในละครของตนเองน้อยลง บางครั้งผู้ผลิตละครไม่รับทราบและรับรู้ถึงเพลงนำละครที่จะนำมาใช้ในละครของตนเอง จนกระทั่งละครกำลังจะเริ่มออกอากาศอีกภายในไม่กี่วัน แต่ถึงอย่างไร การที่สถานีโทรทัศน์ได้ว่าจ้างนักแต่งเพลงด้วยตนเองและมีนักแต่งเพลงประจำสถานี ทำให้นักแต่งเพลงหน้าใหม่ได้มีโอกาสในการแต่งเพลงและได้แสดงความสามารถของตนเองมากขึ้น (วรยุทธ พิชัยศรทัต, สัมภาษณ์ทางโทรศัพท์, 12 มีนาคม 2559) แต่ถึงแม้สถานีโทรทัศน์ไทยทีวีสีช่อง 3 จะมีการว่าจ้างนักแต่งเพลงประจำ แต่ลิขสิทธิ์ยังคงเป็นของนักแต่งเพลง โดยสถานีโทรทัศน์ไม่มีส่วนได้ส่วนเสียแต่อย่างใด นอกจากเทพของละครที่มีการบันทึกเพลงนำละครอยู่ในส่วนของไตเติ้ลแล้วเท่านั้น (วิรัช อยู่ถาวร, สัมภาษณ์, 7 เมษายน 2559)

สำหรับเพลงนำละครของวิรัช อยู่ถาวร การแต่งเพลงละคร คือ การเล่าบรรยากาศของละคร (แนวเรื่อง, อารมณ์โดยรวมของละคร, สถานที่, ความเป็นไทยในละครย้อนยุค, เวลาในเรื่อง ฯลฯ) โดยการสรุปเรื่องราวจากเรื่องย่อของละคร ทำให้เพลงนำละครนั้นไม่ใช่การเล่าเรื่องละครโดยตรง แต่เป็นการเล่าประเด็นสำคัญของละครโทรทัศน์ เพลงนำละครมีหน้าที่บอกทิศทางของเนื้อหาละคร และทำให้ละครมีความน่าสนใจมากยิ่งขึ้น เพลงละครที่บรรลุน้ำหนัสดังกล่าว สามารถดึงดูดผู้คนให้เข้ามาชมละครได้ ทั้ง ๆ ที่บุคคลเหล่านั้นอาจไม่เคยดูละครมาก่อน (วิรัช อยู่ถาวร, สัมภาษณ์, 7 เมษายน 2559)

2559) จนต่อมาเมื่อค่ายเพลงเสนอดัวและเข้ามามีบทบาทในการแต่งเพลงละครให้แก่สถานีโทรทัศน์ โดยไม่มีค่าใช้จ่ายใด ๆ แต่มีเงื่อนไขว่า ค่ายเพลงจะเป็นผู้ถือครองลิขสิทธิ์เพลงละครโทรทัศน์นั้น ๆ แต่เพียงผู้เดียว

การเลือกเพลงละครโทรทัศน์ในยุคที่ 3 ยุคเทพคาสเซ็ทและจุดเริ่มต้นของธุรกิจเพลงละครโทรทัศน์ไทย พ.ศ. 2520-2529 ยังคงมี 2 ประเภทเหมือนกับยุคก่อน คือ เพลงนำละครที่แต่งขึ้นใหม่เพื่อละครโทรทัศน์โดยเฉพาะ กับเพลงไทยสากลทั่วไปที่นำมาใช้ในละคร (เพลงฮิต) ซึ่งถ้าหากเป็นเพลงไทยสากลทั่วไป ในยุคนี้ส่วนใหญ่แล้ว ผู้ผลิตละครจะเลือกเพลงใหม่ที่เพิ่งออกสู่ตลาด เพื่อนำมาใช้เป็นเพลงละครโทรทัศน์ ส่งผลให้เพลงนั้นได้รับความนิยมจากผู้ชมละคร และกลายเป็นเพลงที่ได้รับความนิยมในที่สุด แตกต่างกับยุคก่อนหน้าและยุคถัดไปที่นำเพลงฮิตมาใช้เป็นเพลงนำละคร เพื่อเพิ่มความนิยมของละคร ตัวอย่างเช่น ละครเรื่อง “สกุลกา” (2526) ที่นำเพลง “ใจรัก” ของสุชาติ ชวางกูร มาเป็นเพลงนำละคร ทำให้เพลงได้รับความนิยมตั้งแต่นั้นเป็นต้นมา (ละลิตา ฉันทศาสตร์ โภศล, สัมภาษณ์, 18 มีนาคม 2559)

ในปี พ.ศ. 2523 กันตนาได้ผลิตละครเรื่อง “บาปบริสุทธิ์” ซึ่งละครเรื่องนี้เองที่กันตนามีเพลงนำละครโทรทัศน์ที่แต่งขึ้นใหม่เป็นของตนเอง ขับร้องโดย ปนัดดา ธนสถิตย์ (กัลย์จาฤก) ผู้อำนวยการผลิตละคร โดยกันตนาได้ค้นพบว่า เพลงละครโทรทัศน์มีความสำคัญและจำเป็นต่อละครโทรทัศน์เป็นอย่างยิ่ง เนื่องด้วยรสนิยมของคนไทยที่ชื่นชอบในเสียงเพลง เพลงนำละครโทรทัศน์จึงมีส่วนช่วยในการจูงใจให้คนมาชมละครโทรทัศน์ ด้วยเหตุผลนี้เอง จึงส่งผลให้ละครโทรทัศน์ของประเทศไทยมีจำนวนเพลงในละครเพิ่มขึ้น จากการมีแค่เพลงนำละคร กลายมาสู่การมีเพลงท้ายละคร และเพลงสอดใส่ เพลงนำละครของกันตนาจะถูกแต่งขึ้นจากคอนเซ็ปต์ (Concept) และแก่นของละคร (Theme) ผ่านการพูดคุยกันระหว่างกันตนาและนักแต่งเพลง แต่เนื่องจากนักแต่งเพลงยังมีจำนวนไม่มากนัก ในบางครั้งการแต่งเพลงละครจึงเป็นการลองแต่งโดยคนรู้จัก หรือคนที่ทำงานอยู่ในคณะละครเอง ทำให้การตกลงด้านลิขสิทธิ์ยังไม่มี ความชัดเจนเหมือนในปัจจุบัน การทำเพลงละครของกันตนาจึงเป็นเพียงการจ่ายค่าใช้จ่ายให้แก่ักแต่งเพลงเท่านั้น โดยกันตนาจะมีห้องอัดเสียง และห้องดนตรีให้ใช้ผลิตเพลงละครโทรทัศน์ (ห้องผลิตละครวิทยุของกันตนา) (ปนัดดา ธนสถิตย์, สัมภาษณ์, 28 มีนาคม 2559)

ในปี พ.ศ. 2523 ได้เกิดปรากฏการณ์สำคัญที่นำพาเพลงละครโทรทัศน์เข้าสู่อุตสาหกรรมเพลงอย่างเต็มตัว นั่นคือ การรวมเทปเพลงละครโทรทัศน์เป็นครั้งแรกในประเทศไทย โดยมี มนัส ปิติสานต์ ที่นำเสนอเพลงละครโทรทัศน์ไว้มากมาย ได้แก่ เพลงนำละครเรื่อง “แม่นาคพระโขนง” เพลงนำละครเรื่อง “ห้องหุ่น” เพลงนำละครเรื่อง “ปอบผีฟ้า” เพลงนำละครเรื่อง “กระสือ” เพลงนำละครเรื่อง “ขุนแผนผจญภัย” เพลงนำละครเรื่อง “สี่ยอดกุมาร” เพลงนำละครเรื่อง “ชวานฟ้าหน้าดำ” เพลงนำละครเรื่อง “สิงห์ไกรภพ” ฯลฯ⁵ แต่การรวมเทปเพลงละครโทรทัศน์ในครั้งแรกนี้ไม่ใช่เพื่อธุรกิจ แต่เป็นการทดลองทำด้วยอภยารู้อยากลองของ มนัส ปิติสานต์ เนื่องจากประชาชนในตอนนั้นคุ้นชินกับการรวมอัลบั้มเพลงตลาดทั่วไป และไม่เคยมีประสบการณ์กับการรวมอัลบั้มเพลงละครมาก่อน แต่การรวมเทปเพลงละครในครั้งแรกนี้ก็ประสบความสำเร็จเป็นอย่างสูง โดยการรวมเทปเพลงละครโทรทัศน์จะรวบรวมเพลงละครจำนวน 12 เพลง ทำเป็นเทปคาสเซ็ทออกจำหน่ายม้วนละ 35 บาท ซึ่งในช่วงแรกปกเทปเป็นรูปภาพจากละครเรื่อง “เจ้าหญิงแดงอ่อน” ขายได้ 500 ตลับ แต่เมื่อมีการเปลี่ยนรูปปกเป็นรูปจากละครเรื่อง “ดาวพระศุกร์” จึงได้มีการสั่งจองเพิ่มขึ้นเป็นหมื่น ๆ ตลับ การรวมเทปเพลงละครโทรทัศน์ในครั้งนี้นับเป็นปรากฏการณ์แรกเริ่มของธุรกิจเทปเพลงละครโทรทัศน์ ทำให้เกิดการรวมเทปเพลงละครโทรทัศน์ในประเทศไทยเรื่อยมา (ฉรินันท์ อนุวัชศิริวงศ์, 2558: 164; มนัส ปิติสานต์, สัมภาษณ์, 19 เมษายน 2559; มนัส ปิติสานต์, สนทนากลุ่ม, 19 มกราคม 2558)

สรุปยุคที่ 3

ละครได้ให้ความสำคัญกับเพลงละครโทรทัศน์มากขึ้น โดยสถานีโทรทัศน์ไทยทีวีสีช่อง 3 ได้มอบหมายให้วิรัช อยู่ถาวร เป็นผู้ดูแลเพลงนำละครของสถานีโทรทัศน์ อีกทั้งในปี พ.ศ. 2523 ยังได้เกิดอีก 2 เหตุการณ์ ได้แก่ การผลิตเพลงละครเพลงแรกในละครเรื่อง “บาปบริสุทธิ์” ของกันตนา และปรากฏการณ์การรวมเทปเพลงละครโทรทัศน์เป็นครั้งแรกในประเทศไทย โดยมี มนัส ปิติสานต์ ในราคา ม้วนละ 35 บาท

⁵ เพลงละครโทรทัศน์ในยุคต้น ๆ จะมีชื่อเพลงเป็นชื่อเดียวกันกับชื่อละคร

ยุคที่ 4 ยุคค่ายเพลงและอุตสาหกรรมเพลงละครโทรทัศน์ พ.ศ. 2530-2539

การเข้ามามีบทบาทของค่ายเพลงและอุตสาหกรรมเพลงละคร ส่งผลให้เกิดความเปลี่ยนแปลงต่อเพลงละครโทรทัศน์ จากเดิมที่เพลงนำละครโทรทัศน์มีหน้าที่ในการเล่าเรื่องย่อของละครโทรทัศน์ เปลี่ยนมาสู่เพลงที่เพิ่มเติมหน้าที่ที่นอกเหนือจากการเล่าเรื่อง นั่นคือ การขายตัวเองให้เหมือนกับเพลงทั่วไป เนื่องจากค่ายเพลงเห็นถึงช่องทางในการหาผลประโยชน์จากการฟังพาสื่อโทรทัศน์ เพราะละครโทรทัศน์เป็นสื่อรูปแบบหนึ่งที่ได้รับคามนิยมจากผู้คน และสามารถเข้าถึงได้ง่าย การนำเพลงมาเป็นเพลงนำละครโทรทัศน์จะทำให้เพลงนั้นได้รับการเปิดซ้ำตลอดระยะเวลาที่ละครออกอากาศ เพลงละครจึงเป็นเพลงที่ง่ายต่อการติดหูผู้ฟัง แต่ถึงอย่างไร หากเพลงละครมีคุณภาพ ถึงแม้จะมีธุรกิจเข้ามาเกี่ยวข้อง ก็ยอมทำให้ผู้ฟังเกิดความประทับใจในตัวเพลง และละครได้ (มนต์ชีพ ศิวะสินางกูร, สัมภาษณ์, 21 เมษายน 2559)

การเข้ามาของค่ายเพลงในระยะแรก ฝ่ายละครจะเป็นผู้ติดต่อค่ายเพลงให้ทำเพลงละครให้ โดยค่ายเพลงจะคิดค่าโปรดักชั่น (Production) ราคาประมาณ 50,000-70,000 บาท และเป็นผู้คัดเลือกนักร้องเอง โดยจะพิจารณาจากกำหนดการที่ละครจะออกอากาศ และกำหนดการที่จะไปรโมทนักร้องว่าเป็นกำหนดการที่ใกล้เคียงกันหรือไม่ แต่เนื่องจากผลประโยชน์ของค่ายเพลงที่มีมากกว่าฝ่ายละคร (ค่ายเพลงได้รับเงินค่าผลิตเพลงละคร รวมถึงลิขสิทธิ์และการโปรโมทเพลงในทางอ้อมผ่านละคร) ค่ายเพลงบางแห่งจึงเสนอตัวทำเพลงละครให้แก่ละคร โดยไม่มีค่าใช้จ่ายใด ๆ เพื่อแย่งชิงพื้นที่ของสื่อละคร ในเวลาต่อมาทุกค่ายเพลงจึงต้องทำเพลงละครให้แก่ฝ่ายผลิตละครแบบไม่มีค่าใช้จ่าย โดยมีข้อตกลงกันว่า ลิขสิทธิ์ของเพลงละครจะต้องเป็นของค่ายเพลง แต่ฝ่ายละครสามารถนำเพลงละครไปใช้ประกอบกิจกรรมที่เกี่ยวกับละครเรื่องนี้ได้ตลอดเวลา ซึ่งในขณะเดียวกัน ละครจะต้องยกฟุตเทจ (Footage) ต่าง ๆ ให้แก่ค่ายเพลง เพื่อใช้ในการทำมิวสิควิดีโอ (Music Video) โดยหลักการทำงานประสานกันระหว่างนักแต่งเพลงและฝ่ายผลิตละครยังคงเหมือนกับสมัยก่อน ที่นักแต่งเพลงจะได้รับเรื่องย่อละคร โดยนักแต่งเพลงจะต้องแต่งเพลงให้อยู่ในกรอบของเนื้อหาละคร เสมือนโจทย์ในการทำงาน (มนต์ชีพ ศิวะสินางกูร, สัมภาษณ์, 21 เมษายน 2559)

ในปี พ.ศ. 2533 ละครเรื่อง "คู่กรรม" นำแสดงโดยธงชัย แมคอินไตย์ และกมลชนก โกมลฐิติ ได้รับความนิยมอย่างมาก สร้างประวัติศาสตร์เรตติ้งสูงสุด พร้อม ๆ กับความโด่งดังของละคร ซึ่งละครได้รับรางวัลเมขลา และรางวัลโทรทัศน์ทองคำ อีกทั้งเพลงนำละครเรื่อง "คู่กรรม" ซึ่งเป็นเพลงนำ

ละครเพลงแรกที่แต่งโดย สุทธิพงษ์ วัฒนจัง (ชมพู พรุฑิต์)⁶ นักร้อง และนักแต่งเพลงของบริษัท อาร์ เอส จำกัด (มหาชน) ขับร้องโดย ศาสสัณห์ บุญญาสัย และกมลชนก โกมลฐิติ นางเอกของเรื่อง ก็ได้เป็นที่ติดตรึงใจของผู้ฟังและผู้ชมละครเป็นอย่างสูงด้วยเช่นกัน นอกจากนี้ ปรากฏการณ์ในครั้งนี่ยังเป็นจุดเริ่มต้นของการแย่งชิงลิขสิทธิ์เพลงละครระหว่างสถานีโทรทัศน์กับค่ายเพลง หลังจากนั้นประตูดุที่เคยเปิดรับนักแต่งเพลงอิสระสำหรับงานละครก็ปิดลง เพลงละครได้กลายเป็นสินค้าทางวัฒนธรรมที่สร้างเม็ดเงินได้เป็นกอบเป็นกำ (ถิรนนท์ อนวัชศิริวงศ์, 2558: 167 และสุทธิพงษ์ วัฒนจัง, สัมภาษณ์, 30 มีนาคม 2559)

เพลงละครในช่วงต้นยุคที่ 4 ยังคงมีลักษณะที่แตกต่างจากเพลงไทยสากลทั่วไป เนื่องจากเพลงละครมีลักษณะที่ถูกกรอด้วยรายละเอียดจากวรรณกรรมที่ถูกนำมาทำเป็นละคร เป็นรายละเอียดที่เฉพาะเจาะจง ทั้งเรื่องราวและเหตุการณ์สำคัญ เพลงละครจึงไม่สามารถเขียนเนื้อเพลงให้กว้างนอกเหนือจากนี้ได้ แต่ในยุคนี้ เพลงละครส่วนใหญ่ได้เริ่มมีลักษณะของการผสมผสานระหว่างการเล่าอารมณ์ของตัวละครและการเล่าเรื่องละคร (ใช้การเล่าอารมณ์ตัวละครนำการเล่าเรื่องละคร) โดยเพลงนำละครที่ผสมผสานนี้ จะช่วยเพิ่มความน่าติดตามให้แก่ละคร เพราะเพลงนำละครไม่ได้บอกทุกรายละเอียดของละคร เพลงนำละครจึงเปรียบเสมือนตัวกลางที่ทำให้ความรู้สึกของผู้ชมละครที่มีอยู่อย่างหลากหลายนั้นเป็นไปในทิศทางเดียวกัน นอกจากนี้ เพลงละครยังปรากฏชื่อของละครอยู่ในคำร้องของเพลงเกือบทุกเพลง ซึ่งการใส่ชื่อละครลงไปในเรื่องเพลง โดยเฉพาะการใส่ชื่อเพลงลงไปในการร้อง จะสามารถเพิ่มความจดจำของผู้ชมละครและผู้ฟังต่อเพลงในฐานะเพลงละครได้เป็นอย่างดี แม้ละครจะอวสานไปแล้วก็ตาม แต่ผู้ฟังอาจไม่สามารถจินตนาการให้เนื้อหาของเพลงเชื่อมโยงกับชีวิตจริงของตนได้เหมือนเนื้อหาของเพลงไทยสากลทั่วไป แต่นั่นก็ไม่ใช่อะไรเสียหายในเชิงศิลปะแต่อย่างใด เพราะเมื่อใดที่ผู้ฟังได้ยินเพลงละครนี้อีกครั้ง ผู้ฟังจะสามารถย้อนนึกถึงละครได้ นั่นคือความสำเร็จ

⁶ สุทธิพงษ์ วัฒนจัง (ชมพู พรุฑิต์) เริ่มแต่งเพลงนำละครเพลงแรก จากการชักชวนของอรวรรณ (บริษัท ดาราวิดีโอ จำกัด) ซึ่งในอดีตเคยเป็นเลขานุการของสุรัชย์ เชนฐุโชติศักดิ์ (เฮียฮ้อ) ประธาน บริษัท อาร์เอส จำกัด (มหาชน) ขณะนั้น ดาราวิดีโอกำลังผลิตละครเรื่อง “คู่กรรม” (2533) แต่หานักแต่งเพลง และเพลงที่ลงตัวไม่ได้ สุทธิพงษ์ วัฒนจัง (ชมพู พรุฑิต์) จึงได้รับมอบหมายให้แต่งเพลงนำละครเรื่องนี้ ซึ่งถือเป็นจุดเริ่มต้นของการแต่งเพลงละครของสุทธิพงษ์ วัฒนจัง (ชมพู พรุฑิต์) ทั้งนี้ในตอนแรกเพลงละครเรื่อง “คู่กรรม” ยังไม่ได้มีคำร้องดังที่ปรากฏอยู่ในเพลง เนื่องจากเนื้อเพลงยังไม่มีความเป็นเพลงละครเพียงพอ สุทธิพงษ์ วัฒนจัง (ชมพู พรุฑิต์) จึงได้รับคำแนะนำจากไพรัช สังวริบุตร ประธานกรรมการบริหารบริษัท ดาราวิดีโอ จำกัด และได้แก้ไขเพลง จึงเกิดเป็นเพลงละครเรื่อง “คู่กรรม” ที่สมบูรณ์

ของการแต่งเพลงละครโทรทัศน์ จนในปลายยุคที่ 4 ในช่วงเวลาที่อุตสาหกรรมเพลงละครขยายตัว ค่ายเพลงจึงได้เข้ามาควบคุมเพลงละครโทรทัศน์ และกำหนดให้เพลงละครโทรทัศน์มีเนื้อหาที่เป็น กลาง ไม่เจาะจงถึงเนื้อหาของละคร และไม่มีการบรรจุชื่อละครลงไปในคำร้องและชื่อเพลง เนื่องจากการแต่งเพลงละครที่ผูกเนื้อหาของเพลงไว้กับละคร ถึงแม้จะสามารถเพิ่มอรรถรสและความรู้สึกให้แก่ ผู้ชมละครได้อย่างลึกซึ้งและมีมิติมากยิ่งขึ้น แต่เมื่อละครจบลง เพลงละครนี้ก็จะไม่สามารถนำมา เผยแพร่หรือเปิดฟังได้อย่างอิสระเหมือนเพลงไทยสากลทั่วไป ทำให้ค่ายเพลงไม่สามารถต่อยอดทาง ธุรกิจกับเพลงละครได้มากนัก (สุทธิพงษ์ วัฒนจัง, สัมภาษณ์, 30 มีนาคม 2559)

ในยุคที่ 4 ยุคค่ายเพลงและอุตสาหกรรมเพลงละครโทรทัศน์ พ.ศ. 2530-2539 เป็นยุค รอยต่อของการใส่ชื่อละครลงไปคำร้องและชื่อเพลง ในอดีตการใส่ชื่อละครลงไปคำร้องถือเป็น ส่วนหนึ่งของการเล่าเรื่อง เพลงละครในอดีตจึงต้องมีการใส่ชื่อละครลงในคำร้อง เพื่อให้เพลงได้ ทำหน้าที่ในการเล่าเรื่องโดยสมบูรณ์ แต่เมื่อเวลาผ่านไป กรอบของธุรกิจและมุมมองที่เปลี่ยนแปลงไป ของผู้ฟังและผู้แต่งเพลงละคร ทำให้เพลงละครไม่ได้เล่าเรื่องราวของละครเหมือนสมัยก่อน ส่งผลให้ ชื่อของละครในคำร้องนั้นลดลงจนหายไปจากเพลงละคร แต่ถึงอย่างไร เพลงละครในปัจจุบันก็ยังคงมี ความเกี่ยวข้องกับละคร ถึงแม้เพลงจะไม่ได้เล่าเรื่อง แต่เพลงละครจะทำหน้าที่ในการดึงอารมณ์และ ความรู้สึกของผู้ชมที่มีต่อละครออกมาขณะชมละคร ทำให้เพลงละครสามารถนำไปต่อยอดหากำไรได้ หลังละครจบ นอกจากนี้ การขายเทปเพลงละครโทรทัศน์มีอัตราที่สูงขึ้น โดยเมื่อค่ายเพลงมีจำนวน เพลงละครที่มากพอ ค่ายเพลงจะทำการรวมเพลงละคร โดยทำออกมาครั้งละ 2 อัลบั้ม (รวมเพลง ละครชุด 1 และชุด 2) ซึ่งค่ายเพลงจะทำการคละเพลงละครที่ได้รับความนิยมสูงปนกับเพลงละครที่ ได้รับความนิยมรองลงมาบรรจุภายในหนึ่งอัลบั้มแต่ละชุด เพื่อดึงดูดใจผู้ซื้อ ให้ซื้อทั้ง 2 ชุด และเมื่อ ขายเทปเพลงได้ ค่ายเพลงจะแบ่งกำไรให้นักแต่งเพลงตามที่ตกลงกัน (มนต์ชีพ ศิวะสินางกูร, สัมภาษณ์, 21 เมษายน 2559)

ในช่วงทศวรรษปี 2530 เพลงละครโทรทัศน์มีที่มาจาก 2 แหล่ง คือ 1.เพลงนำละครที่แต่งขึ้น ใหม่ และ 2.เพลงไทยสากลในท้องตลาดที่ถูกนำมาใช้ ซึ่งเพลงจากแหล่งที่ 2 จะมีปริมาณที่มากกว่า เพลงละครที่แต่งขึ้นใหม่ ซึ่งการใช้เพลงไทยสากลที่มีอยู่แล้วในตลาดมาเป็นเพลงนำละครโทรทัศน์ ปรากฏขึ้นตั้งแต่ยุคบุกเบิกละครโทรทัศน์ และเพลงละครโทรทัศน์ไทย แต่ส่วนมากพบในเพลงแทน อารมณ์ของตัวละครมากกว่าเพลงนำละคร (เพลงระหว่างดำเนินเรื่อง) โดยค่ายเพลงส่วนใหญ่นำเพลง

ที่กำลังจะปล่อยออกสู่ตลาดและมีเนื้อหาเพลงที่ตรงกับเนื้อเรื่องละครมาเสนอให้ผู้ำนวยการผลิตละครนำไปใช้ หรืออีกกรณีหนึ่ง ผู้ำนวยการผลิตละครเป็นฝ่ายมาขอ (ผู้ำนวยการผลิตละครบางท่านมีความชื่นชอบนักร้อง หรือนักแต่งเพลงเป็นการส่วนตัว) หรือจ้างวานให้ค่ายเพลงทำเพลงแทนตัวละครให้ (อรุโณชา ภาณุพันธุ์, สัมภาษณ์, 23 มีนาคม 2559) แต่ถึงอย่างไร หากเพลงไทยสากลทั่วไปที่อยู่ในตลาดมีความลงตัวและเหมาะสมกับละคร ก็ไม่เสียหายที่ละครจะนำเพลงไทยสากลทั่วไปมาใช้เป็นเพลงนำละคร (สุทธิพงษ์ วัฒนจัง, สัมภาษณ์, 30 มีนาคม 2559) เนื่องจากเพลงละครโทรทัศน์ และละครโทรทัศน์มีความสัมพันธ์กัน เพราะเพลงช่วยให้ละครมีแพ็คเกจ (Package) การเลือกเพลงที่ดีมาใช้นั้นสามารถส่งผลต่อความนิยมของละครได้ ดังนั้น ผู้ำนวยการผลิตละครบางท่านจึงเลือกใช้เพลงไทยสากลที่เป็นที่นิยมอยู่ก่อนแล้ว เพื่อให้เพลงเป็นพื้นฐานในการช่วยเพิ่มความนิยมแก่ละคร ซึ่งการเลือกหยิบเพลงไทยสากลที่มีอยู่แล้วมาใช้นั้นค่อนข้างสะดวก เพราะเพลงมีความหลากหลาย ทั้งเนื้อหาและอารมณ์ เพียงซื้อลิขสิทธิ์เพื่อขอนำมาใช้ ทำให้ประหยัดเวลาและค่าใช้จ่ายกว่าการแต่งเพลงละครโทรทัศน์ขึ้นใหม่ (ธิติมา สังขพิทักษ์, สัมภาษณ์ทางโทรศัพท์, 15 มีนาคม 2559) อย่างไรก็ตาม เนื่องจากค่ายเพลงมีอิทธิพลทางการค้าในระดับสูง นักแต่งเพลงจึงต้องยินยอมที่จะมอบลิขสิทธิ์ต่าง ๆ ให้แก่ค่ายเพลง เพราะนักแต่งเพลงต้องพึ่งพาค่ายเพลงในการเผยแพร่ผลงานของตน ดังนั้น ลิขสิทธิ์เพลงละครระหว่างผู้แต่งกับค่ายเพลง จึงมีค่ายเพลงเป็นผู้ถือลิขสิทธิ์เพลงเปรียบเสมือนผู้ดูแล โดยค่ายเพลงจะให้ค่าแต่งเพลงต้นฉบับแก่นักแต่งเพลง และแบ่งรายได้จากการต่อ ยอดหากำไรจากเพลงนั้น ๆ ให้แก่นักแต่งเพลง ตามข้อตกลงที่ได้ตกลงกันไว้ (มนต์ชีพ ศิวะสินางกูร, สัมภาษณ์, 21 เมษายน 2559) แต่บางค่ายเพลงก็ได้ถือโอกาสในการซื้อขายลิขสิทธิ์เพลงละครจากนักแต่งเพลง ทำให้นักแต่งเพลงไม่สามารถนำผลงานของตนไปใช้ได้อีกต่อไป (สุทธิพงษ์ วัฒนจัง, สัมภาษณ์, 30 มีนาคม 2559)

สรุปยุคที่ 4

ในปีพ.ศ. 2533 เพลงละครเรื่อง “คู่กรรม” ขับร้องโดย ศาสสัณห์ บุญญาสัย และกมลชนก โกมลฐิติ ได้รับความนิยมเป็นอย่างสูงพร้อม ๆ กับละครเรื่อง “คู่กรรม” นำแสดงโดยธงชัย แมคอินไตย์ และกมลชนก โกมลฐิติ เป็นจุดเริ่มต้นของการแย่งชิงลิขสิทธิ์เพลงละครระหว่าง

สถานีโทรทัศน์กับค่ายเพลง อีกทั้งในปลายยุคที่อุตสาหกรรมเพลงละครขยายตัว ค่ายเพลงที่เริ่มเข้ามา มีบทบาทในการประพันธ์เพลงนำละครโทรทัศน์ ได้เริ่มกำหนดให้เพลงละครโทรทัศน์มีเนื้อหาที่เป็นกลาง ไม่เจาะจงถึงเนื้อหาของละครมากนัก และไม่มีการบรรจุชื่อละครลงไปในคำร้อง เนื่องจากค่ายเพลงต้องการต่อยอดการขายเพลงละครในฐานะเพลงไทยสากลทั่วไป นอกจากนี้ ในยุคนี้ผู้อำนวยการผลิตละครโทรทัศน์ยังนิยมนำเพลงไทยสากลที่ได้รับความนิยมอยู่ก่อนแล้วมาใช้เป็นเพลงนำละคร เนื่องจากความสะดวกในการเลือกนำมาใช้ อีกทั้งฐานความนิยมของเพลงยังมีส่วนช่วยเพิ่มความนิยมของละครได้

ยุคที่ 5 ยุคเพลงละครโทรทัศน์เพื่อตลาดในวงกว้าง พ.ศ. 2540-2549

เพลงนำละครโทรทัศน์เริ่มมีการขยายตัว และได้รับการแต่งขึ้นใหม่เพื่อใช้เป็นเพลงละครโทรทัศน์มากขึ้น แต่เพลงโทรทัศน์ในยุคนี้แทบไม่ปรากฏเพลงนำละครโทรทัศน์ที่เล่าเรื่องของละคร แต่เพลงละครที่แต่งขึ้นในรูปแบบของเพลงทั่วไปกลับเป็นที่แพร่หลาย และได้รับความนิยมในการประพันธ์ โดยเนื้อหาของเพลงละครจะกล่าวถึงแก่นเรื่องของละคร และอารมณ์หลักของตัวละคร (การแต่งเพลงนำละครที่เน้นอารมณ์ของตัวละคร) เช่น รัก อัจฉา กลัว ฯ ทั้งนี้เพลงละครที่เล่าเรื่องของละครยังคงมีอยู่ แต่มีอยู่ในปริมาณที่น้อยกว่าแต่ก่อน ซึ่งแนวดนตรีจะมีความเป็นป๊อบมากขึ้นตามสมัยนิยม โดยเปลี่ยนแปลงจากเพลงหวานสู่เพลงที่มีความหนักแน่นติดหู เช่น ป๊อปร็อค (Pop Rock) ทั้งนี้วิกฤติเศรษฐกิจในปี พ.ศ. 2540 ไม่ได้ส่งผลต่อการสร้างสรรค์เพลงละครโทรทัศน์แต่อย่างใด เนื่องจากเพลงละครโทรทัศน์เป็นสิ่งที่อยู่คู่กับละครโทรทัศน์ トラบที่ยังมีละครโทรทัศน์ เพลงละครโทรทัศน์ก็ยังคงมีเนื้อหาที่อยู่ในกรอบของละคร (สุทธิพงษ์ วัฒนจัง, สัมภาษณ์, 30 มีนาคม 2559)

เพลงนำละครโทรทัศน์ในยุคนี้เริ่มกลายเป็นเพลงนำละครที่เล่าอารมณ์ของตัวละครเกือบทั้งหมด เนื่องจากเพลงนำละครส่วนใหญ่ถูกประพันธ์ขึ้นโดยค่ายเพลง อย่างไรก็ตาม เพลงนำละครโทรทัศน์ของสถานีโทรทัศน์สีกองทัพบกช่อง 7 ยังคงมีเพลงนำละครที่เล่าเรื่องของละครโทรทัศน์ในปริมาณมาก โดยเฉพาะเพลงนำละครแนวจักรวาล เนื่องจากละครแนวนี้มักนำเพลงเดิมกลับมาใช้ใหม่ ถึงแม้ในละครจักรวาลบางเรื่อง เพลงละครเดิมจะมีการเพิ่มเติมคำร้อง หรือประพันธ์เพลงขึ้นใหม่ แต่เพลงยังคงมีหน้าที่ในการเล่าเรื่องเป็นหลัก ผู้ฟังสามารถเข้าใจเนื้อเรื่องของละครได้ในทันที เนื่องจาก

ผู้อำนวยการผลิตละครและสถานีโทรทัศน์มีความคิดเห็นต่อหน้าที่ของเพลงนำละครโทรทัศน์ ว่า เพลงนำละครจะต้องเป็นเพลงที่เล่าเรื่องของละครเป็นหลัก ถึงแม้เพลงนำละครจะมีการผสมผสานการเล่าเรื่อง แก่นเรื่องละคร บรรยากาศละคร และอารมณ์ของตัวละคร แต่สัดส่วนในการเล่าเรื่องจะต้องมาเป็นอันดับแรก ยกเว้นในละครบางเรื่องที่ตัวละครมีบทบาทโดดเด่น หรือมีการสื่อสารอารมณ์ของตัวละครที่เข้มข้น เพลงนำละครเรื่องดังกล่าวจะเป็นเพลงจากค่ายเพลง หรือเป็นเพลงที่เล่าอารมณ์ของตัวละครเป็นหลัก (สราวุธ เลิศพิเศษณ์, 12 เมษายน 2559) แต่ถึงอย่างไร อารมณ์ของตัวละครในเพลงผู้ฟังยังสามารถคาดเดาเนื้อเรื่องและบรรยากาศของละครได้ แตกต่างจากเพลงนำละครที่เล่าอารมณ์ของตัวละครในยุคที่ 6 เนื่องจากเพลงนำละครที่เล่าอารมณ์ของตัวละครในยุคที่ 6 เพลงจะมีเนื้อหาอารมณ์ที่ค่อนข้างกว้าง เป็นอารมณ์พื้นฐานของมนุษย์ทั่วไปที่ไม่เจาะจงกับตัวละครและเนื้อหาของละคร กล่าวคือ เป็นเพลงที่มีลักษณะอารมณ์รัก โลก โกรธ หลง ๆ เหมือนกับเพลงไทยสากลทั่วไป ซึ่งผู้ฟังสามารถเชื่อมโยงเพลงดังกล่าวเข้ากับความรู้สึกของตนเอง โดยไม่มีภาพจำของละครมาเกี่ยวข้องกับเพลง

สรุปยุคที่ 5

เพลงนำละครที่เล่าอารมณ์ของละครมีจำนวนที่เพิ่มขึ้น พร้อม ๆ กับแนวคิดที่เปลี่ยนแปลงไปตามความนิยมของผู้ฟังแต่ละยุคสมัย แต่ถึงอย่างไร เพลงนำละครโทรทัศน์ของสถานีโทรทัศน์สี กองทัพบกช่อง 7 ยังคงมีเพลงที่เล่าเรื่องของละครเป็นหลักอยู่จำนวนมาก ถึงแม้ในบางเพลงจะเป็นเพลงที่มีการเล่าแบบผสมผสานระหว่างการเล่าเรื่อง การเล่าแก่นเรื่อง การเล่าบรรยากาศ และการเล่าอารมณ์ของตัวละครก็ตาม

ยุคที่ 6 ยุคธุรกิจเพลงละครโทรทัศน์ของสถานีโทรทัศน์ พ.ศ. 2550-2558

ในยุคที่ 6 ยุคธุรกิจเพลงละครโทรทัศน์ของสถานีโทรทัศน์ พ.ศ. 2550-2558 เป็นยุคที่ละครโทรทัศน์มีทางเลือกในการสร้างสรรค์เพลงละครเป็นจำนวนมาก ทั้งนักแต่งเพลง ค่ายเพลง ผู้ผลิตละคร และนักร้อง โดยผู้อำนวยการผลิตละครเป็นตัวแปรสำคัญของการสร้างสรรค์ และการเลือกเพลงนำละครมาใช้ในละคร เนื่องจากผู้อำนวยการผลิตละครสามารถที่จะเลือกนักร้อง นักแต่งเพลง

และค่ายเพลงตามที่ต้องการ ซึ่งการเลือกนี้มีมาตั้งแต่ในสมัยยุคบุกเบิกละครโทรทัศน์และเพลงละครโทรทัศน์ไทย

สำหรับขั้นตอนก่อนการแต่งเพลงละครโทรทัศน์ นักแต่งเพลงจะอ่านเรื่องย่อละคร และพูดคุยสรุปรายละเอียดอารมณ์ของละครกับผู้เขียนบทและผู้อำนวยการผลิตละคร บางครั้งอาจมีการขอดูละครบางตอนที่ตัดต่อเสร็จแล้วก่อนออกอากาศ เพื่อที่จะได้เพลงละครที่เข้ากับละครมากที่สุด (ณรงค์วิทย์ เตชะธนะวัฒน์, สัมภาษณ์, 15 มีนาคม 2559) นอกจากนี้ การแต่งเพลงละครโทรทัศน์ยังต้องคำนึงถึงกลุ่มเป้าหมายละคร เนื่องจากละครของแต่ละสถานีโทรทัศน์ และช่วงเวลาของการออกอากาศ ย่อมส่งผลทำให้กลุ่มเป้าหมายมีความแตกต่างกัน ดังนั้น โจทย์ที่นักแต่งเพลงจะได้รับจากฝ่ายผู้ผลิตละครย่อมมีความแตกต่างกันออกไปด้วย (สุทธิพงษ์ วัฒนจัง, สัมภาษณ์, 30 มีนาคม 2559) เช่น การทำเพลงนำละครโทรทัศน์ให้มีแนวดนตรีสมัยใหม่ในละครจักรวาลบางเรื่องของสถานีโทรทัศน์ สีกองทัพบกช่อง 7 เนื่องจากมีกลุ่มวัยรุ่นที่รับชมละครเรื่องนี้เป็นจำนวนมาก (สรารัฐ เลิศพิสิทธิ์, 12 เมษายน 2559)

ในยุคนี้ อุตสาหกรรมของเพลงละครโทรทัศน์ได้ก้าวมาสู่จุดสูงสุดเมื่อเทียบกับอดีต สังเกตได้จากปรากฏการณ์ในปี พ.ศ. 2557 ที่สถานีโทรทัศน์ไทยทีวีสีช่อง 3 ได้จัดตั้งแผนกเพลงละครโทรทัศน์ “Chandelier Music” ขึ้นอย่างเป็นทางการ โดยมีณรงค์วิทย์ เตชะธนะวัฒน์ (หนึ่ง ณรงค์วิทย์) เป็น Executive Producer Music ดูแลการผลิตเพลงละครโทรทัศน์ทั้งหมดของสถานีโทรทัศน์ ผู้อำนวยการผลิตละครทุกคนต้องใช้เพลงละครจากแผนกเพลงละครนี้เท่านั้น โดยลิขสิทธิ์ของเพลงละครโทรทัศน์จะมีสถานีโทรทัศน์เป็นเจ้าของแต่เพียงผู้เดียว เพื่อหลีกเลี่ยงปัญหาทางกฎหมาย และการใช้งานเพลงละครในอนาคต (ณรงค์วิทย์ เตชะธนะวัฒน์, สัมภาษณ์, 15 มีนาคม 2559)

ธุรกิจและผลประโยชน์ได้เข้ามาเป็นส่วนกำหนดการสร้างสรรคเพลงละครโทรทัศน์ ทำให้เพลงนำละครโทรทัศน์ได้เปลี่ยนแปลงไป จากเดิมที่เพลงนำละครคือการเล่าเรื่องและบอกอารมณ์ของละครแบบตรงไปตรงมา แต่ในปัจจุบันเพลงนำละครได้เปลี่ยนแปลงมาสู่การเล่าอารมณ์ของตัวละครมากกว่าการเล่าเรื่องย่อของละคร โดยเพลงนำละครโทรทัศน์จะใช้แนวดนตรีที่แหวกจากกรอบทางดนตรีเดิม ๆ เพลงนำละครโทรทัศน์ได้พัฒนาแนวเพลงเข้าสู่โมเดิร์นร็อก (Modern Rock) ที่เป็นการนำดนตรีแต่ละแขนงมาผสมผสานกันอย่างลงตัว (สุทธิพงษ์ วัฒนจัง, สัมภาษณ์, 30 มีนาคม 2559)

รวมถึงการใช้คำแสลง และคำที่ถูกสร้างขึ้นใหม่โดยสังคม กล่าวได้ว่า เพลงนำละครในปัจจุบันมีความกล้าเสี่ยงมากกว่าแต่ก่อน (ทั้งนี้ต้องพิจารณาเนื้อหาของละครด้วยว่า เพลงละครจะสามารถแหวกจากกรอบได้แค่ไหน) (จิตติมา สังขพิทักษ์, สัมภาษณ์ทางโทรศัพท์, 15 มีนาคม 2559) นอกจากนี้ เพลงที่ถูกใช้ในละครโทรทัศน์ถูกแบ่งออกเป็น 3 ประเภทอย่างชัดเจน คือ เพลงนำละคร เพลงผ่านละคร และเพลงท้ายละคร (ปฏิเวธ อุทัยเฉลิม, สัมภาษณ์, 6 เมษายน 2559) ซึ่งเพลงนำละครในปัจจุบันเกือบทั้งหมดเป็นเพลงที่แต่งขึ้นใหม่ให้กับละคร ยกเว้นละครบางเรื่อง โดยเฉพาะละครผลิตซ้ำ (Remake) ที่ใช้เพลงนำละครเดิม แต่ในปัจจุบันการแต่งเพลงนำละครขึ้นใหม่สำหรับละครผลิตซ้ำ (Remake) มีจำนวนเพิ่มมากขึ้น โดยผู้อำนวยการผลิตละครส่วนมากยังคงให้เกียรตินักแต่งเพลงคนเดิมในการแต่งเพลงนำละคร เนื่องจากผู้อำนวยการผลิตละครเห็นว่าละครได้มีการเปลี่ยนบริบท หรือพลิกแพลงบทละคร ทำให้เพลงนำละครเดิมไม่ตรงตามเนื้อหาของละครอย่างที่ตั้งใจไว้ แต่ถ้าหากผู้อำนวยการผลิตละครได้เลือกเพลงละครเดิมมาใช้ เพลงอาจได้รับการเปลี่ยนดนตรีและนักร้องเพื่อให้เข้ากับยุคสมัย นอกจากนี้ เพลงละครเดิมที่ได้รับการปรับแต่งยังสามารถดึงดูดผู้ชมละครได้หลากหลายช่วงอายุทั้งอดีตและปัจจุบัน (อรุโณชา ภาณุพันธุ์, สัมภาษณ์, 23 มีนาคม 2559) แต่ถึงอย่างไร จากการสัมภาษณ์นักประพันธ์เพลงอาชีพ และผู้เกี่ยวข้องที่มีบทบาทต่อการสร้างสรรค์เพลงละครโทรทัศน์ไทย ทุกคนเห็นพ้องต้องกันว่าในปัจจุบัน เพลงนำละครโทรทัศน์คือเพลงที่เล่าเรื่องของละคร ไม่ว่าจะเวลาจะผ่านไปยุคกี่สมัย เพลงนำละครยังคงบอกเนื้อหาโดยรวมของละคร และตัวละครทั้งหมด โดยแนวดนตรีและภาษาที่ใช้ในเพลงจะมาจากแก่นเรื่องของละคร แต่ในปัจจุบัน การให้ความสำคัญ หรือการเลือกใช้ส่วนประกอบของเนื้อหาละครนั้น มีทิศทางในการเลือกอารมณ์ของตัวละครเป็นอันดับแรก โดยเฉพาะเพลงนำละครของสถานีโทรทัศน์ไทยทีวีสีช่อง 3 แต่ถึงอย่างไร เพลงที่เล่าอารมณ์ของตัวละคร ผู้ฟังยังสามารถรับรู้ได้ถึงประเด็นและใจความสำคัญหลักของละครไม่มากนักน้อย ซึ่งสาเหตุของการเลือกอารมณ์ของตัวละครมาใช้เป็นเพลงนำละคร มีสาเหตุมาจากแนวทางและความถนัดของนักแต่งเพลง และการต่อยอดทางธุรกิจที่ต้องการให้เพลงนำละครสามารถฟังได้ทุกที่ทุกเวลา แม้ละครจะออกอากาศไปแล้วก็ตาม (ณรงค์วิทย์ เตชะธนะวัฒน์, สัมภาษณ์, 15 มีนาคม 2559) โดยเพลงนำละครโทรทัศน์สามารถแบ่งตามลักษณะของการประพันธ์เพลงออกเป็น 2 ประเภท ได้แก่ (วิเชียร ตันติพิมลพันธ์, สัมภาษณ์ทางโทรศัพท์, 28 มีนาคม 2559)

1. เพลงนำละครที่เอื้อต่อละคร

หมายถึง เพลงที่ถูกแต่งขึ้นเพื่อละครโดยเฉพาะ ผู้ฟังสามารถรับรู้ได้ถึงอารมณ์ของละครและตัวละครได้ทันที โดยเพลงส่วนใหญ่จะมีการนำชื่อของละคร หรือคำที่ใกล้เคียงมาใส่ในคำร้องหรือชื่อเพลง เปรียบเสมือนสัญลักษณ์ที่ช่วยในการจดจำ และทำให้เพลงละครสามารถกลายเป็นเพลงที่มีอายุยืนยาว สามารถนำกลับมาใช้ใหม่ได้ในละครผลิตซ้ำ (Remake) เมื่อได้ยินเพลง ผู้ฟังจะสามารถย้อนนึกถึงละครและตัวละครได้ ซึ่งเพลงนำละครในลักษณะนี้จะปรากฏให้เห็นในละครย้อนยุค (ละคร Period) เป็นส่วนมาก แต่ในส่วนของดนตรีของละครย้อนยุค (ละคร Period) จะมีความแตกต่างจากสมัยก่อนเล็กน้อย เพื่อความทันสมัย แต่ยังคงรักษาแก่นของดนตรีตามแก่นของละครไว้ เช่น การใช้เครื่องดนตรีสมัยใหม่ แต่บรรเลงแบบเพลงสมัยเก่า

2. เพลงนำละครที่แต่งขึ้นแบบเพลงไทยสากลทั่วไป (เพลงนำละครเพื่อการค้า)

หมายถึง เพลงที่ถูกแต่งขึ้นเพื่อใช้เป็นเพลงนำละคร แต่ไม่ได้ระบุคำที่เจาะจงถึงละครและตัวละคร ผู้ฟังจะเชื่อมโยงชีวิตของตนเองกับเพลงมากกว่าที่จะนึกถึงละคร เพลงนำละครในลักษณะนี้จะเป็นความเป็นสมัยนิยม เพื่อให้เพลงมีโอกาสถูกเปิดในวิทยุมากขึ้น แต่ถึงอย่างไร เพลงนำละครที่ดีจะต้องแต่งเพื่อละครทุกครั้ง เพลงจะต้องส่งเสริมภาพและความรู้สึกของตัวละครและละครให้ได้มากที่สุด

ความก้าวไกลของสื่อดิจิทัลในปัจจุบัน ทำให้ผู้ผลิตละครง่ายที่จะโปรโมทเพลงละครของตน ก่อนการออกอากาศของละคร เพลงละครจะถูกปล่อยออกมาสู่สื่อออนไลน์ (Social Media) ให้ผู้คนได้ฟังราว 2 สัปดาห์ ก่อนละครจะออกอากาศ ทั้งนี้เพื่อสร้างความคุ้นชิน และเพิ่มจำนวนผู้ติดตามเพลง เพื่อชักนำผู้ฟังเพลงให้มาชมละครโทรทัศน์ โดยเพลงละครโทรทัศน์จะได้รับการโปรโมทผ่านสถานีวิทยุ หากผู้อำนวยการผลิตละครรู้จักกับผู้ดำเนินรายการวิทยุเป็นการส่วนตัว แต่ในกรณีเพลงละครโทรทัศน์ถูกแต่งขึ้นโดยค่ายเพลง ค่ายเพลงจะเป็นผู้ที่ดำเนินการออกอากาศเพลงละครโทรทัศน์ผ่านสถานีวิทยุด้วยตนเอง (อรุโณชา ภาณุพันธุ์, สัมภาษณ์, 23 มีนาคม 2559)

เนื่องจากเพลงนำละครโทรทัศน์มีความสำคัญต่อละครโทรทัศน์ ในฐานะประตูบานแรกที่ผู้ชมละครต้องผ่านเพื่อเข้าไปสู่ละคร เพลงนำละครที่ดีสามารถดึงดูดผู้ฟังให้มาชมละครได้ โดยเฉพาะแฟนคลับ (Fan Club) ของนักร้อง (ปฏิเวธ อุทัยเฉลิม, สัมภาษณ์, 6 เมษายน 2559) ด้วยเหตุนี้

สถานีโทรทัศน์หลายแห่งจึงได้นำคู่พระนางมาร้องเพลงนำละคร เพื่อที่จะเพิ่มฐานผู้ชมละคร และเพิ่มกำไรจากการต่อยอดทางธุรกิจของเพลงนำละครโทรทัศน์ (สราวุธ เลิศพิสมัย, 12 เมษายน 2559) ดังนั้น ในยุคปัจจุบันผู้ผลิตละครจึงให้ความสำคัญต่อเพลงนำละครโทรทัศน์เป็นอย่างมาก แต่เพลงผ่านละครส่วนใหญ่ และเพลงท้ายละครของผู้ผลิตบางราย ยังคงเป็นเพลงที่เลือกมาจากเพลงไทยสากลทั่วไปในตลาด ไม่ว่าจะเป็เพลงเก่าหรือเพลงใหม่ โดยส่วนใหญ่ค่ายเพลงจะเป็นฝ่ายเสนอเพลงให้แก่ผู้อำนวยการผลิตละครนำไปใช้เป็นเพลงผ่าน และเพลงท้ายละคร ซึ่งมีทั้งไม่มีค่าใช้จ่าย และราคาตลาดพิเศษ เนื่องจากค่ายเพลงต้องการที่จะโปรโมทเพลงของตน โดยไม่เสียค่าใช้จ่ายในการซื้อเวลาสื่อ และอีกเหตุผลหนึ่ง ค่ายเพลงต้องการหาเพลงให้บันทึกไว้ในสังกัดได้ร้อง เพื่อป้องกันการฉีกสัญญาจ้าง (ปวิเวร อุทัยเฉลิม, สัมภาษณ์, 6 เมษายน 2559)

รูปแบบการผลิตละครและเพลงละครโทรทัศน์ที่เปลี่ยนแปลงไปสู่อุตสาหกรรมความบันเทิง และการเข้ามาของละครโทรทัศน์ในระบบดิจิทัล ทำให้เพลงละครโทรทัศน์มีเนื้อหาที่เกิดการวนซ้ำในปริมาณมาก และล้นต่อการเสพย์ (ณรงค์วิทย์ เตชะธนะวัฒน์, สัมภาษณ์, 15 มีนาคม 2559; อารีย์ นักดนตรี, สัมภาษณ์, 19 มีนาคม 2559) ดังนั้น การทำเพลงละครของตนให้โดดเด่น โดยคำนึงถึงผลกำไรของผู้ผลิตจึงเป็นสิ่งสำคัญ ผู้ผลิตจึงพยายามหาเนื้อหาใหม่ ๆ มานำเสนอให้ได้มากที่สุดและไวที่สุด อุตสาหกรรมจึงทำให้เกิดการผลิตแบบทิ้งขว้าง (คุณภาพพอใช้ได้ แต่ใช้ได้ในระยะสั้น ผู้ชมละครจะสามารถจำเพลงละครได้ในระยะสั้น เมื่อละครออกสาน เพลงก็จะออกสานตามไปด้วย) แม้เพลงละครจะมีส่วนช่วยในการดึงดูดคนให้มาชมละคร แต่ในปัจจุบันเพลงมีส่วนช่วยที่ลดลง เนื่องจากละครและเพลงที่มีมากขึ้น ทำให้ผู้คนไม่สามารถที่จะจดจำสิ่งเหล่านี้ได้ ดังนั้น ละครจึงยังคงเป็นตัวนำเพลงและมีความสำคัญมากกว่า (ละลิตา ฉันทศาสตร์โกศล, สัมภาษณ์, 18 มีนาคม 2559)

สรุปยุคที่ 6

เพลงนำละครได้กลายเป็นอุตสาหกรรมเพลงขนาดใหญ่ และมีการแบ่งแยกประเภทของเพลงนำละครอย่างชัดเจน ได้แก่ เพลงนำละครที่เอื้อต่อละคร และเพลงนำละครเพื่อการค้า อีกทั้งสถานีโทรทัศน์ไทยทีวีสีช่อง 3 ได้จัดตั้งแผนกเพลงละครโทรทัศน์ “Chandelier Music” ขึ้นอย่าง

เป็นทางการ แต่เนื่องจากการขยายตัวของสื่อที่รวดเร็วผนวกกับการเข้ามาของละครโทรทัศน์ในระบบดิจิทัล เพลงละครโทรทัศน์จึงล้นต่อการเสพยา และเกิดการวนซ้ำของเนื้อหอย่างรวดเร็วด้วยเช่นกัน

2. การวิเคราะห์เพลงนำละครโทรทัศน์

ผู้วิจัยได้ศึกษาวิเคราะห์เพลงนำละครโทรทัศน์ หลังจากการสัมภาษณ์นักประพันธ์เพลงอาชีพและผู้เกี่ยวข้องที่มีบทบาทต่อการสร้างสรรค์เพลงละครโทรทัศน์ไทย เพื่อที่ผู้วิจัยจะได้นำข้อมูลจากการสัมภาษณ์มาใช้เป็นแนวทางในการวิเคราะห์เพลงนำละคร โดยผู้วิจัยได้ใช้วิธีการสุ่มตัวอย่างแบบเฉพาะเจาะจง (Purposive Sampling) จากเพลงนำละครโทรทัศน์ที่แต่งขึ้นใหม่เพื่อใช้ในละคร รวมถึงเพลงนำละครที่ถูกนำกลับมาใช้ใหม่ หรือเพลงละครผลิตซ้ำ (Remake) ในช่วงเวลาดังตั้งแต่ปี พ.ศ. 2498-2558 รวมเป็นจำนวน 860 เพลง จากเว็บไซต์วิดีโอออนไลน์ (www.youtube.com) และไฟล์ MP 3 ซึ่งผู้วิจัยได้แบ่งช่วงเวลาดังกล่าวออกเป็น 6 ยุค ได้แก่

ยุคที่ 1 พ.ศ. 2498-2509 ไม่มีเพลงนำละครโทรทัศน์ในการวิเคราะห์

ยุคที่ 2 พ.ศ. 2510-2519 พบจำนวน 10 เพลง

ยุคที่ 3 พ.ศ. 2520-2529 พบจำนวน 41 เพลง

ยุคที่ 4 พ.ศ. 2530-2539 พบจำนวน 251 เพลง

ยุคที่ 5 พ.ศ. 2540-2549 พบจำนวน 253 เพลง

ยุคที่ 6 พ.ศ. 2550-2558 พบจำนวน 305 เพลง

นอกจากนี้ ผู้วิจัยยังได้แบ่งเพลงนำละครโทรทัศน์ตั้งแต่ยุคที่ 1 ถึงยุคที่ 6 ตามประเภทของการเล่าในเพลงนำละครโทรทัศน์ ซึ่งสามารถแบ่งออกได้เป็น 4 ประเภท ได้แก่

1. เพลงนำละครที่เล่าเรื่องละคร หมายถึง เพลงนำละครที่บอกเค้าโครงเรื่อง หรือเรื่องราวของละครได้แบบลำดับขั้น หรือเนื้อเรื่องในช่วงใดช่วงหนึ่ง เพลงนำละครที่เล่าเรื่องละครจึงเป็นเสมือนเพลงที่สรุปเนื้อเรื่องของละครโทรทัศน์ โดยมักมีการใส่ชื่อของละครลงไปในการร้องของเพลง ซึ่งในบาง

เพลงอาจมีการแทรกการกล่าวถึงตัวละคร และอารมณ์ของตัวละครควบคู่กับการเล่าเรื่อง เพื่อเสริมให้การเล่าเรื่องนั้นมีความสมบูรณ์มากยิ่งขึ้น

2. เพลงนำละครที่เล่าแก่นเรื่องละคร หมายถึง เพลงนำละครที่นำเสนอเนื้อหาเกี่ยวกับแก่นเรื่องของละครที่เป็นนามธรรม เช่น ความรัก ความแค้น ความเกลียด บาปบุญ กรรมเวร ฯลฯ โดยเพลงนำละครโทรทัศน์ที่เล่าแก่นเรื่องละครบางเพลงอาจมีการผสมผสานการเล่าเรื่องละคร การเล่าบรรยากาศละคร และการเล่าอารมณ์ของตัวละครไปพร้อม ๆ กัน ดังนั้น เพลงนำละครที่เล่าแก่นเรื่องของละคร จึงเป็นเพลงที่ทำให้ผู้ฟังสามารถคาดเดาประเด็นหลัก และเนื้อหาของละครในภาพรวมได้
3. เพลงนำละครที่เล่าบรรยากาศละคร หมายถึง เพลงนำละครที่บอกอารมณ์หลักของเนื้อเรื่องละคร หรือสภาพแวดล้อมของฉาก เวลา และสถานที่ในละคร โดยไม่มีการกล่าวถึงตัวละคร และเนื้อเรื่องของละครแบบเฉพาะเจาะจง ผู้ฟังสามารถรับรู้ได้เพียงว่าละครเรื่องดังกล่าวต้องการนำเสนอ และมีความเกี่ยวข้องกับสิ่งใด ซึ่งหากเพลงนำเสนอบรรยากาศของละครออกมาได้อย่างชัดเจน ผู้ฟังจะสามารถคาดเดาประเด็นหลักของละครได้ในภาพรวมกว้าง ๆ อีกทั้งผู้ฟังยังสามารถรับรู้ถึงแนวเรื่องของละคร (Genre) ได้อีกด้วย
4. เพลงนำละครที่กล่าวถึงตัวละคร
 - 4.1. เพลงนำละครที่เล่าถึงตัวละคร หมายถึง เพลงนำละครที่มีเนื้อหาเกี่ยวข้องกับตัวละคร ไม่ว่าจะ เป็นเพลงที่แนะนำตัวละคร หรือบอกการกระทำของตัวละครตัวใดตัวหนึ่ง ทั้งแบบเจาะจง และไม่เจาะจงถึงชื่อตัวละคร โดยการแนะนำตัวละครจะมีการแนะนำที่ลงลึกมากกว่าเพลงที่เล่าเรื่องละคร
 - 4.2. เพลงนำละครที่เล่าอารมณ์ของตัวละคร หมายถึง เพลงนำละครที่บอกความรู้สึกของตัวละคร ไม่ว่าจะ เป็นการบอกตัวเอง หรือบอกกับคนอื่น โดยแบ่งออกได้เป็น 2 ประเภท ได้แก่
 - 4.2.1. เพลงนำละครที่เล่าอารมณ์ของตัวละครแบบกลาง ๆ หมายถึง เพลงนำละครที่บอกความรู้สึกพื้นฐานของตัวละคร เช่น รัก โกรธ โศก หลง แค้น ฯลฯ โดยไม่ได้เจาะจงกับอารมณ์ที่ลึกซึ้งของตัวละคร และเนื้อหาของละครมากนัก เพลงในลักษณะนี้จึงไม่ผูกติดกับละคร สามารถกลายเป็นเพลงไทยสากลทั่วไปได้ง่าย ผู้ฟังอาจไม่รู้ว่าเพลงนี้เป็นเพลงนำละครของละครเรื่องใด ข้อสังเกตของเพลงที่เล่าอารมณ์ของตัวละครแบบ

กลาง ๆ คือ เพลงนำละครในลักษณะนี้สามารถนำไปใช้เป็นเพลงนำละครของละครเรื่องอื่นได้ โดยที่ผู้ฟังจะไม่รู้สึกว่าเพลงมีข้อผูกมัดกับละครเรื่องเดิม

4.2.2. เพลงนำละครที่เล่าอารมณ์ของตัวละครแบบอิงอารมณ์ของละคร หมายถึง เพลงนำละครที่เล่าอารมณ์ของตัวละคร โดยใช้อารมณ์หลักของตัวละครจากเนื้อหาของละคร ผู้ฟังสามารถรับรู้อารมณ์ของตัวละครไปพร้อมกับอารมณ์ของเนื้อเรื่องละคร อีกทั้งเพลงยังทำให้ผู้ฟังสามารถคาดเดาเนื้อเรื่องของละครได้อีกด้วย

ทั้งนี้เพลงนำละครโทรทัศน์หนึ่งเพลงอาจมีการผสมการเล่าไว้หลายประเภท ดังนั้น การแยกประเภทของการเล่าในเพลงนำละครโทรทัศน์จึงต้องพิจารณาจากการเล่าที่โดดเด่นที่สุด หรือหากการเล่ามีความโดดเด่นที่ใกล้เคียงกัน เพลงนำละครโทรทัศน์เพลงนั้นจะกลายเป็นเพลงนำละครโทรทัศน์ที่มีการเล่าแบบผสมผสาน

ลำดับต่อไป ผู้วิจัยจะนำเสนอการวิเคราะห์เพลงนำละครโทรทัศน์ โดยแยกการนำเสนอออกเป็น 3 หัวข้อ ได้แก่

1. การวิเคราะห์เพลงนำละครโทรทัศน์ทั้ง 6 ยุค (พ.ศ. 2498-2558)
2. การวิเคราะห์เพลงนำละครโทรทัศน์ตามแนวเรื่องของละครโทรทัศน์ (Genre) ทั้ง 6 ยุค

โดยผู้วิจัยจะเลือกเพลงนำละครมาเป็นตัวอย่างในการวิเคราะห์ โดยเลือกให้ครอบคลุมถึงแนวเรื่องของละครโทรทัศน์ (Genre) ซึ่งได้แก่

1. ละครชีวิต (Drama)
2. ละครเรีงรรมย์ (Melodrama or Soap Opera)
3. ละครตลก (Comedy)
4. ละครการต่อสู้ (Action) หรือ ละครบู๊
5. ละครผี
6. ละครย้อนยุค หรือ ละครพีเรียด (Period Drama)
7. ละครอิงประวัติศาสตร์
8. ละครแฟนตาซี (Fantasy)
9. ละครพื้นบ้าน (Folktale) หรือ ละครจักรๆ วงศ์ ๆ

ทั้งนี้เนื่องจากละครโทรทัศน์แนวเรื่องละครเพลง (Musical) ในประเทศไทยมีจำนวนน้อย ผู้วิจัยจึงไม่สามารถนำเพลงละครของแนวเรื่องนี้มาวิเคราะห์เพื่อแสดงให้เห็นถึงพัฒนาการของเพลงละครแนวเรื่องดังกล่าวได้ ตัวอย่างเพลงละครแนวเรื่องละครเพลง (Musical) เช่น เพลง “ยังจำกันได้ไหม” ขับร้องโดย สุกฤษฎี วิเศษแก้ว จากละครเรื่อง “ข้ามเวลาหารัก” นำแสดงโดย สินจัย เปล่งพานิช และ สุกฤษฎี วิเศษแก้ว ออกอากาศทางสถานีวิทยุโทรทัศน์กองทัพบกช่อง 5 ในปี พ.ศ. 2554 และละครเรื่อง “พล นิกร กิมหงวน เดอะมิวสิคัล” ออกอากาศทางสถานีโทรทัศน์ดิจิทัล TRUE4U ในปี พ.ศ. 2557 โดยบริษัท ดรีมบ็อกซ์ จำกัด ซึ่งเพลงนำละครเป็นเพียงดนตรีบรรเลง

3. การวิเคราะห์เพลงนำละครโทรทัศน์ของละครผลิตซ้ำ (Remake)

นอกจากนี้ ในการวิเคราะห์เพลงนำละครโทรทัศน์แบบภาพรวมตามแนวเรื่องของละครโทรทัศน์ (Genre) และการวิเคราะห์เพลงนำละครโทรทัศน์ของละครผลิตซ้ำ (Remake) ผู้วิจัยจะนำเสนอการวิเคราะห์ตัวอย่างเพลงนำละคร โดยกล่าวถึงฉันทลักษณ์ของเพลงนำละคร เพื่อแสดงให้เห็นถึงรูปแบบของการประพันธ์เพลงนำละคร อย่างไรก็ตาม เพลงแต่ละเพลงนั้นจะไม่มีกำหนดจุดในการสัมผัส และจำนวนคำสัมผัส ทำให้เพลงไม่สามารถเรียกว่าฉันทลักษณ์ได้อย่างสมบูรณ์ อีกทั้งยังมีการอนุโลมใช้เสียง ๒ กับ ๓ เสียง ๒ กับ ๓ ว และเสียง ๓ กับ ๓ เช่น นั้น กับ นาน ในเวลา ร้อง ซึ่งฉันทลักษณ์ของเพลงประกอบไปด้วย (อภิรดี ภูภิรมย์, 2543: 100-113)

1. กลอนสี่

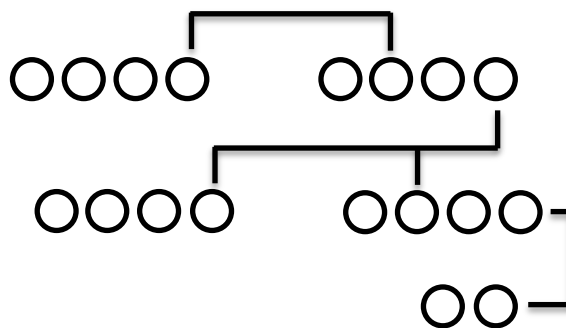

แผนภาพที่ 2 แผนภาพแสดงฉันทลักษณ์ของกลอนสี่

2. กลอนแปด

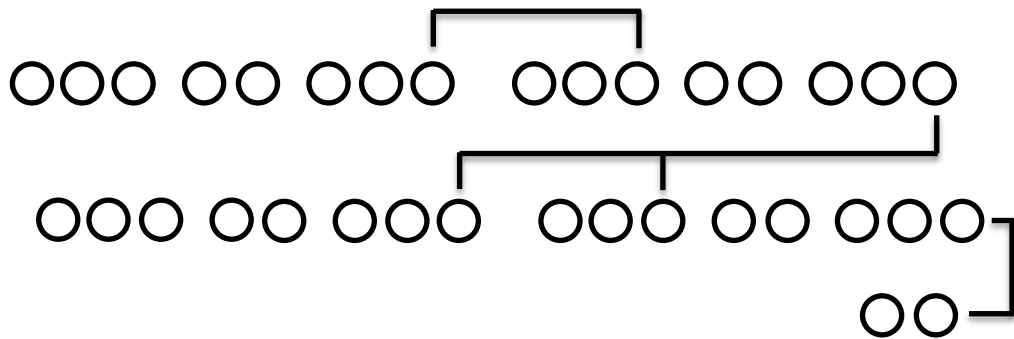

แผนภาพที่ 3 แผนภาพแสดงฉันทลักษณ์ของกลอนแปด

3. กาพย์ยานี

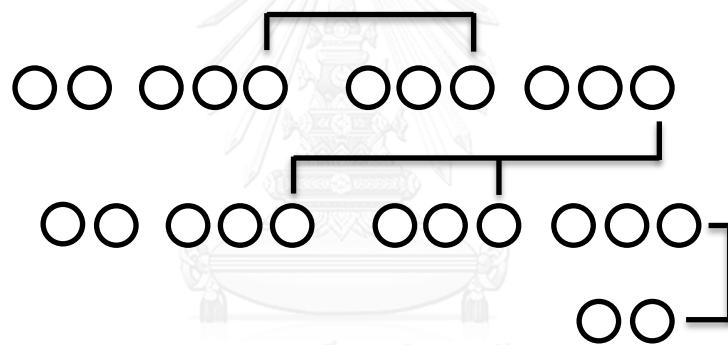

แผนภาพที่ 4 แผนภาพแสดงฉันทลักษณ์ของกาพย์ยานี

4. กลอนหัวเดียว คือ รูปแบบการประพันธ์ที่มีลักษณะเด่นอยู่ที่การใช้คำสัมผัสในคำท้ายของทุกวรรค

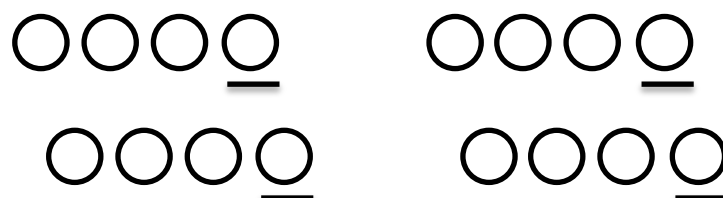

แผนภาพที่ 5 แผนภาพแสดงฉันทลักษณ์ของกลอนหัวเดียว

5. การสัมผัสคำเป็นระยะ
6. ไม่มีการสัมผัสคำ

เพลงแต่ละเพลงย่อมมีคำร้องและดนตรีที่แตกต่างกันออกไป อีกทั้งการวางโครงสร้างของคำร้องและการสัมผัสในเพลงนั้นไม่มีรูปแบบที่แน่นอนเหมือนกับฉันทลักษณ์ไทย ภายในหนึ่งเพลงอาจมีหลายฉันทลักษณ์ผสมกัน แต่ถึงอย่างไร เพลงไทยก็มีพื้นฐานการประพันธ์มาจากฉันทลักษณ์ ผู้วิจัยจึงนำฉันทลักษณ์มาใช้ร่วมกับการวิเคราะห์ตัวอย่างเพลงนำละคร เพื่อแสดงให้เห็นถึงพัฒนาการของการประพันธ์เพลงละครโทรทัศน์ไทย

ลำดับต่อไป ผู้วิจัยขอเสนอการวิเคราะห์เพลงนำละครโทรทัศน์ทั้ง 6 ยุค ตามที่กล่าวไว้ข้างต้น โดยผู้วิจัยจะนำเสนอเรื่องย่อของละคร ซึ่งผู้วิจัยได้ดัดแปลงให้สั้นเพื่อใช้ในการอ่านประกอบกับการวิเคราะห์เพลง โดยผู้วิจัยได้นำเรื่องย่อของละครมาจากเว็บไซต์ต่าง ๆ แล้วนำมาสรุปใหม่ ซึ่งเว็บไซต์ของเรื่องย่อละครประกอบไปด้วย

1. http://dara.truelife.com/drama_all
2. <http://drama.kapook.com/>
3. <http://gossipstar.mthai.com/tv/>
4. <http://lakorn.guchill.com/>
5. <http://movie.sanook.com/drama/>
6. <http://www.manager.co.th/Drama/>
7. <http://www.ohoclips.com/category/ent-blog/thai-lakorn/>
8. <http://www.thaitv3.com/ละครช่อง3/>
9. <http://www.watchlakorn.in/>

2.1 การวิเคราะห์เพลงนำละครโทรทัศน์ทั้ง 6 ยุค (พ.ศ. 2498-2558)

ในส่วนของการวิเคราะห์เพลงนำละครโทรทัศน์ทั้ง 6 ยุค (พ.ศ. 2498-2558) ผู้วิจัยจะนำเสนอผลการวิเคราะห์เพลงนำละครโทรทัศน์แบบภาพรวมในแต่ละยุค ดังนี้

2.1.1 การวิเคราะห์เพลงนำละครโทรทัศน์ยุคที่ 1 ช่วงปี พ.ศ. 2498-2509

เพลงนำละครโทรทัศน์ ช่วงระหว่างปี พ.ศ. 2498-2509 ไม่ปรากฏเพลงนำละครที่จะนำมาวิเคราะห์ ถึงแม้ผู้วิจัยจะได้ขอเพลงจากอารีย์ นักดนตรี และมนัส ปิติสานต์ ซึ่งเป็นนักแสดง และนักแต่งเพลงในช่วงเวลาดังกล่าว แต่เนื่องจากเพลงนำละครในช่วงเวลานี้ไม่ได้รับความนิยมเท่ากับเพลงที่นักแสดงร้องสดขณะแสดงละคร ผนวกกับค่าใช้จ่ายในการผลิตเพลงละคร และค่าผลิตแผ่นเสียงที่สูง ทำให้เพลงนำละครในช่วงเวลาดังกล่าวไม่ได้รับการบันทึกไว้อย่างแพร่หลาย อีกทั้งเพลงนำละครโทรทัศน์ยังไม่ได้รับการประพันธ์ขึ้นใหม่ในละครทุกเรื่องในช่วงเวลานี้ (อารีย์ นักดนตรี, สัมภาษณ์, 19 มีนาคม 2559) นอกจากนี้ นักแต่งเพลงยังไม่นิยมที่จะทำสำเนาเพลงละครไว้กับตัวเอง ทำให้ไม่มีเอกสารของเพลงนำละคร (มนัส ปิติสานต์, สัมภาษณ์, 19 เมษายน 2559) ทั้งนี้เพลง “ผู้หญิงก็มีหัวใจ” จากละครเรื่อง “หญิงก็มีหัวใจ” ผู้วิจัยจะไม่นำมาวิเคราะห์ เนื่องจากเพลงดังกล่าวไม่ใช่เพลงที่ถูกประพันธ์ขึ้นใหม่เพื่อละครโทรทัศน์ แต่ผู้วิจัยจะวิเคราะห์เพลง “บ้านทรายทอง” ซึ่งเป็นเพลงนำละครจากละครเรื่อง “บ้านทรายทอง” มาตั้งแต่ปี พ.ศ. 2501 จนถึงปัจจุบัน ในหัวข้อการวิเคราะห์เพลงนำละครโทรทัศน์ของละครผลิตซ้ำ (Remake) ทั้งนี้ผู้วิจัยไม่ได้นับรวมเพลง “บ้านทรายทอง” เป็นเพลงในจำนวน 860 เพลง เนื่องจากเพียงเพลงเดียวไม่สามารถตอบภาพรวมของยุคได้

2.1.2 การวิเคราะห์เพลงนำละครโทรทัศน์ยุคที่ 2 ช่วงปี พ.ศ. 2510-2519

การวิเคราะห์เพลงนำละครโทรทัศน์ยุคที่ 2 ช่วงระหว่างปี พ.ศ. 2510-2519 ผู้วิจัยได้คัดเลือกเพลงนำละครจำนวน 10 เพลงมาเป็นตัวแทนในการวิเคราะห์ ซึ่งเป็นเพียงบางส่วนของเพลงนำละครทั้งหมดในปี พ.ศ. 2510-2519 เท่านั้น โดยเป็นเพลงนำละครจากสถานีโทรทัศน์ช่อง 4 บางขุนพรหม จำนวน 1 เพลง จากสถานีวิทยุโทรทัศน์กองทัพบกช่อง 5 จำนวน 1 เพลง จากสถานีโทรทัศน์กองทัพบกช่อง 7 ขาวดำ จำนวน 3 เพลง จากสถานีโทรทัศน์สีกองทัพบกช่อง 7 จำนวน 4 เพลง และจากสถานีโทรทัศน์ไทยทีวีสีช่อง 9 จำนวน 1 เพลง

จากการวิเคราะห์เพลงนำละครโทรทัศน์ยุคที่ 2 ช่วงระหว่างปี พ.ศ. 2510-2519 จำนวน 10 เพลง ผู้วิจัยได้สรุปข้อมูลว่า เพลงนำละครโทรทัศน์ในช่วงเวลานี้ทั้งหมด คือเพลงที่เล่าเรื่องราวของละครโทรทัศน์ โดยเพลงนำละครมีการผสมผสานการเล่าเรื่อง ร่วมกับการบรรยายบรรยายภาคในละคร

(เพลงจะเล่าถึงสภาพแวดล้อมของตัวละคร) ตลอดจนมีการเล่าอารมณ์ของตัวละคร แต่เป็นเพียงการผสมผสานในสัดส่วนที่น้อยมาก เนื่องจาก เพลงนำละครยังคงเน้นการเล่าเรื่องของละครเป็นหลัก ทั้งนี้ เพลงนำละครมีการผสมผสานดนตรีระหว่างดนตรีไทย กับดนตรีสากลเป็นจำนวนมาก ซึ่งให้เห็นถึงความนิยม และพัฒนาการของการใช้ดนตรีในเพลงนำละคร ทั้งนี้ภาษาของเนื้อร้องมีการใช้คำที่ตรงไปตรงมา เข้าใจง่าย ทำให้ผู้ฟังสามารถร้องตามได้ง่าย และจดจำได้เป็นอย่างดี

2.1.3 การวิเคราะห์เพลงนำละครโทรทัศน์ยุคที่ 3 ช่วงปี พ.ศ. 2520-2529

การวิเคราะห์เพลงนำละครโทรทัศน์ยุคที่ 3 ช่วงระหว่างปี พ.ศ. 2520-2529 ผู้วิจัยได้คัดเลือกเพลงนำละครจำนวน 41 เพลงมาเป็นตัวแทนในการวิเคราะห์ ซึ่งเป็นเพียงบางส่วนจากเพลงนำละครทั้งหมดในปี พ.ศ. 2520-2529 เท่านั้น โดยเป็นเพลงนำละครจากสถานีโทรทัศน์ไทยทีวีสีช่อง 3 จำนวน 7 เพลง จากสถานีวิทยุโทรทัศน์กองทัพบกช่อง 5 จำนวน 4 เพลง จากสถานีโทรทัศน์สีกองทัพบกช่อง 7 จำนวน 29 เพลง และจากสถานีโทรทัศน์ไทยทีวีสีช่อง 9 อ.ส.ม.ท. จำนวน 1 เพลง

จากการวิเคราะห์เพลงนำละครโทรทัศน์ยุคที่ 3 ช่วงระหว่างปี พ.ศ. 2520-2529 จำนวน 41 เพลง ผู้วิจัยได้สรุปข้อมูลว่า เพลงนำละครในช่วงเวลานี้ยังคงเป็นการเล่าเรื่องของละครโทรทัศน์เป็นหลัก โดยบางเพลงได้มีการผสมบรรยากาศของเรื่อง และอารมณ์ของตัวละครเข้ามาในสัดส่วนที่สูงมากขึ้นจากช่วงปี พ.ศ. 2510-2519 โดยชื่อเพลง และคำร้องยังคงใช้ชื่อเดียวกันกับชื่อละคร แต่มีบางเพลงที่ไม่ปรากฏการใช้ ทั้งนี้เพลงนำละครได้เริ่มกลายเป็นเพลงไทยสากลทั่วไปที่กลมกลืนกันมากขึ้น แต่ยังคงมีเพลงนำละครโทรทัศน์ของละครจักรวาลที่ใช้ดนตรีไทย ผสมกับดนตรีสากลที่มีจุดแยกการใช้ อย่างชัดเจน ด้านภาษาที่ใช้ในเพลงในยุคนี้ยังคงมีความตรงไปตรงมา แต่เริ่มมีการใช้ภาษาในเชิงเปรียบเทียบ และคำคล้องจองที่สละสลวยมากยิ่งขึ้น โดยในเพลงจะมีคำสัมผัส ทั้งสัมผัสนอกและสัมผัสภายในท่อน ทั้งหมดนี้จึงชี้ให้เห็นถึงแนวทางการสร้างสรรค์เพลงนำละครโทรทัศน์ที่เปลี่ยนแปลงไป ทั้งการใช้คำร้อง และดนตรี นอกจากนี้ เพลงนำละครส่วนมากมักเป็นเพลงช้า แม้นดนตรี และเนื้อหาของเพลงจะสนุก แต่เพลงก็จะมีจังหวะที่ไม่เร็วมาก ยกเว้นเพลงนำละครของละครจักรวาล นอกจากนี้ ในยุคนี้เพลงนำละครมักได้รับการถ่ายทอดผ่านนักแสดงเป็นส่วนใหญ่ เช่น ยูนันท์ ภมร

มนตรี พระเอกยอตนิยมในสมัยนั้น ที่ได้ทำหน้าที่ถ่ายทอดเพลงนำละครในสมัยนั้นเป็นจำนวนมาก ซึ่งแสดงให้เห็นถึงการให้ความสำคัญกับนักแสดง เพื่อตอบสนองความพึงพอใจของผู้ชม

2.1.4 การวิเคราะห์เพลงนำละครโทรทัศน์ยุคที่ 4 ช่วงปี พ.ศ. 2530-2539

การวิเคราะห์เพลงนำละครโทรทัศน์ยุคที่ 4 ช่วงระหว่างปี พ.ศ. 2530-2539 ผู้วิจัยได้คัดเลือกเพลงนำละครจำนวน 251 เพลงมาเป็นตัวแทนในการวิเคราะห์ ซึ่งเป็นเพียงบางส่วนจากเพลงนำละครทั้งหมดในปี พ.ศ. 2530-2539 เท่านั้น โดยเป็นเพลงนำละครจากสถานีโทรทัศน์ไทยทีวีสีช่อง 3 จำนวน 94 เพลง จากสถานีวิทยุโทรทัศน์กองทัพบกช่อง 5 จำนวน 53 เพลง จากสถานีโทรทัศน์สีกองทัพบกช่อง 7 จำนวน 98 เพลง และจากสถานีโทรทัศน์ไทยทีวีสีช่อง 9 อ.ส.ม.ท จำนวน 7 เพลง

จากการวิเคราะห์เพลงนำละครโทรทัศน์ยุคที่ 4 ช่วงระหว่างปี พ.ศ. 2530-2539 จำนวน 251 เพลง ผู้วิจัยได้สรุปข้อมูลว่า เพลงนำละครโดยรวมมีดนตรี และจังหวะที่เร็วขึ้นกว่าแต่ก่อน อีกทั้งยังมีความสนุก เพลินเพลิน แต่ยังคงเป็นดนตรีที่มีจังหวะซ้ำหากเทียบกับปัจจุบัน โดยรวมเพลงนำละครเริ่มมีเนื้อหาที่ไม่เจาะจงถึงละคร และเริ่มกลายเป็นเพลงไทยสากลทั่วไปมากขึ้น ทั้งนี้เพลงนำละครส่วนใหญ่ของสถานีโทรทัศน์ไทยทีวีสีช่อง 3 ถึงแม้จะมีชื่อเพลง แต่ในไตเติ้ลเพลงนำละครจะขึ้นชื่อเพียงว่า “เพลงไตเติ้ล” นอกจากนี้ เพลงนำละครยังมีสัดส่วนของการเล่าเรื่องในปริมาณที่ต่ำ ในขณะที่การเล่าบรรยากาศของละคร ผสมกับอารมณ์ของตัวละครพบในปริมาณที่สูง อย่างไรก็ตาม การใส่ชื่อละคร หรือคำไกล่เคียงลงไป เนื้อเพลงยังคงพบได้ตลอดช่วงปี พ.ศ. 2530-2539 โดยเฉพาะละครโทรทัศน์ของสถานีโทรทัศน์สีกองทัพบกช่อง 7 และละครย้อนยุค แม้แต่เพลงละครที่เล่าอารมณ์ของตัวละคร ผู้ฟังยังสามารถพบชื่อละครในคำร้องได้ สำหรับเพลงนำละครของสถานีโทรทัศน์ไทยทีวีสีช่อง 9 อ.ส.ม.ท. ยังไม่มีเพลงที่เล่าอารมณ์ของละครอย่างชัดเจน เพลงนำละครยังคงเป็นการเล่าเรื่อง ปนบรรยากาศของละคร มีการใช้คำที่ตรงไปตรงมา แต่ในส่วนของดนตรีได้มีการปรับตามความนิยมของผู้ฟังในสมัยนั้น

เพลงนำละครในช่วงต้นยุคส่วนใหญ่เป็นเพลงที่เล่าเรื่องของละคร แต่ได้เปลี่ยนมาสู่การเล่าบรรยากาศโดยรวมของละคร และเล่าอารมณ์ของตัวละคร (พระเอก และ/หรือ นางเอก) อย่างชัดเจน ประมาณปี พ.ศ. 2536-2537 ซึ่งคำร้องของเพลงได้เปลี่ยนมาสู่คำร้องที่ไม่เจาะจงกับละคร และไม่มี

ชื่อละครในคำร้อง นอกจากนี้ ผู้วิจัยยังพบเพลงนำละครที่เป็นเพียงดนตรีเปล่าในช่วงปี พ.ศ. 2530-2539 ซึ่งไม่มีเนื้อร้องอีกจำนวนหนึ่งด้วย

เพลงนำละครหลังปี พ.ศ. 2536 เกือบทั้งหมดมีเนื้อหาที่เหมือนเพลงไทยสากลทั่วไปจากค่ายเพลง หรือในบางเพลงอาจเป็นเพลงจากค่ายเพลงเอง (เพลงละครจากสถานีวิทยุโทรทัศน์กองทัพบกช่อง 5) ซึ่งชี้ให้เห็นถึงการเปลี่ยนผ่านของเพลงนำละครที่เริ่มเปลี่ยนเป็นเพลงไทยสากลทั่วไป และทำหน้าที่นอกเหนือจากการสนับสนุนละครด้วยการขายตัวเอง โดยผู้ฟังสามารถฟังเพลงละครได้ แม้ละครได้อวสานไปแล้วก็ตาม โดยเพลงไม่จำเป็นต้องสร้างภาพให้ผู้ฟังนึกถึงละคร นอกจากนี้ ภาษาในเพลงได้เริ่มเปลี่ยนเป็นภาษาที่ใกล้เคียงกับปัจจุบันมากขึ้น โดยเป็นภาษาที่ง่ายต่อการทำความเข้าใจ ไม่ได้ใช้คำที่สละสลวยเท่ากับปีก่อนหน้า

2.1.5 การวิเคราะห์เพลงนำละครโทรทัศน์ยุคที่ 5 ช่วงปี พ.ศ. 2540–2549

การวิเคราะห์เพลงนำละครโทรทัศน์ยุคที่ 5 ช่วงระหว่างปี พ.ศ. 2540–2549 ผู้วิจัยได้คัดเลือกเพลงนำละครจำนวน 253 เพลงมาเป็นตัวแทนในการวิเคราะห์ ซึ่งเป็นเพียงบางส่วนจากเพลงนำละครทั้งหมดในปี พ.ศ. 2540 – 2549 เท่านั้น โดยเป็นเพลงนำละครจากสถานีโทรทัศน์ไทยทีวีสีช่อง 3 จำนวน 70 เพลง จากสถานีวิทยุโทรทัศน์กองทัพบกช่อง 5 จำนวน 31 เพลง จากสถานีโทรทัศน์สีกองทัพบกช่อง 7 จำนวน 142 เพลง จากสถานีโทรทัศน์ไทยทีวีสีช่อง 9 จำนวน 5 เพลง และจากสถานีโทรทัศน์ไอทีวี จำนวน 5 เพลง

จากการวิเคราะห์เพลงนำละครโทรทัศน์ยุคที่ 5 ช่วงระหว่างปี พ.ศ. 2540–2549 จำนวน 253 เพลง ผู้วิจัยได้สรุปข้อมูลว่า เพลงเกือบทั้งหมดเป็นเพลงที่เล่าอารมณ์ของตัวละคร และบรรยากาศของละครเป็นส่วนใหญ่ แต่ผู้วิจัยยังคงพบเพลงนำละครที่เล่าเรื่องของละครจำนวนหนึ่งในละครแนวย้อนยุค แนวอิงประวัติศาสตร์ แนวผี แนวบู๊ และแนวจักรวาล ซึ่งละครทั้ง 5 แนวนี้ก็เริ่มที่จะผสมผสานอารมณ์ของตัวละครในสัดส่วนที่เพิ่มมากขึ้น โดยเพลงนำละครของละครจักรวาลจะมีการเล่าเรื่องที่ชัดเจนที่สุด นอกจากนี้ ในเพลงของแนวเรื่องละครดังกล่าวยังคงพบชื่อละคร หรือคำที่ใกล้เคียงในคำร้องของเพลง แต่จะปรากฏมากในครั้งแรกของช่วงปี พ.ศ. 2540 – 2549 ทั้งนี้แนวดนตรีของเพลงนำละครได้เปลี่ยนแปลงไปจากอดีตอย่างมาก โดยเพลงนำละครได้ใช้ดนตรีที่มีความ

แปลกใหม่ ทั้งจังหวะและทำนอง โดยเพลงได้ใช้จังหวะเร็วมากขึ้นในทุกแนวเรื่องละคร นอกจากนี้ภาษายังเป็นการใช้คำที่ตรงไปตรงมา ทำให้การใช้คำที่สละสลวยและคำในเชิงเปรียบเทียบลดน้อยลง

จากการวิเคราะห์เพลงนำละครทั้ง 253 เพลง ผู้วิจัยพบว่า เพลงนำละครเกือบทั้งหมดของสถานีโทรทัศน์สีกองทัพบกช่อง 7 เป็นเพลงนำละครที่เล่าเรื่องของละครโทรทัศน์ ซึ่งแตกต่างจากสถานีโทรทัศน์อื่น ๆ ที่เพลงนำละครเป็นเพลงที่เล่าอารมณ์ของตัวละครเป็นหลัก โดยเพลงนำละครของสถานีโทรทัศน์สีกองทัพบกช่อง 7 จะเล่าเรื่องของละครโดยย่อ หรือดึงเหตุการณ์ใดเหตุการณ์หนึ่งมาจากละคร แตกต่างจากเพลงนำละครของสถานีโทรทัศน์ไทยทีวีสีช่อง 3 ที่เป็นเพลงเล่าอารมณ์ของตัวละครผสมกับการเล่าบรรยากาศของละครเป็นส่วนใหญ่ ส่วนเพลงนำละครของสถานีวิทยุโทรทัศน์กองทัพบกช่อง 5 จะเป็นเพลงที่เล่าอารมณ์ของตัวละครเกือบทั้งหมด ทั้งนี้ ด้วยจำนวนตัวอย่างของเพลงนำละครจากสถานีโทรทัศน์ไทยทีวีสีช่อง 9 และสถานีโทรทัศน์ไอทีวีที่มีจำนวนน้อย การวิเคราะห์เพลงนำละครจึงไม่สามารถสรุปภาพรวมของประเภทของการเล่าในเพลงนำละครโทรทัศน์ได้ โดยเพลงนำละครจากสถานีโทรทัศน์ไทยทีวีสีช่อง 9 จำนวน 5 เพลง พบเพลงนำละครที่เล่าเรื่องละครจำนวน 3 เรื่อง ได้แก่ โรงแรมผี (2541) กษัตริยา (2546) และเทพธิดาโรงงาน (2548) เพลงนำละครที่เล่าบรรยากาศละคร จำนวน 2 เพลง ได้แก่ ประทีปอริยฐาน (2541) และบ้านนี้มีรัก (2549) ส่วนเพลงนำละครจากสถานีโทรทัศน์ไอทีวี จำนวน 5 เพลง พบเพลงนำละครที่เล่าเรื่องละคร จำนวน 1 เรื่อง ได้แก่ เงินปากผี (2549) เพลงนำละครที่เล่าบรรยากาศละคร จำนวน 2 เพลง ได้แก่ ผี วิญญาณ และความผูกพัน (2546) และไปแล้วกลับ กลับแล้วตื่น ฟันเพื่อเธอ (2547) เพลงนำละครที่เล่าอารมณ์ของตัวละคร จำนวน 2 เพลง ได้แก่ ลูกผู้ชาย (2545) และคนทะเล (2549) ดังนั้น ผู้วิจัยจึงสรุปข้อมูลของเพลงนำละครของทั้ง 2 สถานีโทรทัศน์ตามข้อมูลที่ผู้วิจัยได้กล่าวไปแล้วข้างต้นว่า เพลงนำละครที่เล่าเรื่องของละครส่วนใหญ่จะปรากฏในละครแนวย้อนยุค แนวอิงประวัติศาสตร์ แนวผีแนวบู๊ และแนวจักรวาล เนื่องจาก ละครเรื่อง “โรงแรมผี” (2541) “กษัตริยา” (2546) และ “เงินปากผี” (2549) เป็นละครผี และอิงประวัติศาสตร์

2.1.6 การวิเคราะห์เพลงนำละครโทรทัศน์ยุคที่ 6 ช่วงปี พ.ศ. 2550–2558

การวิเคราะห์เพลงนำละครโทรทัศน์ยุคที่ 6 ช่วงระหว่างปี พ.ศ. 2550 – 2558 ผู้วิจัยได้คัดเลือกเพลงนำละครจำนวน 305 เพลงมาเป็นตัวแทนในการวิเคราะห์ ซึ่งเป็นเพียงบางส่วนจากเพลงนำละครทั้งหมดในปี พ.ศ. 2550 – 2558 เท่านั้น โดยเป็นเพลงนำละครจากสถานีโทรทัศน์ไทยทีวีสีช่อง 3 จำนวน 129 เพลง จากสถานีวิทยุโทรทัศน์กองทัพบกช่อง 5 จำนวน 22 เพลง จากสถานีโทรทัศน์สีกองทัพบกช่อง 7 จำนวน 92 เพลง จากสถานีโทรทัศน์โมเดิร์นไนน์ จำนวน 11 เพลง จากสถานีโทรทัศน์ไทยพีบีเอส (ThaiPBS) จำนวน 7 เพลง จากสถานีโทรทัศน์ดิจิทัลช่อง 8 จำนวน 19 เพลง จากสถานีโทรทัศน์ดิจิทัล ONE HD จำนวน 11 เพลง จากสถานีโทรทัศน์ดิจิทัล PPTV จำนวน 1 เพลง จากสถานีโทรทัศน์ดิจิทัล TRUE4U จำนวน 10 เพลง และจากสถานีโทรทัศน์ดิจิทัล WORKPOINT TV จำนวน 3 เพลง

จากการวิเคราะห์เพลงนำละครโทรทัศน์ยุคที่ 6 ช่วงระหว่างปี พ.ศ. 2550 – 2558 จำนวน 305 เพลง ผู้วิจัยได้สรุปข้อมูลว่า เพลงนำละครโทรทัศน์ในยุคนี้เกือบทั้งหมดเป็นเพลงที่เล่าอารมณ์ของตัวละคร โดยเพลงนำละครแบบเล่าเรื่องละครสามารถพบได้ในเพลงนำละครแนวจักรวาล แนวบู๊ และแนวอิงประวัติศาสตร์เป็นส่วนใหญ่ รองลงมาคือเพลงที่เล่าบรรยากาศของละคร ซึ่งสามารถพบได้ในละครแนวตลก และย้อนยุค ทั้งนี้การใช้ภาษาในเพลงนำละครของทุกสถานีโทรทัศน์นั้นมีการใช้ภาษาที่ตรงไปตรงมา ชัดเจน ไม่วกวน เพิ่มความเข้าใจแก่ผู้ฟังได้เป็นอย่างดี แต่ถึงอย่างไร เพลงนำละครที่เล่าเรื่องละคร หรือเล่าบรรยากาศละคร จะมีการผสมผสานการเล่าอารมณ์ของตัวละครอยู่ด้วยไม่มากนักน้อย กล่าวได้ว่า เพลงนำละครโทรทัศน์ในยุคที่ 6 นี้ เป็นเพลงที่ผสมผสานการเล่าอารมณ์ของตัวละครไว้ในเพลงนำละครในสัดส่วนที่แตกต่างกันออกไป ขึ้นอยู่กับแนวเรื่องของละครเป็นสำคัญ ทำให้เพลงที่เล่าเรื่องของละครในยุคนี้จึงไม่ได้เป็นเพลงที่เล่าเรื่องของละครแบบลำดับขั้น แต่เป็นเพลงละครที่เล่าเรื่องของละครแบบพอทราบถึงโครงเรื่องว่าละครเรื่องนี้มีทิศทางของเนื้อเรื่องเป็นอย่างไร

เพลงนำละครที่เล่าอารมณ์ของตัวละครในยุคนี้สามารถแบ่งออกได้เป็น 2 ประเภท ได้แก่ 1. เพลงนำละครที่เล่าอารมณ์ของตัวละครแบบกลาง ๆ เพลงในลักษณะนี้มีข้อสังเกตง่าย ๆ คือ สามารถนำไปใช้เป็นเพลงนำละครของละครเรื่องอื่นได้ โดยที่ผู้ฟังจะรู้สึกได้ว่าเพลงมีข้อผูกมัดกับละครเรื่องเดิม เพลงในลักษณะนี้สามารถพบได้บ่อยในละครของสถานีโทรทัศน์ไทยทีวีสีช่อง 3 สถานีวิทยุโทรทัศน์กองทัพบกช่อง 5 และสถานีโทรทัศน์ดิจิทัล เป็นส่วนใหญ่ 2. เพลงนำละครที่เล่าอารมณ์ของ

ตัวละครแบบอิงอารมณ์ของละคร เพลงในลักษณะนี้สามารถพบได้ในละครของสถานีโทรทัศน์สี กองทัพบกช่อง 7 เป็นส่วนใหญ่ อย่างไรก็ตาม เนื่องจาก เพลงนำละครโทรทัศน์ของสถานีโทรทัศน์ โมเดิร์นไนน์ และสถานีโทรทัศน์ไทยพีบีเอส (ThaiPBS) ที่ออกอากาศละครโทรทัศน์ไทยในปริมาณ น้อย เนื่องจาก สถานีโทรทัศน์ไทยพีบีเอส (ThaiPBS) ได้ทำการออกอากาศละครจากต่างประเทศเป็น ส่วนใหญ่ อีกทั้งเพลงนำละครของละครบางเรื่องยังเป็นดนตรีเปล่า และมีการบรรยายเข้าสู่ละคร ทำให้ผู้วิจัยยากที่จะสรุปภาพรวมของเพลงนำละครจากทั้ง 2 สถานีโทรทัศน์ดังกล่าวได้ สำหรับ สถานีโทรทัศน์ดิจิทัล PPTV ผู้วิจัยพบเพลงนำละครเฉพาะละครเรื่อง “ปริศนา” เท่านั้น ซึ่งเป็นเพลง นำละครที่ถูกนำกลับมาเรียบเรียงใหม่ ในขณะที่ละครเรื่องอื่นๆ ผู้วิจัยไม่ค้นพบเพลงนำละคร อัน เนื่องมาจากว่าช่องทางการรับชมละครย้อนหลังบนเว็บไซต์ <http://www.pptvthailand.com> ไม่ ปรากฏไตเติ้ลละคร

2.2 การวิเคราะห์เพลงนำละครโทรทัศน์ตามแนวเรื่องของละครโทรทัศน์ (Genre) ทั้ง 6 ยุค
ผู้วิจัยได้เลือกเพลงนำละครมาเป็นตัวอย่างในการวิเคราะห์ โดยเลือกให้ครอบคลุมถึงแนว เรื่องของละครโทรทัศน์ (Genre) ซึ่งประกอบไปด้วย

1. ละครชีวิต (Drama)
2. ละครเรีงรมย์ (Melodrama or Soap Opera)
3. ละครตลก (Comedy)
4. ละครการต่อสู้ (Action) หรือ ละครบู๊
5. ละครผี
6. ละครย้อนยุค หรือ ละครพีเรียด (Period Drama)
7. ละครอิงประวัติศาสตร์
8. ละครแฟนตาซี (Fantasy)
9. ละครพื้นบ้าน (Folktale) หรือ ละครจักรๆ วงศ์ ๆ

ตารางที่ 1 ตารางแสดงตัวอย่างเพลงสำหรับการวิเคราะห์เพลงละครโทรทัศน์ แนวเรื่องละครชีวิต (Drama)

สถานีโทรทัศน์	ละคร	ปี	ยุค	ประเภทของการเล่าในเพลงนำละครโทรทัศน์					
				เล่าเรื่อง ละคร	เล่าแก่นเรื่อง ละคร	เล่าบรรยากาศ ละคร	กล่าวถึงตัวละคร	กล่าวถึงตัวละคร เฉพาะตัว	กล่าวถึงตัวละคร เฉพาะตัว
สถานีวิทยุโทรทัศน์ กองทัพบกช่อง 5	บาบบริสุทธิ์	2523	3	✓	✓				
สถานีวิทยุโทรทัศน์ กองทัพบกช่อง 5	ล่า	2537	4	✓					
สถานีวิทยุโทรทัศน์ กองทัพบกช่อง 5	ตาเบบูญา	2542	5			✓			
สถานีโทรทัศน์ กองทัพบกช่อง 7	ลูกแม่	2443	5	✓	✓				
สถานีโทรทัศน์ โมเดิร์นไนน์	ไฟอมตะ	2553	6		✓				
สถานีโทรทัศน์ไทยพีบี เอส (ThaiPBS)	ผีเสื้อและดอกไม้	2553	6	✓					

การวิเคราะห์ตัวอย่างเพลงนำละครโทรทัศน์ แนวเรื่องละครชีวิต (Drama)

ตัวอย่างเพลงละครเรื่อง “บาปบริสุทธิ์” (2523) เพลงนำละครโทรทัศน์ที่เล่าเรื่องละคร และเล่า
แก่นเรื่องละคร

เรื่องย่อ ละครสะท้อนปัญหาสังคม ตอนหนึ่งจะสะท้อนปัญหาหนึ่ง เพื่อให้แง่คิดแก่ผู้ชม

ชื่อเพลง “บาปบริสุทธิ์”

ดวงแก้วแพรวใส ชื่นใจผู้หวัง

บริสุทธิ์ดุจดั่ง น้ำค้างราตรี

เสมือนเด็กน้อย ผู้คอยความหวัง

อบอุ่นเป็นพลัง สร้างสรรค์ชีวิต

บริสุทธิ์อาจเปลี่ยน ถูกเสียดถูกสี

จากสิ่งไม่ดี ที่อยู่รอบกาย

สิ่งผิดกระทบ ทำนบจิตใจ

เจ้าทำผิดไป ด้วยไร้แนวทาง

เด็กเอ๋ยทำผิด ด้วยคิดไม่ถึง

สังคมเอ็ดอึ้ง สิ่งซึ่งเจ้าทำ

ควรรีบแก้ไข เริ่มใหม่วันนี้

อย่าได้รอรี พຽงนี้สายไป

เพลงได้เปรียบเด็กไร้เดียงสาเหมือนความใสของดวงแก้ว ที่มีความใสบริสุทธิ์เหมือนน้ำค้างในตอนกลางคืน อย่างไรก็ตาม หากเด็กได้รับการขัดเกลาจากสังคมหรือสิ่งรอบกายที่ไม่ดี อาจทำให้เด็กเติบโตขึ้นกลายเป็นผู้ใหญ่ที่ไม่ดีได้ ซึ่งบางครั้ง เด็กอาจไม่รู้ตัวด้วยว่าการกระทำของเขาเป็นสิ่งที่ผิด ดังนั้น สังคมจึงต้องรีบหาทางแก้ไข ก่อนที่จะสายเกินเยียวยา

เพลงมีลักษณะการประพันธ์แบบกลอนสี่ และใช้ดนตรีในจังหวะช้า ซึ่งมีการสัมผัสสระอย่างเห็นได้ชัด ถึงแม้จะว่าในบางวรรคของเพลงจะไม่ได้มีการสัมผัสตามเกณฑ์ของฉันทลักษณ์ก็ตาม โดยเพลงได้เล่าถึงแก่นเรื่องของละคร และนำเสนอภาพของสังคม ซึ่งส่งผลกระทบต่อเด็กในอนาคต เด็กคือความบริสุทธิ์ ที่อาจเปลี่ยนไปได้ด้วยสภาพของสังคมที่เลวร้าย ถึงแม้ละครจะนำเสนอประเด็นปัญหาทางสังคมในแต่ละตอนที่แตกต่างกัน แต่เพลงก็ได้นำเสนอหัวใจหลักของละคร ที่ทำให้ผู้ฟังสามารถเข้าใจประเด็นสำคัญของละครได้

ตัวอย่างเพลงละครเรื่อง “ล่า” (2537) เพลงละครโทรทัศน์ที่เล่าเรื่องละคร

เรื่องย่อ มธุรสแต่งงานกับสามีที่ชอบใช้กำลังข่มเหงรังแกเธอ จนในที่สุดมธุรสได้ขอหย่า โดยยกสมบัติทั้งหมดให้สามี เพื่อแลกกับการเลี้ยงดูลูก ทำให้มธุรสต้องออกหาบ้านเช่าอยู่โดยลำพังกับลูกสาว ด้วยรายได้ของเธอที่มีไม่มากนัก เธอจึงได้เช่าบ้านราคาถูกอยู่ในถิ่นสลัม ซึ่งมีกลุ่มวัยรุ่นมั่วสุมกันอยู่ใกล้ ๆ โดยเธอได้แจ้งตำรวจเรื่องการค้ายาเสพติด แต่ทว่ากลับมีผู้มีอิทธิพลคอยหนุหนหลัง ทำให้กลุ่มวัยรุ่นได้ออกจากคุกภายในเวลาไม่นาน กลุ่มวัยรุ่นได้ตักจุดเธอกับลูกสาวไปฆ่าข่มขืน เพื่อล้างแค้น ถึงแม้ทั้งคู่จะรอดตายมาได้ แต่ลูกสาวของมธุรสได้กลายเป็นคนเสียสติ เธอได้ตัดสินใจเข้าแจ้งความอีกครั้ง แต่ก็ไม่ได้เกิดประโยชน์ เธอจึงออกไล่ล่าฆ่าคนร้ายทีละคน

ชื่อเพลง “ล่า”

บนหนทางที่ดูเดียวดาย ในหัวใจก็ยังโหยหา

กับความรักที่เคยมีอยู่ แต่วันนี้จากฉันไปไกลสุดตา

และความรักความรักที่มีคุณค่า กับใจฉันนั่นคือเธอ

ฟังซิฟังได้ยินฉันไหม ใครนะใครที่ใจฉันเพื่อ

ได้ยินเสียงหัวใจฉันหรือเปล่า ว่ามันเหงาเมื่อฉันนั้นขาดเธอ

อยากเสาะหาไขว่คว้าไปให้พบเธอ เพื่อให้เธอกลับมารักฉันดังเดิม

* จะตามหาไม่ว่าเธออยู่ไหน จะตามไปให้ได้เธอคืนมา

จะตามหาถึงแม้จะไกลสุดฟ้า จะไขว่คว้าเธอมาแนบกาย

** ลมหายใจที่มีของฉัน ยังต้องการแต่เธอรู้ไหม

อยากให้เธอรู้ใจฉันบ้าง ว่ามันเหงาอ้างว้างเมื่อเธอจากไป

สิ่งที่เหลือที่ฉันพอจะทำได้ นั่นคือการเสาะหาให้พบเธอ

ซ้่า (* , **) เพื่อให้เธอกลับมารักฉันดังเดิม

เพลงได้เล่าเรื่องราวเกี่ยวกับคน ๆ หนึ่ง ด้วยภาษาที่ตรงไปตรงมา โดยใช้ลีลาแบบเรียบง่าย (Plain Style) เพลงได้กล่าวถึงความรักที่เคยมีอยู่ แต่ตอนนี้ได้หายจากไปแล้ว ดังนั้น เขาจึงออกตามหาคนรักที่หายไป ไม่ว่าจะคนรักจะอยู่ไกลแค่ไหน หรืออยู่แห่งหนใดก็ตาม

เพลงมีลักษณะการประพันธ์แบบกลอนแปด และใช้ดนตรีในจังหวะช้า ถึงแม้การใช้คำในเพลงส่วนใหญ่จะไม่ครบจำนวนตามเกณฑ์ของฉันทลักษณ์กลอนแปดก็ตาม อีกทั้งยังพบการอนุโลมการใช้เสียงสัมผัสในคำ “ตาย” กับ ”ใจ” และ “กาย” กับ ”ไหม” อีกด้วย

เพลง “เล่า” ได้เล่าเรื่องของละครที่เกี่ยวข้องกับการตามหาความรักใน 3 กรณี คือ 1.เรื่องราวความรักระหว่าง “มธุสร” กับเพื่อนที่เป็นพ่อม่าย ซึ่งคอยช่วยเหลือเธอและลูกมาโดยตลอด 2.ความรักที่แม่ลูกคู่นี้โหยหาจากสามีหรือพ่อ และ 3.แม่ที่ตามหาความรักจากลูกที่หายไป เนื่องจากลูกของมธุสรได้กลายเป็นคนเสียสติ อย่างไรก็ตาม ถึงแม้เพลงจะเล่าเรื่องละคร แต่เพลงได้นำประเด็นความ

รักเข้ามาเกี่ยวข้อง จึงทำให้การเล่าเรื่องไม่ได้นำเสนอประเด็นหลักของละครอย่างแท้จริง (การตามล่าคนร้าย) แต่ถึงอย่างไรนั้น ในท่อนสร้อยแรกของเพลง ก็ช่วยให้ผู้ฟังสามารถนำเพลงมาเชื่อมโยงกับชื่อละคร และเนื้อหาของละครได้ จึงทำให้เพลงมีความกลมกลืนกับละครมากยิ่งขึ้น

ตัวอย่างเพลงละครเรื่อง “ตาเบบูญา” (2542) เพลงละครโทรทัศน์ที่เล่าบรรยากาศละคร

เรื่องย่อ เรื่องราวของ 3 สาวที่เป็นเพื่อนรักกันในรั้วมหาวิทยาลัย แต่สายสัมพันธ์งอกงามจนกลายเป็นเพื่อนทุกซีกในอนาคต ความสัมพันธ์ของพวกเธอทั้งสามได้เปลี่ยนแปลงไป เมื่อทุกคนต้องมาวนเวียนและเจ็บปวดกับผู้ชายจอมเจ้าชู้คนเดียวกัน ซึ่งเขาได้ทำลายอนาคตของพวกเธออย่างยับเยิน

ชื่อเพลง “ตาเบบูญา”

กลีบเบาบางเป็นใย ดูอ่อนไหวและอ่อนหวาน

แม้เมื่อวานจะผ่านลมฝนมา

ดอกยังแข็งแรง แข่งสู้ชะตา

แดดลมพัดพา ไม่ยอมแพ้

* อ่อนโยนโดนรังแก ไม่อ่อนแอ แม่เคยท้อ

ไม่ยากกรอ ไม่ยากขอร้องใคร

สิ่งที่ต้องการหากเธอเห็นใจ แค่ความเข้าใจ แค่เพียงนั้น

** ตาเบบูญา ตาเบบูญา แม้เราร่วงหล่น เราจะหล่นอย่างงดงาม

ตาเบบูญา ตาเบบูญา แม้เราร่วงหล่น เราจะหล่นอย่างงดงาม

ซ้ำ (* , **)

เพลงได้เปรียบดอกตาเบบูญ่า (ดอกชมพูพันธุ์ทิพย์) กับผู้หญิง ผู้หญิงเปรียบเสมือนกลีบดอกไม้ที่อ่อนไหวและอ่อนหวาน ถึงแม้จะผ่านลมฝนหรือเรื่องเลวร้ายมา แต่ดอกยังคงแข็งแรงและไม่ยอมแพ้ต่ออุปสรรคอย่างง่ายดาย สุดท้ายถ้าหากดอกจะต้องร่วงหล่น เธอก็จะขอหล่นอย่างงดงาม ซึ่งหมายถึง การที่เธอจะสู้กับชีวิต ไม่ยอมแพ้ที่ถอยให้กับอุปสรรคใด ๆ

เพลงมีลักษณะการประพันธ์แบบกลอนสี่ กลอนแปด และกาพย์ยานี ผสมกัน โดยเพลงได้ใช้ดนตรีในจังหวะช้า และใช้จุดสัมผัสตามฉันทลักษณ์ อย่างไรก็ตาม พบว่าเพลงมีจำนวนวรรคที่ไม่เข้าคู่ตามฉันทลักษณ์ ได้แก่ “แม่เมื่อวานจะผ่านลมฝนมา” และ “สิ่งที่ต้องการหากเธอเห็นใจ แค่ความเข้าใจแค่นี้เท่านั้น”

เพลงได้เปรียบดอกตาเบบูญ่ากับผู้หญิง ซึ่งเพลงได้โน้มน้าวอารมณ์ของผู้ฟังให้คล้อยตามว่าผู้หญิงมีความอ่อนโยน แต่แข็งแรง ยอมเผชิญกับอุปสรรคต่าง ๆ ไม่ท้อถอย ถึงแม้เพลงจะมีการบอกเล่าอารมณ์ในตอน “สิ่งที่ต้องการหากเธอเห็นใจ แค่ความเข้าใจแค่นี้เท่านั้น” แต่ถึงอย่างไร ก็เป็นเพียงอารมณ์ที่แทรกเข้ามาเพียงเล็กน้อยเท่านั้น ทำให้เพลงนำละครเพลงนี้ยังคงเป็นเพลงที่เล่าบรรยากาศโดยส่วนใหญ่ โดยที่ผู้ฟังนั้นยังคงต้องคาดเดาเนื้อเรื่องของละครต่อไป

ตัวอย่างเพลงละครเรื่อง “ลูกแม่” (2553) เพลงนำละครโทรทัศน์ที่เล่าเรื่องละคร และเล่าแก่นเรื่องละคร

เรื่องย่อ ความไม่ลงรอยกันของสามีภรรยาคนหนึ่ง ส่งผลให้สามีและภรรยาเลิกรากันในที่สุด แต่ทว่าภรรยากลับมีนิสัยเกลียดชังผู้ชายติดมาด้วย เมื่อคลอดลูกออกมาได้ลูกแฝด แผลผู้ที่เป็นเพศหญิง ตั้งชื่อว่า “ไหม” ซึ่งสร้างความดีอกดีใจให้กับแม่เป็นอย่างมาก ในขณะที่แฝดผู้น้อยเป็นเพศชายด้วยความที่แม่เกลียดผู้ชายเป็นอย่างมาก จึงตัดสินใจเลี้ยงแฝดผู้น้องแบบผู้หญิง และตั้งชื่อให้ว่า “แพร” โดยที่แพรไม่รู้เลยว่า แท้จริงแล้ว ตนเองนั้นเป็นผู้ชาย จนกระทั่งแม่ได้พบกับครูพละ ครูพละจึงได้เข้ามาช่วยลบล้างบาดแผลในจิตใจ และเยียวยาให้ครอบครัวนี้กลายเป็นครอบครัวที่สมบูรณ์

ชื่อเพลง “ลูกแม่”

อยู่ใกล้ชิดกัน ผูกพันกายและใจ

รักและห่วงใย อุ่นไอบ่มีให้แบ่งปัน

กล่อมเกลี้ยงเลี้ยงดู ให้ความสำคัญ

คำว่าแม่นั้น ผูกพันลูกแสนนาน

วางอนาคตมาให้เดิน มากเกินจนใจฉันไม่ต้องการ

ชีวิตรอตั้งเส้นขนาน หวังได้ตั้งใจ

อยากตัดสินใจ ด้วยตัวเองสักครั้ง

แต่ถูกกีดกัน ความคิดที่ผิดแปลกไป

ขัดแย้งกันครอบครัวยุ่นวาย ชีวิตกลับกลายเป็นเสียหายในสังคม

* เหมือนดั่งกายและใจถูกขัง ให้เป็นเหมือนดั่งนิยายเศร้าตรม

เรื่องจริงยิ่งดูชื่นชม ผืนทนอยู่นาน

อยากให้แม่เข้าใจ ลูกไม่ลืมบุญคุณ

สิ่งที่แม่เกื้อหนุน พระคุณแม่มากมาย

ลูกจะเป็นคนดี ให้แม่ได้ชื่นใจ

สิ่งสุดท้ายจะเป็นลูกของแม่คนเดียว

ซ้ำ (*)

เพลงได้เล่าถึงความผูกพัน และความรักระหว่างลูกกับแม่ ซึ่งแม่นั้นจะคอยกำหนดวิถีชีวิตให้แก่ลูก จนลูกรู้สึกอีกอึด แต่ถึงอย่างไร ลูกก็ยังรักแม่ของตน และอยากให้แม่เข้าใจว่าลูกไม่เคยลืมบุญคุณของแม่

เพลงปรากฏลักษณะการประพันธ์แบบกลอนสี่มากกว่าลักษณะการประพันธ์แบบกลอนแปด โดยเพลงได้ใช้ดนตรีในจังหวะช้า และใช้จุดสัมผัสตามฉันทลักษณ์ ถึงแม้จะมีบางจุดที่ละเว้นไปบ้างก็ตาม

เพลง “ลูกแม่” ได้เล่าเนื้อหาของเพลงตามแก่นเรื่องของละคร ซึ่งเกี่ยวกับความรักของแม่ลูก และความแปลกแยกในสังคม ในท่อน “ขัดแย้งกันครอบครัววุ่นวาย ชีวิตกลับกลายเป็นเสียหายในสังคม” อีกทั้งเพลงยังได้เล่าเรื่องของละครไปพร้อม ๆ กัน ผู้ฟังสามารถคาดเดาเนื้อเรื่องของละครได้ในเบื้องต้น แต่ไม่สามารถคาดเดาเนื้อเรื่องได้ลึกถึงความเข้าใจผิดของตัวละครที่คิดว่าตนเป็นผู้หญิง

ตัวอย่างเพลงละครเรื่อง “ไฟอมตะ” (2553) เพลงนำละครโทรทัศน์ที่เล่าบรรยากาศละคร

เรื่องย่อ เด็กชายฟังเป็นเด็กที่มีความขยันขันแข็ง ช่วยเหลือกิจการทางบ้าน และเลี้ยงดูน้อง ๆ พ่อของเขาเจ้าชู้ไม่เลือกหน้า พี่เลี้ยงและสาวใช้ในบ้านต่างตกเป็นเมียพ่อ ทำให้พ่อกับแม่ทะเลาะกันไม่เว้นแต่ละวัน อีกทั้งยังทำร้ายร่างกาย และต่อว่าเขาหนักขึ้นเรื่อย ๆ เมื่อเรียนจบมัธยมต้น ฟังได้เปลี่ยนชื่อเป็นอาทิตย์ พ่อตัดสินใจส่งอาทิตย์ไปเรียนที่ไต้หวัน เขาได้พบกับเคลลี่ เธอเป็นรักแรก และเป็นผู้หญิงคนเดียวที่อาทิตย์ตั้งปณิธานว่าจะแต่งงานด้วย เขาเติบโตขึ้นเป็นชายหนุ่มร่างสูงใหญ่ แต่ออาทิตย์ทราบข่าวว่า พ่ออารมณ์ร้ายมากขึ้นกว่าแต่ก่อน โดยเฉพาะเมื่อเจี๊ยะเอ็ด เมียที่พ่อพาเข้ามาอยู่ในบ้าน แสดงกิริยาไม่ดีต่อแม่ ทำให้วิจิตน์น้องชายคนที่สามทะเลาะกับพ่ออย่างรุนแรงจนโดนพ่อเอาปืนยิงหัว โชคดีที่วิจิตรรอดชีวิตแต่กลายเป็นคนที่มีร่างกายไม่สมบูรณ์ดังเดิม แม่ยอมหย่ากับพ่อ อาทิตย์จึงพาน้อง ๆ เข้ามาอยู่รวมกันในบ้านเช่า แต่เขาเริ่มระหองระแหงกับเคลลี่ จนเกิดความเข้าใจผิดกัน อาทิตย์ประสบความสำเร็จในธุรกิจมากขึ้นเรื่อย ๆ เขาวางแผนอนาคตที่มั่นคงให้น้อง ๆ และหลาน ๆ ทุกคน

ชื่อเพลง “จะเป็นคนดี”

แต่ละคนมีที่มา ต่างกันไปตามหนทาง

มีเลวร้ายชั่วดีต่างกัน

แต่ละคนต่างเลือกเดิน อาจจะมีผิดพลาดไป

คืนโหดร้ายหลอนใจไม่สิ้นสุด

หรือว่าคนดีนรนา หาหนทางไม่มีพักผ่อน

หรือว่าเราหลงลืม ว่าใจเราอยู่ที่ไหน

* ผิดถูกแบบไหนทุกคนรู้ดี จะเลวจะดีอย่างไรก็ต้องเลือกเอง

ไม่มีโชคชะตา ฟ้าดินไม่ได้ให้มา

แต่สิ่งที่เราคิดจะเป็น เมื่อเกิดมาแล้วชาติหนึ่ง

รับปากเอาไว้ว่าจะเป็นคนดี

จุฬาลงกรณ์มหาวิทยาลัย

CHULALONGKORN UNIVERSITY

อาจจะมีวันเสียใจ อาจจะมีวันร้องไห้

วันอ่อนไหวหัวใจก็ไม่ท้อ

อาจจะดูทางแสนไกล อุปสรรคมากมาย

ไม่เคยหวั่นไหว ไม่เคยถอดใจ

ไม่ว่าร้ายหรือจน ความเป็นคนก็มีเท่ากัน

ขอให้ใจเรานั้นมั่นคงอย่ามีเปลี่ยนแปลง

ซ้ำ (*) สัญญาให้ไว้ว่าจะเป็นคนดี

เพลงกล่าวถึงคนแต่ละคนว่ามีที่มาและที่ไปแตกต่างกัน คนจึงเลือกทางเดินที่ดีหรือไม่ดี แตกต่างกันไป แต่ความผิดชอบชั่วดีคือสิ่งที่คนรู้อยู่แก่ใจ ดังนั้น คนจึงต้องตัดสินใจในการเลือกทางเดินชีวิตของตนเอง อย่างไรก็ตาม สิ่งที่เราควรทำและควรเป็นเมื่อเกิดมาคือ ทำความดีและเป็นคนดี ถึงแม้หนทางนั้นจะยากลำบาก มีอุปสรรคมากมาย และอาจทำให้เราต้องทุกข์ใจก็ตาม แต่เราก็ควรจะอดทนและมั่นคงในหนทางการใช้ชีวิตที่ถูกต้อง

เพลงมีลักษณะการประพันธ์ที่ไม่มีการสัมผัสคำ และใช้ดนตรีในจังหวะช้า อีกทั้งยังพบว่า เพลงมีจำนวนวรรคที่ไม่เข้าคู่ตามฉันทลักษณ์ โดยเพลง “จะเป็นคนดี” เป็นเพลงที่เล่าบรรยากาศของละคร เกี่ยวกับการดำเนินชีวิตของอาทิตย์ ที่ถึงแม้เขาจะโดนพ่อทำร้ายร่างกายและจิตใจ แต่เขาก็เลือกใช้ชีวิตเป็นคนดี มีความอดทนในการทำธุรกิจที่สุจริต มีความกตัญญูต่อแม่ และให้ความรักต่อน้อง ๆ ที่พ่อไม่เคยเหลียวแล ทั้งนี้ผู้ฟังสามารถรับรู้ประเด็นสำคัญที่ละครต้องการนำเสนอ แต่ไม่สามารถรับรู้เนื้อเรื่อง และอารมณ์ของตัวละครได้

ตัวอย่างเพลงละครเรื่อง “ผีเสื้อและดอกไม้” (2553) เพลงนำละครโทรทัศน์ที่เล่าเรื่องละคร

เรื่องย่อ สุยัน เป็นเด็กที่มีฐานะยากจน ด้วยวัยเพียง 13 ขวบเศษ สุยันตัดสินใจไม่เรียนต่อ เขาหันมาเป็นพ่อค้าไอศกรีม ด้วยสำนักแห่งความรับผิดชอบ เพื่อแบ่งเบาภาระจากพ่อที่เป็นกรรมกรชน และเพื่อให้น้องชายและน้องสาวได้เข้าเรียนหนังสือบ้าง ครอบครัวของเขายากไร้ ต้องอาศัยที่ดินของวัดปลูกกระท่อบอยู่ แต่พ่อก็สอนเสมอให้เขารักเกียรติ ไม่ขอใครกิน เมื่อโรงเรียนปิดการค้าของเขาเริ่มซบเซา ทำให้ต้องเริ่มมองหาช่องทางใหม่ มิมีปี เพื่อนร่วมชั้นซึ่งออกมาช่วยแม่ค้าขาย เป็นผู้เปิดโลกของเขาให้กว้างขึ้น เมื่อเขาเผชิญดิตรถไฟไปกับเธอจนถึงบ้านที่ชายแดน

ชื่อเพลง “ผีเสื้อและดอกไม้”

ไ้อ้วนนี้ผีเสื้อบินมา บินเต็มฟ้าเหนือท้องนาและรวงข้าว

เมื่อสายฝนโปรยมาแผ้วเบา

ตั้งหนุ่มน้อยบ้านเจ้าอยู่ไกล เกษรรถไฟจะไปชายแดน

ลำบากแสนชอกช้ำจำทน

เพลงได้เปรียบเด็กหนุ่มที่เดินทางจากบ้านไปชายแดนที่ต้องใช้ชีวิตยากลำบาก เหมือนกับ ผีเสื้อที่บินอยู่เหนือท้องนาในวันที่ฝนตก

เพลงมีลักษณะการประพันธ์ที่มีการสัมผัสคำแบบกลอนแปด โดยใช้ดนตรีในจังหวะช้า อีกทั้งยังพบว่าเพลงมีจำนวนวรรคที่ไม่เข้าคู่ตามฉันทลักษณ์ อย่างไรก็ตาม เพลงได้เล่าเนื้อเรื่องของละคร แต่เป็นเนื้อเรื่องที่สั้น และไม่ได้บ่งบอกชื่อของตัวละคร ผู้ฟังไม่สามารถรับรู้เรื่องราวในช่วงอื่น ๆ ของละครได้ แต่เพลงก็ได้สรุปเรื่องราวของเด็กหนุ่มยูอันที่ขึ้นรถไฟไปชายแดนภาคใต้ เพื่อโอกาสในการมีชีวิตที่ดีขึ้น

สรุปการวิเคราะห์ตัวอย่างเพลงนำละครโทรทัศน์ แนวเรื่องละครชีวิต (Drama)

จากการวิเคราะห์ตัวอย่างเพลงละครเรื่อง “บาปบริสุทธิ์”, “ล่า”, “ตาเบบุญ่า”, “ลูกแม่”, “ไฟอมตะ” และ “ ผีเสื้อและดอกไม้” ซึ่งเรียงตามยุคของพัฒนาการเพลงละคร จำนวน 6 เพลง ผู้วิจัยได้สรุปข้อมูลว่า เพลงละครชีวิต (Drama) จะมีจังหวะของเพลงที่ช้าไปจนถึงปานกลาง โดยเพลงละครเรื่อง “บาปบริสุทธิ์” มีความชัดเจนในการใช้ฉันทลักษณ์มากที่สุด จึงสามารถกล่าวได้ว่า เพลงในยุคแรก ๆ มีการประพันธ์เพลงที่ใกล้เคียงกับรูปแบบของกลอนมากกว่ายุคต่อ ๆ มา ทั้งนี้ละครแนวละครชีวิต ซึ่งมีเนื้อหาเรื่องราวเกี่ยวกับการต่อสู้ชีวิตของตัวละคร รวมถึงพัฒนาการด้านนิสัยใจคออย่างมีเหตุมีผล เพลงจึงเลือกการนำเสนอเนื้อหา โดยใช้การเล่าเรื่องละครแบบคร่าว ๆ และการเล่าแก่นเรื่อง เพื่อสื่อสารประเด็นสำคัญของละครแก่ผู้ฟังได้อย่างตรงไปตรงมา มากกว่าที่จะเลือกเล่าถึงตัวละครแบบเฉพาะเจาะจง และการเล่าอารมณ์ของตัวละคร เนื่องจากละครแนวละครชีวิตมีความซับซ้อนในเนื้อเรื่อง การเล่าถึงตัวละคร และการเล่าอารมณ์ของตัวละครในเพลงจึงเป็นไปได้ยาก เพราะเพลงนำละครมีระยะเวลาในการนำเสนอที่จำกัด

ตารางที่ 2 ตารางแสดงตัวอย่างเพลงสำหรับการวิเคราะห์เพลงละครโทรทัศน์ แนวเรื่องละครเรีงรมย์ (Melodrama or Soap Opera)

หมายเหตุ : ละครเรื่อง “โดมทอง” มีแนวเรื่องผสมระหว่างละครเรีงรมย์ (Melodrama) และละครผี

สถานีโทรทัศน์	ละคร	ปี	ยุค	ประเภทของการดำเนินเพลงนำละครโทรทัศน์				
				เล่าเรื่อง ละคร	เล่าแก่นเรื่อง ละคร	เล่าบรรยายกา ตละคร	กล่าวถึงตัวละคร เล่าถึงตัวละคร	กล่าวถึงตัวละคร เล่าอารมณ์ของ ตัวละคร
สถานีโทรทัศน์ ช่อง 4 บางขุน พรหม	ค่าของคน	2511	2	✓		✓		
สถานีโทรทัศน์สี่ กองทัพบกช่อง 7	ดาวพระศุกร์	2523	3	✓				✓
สถานีโทรทัศน์ ไทยทีวีสีช่อง 3	โดมทอง	2524	3	✓				
สถานีโทรทัศน์ ไทยทีวีสีช่อง 9 อ.ส.ม.ท.	มายา	2524	3	✓				
สถานีวิทยุ โทรทัศน์ กองทัพบกช่อง 5	พี่ดาว บุษยา	2527	3					✓

สถานีโทรทัศน์	ละคร	ปี	ยุค	ประเภทของการเล่าในเพลงนำละครโทรทัศน์					
				เล่าเรื่องละคร	เล่าแก่นเรื่องละคร	เล่าบรรยายภาคละคร	กล่าวถึงตัวละคร		
							เล่าถึงตัวละคร	เล่าอารมณ์ของตัวละคร	
สถานีโทรทัศน์ไทยทีวีสีช่อง 3	ตามรักคืนใจ	2541	5						✓
สถานีโทรทัศน์สีทอง 7	ด้วยแรงแห่งรัก	2549	5						✓
สถานีโทรทัศน์โมเดิร์นไนน์	อุบัติร์รักข้ามขอบฟ้า ภาค 1	2551	6						✓
สถานีโทรทัศน์ดิจิทัล ONE HD	จักรัก วิภาห์หลง	2558	6						✓
สถานีโทรทัศน์ดิจิทัล ONE HD	บัลลังก์เมฆ	2558	6			✓			
สถานีโทรทัศน์ดิจิทัล TRUE4U	มายานางฟ้า	2558	6						✓

การวิเคราะห์ตัวอย่างเพลงนำละครโทรทัศน์ แนวเรื่องละครเรีงรมย์ (Melodrama or Soap Opera)

ตัวอย่างเพลงละครเรื่อง “ค่าของคน” (2511) เพลงนำละครโทรทัศน์ที่เล่าเรื่องละคร

เรื่องย่อ คุณแม่ต้องการหาภรรยาให้แก่ลูกชายที่ชื่อพิมาน แต่พิมานปฏิเสธ เพราะเขามีคนรักอยู่แล้ว คุณแม่จึงขอความช่วยเหลือจากลักษณะ ลูกเลี้ยงของเธอ ลักษณะจึงได้ไปเจรจากับจรงค์ ซึ่งเป็นคนรักของพิมาน โดยเขาได้ยื่นข้อเสนอเป็นเงิน 1 ก้อน เพื่อให้เธอเลิกยุ่งกับพิมาน และต้องจดทะเบียนสมรสกับเขาจนกว่าพิมานจะแต่งงานกับผู้หญิงที่แม่เลือกให้ จรงค์ตอบตกลงเนื่องจากมีความจำเป็นที่จะต้องใช้จ่ายเงินไถ่บ้าน ทำให้ลักษณะที่ไม่เคยเห็นคุณค่าของคน และคิดว่าเงินสามารถซื้อได้ทุกอย่างทุกอย่างแม้แต่ชีวิตคน คิดว่าจรงค์ก็เหมือนกับผู้หญิงทั่ว ๆ ไปที่ทำทุกอย่างเพื่อเงิน แต่เมื่อจรงค์ได้เข้ามาอยู่ในบ้าน ชีวิตของลักษณะก็เปลี่ยนไปในทางที่ดีขึ้น จนกระทั่งทั้งคู่ได้รักกัน ลักษณะจึงได้รู้ว่าอำนาจเงินไม่สามารถซื้อได้ทุกอย่างโดยเฉพาะคน

ชื่อเพลง “ค่าของคน”

ค่าของเงินค่าของเงิน หลอมใจคนเพลินลืมหิวดี

ให้ลืมหิวความปราณี ถ้าว่านเงินมียอมมีคนบูชา

ค่าน้ำใจค่าน้ำใจ เหมือนดังสายฝนรินจากฟ้า

ค่าความคิดริษยา มีแต่กรูณาเพราะคุณค่าแห่งน้ำใจ

* เงินนี้หรือจ้างเหล็กยังโอนอ่อน โยกจิตคนให้คลอนไฉน

แต่เงินมีอาจซื้อน้ำใจของบางคนได้ ดังจิตปอง

** ค่าของคนค่าของคน เหมือนดังมนต์เพรียกคอยเรียกร้อง

ให้คนเมินหันมามอง หวนกลับมาปองเพราะคุณและค่าของคน

ซ้ำ (*, **)

เนื้อเพลงได้ใช้คำที่ตรงไปตรงมา เพื่อเปรียบเทียบค่าของคนกับมรดกที่มีเสน่ห์ และเปรียบเงินว่าเป็นสิ่งที่สามารถทำเหล็กที่แข็งให้อ่อนได้อย่างง่ายดาย อีกทั้งเพลงยังกล่าวถึงเงินที่สามารถทำให้คนมองข้ามความผิดชอบชั่วดี และสร้างค่านิยมว่า คนที่มีเงินย่อมมีค่านับหน้าถือตา แต่ถึงอย่างไรเงินก็ไม่สามารถซื้อจิตใจของคนบางคนได้ เพราะแต่ละคนย่อมมีคุณค่าในตัวเองที่เงินไม่สามารถเทียบได้ ทั้งหมดนี้คือบรรยากาศของละครเกี่ยวกับเงินและคน

เพลงละครเรื่อง “ค่าของคน” ถ่ายทอดใจความสำคัญของเนื้อเรื่องละคร ผ่านดนตรีซ้ำแบบไทยเดิม โดยใช้รูปแบบฉันทลักษณ์ และมีคำสัมผัสคล้ายกลอนแปด มีใจเกี่ยวกับพระเอก เขาคิดว่าเงินสามารถซื้อทุกอย่างได้ จึงได้ใช้เงินจ้างนางเอกเพื่อจดทะเบียนสมรส เมื่อละครดำเนินไป พระเองจึงรู้ว่าเงินไม่สามารถซื้อจิตใจของคนได้ ผู้ฟังสามารถรับรู้ได้ถึงใจความสำคัญของละคร และสามารถจินตนาการเรื่องราวของละครได้ ถึงแม้เพลงจะไม่เล่าและกล่าวถึงตัวละครหรือบอกเนื้อเรื่องตามลำดับเหตุการณ์ก็ตาม

ตัวอย่างเพลงละครเรื่อง “ดาวพระศุกร์” (2523) เพลงนำละครโทรทัศน์ที่เล่าเรื่องละคร และเล่าอารมณ์ของตัวละคร

เรื่องย่อ ดาวพระศุกร์ เด็กกำพร้าที่แม่ของเธอได้คลอดทิ้งไว้แล้วจากไปในทันที เมื่ออายุครบเก้าเดือน ได้มีครอบครัวอุปถัมภ์มารับไปเลี้ยงดู แต่กลับถูกทุบตีทารุณ จนในวันหนึ่งที่เธอรู้ตัวว่าตนไม่ใช่ลูกสาวแท้ ๆ ของคุณนายมารศรีกับพันโทอาทร เด็กหญิงดาวจึงหนีออกจากบ้าน เพื่อตามหาแม่ที่คลอดทิ้งเธอไว้ที่โรงพยาบาล เธอมีวิถีชีวิตไปตามเส้นทางอย่างเด็กไร้บ้านอีกหลายคน เธอจับพลัดจับผลูได้เป็นมิชฌาชีพ และกลายเป็นผู้หญิงขายบริการอยู่ในสถานบริการ แต่เธอก็กลับบริสุทธิ์ผุดผ่องจนมาเจอคุณภคย์ที่พาเธอออกจากสถานที่แห่งนี้

ชื่อเพลง “ดาวพระศุกร์”

คืนนี้เป็นคืนเดือนแรม มองนภาไม่แจ่มแลแอรมแคแสงดารา

ดาวสุกใสอยู่ปลายฟากฟ้า แสงแจ่มเหนือมวลดาราเป็นทั้งดาวฟ้าดาวใจ

(ฮือ ฮือ ฮือ ฮือ หือ ฮือ ฮือ ฮือ หือ) เป็นทั้งดาวฟ้าดาวใจ

ดวงเอยดวงใจแม่จ๋า แม่เหมือนคนเป็นบ้าสร้างลูกเกิดกลับทั้งลูกไป

ยามลูกนอนลูกจะได้ใคร ช่วยกอดช่วยพิดวิให้ยามหิวใครจะป้อน

(ฮือ ฮือ ฮือ ฮือ หือ ฮือ ฮือ ฮือ หือ) ยามหิวใครจะป้อน

แม่รู้มันเป็นกรรมเวร แต่เพราะความจำเป็นแม่ต้องหักความรักอาวรณ

มันจะได้เป็นอุทาหรณ์ ฉันชั่วเพราะความใจอ่อนเดือตรอนถึงเจ้าดวงใจ

(ฮือ ฮือ ฮือ ฮือ หือ ฮือ ฮือ ฮือ หือ) เดือตรอนถึงเจ้าดวงใจ

ขอธิษฐานใจวาจา ตั้งชื่อลูกของแม่ว่าดาวพระศกร์สุดแสนอำไพ

เจริญรุงเรืองตั้งดาวพราวใส ขอฝากฟ้าช่วยปองกัยช่วยเลี้ยงลูกไว้แทนแม่

(ฮือ ฮือ ฮือ ฮือ หือ ฮือ ฮือ ฮือ หือ) ช่วยเลี้ยงลูกไว้แทนแม่

เนื้อเพลงเริ่มต้นด้วยการบอกถึงสภาพแวดล้อมในคืนหนึ่งว่าเป็นคืนที่ท้องฟ้ามืด สามารถมองเห็นได้เพียงแสงดาวเท่านั้น แม่คนหนึ่งได้คลอดลูก และได้ตั้งชื่อลูกว่า “ดาวพระศุกร์” แต่เธอมีความจำเป็นที่ต้องทิ้งลูกไป แต่ถึงอย่างไร เธอก็ยังคงคิดถึง และเป็นห่วงลูกอยู่เสมอ เธอเฝ้านึกถึงยามที่ลูกนอนว่าจะมีใครคอยดูแล ในเวลาที่ลูกหิวจะมีใครคอยป้อนข้าวให้ เธอได้แต่คิดว่าเหตุการณ์ครั้งนี้ อาจเป็นเวรกรรมที่ทำให้แม่ไม่สามารถเลี้ยงลูกได้

เพลง “ดาวพระศุกร์” เป็นเพลงที่ผสมผสานเรื่องราวของละครและอารมณ์ของแม่ไว้ในเพลงเดียวกัน ผู้ฟังสามารถรู้ได้ทันทีว่า ดาวพระศุกร์ถูกแม่คลอดทิ้งไว้ ซึ่งแม่อีกยังคอยเป็นห่วงและนึกถึงลูก

อยู่เสมอ ถึงแม้เพลงจะนำเสนอเรื่องราวของละครในช่วงต้น แต่ผู้ฟังสามารถที่จะรับรู้ถึงอารมณ์ของละครได้ทั้งเรื่อง เนื่องจากเพลงได้ปูอารมณ์ให้แก่ผู้ฟังไว้เป็นอย่างดี โดยใช้อารมณ์ของแม่ ซึ่งในเนื้อเรื่อง ดาวพระศุภร์เองก็ออกตามหาแม่เช่นกัน ซึ่งมนัส ปิติสานต์ ผู้แต่งเพลงได้ให้ข้อมูลเกี่ยวกับเพลง “ดาวพระศุภร์” ไว้ว่า เพลงนี้เป็นเพลงที่นำเสนอเนื้อหาที่ผู้ชมละครอยากรู้มากกว่าเนื้อหาอื่น ๆ เนื่องจากเรื่องราวของแม่เป็นเนื้อหาที่คาดเดาไม่ได้ แตกต่างจากเนื้อหาตอนจบของละครที่ส่วนใหญ่ ผู้ชมจะสามารถคาดเดาได้ว่าพระเอกนางเอกจะได้อยู่ด้วยกันอย่างมีความสุข (มนัส ปิติสานต์, สัมภาษณ์, 19 เมษายน 2559) นอกจากนี้ เพลงยังมีจุดสัมผัสคำตามฉันทลักษณ์กลอน อีกทั้งยังใช้ดนตรีที่ช่วยเพื่ออารมณ์ความรู้สึกเศร้าแก่ผู้ฟัง

ตัวอย่างเพลงละครเรื่อง “โดมทอง” (2524) เพลงนำละครโทรทัศน์ที่เล่าเรื่องละคร

เรื่องย่อ วิรงรอง กับแพนหนุ่มมีแผนจะแต่งงานกัน แต่ด้วยเขาเป็นผู้ชายเจ้าสำราญ และคบหากับผู้หญิงมากหน้าหลายตา หนึ่งในนั้นก็คือ พิณทอง หลานสาวของ อดิศวร์ วัโรดม ซึ่งเป็นหลานชายของคุณมณฑาเจ้าของคฤหาสน์ “โดมทอง” วิรงรองหนีออกจากกรุงเทพฯ ไปที่คฤหาสน์โดมทองที่อยู่ห่างไกล เพื่อไปดูแลคุณหญิงมณฑา แต่เมื่อมาถึงโดมทอง เธอกลับสัมผัสได้ถึงความรักกลับ และความน่าสะพรึงกลัว โดยเธอได้ยินเสียงเพลงโหยหวนรวมทั้งเสียงไซ่ลากตามพื้นมาจากยอดโดม พร้อมกับผู้ชายแต่งกายชุดย้อนยุคที่ขี่รถม้ามาจอดหน้าโดมทอง อีกทั้งท่านผู้หญิงที่เกลียดและหวาดกลัวเธอ เนื่องจากเธอมีหน้าตาเหมือนคุณพลับพลึง น้องสาวของคุณมณฑาที่ลักลอบมีความสัมพันธ์กับท่านเจ้าคุณ และหายตัวไปอย่างลึกลับ

ชื่อเพลง “โดมทอง”

โดมทอง โดมของท่านผู้เดียว

บ่งถึงบุญและบารมี ในอดีตคุณกรรมเจ้าของ

โอहार โดมสวยงามน่ามอง

แต่น้ำใจของคนรับรอง อยู่กันไปไม่สนกรรมเลย

ฉันทน์ร้อนหวังมาพึ่งเย็น ทำท่าจะเป็นฝันไปเสียแล้วออกเอ๋ย

พลับพลึงเป็นใครไหนกันฉันไม่รู้เลย ท่านฉันเพิ่งเคยได้พบหน้ากัน

* โดมทองปล้นมองไม่สุขสันต์ แต่ถ้ายอมหันหน้าหากัน

โคมคื่นสุขสันต์ สวรรคไกลเพียงปลาย

(ซ้ำ *)

เพลงละครเรื่อง “โคมทอง” เป็นเพลงที่เล่าเรื่องของละครผ่านตัวละคร (นางเอก) ในสรรพนาม “ฉันทน์” ตั้งแต่นางเอกย้ายเข้าสู่โคมทองในตอน “ฉันทน์ร้อนหวังมาพึ่งเย็น” และการถูกเข้าใจผิดว่าตนคือพลับพลึงในตอน “พลับพลึงเป็นใครไหนกันฉันไม่รู้เลย ท่านฉันเพิ่งเคยได้พบหน้ากัน” นอกจากนี้ เพลงยังได้แฝงปมขัดแย้งไว้ และสรุปเรื่องราวของละครในตอนจบของเพลง ทำให้ผู้ฟังสามารถรับรู้เนื้อเรื่องของละครโดยย่อได้ ทั้งนี้เพลงได้ใช้ดนตรีจังหวะช้า มีวิธีการขับร้องตามสมัยนิยมของช่วงปี พ.ศ. 2524 โดยมีการประพันธ์โดยใช้คำคล้องจองตามรูปแบบฉันทลักษณ์

จุฬาลงกรณ์มหาวิทยาลัย
CHULALONGKORN UNIVERSITY

ตัวอย่างเพลงละครเรื่อง “มายา” (2524) เพลงนำละครโทรทัศน์ที่เล่าเรื่องละคร

เรื่องย่อ เรื่องราวของหญิงสาวที่ได้รับอุปการะจากเศรษฐินี แต่ด้วยความทะเยอทะยาน เธอจึงสร้างตัวตนขึ้นมาใหม่เพื่อให้ชายทั้งหลายหลงรัก กลับกันกับหญิงสาวอีกคน ฐานะทางบ้านยากจนมาก่อน แต่เมื่อครอบครัวผ่านวิกฤตกลายเป็นเศรษฐีใหม่ เธอกลับไม่เคยยึดติดกับเงินทองเกียรติยศ ทั้งสองจึงเปรียบเสมือนด้านตรงข้ามของกันและกัน ต่อมา หญิงสาวคนแรกได้พบกับนักธุรกิจหนุ่มผู้เพียบพร้อม เธอคิดว่าเขาจะเป็นทุกอย่างในชีวิต เธอจึงพยายามทำทุกวิถีทางเพื่อให้เขาทอดทิ้งคู่หมั้นมาแต่งงานกับเธอ โดยไม่รู้เลยว่าทุกสิ่งทุกอย่างที่เธอพยายามครอบครองนั้นเป็นเพียงภาพมายาที่ไม่มีวันเป็นจริง

ชื่อเพลง “มายา”

มายายอดมารยา หลอกหลวงหนักหนา

ถ้าใครหลงต้องคิดพะวง หลงในภาพลวงตา

หลงเพราะใจใส่ไฟเส่นหา หลงรักด้วยมารยา

ถูกลวงเหมือนดังดวงตามืดพลัน

ไอ้มารยาหญิงมีหลายร้อยเล่มเกวียน

สุดอ่านสุดเรียนทัน ใครหลงหวังหวังเหวนั่น บ่วงมันรัดไว้คงมันจนตาย

นารีหนึ่งรูปงาม แต่ใจเสื่อมทรามงามตายอ

ชอบใช้มายาคิดลวงตาใจชาย

คนสองยังเกิดความอาย นอนสักหน่อยค่อยคลาย

มารยามิพอกุ้งายสมหญิง

อีกนางใฝ่สูงไม่รู้มุ่งมารยา ใฝ่หาแต่ความจริง

ชายไหนเหล่าเฝ้าแอบอิง เลือกคนสองมาเป็นมิ่งขวัญใจ

เพลงได้กล่าวว่า มารยาก็เหมือนภาพมายาที่คอยหลอกหลวงผู้อื่น ยิ่งหากใครหลงใหลมารยานี้ ภาพมายาก็ยิ่งเป็นภาพลวงตาที่ยากจะหลุดพ้น นอกจากนี้ เพลงยังได้กล่าวถึงผู้หญิงว่าเป็นผู้มีมารยาหลายร้อยเล่มเกวียน หญิงคนหนึ่งมีหน้าตาสะสวย แต่มีจิตใจที่ไม่ดี ชอบใช้มารยาหลอกหลวงผู้ชาย แต่หญิงอีกคนกลับมีมารยาแต่พอดี ไม่ริษยาอิจฉาผู้อื่น ผู้ชายจึงได้เลือกมาเป็นคู่ครอง

เพลงมีรูปแบบฉันทลักษณ์ที่ไม่แน่นอน แต่มีจุดสัมผัสคำอย่างครบถ้วน อีกทั้งเพลงยังมีดนตรีช้า โดยขับร้องแบบเพลงไทยเดิม เพลงได้เปรียบเทียบการหลอกหลวงเสมือนเป็นภาพมายา นอกจากนี้ เพลงยังนำเสนอเกี่ยวกับมารยาหญิง เพื่อปูทางเข้าสู่การแนะนำตัวละครหลักหญิง 2 ตัว เพลงทำให้ผู้ฟัง

สามารถรับรู้ถึงประเด็นสำคัญของละครได้ นั่นคือ การแย่งชิง และความทะเยอทะยาน และยังให้ข้อมูลเกี่ยวกับตัวละครหลัก เพื่อให้ผู้ฟังเข้าใจตัวละครและมีอารมณ์ในการรับชมละครเพิ่มมากขึ้นอีกด้วย ด้วยเหตุผลทั้งหมดนี้ เพลงละครเรื่อง “มายา” จึงถือเป็นเพลงที่เล่าเรื่องละครโทรทัศน์

ตัวอย่างเพลงละครเรื่อง “ตัดดาว บุชญา” (2527) เพลงนำละครโทรทัศน์ที่เล่าอารมณ์ของตัวละคร

เรื่องย่อ เรื่องราวของตัดดาว หญิงสาวที่โตมา โดยมีแม่คอยพร่ำสอนให้เธอเกลียดพ่อและทุกคนในบ้านบุชญา แต่ชะตาชีวิตของตัดดาวต้องหักเห เมื่อแม่ของเธอติดหนี้การพนัน ทำให้เธอต้องแต่งงานกับเจ้าพัฒนา ชายรุ่นราวคราวพ่อ ตัดดาวจึงหนีการแต่งงานในเวลาเดียวกันกับที่เธอได้รู้ความจริงว่าพ่อของเธอเสียชีวิต ตัดดาวจึงตั้งใจจะไปทวงสิทธิ์อันชอบธรรมของเธอที่บ้านบุชญา ภายใต้การปลอมตัวเป็นผู้ชายชื่อ "สุทัศน์" เธอต้องเดินทางไปกับเจ้ายอดขวัญ ลูกชายของเจ้าพัฒนา ผู้ชายที่เธอเกลียด และตราหน้าเธอเป็นผู้หญิงชั้นต่ำ จากความเกลียดกลายเป็นความผูกพัน จากความผูกพันได้กลายเป็นความรักในที่สุด

ชื่อเพลง “ตัดดาว บุชญา”

จุฬาลงกรณ์มหาวิทยาลัย
ตัดดาวบุชญา เธอสวยกว่านางในสวรรค์

ดวงใจพระอินทร์ทั้งสองคั่นนั้น งามไม่เทียมทันตัดดาวบุชญา

เธอน่ารักกรีกษาศักดิ์ มีใจภักดีและกรุณา

กตัญญูผู้มีคุณท้าวหน้า ตัดดาวบุชญาเธอคือยอดขวัญ

* เรืองงามพร้อมทั้งใจและกาย จับจิตชายยิ่งกว่าเดือนรักตะวัน

ได้ใกล้เธอเหมือนใกล้สวรรค์ ตัดดาวยอดขวัญฉันรักเธอ

ซ้ำ (*)

เพลงได้กล่าวถึง ทัดดาว บุชยา โดยได้เปรียบเทียบว่า เธอสวยยิ่งกว่านางฟ้าบนสวรรค์ แม้แต่ มเหสีทั้ง 4 ซึ่งได้แก่ นางสุธรรมา นางสุจิตรา นางสุนันทา และนางสุชาดา ของพระอินทร์ก็ยังไม่สามารถเทียบกับเธอได้ นอกจากนี้ เพลงยังได้เปรียบทัดดาวกับสวรรค์อีกว่า ทัดดาวเป็นคนที่น่ารัก มีนิสัยรักศักดิ์ศรี และกตัญญู ถือได้ว่าเธอมีความเพียบพร้อมทั้งกายและใจ หากใครได้อยู่ใกล้ชิดกับเธอก็เหมือนได้อยู่ใกล้กับสวรรค์

เนื้อเพลงมีลีลาการใช้ภาษาที่สละสลวยในระดับปานกลาง (Moderate Style) ผสมกับการใช้ภาษาที่เรียบง่าย (Plain Style) ผ่านการเปรียบเทียบ อีกทั้งยังมีรูปแบบฉันทลักษณ์กลอนแปด และดนตรีจังหวะปานกลางค่อนข้างช้า เนื้อหาของเพลงมีการเล่าถึงอารมณ์ความรู้สึกของตัวละคร (ความรู้สึกของพระเอกที่มีต่อนางเอก) และแนะนำตัวละครไปพร้อม ๆ กัน เนื่องจากตัวละคร “ทัดดาว” มีความโดดเด่นมากกว่าตัวละครตัวอื่น ทั้งนี้เนื้อหาของเพลงไม่ได้บอกเนื้อเรื่องละคร ทำให้ผู้ฟังไม่สามารถรับรู้เนื้อเรื่องของละครผ่านเพลงนำละครได้

ตัวอย่างเพลงละครเรื่อง “ตามรักคืนใจ” (2541) เพลงละครโทรทัศน์ที่เล่าอารมณ์ของตัวละคร

เรื่องย่อ หลังจากที่พ่อเสียชีวิต หนุณา เด็กหญิงวัย 5 ขวบ ได้ย้ายออกจากบ้านสวนมาอาศัยอยู่ที่บ้านของคุณตา ชีวิตของเธอได้พลิกผันกลายเป็นคุณนาราสาวสังคม แต่หารู้ไม่ว่าสิ่งที่เธอโยยหา มาตลอดชีวิตก็คือพ่อ การได้รู้ว่าพ่อของเธอยังมีชีวิตอยู่จากการคาดคะเนความจริงจากคุณแม่และคุณตา ทำให้เธอต้องออกสืบหาคำตอบว่าทำไมพ่อจึงทิ้งเธอและแม่ไป เธอสืบเสาะจนรู้ว่าพ่อของเธอทำงานอยู่ที่ไร่บัวขาว วันแรกที่เหยียบไร่บัวขาวด้วยความหวาดจากการเดินทางที่แสนลำบาก ทำให้เธอหมดแรง ซึ่งเธอได้รับความช่วยเหลือจากสีหนาท หรือนายสิงห์ เจ้าของไร่บัวขาว และราม พ่อของเธอ ด้วยความกลัวทำให้นาราต้องปิดบังตัวตนที่แท้จริงไว้ เธอจึงใช้ชื่อว่า “หนุณา” และบอกกับนายสิงห์และรามว่าอยากจะมาสมัครเป็นคนงานในไร่บัวขาว เมื่อทุกคนได้รู้ความจริง และเรื่องราวต่าง ๆ คลี่คลายลง นาราก็ได้รับความรักของพ่อกลับคืนมา รักที่เธอพยายามตามหามาคืนสู่หัวใจตัวเอง ทว่าตอนนี้เธอกลับได้รับความรักจากหัวใจของสีหนาทกลับไปด้วย

ชื่อเพลง “ตามรักคืนใจ”

สิ่งหนึ่งที่ใจรอคอยและหวังจะเจอสักครั้งหนึ่ง แม้ว้นผ่านฝันวันเก่าได้ย้อนคืนมา

* สิ่งหนึ่งที่เกิดในใจอยากรู้ในวันที่หายไป ในความห่างสร้างแตกต่างให้รักได้ยังไง

มองหาคำตอบมีไหมทาง ๆ ไตที่ใจจะรับรู้ใจ

** ตามความรักมา ตามรักที่ขาดหาย รักที่มีค่าและความหมาย

ใจเพียงต้องการพบรักที่ขาดหาย เพียงต้องการสัมผัสสักครั้งหนึ่ง

ซ้ำ (* , ** , **) ตามรักคืนใจกันยาวนาน

เพลงได้ถ่ายทอดอารมณ์ของบุคคลหนึ่ง ถึงความอยากรู้ในสิ่งที่ขาดหายไปจากหัวใจตนเอง ซึ่งสิ่งนั้นคือความรัก อันเป็นความรักที่มีค่า แต่ได้ขาดหายไป จะมีหนทางใดบ้างที่ช่วยให้ตนได้รู้ถึงความรักอีกสักครั้งหนึ่ง อีกประเด็นหนึ่งที่น่าสนใจคือการที่เนื้อหาของเพลงได้เล่าอารมณ์ของตัวละคร โดยไม่ได้กล่าวถึงประธานในประโยค แต่สามารถเล่าอารมณ์ของตัวละครมาได้อย่างครบถ้วน ทั้งนี้การที่ไม่มีประธานในประโยคจะทำให้ผู้ฟังสามารถเชื่อมโยงตนเองเข้ากับเพลงได้ง่ายยิ่งขึ้น

เพลงได้ใช้ภาษาที่ตรงไปตรงมา มีการซ้ำกลุ่มวลี เช่น “ตามความรัก” และมีคำสัมผัสเป็นระยะ โดยใช้ดนตรีที่ให้ความหมายในทิศทางบวก เพลงได้นำเสนออารมณ์ของตัวละครที่หยหาคความรักจากพ่อ ซึ่งก่อนหน้านี้ นาราคิดว่าพ่อได้ตายไปแล้ว เมื่อรู้ว่าพ่อของตนยังมีชีวิตอยู่ เธอจึงอยากพิสูจน์ความจริงว่าพ่อยังคงรักเธออยู่หรือไม่ นอกจากนี้ ชื่อละครยังเป็นคำกริยา จึงง่ายต่อการนำเอาชื่อละครมาใส่ไว้ในเพลง ทั้งนี้เพลงได้เล่าประเด็นหลักของละคร ทำให้ผู้ฟังสามารถคาดเดาเนื้อเรื่องของละครผ่านเนื้อร้องของเพลงได้ แต่ถึงอย่างนั้น ผู้ฟังไม่สามารถรับรู้เรื่องราวของละครเป็นลำดับเหตุการณ์ได้อย่างชัดเจน

ตัวอย่างเพลงละครเรื่อง “ด้วยแรงแห่งรัก” (2549) เพลงละครโทรทัศน์ที่เล่าอารมณ์ของตัวละคร

เรื่องย่อ สิริภัทร นักร้องดังถูกลอบฆ่าจนกลายเป็นเจ้าชายนิทรา ในขณะที่ปารณีย์ หญิงสาวที่ทำงานด้านอินทรีเรียดีไซน์ เธอมักฝันถึงบ้านสีขาวริมทะเลช้า ๆ ทุกคืน และวันหนึ่งปารณีย์ได้รับงานตกแต่งบ้านครามฟ้าที่หัวหิน ซึ่งบ้านหลังนี้เองคือบ้านที่เธอฝันถึง ที่นี่เธอได้พบกับดวงจิตของสิริภัทร ปารณีย์พยายามสืบสวนอุบัติเหตุของสิริภัทร จนกระทั่งพบว่ารถยนต์ถูกตัดสายเบรก ด้วยน้ำมือของระพี ป้าของสิริภัทร เนื่องจากต้องการเรียกร้องความยุติธรรมให้กับน้องสาว ซึ่งเป็นแม่ของสิริยา น้องชายต่างมารดาของเขา หลังจากเรื่องราวทุกอย่างคลี่คลายลง สิริภัทรได้ตื่นขึ้น แต่เขาก็กลับจำปารณีย์ไม่ได้ จนกระทั่งปารณีย์ได้นำสร้อยคอเปลือกหอยที่สิริภัทรเคยมอบให้มาคืน ทำให้ความทรงจำระหว่างเขาและเธोजึงกลับคืนมา

ชื่อเพลง “แรงรัก”

ฟ้าคงส่งเธอมาช่วยคนที่ใจสับสนไม่มีที่ไป ได้แต่กอดตัวเองไม่เคยอบอุ่นต้องทนเห็นหนาวใจ

แต่พอเธอช่วยดึงมือ นำทางชี้ทางสว่าง บรรเทาเหงาที่เจ็บปวดชีวิตก็พลันเปลี่ยนไป

* เมื่อฉันได้พบเธอฉันรู้ในแรงสัมผัส รักแท้ที่มีจริงของเธอให้ความอบอุ่นยิ่งกว่า

ที่เคยได้พบเจอฉันพร้อมจะทำทุกอย่าง เพื่อแลกกับความดีที่เธอให้มา

ด้วยการตอบแทนเธอฉันจะรักจนวันตาย

ฉันจะเก็บเอาลมหายใจที่มีเก็บให้เธอผู้เดียว แล้วจะเก็บเวลาทุกเสี้ยวนาที่ตอบแทนความรักเธอ

จะใช้เวลาทุกนาทียี่สิบเก้าชั่วโมง ฉันรักเธอไม่ห่างฉันขอให้เธอมั่นใจ

ช้า (*)

เพราะรักคือแรงผลักดันให้ฉันได้มาพบเธอ ได้เจอกับชีวิตใหม่

ด้วยแรงแห่งรักฉันขอสัญญากับเธอ จะรักคนเดียวแค่เธอ

ชีวิตจะมอบให้เธอ ทุกสิ่งทุกลมหายใจ

ซ้ำ (*)

เพลงบอกถึงความในใจของผู้ชายคนหนึ่ง และเล่าถึงเรื่องราวความรักระหว่างเขาและคนรัก ฝ่ายชายได้เปรียบฝ่ายหญิงว่า ฟังเธอมา ให้เป็นเหมือนแสงสว่างในวันที่เขาสับสนไม่มีใครเป็นที่พึ่ง ความรักของเธอมีความอบอุ่นกว่ารักไหน ๆ ที่เขาเคยได้รับ เขาจึงสัญญากับเธอว่า เขาจะรักเธอไปจนวันตาย

เพลงมีคำสัมผัสเป็นระยะในปริมาณน้อยแทบไม่ปรากฏ โดยเพลงได้ใช้ดนตรีซ้ำที่หนักแน่น และมีลีลาภาษาแบบเรียบง่าย (Plain style) เป็นคำพื้นฐานที่ใช้ในการสื่อสารทั่วไป เพลงได้เล่าความรู้สึกของสรีภักที่มีต่อปารณียอย่างตรงไปตรงมา สืบไปได้จากเนื้อเพลงที่บอกว่า “เธอนั้นเข้ามาในวันที่เขาไม่มีที่ไป” ซึ่งตรงกับเนื้อเรื่องของละครที่จิตของสรีภักนั้นเดียวตายอยู่ที่บ้านครามฟ้า บ้านสีวาริมทะเลของเขา นอกจากนี้ เพลงยังได้ใช้ชื่อของละครมาใส่เป็นคำร้อง “ด้วยแรงแห่งรัก” ทำให้ผู้ฟังเกิดการเชื่อมโยงเนื้อเพลง ชื่อละคร และเนื้อหาของละครเข้าด้วยกัน

จุฬาลงกรณ์มหาวิทยาลัย
CHULALONGKORN UNIVERSITY

ตัวอย่างเพลงละครเรื่อง “อุบัติรักข้ามขอบฟ้า ภาค 1” (2551) เพลงนำละครโทรทัศน์ที่เล่า

อารมณ์ของตัวละคร

เรื่องย่อ ไมค์ หนุ่มลูกครึ่งไทยญี่ปุ่น เดินทางมายังประเทศไทยเพื่อตามหาแม่ โดยที่ตัวเอง ไม่ได้เตรียมตัว และไม่มีความรู้ความเข้าใจเกี่ยวกับประเทศไทยเลยแม้แต่น้อย ไมค์ได้เจอกับเหตุการณ์ไม่คาดคิด และได้มาใช้ชีวิตอยู่ภายใต้ชายคาเดียวกับแพท สาวที่ทำงานเป็นผู้ประสานงาน บริษัทโฆษณา ส่วนกอล์ฟ หนุ่มชาวไทย ที่มีอดีตฝังใจกับการสูญเสียพ่อจากการเก็บกู้ซากปะการัง กอล์ฟมีคู่ปรับคนสำคัญคือ เปิ้ล ผู้ซึ่งคลั่งไคล้วัฒนธรรมญี่ปุ่นเป็นชีวิตจิตใจ และเป็นเจ้าของพาร์ทเมนท์ที่กอล์ฟเช่าอยู่ ทั้ง 4 คน ได้มารู้จักกันผ่านเหตุการณ์ซุลมุน และได้อาศัยอยู่ภายใต้ชายคา

เดียวกัน นั่นคืออพาร์ทเมนท์ของเปิ้ล การได้โคจรมาเจอกันของสองหนุ่มและสองสาว ก่อความรู้สึกดี ๆ ภายใต้ความสัมพันธ์อันดีเพื่อน และการเรียนรู้หัวใจตัวเองว่าใครรักใคร ส่วนระหว่างกอล์ฟและไมค์ นั้น ทั้งคู่ไม่ได้รู้ระยะแคระคายเลยว่ แม่ที่ไมค์ตามหาอยู่จริง ๆ แล้วก็คือแม่ของกอล์ฟนั่นเอง

ชื่อเพลง “ยิ่งรัก ยิ่งเจ็บ”

พยายามทำใจท่องเอาไว้เลย เธอไม่รัก เธอไม่รัก

เธอมีใครในใจบอกมาได้เลย ตึกว่าเฉยไม่มองไม่มาสนใจ

* ทำต่อกันเหมือนฉันไม่ดีไม่มีค่าอะไร เหมือนกับคนไม่มีประโยชน์อะไร

** บอกกับฉันว่าเธอไม่รักก็จบ เธอไม่อยากจะพบจะผูกจะพัน ไม่ต้องสงสารแค่นั้นฉันก็เข้าใจ

** บอกกับฉันว่าเธอไม่รักก็พอ ไม่ได้ขอให้เธอมาเปลี่ยนใจ

ฉันเองก็ท้อเจ็บปวดใจ ยิ่งรักเท่าไรยิ่งเจ็บ

มองดูปฏิทินเปลี่ยนไปทุกวัน เหมือนกับเธอที่เปลี่ยนไป

พยายามลืมเธอให้หมดจากหัวใจ ทั้งที่รู้ว่ามันฝืนใจตัวเอง

ซู้ (* , ** , **)

ซู้ (** , ***)

เพลงได้กล่าวถึงความสงสัยในความรักของผู้ชายคนหนึ่ง เขาเตรียมใจกับสิ่งที่กำลังจะเกิดขึ้น เพียงแค่ฝ่ายหญิงยอมบอกเขาว่าเธอมีใครอีกคนที่เธอรัก เขาก็ยินดีที่จะตัดใจ ถึงแม้จะเป็นการฝืนใจ เขาก็ตาม

เพลงได้นำเสนออารมณ์ของตัวละครหลักทั้ง 4 คน ที่สับสนในความรัก ได้แก่ ไมค์ แพท กอล์ฟ และเปิ้ล ในรูปแบบฉันทลักษณ์กลอนแปด ทั้ง 4 คน ไม่รู้ว่าตัวเองหลงรักใคร จนเกิดเป็นรักสี่

เศร้า เพลงได้นำอารมณ์ของตัวละครตามเนื้อเรื่องมาใช้ โดยใช้ดนตรีช้า เพื่อให้ผู้ฟังได้เข้าถึงความรู้สึก ออกหัก แต่เพลงยังบรรยายไม่ลึกซึ้งพอให้ผู้ฟังเห็นโครงเรื่องของละครทั้งหมด เนื่องจากเพลงได้เล่าความรู้สึกของชายหญิงเพียงคู่เดียว ดังนั้น เพลงควรจะเล่าบรรยากาศของละครมากกว่าที่จะเล่าอารมณ์ของตัวละคร เพราะเพลงยังมีประเด็นการตามหาแม่ของไมค์ที่เป็นแม่ของกอล์ฟ พี่น้องร่วมสายเลือดที่เขาไม่เคยรู้มาก่อน ซึ่งถือเป็นอีกหนึ่งประเด็นสำคัญของละครเรื่องนี้

ตัวอย่างเพลงละครเรื่อง “จัตรัก วิวาท์หลวง” (2558) เพลงนำละครโทรทัศน์ที่เล่าอารมณ์ของตัวละคร

เรื่องย่อ เมื่อคู่รักคนดังที่เลิกกันไปแล้วอย่างโน้ต หนูนั่นกวาดการ์ตูนมือทอง กับแพต ดาราสาวสุดฮอต แต่ยังคงสร้างภาพเป็นคู่รักหวานชื่นและมีแผนที่จะแต่งงานกันเร็ว ๆ นี้ เพราะกลัวผิดสัญญาโฆษณามูลค่าหลายสิบล้านที่เคยตกลงไว้กับกิงแก้ว เจ้าของสินค้าที่มีสัญญาผูกมัดโน้ตและแพตอยู่หลายตัว กิงแก้วได้ชวนทั้งคู่ไปเที่ยวรีสอร์ทหรูบนเกาะเป็นเวลา 1 สัปดาห์ เพื่อร่วมงานปาร์ตี้วันเกิดของตน โดยมีคนดังมากมายเข้าร่วมงาน รวมถึงจูน โปรเจ็คเมเนเจอร์ที่รับผิดชอบการจัดงานแต่งงานให้กับโน้ตและแพต แต่ทุกครั้งที่โน้ตกับจูนทะเลาะกัน ความผูกพันและความรู้สึกดี ๆ ก็ค่อย ๆ ก่อตัวขึ้น โน้ตได้รู้ความจริงในคืนปาร์ตี้วันเกิดว่าแพตแอบคบกับเมฆมานานแล้ว โน้ตเสียใจที่ตนเองถูกหลอกมาโดยตลอด เขาจึงสารภาพความรู้สึกที่มีกับจูน ซึ่งสิ่งที่อยู่ในใจของจูนก็ไม่ต่างกัน โน้ตตัดสินใจว่าจะยกเลิกงานแต่งงานกับแพต เพื่อมาคบกับจูน แต่เมื่อแพตได้รู้ว่าเมฆกำลังจะล้มละลาย เธอจึงวางแผนแย่งตัวโน้ตกลับมา แม้เธอจะรู้ว่าตอนนี้โน้ตกำลังคบกับจูนอยู่ก็ตาม

ชื่อเพลง “มันแปลว่ารัก”

เจอกันเมื่อไรไม่ค่อยกล้ามองต้องหลบสายตา

ยิ่งฝันก็ยิ่งประหม่า เวลาเธอมาใกล้กัน

ใจมันเหม่อลอยมันคอยแต่เพื่อละเมอทั้งวัน ได้แต่ยิ้มคนเดียวอย่างนั้นเมื่อได้นึกถึงเธอ

* เก็บไปฝันบ่อย ๆ เจอะที่ไรใจมันเต้นรัว ก้อนความคิดถึงมันเริ่มก่อตัวขึ้นทุกวัน

** ครั้งสุดท้ายที่ใจฉันสั้น มันแปลว่าฉันกำลังรักใคร

ยิ่งเกิดการห่วยโย ยิ่งมันใจได้เลย

เมื่อเห็นเธอแล้ววันไหน มันทำให้ฉันแน่ใจว่าฉันรักเธอ

ความรู้สึกตอนนี้ชัดเจนว่าเธอ คือคนที่ฉันรักหมดหัวใจ

เพียงเจอหน้ากันรอบกายของฉันมันหยุดนิ่งไป ไม่อยากจะสนอะไรที่ไหนที่ไม่ใช่เรื่องเธอ

ซู้ (* , ** , **) รักเธอหมดหัวใจ

เพลงได้เล่าถึงอาการตกหลุมรักของผู้ชายคนหนึ่ง เขามีอาการไม่กล้าสบตากับผู้หญิงคนหนึ่ง และมีอาการใจลอยคิดถึงแต่เธอในทุกวัน อีกทั้งยังเก็บเอาเรื่องราวของเธอคนนั้นไปฝัน จนเขามั่นใจว่านี่คือความรัก

เพลงได้เล่าถึงอารมณ์ของโน้ตที่มีต่อจูน ผ่านด้วยตรีจิงหวะซู้ โดยมีรูปแบบการสัมผัสคำตามฉันทลักษณ์ จากเนื้อเรื่องที่ทั้งคู่ต่างทะเลาะกันทุกครั้งที่เจอหน้ากัน แต่ความผูกพันก็ได้ก่อตัวจนเกิดเป็นความรู้สึกดี ๆ แต่การตกหลุมรักนี้เป็นอารมณ์พื้นฐานของตัวละครที่สามารถปรากฏได้ในละครทั่วไป ดังนั้น เพลง “มันแปลว่ารัก” จึงเป็นเพลงที่เล่าอารมณ์ของตัวละครแบบกลาง ๆ ทำให้ผู้ฟังไม่สามารถคาดเดาเนื้อเรื่องของละครได้

ตัวอย่างเพลงละครเรื่อง “บัลลังก์เมฆ” (2558) เพลงนำละครโทรทัศน์ที่เล่าบรรยายกาศละคร

เรื่องย่อ ปานรุ้ง สมุทรเทวา บุตรสาวคนเดียวของนางคณขวัญเจ้าของกิจการบริษัทสมุทรเทวาเดินเรือ ที่ต้องล้มละลายเพราะแต่งงานกับกับขุนาม ที่ติดการพนัน และลอบส่งของเถื่อนเพื่อใช้หนี้

เธอมีลูกกับชุนาม 1 คน ชื่อปานเทพ ชุนามถูกจับได้ และถูกจำคุก 20 ปี จากนั้น เกื้อ ลูกชาย คนขับรถที่ซื้อสัตว์ของแม่ของเธอ ก็รับเธอไปอยู่ด้วย และมีลูกชายด้วยกันชื่อ ปรก ปานรุ่งเริ่มทน ความลำบากยากจนไม่ไหว จึงไปอยู่กับวาสุเทพ และมีลูกอีก 2 คน คือ ปานวาด และปรกรณ์ ปานรุ่ง จึงรักปรกรณ์มาก เนื่องจากเป็นลูกชายคนเล็กที่เกิดมาพร้อมกับโชคที่ทำให้ชีวิตเธอดีขึ้น เมื่อเวลาผ่านไป ปรกรณ์ได้พบรักกับวิรินทร์ เพื่อนที่มหาวิทยาลัยที่ยากจน แต่แม่ก็คาดหวังในตัวเขาไว้มาก เนื่องจาก แม่ผิดหวังมาจากพวกพี่ ๆ ทั้งคู่แต่งงานกัน แต่ปรกรณ์เกิดเข้าใจผิด ระวังว่าลูกในท้องวิรินทร์ไม่ใช่ลูก เขา ทำให้วิรินทร์เสียใจและทิ้งปรกรณ์ไป ปรกรณ์โทษว่าเป็นความผิดของแม่ เขาจึงยิงตัวเองตายต่อหน้า ปานรุ่ง เพื่อให้แม่รู้ว่าความรู้สึกของการที่ต้องสูญเสียคนที่รักที่สุดไปเป็นอย่างไร

ชื่อเพลง “บัลลังก์เมฆ”

แผ่นฟ้าเบื้องบนกว้างไกลสุดสายตา เมฆขาวบนฟ้า นุ่มนวลและ สวยงาม

แผ่มองเมฆนั้นล่องลอยไปบนฟ้า ครามงามดั่ง ฝันใฝ่

ไขว่คว้า เท่าไรต้องการจะ ได้มา เมฆสวยบนฟ้าอยากนำมา ชื่นชม

แต่แล้วเมฆนั้นกลับลอยไปตาม สายลมจางและ เลื่อนหาย

เหมือนฝันเลื่อนกลาง เคว้งคว้างลอยไป ไม่เหลืออะไรสักอย่าง

ที่ทุ่มเทไปคืนมาเพียง ความว่างเปล่า

เหมือนฝันเลื่อนกลาง เคว้งคว้างลอยไป ทิ้งไว้เพียง วันบางเบา

ที่เห็นเป็นจริงมันเป็นแค่เพียง มายา

เหนื่อยล้าอ่อนแรงกับความ จริงที่เป็น ว่ารักที่เห็นที่เคย ไขว่คว้ามัน

สุดท้ายความรักกลับกลายเป็นเพียง แค่วัน จาง และ เลื่อนหาย

เพลงได้กล่าวถึงท้องฟ้า และเมฆที่ลอยอยู่บนฟ้า ว่ามีความสวยงามจนใครก็ต้องการจะเป็นเจ้าของ แต่เมฆนั้นก็ลอยหายไปทุกครั้ง ซึ่งเพลงได้เปรียบเทียบเมฆกับความต้องการของคนและความอยากได้อะไร มีไม่ว่าจะเป็นเงินทอง อำนาจ หรือความรัก แต่สุดท้ายสิ่งเหล่านี้ก็จะหลุดลอยหายไป

เพลงได้เล่าบรรยากาศของละครเกี่ยวกับความต้องการอำนาจเงินทองของปานรุ้ง ก่อนที่เพลงจะกล่าวถึงความอยากได้ความรักที่หายไป ซึ่งสอดคล้องกับเนื้อเรื่องของละครที่ลูก ๆ ของปานรุ้งแต่ละคนต่างโยยหาความรักจากปานรุ้ง เนื่องจากปานรุ้งรักปรกรณ์ ลูกชายคนเล็กมากกว่าลูกคนอื่น ๆ นอกจากนี้ ความรักที่หายไปยังหมายถึงความรักของปรกรณ์ที่มีต่อปานรุ้งที่หมดลงตอนที่เขายังตัวตายต่อหน้าผู้เป็นแม่ ผู้ฟังจึงสามารถรับรู้ประเด็นที่ละครต้องการจะนำเสนอ ถึงแม้จะไม่สามารถรับรู้เนื้อเรื่องของละครได้ ทั้งนี้เพลงมีรูปแบบการสัมผัสคำตามฉันทลักษณ์ โดยมีคำในวรรคเพลงที่ไม่แน่นอน และได้ใช้ดนตรีจึงหว่าหว่า เพื่อเร้าอารมณ์ผู้ฟัง

ตัวอย่างเพลงละครเรื่อง “มายานางฟ้า” (2558) เพลงนำละครโทรทัศน์ที่เล่าอารมณ์ของตัวละคร

เรื่องย่อ ไรวัต คอลัมนิสต์ และอลิสเจ้าร้านขายรองเท้าออนไลน์แบรนด์ ALICE เป็นคู่รักที่เติบโตขึ้นมาด้วยกัน วันหนึ่งนิตยสาร Queen ซึ่งมี อาภา เป็นบรรณาธิการบริหาร จัดประกวดหาดีไซเนอร์หน้าใหม่มาออกแบบรองเท้า อลิสผ่านเข้ารอบสุดท้าย เธอจึงติดต่อช่างภาพนิรนามที่เคยเห็นฝีมือผ่านแอปพลิเคชันอินสตากล램ที่ใช้ชื่อว่า Kismet มาถ่ายรูปผลงานให้ เมื่อทั้งคู่ได้พบกัน อลิสก็พบว่าช่างภาพคนนั้นคือ รามิล ต้นธนะวิไกร คนที่เธอเคยเจอ และคิดว่าเขาเป็นคนโรครจิต แต่จู่ ๆ อาการป่วยของเดช พ่อของเธอก็ทรุดหนักลง อลิสไม่มีเงินจะรักษา แคมโหนดที่ดินก็ยังติดจำนอง ไรวัตจึงตัดสินใจทำงานประจำที่นิตยสาร Queen เพื่อขอเงินเดือนล่วงหน้ามารักษาเดช แต่ความสัมพันธ์ของไรวัตกับอลิสก็สั่นคลอนลงเรื่อย ๆ เมื่อข่าวการแต่งงานสายฟ้าแลบของไรวัตกับอาภาแพร่ออกมาพร้อม ๆ กับการเสียชีวิตของเดช รามิลคอยดูแลอลิส และเริ่มตกหลุมรักเธอ เช่นกันกับอลิสที่ได้เห็นรามิลในมุมมองใหม่ ๆ ส่วนไรวัตก็พยายามทำทุกวิถีทางเพื่อขออลิสคืนดี

ชื่อเพลง “ได้แต่คิดถึง”

เคยคิดจะหาคำตอบว่ารักแท้เป็นเช่นไร

จะมีบ้างไหมสักคนจับมือแล้วเดินไปด้วยกัน

* แต่วันนี้ฉันได้มาพบเธอ เธอใช้ไหมที่ฉันตามหามาแสนนาน

อยากจะเห็นหน้าเธอทุกวัน ไม่ได้เห็นแล้วใจหวน ๆ ต่อจากนี้ขอมีเพียงเธอจะได้ไหม

ได้แต่คิดถึงแค่เพียงหน้าเธอ คิดถึงแค่เพียงหน้าเธอตั้งแต่ครั้งแรกที่พบเจอ

ไม่รู้ว่าเธอจะคิดเหมือนกันหรือเปล่า บอกฉันว่าเธอมีใจจะได้ไหม

** ได้แต่คิดถึงแค่เพียงหน้าเธอ คิดถึงแค่เพียงหน้าเธอตั้งแต่ครั้งแรกที่พบเจอ

ไม่รู้ว่าเธอจะคิดเหมือนกันบ้างไหมเธอ อยากให้เธอรู้ว่าใจฉันนั้นมีแค่เธอ

เข้ามาไม่ทันตั้งตัว ความรักนี้จริงใช่ไหม ความรักมันไร้ตัวตนจะรู้ได้ไงว่ามีจริง

ซู้ (*)

ได้แต่คิดถึงแค่เพียงหน้าเธอ คิดถึงแค่เพียงหน้าเธอตั้งแต่ครั้งแรกที่พบเจอ

ไม่รู้ว่าเธอจะคิดเหมือนกันบ้างไหมคนดี อยากให้เธอรู้ว่าใจฉันนั้นมีแค่เธอ

เธอคนเดียวเท่านั้น เธอคนเดียวเท่านั้น ให้เธอเพียงคนเดียวไปหมดทั้งหัวใจ

อยากจะรักเธอคนเดียวเท่านั้น รักเธอเป็นคนสุดท้ายตั้งแต่ครั้งแรกที่ได้พบเจอ

ไม่รู้ว่าเธอจะคิดเหมือนกันบ้างไหมเธอ บอกฉันว่าเธอมีใจจะได้ไหม

ซู้ (**)

เพลงได้กล่าวถึงผู้ชายคนหนึ่งที่มีคำถามภายในใจว่ารักแท้คืออะไร จนเขาได้มาพบกับผู้หญิงคนหนึ่งจึงได้รู้คำตอบ เพราะเขาคิดถึงแต่หน้าของเธอตั้งแต่ครั้งแรกที่พบกัน เขาไม่รู้ว่าเธอคนนั้นจะมีใจให้เขาหรือไม่ แต่สำหรับเขา เขามีใจให้เธอเพียงคนเดียวเท่านั้น

เพลงได้เล่าถึงอารมณ์ความรู้สึกของผู้ชายคนหนึ่ง ที่คิดถึงแต่หน้าของผู้หญิงคนหนึ่งอยู่ตลอดเวลา ผู้ฟังไม่สามารถรับรู้หรือคาดเดาเนื้อเรื่องของละครได้ อีกทั้งเพลงยังได้นำเสนอความคิดถึง ซึ่งเป็นอารมณ์พื้นฐานของคู่พระนาง เพลงนี้จึงเป็นเพลงที่เล่าอารมณ์ของตัวละครแบบกลาง ๆ เหมือนเพลงไทยสากลทั่วไป โดยเพลงไม่เจาะจงถึงเนื้อเรื่องหรือประเด็นหลักที่ละครได้นำเสนอ ทั้งนี้เพลงได้นำเสนอเนื้อหาผ่านดนตรีที่มีจังหวะระดับปานกลาง เพื่อเพิ่มอารมณ์ความรู้สึกในทางบวกแก่ผู้ฟัง โดยมีรูปแบบฉันทลักษณ์ผสมผสานระหว่างกลอนหัวเดียว และการสัมผัสคำเป็นระยะ

สรุปการวิเคราะห์ตัวอย่างเพลงนำละครโทรทัศน์ แนวเรื่องละครเรีงรมย์ (Melodrama or Soap Opera)

จากการวิเคราะห์เพลงละครเรื่อง “ค่าของคน”, “ดาวพระศุกร์”, “โคมทอง”, “มายา”, “ตัดดาว บุชยา”, “ตามรักคืนใจ”, “ด้วยแรงแห่งรัก”, “อุบัติรักข้ามขอบฟ้า ภาค 1”, “จัดรัก วิวาท์หลง”, “บัลลังก์เมฆ” และ “มายานางฟ้า” ซึ่งเรียงตามยุคของพัฒนาการเพลงละคร จำนวน 11 เพลง ผู้วิจัยได้สรุปข้อมูลว่า เพลงละครในแนวเรื่องละครเรีงรมย์ (Melodrama or Soap Opera) ซึ่งเป็นแนวละครที่ได้รับความนิยมในการผลิต มีพัฒนาการจากการเล่าเรื่องมาสู่การเล่าอารมณ์ของตัวละคร ซึ่งเพลงในยุคท้าย ๆ จะมีความชัดเจนในการเลือกใช้ประเภทของการเล่าในเพลงละครโทรทัศน์แบบเล่าเรื่องอารมณ์ของละครอย่างเห็นได้ชัด โดยเฉพาะอารมณ์ที่เป็นอารมณ์กลาง ๆ ไม่เจาะจงถึงเนื้อหาละคร ซึ่งอาจมีสาเหตุมาจาก 2 สาเหตุคือ ความถนัดของผู้ประพันธ์เพลง หรือสาเหตุทางธุรกิจในการต่อยอดเพลงละคร ทั้งนี้แนวดนตรีของเพลงจะมีความหลากหลายขึ้นอยู่กับอารมณ์หลักของเนื้อเรื่องและตัวละคร

ตารางที่ 3 ตารางแสดงตัวอย่างเพลงสำหรับการวิเคราะห์เพลงละครโทรทัศน์ แนวเรื่องละครตลก (Comedy)

หมายเหตุ : ละครเรื่อง “บ้านผีเพี้ยน”, “ไปแล้วกลับ หลับแล้วตื่น ฟันเพื่อเธอ”, “วิวาห์ป่าช้าแตก” และ “2 รัก 2 วิญญาณ” มีแนวเรื่องผสมระหว่างละครตลก (Comedy) และละครผี

สถานีโทรทัศน์	ละคร	ปี	ยุค	ประเภทของการเล่าในเพลงนำละครโทรทัศน์				
				เล่าเรื่อง ละคร	เล่าแก่น เรื่องละคร	เล่า บรรยากาศ ละคร	เล่าถึงตัวละคร	กล่าวถึงตัวละคร
สถานีโทรทัศน์ไทย ทีวีสีช่อง 9 อ.ส.ม.ท.	ชิงกิ้งล่า ข้าก็แรง	2533	4					เล่าอารมณ์ ของตัวละคร
	บ้านผีเพี้ยน เพลงที่ 1	2535	4	✓		✓		
บ้านผีเพี้ยน เพลงที่ 2	✓							
สถานีวิทยุโทรทัศน์ กองทัพบกช่อง 5	คู่ซิ่นขลุ่ย	2536	4			✓		
สถานีโทรทัศน์ไทย ทีวีสีช่อง 3	นักเรียนนาย ร้อยครึ่งผม	2545	5			✓		✓
สถานีโทรทัศน์ไอทีวี (ITV)	ไปแล้วกลับ หลับแล้วตื่น ฟัน เพื่อเธอ	2547	5			✓		
สถานีโทรทัศน์โมเดิร์น ไนน์	บ้านผีรัก	2549	5			✓		

สถานีโทรทัศน์	ละคร	ปี	ยุค	ประเภทของการเล่าในเพลงนำละครโทรทัศน์				
				เล่าเรื่องละคร	เล่าแก่นเรื่องละคร	เล่าบรรยายภาคละคร	กล่าวถึงตัวละคร	
							เล่าถึงตัวละคร	เล่าอารมณ์ของตัวละคร
สถานีโทรทัศน์ไทยทีวีสี ช่อง 3	ผู้ใหญ่ลีกับนางมา	2552	6			✓		✓
สถานีโทรทัศน์สี กองทัพบกช่อง 7	เทพบุตรมทยา เทพธิดาจำแลง	2553	6					✓
สถานีโทรทัศน์โมเดิร์น ไนน์	ลูกพี่ลูกน้อง	2555	6	✓				
สถานีโทรทัศน์ (ดาวเทียม/เคเบิล) ช่อง 8	วิวาห์ป่าช้าแตก	2556	6			✓		
สถานีโทรทัศน์ดิจิทัล TRUE4U	แสนดี เดอะซีรีส์	2557	6			✓		
สถานีโทรทัศน์ดิจิทัล ช่อง 8	เจ้าสาวเฉพาะกิจ	2558	6					✓
สถานีโทรทัศน์ดิจิทัล ONE HD	2 รัก 2 วิญญาณ	2558	6					✓

การวิเคราะห์ตัวอย่างเพลงนำละครโทรทัศน์ แนวเรื่องละครตลก (Comedy)

ตัวอย่างเพลงละครเรื่อง “ชิงกักรา ข้าก็แรง” (2533) เพลงละครโทรทัศน์ที่เล่าอารมณ์ของตัวละคร

เรื่องย่อ นิช นักข่าวสาวไฟแรง น้องสาวของภรรณี ทั้งคู่ได้รับการอุปการะเลี้ยงดูจากแม่ชีสุดา ซึ่งเป็นน้องสาวของพ่อ ทั้งคู่อาศัยอยู่ในบ้านที่คุณไพฑูรย์ซื้อให้ภรรณี ซึ่งเป็นภรรยาน้อย ในวันหนึ่ง นิชได้รับแจ้งว่ารถเก๋งของสารนาท เจ้าของบริษัทเดินเรือ ประสบอุบัติเหตุรถบรรทุกเสียชีวิต จึงรีบเขียนข่าวลงหน้าหนึ่ง โดยไม่ทันได้ไตร่ตรอง ทำให้ปวีร์ ลูกชายของสารนาท ไม่พอใจอย่างมาก ถึงขั้นปิดกั้นให้บ.ก. ไล่นิชออกจากการงาน เมื่อนิชกับแม่ชีไปเยี่ยมผู้ป่วย และทำบุญที่โรงพยาบาล ทำให้นิชได้สนิทกับรุ่งทิพย์ แม่ของปวีร์ที่กำลังป่วยเพราะสามีเคยเจ้าชู้ อาการของรุ่งทิพย์ดีขึ้นมาก จนสารนาทมาขอร้องให้รุ่งทิพย์กลับไปอยู่บ้านด้วยกัน แต่เธอยื่นข้อเสนอว่า เธอจะกลับก็ต่อเมื่อปวีร์รับปากว่าจะแต่งงานกับนิชเท่านั้น ปวีร์จำยอมทำตาม ทำให้เพียงเพ็ญ ลูกของไพฑูรย์ ซึ่งเป็นแฟนสาวของปวีร์ ไม่พอใจอย่างมาก นอกจากนี้ เพียงเพ็ญและปวีร์ยังเข้าใจผิด คิดว่านิชเป็นภรรยาน้อยของไพฑูรย์ นิชจึงถูกปวีร์พูดจาตู่ถูกเหยียดหยามเรื่อยมา อย่างไรก็ตาม แม้ทั้งคู่จะแต่งงานกัน แต่นิชกับปวีร์ยังคงทะเลาะกันอยู่เสมอ จนกระทั่งปวีร์ได้รู้ว่านิชตั้งท้อง จึงตามง้อขอคืนดี และปรับความเข้าใจกันในที่สุด

ชื่อเพลง “ชิงกักรา ข้าก็แรง”

(หญิง) เหยียบพสุธาด้วยขาตัวเอง นายมาแบ่งหนะแคไหน

หากพนมกำหวัให้นาย ยอมตายเสียดีกว่า

(ชาย) อวดทะนงลุ่มหลงตัวเอง ทำเป็นเก่งคุยโม้

เปล่งคารมถ่มถุยคุยโต ตัวเองโง่แกมหยิ่ง

* (พร้อม) ชิงกักราข้าก็แรง ต่างขัดแย้งแรงทูลู

แบ่งใส่กันดีอรันทั้งปี คอยขยี้จิตใจ

หญิงก็แรงแกร่งกว่าชาย ต่างฝ่ายต่างคิดว่าตัวเอง

ต่างตอกใจเกลียดแค้นแสนเข็ญ แต่รักมันเปลี่ยนที่ตา

** (ชาย) กว่าจะเพียรเรียนรู้ใจกัน มันก็เกือบจะสาย

หากแต่ใจเรานั้นตรงใจ มามาร่วมกันใหม่

ซ้ำ (* , **)

เนื้อเพลงของเพลงนี้เป็นการตอบโต้กันระหว่างชายหญิง มีใจความเกี่ยวกับทิวทัศน์ที่มีต่อกัน ต่างฝ่ายต่างคิดว่าตัวเองเก่ง โดยไม่มีใครยอมอ่อนข้อให้ใคร ทั้งนี้กว่าต่างฝ่ายจะได้เรียนรู้ความพลาดพลั้งที่เคยทำต่อกันก็เกือบจะสายเกินไป แต่สุดท้ายทั้งคู่ก็รักกัน และเริ่มต้นชีวิตด้วยกันใหม่

เพลงละคร “ชิงกั๊รา ซ่าก็แรง” เป็นเพลงที่มีจำนวนคำที่ไม่แน่นอนในแต่ละวรรคเพลง ทำให้รูปแบบการใช้ฉันทลักษณ์ไม่ปรากฏอย่างเด่นชัด แต่เพลงก็มีจุดสัมผัสคำตามฉันทลักษณ์อย่างครบถ้วน โดยใช้ดนตรีจังหวะปานกลางที่สร้างอารมณ์ความสนุกสนานแก่ผู้ฟัง

เพลงได้นำอารมณ์ของคู่พระนางที่มีต่อกันมาใช้ถ่ายทอดเนื้อหาของเพลง อีกทั้งยังแฝงการเล่าเรื่องของละคร ซึ่งในครั้งแรกของเพลงได้นำเสนอการตอบโต้ทางอารมณ์ระหว่างตัวละคร นับว่าเป็นการแสดงออกทางอารมณ์ของตัวละครในเพลง แต่ในอีกมุมหนึ่ง การตอบโต้ก็สามารถเป็นส่วนหนึ่งของการเล่าเรื่องของละครได้ เนื่องจากเพลงมีการเล่าอารมณ์ของตัวละครที่อิงจากเนื้อเรื่องของละคร ทำให้ผู้ฟังสามารถรับรู้ประเด็นหลักของละครได้ นั่นคือ ความรักที่เกิดขึ้นบนทิวทัศน์ของคู่พระนาง

ตัวอย่างเพลงละครเรื่อง “บ้านผีเพี้ยน”⁷ (2535) มีจำนวน 2 เพลง ได้แก่ เพลงที่ 1 เพลงละครโทรทัศน์ที่เล่าเรื่องละคร และเล่าบรรยากาศละคร และเพลงที่ 2 เพลงละครโทรทัศน์ที่เล่าเรื่องละคร

เรื่องย่อ ครอบครัวหนึ่ง ได้ประสบอุบัติเหตุเครื่องบินตกในระหว่างการพักผ่อนที่ต่างประเทศ จนเป็นเหตุให้สมาชิกในครอบครัวนี้เสียชีวิตทุกคน เมื่อกลายเป็นวิญญาณ ทุกคนก็ยังไม่สามารถไปสู่สุคติได้ จึงกลับมาเป็นผีเฝ้าอยู่ในบ้านของตัวเอง

ชื่อเพลง “บ้านผีเพี้ยน” เพลงที่หนึ่ง

* มาสิมาสิมาเยี่ยมเราสิ เรายิ้มต้อนรับขับสู้ไมตรี
ไปไหนมาไหนทักทายดูที คนเขาลือกันว่าเราเป็นผี
คนคิดกลัวเราทำไมไม่รู้ บางคนชั่วร้ายน่าอายอดสู
กลับมาทำกลัวทำเกรงให้ดู แต่ใจหลอกโง่งเล่ห์กลชั้นครู
(แร็ป) ชีวิตนั้นมันเป็นเรื่องของจิต สิ่งที่เราคิดในใจมีพลัง
จะอยู่จะตายหน้าภายหลัง ความดีชั่วยังคงจำต่อไป
พวกเรากลับไปอยู่ที่บ้านผีเพี้ยน แต่ว่าจิตใจไม่โหดไม่เหี้ยม
วิญญาณเราสนุกไม่หลอกหลอนใคร แต่คนใจร้ายต้องเจอฤทธิ์เรา

ซ้ำ (*)

⁷ ละครเรื่อง “บ้านผีเพี้ยน” เป็นละครที่มีเพลงนำละครโทรทัศน์ 2 เพลง เนื่องจากละครได้ทำการเปลี่ยนเพลงหลังจากละครออกอากาศได้ช่วงระยะเวลาหนึ่ง

เนื้อเพลงเริ่มต้นด้วยการกล่าวถึงข่าวลือเกี่ยวกับผี ซึ่งผีเองก็สงสัยว่าทำไมคนถึงกลัวพวกตน ทั้ง ๆ ที่คนที่มีความเชื่ออยู่ข้างนอกกลัวว่าผีเสียอีก แม้ผีเหล่านี้จะสิงอยู่ในบ้าน แต่ผีกลับไม่เขี้ยน และไม่หลอกหลอนใคร ยกเว้นกรณีเจอคนไม่ดี ผีก็พร้อมที่จะแสดงฤทธิ์เดช

เพลงมีดนตรีในจังหวะปานกลางค่อนข้างเร็ว โดยเพลงมีรูปแบบฉันทลักษณ์ของกลอนหัวเดียว ซึ่งมีคำสัมผัสอยู่ในคำสุดท้ายของแต่ละวรรคเพลง แต่ทั้งนี้เพลงได้มีการสัมผัสคำตามฉันทลักษณ์ของกลอนแปดปรากฏอยู่ในท่อนแร็ป จากจุดนี้เองเพลงได้แสดงให้เห็นถึงการนำรูปแบบการร้องเพลงใหม่ (แร็ป) เข้ามาใช้กับเพลงละครโทรทัศน์ เพลงละครนี้เป็นการเล่นเอาบรรยากาศโดยรวมของละคร ที่ใส่การเล่าเรื่องของละครไว้ในท่อนแร็ป โดยการใส่ชื่อละครลงไปในการร้อง “พวกเรา กลับไปอยู่ที่บ้านผีเพี้ยน” ซึ่งให้เห็นว่า ชื่อละครในคำร้องมีส่วนช่วยในการเพิ่มความเข้าใจเกี่ยวกับละครแก่ผู้ฟัง อีกทั้งยังช่วยให้ผู้ฟังสามารถโยงเนื้อหาของเพลงเข้ากับละครได้อีกด้วย

ชื่อเพลง “บ้านผีเพี้ยน” เพลงที่สอง

คิดกันใหญ่เห็นแล้วมันแปลก ผีเป็นคนได้ใจ

ฉันนี่แหละเป็นผีที่วิเศษ ไม่เคยปลิ้นปลอกหลอกใคร

ผีน่ากลัวแต่ฉันไม่น่ากลัว เพราะมีดีที่ใจ

ผีขี้กลัวคนคนเลวมากมี ชอบกลิ้งกลอกหลอกกัน

ฉันและครอบครัวเป็นผีในบ้านใหญ่ ชอบทำตัวแบบคน

ครอบครัวเราเป็นผีที่อบอุ่น ไม่วุ่นวายกับใคร

หวังก็แต่บ้านที่เป็นสุข เหมือนผู้คนทั่วไป

จะทำอะไรดูจะเพี้ยนไป ชักชวนให้สงสัย

* พวกเราพากันสร้างสรรค์เพื่อความสุข หาก ๆ เจอใครมีทุกข์ช่วยกันไป

** ใคร ๆ ไม่เข้าใจผีทุกอย่าง คนเราก็เหมือนกัน วุ่นวายกันยิ่งกว่าผี

ऊँ (* , * , **)

หลังจากที่ผู้ฟังเข้าใจและคุ้นเคยกับเพลงนำละครเพลงแรกแล้ว เพลงที่ 2 จึงง่ายในการสื่อสารกับผู้ฟัง เพลงได้กล่าวถึงผีที่พยายามทำตัวแบบมนุษย์ ไม่วุ่นวาย และไม่หลอกหลอนใคร ผีทั้งหมดในบ้านหลังนี้ต้องการอาศัยอยู่ในบ้านที่แสนสุขเหมือนกับมนุษย์ทั่วไป คนไม่จำเป็นต้องกลัวผี เพราะผีไม่ได้น่ากลัวเหมือนคน เพราะคนชอบหลอกลวงกันเอง อีกทั้งยังมีความวุ่นวายในชีวิตมากกว่าผีเสียอีก

ละครเรื่อง “บ้านผีเพี้ยน” เป็นละครที่มีเพลงนำละครโทรทัศน์ถึง 2 เพลง โดยเพลงนำละครเพลงที่ 2 นี้ เป็นเพลงที่เล่าเรื่องของละคร ซึ่งเนื้อหาของเพลงเล่าถึงครอบครัวผี ซึ่งเป็นครอบครัวผีที่ดีสิงอยู่ในบ้านหลังใหญ่ และชอบทำตัวแบบคนมีชีวิต ซึ่งตรงกับเนื้อเรื่องของละครที่ผียังคงใช้ชีวิตเหมือนตอนมีชีวิต นอกจากนี้ การใส่คำว่า “เพี้ยน” ในคำร้องของเพลง ยังเป็นการเชื่อมโยงชื่อละคร ลักษณะของตัวละคร และเนื้อเรื่องของละครเข้าไว้ด้วยกัน เพื่อให้ผู้ฟังได้เกิดความเข้าใจเกี่ยวกับเนื้อหาของละครมากยิ่งขึ้น ทั้งนี้เพลงมีรูปแบบฉันทลักษณ์แบบกลอนหัวเดียว โดยเพลงได้ใช้ดนตรีในจังหวะปานกลางค่อนข้างเร็ว เพื่อสร้างอารมณ์ความรู้สึกที่สนุกสนานแก่ผู้ฟัง

เปรียบเทียบเพลงละครโทรทัศน์เรื่องบ้านผีเพี้ยน

เพลงละครทั้ง 2 เพลง ไม่มีความแตกต่างกันมากนัก ทั้งรูปแบบการเล่า การใช้คำ รูปแบบฉันทลักษณ์ ดนตรีจังหวะสนุกสนาน และการใช้คำสำคัญ (Keywords) ได้แก่คำว่า “ผี” และ “เพี้ยน” ยกเว้นชื่อของละครที่ไม่มีอยู่ในคำร้องของเพลงที่สอง

ตัวอย่างเพลงละครเรื่อง “คู่ขึ้นขลุมน” (2536) เพลงละครโทรทัศน์ที่เล่าบรรยากาศละคร

เรื่องย่อ เรื่องราวชีวิตคู่หลังแต่งงานของ “แตงโม” และ “โจ” ที่ต้องใช้ชีวิตอยู่ด้วยกัน อีกทั้งยังมีพี่สาว “แตงกวา” และน้องชายเจ้าปัญหา “แตงไทย” รวมทั้งเพื่อนบ้านจอมยุ่ง ที่คอยก่อความวุ่นวายภายในบ้านให้เกิดขึ้นอย่างไม่หยุดหย่อน

ชื่อเพลง “คู่”

(ชาย) รักจริงจริงแต่เธอแต่เธอเท่านั้น จะรักไปจนอีกนานสัญญาได้

จะมีทุกซ่จะสุขใจสักเท่าไรจะแบ่งปัน

(หญิง) พร้อมจะยอมผูกพันเพื่อมีวันนี้ และรักในใจที่มีก็คงมัน

สร้างความจริงจากความฝันให้เป็นวันของสองคน

* (พร้อม) ไม่ใช่เพียงแคร์รักกัน ไม่ใช่เพียงสัญญา

แต่เมื่อเรามาอยู่ร่วมกันสิ่งเหล่านั้นรวมกันเป็นความเข้าใจ

(ชาย) ที่เคยตามสบายอย่างตามใจฉัน แต่นี้มาเกี่ยวกับตั้งสองคน

ก็บางทีก็บางหนที่ต้องทนก็ทนไหว

(หญิง) ที่มันเคยอยากทำอย่างตามใจฉัน แต่ถ้าจะยอมให้กันยอมทำได้

ที่ยอมทำที่ตามใจเพื่อให้เราได้มีกัน

ซ้ำ (*)

(พร้อม) อยู่ที่เรากับความเข้าใจ ความรักในใจก็คงต้องมี

อยู่ที่เราจะเติมต่อรักให้มันมีมีความผูกพันและไว้ใจให้กันตลอดไป

เนื้อเพลงนำเสนอการสนทนากันระหว่างคู่รักคู่หนึ่ง ฝ่ายชายและฝ่ายหญิงสัญญาว่าจะรักและมีเพียงกันและกันเท่านั้น ทั้งคู่จะแบ่งปันทั้งทุกข์และสุขร่วมกัน รวมถึงยอมทำตามใจอีกฝ่ายในบางครั้ง เพื่อความรักที่ยืนยาว เพราะหลักสำคัญของความรัก คือ การอยู่ด้วยกันด้วยความเข้าใจและไว้วางใจซึ่งกันและกัน

เพลง “คู่ซิ่นซูลมุน” ได้นำเสนอเนื้อหาด้วยรูปแบบฉันทลักษณ์ที่มีการสัมผัสคำเป็นระยะ อีกทั้งยังมีดนตรีเร็วปานกลาง เพื่อเพิ่มความสุขสนานให้แก่ละครที่เป็นละครชิทคอม ทั้งนี้การสร้างสรรคเพลงโดยใช้ประเด็นหลักของละครผ่านการเล่าบรรยากาศของละคร ซึ่งเป็นบรรยากาศของคู่สามีภรรยาที่ตั้งครอบครัวใหม่ หรือครอบครัวข่าวใหม่ปลามัน จะทำให้เพลงสามารถนำไปใช้เป็นเพลงนำละครได้ในทุกตอนออกอากาศ ดังนั้น ผู้ฟังจึงสามารถรับรู้ได้ว่า ละครเรื่องนี้เกี่ยวกับอะไร แต่ถึงอย่างนั้น ผู้ฟังไม่อาจรับรู้ได้ถึงเรื่องราวในแต่ละตอนได้

ตัวอย่างเพลงละครเรื่อง “นักเรียนนายร้อยครับผม” (2545) เพลงละครโทรทัศน์ที่เล่าบรรยากาศละคร และเล่าอารมณ์ของตัวละคร

เรื่องย่อ หลังจากที่ ธนู เรียนจบจากโรงเรียนเตรียมทหาร เขาได้เข้าเรียนต่อที่โรงเรียนนายร้อย จปร. โดย ณ ที่แห่งนี้ ธนูเกิดความประทับใจในตัวลูกสาวของพันเอกดำรงชื่อว่า “ดาวประดับ” ในขณะที่ดาวประดับเองก็รู้สึกประทับใจในตัวธนูไม่น้อย เมื่อหัวหน้าหมู่บรรทัด นักเรียนนายร้อยรุ่นที่ 5 ผู้แอบหลงรักดาวอยู่ก่อนรู้ข่าว จึงได้แกล้งธนูหนักขึ้นทุกวัน วันหนึ่งหัวหน้าหมู่บรรทัดขอดาวแต่งงาน แต่ดาวกลับขอผิดผ่อนจนกว่าจะเรียนจบ ธนูเข้าใจผิดคิดว่าดาวตอบตกลง เลยรู้สึกเสียใจและบอกลาดาวเพื่อไปเข้าค่ายฝึกที่ค่ายธนรัชต์ ซึ่งในค่ายแห่งนี้ หัวหน้าหมู่บรรทัดได้รับอุบัติเหตุจากการออกลาดตระเวนนอกพื้นที่ ธนูจึงได้เข้าช่วยดูแลหัวหน้าหมู่บรรทัด จนทั้งสองเริ่มเข้าใจกัน สุดท้ายเมื่อนักเรียนนายร้อย จปร. ฝึกครบตามหลักสูตร ทุกคนต่างได้รับการประดับดาวบนบ่าอย่างสมเกียรติ แต่ทว่าร้อยตรีธนูนั้น นอกจากจะได้ดาวประดับบนบ่าแล้ว เขายังได้ดาวมาประดับใจอีกด้วย

ชื่อเพลง “ร้อยดาวด้วยหัวใจ”

* ร้อยดาวด้วยหัวใจ เพียงเพื่อวางับบนบ่า

ร้อยดาวบนนภา เพียงเพื่อมาแนบใจ

ทางมันไกลไม่เคยจะหวาดหวั่น เป็นทหารต้องหมั่นฝึกฝน

ถึงยากเย็นยังงี้ก็ไม่หวั่น เราทนเพื่อชัยชนะ

ยามเรียนพวกเราไม่เกเร ยามศึกก็ไม่มีละเทะ

เรื่องน้ำใจไม่เคยจะน้อยหน้า ไม่มีปัญหาครับผม

จ้า (*)

เป็นบางทีก็มีที่เดียวดาย ในใจวุ่นวายและสับสน

ขอมีเพียงใครกันสักคน ยอมมาเป็นดาวประดับใจ

คงดีที่มันจะเป็นเธอ มีใจให้กันจะได้ไหม

ยกให้เธอคนเดียวหมดทั้งใจ มาเอาไปได้เลย

จ้า (* , * , * , * , *)

เพลงนี้ได้กล่าวถึงดาว (ยศ) บนบ่าของนักเรียนนายร้อย และได้เปรียบเทียบบดาว (ยศ) กับคนรัก อีกทั้งนางเอกของเรื่องยังมีชื่อว่า “ดาว” ซึ่งทั้งสองสิ่งเป็นสิ่งที่นายร้อยทหารต้องการ เพลงนี้ได้เล่าต่อเกี่ยวกับทหารว่าต้องหมั่นฝึกฝน ไม่หวาดหวั่นย่อท้อ เพื่อชัยชนะ ทหารต้องมีความเป็นระเบียบ ไม่เกเร และมีน้ำใจ ก่อนที่เพลงจะวกกลับเข้ามาในเรื่องของความรัก ซึ่งพูดถึงความเดียวดาย และการอยากมีคนรักสักคน

เพลง “ร้อยดาวด้วยหัวใจ” มีรูปแบบฉันทลักษณ์แบบกาพย์ยานีในท่อนสร้อย และรูปแบบกลอนแปดในท่อนอื่น ๆ ทั้งนี้เพลงมีการใช้ดนตรีคล้ายเพลงเดินสวนสนามของทหาร โดยนำเสนอดนตรีที่มีจังหวะปานกลาง และมีทำนองที่สนุกสนาน โดยเพลงได้เล่าถึงบรรยากาศของละคร ซึ่งเกี่ยวกับทหาร ก่อนจะวกเข้าเรื่องของความรัก เพื่อให้ผู้ฟังได้สัมผัสอารมณ์ความรู้สึกจากเพลง และนำไปเชื่อมโยงกับละคร ผู้ฟังไม่สามารถรับรู้เรื่องราวของละคร หรือแม้แต่อารมณ์ของตัวละคร เนื่องจากเพลงไม่ได้เล่าอารมณ์ของตัวละครอย่างเด่นชัด เพลงได้กล่าวแต่เพียงว่าตัวละครอยากมีคนรักสักคนเท่านั้น

ตัวอย่างเพลงละครเรื่อง “ไปแล้วกลับ หลับแล้วตื่น ฟิ้นเพื่อเธอ” (2547) เพลงละครโทรทัศน์ที่เล่าบรรยากาศละคร

เรื่องย่อ นาคประภา หญิงสาวที่มีปัญหาทางสายตา ได้ย้ายไปอยู่กับครอบครัวชลทิศ เพื่อนสนิทของพ่อ หลังจากที่พ่อของเธอเสียชีวิตอย่างกะทันหัน ซึ่งชลมารค ลูกชายคนโตของชลทิศตกหลุมรักนาคประภาอย่างจริงจัง จนเผลอพูดด้วยความคะนองปากว่า “พียอมแลกชีวิตกับใครก็ได้ที่ทำให้นาคมองเห็นเป็นปกติ” เมื่อพ่อค้าวิญญาณได้ยิน จึงได้เสกให้นาคประภามองเห็น ส่งผลให้ชลมารคกับชลทิศเสียชีวิตด้วยอุบัติเหตุทางเครื่องบินในไม่กี่วันต่อมา การเสียชีวิตของชลทิศครั้งนี้เปิดโอกาสให้ครอบครัวของสอดศรี ญาติห่าง ๆ เข้ามาอ้างสิทธิ์จัดการทรัพย์สินสมบัติของชลทิศ อีกทั้งยังคอยรังแกนาคประภาและชลวิทย์ ลูกชายคนเล็กของครอบครัวอีกด้วย ภายหลัง วิญญาณของบุรินทร์ได้เรียกร้องความยุติธรรมให้กับครอบครัวชลทิศ ผู้รักษาภู ซึ่งเป็นการจ้องโลก จึงได้ให้โอกาสชลมารคกลับคืนสู่ความเป็นมนุษย์ ด้วยการให้นาคประภาทำพิธีคืนชีพ แต่กลับถูกครอบครัวสอดศรีทำลายพิธี นาคประภาจึงยอมแลกวิญญาณของชลมารคกับการมองเห็นของตนอีกครั้ง

ชื่อเพลง “ตกกะใจทุกที”

คนเจอกับผี จะก็ปี๋ก็คงพอไหว

ถ้ามาเป็นวิญญาณก็ไม่ต้องคุยกัน

คนเจอกับผี ถ้าให้ตีก็มาเข้าฝัน

เจอกันจิง ๆ อาจจะต้องหัวใจวาย

ผีดูผีเด็กผีเปรตผีปอบ ผีอะไรมาคงต้องร้องว่าแผ่นก่อน

ผีจับผีผลักผีบอกผีหลอก ผีไม่กลัวคนคนนี่แหละกลัวผี

ตกกะใจทุกทีตกกะใจทุกที นอนคนเดียวด้วยสิวตมมนต์แทบไม่ทัน

ตกกะใจทุกทีตกกะใจทุกที นอนละเมอทั้งปีผีจะอำหรือเปล่า

เพลงได้กล่าวถึงการเจอกันระหว่างคนกับผี เล่าถึงความรู้สึกกลัวผีของคน อีกทั้งเพลงยังได้กล่าวถึงชื่อของผีชนิดต่างๆ ที่ทำให้ทุกคนรู้สึกกลัวและตกใจทุกครั้งไป

เพลง “ตกกะใจทุกที” มีการกำหนดจำนวนคำที่ไม่แน่นอน ทำให้ยากต่อการจัดรูปแบบฉันทลักษณ์ แต่เพลงก็ปรากฏคำสัมผัสเป็นระยะ โดยนำเสนอเนื้อหาผ่านดนตรีเร็วในจังหวะสนุกสนาน เพลงละครเรื่องนี้ได้เล่าบรรยากาศของละครเกี่ยวกับคนกับผี แต่เพลงไม่ได้เล่าเรื่องหรือเล่าอารมณ์ของตัวละคร ซึ่งเพลงได้กล่าวถึงผีที่สามารถทำให้คนรู้สึกกลัวและตกใจได้ ทำให้ผู้ฟังสามารถรับรู้และคาดเดาเนื้อเรื่องของละครได้ว่าเป็นเรื่องราวเกี่ยวกับผี ทั้งนี้เพลงมีการใช้ภาษาที่ตรงไปตรงมา อีกทั้งยังมีการใช้คำที่มีการเพิ่มเสียงอย่าง “ตกกะใจ” เพื่อให้ออกเสียงได้สะดวก อีกทั้งยังเป็นการเพิ่มความน่าสนใจและความสนุกสนานให้กับเพลง ซึ่งมีความเหมาะสมกับแนวของละครที่เป็นละครผีผสมกับละครตลกเป็นอย่างดี

ตัวอย่างเพลงละครเรื่อง “บ้านนี้มีรัก” (2549) เพลงละครโทรทัศน์ที่เล่าบรรยากาศละคร

เรื่องย่อ เรื่องราวของครอบครัวอยู่เจริญยิ่งที่ประกอบด้วย “รัก” ลูกชายคนกลาง ซึ่งเป็นตัวกลางของบ้าน ผู้ต้องรับกรรมทุกสถานการณ์ เพราะทุกคนในบ้านต่างพุ่งมาปรึกษาและให้รักแก้ปัญหาเป็นคนแรกเสมอ “ลิงค์” น้องชายวัยคะนอง ตัวปัญหาประจำบ้าน “ริน” พี่สาวจอมซิ่งก๊วยววยปากร้าย ที่มีสามีไม่เอาไหนอย่าง “แฮงค์” “มิก” หลานชายซี้สงสัย ที่มักจะโดนสอนอะไรผิด ๆ จากลิงค์เสมอ “แม่” คนแก่ที่เชื่อมั่นในตัวเองสูง คิดไปเองว่าตัวเองยังสวยไม่สร้าง ผู้ทำหน้าที่เป็นทั้งพ่อและแม่ในเวลาเดียวกัน “สกล” คนสวนจอมซุ่มซ่าม และยังมีผู้มาแวะเวียนอีกจำนวนมากที่คอยมาสร้างสีสันให้กับครอบครัวนี้

ชื่อเพลง "บ้านนี้มีรัก"

อาจจะดูซุ่มนุ่นววย อาจจะคล้ายเราชอบกินเกาเหลา

อาจมีถกเถียงกันแต่ไม่อยากให้เงียบเหงา แต่อยากเพียงให้เราครีครื้นใจ

อาจจะดูคล้ายจะไม่เข้ากัน ที่จริงนั้นยังมีความเข้าใจ

ขัดกันบางครั้งคราวแต่ทำความสะอาดใจ แต่ทำความเข้าใจกันนิดนึ่ง

* ก็เรานั้นมันคู่กันไม่รักกันให้รักใครที่ไหน อยากให้ลองพักรบจะพบรักที่อยู่ไม่ไกล

ที่ตรงนี้ยังมีรักให้มาพักใจ

** ที่ตรงนี้ยังคงมีรัก ถ้าเธอเหนือนักให้มาพักใจ

จะคอยพันแผลจะคอยป้อนยา จะคอยรักษาอาการเจ็บให้

*** ที่ตรงนี้ยังมีรักให้มาพักใจ

อาจเป็นเพราะคงจะอยู่ใกล้กัน ย่อมมีพันตองกระทบกับลิ้น

อาจมีคนบ้าบอมาเจอคนที่**บ้าน** อันที่จริงในใจก็**รัก**กัน

ว่าเมื่อใด**เข้า**จากที่**ไหน**มา แต่**ว่า**เรายัง**มี**กันและ**กัน**

อาจไม่มีถ้อยคำพูดคำใดที่**หวาน** ๆ เพียงแต่เรา**สื่อ**สารทาง**หัวใจ**

ซ้ำ (* , ** , ** , ***)

เพลงบอกเล่าความวุ่นวายของคนคู่หนึ่งหรือกลุ่มหนึ่ง ที่เหมือนจะไม่ถูกกัน แต่ที่จริงนั้นทุกคนรักกัน เพลงได้กล่าวว่า เมื่อเกิดความไม่เข้าใจกัน ให้ทุกคนลองหันหน้าคุยกันเพื่อปรับความเข้าใจ เพราะเรามีกันอยู่แค่นี้ ต้องรักกันไว้ นอกจากนี้ เพลงยังได้กล่าวถึงสถานที่ ซึ่งไม่ได้บอกว่าเป็นสถานที่แห่งใด แต่ผู้ฟังก็สามารถนำเนื้อเพลงมาเชื่อมโยงกับชื่อละคร “บ้านนี้มีรัก” ได้ จึงทำให้สถานที่ในเนื้อเพลงนี้หมายถึงบ้าน ส่วนการทะเลาะกันที่กล่าวถึงในข้างต้นจึงหมายถึงคนในครอบครัว เพลงได้เพิ่มความชัดเจนในการสื่อความหมายในตอนแยกของเพลง ซึ่งมีใจความเกี่ยวกับคนที่ใช้ชีวิตอยู่ด้วยกันจนคุ้นเคย บางครั้งอาจมีปากเสียงกันบ้าง แต่ถึงอย่างไร ทุกคนต่างรู้ดีที่ว่า เรายังมีกันและกันเสมอ

เพลง “บ้านนี้มีรัก” เป็นเพลงที่มีรูปแบบฉันทลักษณ์แบบกลอนแปด โดยเพลงได้ใช้ดนตรีที่สนุกสนานมีความเร็วในระดับปานกลาง เพื่อสร้างความรู้สึกสนุกสนานแก่ผู้ฟัง เพลงได้เล่าบรรยากาศของสถานที่แห่งหนึ่ง ซึ่งหากนำเนื้อเพลงไปเชื่อมโยงกับชื่อละคร จะทำให้รู้ว่าสถานที่แห่งนั้นคือบ้านบ้านซึ่งคนในครอบครัวอาจทะเลาะกันจนเกิดความวุ่นวาย ความไม่เข้าใจกันที่เกิดขึ้นนี้ไม่นานก็หายไป เพราะเป็นเรื่องธรรมดาที่ครอบครัวต้องมีทะเลาะกันบ้าง แต่ถึงอย่างไรพวกเราก็ยังเป็นครอบครัวที่รักกันและจะคอยดูแลซึ่งกันและกันอยู่เสมอ เพลงนี้อาจนำเสนอเนื้อเรื่องของละครได้เนื่องจากละครเรื่องนี้เป็นละครซิตคอม เพลงจึงนำเสนอฉากหลักและหัวใจหลักของละครเรื่องนี้ นั่นคือบ้านและความรัก ซึ่งเพลงนำเสนอภาพออกมาได้อย่างครอบคลุม ทั้งความวุ่นวายและความรัก ถึงแม้ผู้ฟังจะไม่สามารถรับรู้ได้ถึงเนื้อเรื่องของละคร แต่ถึงอย่างไร ก็สามารถคาดเดาเนื้อหาของละครได้ว่าต้องเกี่ยวกับครอบครัวอย่างแน่นอน

ตัวอย่างเพลงละครเรื่อง “ผู้ใหญ่ลีกับนางมา” (2552) เพลงนำละครโทรทัศน์ที่เล่าบรรยากาศละคร และอารมณ์ของตัวละคร

เรื่องย่อ มาลินี นางแบบสาวสวย ได้รับมรดกเป็นบ้านและที่ไร่นาหลายร้อยไร่จากคุณยายของเธอ โดยที่คุณยายประสงค์ให้มาลินีปลูกข้าวทำนาแทน และสั่งห้ามขายที่นาหรือให้เช่าโดยเด็ดขาด ยกเว้นกับผู้ใหญ่ลีเพียงคนเดียวเท่านั้น ผู้ใหญ่ลีได้ปลอมตัวเป็นนายเหว่า คนขับรถไถนาในบ้านผู้ใหญ่ลี จนกระทั่งมาลินีได้รู้ความจริง แต่ก็สามารถปรับความเข้าใจกันได้ จนเกิดเป็นความรู้สึกดี ๆ ต่อกัน แต่ความรักของทั้งคู่กลับต้องพบกับอุปสรรค เมื่อแฟนจอมเจ้าชู้ของมาลินีมาตามง้อขอคืนดี ในขณะที่ปทุม ลูกสาวของผู้ใหญ่โหมดก็แอบชอบผู้ใหญ่ลีเช่นกัน

ชื่อเพลง “พี่ผู้ใหญ่”

ตั้งแต่ตอนเป็นเด็กจนวันนี้โตเป็นผู้ใหญ่

เจอปัญหามาก็เยอะแต่ขอบอกว่าไม่เท่าไร

พร้อมจะลุยพร้อมจะแก้มันต้องเดินเข้าใส่

แต่มีเรื่องเดียวที่ยอมแพ้คือเรื่องหัวใจ

พยายามฝีกแล้วแต่คงไม่เก่งซักที

ตกหลุมรักเธอแล้วไม่รู้จะทำไม

ใครเข้ามาจีบเธอมันหงุดหงิดซะไม่มี

เมื่อไหร่เรื่องของเรามันจะลงเอยซักที

* ไม่ใช่เด็ก ๆ ใครเค้าเรียกพี่ผู้ใหญ่ (ไม่ใช่ ไม่ใช่ธรรมดา)

ลุงป้าน้าอาคุณยายคุณตาแยงเกรงใจ (ไม่ใช่ ไม่ใช่ธรรมดา)

สู้ได้หมดไม่ว่าเรื่องเล็กเรื่องใหญ่ (ไม่ใช่ ไม่ใช่ธรรมดา)

แต่พอเป็นเรื่องเธอไม่รู้จะทำไง (เรื่องหัวใจ ไม่ใช่เรื่องธรรมดา)

แก้ยากแก้มากโหยทำไมมันยุ่งยาก

โน่นก็ไม่ได้นี่ก็ไม่ได้โหยทำไมมันเรื่องมาก

มันคงจะยากที่ทำให้เธอนั้นสนใจ

ทำน่ายังง่ายซะกว่าถ้าไม่เชื่อไปถามควาย

ไม่มีทางออกให้รู้จะบอกจะทำจะแก้ยังไง

มันพูดไม่ออกมันบอกไม่ถูกโหยเรื่องความรักโหยเรื่องหัวใจ

ปัญหาปากท้องคนอื่นมันง่ายแก้ได้ทุกทีไป

แต่พอเป็นเรื่องของเธอหมดปัญญาไม่รู้ทำไง

ไม่รู้จะทำยังไงที่ทำให้เธอมาหลงไหล

บวชสักพรรษาหนึ่งให้เธอตะลึงจะดีไหม

ถ้าทำขนาดนี้ยังไม่ติดที่เองก็คงไม่ไหว

คงต้องลาไปก่อนลาไกลไกลไกลไกลไกลไกล

ซ้ำ (*)

เป็นอะไรไม่รู้ไม่มีเหตุผลเวลาที่เจอเธอ

มันพูดไม่ออกมันบอกไม่ถูกอย่างกับสมองมันจะเบลอ

อยากให้เธอรู้สึกนิด เธอคือทั้งหมดชีวิต

แต่ยิ่งก็คิดยิ่งหาทางไม่เจอ

ใจที่เคยเข้มแข็งเคยผ่านปัญหามาตั้งมากมาย

ทั้งหมดทุกอย่างปัญหาพวกนั้นแก้สบาย

แต่ที่**สุด**คงจะไม่พ้นเรื่องหัวใจ

จะทำ**ยัง**ไงเล่า ทำ**ง**กันดีเล่า

ซู้ (* , *)

เพลงเริ่มต้นด้วยการพูดถึงเด็กคนหนึ่งที่ได้เติบโตเป็นผู้ใหญ่ ซึ่งมีหน้าที่คอยแก้ปัญหาต่าง ๆ ให้กับชาวบ้าน เช่น ปัญหาปากท้อง แต่ทว่าปัญหาความรักของเขา เขากลับแก้ไขปัญหาไม่ได้ ผู้ใหญ่คนนี้ไม่รู้จะทำอย่างไร เพื่อให้ผู้หญิงที่เขาชอบหันมาสนใจเขา

เพลง “พี่ผู้ใหญ่” มีรูปแบบฉันทลักษณ์แบบกลอนหัวเดียว โดยนำเสนอเนื้อหาผ่านดนตรีจังหวะเร็ว และมีการร้องแบบแร็ป อีกทั้งเพลงได้ใช้คำว่า “ผู้ใหญ่” ล้อกับการเป็นผู้ใหญ่บ้านที่คอยแก้ไขปัญหาต่าง ๆ ให้กับชาวบ้าน แต่เรื่องเดียวที่ผู้ใหญ่ลื้แก้ปัญหาไม่ได้ อีกทั้งยังเป็นปัญหาที่แก้ยากที่สุดคือ เรื่องความรักของตัวเอง เขาตกหลุมรักมาลินี ซึ่งเพลงได้เปรียบเทียบการทำให้เธอหันมาสนใจว่ายากกว่าการทำนา เพลงได้ต่อยอดย้ำความเป็นบรรยากาศของละครในตอนสร้อยของเพลง โดยมีเนื้อหากเกี่ยวกับการเป็นผู้ใหญ่บ้านที่ทุกคนเกรงใจ แต่เรื่องหัวใจตัวเองกลับไม่รู้จะจัดการอย่างไรดี โดยรวมแล้ว เพลงได้ผสมผสานบรรยากาศของละครกับอารมณ์ของตัวละคร เพื่อนำเสนอกลิ่นอายของท้องถิ่นกับความรัก

ตัวอย่างเพลงละครเรื่อง “เทพบุตรมาया เทพธิดาจำแลง” (2553) เพลงนำละครโทรทัศน์ที่เล่าอารมณ์ของตัวละคร

เรื่องย่อ รามิล หนุ่มหล่อเนื้อหอม และร่ำรวยระดับมหาเศรษฐี เพราะมรดกที่พ่อแม่ทิ้งไว้ให้ก่อนตาย วันหนึ่งแม่แก้ว น้ำแ้ว ๆ ที่คอยดูแล ได้บอกเขาว่า พ่อของเขาได้ตกลงหมั้นลูกสาวของเพื่อนรักไว้ให้ก่อนจะเสียชีวิต โดยมีข้อกำหนดว่าเมื่อรามิลรับรู้เรื่องหมั้นแล้ว รามิลกับภักธมัย หรือมัดไทม ต้องแต่งงานกันภายในสามเดือน ถ้ารามิลไม่แต่งงานกับมัดไทม หรือแต่งแล้วอยู่กันไม่ถึงปี เขาต้องยก

เงินสดทั้งหมดที่มีให้กับมัดไหม มัดไหมเป็นเด็กหญิงที่รามิลเคยพบในตอนที่เด็ก และไม่เคยเห็นหน้ากันอีกเลย ซึ่งเขาจำได้ว่าเธอไม่ใช่คนสวย เขาจึงไปหามัดไหม เพื่อพูดคุยให้เธอขอเลิกหมั้นตัวเอง แต่มัดไหมมีแผนที่จะแก้งปั้นหัวเขาเช่นกัน เธอจึงปลอมตัวเป็นสาวใช้ อีกทั้งยังปลอมตัวเป็นนางแบบสาวชาวต่างประเทศ เพื่อล่อใจรามิล

ชื่อเพลง “ไม่ยอมแพ้อัน”

ถ้าเธอเป็นสิ่ง นี้ ฉัน ก็ คง เป็น ฉัน

ให้เข้า กัน ไม่ เห็น มัน เข้า กัน ได้

ถ้าเธอเป็นเสือ ฉัน คง ต้อง เป็น อย่าง นี้ ดู ๆ ก็ ที่ อย่าง นี้ ก็ ไป กัน ใหญ่

* เพียงตอนเข้า ก็ ดี แสน ดี ไม่ มี พิษ ภัย ตก ตอน สาย ก็ เอา แล้ว ไง ต้อง มี เรื่อง ใหญ่ ไม่ รู้ ว่า ทำไม

** เธอก็ยิว วน ฉัน เอง ก็ กวน ใจ ไม่ มี เป้า ไม่ ยอม แพ้ กัน

แต่วันนี้ ใจ เธอ หัวใจ ก็ เริ่ม สั่น มัน เหมือน ขาด หายใจ

อยากจะให้ เธอ กวน ฉัน ไป ทุกวัน

ก็อย่าง ที่ เห็น ฉัน ยัง เมื่อ ไหน เมื่อนั้น ต้อง กัด กัน ต้อง เว้า ต้อง वाद ลว ด ลาย

ไม่ขัด ไม่ แย้ง เร็ว แรง ไม่ ตก สัก ครั้ง ยัง ไง ก็ ขอ ตรง ข้าม กัน คน ละ ฝ่าย

ซ้ำ (* , **)

ตกตอนสาย ก็ เอา แล้ว ไง ต้อง มี เรื่อง ใหญ่ ไม่ รู้ ว่า ทำไม

ซ้ำ (** , **)

เพลง “ไม่ยอมแพ้กัน” มีรูปแบบฉันทลักษณ์แบบกลอนแปด มีดนตรีจังหวะปานกลาง โดยเพลงกล่าวถึงผู้ชายและผู้หญิงคู่หนึ่งที่เข้ากันไม่ได้ มีเรื่องราวให้ต้องมีปากมีเสียงกันตลอดเวลา โดยไม่มีใครยอมใคร แต่ความไม่ลงรอยกันนี้เองที่ทำให้ก่อเกิดเป็นความรักขึ้น อีกทั้งเธอยังอยากให้เขาอยู่กวนใจเธอไปทุกวันอีกด้วย เพลงได้เล่าอารมณ์ของตัวละครหลัก คือ ภัครมัย หรือ มัดไหม ที่คอยหลอก และคอยแกล้งรามีอยู่ตลอดเวลาจนเกิดเป็นความรัก ดังนั้น เพลง “ไม่ยอมแพ้กัน” จึงเป็นเพลงที่เล่าอารมณ์ของตัวละครแบบอิงอารมณ์ของละคร ทำให้ผู้ฟังสามารถคาดเดาเนื้อเรื่องของละครได้

ตัวอย่างเพลงละครเรื่อง “ลูกพี่ลูกน้อง” (2555) เพลงนำละครโทรทัศน์ที่เล่าเรื่องละคร

เรื่องย่อ หมออดัม ศัลยแพทย์ประจำโรงพยาบาลเอกชนแห่งหนึ่ง ได้แต่งงานกับธัญดา อดีตสาวออร์แกนไนซ์ ทั้งสองมีลูกด้วยกันคือ ออมสิน ดูเหมือนครอบครัวจะมีสมาชิกเพียงแค่นี้ แต่ทั้งสองต้องรับดูแลหลานชายซึ่งวัยไล่เลี่ยกันมาอาศัยอยู่ที่บ้านด้วย เนื่องจากครอบครัวของหลานเสียชีวิตธัญดา หลานชายของธัญดาเป็นผู้ช่วยนักบินเจ้าสำราญ รักสนุก รักงานปาร์ตี้ ที่สำคัญคลั่งไคล้เทคโนโลยีเป็นชีวิตจิตใจ ซึ่งแตกต่างจาก ปณณ หลานของหมออดัม บรรณารักษ์หนุ่มเจ้าเสน่ห์ รักการอ่านหนังสือ และที่สำคัญปณณชอบใช้ชีวิตแบบเรียบง่ายไม่พึ่งพาเทคโนโลยี ซึ่งตรงกันข้ามกับธัญดาอย่างสิ้นเชิง ทั้งสองคนต้องอยู่ด้วยกัน ถึงแม้จะเข้ากันไม่ได้ก็ตาม เมื่อลูกพี่ลูกน้องมาเจอกัน บวกกับความปั่นป่วนของคนในครอบครัว และคนในหมู่บ้านจึงเกิดขึ้น

ชื่อเพลง “ลูกพี่ลูกน้อง”

(A) อยู่กับอาและกับอา งานฉันทนะอยู่กับพ้าและชอบนางพ้า

อย่ามองว่าฉันทันล้า ถ้ารักเข้าตาฉันทันไม่หวั้น

(B) อยู่กับลุงอยู่กับป้า งานฉันทข้างสุขนักหนานกอานนักฝิน

ใครมองฉันทชอบหวันไหว แต่ความรักนั้นฉันทมั่นคงกว่าผู้ใด

(A) แต่อาของฉันทคือลุงของนาย

(B) แล้วลุงและป้าก็รักกันมากมาย

(พร้อม) เป็นไปได้ท้ายที่สุด กลายเป็นญาติโดยไม่ตั้งใจ

ต้องยอมโดยปริยายกลายเป็นลูกพี่ลูกน้องกันไป

ต้องยอมโดยปริยายมาเป็นสมาชิกครอบครัวใหญ่

ต่างคนต่างจิตต่างใจ ก็เลยขัดใจกันอยู่ทุกที

ที่ยอมโดยปริยายกลายเป็นลูกพี่ลูกน้องกันไป

ก็เราต่างคนมีใจลึกซึ้งผูกพันกับครอบครัวนี้

ต่อให้แตกต่างอย่างไร ก็ต้องมองข้ามบางตอน

ก็ต้องยอม ๆ กันไป ก็เราตอนนี้ใช่คนอื่นไกลลูกพี่ลูกน้อง

เพลงได้กล่าวถึงลูกพี่ลูกน้อง 2 คน โดยคนแรกเป็นหลานอา ส่วนอีกคนเป็นหลานคุณลุงคุณป้า ซึ่งอากับคุณลุงคือคน ๆ เดียวกัน ทำให้ทั้งสองคนกลายเป็นญาติกัน ถึงแม้ว่าจะไม่ค่อยลงรอยกันเท่าไร แต่ทั้งคู่ก็ต้องปรับตัวเข้าหากันเพื่อครอบครัวของพวกเขา

เพลง “ลูกพี่ลูกน้อง” เป็นเพลงที่มีรูปแบบฉันทลักษณ์ผสมระหว่างกลอนแปด และกลอนห้าเดียว โดยเพลงมีจังหวะปานกลาง และนำเสนออารมณ์ที่สนุกสนาน ทั้งนี้เพลงได้เล่าเรื่องของละคร โดยกล่าวถึง 2 ตัวละครสำคัญ ได้แก่ ปณณ หลานของคุณลุงตัม และฉันท หลานของคุณอาลดา ซึ่งลุงตัมกับอาลดาเป็นสามีภรรยาทำกัน ทำให้ปณณและฉันทที่อยู่ภายใต้การดูแลของทั้งคู่กลายเป็นลูกพี่ลูกน้องกัน นอกจากนี้ เพลงยังกล่าวถึงอาชีพของทั้งสองคน โดยฉันทมีอาชีพเป็นผู้ช่วยนักบิน ในท่อน “งานฉันทหนะอยู่กับฟ้าและชอบนางฟ้า” และปณณมีอาชีพเป็นบรรณารักษ์ ในท่อน “งานฉันทช่างสุขหนักหนานักอ่านนักฝัน” การมาอยู่ร่วมกันทำให้ปณณและฉันทที่มีนิสัยที่ตรงกันข้ามกันอย่างสิ้นเชิงต้องปรับตัวเข้าหากัน เพราะตอนนี้ทั้งคู่คือลูกพี่ลูกน้องในครอบครัวเดียวกัน คำร้องของเพลง

สามารถทำให้ผู้ฟังรับรู้ได้ถึงความสัมพันธ์ของตัวละครหลักในเรื่อง ดังนั้น ผู้ฟังจึงสามารถคาดเดาเนื้อเรื่องในตอนอื่น ๆ ของละครซีทคอมเรื่องนี้ได้

ตัวอย่างเพลงละครเรื่อง “วิวาทป่าช้าแตก” (2556) เพลงนำละครโทรทัศน์ที่เล่าบรรยากาศละคร

เรื่องย่อ สนธยา หลงรักพิมพ์ดาว แต่ความรักของทั้งคู่กลับถูกกีดกัน เนื่องจากสนธยาเป็นแค่เด็กวัด สนธยาจึงหวังจะหาเรือนหอหลังใหญ่ เพื่อเป็นหลักประกันไปสู่ขอพิมพ์ดาว พิมพ์ดาวถูกแม่ส่งตัวไปดูแลกิจการร้านอาหารที่ต่างจังหวัด และถูกคู่หมั้นที่แม่จัดหาให้ตามตื้อ เมื่อสนธยารู้ข่าวจึงรีบติดต่อกับเจนนี นายหน้าขายบ้านที่พาเขาไปชมบ้านเก่าหลังหนึ่งภายใต้เนื้อกว้างขวางนับสิบลไร่ แต่ราคาถูกจนแทบไม่น่าเชื่อ ตัวบ้านถูกทิ้งร้างไว้นานถึง 30 ปี เขาจึงรวบรวมเงินเก็บทั้งหมดซื้อบ้านหลังนั้นทันที สนธยาว่าจ้างช่างสนิทและทีมงานผู้รับเหมาก่อสร้างไปทำการปรับปรุงเรือนหอ แต่คนงานชุดพบไหใบหนึ่งและทำตกแตก ทำให้บรรดาช่างถูกบรรดาผีในไหหลอกอย่างบ้าคลั่ง สนธยายอมทำทุกอย่างเพื่อแย่งเรือนหอคืนมาจากผี โดยมีเจนนีและกลุ่มช่างซ่อมบ้านร่วมรับผิดชอบกับเหตุการณ์ครั้งนี้ ความรักระหว่างสนธยากับเจนนีจึงเริ่มก่อตัวขึ้น

ชื่อเพลง “กลัวผี”

(แร็ป) คำคืนฉันทินเดียวดาย กุมพระแนบกายใจคอยดี

อยากนอนมันกินนอนไม่หลับ กระจายกระสับขนลุกทุกที

ไอ้หมาเวรนี้ทอนอยู่ได้ ไม่รู้เห็นอะไรทอนได้ทอนดี

บรรยากาศก็ขมุกขมัว มันเห็นคนฉันทินไม่กลัวกลัวมันจะเห็นผี

ตอนกลางคืนมันวังเวง แถมยังน่ากลัวมันเปลี่ยว

เราไม่ชอบอยู่คนเดียว ข้ายังจะกลัวผี

ตอนกลางคืนไม่ยอมนอน ก็เป็นอย่างนี้ทั้งปี

วอนเธอเองผู้ใจดี ช่วยมาเป็นเพื่อนฉัน

เลยต้องโทรไปชวนเธอ ให้มาเป็นเพื่อนกันหน่อย

เรายังรอเปิดไฟคอย ให้เธอรีบมานะ

กลัวจริงจังอยู่คนเดียว เหงาใจจริงจังขึ้นนะ

มาหะมาอย่าชักช้า เห็นใจคนกลัวผี

* ก็ตึกแล้วไม่กลัวได้ยังไง ยังมีดิ่งไปกันใหญ่

ก็เจ้าหมาก็หอนชะกระจาย ให้อยู่คนเดียวยังไง

** ออกจะกลัวกลัวชักหน่อย ก็คนมันกลัวผี

อยากให้เธอมาเป็นเพื่อนหน่อย

อยากให้ดูแลฉันหน่อย ก็เลยต้องอ้างผี

อยากจะทำเธอสักหน่อย

*** กลัวกลัวกลัวผี กลัวกลัวกลัวผี

กลัวกลัวกลัวผี กลัวกลัวกลัวผี

ช้า (แร็ป)

ผีฝรั่งผีจีนผีไทย จงไปอยู่ไกลไกลไม่ต้องมาแถวนี้

ผีตายโหงผีโพงผีพราย แพรงเกินสไตน์ไม่ต้องมาแถวนี้

ผีกระสือกระหังลักยม ผีตายทั้งกลมไม่ต้องมาแถวนี้

โทรถามเธอว่าว่างอยู่ไหม ช่วยมาอยู่ใกล้ใกล้ฉันกลัวผี

ซ้ำ (* , ** , *** , **)

เพลงได้กล่าวถึงคนที่กลัวผี กลัวหมาหอนจนนอนไม่หลับ จึงต้องกุมพระไว้ตลอดเวลา และอยากจะชวนใครสักคนให้รับมาอยู่เป็นเพื่อน แต่ที่จริงแล้วเรื่องกลัวผีเป็นเพียงแค่ข้ออ้างเพื่อให้เจคนรักเท่านั้น ถึงแม้เขาจะกลัวผีจริง ๆ ก็ตาม

เพลง “กลัวผี” มีรูปแบบฉันทลักษณ์แบบกลอนหัวเดียวเป็นส่วนใหญ่ และมีดนตรีจังหวะเร็วที่สนุกสนาน โดยเพลงได้เล่าบรรยากาศรวม ๆ ของละคร เกี่ยวกับความกลัวผีของตัวละคร รวมถึงความทะเล้นของตัวละครที่ต้องการชวนคนรักมาอยู่เป็นเพื่อน ผู้ฟังไม่สามารถรับรู้เนื้อเรื่องของละครหรืออารมณ์ของตัวละครได้ แต่สามารถรับรู้ได้ว่าละครเรื่องนี้มีความเกี่ยวข้องกับความสุขุมของบรรดาผี เนื่องจากละครเรื่องนี้เป็นละครผีผสมกับละครตลก ดังนั้น อารมณ์กลัวผีจึงเป็นอารมณ์ของละครมากกว่าที่จะเป็นอารมณ์ของตัวละคร

ตัวอย่างเพลงละครเรื่อง “แสนดี เดอะซีรีส์” (2557) เพลงนำละครโทรทัศน์ที่เล่าบรรยากาศละคร

เรื่องย่อ แสนดี เด็กสาวเกียรตินิยมจากมหาวิทยาลัยภูธรแห่งหนึ่ง เธอเดินทางเข้ากรุงเทพฯ เพื่อเป็นครีเอทีฟโฆษณาตามรอย พิม ภควิ หญิงสาวข้างบ้านในอดีตที่เธอไม่เคยพบหน้าอีกเลย แต่ด้วยรูปลักษณ์ภายนอกของเธอที่ไม่เข้าข่ายของคนทำงานโฆษณา จึงไม่มีบริษัทไหนยอมรับเข้าทำงาน จนเอเจนซี่โฆษณาขนาดกลางของพีชชี รับเธอเข้าทำงานในตำแหน่งเลขานุการของเธอและสามีจอมเจ้าชู้ เนื่องจากพีชชีคิดว่าความเข้มแข็งของแสนดีจะไม่โดนวิลลี่จีบอย่างแน่นอน อีกทั้งยังสามารถเป็นกันชนสาว ๆ คนอื่นได้อีกด้วย เมื่อได้เข้ามาอยู่ในแวดวงโฆษณาแล้ว แสนดีก็ต้องเผชิญกับอคติของคนในวงการนี้ที่ไม่อาจมองทะลุภาพลักษณ์ของเธอไปได้ แต่ทว่าแสนดีก็ยังมีปกป้อง ครีเอทีฟหนุ่มรูปหล่อ ปากร้ายคอยให้ความช่วยเหลือเธออยู่เสมอ

ชื่อเพลง “เปลือก”

ถ้าหากต้องเป็นอย่างใครเขา ไม่มีอะไรเป็นตัวเรา แล้วจะดีไหม
 หากเปลี่ยนตัวเองเปลี่ยนความคิด หากเปลี่ยนไปเลยทั้งชีวิต ก็คงเรื่องใหญ่

ถ้าหากเธอทำเพื่อคนนั้น ถ้าหากเธอทำเพื่อคนนี้ แล้วมันฝืนใจ

ฉันก็คงทำไม่ไหว มันไม่เข้าใจ

* คนเรานั้นดูกันที่ไหน แค่ภายนอกหรือข้างใน

คนเรานั้นดีหรือไม่ดี ไม่รู้ดูที่อะไร ที่ตรงไหน

คนเราวัดที่เปลือกนอก เรามองกันแค่นั้นใช้ไหม

คนเราจะดีเพื่ออะไร ถ้าเราไม่วัดกันที่ใจ ก็คงเท่านั้น

แค่อุยจะมีคนยอมรับ แค่อุยจะมีคนที่รักที่จะเข้าใจ

แต่หากว่าทำอะไรขนาดนั้น ต้องเปลี่ยนอะไรขนาดนั้น ฉันไม่เข้าใจ

แค่อุยให้เธอนั้นยอมรับ ถ้าหากว่าเธอจะยอมรับฉันจะได้ไหม

หวังว่าเธอจะมองที่จิตใจ คงไม่ใช่เปลือก

ซ้ำ (*)

เพลงมีใจความเกี่ยวกับการเป็นตัวของตัวเอง โดยเพลงได้กล่าวถึงการเปลี่ยนตัวตนของตัวเองว่าเป็นสิ่งที่ดีหรือไม่ดี เพราะหากเป็นการฝืนใจก็เป็นสิ่งที่ไม่ควรทำ เพลงได้ตั้งคำถามว่าคนเรานั้นมองคนอื่นที่รูปลักษณ์ภายนอก หรือจิตใจภายใน

เพลง “เปลือก” นำเสนอเนื้อหาด้วยรูปแบบฉันทลักษณ์แบบกลอนหัวเดียว โดยมีดนตรี จังหวะปานกลางที่สนุกสนาน ทั้งนี้เพลงได้เล่าถึงบรรยากาศของละคร ผู้ฟังไม่สามารถรับรู้เนื้อเรื่อง ของละคร หรืออารมณ์ของตัวละครได้ โดยเพลงได้เล่าบรรยากาศของละครเกี่ยวกับนางเอกที่มี รูปลักษณ์ไม่เหมือนกับคนทำงานด้านโฆษณา แสตนดีต้องพบกับอคติของคนในที่ทำงาน ที่ไม่ยอมมอง ทะลุภาพลักษณ์ของเธอ อีกทั้งยังไม่ยอมตัดสินเธอจากผลงาน ถึงแม้ในช่วงท้ายของเพลงจะมีการใส่ อารมณ์ของตัวละครในตอน “หวังว่าเธอจะมองที่จิตใจงไม่ใช่เปลือก” แต่มันยังไม่มากพอเท่ากับ บรรยากาศโดยรวมของละครที่เพลงได้นำเสนอ ดังนั้น เพลง “เปลือก” จึงถือเป็นเพลงที่เล่า บรรยากาศของละคร

ตัวอย่างเพลงละครเรื่อง “เจ้าสาวเฉพาะกิก” (2558) เพลงนำละครโทรทัศน์ที่เล่าอารมณ์ของตัว ละคร

เรื่องย่อ ภูมิ ทายาทคนเดียวของตระกูลรัตนบดีสินทร์ เจ้าของคฤหาสน์รัตนคาม คาสโนว่าที่ สาว ๆ พากันมอบใจให้ แต่พ่อแม่ของเขากลับได้เลือกเจ้าสาวไว้ให้แล้ว ภูมิจึงยอมสารภาพความจริง กับเพื่อนรักอย่าง ฝไท่ว่าเขามีสัญญาใจกับเดือนฉาย แฟนสาวที่เรียนอยู่อังกฤษ ว่าทั้งคู่จะแต่งงานกัน ฝไท่ใจหายเพราะแอบรักเดือนฉายอยู่ แต่ก็เห็นแก่ความเป็นเพื่อน ฝไท่จึงวางแผนถ่วงเวลาให้ภูมิ ด้วยการประกาศหาหญิงสาวมารับบทเดือนฉายตัวปลอม จนกว่าเดือนฉายตัวจริงจะกลับมา ทั้งคู่ได้สาว เป็นเขยใส่แว่นตา ไร่ญาติชาตมิตรที่ชื่อ ยาย เมาสวมบท ซึ่งเธอกับเดือนฉายเป็นรุ่นพี่รุ่นน้องที่สนิทกัน มาก และต้องการให้เดือนฉายได้แต่งงานกับภูมิ ยายต้องรับมือกับแม่สามีสุดแสบ แต่ความจริงยาย เป็นลูกสาวของคหบดีผู้มั่งคั่งและน้องสาวของระพี ผู้เป็นคู่หมั้นของน้องสาวภูมิ เมื่อเดือนฉายตัวจริง เดินทางกลับมา ภูมิกลับรู้ใจตัวเองว่าเขาคิดถึงยาย

ชื่อเพลง “คนน่ารัก (Lovely Girl)”

* นานาน่ารักอย่างนี้เห็นที่ต้องโดน โดนคนหน้าตาอย่างฉันโยนใจไปให้ยาว ๆ

ระวังได้ใหม่น่ารักเบา ๆ เพล ๆ ไว้หน่อย

ที่แรกก็ดูว่าเฉย ๆ ธรรมดา บางทีสร้างปัญหาด้วยซ้ำไป

แต่พอนาน ๆ เข้าไม่รู้ยังไง ชักแพ้วความสดใสน่ารักเธอ

เพราะใจเธอมันเกเร หัวใจฉันมันเลยเซ

(แร็ป) อยาก Say Hello ว่าโอเค อยากเท่ทั้งใจดูแล

อย่างเธอเนี่ยมันน่ารัก นำเอาหัวใจไปรัก

** ก็คนน่ารักน่ารักไม่เลิกได้ไง เธอมันน่ารักสดใสเกินไปรู้เปล่า

คิดแล้วคงห้ามใจไม่ไหว ก็เลยต้องยอมปล่อยให้

ซ้ำ (*)

ไม่กลัวอีกแล้วที่ไปเผลอรักเธอ แต่กลัว ๆ ว่าเธอไม่คิดไร

ไม่รู้จะพูดบอกว่ารักยังไง ความรักมันเปิดตัวแบบไม่คาดคิด

(แร็ป) เฉพาะกิจจริง ๆ เลยเธอ หัวใจฉันมันเลยเบลอ

ซ้ำ (แร็ป , ** , *)

เพลงได้เล่าอารมณ์ของผู้ชายที่มีต่อผู้หญิงคนหนึ่ง ในตอนแรกเขาคิดว่าเธอเป็นแค่ผู้หญิงธรรมดาคนหนึ่งที่เคยสร้างปัญหาให้แก่เขา แต่พอเวลาผ่านไป เขากลับมีความรู้สึกว่าเขาคนนั้นน่ารัก โดยไม่ทันตั้งตัวจนเขาห้ามใจตัวเองไม่ไหว เขายอมรับความรู้สึกของตัวเอง แต่เขาก็กลัวว่าเธอจะไม่มีใจให้กับเขา

เพลง “คนน่ารัก (Lovely Girl)” มีรูปแบบฉันทลักษณ์แบบกลอนแปดผสมกับกลอนหัวเดียวในตอนแร็ป โดยเพลงมีดนตรีที่สนุกสนาน และเล่าอารมณ์ของตัวละคร โดยแฝงการเล่าเรื่องของละครเอาไว้ เนื่องจากเพลงได้เล่าอารมณ์ของภูมิที่มีต่อยายตามลำดับขั้น จากที่ไม่ชอบกลายเป็นรัก

ตามเนื้อเรื่อง อีกทั้งในคำร้องยังมีคำว่า “เฉพาะกิจ” ที่เชื่อมโยงเพลงกับเนื้อเรื่องของละคร ทำให้ผู้ฟังสามารถคาดเดาเนื้อเรื่องของละครได้ แต่คำว่า “เฉพาะกิจ” เป็นคำที่ปรากฏอยู่ครั้งเดียวภายในเพลง อีกทั้งเนื้อหาของเพลงยังมีความใกล้เคียงกับอารมณ์พื้นฐานทั่วไปของมนุษย์เกี่ยวกับความรัก ดังนั้น เพลงจึงมีความคล้ายคลึงกับเพลงไทยสากลทั่วไป ซึ่งอาจเป็นเพราะยุคสมัยของเพลง และความต้องการนำเพลงไปต่อยอดของสถานีโทรทัศน์ซึ่งเป็นสถานีของค่ายเพลง

ตัวอย่างเพลงละครเรื่อง “2 รัก 2 วิญญาณ” (2558) เพลงนำละครโทรทัศน์ที่เล่าเรื่องละคร และอารมณ์ของตัวละคร

เรื่องย่อ สัญญาแต่งงานอยู่กับรัชณี เมื่อรัชณีจับได้ว่าสัญญาแอบนอกใจไปมีกิ๊กเป็นชนิดา และเยาวเรศ รัชณีจึงบันดาลโทสะยิงสัญญา แม้กระสุนจะไม่เข้าเป้า แต่สัญญาก็ตกใจจนพลัดตกบันได คอหักตาย ส่วนรัชณีก็ตกใจจนหัวใจวายตายตามสามีไป ในขณะที่ชนิดาและเยาวเรศนั้นได้ขับรถหนี หัวซุกหัวซุน และเกิดอุบัติเหตุเสียชีวิต ความเหี้ยมของผีสัญญาและรัชณี ทำให้น้องสาวของรัชณี ตัดสินใจเชิญหมอผีมาทำพิธีสะกดวิญญาณทั้งคู่ลงในรูปวาดสีน้ำมันก่อนจะปิดตายบ้านไว้ หลายสิบปี ต่อมา อนวัชและนุชวราได้ย้ายเข้ามาอยู่ในบ้านอมตวงศ์ เนื่องจากค่าเช่าบ้านที่ถูกจนเหลือเชื่อ ทั้งคู่ไฝ่ฝันจะสร้างครอบครัวที่มีบ้านที่อบอุ่น โดยที่ไม่ฟังเสียงล่ำลือของชาวบ้านถึงตำนานความเหี้ยม นุชวราได้พบภาพวาดสีน้ำมันที่ถูกซ่อนไว้อย่างมิดชิด ด้วยความไม่รู้ นุชวราและสาวใช้ได้ปลดปล่อย วิญญาณของสัญญาและรัชณีให้เป็นอิสระ สัญญาพบว่าตนสามารถเข้าสิงร่างของอนวัชได้ และได้พบกับชนิดาและเยาวเรศที่กลับชาติมาเกิดใหม่ รัชณีจึงต้องลุกขึ้นมาจัดการกับสัญญาอีกครั้ง

ชื่อเพลง “สองรักสองวิญญาณ”

* อย่าได้ลืมหายใจ เดียวใครต่อใครจะว่าเราตาย

อย่าไปลืมรักใคร เดียวผีทั่วไปบอกรักไม่เป็น

** ริงต้องสั๊ก รักต้องสิง อยากมีความสัมพันธ์ไม่ใช่เจ้าชู้

ริงต้องสั้ก รักต้องสิง รักเธอจริงแม้ตายไม่หน่ายเลย

สองคนคือสองรัก รักเชื่อมกันด้วยวิญญาณ

รักมันแต่งตั้ง รักมันเข้าถึง

รักโดนก่อการ โดนตั้งวิญญาณมาอยู่กับเธอ

(แระป) ไม่ได้เจ้าซู้ ก็แค่อยากมีคู่ เธอเธอหลายคนนะ

ไม่ได้ซุกชน ก็แค่อยากปะปนกับคนนำรัก

อย่ามาทักทัก ว่าเราไม่รัก

แค่เรามาหลอก ก็แค่หยอกหยอก

อยากจะบอกว่ารักเธอจุงจุงจุงจุง

รักจริงจริงนะ รักจนตายนะ

ไม่อดวายนะ รักซี้สะหมีตี

ซู้ (* , **)

*** สองรัก สองวิญญาณ I miss you ฮานา miss you

สองรัก สองวิญญาณ See you every where in the dark

สองรัก สองวิญญาณ I love you Do you love me ?

สองรัก สองวิญญาณ อย่ามาทำใจร้ายกระต่ายตุ้ม

ซู้ (***)

**** Yeah I shall love you till I die yeah I shall love you till I die

ซู่ซ่า (****)

เพลง “สองรักสองวิญญูณ” มีรูปแบบฉันทลักษณ์คล้ายกลอนแปด และกลอนหกหัวเดียวในท่อนแร็ป เพลงได้ใช้ดนตรีจังหวะเร็วเพื่อเพิ่มความสนุกสนาน อีกทั้งเพลงยังเป็นเพลงที่เล่าถึงความเจ้าชู้ โดยเพลงได้เล่าความรู้สึกของผิคนหนึ่งที่ไม่ลืมความรักครั้งเก่า จนต้องเข้าสิงร่างของคนอื่นเพื่อสานต่อความรักนั้น แต่ความรักนั้นก็กลับเป็นความรักกับภรรยาใหม่ ซึ่งสังเกตได้จากท่อนแร็ป เพลงมีเนื้อหาที่วกวนเกี่ยวกับผี ความรัก และความเจ้าชู้ แต่เนื่องจากเพลงได้ใช้ชื่อของละครในคำร้องหลายจุด และวนซ้ำหลายครั้ง ผู้ฟังสามารถปะติดปะต่อ และคาดเดาเนื้อเรื่องของละครได้ โดยเฉพาะการสิงร่าง ในท่อน “ริงต้องสัก รักต้องสิง” และ “สองคนคือสองรัก รักเชื่อมกันด้วยวิญญูณ” นอกจากนี้ เพลงยังได้แทรกอารมณ์ความเจ้าชู้ของผิเอาไว้ในทุกส่วนของเพลง โดยเฉพาะในคำร้องภาษาอังกฤษ ดังนั้น เพลงนี้จึงเป็นเพลงที่เล่าเรื่องของละครผสมกับอารมณ์ของตัวละคร

สรุปการวิเคราะห์ตัวอย่างเพลงนำละครโทรทัศน์ แนวเรื่องละครตลก (Comedy)

จากการวิเคราะห์เพลงละครเรื่อง “ชิงก็รา ข้าก็แรง”, “บ้านผีเพี้ยน”, “คู่ซิ่นชุลมุน”, “นักเรียนนายร้อยครับผม”, “ไปแล้วกลับ หลับแล้วตื่น ฟันเพื่อเธอ”, “บ้านนี้มีรัก”, “ผู้ใหญ่ลึกลับนางมา”, “เทพบุตรมายา เทพธิดาจำแลง”, “ลูกพี่ลูกน้อง”, “วิวาห์ป่าช้าแตก”, “แสนดี เดอะซีรีส์”, “เจ้าสาวเฉพาะกิจ”, และ “2 รัก 2 วิญญูณ” จำนวน 13 เรื่อง ซึ่งเรียงตามยุคของพัฒนาการเพลงละคร จำนวน 14 เพลง (ละครเรื่อง “บ้านผีเพี้ยน” มีเพลงละคร 2 เพลง) ผู้วิจัยได้สรุปข้อมูลว่า เพลงนำละครโทรทัศน์ในแนวละครตลก (Comedy) มีการเลือกใช้การเล่าบรรยากาศละคร และเล่าอารมณ์ของตัวละครเป็นหลัก เพื่อบ่งบอกแนวเรื่องของละคร โดยรูปแบบการใช้ฉันทลักษณ์ขึ้นอยู่กับปริมาณของเนื้อหาที่ผู้ประพันธ์จะใส่ลงไป เพลง อีกทั้งในท่อนแร็ปส่วนใหญ่จะใช้ฉันทลักษณ์แบบกลอนหกหัวเดียวเป็นหลัก ส่วนดนตรีของเพลงละครตลกทั้งหมดมีจังหวะตั้งแต่ปานกลางไปถึงเร็ว เพื่อบอกแนวเรื่องละคร และสร้างความสนุกสนานเพลินเพลินแก่ผู้ฟังและผู้ชมละคร

ตารางที่ 4 ตารางแสดงตัวอย่างเพลงสำหรับการวิเคราะห์เพลงละครโทรทัศน์ แนวเรื่องละครบู๊ (Action)

หมายเหตุ : ละครเรื่อง “โปลิศับขโมย” มีแนวเรื่องผสมระหว่างละครบู๊ (Action) และละครตลก (Comedy)

สถานีโทรทัศน์	ละคร	ปี	ยุค	ประเภทของการเล่าในเพลงนำละครโทรทัศน์				
				เล่าเรื่อง ละคร	เล่าแก่นเรื่อง ละคร	เล่าบรรยายภาค ละคร	เล่าถึงตัวละคร	กล่าวถึงตัวละคร ของตัวละคร
สถานีวิทยุ โทรทัศน์ กองทัพบกช่อง 5	เหล็กน้ำพี้	2527	3	✓		✓		
สถานีโทรทัศน์ ไทยทีวีสีช่อง 3	โปลิศับขโมย	2539	4	✓			✓	
สถานีโทรทัศน์สี กองทัพบกช่อง 7	จิตสังหาร	2545	5			✓		
สถานีโทรทัศน์ ดิจิตอล WORKPOINT TV	ดอกไม้ ลายพาดกลอน	2558	6					✓

การวิเคราะห์ตัวอย่างเพลงนำละครโทรทัศน์ แนวเรื่องละครบู๊ (Action)

ตัวอย่างเพลงละครเรื่อง “เหล็กน้ำพี้” (2527) เพลงนำละครโทรทัศน์ที่เล่าเรื่องละคร และเล่าบรรยายกาลละคร

เรื่องย่อ ชายหนุ่มชื่อ เหล็ก เป็นคนที่ไม่รู้จักวิชาการต่อสู้ใด ๆ แต่เขากลับเจอสายแทงโบราณเกี่ยวกับเหล็กน้ำพี้ในหมู่บ้าน จนได้เจอกับครูสอนดาบ เหล็กสำเร็จวิชาในเวลา 5-6 ปี และออกเดินทางผจญภัยไปตามสายแทงสมบัติ ระหว่างเดินทางเขาได้เจอกับเพื่อนมากมาย ซึ่งแต่ละคนมีความถนัดในการใช้อาวุธที่แตกต่างกัน จนกระทั่งเหล็กได้พบกับบ่อเหล็กน้ำพี้ เมื่อได้แร่เหล็กมา เขาก็นำไปให้ช่างตีดาบ ตีแร่เหล็กจนได้ดาบน้ำพี้มา 1 เล่ม ต่อมาได้มีพม่าเข้ามารุกรานหมู่บ้านของเหล็กและพองเพื่อนจึงได้ออกปราบปรามพวกพม่า และได้รับคัดเลือกเป็นจตุรงค์บาท แต่สุดท้ายพม่าก็สามารถยึดครองเมืองได้สำเร็จ เหล็กโกรธแค้นคนไทยที่ทรยศบ้านเมือง จึงออกไปล่าคนไทยที่ทรยศประเทศชาติ

ชื่อเพลง “เหล็กน้ำพี้”

(ดนตรีเร็ว) เหล็กขึ้นชื่อว่าเหล็ก เหล็กแข็งแกร่งกว่าใคร

เป็นศาสตราวุธคุ้มครองป้องกันให้ แก้วแก้วแก้วกว้างล้างศัตรู

ดาบวาววับรับพันธุ ไม้ว่าหน้าไหนกรายใกล้ดาบฏ หากเป็นศัตรูชีวิตต้องโยยบิน

จะรบล้างไปให้ทั่ว ไม่เคยกลัวชีวิตจะสูญสิ้น

มันจะไปใครยักษ์ร้ายพรหมอินทร์ เหยียบย่ำแผ่นดินของกูหรือใครจะลอง

(ดนตรีช้า) มึงก็ไทยกูก็ไทย เราทุกคนไปคือไทยทั้งผอง

พวกไม่ใช่ไทยมันอยากได้แผ่นดินทอง หากมันได้ครองเราทั้งผองคือใคร

เราคือใคร เราคือใคร

(ดนตรีเร็ว) เหล็กน้ำพี้ประกายดีคล้ายประกายไฟ ประดิษฐ์เป็นดาบคมว้าวฉับไว

แจกกันไปคนละคู่ ฆ่าศัตรูกู้แผ่นดิน

เนื้อเพลงได้กล่าวถึงเหล็กที่มีความแข็งแกร่ง โดยสามารถนำมาสร้างเป็นอาวุธ เพื่อใช้ป้องกันตัวและกำจัดศัตรูได้ ทั้งนี้คนไทยต่างใช้ดาบเหล็กในการปราบปรามศัตรูที่คิดจะเข้ามายึดครองแผ่นดิน โดยไม่เกรงกลัวภัยต่อตนเอง เพราะหากศัตรูสามารถยึดครองแผ่นดินได้ คนไทยจะไม่มีแผ่นดินอยู่ และกลายเป็นอื่น ดังนั้น นักรบไทยจึงต้องหยิบดาบเหล็กน้ำพี้แล้วออกรบ เพื่อปกป้องแผ่นดิน

เพลงมีรูปแบบฉันทลักษณ์แบบกลอนแปด มีดนตรีจังหวะเร็วและซ้ำสลับกัน โดยเพลงได้ใช้ภาษาที่ตรงไปตรงมา เพื่อให้ผู้ฟังสามารถเข้าใจเนื้อหาของเพลงได้ง่าย โดยเพลงได้นำเสนอภาพของเหล็กที่นำมาสร้างเป็นอาวุธ และการต่อสู้เพื่อปกป้องแผ่นดินไทย เพลงทำให้ผู้ฟังมีความรู้สึกร่วมกับละคร เสมือนเพลงปลุกใจ โดยเนื้อหาของเพลงเป็นเนื้อหาที่ตรงกับเนื้อเรื่องของละครในช่วงที่ไทยโดนพม่ารุกราน ผู้ฟังสามารถรับรู้ถึงบรรยากาศ และฉากสำคัญของละคร นั่นคือ ฉากรบ และฉากต่อสู้ แต่ถึงอย่างไร ผู้ฟังก็ไม่สามารถรับรู้ถึงเนื้อเรื่องของละครได้

ตัวอย่างเพลงละครเรื่อง “โปลิศจับขโมย” (2539) เพลงนำละครโทรทัศน์ที่เล่าเรื่องละคร และเล่าถึงตัวละคร

เรื่องย่อ ร.ต.อ. สยิว ฉายาสิ่งห้เหนือ และคู่หู ร.ต.อ. สยอง ฉายาเสือใต้ เป็นคู่หูมือปราบพระภิกษุที่ขึ้นชื่อว่ายอดเยี่ยมที่สุด เมื่อหกเดือนก่อนทั้งคู่ได้ติดตามจับเสือโฮยจอมปล้นฆ่าข่มขืน ซึ่งศาลได้ตัดสินประหารชีวิตในทันที แต่แล้วกลับมีคนพบว่าเสือโฮยยังไม่ตาย สารวัตรแสงจึงเรียกตัวมือปราบพระภิกษุกลับมาร่วมงานกันอีกครั้ง โดยเป้าหมายแรก คือ รวบตัวเปรี้ยว ภรรยาสาวของเสือโฮย แต่เปรี้ยวกลับไม่ยอมเปิดปากใด ๆ สยิวและสยองทราบว่ายี่โฮยอาจไปกบดานอยู่กับไอ้หรั่ง ลูกน้องคนสนิทที่ไม่มีใครรู้หน้าตาของมัน หรั่งและนก แพนของหรั่ง จำเป็นต้องช่วยเสือโฮย เนื่องจากเสือโฮยเป็นผู้มีบุญคุณและซบเลี้ยงตนมาจนโต เสือโฮยลงมือชิงตัวเปรี้ยวมาจากตำรวจได้สำเร็จ จนกระทั่ง

สยิวและสยองได้ไปเจอเป๋อ น้องสาวของเปรี๊ยว แต่กลับถูกเป๋อหลอกให้มาจับบ่อนการพนัน เป๋อได้หนีมาสมทบกับเปรี๊ยว และได้เสียกับเสือโหยในที่สุด

ชื่อเพลง “โปลิศจับขโมย”

โปลิศจับขโมย แขนงหลวงพอโกยหน้าตั้ง

สืบสนวุ่นวายสะบันงักกึกแผ่ดมันแอ้คชั่นฟูมฟาย

โปลิศจับขโมย เรื่องของเสือโหยกับสิงห์เหนือเสือใต้

โปลิศไล่จับผู้ร้าย แต่จับหัวใจตัวเองไว้ไม่อยู่

* ความรักออกมาเล่นกล สร้างความวุ่นวายให้ทุกคนทุกคู่

พี่เขยน้องเมียจู้ก็รู้ เพื่อนกันดันมาคู่ดูชีวิต

เส้นทางของผู้คน ทอดทัບสืบสนตามพรหมลิขิต

มากตีมากร้ายมากจจริตยังมีไกลยิ่งใกล้ชิด อ้อย (เฮ้อ) โปลิศจับขโมย

จุฬาลงกรณ์มหาวิทยาลัย
CHULALONGKORN UNIVERSITY

ซ้ำ (*)

เรื่องราวมันเป็นยังไง เสือโหยมันเหี้ยมโหดร้าย

เจอสยิวสิงห์เหนือ เจอสยองเสือใต้

ผัวเปรี๊ยวใครแตะไม่ได้ เรื่องไรปืนจะกินดำน

นกให้เขาตั้งใจ ลูกเจี๊ยบสมองไว

กลับ ๆ ตัวได้ไหม ก็ต้องตามดู ๆ กันไป

เนื้อเพลงได้กล่าวถึงภารกิจการไล่จับผู้ร้าย ซึ่งประกอบด้วย สยิวและสยอง (สิงห์เหนือและเสือใต้) ผู้เป็นตำรวจที่ต้องไล่จับเสือโฮย ผู้ร้ายหลบหนี อีกทั้งเพลงยังได้กล่าวถึงเปรี้ยว ภรรยาของเสือโฮย ผู้ไม่ยอมให้ใครมาทำร้ายสามีของตน นอกจากนี้ เพลงยังได้เล่าอีกว่า เสือโฮยได้แอบลักลอบเป็นซู้กับน้องสาวของเปรี้ยวในตอน “พี่เขยน้องเมีย จุกกู้” และในตอนท้ายของเพลงยังได้กล่าวถึงนกแพนสาวของหรั่ง ซึ่งเป็นลูกน้องคนสนิทของเสือโฮยอีกด้วย

เพลง “โปลิศจับขโมย” มีฉันทลักษณ์แบบกาพย์ยานี ผสมกับกลอนแปด เนื่องจากการใช้จำนวนคำที่มีหลากหลาย เพลงมีดนตรีในจังหวะปานกลาง อีกทั้งยังมีการใช้คำสัมผัสในลักษณะของคำอนุโลมในคำว่า “ไต่”, “ร้าย” และ “ใจ” เพลงได้แสดงถึงความโกลาหลของเนื้อเรื่องที่แฝงไปด้วยการตามล่า ความตลก และความสับสนวุ่นวาย เพลงได้บอกเล่าเรื่องราวโดยรวมของละคร ตลอดจนแนะนำตัวละครหลัก ได้แก่ สยิว สยอง เสือโฮย เปรี้ยว และนก ที่เข้ามาช่วยเติมเต็มให้เพลงนำละครเรื่องนี้บอกเล่าเรื่องราวของละครได้สมบูรณ์มากยิ่งขึ้น ผู้ฟังสามารถรับรู้เรื่องราวของละครได้ว่า ละครเรื่องนี้เป็นเรื่องราวเกี่ยวกับการตามล่าเสือโฮย ซึ่งเป็นภารกิจของสองตำรวจ นอกจากนี้ เพลงยังได้เล่าถึงนก แต่ไม่ได้กล่าวถึงหรั่ง ซึ่งอาจทำให้ผู้ฟังเกิดความสับสนได้ เนื่องจากเพลงไม่มีที่มาที่ไปของตัวละครดังกล่าว นอกจากนี้ ด้วยสาเหตุนี้เองที่ทำให้เพลงนี้กลายเป็นเพลงที่กล่าวถึงตัวละครด้วย ไม่ใช่เพลงที่เล่าเรื่องละครทั้งเพลง แต่เพลงมีแค่การบอกชื่อของตัวละคร โดยไม่ได้บอกว่าตัวละครแต่ละตัวนั้นเป็นใคร ได้แก่ พี่เขย น้องเมีย ผัวเปรี้ยว เปรี้ยว นก และลูกเจี๊ยบ อย่างไรก็ตาม เพลงได้ใช้ภาษาที่มีความตรงไปตรงมา ผนวกกับการใช้คำแสลงที่เพิ่มจินตนาการแก่ผู้ฟัง ได้แก่ สะบัน กุกกัก ผีตมัน แอ็คชั่น พุมพาย จุกกู้ อู๋ย และเฮ้อ ทำให้ผู้ฟังสามารถรับรู้อารมณ์โดยรวมของละคร นั่นคือ ความโกลาหล และความตลกขบขัน

ตัวอย่างเพลงละครเรื่อง “จิตสังหาร” (2545) เพลงละครโทรทัศน์ที่เล่าบรรยากาศละคร

เรื่องย่อ เรื่องราวของ ดร.ทัศนัย ลูกชายเจ้าสัวใหญ่ นักเรียนนอกที่ประสบอุบัติเหตุ แต่กลับ
ได้พลังพิเศษในการอ่านใจคน หลังจากที่เขาโดนคนใกล้ชิดหลายคนหักหลัง เขาจึงก่อตั้งองค์กรลับที่
ชื่อว่า "ผู้ก่อการดี" ออกปราบปรามคนชั่ว

ชื่อเพลง “จิตสังหาร”

* คนเราจะไปมาทางไหน หลีกหนียังไงไม่เคยพ้น เจอแต่คนเลวเลวเลว

คนมันจะดีเลวเพียงไหน รับรู้ไม่ได้เรื่องที่ไม่ดี รู้หน้าแต่ไม่รู้ใจ

คนเรามีรอยจนแค่ไหน กล้าหาญทำลายขาดเหตุผล ใครบางคนคอยบงการ

คนมันทั้งฆ่าและให้ร้าย มันทำไม่ได้เลยซักนิดเดียว เพราะสัญญาตัญญาณบอก

** แค่สบตาก็ยังรู้คิดอะไร เห็นถึงข้างในอย่างชัดเจน

เหมือนเข้าไปสัมผัสด้วยจิตใจ ทะลุทะลวงถึงใจกลาง

คิดทำอะไร ได้ยินเป็นคำพูดทุก ๆ อย่าง

ซู้ (*)

ซู้ (** , **)

เพลง “จิตสังหาร” ได้กล่าวถึงสังขธรรมชีวิตที่ทุกคนต้องเผชิญ นั่นคือ การพบเจอกับคนเลวที่
แฝงอยู่รอบกาย โดยที่เราไม่สามารถรับรู้ได้ว่า ใครเป็นคนดี ใครเป็นคนเลว เพราะมนุษย์นั้นรู้หน้าไม่รู้
ใจ การมุ่งทำร้ายใครสักคน อาจมีใครบางคนคอยบงการอยู่ เราต้องเชื่อในสัญญาตัญญาณ แค่สบตาก็จะ
รับรู้ได้ถึงจิตใจและความคิดของอีกฝ่ายอย่างชัดเจน

เพลง “จิตสังหาร” มีการใช้จุดสัมผัสคำเป็นระยะ โดยใช้ดนตรีเร็วเร้าอารมณ์ เพื่อนำเสนอบรรยากาศของละครเกี่ยวกับคนเลวที่แฝงอยู่รอบตัว ซึ่งพระเอกนั้นถูกหักหลังโดยไม่รู้ตัว ในท่อนสร้อยที่ 2 ของเพลงพูดถึงการรับรู้จิตใจของอีกฝ่าย ซึ่งตรงกับพลังพิเศษของพระเอกที่ได้มาหลังจากประสบอุบัติเหตุ ทั้งนี้เพลงไม่ได้ใช้คำร้องที่บอกถึงเนื้อเรื่องของละครอย่างละเอียด ทำให้ผู้ฟังไม่สามารถรับรู้ได้ว่าในท่อนสร้อยที่ 2 ของเพลง แท้จริงแล้วต้องการสื่อความหมายว่าอย่างไร อาจเป็นไปได้ทั้งการบอกเล่าถึงพลังพิเศษของพระเอก หรืออาจเพื่อต้องการเพิ่มอรรถรสให้แก่ละครก็ได้เช่นกัน

ตัวอย่างเพลงละครเรื่อง “ดอกไม้ลายพาดกลอน” (2558) เพลงนำละครโทรทัศน์ที่เล่าอารมณ์ของตัวละคร

เรื่องย่อ ราวพุทธศักราช 2476 ณ ท้องทุ่งบางน้ำดอน เป็นช่วงเวลาที่ยานของเสื่อสไบ เสื่อสาวกับพรรคพวกที่ควมม้า ควงปืนบุกปล้นฆ่าอย่างอุกอาจ ไร่ปรานี ออกปล้นคนรวยเจือจางคนจน ทำให้ชาวบ้านรู้เห็นเป็นใจ และช่วยให้เสื่อสไบให้รอดพ้นเงื้อมมือกฎหมายมาจนทุกวันนี้ หลวงมหินทร์ นายตำรวจใหญ่แห่งพระนครได้ส่งขุนพิชิต มือปราบหนุ่มไฟแรงมาประจำ ณ ท้องที่นี้ แท้จริงแล้วพ่อและแม่ของเสื่อสไบถูกโจรปล้นฆ่าอย่างเหี้ยมโหด เธอจำได้เพียงรอยสักยันตร์ที่ข้อมือของโจรที่ฆ่าพ่อแม่ของเธอเท่านั้น เธอจึงมาเป็นเสื่อ เพื่อรอโอกาสล้างแค้น นอกจากขุนพิชิตจะใช้เวลาตามล่าเสื่อก็กังสืบถามหาสาวงามที่มีชื่อว่า กำไล หรืออีกชื่อของเสื่อสไบ ที่เขาเคยเจอแถวลำธาร วันหนึ่งเสื่อสไบคิดจะปล้นบ้านเจ้าแก้มหง สไบจึงเข้ามาสืบหาข่าวในเมือง ทำให้ได้พบหน้าขุนพิชิตที่ร้านกาแฟ และได้เห็นความเป็นสุภาพบุรุษและจิตใจดีของขุนพิชิตที่เอื้อเฟื้อกับผู้คน แต่เมื่อสไบทราบว่าคุณภาพบุรุษรูปงามนายนี้คือตำรวจมือปราบจากพระนคร ที่มาเพื่อกำจัดเหล่าเสื่อ เธอจึงต้องรีบพยายามตัดใจจากผู้ชายคนแรกที่ทำให้เธอรู้สึกถึงความ เป็นหญิงสาว

ชื่อเพลง “ดอกไม้ลายพาดกลอน”

หากฟ้าสั่งมาว่าฉันต้องรักเธอ มันคงเป็นไปได้ลำบากคงจะเป็นได้แค่ในฝัน

กับภาพติดตาเรื่องราวที่พบเจอ คน ๆ หนึ่งสูญเสียทุกอย่างมันขำมันเจ็บมันฝังใจ

* ความจริงใจฉันก็เริ่มหวั่นไหว ที่ได้พบเธอก็รู้สึกดี

บางคืนฝันร้ายมันตามตอกย้ำทุกทีทุกที

ทุก ๆ วันจึงมีแต่ความโกรธแค้น

ใจมันมีแต่ความโกรธแค้น ใจมันเต็มไปด้วยความแค้น

คือดอกไม้ลายพาดกลอน เหมือนจะอ่อนแต่ร้อนแรง

ปิดบังหัวใจซ่อนความรู้สึกอ่อนหวาน

ไฟความแค้นมันลุกลามขวางเส้นทางแห่งความรัก

ไม่มีหนทางให้รักเธอเลย

ข้า (*) อยากบอกรักเธอคงไม่มีทาง

เพลงได้เล่าความรู้สึกของผู้หญิงคนหนึ่งที่มีใจตัวเองไม่ให้อีกกับคนรัก เนื่องจากเธอเคยพบเจอกับเรื่องราวในชีวิตที่ร้ายแรงในอดีต ทำให้เธอต้องปิดบังความรู้สึก ปิดบังความอ่อนโยน และแสดงออกแต่ความเคียดแค้น

เพลง “ดอกไม้ลายพาดกลอน” มีคำสัมผัสเป็นระยะ โดยใช้ดนตรีในจังหวะช้าแต่หนักแน่น เค้นอารมณ์ เพลงได้เล่าอารมณ์ของเสื่อสไป โดยแฝงการเล่าเรื่องของละครไปพร้อม ๆ กัน เนื่องจากเพลงได้ใส่ชื่อละครลงไปในการร้อง อีกทั้งยังใช้อารมณ์ของตัวละครที่อิงตามเนื้อหาของละคร ทำให้ผู้ฟังสามารถรับรู้อารมณ์ความแค้น และความรักของตัวละคร พร้อมกับคาดเดาได้ว่าสไปจะต้องปิดบัง

ความอ่อนโยนของตัวเอง และเข้าร่วมกลุ่มสี่เพื่อตามหาคนที่ฆ่าพ่อแม่ของเธอ ทำให้เธอไม่สามารถมีความรักกับนายตำรวจหนุ่มที่คอยตามจับตัวเธอได้อย่างเธอได้

สรุปการวิเคราะห์ตัวอย่างเพลงนำละครโทรทัศน์ แนวเรื่องละครบู๊ (Action)

จากการวิเคราะห์เพลงละครเรื่อง “เหล็กน้ำพี้”, “โปлиц้าขโมย”, “จิตสังหาร” และ “ดอกไม้ลายพาดกลอน” ซึ่งเรียงตามยุคของพัฒนาการเพลงละคร จำนวน 4 เพลง ผู้วิจัยได้สรุปข้อมูลว่า เพลงนำละครโทรทัศน์ในแนวเรื่องละครบู๊ (Action) มีความหลากหลายในการเลือกใช้ประเภทของการเล่าในเพลงละครโทรทัศน์ แต่การเล่าทั้งหมดจะสะท้อนเนื้อหาของละคร ทำให้ผู้ฟังสามารถรับรู้/คาดเดาเนื้อเรื่องของละครได้ ทั้งนี้รูปแบบการใช้ฉันทลักษณ์ขึ้นอยู่กับปริมาณของเนื้อหาที่ผู้ประพันธ์จะใส่ลงไปเพลง ส่วนดนตรีของเพลงละครบู๊มักมีจังหวะเร็ว ยกเว้นเพลง “ดอกไม้ลายพาดกลอน” ที่มีจังหวะช้า เนื่องจากเป็นเพลงที่แทนความรู้สึกนางเอก แต่ถึงอย่างไรดนตรีในเพลงละครบู๊จะต้องมีความหนักแน่น เร้าอารมณ์ความรู้สึกของผู้ฟังและผู้ชมละคร

ตารางที่ 5 ตารางแสดงตัวอย่างเพลงสำหรับการวิเคราะห์เพลงละครโทรทัศน์ แนวเรื่องละครผี
 หมายเหตุ : ละครเรื่อง “อนิลทิตา” มีแนวเรื่องผสมระหว่างละครผี และแฟนตาซี (Fantasy)

สถานีโทรทัศน์	ละคร	ปี	ยุค	ประเภทของการเล่าในเพลงนำละครโทรทัศน์				
				เล่าเรื่องละคร	เล่าแก่นเรื่องละคร	เล่าบรรยากาศละคร	กล่าวถึงตัวละคร	กล่าวอารมณ์ของตัวละคร
สถานีโทรทัศน์กองทัพบกช่อง 7 ข่าวค่ำ	พิภพมัจจุราช	2511	2	✓			✓	
สถานีวิทยุโทรทัศน์กองทัพบก ช่อง 5	อนิลทิตา	2518	2				✓	
สถานีโทรทัศน์ไทยทีวีสีช่อง 3	แก้วขนเหล็ก	2534	4					✓
สถานีวิทยุโทรทัศน์กองทัพบก ช่อง 5	ดารายัน	2539	4					✓
สถานีวิทยุโทรทัศน์กองทัพบก ช่อง 5	คนสงกรรม	2545	5	✓		✓		
สถานีโทรทัศน์ไอทีวี (ITV)	เงินปากผี	2549	5	✓				
สถานีโทรทัศน์ดิจิทัล WORKPOINT TV	7 วันจองเวร	2558	6			✓		

การวิเคราะห์ตัวอย่างเพลงนำละครโทรทัศน์ แนวเรื่องละครผี

ตัวอย่างเพลงละครเรื่อง “พิภพมัจจุราช” (2511) เพลงนำละครโทรทัศน์ที่เล่าเรื่องละคร และเล่าถึงตัวละคร

เรื่องย่อ เมื่อมนุษย์สิ้นอายุไข วิญญาณจะถูกนำพาลงนรก เพื่อให้พญามัจจุราชตัดสินบุญบาป เมื่อครั้งยังเป็นมนุษย์ หากใครทำดีจะได้ขึ้นสวรรค์ หากใครทำชั่วต้องตกนรก และได้รับโทษทัณฑ์ ซึ่งในนรกจะมีเลขานุการของพญามัจจุราช 2 คน ชื่อ สุวรรณเลขา มีหน้าที่จารึกความดีของมนุษย์แต่ละคนลงในแผ่นทอง และสุวานเลขา มีหน้าที่จารึกความชั่วของมนุษย์ลงในแผ่นหนังหมา

ชื่อเพลง “พิภพมัจจุราช”

(ฮะ ฮะ ฮ่า ฮ่า ฮ่า)

พิภพมัจจุราช ใครถึงฆาตดับชีวี

สุวรรณตรวจดูบัญชี ถ้าทำดีให้ไปสวรรค์

ทำชั่วพญายมว่าไง ข้าส่งลงไปนรกโลกันต์นะสิ

ต้นน้ำกระทะทองแดง เอาหอมแหลมแทงทุกวันทุกวัน

พญายม (ฮะ ฮะ ฮ่า ฮ่า ฮ่า)

สุวาน (ฮะ ฮะ ฮ่า ฮ่า ฮ่า)

สุวรรณ (ฮะ ฮะ ฮ่า ฮ่า ฮ่า)

สามแรงแข็งขันทำดีทำดี (ฮะ ฮะ ฮ่า ฮ่า ฮ่า)

อะ โฉ๊ะ อะ ทัง เท่งทัง อะ โฉ๊ะ อะ ทัง เท่งทัง

(ข้าพเจ้าเพลง)

เพลงมีการใช้จุดสัมผัสคำแบบกาพย์ยานี และกลอนแปด ขึ้นอยู่กับจำนวนคำในวรรคเพลง ผ่านดนตรีจังหวะเร็วที่สนุกสนาน และภาษาที่ตรงไปตรงมา เพื่อเล่าถึงพิภพมัจจุราช ซึ่งเป็นฉากสำคัญของละคร โดยเป็นสถานที่พิพากษาดวงวิญญาณของคนที่ยังมีชีวิต เพลงได้กล่าวถึงตัวละคร ได้แก่ พญายม สุวรรณ และสุวาน ซึ่งมีหน้าที่พิพากษาดวงวิญญาณ เพื่อตัดสินว่าจะส่งดวงวิญญาณที่ยังมีชีวิตขึ้นสวรรค์หรือลงนรก อันเป็นสถานที่ที่มีต้นจิวและกระโถงทองแดง โดยองค์ประกอบเหล่านี้จะปรากฏอยู่ในทุกตอนของละคร และเนื่องจากละครเรื่องนี้เป็นละครจบในตอน อีกทั้งยังมีเนื้อหาที่เปลี่ยนไปในแต่ละตอน จึงทำให้เพลงไม่สามารถนำอารมณ์ของตัวละครมาใส่ในเพลงได้

ตัวอย่างเพลงละครเรื่อง “อนิลทิตา” (2518) เพลงนำละครโทรทัศน์ที่เล่าถึงตัวละคร

เรื่องย่อ ณ เมืองบันทายศิลา สินธุ พ่อค้าผ้าชาวอยุธยา คนรักของอนิลทิตา ถูกเจ้าชัยวริยะ กษัตริย์หนุ่มแห่งเมืองบันทายศิลา ซึ่งเป็นคู่หมั้นของอนิลทิตาฆ่าตาย อนิลทิตาจึงฆ่าเจ้าชัยวริยะแล้วหนีไปอยู่เชียงรายกับบันดาสา พี่เลี้ยงผู้มีวิชาไสยศาสตร์มนต์ดำ โดยเฉพาะมนต์คงความสาว อนิลทิตา รอคารกลับชาติมาเกิดของสินธุ 200 ปีผ่านไป บันดาสาได้มีลูกกับเจ้าพงษ์สุริยัน ณ เชียงแมน ชื่อ ดาเรศ แต่ดาเรศคิดว่าโคมสุรางค์หรืออนิลทิตาคือแม่ อนิลทิตาได้ส่งดาเรศไปอยู่อังกฤษกับผู้เป็นย่า ในขณะที่สินธุนั้นได้กลับชาติมาเกิดเป็นจักรา แต่ทว่าสุเรศ น้องชายของเขาได้เรียกชื่ออนิลทิตาก่อนที่จะกระโดดตึกตาย จักราก็ตัดสินใจสืบหาคนชื่ออนิลทิตาที่คุ้มเชียงแมน จักราก็เจอกับดาเรศที่เพิ่งกลับมาจากอังกฤษ และเกิดความรักระหว่างกัน ทำให้อนิลทิตาโกรธดาเรศที่เป็นตัวมารขวางทางรักของเธอกับจักรา อนิลทิตาได้ดูดวงบันดาสาจนตาย ทำให้ตัวเองกลายเป็นปีศาจ และคิดจะฆ่าทุกคนที่เปิดเผยความจริงของเธอ

ชื่อเพลง “อนิลทิตา”

(อนิลทิตา) อนิลทิตานางเลิศเลอล้ำลัคนา

ยามยุรยาตรตั้งนางพญา เหมราชเจ้าแห่งปักซี

อนิลทิตานางผู้เรื่องอิทธิฤทธิ์เดชา

งามปานสาวรุ่นไม่ยอมโรยรา เพราะอาบเลือดของผู้ชาย

* ชายมากมายต้องตายเพราะนาง ต้องเหลือบร่างรอคอยวันตาย

เรื่องเวทย์มนต์แรงกล้า ท้าวผีป่าภูตพรายยอมแพ้อายนาง

อนิลทิตามีอาถรรพ์ทั่วทั้งสารพัน

มีทั้งความโหดภายในใจนาง ยึดกลิ่นเลือดและความตาย

(อนิลทิตา ความตาย) ซ้ำ (*) (อนิลทิตา)

เพลงกล่าวถึงอนิลทิตา ผู้มีรูปโฉมงามอ่อนเยาว์ อีกทั้งยังสง่างามเหมือนเหมราช⁸ เนื่องจากนางได้สังเวทชีวิตของผู้ชายมากหน้าหลายตา อีกทั้งภูตผีต่างยอมสยบให้แก่นาง ความโหดร้ายภายในจิตใจของอนิลทิตา ทำให้รอบตัวมีแต่การนองเลือด และความตาย

เพลงได้ใช้ดนตรีจังหวะซ้ำ เพื่อเพิ่มความน่ากลัวในเพลง และการใช้จุดสัมผัสคำเป็นระยะ โดยเพลงได้กล่าวถึงตัวละครหลักของเรื่อง โดยบอกรายละเอียดของตัวละครเกี่ยวกับความสาว และอิทธิฤทธิ์เวทย์มนต์ รวมถึงชีวิตของผู้ชาย และอีกหลายคนที่นางได้คร่าไป เพื่อผลประโยชน์แก่ตัวนางเอง เพลงได้ใช้ภาษาที่สละสลวยในระดับปานกลาง (Moderate Style) สังกัดได้จากคำร้อง เช่น เลิศเลอล้ำ, ลัคนา, ยุรยาตร ที่แปลว่า เดิน, อิทธิฤทธิ์เดชา และสารระพา ตามลำดับ ทั้งนี้ถึงแม้เพลงจะ

⁸ เหมราช หมายถึง สัตว์ผสมในวรรณคดีไทย มีร่างเป็นสิงห์ แต่มีส่วนหัวคล้ายหงส์

ไม่ได้บอกรายละเอียดของเนื้อเรื่องละครในส่วนอื่น ๆ แต่เพียงเรื่องราวของอนิลทิตา ซึ่งเป็นตัวละครที่โดดเด่นที่สุดของละคร ผู้ชมก็สามารถคาดเดาอารมณ์ในภาพรวม และเนื้อเรื่องของละครได้

ตัวอย่างเพลงละครเรื่อง “แก้วขนเหล็ก” (2534) เพลงละครโทรทัศน์ที่เล่าอารมณ์ของตัวละคร

เรื่องย่อ นฤตม ทายาทคนเดียวแห่งบ้านประชาชนาถ เขาได้รับมรดกตกทอดเป็นบ้านหลังใหญ่ที่ถูกขนานนามว่า ปราสาทพยับเมฆ แต่หลังจากที่นฤตมเข้าไปสำรวจปราสาทพยับเมฆ ชายหนุ่มผู้แสนดีก็มีอุปนิสัย และวิถีการดำเนินชีวิตที่เปลี่ยนแปลงไป เขาเอาแต่ฝังตัวอยู่กับปราสาท และได้ซบชีวิตจอมปีศาจร้าย "เมฆินทร์" ให้ตื่นขึ้นมา นับแต่นั้นกลิ่นไอของเลือดสด ๆ และความตายก็คลอคลุ้งไปทั้งปราสาทพยับเมฆ อีกทั้ง "วิทวัส" กับแฟนสาว "รมณีย์" เพื่อนของนฤตมกลับกลายเป็นส่วนแห่งปมรักปมแค้นที่ฝังลึกอยู่ในใจของเมฆินทร์ไปเสียอีก เพราะวิทวัสคือศัตรูความรักเก่าที่กลับมาเกิดใหม่ และรมณีย์หญิงคนรักของวิทวัส คือ บุญปลื้ม หญิงที่เมฆินทร์ต้องการแย่งมาจากไอเทียงตั้งแต่ครั้งอดีตชาติ

ชื่อเพลง “แก้วขนเหล็ก”

จุฬาลงกรณ์มหาวิทยาลัย

ผิดด้วยหรือการมีใจให้กัน มีดวงใจสัมพันธ์มีรักมันใครสักคน

รักด้วยใจรักคงมั่น รักนิรันดร์ชื่อตรง

ต่อให้โลกนี้รักดับกร่อนเป็นผง วิญญาณรักยังคงยังยืน

* หากจะมีมารใด ๆ กล้ากรวย คอยทำลายหนทางรักเลือนรางทนกล้ากลิ่น

ฉันจะทำทุกทางให้ เธอเคียงใกล้ทุกวันคืน

กลับมาอยู่ในภพสุขสุดฉ่ำชื่น รักยังยืนและเป็นนิรันดร์

ข้า (*) กลับมาอยู่ในภพสุขสุดฉ่ำชื่น รักยังยืนเมื่อเป็นนิรันดร์

เนื้อเพลงได้นำเสนอความในใจของชายคนหนึ่ง เพลงเริ่มต้นด้วยการขึ้นประเด็นคำถามว่า การรักใคร่สักคนถือเป็นการผิดหรือไม่ ตามด้วยการสัญญาต่อคนรักว่า แม่โลกจะสลาย แม่ตัวเขาจะต้องตาย แต่วิญญาณของเขาก็จะยังคงรักคนรักตลอดไป โดยหากมีใครที่จ้องจะทำลายความรัก ระหว่างเขา 2 คน เขาก็พร้อมที่จะทำทุกวิถีทาง เพื่อที่เขาจะได้อยู่กับคนรักไปชั่วนิรันดร์

เพลงได้ใช้ดนตรีในจังหวะช้า และใช้รูปแบบการสัมผัสคำแบบกลอนแปด ทั้งนี้เพลง “แก้วขนเหล็ก” เป็นเพลงที่แทนความรู้สึกของตัวละคร “เมฆินทร์” ผิดหวังจากความรักตั้งแต่วัยเด็กจนเมื่อตัวเองได้ฟื้นชีวิตกลับมาเป็นผิบบุคเลือด ก็ยังคงมีใจผูกพันต่อคนที่ตนรัก โดยการเลือกใช้คำที่สละสลวย รวมถึงเนื้อหาของเพลงที่สอดคล้องกับเนื้อหาของละคร จึงทำให้ผู้ฟังสามารถเชื่อมโยงเนื้อหาของเพลงกับเนื้อหาของละครได้เป็นอย่างดี เช่นในตอน “กลับมาอยู่ในภพสุขสุดฉ่ำชื่น รักยั่งยืน เมื่อเป็นนิรันดร์” ที่แสดงให้เห็นถึงประเด็นชาติภพของตัวละคร ทั้งนี้การเลือกนำความรักของเมฆินทร์มาใช้เป็นเพลงนำละคร อาจเป็นเพราะว่าความรักของเมฆินทร์นั้นเป็นประเด็นหลักของละคร ที่นำมาซึ่งเหตุการณ์ทั้งหมดในละคร

ตัวอย่างเพลงละครเรื่อง “ดารายัณ” (2539) เพลงละครโทรทัศน์ที่เล่าอารมณ์ของตัวละคร

เรื่องย่อ ในสมัยสงครามโลกครั้งที่ 2 ทหารญี่ปุ่นได้ขนทองมาเก็บไว้ที่เกาะบายู ซึ่งได้รับความช่วยเหลือจากพ่อของดารายัณ ดารายัณได้ตกหลุมรักกับทหารไทยนายหนึ่งที่มาสืบเรื่องทหารญี่ปุ่น และนัดพบกันเรื่อยมา โดยที่เธอไม่รู้เลยว่า เขาได้หลอกใช้เธอเป็นเครื่องมือในการขโมยความลับทางการทหารของญี่ปุ่น ดารายัณได้ถูกทหารญี่ปุ่นนำไปถ่วงน้ำบูชายัญข้อหาสมคบคิดกับทหารไทย แต่คนรักของเธอช่วยไว้ได้ทัน เขาจึงให้เธอหลบซ่อนตัวอยู่ในหลืบแคบ ๆ ในถ้ำ เมื่อสงครามจบ นายทหารได้กลับไปแต่งงานที่บางกอก โดยทอดทิ้งดารายัณไว้เพียงลำพัง จนกระทั่งดารายัณได้เสียชีวิตลง และกลายเป็นวิญญาณรอคอยความรัก และการแก้แค้น เวลามานไปหลายสิบปี กรรมได้พาให้ทุก ๆ คนในอดีตชาติกลับมาพบกันอีกครั้งบนเกาะบายูแห่งนี้

ชื่อเพลง “ยังรอ เพียงเธอ”

อดทนอยู่ตรงนี้เพียงคนเดียว อดทนอยู่กับความอ้างว่าง

อดทนอยู่กับฝันอันเลื่อนร่วง ยอมทนเพราะเธอ

จากกันสุดดินฟ้าทะเลไกล แต่ใจอยู่คงเดิมเสมอ

เก็บใจเก็บความรักเพื่อรอเธอ มานานแสนนาน

* ยังคงรอคอยรอแต่เธอเพียงคนเดียว รักเธอเพียงคนเดียวไม่เปลี่ยนผัน

ยังคงรอคอยวันที่เราจะมีกัน เหมือนในวันเก่า

** อดทนอยู่ตรงนี้เพียงลำพัง อดทนอยู่กับความเหน็ดเหนื่อย

สักวันเจ็บและซ้ำคงบางเบา รอคอยสักวันหนึ่ง

ซ้ำ (* , **) (รอคอยสักวัน)

รอคอยสักวันหนึ่ง ยังรอรักเธออยู่

เนื้อเพลงได้กล่าวถึงการอดทนรอคอยคนรักอย่างเดียวตายของผู้หญิงคนหนึ่ง แม้กายจะห่างกัน แต่ใจของเธอยังคงรอคอยเขาเสมอไม่เคยเปลี่ยน แม้ว่าการอดทนรอคอยจะทำให้เธอรู้สึกเจ็บปวดแค่ไหนก็ตาม เพราะเธอแค่หวังว่าคนรักจะกลับมาอยู่ด้วยกันอีกเหมือนที่เคยเป็นในอดีต

เพลงได้ใช้จุดสัมผัสคำเป็นระยะคล้ายกลอนหัวเดียว แต่เนื่องจากจุดสัมผัสคำมีจำนวนน้อย อาจทำให้เพลง “ยังรอเพียงเธอ” กลายเป็นเพลงที่ไม่ประกู่สัมผัสได้ เพลงแสดงถึงความรู้สึกของตัวละคร “ผิดารายณ์” ผู้ที่รอคอยคนรักและเสียชีวิตอยู่ในถ้ำเพียงลำพัง ผ่านดนตรีซ้ำ แม้เธอจะกลายเป็นวิญญาณ แต่เธอยังคงรอคอยคนรักด้วยความรักอย่างเดียวตายเสมอมา แต่ถึงอย่างไร ผู้ฟังสามารถรับรู้ปมสำคัญของละครเรื่องนี้ได้ นั่นคือ การอดทนรอคอยคนรักของผิดารายณ์ ทั้งนี้หากผู้ฟังไม่เคยรับชมละครเรื่องนี้มาก่อน ก็อาจไม่ทราบว่าเพลงนี้เป็นเพลงละคร เพราะเพลงมีลักษณะการใช้

คำและการประพันธ์แบบเพลงไทยสากลทั่วไป โดยใช้ประเด็นความรักที่ผู้ฟังทั่วไปสามารถฟังได้อยู่ตลอดเวลา นอกจากนี้ เพลง “ยังรอ เพียงเธอ” ยังไม่ปรากฏชื่อของละครในคำร้อง จึงง่ายต่อการนำเพลงนี้ไปต่อยอดเพื่อจำหน่ายอีกด้วย

ตัวอย่างเพลงละครเรื่อง “คนส่งกรรม” (2545) เพลงละครโทรทัศน์ที่เล่าเรื่องละคร และเล่าบรรยายกาศละคร

เรื่องย่อ กรกฏ ชายหนุ่มที่เสียชีวิตด้วยอุบัติเหตุรถจักรยานยนต์เสียหลักในขณะที่กำลังช่วยเหลือเด็ก เมื่อเสียชีวิตลง เขาได้บังเอิญเจอกับคุณทวดในขณะที่คุณทวดกำลังทำหน้าที่ส่งกรรมให้แก่ผู้คน ทำให้กรกฏต้องพลอยฟ้าพลอยฝนได้ทำหน้าที่เป็นผู้ส่งกรรมแทนคุณทวดของเขา

ชื่อเพลง “คนส่งกรรม”

* โปรดเช้คหน้าผากก่อนออกจากบ้าน โปรดเช้ครหัสก่อนออกจากบ้าน

จ๋า (*)

เราคือสถานีกรรมมานุเคราะห์ เราคอยแทรกเงาะแฮ็คเกอร์ข้อมูล

คนที่ทำกรรมพองอกพูน เราจะแทงใบสุญให้คุณด่วนจ้

เราเตรียมกรรมร้อนออนไลน์ ให้คุณเบิกได้ทันใจในชาตินี้

คนค้ายาขายยาอีเบิกได้ทันที เอ้าเดี๋ยวนี้อย

จ๋า (* , *)

ท่านประธานโรงงานนรก ที่เดินยืนยึดอโวกี้จ้งเลย

ชีวิตที่แสนสเบย ก็ลองเสวยนรกบ้างสิหว่า

จะหมายไว้ตรงหน้าผาก บาปน้อยบาปมากจับสลักบาร์โค้ด

เบอร์ไหนมันกระเลวกระโลด จับมันดาวนโหลดตั้งลงนรกเลย

** บริษัทจัดการมัจจัด พวกเรานัดจัดการเรื่องกรรม

กรรมใดใครก่อกรรมใดใครทำ เรามีคนส่งกรรมตามคำขอร้อง

แสนกลคือเราแสนคนส่งกรรม พวกเราจะนำกรรมมาสนอง

คนดีนี้เราจะขอรับรอง เราไม่กล้าแตะต้องเจ้าของกรรมดี

ऊँ (* , *)

ธรรมกำหนดเป็นกฏนำ กฎแห่งกรรมนำกงเกวียน

จงเพ่งแรงจิตเพียร ให้กงเกวียนเปลี่ยนกงกรรม

เป็นมนุษย์มันสุดประเสริฐ ทำดีไว้เถิดแล้วจะเกิดสบาย

ไม่เว้นทรอกสัก (กะ) ร้าย ตามกรรมเวียนว่ายเกิดตายว่ายเวียน

ไอ้คนโกงบ้านกินเมือง มันคิดไม่เชื่องคิดแต่เรื่องกร่อนแก่ง

เซ็คซีตีรอมพอเห็นพลี้อมแพลิม ก็โหลดลงโปรแกรมวินโต้เอ็กซ์พี

อาหารนะเขาทานบนโต๊ะ ไอ้พวกคางคกบนโต๊ะนะไม่กิน

ชาติสมัทำเป็นคนติดดิน บนโต๊ะไม่กินชอบกินใต้โต๊ะ

กินป่ากินอิฐกินทราย มันกินมากมายยิ่งกว่าพวกไทยมุง

กินเพลินจนเงินลงพุง จะให้เงินมันพุงทะลุพุงตั้งพะโล้

ऊँ (**)

เนื้อเพลงกล่าวถึงหน่วยงาน (บริษัท) ที่มีหน้าที่คอยส่งกรรมให้แก่ผู้ที่กระทำสิ่งไม่ดี เช่น คนขายยาบ้า และเจ้าของโรงงานนรก ซึ่งบริษัทจะตรวจสอบกรรมผ่านบาร์โค้ดที่หน้าผากของคน ถ้าเจอคนดี คนเหล่านั้นจะปลอดภัย แต่ถ้าเจอคนไม่ดี คนเหล่านั้นจะได้รับกรรมตามที่ตนเองก่อไว้ เพลงได้นำเสนอหน่วยงานดังกล่าวว่า เป็นหน่วยงานที่ทันสมัย มีการใช้คอมพิวเตอร์ และอุปกรณ์ต่าง ๆ ในการปฏิบัติงาน

เพลง “คนส่งกรรม” ได้ใช้ฉันทลักษณ์แบบกลอนแปด และมีความพยายามในการใช้คำสัมผัส โดยการสร้างคำแสดงขึ้นใหม่ ทั้งนี้เพลงได้ใช้ดนตรีจังหวะเร็วในเล่าเรื่องราวของละครเกี่ยวกับบริษัท จัดส่งกรรมที่มีหน้าที่คอยส่งกรรมให้กับคนที่ได้ก่อกรรมทำความเลวไว้ อีกทั้งเพลงยังได้นำเสนอบรรยากาศของละครในช่วงครึ่งหลังของเพลง ซึ่งมีใจความเกี่ยวกับกงเกวียนกำเกวียน และการเวียนว่ายตายเกิด นอกจากนี้ เพลงยังได้บอกลักษณะและยกตัวอย่างการกินใต้โต๊ะ การโกงเงิน และการหาผลประโยชน์ใส่ตัวในรูปแบบต่าง ๆ เช่น การตัดไม้ (กินป่า) การโกงค่าก่อสร้าง (กินอิฐกินทราย) ทั้งนี้เนื่องจากละครเรื่องนี้นำเสนอเนื้อหาเป็นตอน ๆ ทำให้ในแต่ละตอนนั้นมีเนื้อเรื่องที่แตกต่างกันออกไป ส่งผลทำให้เพลงนำละครไม่สามารถเจาะจงถึงเนื้อเรื่องของละครในตอนใดตอนหนึ่งได้โดยเฉพาะ ดังนั้น เพลงจึงได้นำเสนอประเด็นหลักของละคร อันทำให้ผู้ฟังสามารถรับรู้และเข้าใจถึงลักษณะของบริษัทจัดส่งกรรม ซึ่งเป็นส่วนหลักของละครได้เป็นอย่างดี

ตัวอย่างเพลงละครเรื่อง “เงินปากผี” (2549) เพลงละครโทรทัศน์ที่เล่าเรื่องละคร

เรื่องย่อ เลียง นักธุรกิจหนุ่มผู้สนใจด้านไสยศาสตร์ ได้ประลองวิชาไสยศาสตร์กับชินแสจุหยวน แต่พ่ายแพ้ เขารู้ตัวว่าเขาต้องตายก่อนหมดอายุขัย และกลายเป็นวิญญาณร้ายเร่ร่อน เขาจึงสะกดวิญญาณตัวเอง โดยใส่วัตถุอาถรรพ์ที่เรียกว่า “เงินปากผี” ไว้ในปากตนเอง แต่กลับถูกตัน ลูกศิษย์จอมโลภขโมยไป วิญญาณของเขาจึงกลับมามีอิทธิฤทธิ์และได้หลอกตันจนเสียสติ ทั้งนี้ก่อนตาย เขาได้ฝากวันพุธและพินธุอร ลูกของเขาไว้กับเสริม พนักงานผู้ซื่อสัตย์ พร้อมยกสมบัติจำนวนมหาศาลเป็นค่าตอบแทน เรื่องราวเริ่มเลวร้ายขึ้น เมื่อเสริมได้นำมาลินและเมฆ ลูกติดของเธอ เข้ามาอยู่ในบ้าน มาลินได้ทำคุณไสยใส่เสริม เพื่อหวังครอบครองสมบัติ และนำไปปรนเปรอเสียด ชู้รัก ในวันหนึ่ง วันพุธได้ชกต่อยกับเมฆ จนเสริมได้รับลูกหลงตกบันไดเสียชีวิต ทำให้มาลินถือโอกาสพาชดเข้ามาอยู่ใน

บ้านในฐานะสามี และใช้เล่ห์เหลี่ยมถ่ายโอนสมบัติไปเป็นของตน ในขณะที่เลี้ยงก็เริ่มตามล่าคนที่เอา
 เหยื่อยไปจากเขาทีละคน แต่เลี้ยงกลับต้องมาเจอกับจุหยวน และวันพุธที่ได้รับการสอนวิชามนต์ดำ
 โดยที่วันพุธไม่รู้เลยว่า วิญญาณที่เขากำลังจะทำร้ายนั้นคือพ่อของเขาเอง

ชื่อเพลง “เงินปากผี”

เงินและทองของใครก็หวงแม้ตายจากไป ยวนยั่วเย้าให้ใครต่อใครหวังชมชื่นใจ

เหนียวนาให้ทุกคนเข้ามา กิเลสรวมเร้าใจไฟเผา

ช่วงชิงสิ่งของทั้งรู้ว่า เราไม่อาจได้ครอง

เงินปากผีย่าลองดี ไม่มีสิทธิอย่าคิดเป็นเจ้าของ

เงินปากผีหากลองดี ไม่มีใครหลุดพ้นคำสาปร้าย

เพลงกล่าวถึงเงินปากผีซึ่งเป็นสมบัติของผู้ตาย แม้จะเป็นเงินปากผี แต่ขึ้นชื่อว่าเป็นเงิน ใคร
 ่ก็อยากได้ แต่ถึงอย่างไร ก็ไม่มีใครสามารถนำเอาเงินปากผีไปได้ เพราะเจ้าแต่เพียงผู้เดียวคือคน
 ตายที่ฝังร่างไว้พร้อมกับเงิน ดังนั้น หากใครโลภ และคิดจะเอาเงินนี้ไป คนนั้นต้องเจอกับคำสาปร้าย
 ของเงินปากผีในที่สุด

เพลงมีรูปแบบฉันทลักษณ์แบบกลอนแปด แต่มีจุดสัมผัสคำที่น้อย ผ่านดนตรีร็อก (Rock) ที่
 หนักแน่น อีกทั้งเพลงยังได้ใช้ภาษาแบบเรียบง่ายตรงไปตรงมาในการถ่ายทอดเนื้อหาของเพลง เพลง
 ได้เล่าเรื่องราวของละคร โดยหยิบยกเอาประเด็นสำคัญของเรื่องมานำเสนอ กล่าวคือ เพลงไม่ได้
 นำเสนอเรื่องราวแบบลำดับขั้นของเหตุการณ์ ดังนั้น ผู้ฟังจึงสามารถรับรู้เรื่องราวของละครใน
 ภาพรวมกว้าง ๆ เท่านั้น แต่ถึงอย่างไร ผู้ฟังก็สามารถคาดเดาเนื้อเรื่องของละครจากเพลงได้ว่าละคร
 ต้องเกี่ยวข้องกับความโลภของมนุษย์ที่ต้องการครอบครองเงินปากผี ในขณะที่ผีเองก็หวงแหนและ
 คอยตามหลอกหลอนคนที่เอาสมบัติของตนไป ทั้งนี้เนื่องจากเพลงนี้ได้นำชื่อของละครมาใช้เป็นคำ

ร้อง และยังได้เล่าถึงใจความสำคัญของละคร เพลงจึงไม่ใช่เพลงที่เล่าบรรยากาศละคร ถึงแม้ว่าเพลงจะเล่าเรื่องย่อของละครโดยสรุปก็ตาม

ตัวอย่างเพลงละครเรื่อง “7 วันจองเวร” (2558) เพลงนำละครโทรทัศน์ที่เล่าบรรยากาศละคร

เรื่องย่อ ชัน หนู่มเพลย์บอยจอมเจ้าชู้ พิธีกรและเจ้าของรายการ The Sun Show ประสบอุบัติเหตุรถคว่ำขณะขับรถเข้าไปในซอยเปลี่ยวแห่งหนึ่ง ชันถูกนำตัวส่งเข้าโรงพยาบาล เขาหัวใจหยุดเต้นไปชั่วขณะ 7 นาที อุบัติเหตุครั้งนี้ทำให้ชีวิตของเขาเปลี่ยนไปอย่างสิ้นเชิง เขากลายเป็นคนเห็นผีหลายคนที่ตามหลอกหลอนเขา ซึ่งหนึ่งในผีเหล่านั้นคือนุสรราว่าที่เจ้าสาวของเขานั่นเอง เขาจึงคิดออกตามหาฆาตกรรมที่ฆ่านูสรราให้ได้

ชื่อเพลง “ภาพหลอน”

อยู่ในคืนฝันอยู่กับวันเหงา อยู่กับความรวดร้าวและหวั่นไหว

อยู่อย่างเจ็บช้ำอยู่อย่างเดียวดาย คล้าย ๆ คนจะขาดใจ

* ภาพในวันนั้นอยู่ในความฝัน อยู่ในใจของฉันไม่จางหาย

ภาพความเจ็บช้ำอยู่ภายในใจ ไม่รู้เมื่อไรจะลืม

และทุกครั้งที่ฉันต้องการจะลืมจะลบภาพเดิม ๆ

มันเหมือนเรื่องราวยังตอกและย้ำซ้ำเติมให้เจ็บช้ำ

ขอถามสักคำว่าฉันจะลืมเธออย่างไร

** เมื่อความจริงนั้นไม่เคยได้ลืมภาพฉัน

และเธอนั้นเคยผูกพัน

เรื่องราวของเรายังอยู่ในความฝัน

ยังคงมีภาพเธอหลอกหลอน

หัวใจฉันมันเร่าร้อน

ภาพเธอนั้นยังตราตรึงอยู่ในใจ

ซู้ (*)

ไม่ยอมรับรู้ทุก ๆ เรื่องราวที่เธอและฉันได้ทำ

ทุกเรื่องราวที่เจ็บและซ้ำเสียใจไม่นึกถึง

ขอถามซักคำว่าจะฉันจะทำได้อย่างไร

ซู้ (**)

*** วอนขอวอนให้เธออย่าทำให้ใจฉันยิ่งบอบช้ำ

ช่วยทำให้ฉันไม่จำเธอได้ไหม

ลืมเธอเองช่างลืมง่ายตาย

หัวใจฉันมันสลาย

ภาพเธอยังคอยหลอนใจ

ซู้ (***)

เพลงได้นำเสนอบรรยากาศความเดียวดาย และความเจ็บซ้ำของเรื่องราวในอดีตของคน ๆ หนึ่งที่เขาต้องการจะลืม แต่ภาพคนรักของเขา กลับตามหลอกหลอนอยู่ตลอดเวลา เป็นภาพความทรงจำที่ฝังลึกอยู่ในใจของเขาจนยากที่จะลืมได้ ซึ่งตรงกับเนื้อเรื่องของละครที่ซัน โดนผีนุสและผีตัวอื่น ๆ ปรากฏตัวให้เห็น และขอให้ซันช่วยเหลือ แต่เพลงไม่ได้เล่าเนื้อเรื่องของละครในช่วงใดช่วงหนึ่ง หรือ

เล่าเนื้อเรื่องของละครแบบลำดับขั้น ผู้ฟังจึงไม่สามารถรับรู้เนื้อเรื่องของละครและอารมณ์ของตัวละครได้ ทั้งนี้เพลง “ภาพหลอน” เป็นเพลงที่มีฉันทลักษณ์ผสมผสานระหว่างกลอนหัวเดียว การสัมผัสคำเป็นระยะ และการไม่มีจุดสัมผัสคำ ซึ่งการที่เพลงเล่าบรรยากาศของละคร มีส่วนช่วยทำให้ผู้ฟังสามารถคาดเดาเนื้อเรื่องได้ว่า เป็นเรื่องราวของพระเอกที่โดนผีตามหลอกหลอน

สรุปการวิเคราะห์ตัวอย่างเพลงนำละครโทรทัศน์ แนวเรื่องละครผี

จากการวิเคราะห์เพลงละครเรื่อง “พิภพมัจจุราช”, “อนิลทิตา”, “แก้วขนเหล็ก”, “ดารายัณ”, “คนสังกรรม”, “เงินปากผี” และ “7 วันจองเวร” ซึ่งเรียงตามยุคของพัฒนาการเพลงละครจำนวน 7 เพลง ผู้วิจัยได้สรุปข้อมูลว่า เพลงนำละครโทรทัศน์ในแนวเรื่องละครผี มีความหลากหลายในการเลือกใช้ประเภทของการเล่าในเพลงละครโทรทัศน์ ทั้งการเล่าเรื่องละคร การเล่าบรรยากาศละคร การเล่าถึงตัวละคร และการเล่าอารมณ์ของตัวละคร ทั้งนี้รูปแบบการใช้ฉันทลักษณ์ และดนตรีก็มีความหลากหลายเช่นกัน ขึ้นอยู่กับเนื้อหาของละคร สำหรับละครเรื่อง “แก้วขนเหล็ก” และ “ดารายัณ” ซึ่งเป็นเพลงแทนอารมณ์ของตัวละครผี แต่เพลงได้นำเสนออารมณ์ของความรักที่ดูเหมือนการประพันธ์เพลงเพื่อต่อยอดทางธุรกิจ แต่หากพิจารณาจากเนื้อเรื่องของละครแล้ว ตัวละครทั้งสองต่างมีปมหลังที่เกี่ยวกับความรัก ดังนั้น ผู้วิจัยจึงสรุปข้อมูลว่า เพลงละครโทรทัศน์ในแนวละครผีมีความหลากหลายในเนื้อหา ประเภทของการเล่า รวมถึงดนตรี ทั้งนี้ขึ้นอยู่กับความโดดเด่นของเนื้อหาละครว่ามีเนื้อเรื่องหรือตัวละครที่โดดเด่น

ตารางที่ 6 ตารางแสดงตัวอย่างเพลงสำหรับการวิเคราะห์เพลงละครโทรทัศน์ แนวเรื่องละครย้อนยุค หรือ ละครพีเรียด (Period Drama)

สถานีโทรทัศน์	ละคร	ปี	ยุค	ประเภทของการเล่าในเพลงนำละครโทรทัศน์				
				เล่าเรื่อง ละคร	เล่าแก่นเรื่อง ละคร	เล่าบรรยาย ละคร	เล่าถึงตัวละคร	กล่าวถึงตัวละคร เล่าอารมณ์ของ ตัวละคร
สถานีโทรทัศน์ กองทัพบกช่อง 7	นางทาส	2536	4	✓				
สถานีโทรทัศน์ ไทยทีวีสีช่อง 3	เรือนรักเรือนทาส	2549	5	✓				✓
สถานีโทรทัศน์ กองทัพบกช่อง 7	รอยรัก รอยบาป	2552	6		✓			✓
สถานีโทรทัศน์ ไทยทีวีสีช่อง 3	สุภาพบุรุษจุฑาเทพ	2556	6					✓

การวิเคราะห์ตัวอย่างเพลงนำละครโทรทัศน์ แนวเรื่องละครย้อนยุค หรือละครพีเรียด (Period Drama)

ตัวอย่างเพลงละครเรื่อง “นางทาส” (2536) เพลงนำละครโทรทัศน์ที่เล่าเรื่องละคร

เรื่องย่อ เย็น ถูกพ่อกับแม่นำมาขายเป็นทาสบ้านพระยาสิทธิโยธิน ตั้งแต่อายุ 15 ปี เมื่อเวลาผ่านไป ภรรยาทั้งสามคนของพระยาสิทธิโยธินไม่มีใครตั้งครรรค์ทั้งสิ้น ท่านเจ้าคุณจึงขอเย็นจากคุณหญิงแยมเป็นภรรยาอีกคนหนึ่ง เย็นไม่ลืมว่าตัวเองเป็นทาส เจ้าคุณและคุณหญิงจึงเอ็นดูเย็นเป็นพิเศษ คุณหญิงและเย็นก็มีครรรค์ในเวลาไล่เลี่ยกัน เมื่อเวลาใกล้กำหนดคลอด ท่านเจ้าคุณมีราชการต้องไปค้างอยู่ต่างจังหวัด คุณหญิงแยมคลอดลูกชายและเสียชีวิตในวันรุ่งขึ้น พร้อมกับเย็นที่ให้กำเนิดเด็กหญิง คุณหญิงจึงขอเปลี่ยนเอาลูกของเย็นไปเป็นลูกของท่าน ให้ชื่อว่าอุ่นเรือน วันหนึ่ง ยืน พี่ชายของเย็นมาบอกเย็นว่าพ่อป่วยหนัก แต่อนุภรรยาของเจ้าคุณได้กล่าวโทษฟ้องว่าเย็นคบชู้ เย็นจึงโดนหวายเขี่ยนเจียนตาย และถูกถอดลงมาเป็นนางทาสตามเดิม เวลาผ่านไปอุ่นเรือนโตเป็นสาว วันหนึ่งเย็นได้ยินเสียงสาตี อนุภรรยาคนหนึ่งของเจ้าคุณนัดแนะผู้ชาย คิดจะล่ออุ่นเรือนมาให้ถูกข่มขืน เย็นเข้าห้ามอุ่นเรือน แต่กลับถูกตบหน้า สาตีจึงนำเรื่องไปบอกท่านเจ้าคุณว่าเย็นขโมยกำไลอุ่นเรือน อุ่นเรือนทนไม่ไหวที่เห็นเย็นถูกโบย จึงสารภาพความจริงแก่ท่านเจ้าคุณ สาตีจึงถูกเขี่ยนที่เรือนจนสลบ สาตีโกรธแค้นท่านเจ้าคุณมาก จึงสั่งให้คนไปล่ออุ่นเรือนอีกครั้ง แต่ท่านเจ้าคุณจับได้ จึงไล่สาตีออกจากบ้าน และแล้ววันที่ความจริงปรากฏขึ้นก็มาถึง เมื่อพ่อแม่ของเย็นเดินทางมานำเงินมาไถ่ตัวเย็น ความจริงเปิดเผยว่าผู้ที่เจ้าคุณคิดว่าเป็นชู้ของเย็น นั่นคือพี่ชาย ความดีทุกอย่างปรากฏขึ้นแล้ว ยกเว้นความจริงเรื่องอุ่นเรือนที่เย็นยอมยกให้เป็นลูกของคุณหญิงต่อไป

ชื่อเพลง "นางทาส"

เกิดมาเหมือนคนต้องทนรับบาป ก็มารับใช้กรรมด้วยความรักดี

มอบใจซื่อตรงที่มี รักดีจนวันสุดท้าย

สุดรักดวงใจแก้วตาทุกเมื่อ เลือดเนื้อของฉันทั้งกายและใจ

ทุกทนต่อสู้อะไรไป ไม่ยอมให้ใครทำลาย

* นางทาสถึงตัวจะกลายเป็นไท ไม่ขอประกาศความจริงจนวันสุดท้าย

ยอมซ้้ายอมเจ็บขอเก็บความจริงเอาไว้ เพราะใจซื่อตรงรักษาสัญญา

สุดท้ายถึงวันที่ตัวพ้นทาส หลุดพ้นเล็กเป็นทาสกันทุกคน

แต่ใจฉันยังทุกข์ทน ดิ้นรนหลีกเลี่ยงหนีความจริง

ซ้ำ (*)

แต่ใจฉันยังทุกข์ทน ดิ้นรนหลีกเลี่ยงหนีความจริง

จุฬาลงกรณ์มหาวิทยาลัย
CHULALONGKORN UNIVERSITY

เพลง “นางทาส” กล่าวถึง ทาสที่ยอมรับชะตาชีวิตของตน และคอยรับใช้ผู้เป็นนายด้วยความจงรักภักดี อีกทั้งชีวิตยังยกให้แก่ลูก ผู้เป็นเลือดเนื้อเชื้อไข ทาสคนนี้จะไม่ยอมให้ใครมาทำร้ายลูกของตน แม้ตนจะได้เป็นไท ตนก็จะขอเก็บความลับเอาไว้ตามคำสัญญา สังเกตได้ว่าเนื้อหาของเพลงมีการกล่าวถึงลูกของเย็นในท่อน “เลือดเนื้อของฉันทั้งกายและใจ” และคำสัญญาในท่อน “ไม่ขอประกาศความจริงจนวันสุดท้าย” และ “แต่ใจฉันยังทุกข์ทน ดิ้นรนหลีกเลี่ยงหนีความจริง” ซึ่งเป็นประเด็นสำคัญของละคร

เพลงได้เล่าเรื่องของละครโดยสรุปประเด็นสำคัญของละคร โดยใช้ฉันทลักษณ์แบบกลอนแปด แต่มีจุดสัมผัสคำเป็นระยะ อีกทั้งยังใช้ดนตรีไทยในจังหวะช้า ทำให้ผู้ฟังสามารถรับรู้เรื่องราวและเวลาในเนื้อเรื่องของละครโดยรวมได้เป็นอย่างดี

ตัวอย่างเพลงละครเรื่อง “เรือนรักเรือนทาส” (2549) เพลงละครโทรทัศน์ที่เล่าเรื่องละคร และเล่า
อารมณ์ของตัวละคร

เรื่องย่อ จำลอง ลูกสาวของนักร้องลำตัด ต้องมาเป็นทาสชดดอกในเรือนของนพ โดยที่นพ
หวังจะเอาจำลองมาเป็นอนุอีกคน แต่จำลองกลับตั้งท้องขึ้นมา เธอจึงโดนนพสอบสวน แต่เธอกลับไม่
ยอมปริปากบอกชื่อพ่อของลูก ต่อมา จำลองได้คลอดลูกสาวก่อนสิ้นใจตาย และทิ้งพระห้อยคอไว้ให้
จำเรียง ลูกสาวของเธอ เมื่อจำเรียงก้าวเข้าสู่วัยสาว เธอตกหลุมรักกับพัฒน์ ลูกชายคนเดียวของนพ
ถึงขนาดยอมมอบความสาวให้ พัฒน์ถูกสั่งให้ไปเมืองน่านกะทันหันเพื่อไปรับตัวโฉมฉาย ลูกสาวของ
น้อม ซึ่งเป็นน้องชายของนพ ให้มาอยู่อยุธยาสักระยะ โฉมฉายได้ออกอุบายต่าง ๆ เพื่อให้พัฒน์สนใจ
แต่กลับไม่เป็นผล ในขณะที่ข่าวเรื่องจำเรียงท้องตกไปถึงนพ เธอจึงถูกลงโทษในข้อหาที่สมสู่กับทาส
ด้วยกันจนท้อง เมื่อโฉมฉายรู้ความจริงว่าพัฒน์เป็นพ่อของเด็ก เธอได้ตัดสินใจฆ่าจำเรียง แต่
เหตุการณ์กลับซุลมุน เมื่อพระของจำเรียงตกแตก ทำให้กระดาศใบหนึ่งหลุดออกมา ซึ่งมีใจความว่า
น้อมคือพ่อของจำเรียง สุดท้ายความอาฆาตแค้นทำให้โฉมฉายต้องกลับมาตายเสียเอง น้อมขอใช้ชีวิต
บั้นปลายที่เหลืออยู่กับจำเรียง ลูกสาวที่เขาเคยทอดทิ้งมาเกือบ 20 ปี ส่วนพัฒน์กับจำเรียงก็ได้ใช้ชีวิต
อยู่คู่กันอย่างมีความสุข

ชื่อเพลง “ทาสในเรือนรัก”

ชีวิตฉันคืนและวันผ่านไป สุดเจ็บซ้ำในหัวใจหนักหนา

ต้องมาเป็นทาสเขา โอ้เราเศร้าวิญญู ข้าอรุณน้ำตาท่วมใจ

ชีวิตหนอยไปถึงเป็นเช่นนี้ ก่อกรรมใดนี้ถึงต้องหม่นไหม้

ต้องกล้ำกลืนก็วันก็คืนนานเพียงไหน ทั้งกายใจจะมีเสรีคืนมา

* ต้องเป็นทาสกายยังไม่อึมหน้า กลับมีเคราะห์กรรมซ้ำเติมยิ่งกว่า

ตกเป็นทาสใจถมในอุรา ยิ่งพระคนสุขเศร้าสับสน

** ชีวิตนี้คงต้องคอยเฝ้าฝัน ว่าสักวันความทุกข์คลายหลุดพ้น

เผ่ารอวันสดใสเยี่ยมกรายมาอีกหน รักเปรอปรนแต่งเต็มหัวใจเปรมปรีดิ์

ซ้ำ (* , **)

เพลงได้ใช้ดนตรีไทยในจังหวะช้า และฉันทลักษณ์แบบกลอนแปด โดยกล่าวถึงทาสคนหนึ่งที่ต้องทนเจ็บซ้ำทุกทรมาน เธอได้แต่เฝ้าถามตัวเองว่าเพราะเหตุใดเธอจึงต้องมาเผชิญกับชีวิตเช่นนี้นอกจากนี้ เธอยังได้กลายเป็นทาสใจ (ตกเป็นภรรยาของเจ้านาย) ซึ่งเธอทำได้เพียงเผ่ารอวันเวลาที่ความเลวร้ายนี้จะผ่านพ้นไป ตลอดจนได้พบเจอกับความรักที่ดี

เพลงได้ผสมผสานการเล่าเรื่องของละคร และอารมณ์ของตัวละครไปพร้อม ๆ กัน แต่การเล่าเรื่องนั้นไม่ได้เจาะจงถึงชื่อตัวละคร หรือเหตุการณ์สำคัญในละคร ทำให้ผู้ฟังสามารถรับรู้เรื่องย่อของละครได้เพียงทาสกายที่กลายเป็นทาสใจ และต้องทนความเจ็บซ้ำทรมาน รอวันเวลาที่ความเลวร้ายนี้จะผ่านพ้นไปเท่านั้น แต่ในด้านของอารมณ์ ผู้ฟังสามารถรับรู้ได้ถึงความกล้ากั้นฝืนทนเป็นทาส การตกเป็นภรรยาของเจ้านาย ซึ่งหากพิจารณาถึงอารมณ์ของตัวละครในเพลงแล้ว อาจไม่ตรงกับเนื้อเรื่องเท่าใดนัก เนื่องจากจำเรียงกับพัฒนาสัมพันธ์กัน และมีลูกด้วยกันด้วยความสมัครใจ เพลงนำเสนอภาษาที่สละสลวย ซึ่งเป็นเอกลักษณ์ของละครย้อนยุคที่ผู้ฟังสามารถพบได้ นอกจากนี้ เพลงอาจต้องการนำเสนอความเป็นทาสที่ตรงกับความคิด (Mindset) ของผู้ชมทั่วไป เพราะถึงอย่างไร จำเรียงก็โดนรังแกจากคนรอบข้างตามเนื้อเรื่อง

ตัวอย่างเพลงละครเรื่อง “รอยรัก รอยบาป” (2552) เพลงนำละครโทรทัศน์ที่เล่าแก่นเรื่องละคร และเล่าอารมณ์ของตัวละคร

เรื่องย่อ หลวงวิสุทธิ เป็นผู้ชายที่มีภรรยาหลายคน โดยมีคุณระย้าเป็นภรรยาเอก ส่วนภรรยาที่เหลือเป็นทาสในเรือน ระย้าหลอกให้ภรรยาคนอื่นฆ่าฟันกันเอง ต่อมาพระยาวิสุทธิก็ได้ทาส จวน มาเป็นภรรยาเพิ่มอีก 1 คน ระย้าเป่าหูจวนให้เกลียดอิม เพื่อนรักของเธอ และใส่ร้ายว่าจวนวางยาพิษให้ภรรยาคนอื่นจนแท้งลูก พระยาวิสุทธิจึงสั่งโบยจวนจนตาย ก่อนตายจวนกล่าวอาฆาตพยาบาทจะจองเวรจองกรรมกับอิมและพระยาวิสุทธิให้ถึงที่สุด ประจวบกับระย้าเจ็บท้องใกล้จะคลอด วิญญาณของ

จวนจึงเข้ามาอยู่ในท้องของระย้า เกิดเป็นเด็กสาวชื่อว่า หนูยิ้ม ซึ่งหนูยิ้มมีความรู้สึกเกลียดอímและเกลียดพระยาวิสุทธ์โดยที่ไม่รู้สาเหตุ หนูยิ้มโตขึ้น และได้รับรู้ถึงความร้ายกาจของผู้เป็นแม่ รวมถึงรู้ว่าใครเป็นผู้อยู่เบื้องหลังการตายของตนในอดีตชาติ เวรกรรมระงับด้วยการไม่จองเวร แต่คุณระย้าก็ต้องชดใช้เวรกรรมของตน เมื่อเธอถูกระเบิด เป็นเหตุให้ต้องถูกตัดขาดมือทั้งสองข้าง ส่วนพระยาวิสุทธ์ก็โชคร้ายถูกระเบิดตายระหว่างเดินทางกลับมาเยี่ยมคุณระย้า

ชื่อเพลง “รอยรัก รอยบาป”

ใครเคยทำอะไรไว้ สิ่งเหล่านั้นจะลอยตามเป็นเหมือนเงา

ความเลวทรามที่รู้มเร็ว อาจจะเผาความดีได้ไปหมดเลย

* กว่าจะรู้ต้องร้อนรน เหลือที่จะทนหาคำใดเอ่ย

ทุกคนต้องชดใช้กรรมที่ก่อเอาไว้

จะตามจองเวรไม่ให้เธอลืมฉัน คืนวันแห่งแค้นไม่มีกลางเลือนหาย

ให้มันเป็นรอยรัวรอยบาปฝังใจ ตามเธอติดไปทุกชาติฉันขอสาบาน

ซ้ำ (*)

อะไรที่หวังต้องมีอันพังสูญ ไม่มีบุญคุณให้ฉันต้องจำไว้

ให้มันเป็นรอยรัวรอยบาปฝังใจ ตามเธอติดไปทุกชาติฉันไม่ให้อภัย

เพลงได้กล่าวถึงการกระทำที่จะย้อนกลับมาหาผู้ที่กระทำเสมอ เปรียบเสมือนเงาที่ติดตามตัวของผู้นั้น หากผู้ใดกระทำสิ่งไม่ดี ผู้นั้นจะต้องชดใช้กรรมที่ตนก่อเอาไว้ ต่อมาเพลงได้กล่าวถึงการตามจองเวรด้วยความแค้นของบุคคลหนึ่ง ซึ่งคือเจ้ากรรมนายเวร ที่จะคอยติดตามผู้ที่ทำให้ตนแค้นไปในทุกชาติภพ โดยหวังจะทำลายชีวิตของผู้นั้นให้พังทลาย

เพลง “รอยรัก รอยบาป” มีฉันทลักษณ์แบบกลอนแปด และปรากฏจุดสัมผัสคำในท่อนเพลงเกือบทั้งหมด โดยเพลงได้ผสมผสานการเล่าแก่นเรื่องละคร เกี่ยวกับเวรกรรม และการจองเวร กับอารมณ์ความแค้นของตัวละคร ซึ่งคือความแค้นของจวนที่มีต่อหลวงวิสุทธิ อิม และคนอื่น ๆ ซึ่งจวนถือว่าเป็นตัวละครหลักในชาติแรก และเป็นตัวละครหลักในชาติใหม่โดยมีชื่อว่า หนูยิ้ม ซึ่งเป็นลูกของหลวงวิสุทธิ แต่ทั้งนี้เนื้อเพลงยังสามารถตีความสรรพนาม “ฉัน” เป็นกรรมที่ตามติดผู้ที่สร้างกรรมไม่ดีไว้ และ “เธอ” เป็นผู้ก่อกรรม ดังนั้น ถึงแม้ว่าเพลงจะไม่ได้เล่าเรื่องราวของละครแบบเจาะจง แต่ผู้ก็สามารถคาดเดาประเด็นที่เกี่ยวกับละครเรื่องนี้ได้ เนื่องจากเพลงได้นำแก่นเรื่องหลักของละคร และอารมณ์หลักของตัวละครหลักมาใช้ อีกทั้งการใส่คำว่า “รอยร้าย” และ “รอยบาป” ในท่อนเพลง “ให้มันเป็นรอยร้าย รอยบาปฝังใจ” ยังทำให้ผู้ฟังสามารถเชื่อมโยงเพลงกับเนื้อหาของละครได้โดยง่าย นอกจากนี้ เพลงยังได้ใช้ดนตรีไทยในการบรรเลง ผู้ฟังจึงสามารถรับรู้ถึงเวลาในเนื้อเรื่องของละครได้เป็นอย่างดี

ตัวอย่างเพลงละครเรื่อง “สุภาพบุรุษจุฑาเทพ” (2556) เพลงนำละครโทรทัศน์ที่เล่าอารมณ์ของตัวละคร

เรื่องย่อ 5 พี่น้องตระกูล "จุฑาเทพ" ประกอบไปด้วย ม.ร.ว.ธราธร พี่ชายคนโต ม.ร.ว.ปวรรุจ พี่ชายคนรอง ม.ร.ว.พุดมิกัทร ม.ร.ว.รัชชานนท์ และม.ร.ว.รณพีร์ ทั้ง 5 คนนั้น เป็นบุตรชายของหม่อมเจ้าวิซชากร จุฑาเทพ ซึ่งประประสบบุบัติเหตุทางรถยนต์เสียชีวิต ทั้ง 5 คน อยู่ในความดูแลของผู้เป็นย่า และต้องฝ่าฟันอุปสรรคการถูกจับคู่หมั้นหมายกับบุตรสาวของ ม.ร.ว.เทวพันธ์ เทวพรหม จนได้พบรักที่ตัวเองต้องการ

ชื่อเพลง “รักแท้อยู่เหนือกาลเวลา”

เวลาที่ล่วงเลยนั้นทำให้คนเปลี่ยนไป สิ่งหนึ่งในใจยังงังก็ไม่เปลี่ยน

ก็คือความรักที่มีต่อเธอ จะมั่นคงอย่างนี้เหนือกาลเวลามากยิ่งกว่าอะไร

* ต่อให้นานเพียงใดรักแท้ก็ยังคงเป็นรักแท้ ไม่มีวันจะแปรหรือน้อยลงไปตามเวลา

ถึงแม้บางครั้งชีวิตต้องเจออะไรระห่วน แต่ก็ไม่เคยทำให้รักเราเปลี่ยนแปลงไป

คนเรากล้าคู่กันไม่ว่าอะไรเปลี่ยนไป สิ่งหนึ่งในใจยังงังก็ไม่เปลี่ยน

ก็คือความรักที่มีต่อเธอ จะมั่นคงอย่างนี้เหนือกาลเวลามากยิ่งกว่าอะไร

ซ้ำ (*)

แม้จะต้องรอไม่รู้ว่านานเพียงใดก็จะไม่ท้อ เพียงมีเธอก็พร้อมสู้ต่อไป

ทางจะไกลแค่ไหนก็อดทน เพื่อให้ถึงในวันหนึ่งที่มันเป็นของเรา

ซ้ำ (*)

ฉันรักเธออย่างไรก็รักไม่เปลี่ยนใจเลย จะหยุดใจลงเอยที่เธอคนเดียวจนตาย

เพลง “รักแท้อยู่เหนือกาลเวลา” เป็นเพลงนำละครเรื่อง “สุภาพบุรุษจุฑาเทพ” ที่มีการใช้แนวดนตรี 5 แบบ แต่เพลงยังคงเนื้อหาเดิมไว้ เพื่อใช้กับละครทั้ง 5 เรื่องของละครชุดนี้ เช่น ตอนคุณชายพุฒิภัทรใช้แนวดนตรี Swing Jazz และตอนคุณชายรณพีร์ใช้แนวดนตรี Classic Rock ทั้งนี้เพลงมีการใช้ดนตรีในจังหวะช้าและใช้จุดสัมผัสเป็นระยะ ยกเว้นเพลงนำละครในตอนคุณชายพุฒิภัทรที่มีดนตรีจังหวะปานกลาง โดยในทุกเพลงไม่ปรากฏการบรรเลงดนตรีไทย แต่มีเปียโนเป็นเครื่องดนตรีเด่น เพลงจึงมีลักษณะการนำเสนอดนตรีแบบเพลงไทยสากลทั่วไปตามสมัยนิยม

เพลงได้กล่าวถึงเวลาที่สามารถเปลี่ยนแปลงความรู้สึกของคนได้ แต่รักแท้เป็นสิ่งที่จะไม่เปลี่ยนแปลงตามกาลเวลา ซึ่งเพลงได้นำความรักและเวลามารวมเข้าไว้ด้วยกัน เพื่อสื่อสารอารมณ์ของตัวละครหลักทั้ง 5 คนที่มีต่อคนรัก ได้แก่ ม.ร.ว.ธรรธร พี่ชายคนโต ม.ร.ว.ปวรรุจ พี่ชายคนรอง ม.ร.ว.พุมิภัทร ม.ร.ว.รัชชานนท์ และม.ร.ว.รณพีร์ เพลงมีการใช้ภาษาที่ตรงไปตรงมา ไม่อ้อมค้อม โดยคำร้องของเพลงเป็นคำที่ไม่บ่งบอกถึงการเป็นละครย้อนยุค อย่างไรก็ตาม เพลงนี้ได้นำเสนออารมณ์ความรู้สึกพื้นฐานของตัวละคร นั่นคือความรักของคู่พระนาง ที่จะปรากฏอยู่ในละครทั้งห้า เรื่องของสุภาพบุรุษจุฑาเทพ ดังนั้น เพลง “รักแท้อยู่เหนือกาลเวลา” จึงเป็นเพลงที่เล่าอารมณ์ของตัวละครแบบกลาง ๆ ไม่เจาะจงกับเนื้อเรื่องของละครเรื่องใดเรื่องหนึ่งใน 5 เรื่องของสุภาพบุรุษจุฑาเทพ ทำให้เพลงนี้สามารถนำไปใช้เป็นเพลงไทยสากลทั่วไป หรือนำไปใช้เป็นเพลงนำละครของละครเรื่องอื่นที่นำเสนอความรักของคู่พระนางได้

สรุปการวิเคราะห์ตัวอย่างเพลงนำละครโทรทัศน์ แนวเรื่องละครย้อนยุค หรือละครพีเรียด (Period Drama)

จากการวิเคราะห์เพลงละครเรื่อง “นางทาส”, “เรือนรักเรือนทาส”, “รอยรัก รอยบาป” และ “สุภาพบุรุษจุฑาเทพ” ซึ่งเรียงตามยุคของพัฒนาการเพลงละคร จำนวน 4 เพลง ผู้วิจัยได้สรุปข้อมูลว่า เพลงนำละครโทรทัศน์ในแนวเรื่องละครย้อนยุค หรือละครพีเรียด (Period Drama) มีความหลากหลายในการเลือกใช้ประเภทของการเล่าในเพลงละครโทรทัศน์ และรูปแบบการใช้ฉันทลักษณ์ ทั้งนี้จังหวะดนตรีที่ปรากฏเป็นดนตรีจังหวะช้าทั้งหมด ยกเว้นเพลง “รักแท้อยู่เหนือกาลเวลา” ตอนคุณชายพุมิภัทรที่ใช้แนวดนตรี Swing Jazz ซึ่งเป็นจังหวะดนตรีในระดับปานกลาง แสดงให้เห็นถึงพัฒนาการของการเลือกใช้ประเภทของการเล่าในเพลงละครตามสมัยนิยม นั่นคือ การเลือกใช้การเล่าอารมณ์ของตัวละคร เพื่อต่อยอดทางธุรกิจ ทั้งนี้ เพลง “รักแท้อยู่เหนือกาลเวลา” ยังได้แสดงให้เห็นถึงกรอบใหม่ของเพลงนำละครในแนวเรื่องละครย้อนยุคที่ไม่ได้ใช้ดนตรีไทยในเพลงนำละคร ซึ่งผู้วิจัยได้ตั้งข้อสันนิษฐานว่าสาเหตุมาจากเนื้อเรื่องของละครเป็นเรื่องราวที่เกิดขึ้นในช่วงปี พ.ศ. 2500 ซึ่งตรงกับยุคของวัฒนธรรมความบันเทิงแบบตะวันตกที่ได้รับความนิยมในประเทศไทย

ตารางที่ 7 ตารางแสดงตัวอย่างเพลงสำหรับการวิเคราะห์เพลงละครโทรทัศน์ แนวเรื่องละครอิงประวัติศาสตร์

สถานีโทรทัศน์	ละคร	ปี	ยุค	ประเภทของการเล่าในเพลงนำละครโทรทัศน์				
				เล่าเรื่อง ละคร	เล่าแก่นเรื่อง ละคร	เล่าบรรยากาศ ละคร	เล่าถึงตัวละคร	เล่าอารมณ์ของ ตัวละคร
สถานีโทรทัศน์ ไทยทีวีสีช่อง 3	ผู้ชนะสิบทิศ	2532	4	✓				✓
สถานีโทรทัศน์ ไทยทีวีสีช่อง 9 อ.ส.ม.ท.	ขุนศึก	2538	4	✓			✓	
สถานีโทรทัศน์ โมเดิร์นไนน์	กษัตริยา	2546	5	✓			✓	
สถานีโทรทัศน์สี่ กองทัพบกช่อง 7	ฟ้าใหม่	2547	5			✓		
สถานีโทรทัศน์ ไทยพีบีเอส (ThaiPBS)	รากุญิง	2551	6	✓				✓
สถานีโทรทัศน์ ไทยทีวีสีช่อง 3	บางระจัน	2558	6	✓				

การวิเคราะห์ตัวอย่างเพลงนำละครโทรทัศน์ แนวเรื่องละครอิงประวัติศาสตร์

ตัวอย่างเพลงละครเรื่อง “ผู้ชนะสิบทิศ” (2532) เพลงนำละครที่เล่าเรื่องของละคร และเล่าอารมณ์ของตัวละคร

เรื่องย่อ ณ เวียงแม่น้ำอิระวดี ดินแดนพุกามประเทศ เมื่อพุทธศักราช 2073 เมงกะยีนโยได้ตั้งตนเป็นกษัตริย์ ทรงพระนามว่า พระเจ้ามหาสิริชัยะสุระ ยกเศวตฉัตรขึ้น ณ เมืองตองอู ทรงมีพระราชธิดาและพระราชบุตรพระนามว่า “จันทรา” และ “มังตรา” โดยมีนางเลาซีเป็นพระนม และนางเองก็มีบุตรชายชื่อว่า “จะเด็ด” เด็กทั้งสามจึงตีมนมร่วมอกเดียวกัน ครั้นเมื่อเจริญวัยจะเด็ดได้เกิดความรักขึ้นกับตะละแม่จันทรา แต่ต้องไปสืบราชการลับที่เมืองแปร โดยใช้ชื่อ “มังฉาย” และเมื่อพระเจ้ามหาสิริชัยะสุระสิ้นพระชนม์ มังตราราชบุตรได้อภิเษกกับนันทวดี และขึ้นครองบัลลังก์แทน ทรงพระนามว่า “พระเจ้าตะเบงชเวตี้”

พระเจ้านรบดีแห่งแปรนั้นโปรดปานจะเด็ดมากโดยมิได้ระแวงว่าเป็นไส้ศึก จึงให้เข้ามารับราชการอยู่ในวังและบังคับให้แต่งงานกับราชธิดา “ตะละแม่กุสุมา” เพื่อผูกมัดตองอูไม่ให้เกิดศึกกับแปร มังตราผู้ชราภักดิ์ก็เข้าใจว่าจะเด็ดทรยศ จึงยกทัพมาตีแปร แต่พ่ายแพ้กลับไป มังตราโกรธแค้นคิดจะประหารจะเด็ด แต่มหาเถรกุโสดอได้มาห้ามไว้ จะเด็ดขอแก้ตัวโดยนำกองทัพตองอูบุกไปตีแปรเป็นการล้างแค้น เมื่อจะเด็ดยึดเมืองหงสาวดีสำเร็จ จึงได้ประกอบพิธีพระบรมราชาภิเษกพระเจ้าตะเบงชเวตี้ขึ้นเป็นจักรพรรดิแห่งพุกาม ประทับอยู่ ณ กรุงหงสาวดี

กระทั่งวันหนึ่ง พระเจ้าตะเบงชเวตี้เดินทางกลับจากการศึก ได้เกิดอาเพศอสุณีบาดตกต้องช้างพระที่นั่งจนพระองค์ได้รับบาดเจ็บ และยังถูกคนปรุ้งน้ำจันท์ใส่ยาพิษถวายจนพระอาการทรุดหนัก มังตราผู้ชราคิดว่าคงไม่มีพระชนม์ชีพอีกต่อไป จึงขอให้จะเด็ดไปปราบกบฏ เพื่อรักษาแผ่นดินพุกามทั้งหมดเอาไว้ให้สมพระนาม “ผู้ชนะสิบทิศ” หลังเสร็จศึก จะเด็ด หรือบุเรงนอง ได้ราชาภิเษกขึ้นเป็นกษัตริย์ เฉลิมพระนามว่า “พระเจ้าสิริสุธรรมราชา” ครองกรุงหงสาวดีต่อไป

ชื่อเพลง “ผู้ชนะสิบทิศ”

แสงดาวพราราวปร่างฟ้า งามจับตาเหนือลุ่มอิรวดี

คลื่นลมครางเหมือนดั่งมโหรี คำคืนนี้หนาวจนจับใจ

คิดถึงนางกลางพงไพร แสนเปลี่ยวใจห่างไกลยอดพุด

ทำศึกไม่เคยหวั่นใคร จะไปรบแห่งไหน สุดแรงใจเพื่อตองอู

ถึงตัวตายให้มั่งตราอยู่ คู่ฟ้าคู่ดินมิสิ้นสืบไป

ใจหนึ่งมอบขวัญจันทร์ แต่อีกใจมอบกุสุมาชุ่มชื่นใจ

ไปทำศึกอยู่แห่งไหน เสนหาอาลัยดังไฟอาวรณ์

ใครมาพรากขวัญลำเค็ญ กลับเมืองแปรไม่เห็นใจจะขาดรอน ๆ

ชีวาซ้ายอมม้วยมร เพื่อโฉมบังอรไม่กลัวตัวตาย

ศึกรบรุกรานหาญหัก ศึกรักไม่เคยรองใคร

เมืองแปรจะลุกเป็นไฟ ลูกผู้ชายไว้ลายสิ้นชา

ผู้ชนะสิบทิศทั้งชีวิตวิญญา ข้าของรบแก่กล้าข้าของรักลือไกล ไปสิบทิศทั่วแดน

เนื้อเพลงได้เล่าถึงเรื่องราวที่เกิดขึ้น ณ เหนือบริเวณลุ่มแม่น้ำอิรวดี ในเวลากลางคืน ซึ่งมี
 อากาศหนาว และมีเสียงลมที่พัดรุนแรง โดยเนื้อเพลงได้กล่าวถึงทหารคนหนึ่งที่กำลังพำนักเพื่อ
 ออกศึก ข้าไม่เคยกลัวตาย ข้ายินดีทำทุกอย่างเพื่อตองอูและมั่งตรา นอกจากนี้ ข้ายังคิดถึงนางอันเป็น
 ที่รัก โดยใจหนึ่งก็คิดถึงจันทร์ แต่อีกใจหนึ่งกลับคิดถึงกุสุมา ซึ่งถ้าหากใครก็ตามที่มาแย่งคนรักของ
 ข้าไป ก็เหมือนกับว่ามันได้ทำร้ายหัวใจข้า ดังนั้น ชีวิตของข้าจะยอมมอบให้กับนางอันเป็นที่รัก โดยไม่
 กลัวตาย เพราะข้าคือผู้ชนะสิบทิศ

เพลงนำเสนอนี้ออกมาผ่านการใช้คำสัมผัสตามรูปแบบฉันทลักษณ์กลอนแปดพร้อมกับดนตรีในจังหวะช้า โดยใช้กลองเป็นเครื่องดนตรีนำ เนื่องจากละครได้เล่าถึงการทำศึกระหว่างตองอูกับเมืองแปร เพื่อสร้างอารมณ์ฮึกเหิมให้แก่ละครและผู้ฟัง เพลงได้เริ่มเล่าเนื้อหาของละคร โดยเริ่มจากการเจาะจงถึงสถานที่ ซึ่งคือลุ่มแม่น้ำอิระวดี แล้วจึงเล่าถึงความรักของ “จะเด็ด” ที่มีต่อนางที่รักทั้งสองไปพร้อม ๆ กัน กล่าวคือ แม่ตัวเองจะต้องออกศึกจนตัวตาย เพื่อพระเจ้าตะเบงชเวตี้ และตองอู ตนก็ไม่กลัว ในขณะที่เดียวกัน เมื่อคนรักหายไปจากเมืองแปร หากต้องตายเพื่อไปหาคนที่รัก ตนก็ยอม เพื่อแสดงความเป็นลูกผู้ชาย

ละครเรื่องนี้เป็นละครอิงประวัติศาสตร์ ถึงแม้เพลงจะเล่าอารมณ์ของตัวละครในสัดส่วนที่มากกว่าการเล่าเรื่อง แต่การเล่าเรื่องยังคงเป็นสิ่งสำคัญ โดยเป็นการสรุปเนื้อหาของละครทั้งหมด เพื่อให้ผู้ฟังและผู้ชมละครได้เข้าใจเรื่องราวของละครได้ง่ายยิ่งขึ้น

ตัวอย่างเพลงละครเรื่อง “ขุนศึก” (2538) เพลงละครโทรทัศน์ที่เล่าเรื่องละคร

เรื่องย่อ เสมา ลูกชายของนายมัน ช่างตีเหล็ก ซึ่งปรารถนาจะใช้วิชาความรู้ในเชิงรบที่ได้ร่ำเรียนมารักษาแผ่นดินเกิดไว้ มันเห็นลูกชายมีความตั้งใจจริง มันจึงพาเสมาไปฝากตัวเป็นลูกบุญธรรมของพันอินทราช พันอินเห็นเสมามีหน่วยก้านดี และเป็นศิษย์เอกของพระครูขุน ภิภษุแห่งวัดพุทธไสสวรรคย์ ซึ่งเป็นอดีตแม่ทัพที่มีชื่อเสียงเลื่องลือ จึงพาเสมาไปฝากกับขุนรามเดชะ เพื่อนและเจ้านายของพันอิน ซึ่งมีหน้าที่รับและฝึกสอนทหารใหม่ ทำให้เสมาได้เจอกับเรไร ลูกสาวคนสวยของขุนราม ซึ่งเป็นนางข้าหลวงอยู่ในวัง เสมาหลงรักเรไรตั้งแต่แรกพบ เช่นเดียวกับที่เรไรก็แอบชอบเสมาเช่นกัน เมื่อบ้านเมืองสงบลงหลังจากการรบที่ยาวนาน เสมาได้รับยศเป็นขุนแสนศึกพ่าย และได้โอกาสทูลขอเรไรจากสมเด็จพระเอกาทศรถ ทั้งคู่จึงได้แต่งงานกัน

ชื่อเพลง “ขุนศึก”

ชื่อไอ้เสมาที่จะกล่าวถึง ศิษย์เอกคนหนึ่งของพุทไธสวรรย์
จากช่างตีดาบมาเป็นทหาร ฝึกอาวุธวิชาเชี่ยวชาญหัวใจห้าวหาญ
ทุกบางรำลือกล่าวขาน ได้เป็นทหารฉายาขุนศึกที่มีน้ำใจ

จากคนที่ไม่มีชั้น ใต้ชั้นเป็นนายทหาร

ดวงชะตาล้มลุกคลุกคลาน ขึ้นและลงอยู่เรื่อยไป

ถึงขั้นต้องโทษประหาร ภาคทัณฑ์ทัณฑ์บนเอาไว้

ไอ้เสมาไม่เคยหวั่นไหว อยู่ที่ไหนชนะใจคนเรื่อยมา

* ปกป้องแผ่นดิน แม่เลือดรินไหล

สู้เพื่อชาวไทย ด้วยใจเหี้ยมหาญ

อยุธยาเลื่องลือกล่าวขาน ก้องสะท้อนเพราะมีขุนศึกชื่อไอ้เสมา

เหล็กวันหนึ่งที่เคยตีเป็นพริ้ว ข้าศึกหน้าไหนเข้ามาทำทายเป็นไหนถึงกัน

** มันคือชาตินักรบ ไม่ยอมสยบให้ใคร

รบเจียนตายเป็นตายก็ยอม เพื่อศักดิ์ศรีสถาบัน

เมื่อยามที่ว่างจากรบ อยากพบแต่นางในฝัน

เรื่องใด ๆ ไม่สำคัญ เพราะเธอคนนั้นอยู่ที่ใจตลอดมา

ซ้ำ (* , **) ไม่ยอมให้ใครพรากเธอจากไป เธอคือดวงใจของยอดขุนศึก เสมา

เนื้อเพลงได้กล่าวถึงเสมา ช่างตีดาบ ผู้เป็นศิษย์คนหนึ่งของวัดพุทไธสวรรย์ โดยได้ฝึกฝนวิชาการใช้ดาบจนได้กลายเป็นทหารมีฉายาว่า “ขุนศึก” แต่ถึงอย่างไร เสมาก็ไม่ได้มีชีวิตที่ราบรื่น เพราะเขากลับต้องโทษถึงขั้นประหาร ก่อนที่จะได้รับการลดโทษลงในภายหลัง อย่างไรก็ตาม เสมาก็ไม่เคยหวั่นไหว กลับคอยปกป้องชาวไทย และแผ่นดินเรื่อยมา จนในที่สุดชื่อเสมาก็เป็นที่เลื่องลือทั่วอยุธยา นอกจากนี้ เมื่อว่างศึก เสมาจะคอยนึกถึงคนรักที่อยู่ใใจเสมอ และจะไม่ยอมให้ใครหน้าไหนพรากเธอคนนั้นไปจากตน

เพลงได้เล่าเรื่องของละคร โดยแนะนำตัวละครหลัก และสรุปเรื่องราวทั้งหมดของละครไว้ในเพลง ผ่านการใช้คำสัมผัสตามฉันทลักษณ์แบบกลอนแปด พร้อมดนตรีที่ปลุกอารมณ์และถ่ายทอดบรรยากาศของสงครามในจังหวัดที่หนักแน่น เพลงเริ่มจากการเล่าถึงประวัติตัวละครในเบื้องต้น ตั้งแต่เสมาเป็นช่างตีดาบจนได้เป็นทหาร และการได้รับโทษประหาร จบด้วยการขมวดเรื่องราวความรักของเสมา ผู้ฟังสามารถรับรู้เรื่องราวของละครได้ว่าเกิดขึ้นในสมัยกรุงศรีอยุธยา อีกทั้งยังรับรู้ถึงความรักของเสมาที่มีต่อคนรัก ถือได้ว่าเพลงนี้เป็นเพลงที่เล่าเรื่องของละครได้อย่างครอบคลุม โดยการเล่าถึงอารมณ์ของตัวละครนี้เป็นเพียงส่วนหนึ่งของการเล่าเรื่องละคร

ตัวอย่างเพลงละครเรื่อง “กษัตริยา” (2546) เพลงละครโทรทัศน์ที่เล่าเรื่องละคร และเล่าถึงตัวละคร

เรื่องย่อ เมื่อสมเด็จพระสุริโยทัยสิ้นพระชนม์ ไทยกับพม่าก็ว่างเว้นศึกมาถึงสิบห้าปี จนบุเรงนองมหาอุปราชได้ปราบจลาจลแล้วราชาภิเษกขึ้นเป็นพระเจ้าหงสาวดีบุเรงนอง แล้วได้ส่งพระราชสาส์นมาเจริญพระราชไมตรีกับสมเด็จพระมหาจักรพรรดิ โดยขอช้างเผือกไปเป็นศรีนครสองเชือก แต่โดนปฏิเสธ ทำให้เกิดสงครามขึ้น สมเด็จพระมหาธรรมราชาธิราชเจ้า กับพระวิสุทธิกษัตริย์ ซึ่งเป็นผู้ปกครองเมืองพิษณุโลก อันเป็นเมืองหน้าด่านสำคัญของอยุธยา ไม่สามารถต้านทานกองทหารของพม่าได้ พระองค์จึงตัดสินใจพระทัยยอมอ่อนน้อมแก่ทัพพม่า เพื่อถนอมบ้านเมือง แต่การตัดสินใจในครั้งนี้ได้สร้างความตกตะลึงให้กับพระวิสุทธิกษัตริย์ผู้ทรงสืบสายโลหิตจากวีรสตรีนักรบผู้กล้าอย่างสมเด็จพระสุริโยทัย ความขัดแย้งของสองพระองค์กลายเป็นรอยร้าวฉาน ทำให้เกิดศึกระหว่างพระสวามีกับพระอนุชาของพระวิสุทธิกษัตริย์ เนื่องจากกรุงศรีอยุธยาคิดว่าพระมหาธรรมราชากระด้างกระเดื่อง

แต่ในที่สุดบุเรงนองก็ยึดครองกรุงศรีอยุธยาได้สำเร็จ และขอตัวพระนเรศไปเป็นพระราชบุตรบุญธรรมที่หงสาวดี พระหทัยของพระวิสุทธิกษัตริย์แทบแตกสลาย ที่ชะตากรรมลิขิตให้พระสวามีต้องยกทัพมาทำศึกกับพระญาติวงศ์พงศา อีกทั้งยังต้องยกพระโอรสให้แก่พม่า เมื่อเวลาผ่านไปยังต้องส่งพระราชธิดาองค์โตไปแลกเปลี่ยนเป็นองค์ประกันอีก เมื่อสมเด็จพระนเรศวรทรงประกาศอิสรภาพ ปลดปล่อยคนไทยจากการยึดครองของพม่า ถึงแม้พระสุพรรณภักดีจะถูกพระแสงดาบของพระเจ้าหงสาวดีนั้นทิ่มแทงฟันสิ้นพระชนม์ พระวิสุทธิกษัตริย์ก็ได้ทรงทราบข่าวร้ายนี้จวบจนวาระสุดท้ายของพระชนม์ชีพ พระองค์ยังทรงเต็มเปี่ยมในพระราชหฤทัยด้วยความหวัง ว่าสักวันหนึ่งจะได้กลับมาอยู่พร้อมหน้ากัน ห้าพระองค์อีกครั้ง

ชื่อเพลง “กษัตริยา”

จากชีวิตที่เคยผูกพัน ถักทอสายใยร่วมกัน

ชีวิตต้องเปลี่ยนผัน สุขพันเลือนหายในพริบตา

แผ่นดินต้องแยกบ้านเมืองต้องแตกสลาย โอ้ใจกษัตริยา

กล่ำกลืนฝืนทนรอเวลานั้น สักวันต้องเป็นเหมือนดังเก่า

บ้านเมืองต้องหวนมาเป็นของเรา ไม่อยู่ในเงาของใคร

ด้วยดวงใจกษัตริยา ชีวิตพร้อมเพื่อปวงประชา

ความทุกข์ร้อนจะปลดลงมา ฝ่าฟันให้ถึงจุดหมาย

อดทนกลืนความทุกข์ไวยอมเสียได้ทุกสิ่ง ชีวิตจะต้องทิ้งก็จะยอมทน

ต้องสูญเสียทนทุกข์ซ้ำ ก็จะทำแม้ว่าใจมีน้ำตา

จะทวงแผ่นดินคืนมาตราบนานที่กายสลาย ด้วยหัวใจกษัตริยา

เพลงกล่าวถึงกษัตริยาที่มีชีวิตอยู่ในช่วงสงคราม ขณะที่บ้านเมืองกำลังแตกแยก และถูกยึดครอง แต่พระองค์จะอดทนรอเวลาที่บ้านเมืองจะสงบสุขอีกครั้ง โดยจะยอมเสียสละทุกสิ่งทุกอย่างเพื่อประชาชน และสัญญาว่าจะทวงแผ่นดินคืนมาตราบนานที่ยังมีลมหายใจ

เพลงได้เล่าเรื่องราวของกษัตริยา โดยบอกถึงสภาพบ้านเมือง ความรู้สึก และสิ่งที่พระองค์ทรงคิดจะทำเพื่อประชาชน เพลงไม่ได้เล่าเรื่องราวของละครแบบลำดับขั้น แต่ผู้ฟังสามารถรับรู้ได้ถึงสภาพของบ้านเมือง การโดนยึดเมือง นอกจากนี้ ยังสามารถรับรู้ได้ถึงความเจ็บปวดและความรักในประชาชนของพระองค์อีกด้วย กล่าวได้ว่า เพลงนี้เป็นเพลงที่เล่าเรื่องละคร โดยแฝงอารมณ์ของตัวละครเอาไว้ ทั้งนี้เพลงได้ใช้ดนตรีในจังหวะช้าที่หนักแน่น โดยใช้กลองเป็นเครื่องดนตรีนำ อีกทั้งเพลงยังได้ใช้ฉันทลักษณ์กลอนแปดผสมกับกลอนหัวเดียวในท่อน “จากชีวิตที่เคยผูกพัน ถักทอสายใยร่วมกัน” และ “ด้วยดวงใจกษัตริยา ชีวิตพร้อมเพื่อปวงประชา” เป็นต้น

ตัวอย่างเพลงละครเรื่อง “ฟ้าใหม่” (2547) เพลงนำละครโทรทัศน์ที่เล่าเรื่องละคร

เรื่องย่อ ปลายรัชสมัย สมเด็จพระเจ้าอยู่หัวบรมโกศ แห่งกรุงศรีอยุธยา พ่อของแสนได้พาแสนเข้าถวายตัวเป็นมหาดเล็กในวังตั้งแต่อายุเพียง 8 ขวบ แสนได้เป็นเพื่อนร่วมสถาบันรุ่นน้องของคุณคนใหญ่ คุณคนกลาง และคุณคนเล็ก อีกทั้งยังได้พบกับเรณูนวล ลูกสาวข้าราชการชั้นผู้ใหญ่ ทั้งคู่มีความรักให้ต่อกัน แต่แสนต้องจากเมืองไปทำสงครามกับพม่าเป็นแรมปี แต่สุดท้ายทั้งคู่ก็ได้สมรสกันก่อนที่ทั้งคู่จะได้ช่วยกันออกรบในสงครามเก้าทัพกับพม่าที่ลาดหญ้า และได้รับชัยชนะกลับมา

ชื่อเพลง “ฟ้าใหม่”

(ดนตรีเร็ว) แดกกรุงแล้วตั้งกรุง หมายมุ่งฟ้าคงแผ่นดิน

เลือดนี้พลีหลังริน หัวใจรักฝากกรุงศรี

ดาบแดงแสงเลือดทา ไหลท่วมฟ้านองปรุพี

ดาบนี้เราจักปลี ล้างเมฆร้ายให้หมดไป

* ล่มฟ้าล่าแผ่นดินฤๅสุณีสักดิ์ศรีไทย ใจหาญใจต่อใจกู้กรุงศรีอยุธยา

** ทาบทาฟ้าใหม่งามเหมือนความหวังดังศรัทธา เติดรักเป็นศัสตราทำใจหาญด้านศัตรู

(ดนตรีช้า) เออ เอย ฤๅสุณีสั้น (ฤๅสุณีสั้น) ซึ่งกรุงศรี

เออ เอย เติดรักเป็นศัสตรา (เป็นศัสตรา) ด้านศัตรู

ความรักแทนใจ รักแทนใจที่ปรารถนา

รอวันวันเวลาฟ้าใหม่มา ให้รักเราทาบทาฟ้าใหม่งาม

ช้า (* , ** , **) เติดรักเป็นศัสตราทำใจหาญด้านศัตรู

เพลง “ฟ้าใหม่” กล่าวถึงการเสียเมือง (กรุง) และการยอมเสียสละชีวิตของบุคคลหนึ่ง โดยตนจะยอมออกรบ เพื่อปราบข้าศึก และปกป้องกรุงศรีอยุธยา

เพลงได้ใช้จุดสัมผัสคำตามฉันทลักษณ์แบบกาพย์ยานีและกลอนแปดผสมรวมกัน อีกทั้งยังใช้ดนตรีในจังหวะเร็วและช้า บรรเลงด้วยดนตรีไทยผสมกัน โดยใช้กลองเป็นเครื่องดนตรีนำ เพื่อปลุกเร้าอารมณ์รักแผ่นดินให้แก่ผู้ฟัง โดยรวมเพลงได้เล่าบรรยากาศของละครเกี่ยวกับสงคราม และการรอคอยวันเวลาที่เหตุการณ์เลวร้ายนี้จะผ่านพ้นไป โดยใช้ภาษาที่สละสลวยในระดับปานกลาง เช่น คำว่า “ศัสตรา” ซึ่งแปลว่าอาวุธ นอกจากนี้ เพลงยังได้ใส่ชื่อละครลงไปในคำร้อง “ฟ้าใหม่” และระบุช่วงเวลาของประวัติศาสตร์ผ่านคำว่า “กรุงศรีอยุธยา” ทำให้ผู้ฟังสามารถเชื่อมโยงเนื้อหาของเพลงกับละครได้ง่ายยิ่งขึ้น

ตัวอย่างเพลงละครเรื่อง “รายาภูนิง” (2551) เพลงนำละครโทรทัศน์ที่เล่าอารมณ์ของตัวละคร

เรื่องย่อ รายาภูนิง กษัตริย์องค์สุดท้ายของราชวงศ์ศรีวังสา พระนางถูกบังคับให้แต่งงานกับ ออกญาเดโช เพื่อสานสัมพันธ์ไมตรีกับทางกรุงศรีอยุธยา แต่รายาอุงสูบ พระมารดาสบโอกาสที่ แผ่นดินสยามเปลี่ยนกษัตริย์ใหม่เป็นพระเจ้าปราสาททอง พระองค์จึงตัดสินใจไม่ส่งเครื่องราชบรรณาการไปที่กรุงศรีอยุธยา อีกทั้งยังมีข่าวลือแพร่สะพัดว่าออกญาเดโชได้เสียชีวิตขณะเดินทางกลับ อยุธยา ทำให้รายาอุงบังคับให้เจ้าหญิงภูนิงวัย 30 อภิเษกสมรสใหม่อีกครั้งกับเจ้าชายแห่งยะโฮร์ เพื่อสานสัมพันธ์กับรัฐยะโฮร์ แต่ชีวิตครอบครัวก็ไปไม่รอด เมื่อเจ้าเมืองยะโฮร์กลับหลงเสน่ห์นางระบำ จนทำให้ชีวิตคู่ล่ม ภายหลังพระเจ้าปราสาททองแห่งกรุงศรีอยุธยาและรายาภูนิงได้ริ้นฟื้นความสัมพันธ์ระหว่างกันขึ้นอีกครั้ง รายาภูนิงได้พบกับออกญาเดโช พระสวามี ผู้ซึ่งพระนางคิดว่าได้ตายจากไปนานแล้วอีกครั้ง แต่ก็ทรงตัดสินใจไม่หวนกลับไปใช้ชีวิตคู่อีก ด้วยว่าพระนางทรงสำนึกว่าพระนางได้อภิเษกใหม่แล้ว อีกทั้งภาระที่พระนางทรงมีต่อแผ่นดินในตอนนี้อยู่เหนือสิ่งอื่นใดทั้งหมด จนกลั่นตันสหพันธรัฐร่วมของนครปัตตานีเกิดความขัดแย้งกลางเมืองขึ้น รายาภูนิงถูกบีบบังคับทรงสละราชบัลลังก์ รายาภูนิงเสด็จหนีไปทางเมืองยะโฮร์ รายาภูนิงทรงเศร้าโศกเสียพระราชนิเวศน์ที่ไม่สามารถรักษานครไว้ได้ จนทำให้พระนางทรงพระประชวร และสิ้นพระชนม์

ชื่อเพลง “รายาภูนิง”

เคยมองที่ฟ้าไกล ใจเคยเอ๋ยถามดาว

ทุกสิ่งทุกอย่างที่ฉันเป็นอยู่

เป็นพรหรือคำสาป ไม่อาจเลือกทางก้าวเดิน

อย่างที่ใจฝัน ที่ฉันต้องการ

ฟ้ากำหนดขีดเส้นทางของหัวใจ รักของฉันเพื่อแผ่นดินรักเดียวที่แท้จริง

ทั้งเลือดเนื้อและลมหายใจจากฉัน ขอใช้มันเพื่อรักษาผืนแผ่นดิน

เป็นดั่งคำมั่นสัญญา ที่ฝังใจไปจนจวบวันตาย รายาภูนิง

เพลงได้นำเสนอความรู้สึกของรายากูนิง พระองค์รู้สึกที่พระองค์ไร้ทางเดินในชีวิต เพราะพระองค์ไม่สามารถเลือกทางเดินให้กับชีวิตของตัวเองได้ แต่ถึงอย่างไร พระองค์ก็ต้องยอมรับมัน และเลือกที่จะรักทางเดินของชีวิตนี้ นั่นคือทางเดินที่เสียสละทั้งร่างกายและจิตใจ ตลอดจนอุทิศชีวิตของตัวเองให้แก่ชาติบ้านเมือง

เพลงได้ใช้จุดสัมผัสคำเป็นระยะ โดยใช้ดนตรีจังหวะช้า ทั้งนี้เพลงได้เล่าอารมณ์ความรู้สึกของตัวละครตามเนื้อเรื่องของละคร “รายากูนิง” พระองค์ถูกบังคับให้แต่งงานถึง 2 ครั้ง เพื่อสานสัมพันธ์ไมตรีกับต่างเมือง แต่ก็มีอันให้ต้องพลัดพรากกับคู่ครองทุกครั้ง ซึ่งถึงแม้พระองค์จะได้เจอกับออกญาเดโชซึ่งเป็นพระสวามีคนแรกอีกครั้ง แต่พระองค์ก็เสียสละไม่อภิเษกสมรส เพื่อแบกรับหน้าที่ที่มีต่อแผ่นดินรัฐปัตตานี ถือได้ว่าพระองค์ยอมเสียสละ ซึ่งจุดนี้สามารถสังเกตได้จากเนื้อเพลงในตอน “ฟ้ากำหนดขีดเส้นทางของหัวใจ รักของฉันเพื่อแผ่นดิน รักเดียวที่แท้จริง” ทั้งนี้ลีลาการใช้ภาษาในเพลงเป็นลีลาแบบเรียบง่าย (Plain Style) ตรงไปตรงมา โดยไม่มีการใช้คำราชาศัพท์ หรือภาษาโบราณ ปรากฏอยู่ในเพลง

ตัวอย่างเพลงละครเรื่อง “บางระจัน” (2558) เพลงนำละครโทรทัศน์ที่เล่าเรื่องละคร

เรื่องย่อ ในปีพุทธศักราช 2301 ความไม่เด็ดขาดในการปกครองของพระเจ้าเอกทัศ ทำให้บ้านเมืองเกิดความหายนะ เหล่าขุนนางต่างแย่งชิงอำนาจ ชาวบ้านต่างเดือดร้อน เข้าศึกษาจากพม่าโจมตีกรุงศรีอยุธยาอย่างต่อเนื่อง บ้านคำหยาด แขวงวิเศษไชยชาญ เหล่าทหารต่างพาชาวบ้านหลบหนีเข้ากำแพงเมือง รวมถึง “ทัพ” นายทหารหนุ่มมากฝีมือได้อพยพตน แม่ รวมถึงน้องสาว แต่อาการป่วยของแม่เกิดกำเริบ ชายหนุ่มจึงต้องไปเอาการรักษาที่เมืองอื่น ทำให้โดนข้อหาหนีทัพ หนีเข้าเพื่อคนรักของทัพยังถูกเพื่อนชื่นใจ แต่ทัพยังคงมีแฟนน้องสาวของเพื่อนที่คอยปลอบใจ ด้วยเหตุการณ์บ้านเมืองอันไม่สงบ ทำให้ทุกคนต้องร่วมมือกัน และได้เดินทางมาที่ค่ายบ้านระจัน ซึ่งเป็นค่ายรวบรวมกำลังพลเพื่อต่อสู้กับข้าศึกพม่า ทุกคนในค่ายวางแผนให้บ้านระจันคือด่านหน้าปะทะทัพองวะไม่ให้ล่วงเข้าอยุธยาได้ แต่ด้วยจำนวนของศัตรูที่มากกว่า และกำลังทหารที่เริ่มลดทุกไปทุกที หมูศัตรูจึงกรูเข้ามาค่ายจึงกลายเป็นสถานที่ที่ร้างชาวระจันกองทับบวม และมีสายน้ำเลือดไหลนอง

ชื่อเพลง “บางระจัน”

เกิดมาเลี้ยงชาวบางระจัน จิตใจเรานั้นยึดมั่นในศักดิ์ศรี
 บนแผ่นดินที่เชิดชู เราอยู่ดั่งน้องและพี่ เราสามัคคีเรื่อยมา
 เกิดมาเลี้ยงชาวบางระจัน จงอย่ามาหยันว่านั่นเพียงชวานา
 มีจอบและเสียมในมือ ใจคือนักรบคนกล้า ถึงเวลาเรารู้ชาติใจ

* หนึ่งชีวิตขอพลีเพื่อแผ่นดิน หนึ่งดวงใจถวิลแต่เพียงเธอ

เมื่อมีภัยรุกรานจะต้านทานเสมอ ขอเธอจงอย่าหวั่นไหว

หนึ่งชีวิตขอสู้จนชีพวาย หนึ่งใจหมายเพียงให้ชาติเป็นไท

ตอบแทนคุณแผ่นดินแม่สิ้นลมหายใจ วีรกรรมจะจารึกไว้ให้จดจำไม่ลืม

ซ้ำ (*)

เพลงมีใจความเกี่ยวกับชาวบางระจัน โดยผู้ที่เกิดมาเป็นชาวบางระจันจะต้องเป็นผู้ที่ยึดมั่นในศักดิ์ศรี และอยู่กันด้วยความสามัคคี ถึงแม้จะเป็นแค่ชวานา ใครก็ไม่ควรจะถูก เพราะชาวบางระจันมีใจเป็นนักรบที่พร้อมจะต่อสู้เพื่อแผ่นดินจนตัวตาย

เพลง “บางระจัน” มีฉันทลักษณ์แบบกลอนแปดผสมกับการใช้จุดสัมผัสคำเป็นระยะในบางวรรคเพลง อีกทั้งเพลงยังได้ใช้เครื่องดนตรีสากลบรรเลงโดยวงดุริยางค์ราชนาวิ เพื่อผสมผสานความทันสมัยกับความเป็นละครย้อนยุคเข้าด้วยกัน กล่าวได้ว่า “ดนตรีของละครพีเรียด (Period Drama) ในปัจจุบันจะมีความแตกต่างจากสมัยก่อนเล็กน้อยเพื่อความทันสมัย แต่ผู้จัดและผู้แต่งเพลงละครยังคงรักษาแก่นของดนตรีตามแก่นของละครไว้ เช่น การใช้เครื่องดนตรีสมัยใหม่แต่บรรเลงเพลงสมัยเก่าสำหรับละครที่มีเนื้อหาย้อนยุค” (วิเชียร ตันติพิมลพันธ์, สัมภาษณ์ทางโทรศัพท์, 28 มีนาคม 2559)

เพลงได้เล่าเรื่องของละครเกี่ยวกับการต่อสู้ของชาวบางระจัน รวมถึงอารมณ์ความรักชาติของชาวบ้านบางระจัน แต่เป็นการเล่าเรื่องที่ผิวเผินเท่านั้น เนื่องจากผู้ฟังไม่สามารถรับรู้เรื่องราวแบบลำดับขั้นของละคร ทำให้เพลง “บางระจัน” มีความคล้ายคลึงกับเพลงที่เล่าบรรยากาศละคร แต่เนื่องจากเพลงมีการกล่าวถึงชาวบ้านบางระจัน ทำให้เพลงนี้ได้ทำหน้าที่ในการเล่าเรื่อง นอกจากนี้ เพลงยังได้นำความรู้สึกของตัวละครมาใส่ไว้ในท่อนสร้อยของเพลง เพลงจึงแฝงการเล่าอารมณ์ของตัวละครไปพร้อม ๆ กับการเล่าเรื่องละคร โดยมีใจความว่า ชาวบางระจันขอพลีชีวิตเพื่อแผ่นดิน แต่ใจขอยกให้แก่คนรัก เมื่อเกิดศึกสงครามขอให้คนรักอย่าหวั่นกลัว เพราะชาวบ้านบางระจันจะปกป้องแผ่นดินนี้ไว้เอง ทั้งนี้เพลงได้ใช้ภาษาที่ไม่แสดงถึงความโบราณมากนัก ยกเว้นแค่บางคำเท่านั้น ได้แก่ “เยี่ยง” หมายถึง เป็นหรือเช่น และ “พลี” ซึ่งหมายถึง การเสียสละหรือยอมยกให้

สรุปการวิเคราะห์ตัวอย่างเพลงนำละครโทรทัศน์ แนวเรื่องละครอิงประวัติศาสตร์

จากการวิเคราะห์เพลงละครเรื่อง “ผู้ชนะสิบทิศ”, “ขุนศึก”, “กษัตริยา”, “ฟ้าใหม่”, “ร่ายกุนิง” และ “บางระจัน” ซึ่งเรียงตามยุคของพัฒนาการเพลงละคร จำนวน 6 เพลง ผู้วิจัยได้สรุปข้อมูลว่า เพลงนำละครโทรทัศน์แนวเรื่องละครอิงประวัติศาสตร์ มีความชัดเจนในการเลือกใช้ประเภทของการเล่าในเพลงละครโทรทัศน์ นั่นคือ การเล่าเรื่องของละคร ถึงแม้จะมีผสมการเล่าถึงตัวละคร หรือการเล่าอารมณ์ของตัวละครไว้ในเพลง แต่นั่นเป็นเพียงตัวช่วยให้การเล่าเรื่องนั้นมีความสมบูรณ์มากยิ่งขึ้น สังเกตได้จากตัวอย่างเพลงละครแนวเรื่องอิงประวัติศาสตร์ข้างต้นที่ล้วนมีการใส่ชื่อของละครลงไปในคำร้อง อีกทั้งยังมีรูปแบบการใช้ฉันทลักษณ์ในลักษณะของกลอนแปด เนื่องจากเนื้อหาของละครที่มีปริมาณมาก ทำให้เพลงต้องทำหน้าที่ในการสื่อสารมากขึ้นตามไปด้วย ทั้งนี้จังหวะดนตรีที่ปรากฏมีทั้งดนตรีจังหวะช้าและจังหวะเร็ว ขึ้นอยู่กับจินตนาการของผู้ประพันธ์เพลง แต่ทุกเพลงล้วนเป็นดนตรีที่มีความหนักแน่น โดยมีจุดมุ่งหมายเดียวกันคือ การสร้างความฮึกเหิม และอารมณ์ความรู้สึกรักในแผ่นดินให้เกิดขึ้นในละครและผู้ฟัง

ตารางที่ 8 ตารางแสดงตัวอย่างเพลงสำหรับการวิเคราะห์เพลงละครโทรทัศน์ แนวเรื่องละครแฟนตาซี (Fantasy)

หมายเหตุ : ละครเรื่อง “ดั่งดวงหฤทัย” มีแนวเรื่องผสมระหว่างละครแฟนตาซี (Fantasy) และละครเรีงรรมย์ (Melodrama)

สถานีโทรทัศน์	ละคร	ปี	ยุค	ประเภทของการเล่าในเพลงนำละครโทรทัศน์				
				เล่าเรื่อง ละคร	เล่าแก่นเรื่อง ละคร	เล่าบรรยายภาค ละคร	เล่าถึงตัวละคร	กล่าวถึงตัวละคร เล่าอารมณ์ของ ตัวละคร
สถานีโทรทัศน์ กองทัพบกช่อง 7 ขาวดำ	หุ้มน้โลกา	2512	2	✓		✓	✓	
สถานีโทรทัศน์ กองทัพบกช่อง 7	ดั่งดวงหฤทัย	2539	4				✓	
สถานีโทรทัศน์ ไอทีวี (ITV)	คนทะเล	2549	5				✓	
สถานีวิทยุ โทรทัศน์ กองทัพบกช่อง 5	เล่ห์นางฟ้า	2557	6				✓	

การวิเคราะห์ตัวอย่างเพลงนำละครโทรทัศน์ แนวเรื่องละครแฟนตาซี (Fantasy)

ตัวอย่างเพลงละครเรื่อง “หุ่นไล่กา” (2512) เพลงนำละครโทรทัศน์ที่เล่าเรื่องละคร เล่าบรรยากาศ ละคร และเล่าอารมณ์ของตัวละคร

เรื่องย่อ แม่เมต เจ้าห้อย เจ้าโหน ทั้งสามมีข้อสงสัยเกี่ยวกับชีวิต กิเลส และตัณหาของมนุษย์ จึงค้นหาคำตอบด้วยการส่งหุ่นไล่กา ที่เสกมนต์ให้เป็นมนุษย์แล้วไปใช้ชีวิตตามข้อสงสัยของพวกเขา เพื่อดูว่าทำไมจึงเป็นเช่นนั้น ตามแต่คำถามของทั้งสามตั้งขึ้น

ชื่อเพลง “ไอ้ห้อยไอ้โหน (หุ่นไล่กา)”

มองดูโลกนี้เจริญไกล มีน้ำมีไฟมีดีงาม

มองดูกายคนเด่นงามดี มองดูใจซิกลับเลวทราม

แก่งแย่งชิงดีกัน กล้าถึงกับจะทำ ห้ำหั่นกันวอดวาย

* ตัวฉันเป็นเพียงหุ่นไล่กา มีหญ้ามีฟางเป็นร่างกาย

ไม่มีสมองที่จะคิด ไม่มีชีวิตเช่นใคร ๆ

ฉันไปอยู่กับคน ฉันยังทนไม่ไหว

อาย อาย อาย อาย ฉันอาย ฉันอาย ฉันอาย

ขอกลับไปเป็นหุ่นไล่กา ยืนเฝ้าท้องนาสุขสบาย

ไม่เอาแล้วคน ฉันทนไม่ไหว

ฉันทนไม่ไหว ฉันทนไม่ไหว

(ซ้ำ *)

เนื้อหาของเพลงปูด้วยบรรยากาศของฉากเมือง ตามด้วยการเล่าเรื่องของละคร และการแนะนำตัวละคร “หุ่นไล่กา” หุ่นไล่กาถูกส่งมาให้ใช้ชีวิตแบบมนุษย์ เพื่อค้นหาคำตอบเกี่ยวกับข้อสงสัยในชีวิต กิเลส และตัณหา ซึ่งแต่ละตอนจะนำเสนอเรื่องราวชีวิตที่แตกต่างกันออกไป สุดท้ายเพลงได้บอกเล่าอารมณ์ของหุ่นไล่กาที่รู้สึกทนไม่ไหวกับการใช้ชีวิตของมนุษย์ เพลงนี้จึงมีการผสมผสานการเล่าเรื่อง บรรยากาศ และอารมณ์ของตัวละคร โดยผู้ฟังสามารถรับรู้ถึงการดำเนินเรื่องของละครในทุก ๆ ตอน เนื่องจากการเล่าเรื่องคือจุดประสงค์หลักของเพลง ในขณะที่บรรยากาศ และอารมณ์ของตัวละคร เป็นเพียงตัวช่วยเสริมให้การเล่าเรื่องมีรรถรสมากขึ้นเท่านั้น ทั้งนี้เพลงนำละครเรื่อง "หุ่นไล่กา" ได้นำเสนอเนื้อหาผ่านการใช้ดนตรีในจังหวะเร็ว และมีลักษณะการประพันธ์คล้ายกลอนแปด โดยมีการสัมผัสคำในบางท่อนเพลง

ตัวอย่างเพลงละครเรื่อง “ตั้งดวงฤทัย” (2539) เพลงละครโทรทัศน์ที่เล่าอารมณ์ของตัวละคร

เรื่องย่อ แคว้นกาสิก แคว้นพันธรัฐ และแคว้นทานตะ เป็นเพื่อนบ้านที่มีความหวาดระแวงซึ่งกันและกันมาโดยตลอด วันหนึ่งเจ้าหญิงมณิสราแห่งทานตะ เดินทางเพื่อไปอภิเษกสมรสกับเจ้าหลวงรังสิมันต์แห่งกาสิก ตามข้อตกลงทางการเมือง แต่เจ้าหญิงมณิสราได้หลบหนีขบวนเข้ามายังแคว้นพันธรัฐ เพราะได้ยินข่าวลือว่าเจ้าหลวงแห่งกาสิกมีนิสัยโหดเหี้ยม ทางเจ้าชายทุติยธรแห่งพันธรัฐได้นำเสด็จเจ้าหญิงมณิสราไปพักที่พระตำหนัก เป็นเหตุให้เกิดข้อพิพาทระหว่างแคว้น เจ้าหญิงทรรศิกาแห่งพันธรัฐ ซึ่งเป็นพระชนิษฐาทราบข่าวจึงร้อนพระทัย รีบเดินทางไปยังชายแดนเพื่อช่วยแก้ปัญหา แต่กลับถูกจับตัวมายังแคว้นกาสิกเพื่อเป็นเชลยทางการเมือง เพื่อนำไปแลกเปลี่ยนตัวกับเจ้าฟ้าหญิงมณิสรา จากนั้นได้เกิดเรื่องราวต่าง ๆ มากมายอันนำมาซึ่งความรัก ความผูกพันระหว่างเจ้าหลวงรังสิมันต์ และเจ้าหญิงทรรศิกาโดยไม่รู้ตัว เมื่อใกล้หมดหน้าหนาว เจ้าหลวงรังสิมันต์ต้องการยุติสงครามและอยากนำความรักคืนสู่หัวใจ จึงยอมนำส่งเสด็จเจ้าหญิงทรรศิกากลับแคว้นพันธรัฐ แต่การสื่อสารเกิดข้อผิดพลาด ทำให้ทหารพันธรัฐโจมตีขบวนเสด็จ จนเจ้าหลวงรังสิมันต์ได้รับบาดเจ็บสาหัส อย่างไรก็ตามเหตุการณ์เหล่านี้ได้นำพามาซึ่งความเข้าใจกันของทุกฝ่าย ความขัดแย้งกลายเป็นความรักที่นำพามาสู่ความสุขแห่งนิรันดร์

ชื่อเพลง “ตั้งดวงหฤทัย”

ตั้งดวงตะวัน ยามทอแสงสีทองที่ขอบฟ้า

บอกความหวังในใจที่อ่อนล้า ให้ลุกขึ้นมาก้าวต่อไปจากวันวาน

เธอคือตะวัน (เธอคือตะวัน) ที่ใจฉันเฝ้ารอและต้องการ

ตั้งดอกไม้งามและอ่อนหวาน เป็นน้ำในลำธารแห่งความรักที่ไหลผ่านหัวใจ

* มีเธอคนเดียวเพียงพอดลอดกาล ความรักจากใจฉันให้เธอตลอดไป

เธอเพียงคนเดียวตั้งดวงหฤทัย ทุกอย่างหมดความหมายถ้าขาดเธอ

** หากมีสิ่งใดที่เลวร้ายไม่ยอมให้เจอเจอ หนึ่งชีวิตทุ่มเทให้กับเธอ

ชั่ววินิรันดรนานเสมอ แต่ฉันรักเธอนานกว่านั้น

ซ้ำ (* , **)

เพลงได้กล่าวถึงความในใจของคน ๆ หนึ่งที่มีต่อคนที่เขารัก เพลงเริ่มต้นด้วยการเปรียบเทียบแสงของดวงตะวันกับความหวังในการใช้ชีวิตในวันใหม่ ซึ่งเธออันเป็นที่รักก็คือดวงตะวันในใจเขาเช่นกัน นอกจากนี้ เธอยังเป็นเหมือนดอกไม้ที่สวยงาม และเป็นเหมือนลำธารที่เต็มไปด้วยความรักที่ไหลผ่านหัวใจของเขา เขาพร้อมที่จะมอบความรักให้เธอ และจะยอมให้เธอไปนานมากกว่าชั่ววินิรันดร เพราะเธอเปรียบเสมือนดวงหฤทัยของเขานั่นเอง เพลงละครเพลงนี้ใช้การเปรียบเทียบในปริมาณมาก อีกทั้งยังมีลีลาการใช้ภาษาในระดับปานกลาง (Moderate Style) ซึ่งสังเกตได้ว่าภาษาจะมีความสละสลวยกินใจ เช่น การกล่าวถึงความรักที่ยาวนานกว่าชั่ววินิรันดร

เพลง “ตั้งดวงหฤทัย” เป็นเพลงที่พรรณนาความรู้สึกของพระเอกที่มีต่อนางเอก โดยเพลงได้ใส่คำว่า “ตั้งดวงหฤทัย” ลงไปในคำร้อง เพื่อเป็นการเชื่อมโยงเพลงกับละคร แม้เพลงนี้จะมีชื่อของละครปรากฏอยู่ในคำร้อง แต่เพลงกลับมีความคล้ายคลึงกับเพลงไทยสากลทั่วไป เนื่องจาก 1. คำว่า “ตั้งดวงหฤทัย” เป็นคำที่ใช้เปรียบเทียบแสดงอารมณ์ของคนทั่วไปได้ ทำให้ผู้ฟังสามารถฟังเพลงนี้ได้

ทุกที่ทุกเวลา โดยไม่ต้องนึกถึงละคร 2. เนื้อหาของเพลงในส่วนอื่น ๆ ไม่มีการเจาะจงถึงเนื้อหาของละคร ทำให้เพลงนี้ถึงแม้จะเป็นเพลงละคร แต่สามารถนำไปใช้ต่อยอดในฐานะเพลงไทยสากลทั่วไปได้ ทั้งนี้เพลงนำเสนอดนตรีในจังหวะช้า และมีลักษณะการประพันธ์คล้ายกลอนแปด โดยมีการสัมผัสคำตามฉันทลักษณ์ และมีการใช้คำซ้ำเพื่อเพิ่มความสัมผัสของเสียง และการจดจำของผู้ฟัง ในท่อน “มีเธอคนเดียวเพียงพอตลอดกาล ความรักจากใจฉันให้เธอตลอดไป” อีกด้วย

ตัวอย่างเพลงละครเรื่อง “คนทะเล” (2549) เพลงละครโทรทัศน์ที่เล่าอารมณ์ของตัวละคร

เรื่องย่อ ขณะที่แผ่นฟ้า หนูนักรูกรักเจ้าของธุรกิจเอเจนซี กำลังนั่งเรือสำรวจสถานที่ถ่ายแบบ กลับเกิดอุบัติเหตุเรือพลิกคว่ำกลางทะเล แต่โชคดีที่ได้รับการช่วยเหลือจากเรือกสาว แผ่นฟ้าได้ขอให้มหาสมุทร น้องชายต่างมารดา ตามหาหญิงสาวที่ช่วยชีวิตเขาไว้ เมื่อมหาสมุทรได้พบกับราตรี เขาก็ตกหลุมรัก แต่ราตรีไม่ยอมปริปากบอกว่าเธอคือคนที่ช่วยชีวิตแผ่นฟ้า จนกระทั่งแผ่นฟ้าได้เห็นราตรีกำลังว่ายน้ำอยู่กลางทะเล เขาจึงจำได้ว่าราตรีคือคนที่ช่วยชีวิตเขาไว้ ราตรีได้เป็นนางแบบสังกัดเอเจนซีของแผ่นฟ้า ในขณะที่มหาสมุทรมันคอยแหวะเวียนมาดูแลเธอแทนแผ่นฟ้าอยู่เสมอ เมื่อแผ่นฟ้าคิดที่จะแต่งงานกับราตรี ราตรีได้ตัดสินใจเปิดเผยตัวตนที่แท้จริงของเธอ แต่ทว่าแผ่นฟ้ากลับเป็นลมหมดสติไป มหาสมุทรจึงรีบพาราตรีหลบหนีไปที่ชายทะเล ทันใดนั้น ราตรีจึงได้ตัดสินใจจมพิทมหาสมุทร เพียงเพื่อหวังว่ามหาสมุทรมันจะมีรักแท้เช่นเดียวกับตน

ชื่อเพลง “คนทะเล”

อยากให้ความรักนั้นเป็นดังทะเล ที่อาจมีวันรวมเราแน่นอนไม่ได้

ทะเลที่ดูว่าสวยงามคลื่นลมพัดพลิ้วไปมา อาจมีวันที่ต้องเจอพายุโหมกระหน่ำ

เหตุใดยังแปรปรวนเรื่อยไปเหตุที่จะเข้าใจทะเล ช่วงรวมเราเหลือเกินกินจะคาดเดา

อยากให้ความรักฉันต้องมาเป็นเช่นนั้น ทุกอย่างที่คุณคาดหวังจากหัวใจของเธอ

อาจจะเพียงแค่ออกไปในวันนั้นที่ส่องได้อยู่ขีดใกล้ อาจเข้าใจผิดเพี้ยนไปเองว่าเธอจริงจัง

จะหยุดยังงี้ก็ยังไม่ทันทั้งหลงทั้งรักเธอไปแล้วใจ วอนทะเลช่วยพัดพาเธอให้หวนมา

ให้เธอรู้ว่าฉันยังคอยให้เธอคืนมา กลับมาหาฉันนะคนดีได้ไหม

ให้เธอรู้ว่าฉันยังรอเฝ้ารอเวลา

ยังเชื่อยังมีวันที่ได้ใจเราสองที่เคียงแนบตลอดกาล

ที่ใจเราสองที่เคียงแนบตลอดกาล

เนื้อเพลงเปรียบความรักเหมือนกับทะเลที่มีคลื่นแปรเปลี่ยนเอาแน่เอานอนไม่ได้ อีกทั้งทะเลอาจมีพายุพัดซึ่งเหมือนกับใจคนที่ยากเกินจะคาดเดา ความรักจึงอาจเป็นแค่ความบังเอิญที่ทำให้คนได้อยู่ใกล้ชิดกัน นอกจากนี้ เพลงยังได้กล่าวถึงคน 2 คนที่ตกหลุมรักกัน มีใจความว่า หากเป็นไปได้ ฝ่ายหนึ่งอยากขอให้ทะเลพัดให้อีกฝ่ายมาหาตน เพื่อที่พวกเขาทั้งสองคนจะได้อยู่เคียงข้างกันตลอดไป โดยเพลงได้ถ่ายทอดเนื้อหาผ่านดนตรีในจังหวะช้า และมีลักษณะการประพันธ์คล้ายกลอนแปด แต่มีคำในวรรคมากกว่าแปดคำ และปรากฏท่อนเพลงที่ไม่มีจุดสัมผัสของคำและเสียง

เพลงนำเสนออารมณ์ของตัวละคร โดยมีการใช้คำว่า “ทะเล” เพื่อเชื่อมโยงเพลงกับละคร ละครเรื่องนี้มีนางเอกเป็นตัวนำ เพลงละครเรื่องนี้จึงเป็นเพลงแทนความรู้สึกของนางเอก ซึ่งเธอนั้นรู้สึกสับสนในความรักระหว่างเธอกับชายหนุ่มว่า ความรักที่เกิดขึ้นนี้เป็นเพียงความใกล้ชิดหรือเป็นความรักที่แท้จริงกันแน่ แต่ถึงอย่างไร ความรู้สึกของเธอที่มีให้ต่อชายหนุ่มก็ไม่สามารถหยุดยั้งได้ เธอจึงอยากให้เขารู้ว่าเธอรักและรอคอยเวลาที่เธอกับเขาจะได้อยู่ด้วยกันอย่างมีความสุข เพลงนำเสนอเนื้อหาอารมณ์แบบพื้นฐานอารมณ์ของคนทั่วไป ซึ่งเกี่ยวข้องกับความรัก ดังนั้น หากตัดคำว่า “ทะเล” ออกจากเพลง เพลงนี้จะมีลักษณะที่ไม่เชื่อมโยงกับละคร และสามารถนำไปต่อยอดเป็นเพลงไทยสากลทั่วไปได้ ดังนั้น การใส่คำว่า “ทะเล” จึงเป็นสิ่งสำคัญสำหรับเพลงนำละครเพลงนี้ เพื่อให้ผู้ฟังสามารถเชื่อมโยงเนื้อหาของเพลงเข้ากับเนื้อหาของละครได้ เนื่องจากว่าเพลงไม่ได้บอกเรื่องย่อของละคร

ตัวอย่างเพลงละครเรื่อง “เล่ห์นางฟ้า” (2557) เพลงนำละครโทรทัศน์ที่เล่าอารมณ์ของตัวละคร

เรื่องย่อ ลัลณ์ลลิต หรือ บิวตี้ สาวไฮโซทายาทของ บริษัท ธนบวร จำกัด ผู้ผลิตเสื้อผ้าสำเร็จรูปรายใหญ่ระดับนานาชาติ โดนตามใจด้วยเงินทอง เพื่อทดแทนที่เธอขาดแม่ตั้งแต่ยังเด็ก นับวันนิสัยแย ๆ ของบิวตี้ก็ยิ่งปรากฏชัดขึ้นเรื่อย ๆ จนนางฟ้าลลิตา มารดาผู้ล่วงลับ คิดฝันกุสรวรรค์ใช้อำนาจช่วยลูก แต่ประมาทวิ หัวหน้านางฟ้ากลับเข้ามาขัดขวาง และเสนอจะให้บิวตี้เรียนกับบิวตี้ เพื่อให้เธอสำนึก ด้วยการสาปให้บิวตี้เป็นนกหงส์หยกหลังพระอาทิตย์ตกดิน โดยมีเงื่อนไข 3 ข้อคือ 1. ต้องทำความดีให้มากกว่าความชั่ว 2. ต้องนึกถึงผู้อื่นมากกว่าตนเอง และ 3. ต้องรักชายคนหนึ่งยิ่งกว่ารักตัวเอง หากทำสามข้อนี้ไม่สำเร็จภายในสามเดือนร่างของบิวตี้จะกลายเป็นนกหงส์หยกตลอดไป หลังถูกสาป บิวตี้เริ่มหลงรักธิดา ลูกชายของหุ้นส่วนบริษัท ในขณะเดียวกัน เวลาแก้คำสาปของบิวตี้ก็น้อยลงทุกที

ชื่อเพลง “อาจเป็นคนนี้”

ไม่เคยแต่มองเห็นตัวเอง ไม่เคยชิงกับเพลงไหน

ไม่เคยเหงา ไม่เคยต้องคิดถึงใคร

เคยมองใครในสายตา ไม่เคยมองหาหรือความรัก

ไม่เข้าใจและไม่เคยรู้จัก ต้องรักใคร

* จนวันนี้ได้มาพบเจอสักครั้ง คนที่ทำให้ฉันมีความหวัง แอบหวังว่าเธอจะเป็นรักแท้

อาจเป็นคนนี้ที่เฝ้าตามหา ที่ฉันรอคอยมาแสนนาน

คนที่รักฉันและทำให้ฉันรักทั้งหัวใจ ให้ความรักฉันโอบบิโนไปหาเธอ

ให้ใจไปเจออีกครั้งของใจ จะฝากความรักเอาไว้ไว้ที่เธอ

ข้า (*) จะฝากความรักสุดท้าย ไว้ที่เธอ

เพลงได้นำเสนอความในใจของบุคคลหนึ่งที่ไม่เคยต้องการความรัก จนวันหนึ่ง เขาได้เจอกับใครบางคน ซึ่งคนนั้นทำให้เขาคิดว่าตัวเองเจอกับรักแท้ เพลงได้เล่าถึงกลิ่นลิลิต หรือบิวตี้ เกี่ยวกับความรู้สึกในเรื่องความรักของเธอ เมื่อได้มาพบกับอีภพ อย่างไรก็ตาม การเล่าอารมณ์ของตัวละครในเพลงนี้ เป็นการเล่าถึงการแอบรักหรือการได้พบกับความรัก เป็นการเล่าอารมณ์แบบกลาง ๆ ที่ไม่เจาะลึกในเนื้อหาของละคร ผู้ฟังจึงรับรู้ได้เพียงว่าเนื้อเรื่องของละครมีความเกี่ยวข้องกับความรัก โดยไม่สามารถคาดเดาเนื้อเรื่องของละครได้ อีกทั้งเนื้อหาของเพลงที่กลาง ๆ ไม่เจาะจงถึงละคร ทำให้เพลงนี้สามารถกลายเป็นเพลงไทยสากลทั่วไปได้ง่าย และสามารถนำไปใช้เป็นเพลงนำของละครเรื่องอื่น ๆ ได้ ทั้งนี้เพลงได้ใช้ดนตรีในระดับปานกลาง และใช้ฉันทลักษณ์แบบการสัมผัสคำเป็นระยะ และมีการประพันธ์เนื้อเพลงที่ไม่แบ่งวรรคของท่อนเพลงตามรูปแบบกลอน

สรุปการวิเคราะห์ตัวอย่างเพลงนำละครโทรทัศน์ แนวเรื่องละครแฟนตาซี (Fantasy)

จากการวิเคราะห์เพลงละครเรื่อง “หุ่่นไ่ล่กา”, “ดั่งดวงหฤทัย”, “คนทะเล” และ “เล่ห์นางฟ้า” ซึ่งเรียงตามยุคของพัฒนาการเพลงละคร จำนวน 4 เพลง ผู้วิจัยได้สรุปข้อมูลว่า เพลงละครในแนวเรื่องละครแฟนตาซี (Fantasy) มีความหลากหลายทางด้านดนตรี และรูปแบบการประพันธ์เพลงตามแต่จินตนาการของผู้ประพันธ์ เช่น กลอนแปด และการสัมผัสคำแบบเป็นระยะ ทั้งนี้ประเภทในการเล่าของเพลงละครจากทั้ง 4 เพลง แสดงให้เห็นถึงค่านิยมตามยุคสมัยเกี่ยวกับการประพันธ์เพลง จากการเล่าเรื่องเปลี่ยนไปสู่การเล่าอารมณ์ของตัวละครแบบกลาง ๆ โดยไม่เจาะจงกับเนื้อหาของละครมากนัก ผู้ฟังจึงไม่สามารถคาดเดาเนื้อเรื่องของละครได้

การวิเคราะห์ตัวอย่างเพลงนำละครโทรทัศน์ แนวเรื่องละครพื้นบ้าน (Folktale) หรือ ละครจักรๆ วงศ์ ๆ

ตัวอย่างเพลงละครเรื่อง “ขุนแผนผจญภัย” (2515) เพลงนำละครโทรทัศน์ที่เล่าเรื่องละคร และ
เล่าอารมณ์ของตัวละคร

เรื่องย่อ ขุนแผนออกเดินทางช่วยเหลือชาวบ้านบริเวณรอบนอกหัวเมืองกาญจนบุรี ที่ได้รับความเดือดร้อนจากโจรผู้ร้าย ภูติผีปีศาจ สัตว์ร้าย โจรภัย โดยมีนางโหงพราย กับกุมารทองเป็นผู้ช่วย
สะสางคดี และมีการเสกคาถาอาคมต่าง ๆ

ชื่อเพลง “ขุนแผนผจญภัย”

เรื่องเก่ามนานปี เราทำนรู้ดีเรื่องขุนช้างขุนแผน

เรื่องรักครั้งวัยรุ่น ก่อเรื่องเคืองขุนสองขุนขุนแสน

ขุนช้างเจ้าปัญญา คอยหาเวลายุ่งยิงชิงแผน

วันทองเจ้าคนชื้อเอ๋ย ขุนช้างเลยถือเอามาครอบครองแทน

ศึกรบไม่เศร้าใจ ศึกรักทำไมให้เจ็บใจแสน

ศึกเหนือหรือเสือใต้ ไม่เคยหวั่นไหวมีชัยทั่วแดน

ศึกรักหนักใจหมอง โธ่เอ๋ยวันทองช่างมากอดเจ้าแทน

ยังคิดยั้งฆ่าชอกเอ๋ย อยากรจะจับช่างตอกให้บีบให้แบน

คนดีต้องได้ดี พระโปรดปราณีให้เป็นหูด้าแทน

ได้เป็นเจ้าของกาญจนน์ สะสางการงานดับทุกข์สุขแสน

ประชานหน้าตาใส ใครค้าใครขายสุขใจพ่อแผน

เมืองกาญจน์เปิดโฉมใหม่เอ๋ย พ่อขุนเที่ยวไปทั่วทุกถิ่นแดน

เพลงนำละครเรื่อง "ขุนแผนผจญภัย" ได้นำเสนอเนื้อหาผ่านการใช้ดนตรีในจังหวะเร็ว และมีลักษณะการใช้คำเอื้อนในคำว่า “เอ๋ย” โดยเพลงมีลักษณะการประพันธ์แบบวรรคหน้า 5 คำ วรรคหลัง 8-9 คำ ซึ่งทำให้การระบุรูปแบบของฉันทลักษณ์เป็นไปได้ยาก เนื่องจากเพลงมีการผสมฉันทลักษณ์ทั้งกาพย์ยานีและกลอนแปดไว้ด้วยกัน แต่ถึงอย่างไรก็ตาม เพลงได้ปรากฏการใช้สัมผัสคำอย่างเห็นได้ชัดเป็นจำนวนมาก ทั้งสัมผัสสระ และสัมผัสพยัญชนะ ในทุกท่อนเพลงตามระบบของฉันทลักษณ์

เนื้อหาของเพลงมีการเล่าเนื้อเรื่องละคร ผสมกับการเล่าถึงอารมณ์ของตัวละคร (ความไม่พอใจของขุนแผน) ซึ่งยังมีการผสมอารมณ์ของตัวละครในสัดส่วนที่ต่ำ หากเทียบกับเพลงนำละครในปัจจุบัน เพลงได้นำปมปัญหาสำคัญระหว่างขุนช้าง และขุนแผน นั่นคือการแย่งนางวันทอง มาเล่าผ่านคำร้อง แต่จากเรื่องย่อ ผู้วิจัยไม่แน่ใจว่า ปมปัญหานี้ได้รับการนำเสนอในสัดส่วนที่มากนักเพียงใดในละคร หากขุนแผนได้ออกเดินทางช่วยเหลือชาวบ้านบริเวณรอบนอกหัวเมืองกาญจนบุรี ที่ได้รับความเดือดร้อนจากโจรผู้ร้าย ภูติผีปีศาจ สัตว์ร้าย โรคร้าย ในทุก ๆ ตอน การเล่าถึงปมปัญหาด้านความรักนี้ ผู้ฟังอาจไม่รับรู้ถึงเรื่องราวโดยรวมของละคร แต่ก็สามารถรับรู้ได้ว่า ละครเรื่องนี้เป็นเรื่องเกี่ยวกับขุนแผน

ตัวอย่างเพลงละครเรื่อง “เจ้าหญิงแดงอ่อน” (2523) เพลงนำละครโทรทัศน์ที่เล่าเรื่องละคร

เรื่องย่อ เจ้าหญิงแดงอ่อนอรดี เป็นธิดาของกษัตริย์เมืองตะนวด มีพี่ชายชื่อ เจ้าชายสุตชฎา และมีพี่ชายต่างมารดาอันเกิดจากสนมชื่อ พระไวยราช แต่พระไวยราชถูกมนต์สะกดของอสูรร้ายให้กระทำการชั่วต่าง ๆ นานา ทั้งยึดเมือง และต้องการได้นางแดงอ่อนเป็นมเหสี นางแดงอ่อนไม่ยินยอม จึงถูกฆ่าตาย พระสุตชฎาเสียใจมาก จึงอุ้มศพนางแดงอ่อนหนีไปถึงหน้าผาในป่า และตั้งใจจะกระโดดหน้าผาฆ่าตัวตายตามน้องสาว พระอินทร์จึงแปลงร่างลงมาขัดขวาง และเกลี้ยกล่อมให้พระสุตชฎายอมรับอาหารที่ตนมอบให้ พระสุตชฎาจึงป้อนอาหารให้ศพเจ้าหญิงแดงอ่อน นางจึงฟื้นขึ้นมา ทั้งสอง

จึงขัดเซพเนจรไปอาศัยอยู่ในกระท่อมเล็ก ๆ ชายเขตแดนเมืองโกสีย์ ซึ่งใต้ดินที่ปลูกกระท่อมนั้นมีถ้ำ
 พญาจระเข้จำศีลอยู่ นางแดงอ่อนเปลอเท่น้ำข้าวเดือดลงไปบนพื้นดิน พญาจระเข้ที่จำศีลอยู่ ถูก
 น้ำข้าวเดือดลวกจึงออกจากถ้ำขึ้นมาบนบึงน้ำ เกล็ดจระเข้จึงกระเด็นตกลงไปในหม้อข้าว พระสุตชฎา
 เสวยข้าวปนเกล็ดจระเข้ลงไป ทำให้กลายเป็นจระเข้ เจ้าชายไพรงามแห่งเมืองโกสีย์ออกประพาสป่ามา
 พบนางแดงอ่อนก็หลงรัก และรับนางไปเป็นชายา โดยพญาจระเข้พระสุตชฎาเข้าไปเลี้ยงในวังด้วย พวก
 นางสนมของพระไพรงามอิฉาภิษยานางแดงอ่อน จึงออกอุบายให้พระไพรงามออกไปคล้องช้างเผือก
 และสับเปลี่ยนโอรสของนางแดงอ่อนที่เพิ่งประสูติกับลูกจระเข้ ใส่ร้ายว่านางคบชู้กับจระเข้ พระไพ
 รงามโกรธจึงขับไล่นางแดงอ่อนและจระเข้พระสุตชฎาออกจากเมือง พระอินทร์จึงให้นางแดงอ่อน
 บำเพ็ญพรตเพื่อช่วยให้พระสุตชฎากลับคืนร่างเป็นมนุษย์ ฝ่ายโอรสของนางแดงอ่อนที่ถูกนำไปฝังได้
 นางไม้พุกษาช่วยไว้ และตั้งชื่อว่า เกตุทิพย์บดี เมื่อเกตุทิพย์บดีเจริญวัยจึงกลับเข้าเมืองโกสีย์ และ
 บอกความจริงทั้งหมด นางสนมจึงถูกเนรเทศ พระไพรงามและเกตุทิพย์บดีจึงออกตามหานางแดงอ่อน
 จนพบ ระหว่างทางได้พบพระไวยราชที่คลายจากมนต์สะกดหลบหนีออกจากเมืองตะนูดิ อสูรร้ายที่
 ตามพระไวยราชมาถูกเกตุทิพย์บดีสังหาร พระไวยราชจะคืนราชสมบัติให้พระสุตชฎา แต่พระสุตชฎา
 ละจากโลกีย์วิสัยแล้ว จึงออกบวชแสวงหาธรรมะ ในขณะที่เจ้าหญิงแดงอ่อนได้อยู่พร้อมหน้าโอรส
 และพระสวามีอย่างมีความสุข

ชื่อเพลง "เจ้าหญิงแดงอ่อน"

เจ้าหญิงแดงอ่อน มิ่งสมรสภาลภาวัญญ์

งามพัศตร์ตั้งเพ็ญจันทร์ ศิริพ้องพรรณท้าวสรรพางค์

ปานหงส์เหมราช ขัตติยสมเนื่อนวลนาง

ชมภิรมย์สุรางค์ แคสบเนตรนางครวญครางตั้งต้อมนตรา

* มีพี่น้องอีกสององค์ ร่วมวงศ์กษัตรา

ไวยราชกุมารา พระสุตชฎาขนิษฐารอง

คลองน้ครเศ เกิดอาเพศสามองค์พี่น้อง

สงสารเจ้านวลละออ กับพี่ชายรองต้องทนผจญกรรม

ซ้ำ (*)

เพลง “เจ้าหญิงแดงอ่อน” ได้เล่าถึงความงามของเจ้าหญิงแดงอ่อนว่าเหมือนกับพระจันทร์ในคืนวันเพ็ญ และมีผิวพรรณที่ผุดผ่องไปทั่วร่างกายเหมือนกับหงส์ สมกับเป็นกษัตริย์ ใครได้สบตาก็เหมือนโดนมนต์สะกด เจ้าหญิงมีพี่น้องอีก 2 พระองค์ คือ ไวยราช และพระสุตชญา ที่คลองเมืองอยู่ด้วยกัน แต่เกิดเหตุร้ายกับเจ้าหญิงผู้ดงาม และพระสุตชญา พี่ชายคนรอง โดยเพลงได้ใช้ดนตรีในจังหวะซ้ำ และมีลักษณะการประพันธ์เพลงที่ผสมกาศยานีกับกลอนแปดเข้าไว้ด้วยกัน อีกทั้งยังมีการใช้สัมผัสคำในทุกท่อนเพลงตามระบบฉันทลักษณ์อีกด้วย

เพลงได้นำเสนอเรื่องราวของละครในเบื้องต้น อันเป็นช่วงเหตุการณ์ที่นำไปสู่เรื่องราวทั้งหมดของละคร แต่เพลงไม่ได้บอกรายละเอียด และเนื้อเรื่องส่วนอื่นของละคร ทำให้ผู้ฟังรับรู้เรื่องราวของละครในเบื้องต้นเท่านั้น แต่ผู้ฟังก็สามารถคาดเดาเนื้อเรื่องของละครได้ว่าเนื้อเรื่องจะเกี่ยวข้องกับการผจญเคราะห์กรรมของเจ้าหญิง และพี่ชายในท่อน “สงสารเจ้านวลละออ กับพี่ชายรองต้องทนผจญกรรม” โดยรวมเพลงได้เน้นการเล่ารายละเอียดของเจ้าหญิงแดงอ่อน ซึ่งเป็นนางเอกของเรื่องเกี่ยวกับความงามผ่านคำที่สละสลวย สังเกตได้จากการใช้คำ เช่น สมร โสภา ลาวัญย์ ผ่องพรรณ และเจ้านวลลออ นอกจากนี้ ยังมีคำว่า “สรรพวงค์” ที่แปลว่า ร่างกาย “น้ครเศ” ที่แปลว่า เมือง และ “หงส์เหมราช” ที่เป็นการเปรียบเทียบเจ้าหญิงแดงอ่อนกับความงดงามของสัตว์ในวรรณคดี

ตัวอย่างเพลงละครเรื่อง “โกมินทร์” (2532) เพลงนำละครโทรทัศน์ที่เล่าเรื่องละคร

เรื่องย่อ โกมินทร์ เด็กอายุ 12 ปี แต่มีความสามารถที่เก่งกล้าเฉพาะตัว เพราะมีอาวูรวิเศษติดตัวมาตั้งแต่กำเนิด พระราชาโกสุทัม ผู้เป็นบิดา จึงได้ส่งโกเมศและโกมล ผู้เป็นพี่ชายของโกมินทร์ไปศึกษาวิชากับพระดาบส เพื่อที่จะได้มีความเก่งกล้าสามารถทัดเทียมกับน้องชาย วันหนึ่งโกมินทร์ได้

ต่อสู้กับอัคคี บุตรชายของกะโศหน พญานาคราชแห่งเมืองใต้บาดาล จนอัคคีถึงแก่ความตาย เมื่อกะโศหนทราบข่าว จึงได้ขู่บังคับให้โกสุทนต์ส่งโกมินทร์มาให้ตนลงโทษ โกมินทร์จึงได้ต่อสู้กับกะโศหนและได้รับชัยชนะ กะโศหนสาบานว่าจะไม่มารุกรานกุสินครอีก ต่อมาด้วยความซุกซน โกมินทร์ได้แอบหยิบคันธนูวิเศษในห้องเก็บอาวุธของบิดา และได้ยิงลูกธนูออกไป จนบังเอิญไปถูกลูกศิษย์ของนักพรตเสียชีวิต พระดาบส อาจารย์ของโกเมศและโกมลรับรู้ด้วยญาณวิเศษว่าโกมินทร์กำลังตกอยู่ในอันตราย จึงได้ออกมาช่วยโกมินทร์และรับเป็นลูกศิษย์ ภายหลังกะโศหนผิดคำพูด โดยพาพี่ทั้งสามคนคือ นาคา นาคี และนาโค ขึ้นมาบุกกุสินคร แล้วบังคับให้ส่งโกมินทร์ให้ พระดาบสล่วงรู้ว่าโกมินทร์จะมีเคราะห์หนัก ถึงขั้นเสียชีวิตก่อนวัย จึงเรียกโกมินทร์ให้ทูลขอพระมารดาให้สร้างศาลเพียงตาพร้อมรูปปั้นเทวดาจริง เพื่อที่ว่าวิญญูณของโกมินทร์จะได้เข้ามาพักอยู่ชั่วคราว โดยเรื่องทั้งหมดต้องเก็บเป็นความลับ โกมินทร์ประกาศก็จะยอมตายเพื่อให้ทุกอย่างกลับคืนสู่ปกติสุข ต่อมาวันหนึ่งโกสุทนต์และอภิมาศ (คนสนิท) ได้ออกเที่ยวป่าและเจอเข้ากับศาล อภิมาศได้ทูลยุยงให้โกสุทนต์ทำลายศาลทิ้งเสีย พระดาบสจึงชุบตัวโกมินทร์ขึ้นมาใหม่ให้มีร่างกายที่แข็งแกร่งประดุจทองแดง จากนั้นโกมินทร์กับพี่ทั้งสองได้ชักชวนกันบุกเมืองบาดาล เพื่อแก้แค้นตะโกหน

ชื่อเพลง “โกมินทร์”

ชีวิตนี้เหมือนมีกรรมนำกำเนิด บาบช้ากรรมเกิดไม่สร้างชา

ตั้งแต่เยาว์วัยดีกลับร้ายหรือเป็นชะตา พรหมไฉนหาสร้างกำเนิดเกิดโกมินทร์

โกมินทร์กุมาร ฉลาดกล้าหาญร่าเริงแจ่มใส

กร้าวแกร่งเกินวัย หาใครไม่มีเทียบทาน

จึงเกิดเรื่องร้าย ไม่ตั้งใจเพราะกำลังมหาศาล

ต้องสังหาร ทั้งที่ไม่ได้เจตนา

โกมินทร์คนดี มากมีศัตรูหมู่มารผลาญปล่า

ตะโกหนนาคา มากมีฤทธิ์ยังไม่กล้าต่อกร

พระบิดาโกสุทัม เกิดหวั่นไหวหัวใจรานรอน
 หวั่นเกรงเดือดร้อน จึงทรงโกรธโทษโกมินทร์
 โกมินทร์ไม่สิ้นเคราะห์กรรม พลาดทำถล่ำหลวงจีนมุ้งร้าย
 ฤาษีอาจารย์เร็วไว ช่วยโกมินทร์ไว้ก่อนจะเสียที
 นาคาพี่น้องปองร้าย ต่างออกอุบายมุ่งหมายย่ำยี
 โกมินทร์รักประชาชี สละชีวีชีพจึงวางวาย
 คนทำความดี ไม่น่ามีชีวิตวางวาย
 เรื่องราวเลวร้าย คลี่คลายด้วยท่านฤาษี
 เคราะห์กรรมหลากหลาย ต่างก็พ่ายแพ้แก่กรรมดี
 สพสุขชีวี ด้วยความดีตอบแทนโกมินทร์

เนื้อเพลงได้นำเสนอเรื่องราวของโกมินทร์ ผู้เหมือนมีกรรมมาตั้งแต่กำเนิด เนื่องจากโกมินทร์ มีกำลังอันมหาศาลมาตั้งแต่เกิด ทำให้เขาพลาดพลั้งคร่าชีวิตของใครหลายคนไปอย่างไม่มีเจตนา ด้วยเหตุนี้ส่งผลให้ไม่มีใครกล้ามาต่อกรกับโกมินทร์ แม้แต่พญานาคตะโกहनเองก็ตาม แต่ถึงอย่างไร พระบิดาโกสุทัมก็ทรงโกรธโกมินทร์ที่คอยสร้างแต่ความเดือดร้อนอยู่เสมอ เคราะห์กรรมของโกมินทร์ยังไม่หมดสิ้น เพราะได้เกิดเหตุการณ์ทะเลาะวิวาทระหว่างโกมินทร์กับหลวงจีน ซึ่งถึงแม้ฤาษีจะช่วยให้ผ่านพ้นไปได้ แต่โกมินทร์ยังคงถูกเหล่านาคคอยออกอุบายปองร้าย สุดท้ายโกมินทร์จึงต้องยอมสละชีวีตเพื่อจบปัญหาทั้งหมด แต่ฤาษีก็ได้ช่วยโกมินทร์ให้ผ่านพ้นเคราะห์กรรมนี้ไปได้อีกครั้ง สุดท้ายเคราะห์กรรมทั้งหมดก็ต้องพ่ายแพ้ให้แก่กรรมดีของโกมินทร์

เพลง “โกมินทร์” ได้ใช้ดนตรีในจังหวะช้า ผสมกับดนตรีในจังหวะเร็ว โดยมีรูปแบบการประพันธ์แบบกลอนแปดเป็นส่วนใหญ่ ซึ่งมีสาเหตุมาจากดนตรีที่มีจังหวะเร็ว ทำให้คำต้องมีจำนวนที่มากขึ้นเพื่อให้พอดีกับจังหวะ นอกจากนี้ เพลงยังมีการใช้คำสัมผัสปรากฏอยู่ทั่วทั้งเพลงอีกด้วย

เพลงได้เล่าเรื่องราวของโกมินทร์ถึง 3 เหตุการณ์สำคัญ ได้แก่ 1. การทะเลาะวิวาทระหว่างโกมินทร์กับตะโกหนาคาที่มีฤทธิ์เดชมาก แต่ก็ต้องพ่ายแพ้ให้แก่โกมินทร์ 2. การทะเลาะวิวาทระหว่างโกมินทร์กับหลวงจีนหรือนักพรต และ 3. การต่อสู้ระหว่างโกมินทร์กับเหล่าพี่น้องนาคา อันได้แก่นาคา นาคี และนาโค ทั้งนี้เพลงยังได้บอกอีกว่าในแต่ละเหตุการณ์ ฤาษีหรือพระดาบสได้ให้ความช่วยเหลือโกมินทร์อยู่เสมอ นอกจากนี้ เพลงยังได้เล่าถึงพระบิดาโกสุมทัมที่ทรงโกรธและกล่าวโทษโกมินทร์ ถึงแม้เพลงจะไม่ได้เล่าเรื่องราวของละครจนถึงตอนจบของเรื่อง แต่จากเนื้อเพลงทั้งหมดที่มีก็เพียงพอที่จะทำให้ผู้ฟังเข้าใจเนื้อเรื่องโดยย่อของละครได้ ส่งผลให้ผู้ฟังนั้นมึอารมณ์ร่วมไปกับละครมากยิ่งขึ้น

ตัวอย่างเพลงละครเรื่อง “นางสิบสอง” (2543) เพลงละครโทรทัศน์ที่เล่าเรื่องละคร

เรื่องย่อ สามภรรยาคนหนึ่งมีลูกสาวถึง 12 คน ทำให้ฐานะทางบ้านตกต่ำลงเป็นอย่างมาก พ่อจึงได้ออกอุบายนำลูก ๆ ทั้งสิบสองไปปล่อยป่า เมื่อนางยักษ์สันตราได้มาพบเห็นเข้า ก็รู้สึกรักและเอ็นดู จึงได้เปลี่ยนชื่อตนเองเป็นสันธมาลา และปิดบังนางสิบสองว่านครทานตะวันเป็นเมืองยักษ์ จนกระทั่งพวกนางโตเป็นสาวงาม และได้ไปพบเห็นกองกระดูกมากมายที่ซ่อนอยู่ในเมือง ด้วยความหวาดกลัว พวกเธอจึงชักชวนกันหนีออกจากเมืองยักษ์ ทำให้นางสันธมาลาารู้สึกโกรธแค้น แม้จะได้เมรีธิดาบุญธรรมเชื้อสายยักษ์มาเลี้ยงดูแทน แต่นางสันธมาลา ยังคงติดตามไล่ล่านางทั้งสิบสอง จนไปถึงเมืองกุดตระนคร และได้เป่ามนต์เสน่ห์ให้พระรถสิทธิ์ พระสวามีของพวกนางหลงไหล นางยักษ์สั่งควักลูกตานางทั้งสิบสอง และให้ไปอาศัยอยู่ในอุโมงค์ แต่นางเกา น้องคนสุดท้ายโดนควักตาไปเพียงข้างเดียว เพราะพระรถสิทธิ์ทรงยกเลิกคำสั่ง นางสิบสองคลอดลูกในอุโมงค์อย่างยากลำบาก ลูกๆ ของนางทั้งสิบเอ็ดคนตายหมด พวกนางจึงนำเนื้อทารกมาแบ่งกันกินปะทั่งชีวิต เหลือแต่นางเกาที่ให้กำเนิดพระโอรสและตั้งชื่อว่า รถเสน โดยที่นางสันธมาลาได้รู้ระแคะระคาย จนได้พบกันโดยบังเอิญ นางจึงได้นำเด็กหนุ่มไปเลี้ยงดูจนโต ต่อมาเมื่อนางรู้ว่ารถเสนเป็นลูกของนางเกาก็โกรธแค้นจึงได้ออกอุบายให้รถเสนไปหาที่เมืองทานตะวัน โดยให้สาส์นที่ตนเขียนว่าเมื่อรถเสนมาถึงก็ให้ฆ่าทิ้งเสีย เมื่อรถเสนแวะพักที่กระท่อมของฤาษี ฤาษีได้ขออ่านสาส์นของรถเสน และได้แปลงสาส์นว่าให้แต่งงาน เมื่อเมรีธิดาอ่านสาส์นก็เกิดความรัก จึงได้แต่งงานและอยู่ที่เมืองทานตะวันช่วงเวลาหนึ่ง แม้รถเสนจะรักเมรีมากเพียงใด แต่ด้วยความกตัญญูต่อแม่และป่า ๆ ก็ทำให้รถเสนเลือกที่จะนำลูกตาของนางสิบสองและยาวิเศษจากทานตะวันกลับกุดตระนคร เมรีจึงตรอมใจตาย นางทั้งสิบสองได้มีดวงตาเหมือนเดิม

ชื่อเพลง “นางสิบสอง”

โฉมนั้นสะคราญทั่วร่าง สิบสองนางแรกรุ่นอ่อนละมุนโฉม

แต่ชีวิตเฉา ทุกนางสุดเหงามระทมชมชื่น

สู่เวรกรรมพ่อแม่นำน้องปล่อยพนา ลิขิตแห่งโชคชะตานางยักษ์มีใจอุ้มชู

เลี้ยงลูกผูกพันเอ็นดู เจ้าสู่รู้แม่ห้ามไม่ฟัง

แม่เฒ่าสร้างสันดินฟัง เลือดแดงขลังทุกนางตื่นกลัว

นางยักษ์สันตราคับแค้นใจ จะตามผลลาญมันไปถึงพารา

เพื่อแย่งคู่เคียงรักควักลูกตา ให้เมรีรักษาถ้าอาถรรพ

รถเสนตามมาอย่าไว้มัน พอถึงวันกินวันถึงคินกินคิน

พระธาชีแปลงสาสนสาสนน้อนล เมรีหงกลรักวุ่นวาย

สามจอกสี้จอกมากรอกเ้า นางเมรีชีเ้าก็หลับไป

เพลงกล่าวถึงหญิงงามทั้ง 12 คน ที่โดนพ่อแม่นำมาปล่อยทิ้งไว้ในป่า แต่นางยักษ์มาพบเข้า จึงรับไปเลี้ยงดู แต่หญิงสาวทั้ง 12 ไม่ฟังคำห้ามของนางยักษ์ จึงได้ล่วงรู้ความจริงว่าแม่เลี้ยงไม่ใช่มนุษย์ นางยักษ์โกรธแค้นใจ จึงตามล่าพวกนางมาที่เมืองแห่งหนึ่ง และแย่งพระสวามีของพวกนาง อีกทั้งยังได้ควักลูกตาของพวกนางมาเก็บไว้ รถมเสนลูกของนางเกาน้องคนสุดท้องได้เดินทางไปยังเมืองของเมรี พร้อมกับสาสน์ที่มีข้อความว่าให้ฆ่ารถเสนทิ้งเสีย โดยให้ยักษ์จับกิน ซึ่งปรากฏในตอนที่ว่า “รถเสนตามมา อย่าไวมัน พอถึงวันกินวัน ถึงคินกินคิน” แต่พระธำชีได้แปลงสาสน์ขึ้นใหม่ รถมเสนจึงได้รักกับเมรี

เพลง “นางสิบสอง” ได้ใช้ดนตรีในจังหวะช้า ผสมกับดนตรีในจังหวะเร็ว โดยมีรูปแบบการประพันธ์แบบกลอนแปด และมีการใช้คำสัมผัสปรากฏอยู่ทั่วทั้งเพลง ทั้งนี้เพลงได้เล่าถึงเนื้อเรื่องของ

ละครตั้งแต่ต้นเรื่องจนจบ แม้เพลงจะมีการแทรกอารมณ์ของนางยักษ์เอาไว้ แต่ถือเป็นเพียงส่วนหนึ่งในการเล่าเรื่องตามลำดับชั้นของเนื้อเรื่องเท่านั้น โดยเพลงได้เล่าเรื่องเริ่มตั้งแต่นางทั้ง 12 คน ถูกปล่อยป่า จนถึงรถเสนได้แต่งงานกับเมรี ผู้ฟังสามารถรับรู้เรื่องราวของละครได้ทั้งหมด ถือเป็นตัวอย่างเพลงนำละครที่สรุปลำดับเรื่องราวของละครแก่ผู้ฟัง ทั้งนี้เพลงได้ใช้ภาษาที่สละสลวย เนื่องจากละครเรื่องนี้สร้างขึ้นจากวรรณคดี อันส่งผลทำให้การใช้ภาษาในเพลงนี้เหมือนกับคำกลอน

ตัวอย่างเพลงละครเรื่อง “ยอพระกลืน” (2557) เพลงนำละครโทรทัศน์ที่เล่าเรื่องละคร และเล่าถึงตัวละคร

เรื่องย่อ ท้าววรรณ และพระนางบุษบง ได้จัดงานเลือกคู่พระธิดา นามว่า “เกศนิ” ทำให้มีราชา และเจ้าชายจากต่างเมืองมาเลือกคู่มากมาย แต่นางกลับเลือกชายที่สติไม่เต็ม ท้าววรรณจึงขับไล่นางออกนอกวัง ชายบ้าใบ้จึงคืนร่างกลายเป็นพระอินทร์ดั้งเดิม และพานางเกศนิขึ้นไปอยู่บนสวรรค์จนมีลูก แต่ทวยเทพจะมีลูกไม่ได้ เนื่องจากผิดธรรมเนียม ดังนั้น พระอินทร์จึงนำลูกที่ชื่อว่า “ยอพระกลืน” มาไว้ในปล้องไผ่ และเสกของอำนาจความสะดวกให้แก่ยอพระกลืนจนโตเป็นสาว ทำให้ปล้องไผ่นั้นหอมอบอวล จนมณีพิชัย โอรสท้าวพิไชยนุราช และนางจันทร์ แห่งกรุงอยุธยาได้กลิ่นจากปล้องไผ่ จึงใช้ดาบฟันปล้องไผ่ และปรากฏร่างยอพระกลืน จึงพบรักกัน และได้พานางเข้าวัง แต่ฝ่ายแม่นั้นเกลียดชังยอพระกลืนเป็นอย่างยิ่ง เพราะได้หมั้นหมายโอรสกับองค์หญิงแห่งกรุงจีนไว้แล้ว นางจึงใส่ร้ายว่ายอพระกลืนเป็นกระสือกินแมว ยอพระกลืนจึงถูกขับไล่ออกจากวัง แต่พระอินทร์ได้ลงมาบอกให้ลูกสาวแปลงกายเป็นพราหมณ์ รอแก้แค้นอยู่ริมสระน้ำ วันหนึ่งนางจันทร์มาอาบน้ำที่สระ และถูกงูกัด พราหมณ์ได้ตามเข้าวังพร้อมกับบอกนางจันทร์ว่าจะรักษาพิษงูให้ หากนางยอมบอกความจริงว่ายอพระกลืนไม่ได้เป็นกระสือ จากนั้นพราหมณ์ก็เอ่ยปากขอมณีพิชัยไปเป็นทาสสักกระยะหนึ่ง มณีพิชัยอยู่รับใช้พราหมณ์ที่อาศรมเป็นเวลานานหลายเดือน ถึงแม้พราหมณ์ยอพระกลืนจะแปลงกายเป็นสาวสวยมาลวงล่อให้หลงรัก แต่มณีพิชัยก็ไม่เคยขายตาแล พราหมณ์ยอพระกลืนจึงเห็นว่า สามีของตนซื่อสัตย์กับตนเอง จึงคืนมณีพิชัยให้แก่เมืองอยุธยาดั้งเดิม ทางกรุงจีนเมืองปักกิ่งได้เร่งรัดให้โอรสเมืองอยุธยามาแต่งงานกับองค์หญิงเล็ก เจ้าชายมณีพิชัยจึงต้องไปอภิเษกเพราะกลัวจะเกิดสงครามใหญ่ พราหมณ์ยอพระกลืนจึงขอตามไปด้วย พอไปถึงเจ้ากรุงจีนได้ทราบวามณีพิชัยได้มีชายา

แล้ว จึงคิดจะประหาร ทั้งสองจึงหนีหลงเข้าไปในเมืองยักษ์ สลบไร้สติเพราะมนต์แห่งเมืองยักษ์ มณีพิชัยถูกจับตัวไปให้นางผกาลูกสาวของนางยักษ์วาสน์ เมื่อพราหมณ์พื้นจึงแปลงกายเป็นนางยอพระกลีน และหมดสติไปอีกครั้ง พระอินทร์จึงลงมาแก้ไขเรื่องราวแล้วนำทั้งสองมาส่งที่เมืองอยุธยา ทั้งสองจึงครองรักกันอย่างมีความสุข

ชื่อเพลง “ยอพระกลีน”

(ชาย) นางนั้นเปรียบนางหงส์ โลกตะลึงหลงรักยอพระกลีน

เธอสวยซึ่งจับจินต์ เหมือนเดือนลอยอยู่บนดิน แต่หอมรินถึงฟ้า

(หญิง) ยอพระกลีนรินหอม ต้องจำยอมแพ้พ่ายโชคชะตา

ความรักความเส่นหา บิบบิ้นให้ใจอ่อนหล้าต้องเสียน้ำตาทุกที

(ดนตรีเร็ว) แสนสงสาร เอ้อ เอ้ย เอย ยอพระกลีนเอย

เจ้าถูกใส่ร้ายป้ายมลทิน ว่ายอพระกลีนกินแมวเอย

ระหกระเหินเดินดิน ยอพระกลีนแม่ทราชมเขย

รอให้ราชรถมาเกย เอ้อ เออ เอิง เอ้ย

(หญิง) ความรักที่ฝืนไฟทำร้ายใจ เพิ่มพูนทุกข์ทวี

(ชาย) ไฟรักแผดเผาชีวี แต่บางที่เหมือนน้ำทิพย์ชโลมใจ

(หญิง) ยอพระกลีนเจ้าเอ้ย ถูกเหยียดเย้ยยอมก้มหน้ารับไว้

(ชาย) รักหนอรักมากลับกลายซ้ำใจให้เป็นอาจณ ยอพระกลีนเจ้าเอย

เพลงได้เปรียบเทียบยอพระกลิ้งว่างดงามเหมือนกับหงส์ หรือดวงจันทร์ที่ลอยอยู่บนพื้นดิน มีกลิ่นกายหอมลอยฟุ้งขึ้นไปถึงบนฟ้า ซึ่งหากใครก็ตามที่ได้พบเจอเป็นอันต้องหลงรัก แต่ด้วยโชคชะตา เธอจึงถูกใส่ร้ายว่าเป็นกระสือกินแมว จนต้องโดนขับไล่ออกจากเมือง รอวันที่โชคชะตาจะเข้าข้างเธออีกครั้ง แต่ความรักกลับทำร้ายจิตใจเธอซ้ำแล้วซ้ำเล่า

เพลง “ยอพระกลิ้ง” ได้ใช้ดนตรีในจังหวะช้า โดยมีการใช้คำสัมผัส และรูปแบบการประพันธ์แบบกลอนแปด โดยเพลงได้เล่าถึงตัวละคร สังเกตได้จากการที่เพลงได้กล่าวถึงแค่ยอพระกลิ้งเพียงตัวละครเดียว อีกทั้งยังได้กล่าวถึงความงามและความหอมของร่างกายยอพระกลิ้งในหลายท่อนเพลง นอกจากนี้ เพลงยังได้เล่าเนื้อเรื่องของละครบางส่วนดังที่ได้กล่าวในข้างต้น ทั้งนี้ผู้ฟังจะสามารถรับรู้ได้ถึงความรักที่ทำร้ายจิตใจของยอพระกลิ้งซ้ำแล้วซ้ำเล่า ถึงแม้ผู้ฟังอาจไม่ทราบถึงการที่มณีพิชัยต้องแต่งงานกับองค์หญิงเล็กของกรุงจีนเมืองปักกิ่ง และการที่มณีพิชัยถูกนางยักษ์วาสนพาตัวไปให้ลูกสาวที่ชื่อนางผกา แต่ผู้ฟังก็สามารถคาดเดาเนื้อเรื่องของละครได้ ซึ่งถึงแม้เพลงจะมีการใส่อารมณ์ที่ซอกซำของยอพระกลิ้งลงไป แต่เนื้อหาของเพลงทั้งหมดเป็นการแนะนำตัวละคร และเล่าเรื่องราวของละครไปพร้อม ๆ กับอารมณ์ของตัวละคร ดังนั้น เพลง “ยอพระกลิ้ง” จึงเป็นเพลงที่เล่าถึงตัวละครผสมกับเล่าเรื่องของละคร โดยมีการใช้ภาษาที่มีความสละสลวย สังเกตได้จากคำว่า “จินต์” ที่แปลว่าความคิดหรือใจ, “มลทิน” ที่แปลว่าความต่างพร้อย, “แม่ทรามเซย” ที่แปลว่าหญิงงามผู้เป็นที่รัก, “น้ำทิพย์ชโลมใจ” ที่แปลว่าน้ำวิเศษที่ทำให้ใจชุ่มชื่น และ “อาจิดน” ที่แปลว่าเสมอ ๆ

สรุปการวิเคราะห์ตัวอย่างเพลงนำละครโทรทัศน์ แนวเรื่องละครพื้นบ้าน (Folktale)

หรือ ละครจักร ๆ วงศ์ ๆ

จากการวิเคราะห์เพลงละครเรื่อง “ขุนแผนผจญภัย”, “เจ้าหญิงแดงอ่อน”, “โกมินทร์”, “นางสิบสอง (พระรถเมรี)” และ “ยอพระกลิ้ง” ซึ่งเรียงตามยุคของพัฒนาการเพลงละคร จำนวน 5 เพลง ผู้วิจัยได้สรุปข้อมูลว่า เพลงละครในแนวเรื่องละครพื้นบ้าน (Folktale) หรือละครจักร ๆ วงศ์ ๆ มีความชัดเจนในการเลือกใช้ประเภทของการเล่าในเพลงละครโทรทัศน์แบบเล่าเรื่องละคร โดยรูปแบบการใช้ฉันทลักษณ์ที่พบมากที่สุดคือ กลอนแปด ซึ่งผู้วิจัยมีความคิดเห็นว่า สาเหตุมาจากการที่เพลงต้องเล่าเนื้อเรื่องของละครในปริมาณมาก ทำให้เพลงต้องนำเสนอเนื้อหาไว้ให้ได้มากที่สุด ทั้งนี้

เนื่องจากเนื้อเรื่องของละครจักรวงศ์มีความซับซ้อน และมีเอกลักษณ์เฉพาะตัว หากเพลงเลือกการเล่าแก่นเรื่อง การเล่าบรรยากาศละคร หรือการเล่าอารมณ์ของตัวละคร จะส่งผลให้การสื่อสารเนื้อหาของเพลงที่คอยสนับสนุนเนื้อหาของละครเป็นไปได้อย่างไม่ครอบคลุม กล่าวได้ว่า เพลงละครโทรทัศน์ในแนวเรื่องละครพื้นบ้าน หรือละครจักร ๆ วงศ์ ๆ ไม่ว่าจะผ่านไปกี่ยุคสมัย เพลงก็ยังคงเอกลักษณ์ของการเล่าเรื่องละครเอาไว้ ถึงแม้ว่าในบางเพลงจะมีการผสมผสาน/แฝงการเล่าในประเภทอื่น ๆ ไปด้วยก็ตาม แต่นั่นก็เป็นการเล่าที่ช่วยส่งเสริมการเล่าเรื่องของเพลงให้มีความชัดเจนมากยิ่งขึ้นเท่านั้น ทั้งนี้เพื่อให้ผู้ฟังและผู้ชมละครได้เข้าใจถึงเนื้อหาของละครที่มีปริมาณมาก อันมีจำนวนตอน ออกอากาศที่ยาวได้ง่ายยิ่งขึ้น นอกจากนี้ ผู้วิจัยยังได้ตั้งข้อสังเกตอีกว่า ในยุคต้นของเพลงละครในแนวเรื่องละครพื้นบ้าน หรือละครจักร ๆ วงศ์ ๆ เพลงจะเลือกใช้ดนตรีช้าหรือดนตรีเร็วแบบใดแบบหนึ่ง แต่ตั้งแต่ยุคที่ 4 ตามยุคของเพลงนำละครเรื่อง “โกมินทร์” ซึ่งเป็นตัวอย่างในการวิเคราะห์สังเกตได้ว่า ดนตรีจะมีการผสมผสานจังหวะช้าและเร็ว เพื่อเร้าอารมณ์ให้ผู้ฟังนั้นรู้สึกอยากติดตามเพลงละครมากยิ่งขึ้น

2.3 การวิเคราะห์เพลงของละครผลิตซ้ำ (Remake)

ผู้วิจัยได้วิเคราะห์เพลงนำละครทั้งหมดจำนวน 860 เพลง และได้พบเพลงนำละครจำนวนหนึ่ง ซึ่งเป็นเพลงของละครผลิตซ้ำ (Remake) โดยเพลงนำละครเหล่านั้นมีทั้งเพลงที่ใช้เพลงเดิม แต่ได้รับการเรียบเรียงดนตรีใหม่ และเพลงที่ได้รับการประพันธ์เพลงขึ้นใหม่เมื่อมีการนำละครเรื่องดังกล่าวกลับมาสร้างใหม่ ซึ่งเป็นประเด็นที่น่าสนใจ ทั้งนี้ ผู้วิจัยจึงได้นำเอาเพลงนำละครดังกล่าวมาวิเคราะห์แยกเป็นบางส่วน เพื่อให้เห็นถึงพัฒนาการของเพลงนำละครของละครผลิตซ้ำ (Remake) ได้ชัดเจนยิ่งขึ้น โดยผู้วิจัยจะแยกการวิเคราะห์เพลงนำละครของละครผลิตซ้ำ (Remake) ออกเป็น 3 กรณี ได้แก่

1. การวิเคราะห์เพลงนำละครของละครผลิตซ้ำ (Remake) ที่ไม่ประพันธ์เพลงละครโทรทัศน์ขึ้นใหม่ โดยเพลงอาจมีการเรียบเรียงเสียงประสาน และดนตรีใหม่เพื่อให้เพลงสอดคล้องกับความนิยมตามสมัยนิยม ซึ่งเพลงละครตัวอย่างมีรายชื่อดังนี้
 - จำเลยรัก

- แต่ปางก่อน
- บ้านทรายทอง
- ปริศนา
- ปอบผีฟ้า
- สี่ยอดกุมาร
- อีสา

2. การวิเคราะห์เพลงนำละครของละครผลิตซ้ำ (Remake) ที่ประพันธ์เพลงละครโทรทัศน์ขึ้นใหม่ โดยเพลงมีความใกล้เคียงกับเพลงเดิม ซึ่งเพลงละครตัวอย่างมีรายชื่อดังนี้

- คู่กรรม
- ทวิภพ
- ทายาทอสูร
- บ่วง
- ละอองดาว
- ห้องหุ่น
- อาญารัก



3. การวิเคราะห์เพลงนำละครของละครผลิตซ้ำ (Remake) ที่ประพันธ์เพลงละครโทรทัศน์ขึ้นใหม่ โดยเพลงไม่มีความใกล้เคียงกับเพลงเดิม ซึ่งเพลงละครตัวอย่างมีรายชื่อดังนี้

- เจ้าสาวของอานนท์
- บ่วงหงส์
- พรพรหมอลเวง
- พลับพลึงสีชมพู
- ไฟลั้งไฟ
- โรงแรมผี
- อุบัติเหตุ

2.3.1 การวิเคราะห์เพลงนำละครของละครผลิตซ้ำ (Remake) ที่ไม่ประพันธ์เพลงละครโทรทัศน์ขึ้นใหม่

- จำเลยรัก
- แต่ปางก่อน
- บ้านทรายทอง
- ปริศนา
- ปอบผีฟ้า
- สียอดกุมาร
- อีสา

แนวเรื่อง	ละคร	ประเภทของการเล่าในเพลงนำละครโทรทัศน์				
		เล่าเรื่อง ละคร	เล่าแก่น เรื่องละคร	เล่าบรรยากาศ ละคร	กล่าวถึงตัวละคร	
					เล่าถึงตัวละคร	เล่าอารมณ์ ของตัวละคร
เรingers	จำเลยรัก					✓
ย้อนยุค	แต่ปางก่อน	✓		✓		✓
ย้อนยุค	บ้านทรายทอง					✓
เรingers	ปริศนา					✓
ผี	ปอบผีฟ้า			✓		
พื้นบ้าน	สียอดกุมาร	✓				
ย้อนยุค	อีสา		✓			

ตารางที่ 10 ตารางแสดงตัวอย่างเพลงผลิตซ้ำ (Remake) ที่ไม่ประพันธ์เพลงละครโทรทัศน์ขึ้นใหม่
สำหรับการวิเคราะห์เพลงละครโทรทัศน์

ตัวอย่างเพลงละครเรื่อง “จำเลยรัก”⁹ เพลงนำละครโทรทัศน์ที่เล่าอารมณ์ของตัวละคร

เรื่องย่อ ฤกษ์ รังสิมันต์ เสียใจมากกับการฆ่าตัวตายของหริณ รังสิมันต์ ผู้เป็นน้องชาย เขาจึงออกตามล่าหาหญิงสาวที่เป็นต้นเหตุของเหตุการณ์นี้ นั่นคือ ศันสนีย์ สาวสวยรวยเสน่ห์ผู้เป็นที่หมายปองของชายหนุ่มมากมาย แต่ฤกษ์กลับไม่รู้เลยว่าหญิงสาวที่จับตัวมานั้นคือ ไศรยา น้องสาวผู้แสนดีของศันสนีย์ ไศรยาต้องยอมจำนนให้ฤกษ์โชคสับต่าง ๆ นานา และใช้งานเยี่ยงทาส อีกทั้งยังมีนายไข่มุกที่คอยเผด็จไม่ให้ไศรยาหนีไปไหน วันหนึ่งฤกษ์ต้องออกไปทำงาน จึงทำให้เขาได้รู้จักกับศันสนีย์ตัวจริง เมื่อศันสนีย์ได้พบกับฤกษ์ก็ตกหลุมรักทันที เธอจึงตัดสินใจทิ้งคู่มั่นอย่างรัวซัดโดยไม่ลังเลเหมือนครั้งที่เธอทำกับหริณ เมื่อฤกษ์ได้รู้ความจริง เขารู้สึกผิดกับไศรยาเป็นอย่างมาก เขาพยายามทำทุกวิถีทางเพื่อปรับความเข้าใจกับไศรยา หญิงสาวที่เขารักอย่างสุดหัวใจ

ชื่อเพลง "จำเลยรัก"

เจ็บแค้นเคืองโกรธโทษฉันใญ่ ฉันทำอะไรให้เธอเคืองชุ่น

ปรักปรำฉันเป็นจำเลยของคุณ นี่หรือพ่อนักบุญแท้จริงคุณคือคนป่า

ไม่ขอคุกเขาเผ่าจ้องอน แม้ใจขาดรอนขอตายดีกว่า

ไม่ขอร้องใครให้กรุณา ไม่ขอเสรีาศภาหรือบิบน้ำตาอ่อนวอนใคร ๆ

เชิญคุณลงทัณฑ์บัญชา จนสมอรุณาจนสาแก่ใจ

ไม่มีวันที่ฉันจะร้องไห้ ร่ำไรเพราะฉันมิใช่หญิงเจ้าน้ำตา

* กักขังฉันเถิดกักขังไป ชังตัวอย่างชังหัวใจดีกว่า

อย่าชังหัวใจให้ทรมาณ ให้ฉันเสรีาศภาเหมือนว่าฉันเป็นเช่นดังจำเลย

⁹ ละครเรื่อง “จำเลยรัก” เคยถูกนำมาสร้างเป็นละครโทรทัศน์ในปี พ.ศ. 2517 ออกอากาศทางสถานีโทรทัศน์ไทยทีวีสีช่อง 9, ปี พ.ศ. 2523 ออกอากาศทางสถานีวิทยุโทรทัศน์กองทัพบกช่อง 5, ปี พ.ศ. 2531 และปี พ.ศ. 2540 ออกอากาศทางสถานีโทรทัศน์สีกองทัพบกช่อง 7 และปี พ.ศ. 2551 ออกอากาศทางสถานีโทรทัศน์ไทยทีวีสีช่อง 3

ซ้ำ (*)

เพลง “จำเลยรัก” ได้นำเสนอประเด็นสำคัญของละครผ่านรูปแบบฉันทลักษณ์กลอนแปดที่มีจุดสัมผัสคำที่ครบถ้วน เพลงได้เล่าประเด็นการกักขัง และความรักของทั้ง 2 ตัวละคร ผ่านอารมณ์ของตัวละครด้วยดนตรีที่มีจังหวะช้า โดยเพลงได้กล่าวถึงความคิดสงสัยของ “โศรยา” ที่มีต่อ “หฤष्ณี” ว่าตนนั้นทำอะไรผิด เธอจะไม่ขออ้อนวอน และจะไม่ขอร้องให้ เธอขอตายดีกว่าที่จะยอมรับความผิดที่เธอไม่ได้ทำ สุดท้ายเพลงได้ขมวดปมความรักระหว่างหฤष्ณีกับโศรยาหลังจากที่เธอโดนกักขัง ในท่อน “กักขังฉันเถิดกักขังไป ชังตัวเองยิ่งหัวใจดีกว่า อย่าขังหัวใจให้ทรมาณ ให้ฉันเศร้าโศกา เหมือนว่าฉันเป็นเช่นดังจำเลย” ดังนั้น ผู้ฟังจึงสามารถรับรู้ประเด็นสำคัญของละคร และคาดเดาเนื้อเรื่องของละครได้ ผ่านอารมณ์ของโศรยา

ตัวอย่างเพลงละครเรื่อง “แต่ปางก่อน”¹⁰ เพลงนำละครโทรทัศน์ที่เล่าเรื่องละคร เล่าบรรยากาศละคร และเล่าอารมณ์ของตัวละคร

เรื่องย่อ หม่อมเจ้ารังสิริ หรือ คุณใหญ่ บุตรชายคนเดียวของเสด็จในกรมฯ ในรัชสมัยรัชกาลที่ 6 ได้พบรักกับเจ้านางม่านแก้ว แต่ด้วยความริษยา มารดาของคุณใหญ่และท่านหญิงวิไลเรขา ผู้ที่มารดาหมายมาดให้เป็นคู่สมรส ลงมือลอบวางยาพิษม่านแก้วในคืนวันส่งตัวเข้าหอ กาลเวลาผ่านไป เจ้านางม่านแก้วได้เกิดเป็นราชาวดี เธอได้กลับเข้ามาในวังแห่งนี้อีกครั้ง ซึ่งในปัจจุบันเป็นโรงเรียนสตรี ราชาวดีมีโอกาสมพบกับวิญญานคุณใหญ่ ซึ่งเขาได้เล่าเรื่องราวในอดีตให้ฟังอยู่เสมอ เมื่อท่านหญิงวิไลเรขาได้เห็นหน้าราชาวดี เธอก็ปักใจเชื่อทันทีว่าเจ้านางม่านแก้วได้กลับชาติมาเกิด ท่านหญิงวิไลจึงพยายามที่จะวางยาราชาวดีอีกครั้ง แต่ในครั้งนี้นักชายนจิรายุส หลานชายของท่านหญิงวิไล ได้เข้ามาช่วยเหลือไว้ได้ทัน เมื่อท่านหญิงวิไลสิ้นใจ ราชาวดีได้ปฏิเสธคำขอแต่งงานของคุณชายนจิรายุส และตัดสินใจละทางโลกไปปฏิบัติธรรม เพื่ออุทิศส่วนกุศลให้กับคุณใหญ่ ผ่านไปไม่นาน ราชาวดีก็ได้เสียชีวิตลง และได้กลับมาเกิดเป็นลูกสาวของคุณฉวี เพื่อนรักของราชาวดี มีชื่อว่า อันตรา พร้อมกับ

¹⁰ ละครเรื่อง “แต่ปางก่อน” เคยถูกนำมาสร้างเป็นละครโทรทัศน์ในปี พ.ศ. 2530 และปี พ.ศ. 2548 ออกอากาศทางสถานีโทรทัศน์ไทยทีวีสีช่อง 3

คุณใหญ่ที่ได้กลับชาติมาเกิดเป็นลูกชายคนเดียวของคุณชายจิรายุส มีชื่อว่า หม่อมหลวงจิราคม ทั้งสองสนิทสนมผูกพัน และพัฒนาความสัมพันธ์กันอย่างรวดเร็ว จนในที่สุดการรอคอยการมาพบกันของทั้งคู่ก็สิ้นสุดลงด้วยความสุขสมหวัง

ชื่อเพลง “แต่ปางก่อน”

(ชาย) รอคอยเธอมาแสนนาน ทมวานวิญญานหนักหนา

ระทมอยู่ในอุรา แก้วกานดาฉันรอเธอผู้เดียว

(หญิง) เธอเคยแม่เราจากกันแสนไกล ชายใดดวงใจฉันไม่แลเหลียว

รักเธอแนใจจริงเชียว รักเธอผู้เดียวนิรันดร์

* (ชาย) แม้นมีอุปสรรคขวางหนาม

(หญิง) ขอตามไม่ยอมพลัดพรากจากกัน

(ชาย) เกิดชาติไหน ๆ ไม่ยอมห่างไกลกัน

(หญิง) ดวงจิตผูกพัน รักมันมีไว้เพียงเธอ

** (พร้อม) คงเป็นรอยบุญมาหนุนนำ รอยกรรมรอยเกวียนหมุนเปลี่ยนเสมอ

ให้เราได้มาเจอเจอ ฉันและเธอร่วมทุกข์ร่วมสุขสมดังรอคอย

เพลงได้ถ่ายทอดความรู้สึกภายในใจระหว่างชายหญิง มีเนื้อความเกี่ยวกับการรอคอยคนรักมาเป็นเวลานาน ซึ่งถึงแม้ทั้งคู่จะต้องเผชิญกับอุปสรรคในความรัก แต่ทั้งคู่ก็ไม่ยอมพรากจาก และขอตามมาเจอกันในทุกชาติภพ จนสุดท้ายผลบุญก็ได้นำพาทั้งคู่มาเจอกันและลงเอยกันในที่สุด

เพลง “แต่ปางก่อน” มีลักษณะการใช้ฉันทลักษณ์แบบกลอนแปด อีกทั้งยังมีคำสัมผัสที่ครบถ้วนในทุกท่อนเพลง โดยเพลงได้ผสมผสานการเล่าเรื่องละคร บรรยายกาศละคร และเล่าอารมณ์

ของตัวละคร (คู่พระนาง) เข้าไว้ด้วยกัน เนื่องจากละครเรื่องนี้เป็นละครแนวย้อนยุค เป็นเรื่องเกี่ยวกับความรักข้ามภพข้ามชาติถึง 3 ชาติ ทำให้ความรู้สึกของตัวละครคู่พระนาง มีความโดดเด่นมากเป็นพิเศษ เพลงจึงได้นำประเด็นชาติภพ ซึ่งเป็นบรรยากาศของเรื่องมาผนวกกับความรักของคู่พระนางที่เป็นอารมณ์ของตัวละครมาใช้ในการถ่ายทอดเพลงนี้ ถึงแม้เพลงจะไม่ได้เจาะจงตัวละคร สถานที่ และ แฉงการเล่าเรื่องของละครอย่างชัดเจน แต่ด้วยเนื้อเพลงทั้งหมดที่เป็นบรรยากาศโดยรวมของละคร ทำให้ผู้ฟังสามารถคาดเดาได้ถึงเนื้อเรื่องของละครว่ามีความเกี่ยวข้องกับการรอคอย ความรัก และ ชาติภพ ซึ่งสังเกตได้จากท่อนสร้อยของเพลง โดยวิรัช อยู่ถาวร ผู้แต่งเพลงได้ให้ข้อมูลว่า เพลงนี้เป็น เพลงที่ยึดเนื้อเรื่องของละคร โดยคำนึงถึงเนื้อหาที่ย้อนยุค และชาติภพเป็นหลัก (วิรัช อยู่ถาวร, สัมภาษณ์, 7 เมษายน 2559)

ตัวอย่างเพลงละครเรื่อง “บ้านทรายทอง”¹¹ เพลงนำละครโทรทัศน์ที่เล่าอารมณ์ของตัวละคร

เรื่องย่อ พจมาน พินิตนันท์ เด็กสาวผู้มีความหึงในศักดิ์ศรีและชาติกำเนิดของตน แม้จะเป็นเพียงสามัญชนคนธรรมดาก็ตาม เธอจำเป็นต้องจากบ้านสวนเดินทางเข้ากรุงเทพเพื่อเรียนหนังสือ ต่อ ตามความประสงค์ของบิดาที่เขียนสั่งไว้ก่อนเสียชีวิต ให้พจมานไปอาศัยอยู่กับครอบครัวหม่อมพรรณราย ซึ่งเป็นญาติของพ่อที่บ้านทรายทอง ที่นี่พจมานได้พบกับคนในตระกูลสว่างวงศ์ ซึ่งล้วนแต่เป็นเชื้อพระวงศ์ผู้สูงศักดิ์ที่เธอไม่เคยมาก่อน เธอได้รับการดูถูกเหยียดหยามต่าง ๆ นานา พวกเขา มิได้เห็นเธอเป็นญาติ หากปฏิบัติต่อเธออย่างผู้อาศัยที่ต่ำต้อย แต่ในที่สุดความดีงามของพจมานก็ชนะใจคุณชายกลาง ญาติผู้พี่ และทั้งคู่ก็ได้แต่งงานกันในที่สุด อีกทั้ง ท่านเจ้าคุณราชาพิพิธ ผู้เป็นบิดาของ หม่อมพรรณราย ยังสารภาพว่าบ้านทรายทองเป็นของสุรพลน้องชายแท้ ๆ ของท่าน ผู้เป็นปู่ของ พจมาน ทำให้พจมานกลายเป็นเจ้าของสิทธิ์ในบ้านทรายทอง

¹¹ ละครเรื่อง “บ้านทรายทอง” เคยถูกนำมาสร้างเป็นละครโทรทัศน์ในปี พ.ศ. 2501 และปี พ.ศ. 2513 ออกอากาศทางสถานีโทรทัศน์ช่อง 4 บางขุนพรหม, ปี พ.ศ. 2521 ออกอากาศทางสถานีโทรทัศน์ไทยทีวีสีช่อง 9, ปี พ.ศ. 2530 ออกอากาศทางสถานีโทรทัศน์สีกองทัพบกช่อง 7, ปี พ.ศ. 2543 ออกอากาศทางสถานีโทรทัศน์ไทยทีวีสีช่อง 3 และ ปี พ.ศ. 2558 ออกอากาศทางสถานีโทรทัศน์สีกองทัพบกช่อง 7

ชื่อเพลง "บ้านทรายทอง"

นี่คือสถานแห่งบ้านทรายทองที่ฉันปองมาสู่

ฉันยังไม่รู้เขาจะต้อนรับขับสู้เพียงไหน

อาจมีม้อบฉาบบนสีหน้าว่ามีน้ำใจ

แต่สิ่งซ่อนไว้ในดวงจิตคือความริษยา

* เขตรั้วไพศาลโอบบ้านทรายทองคือแขนของพระเจ้า

ขอจงเอื้อมมือและโอบกอดเราผู้ผ่านเข้ามา

เพียงเดียวดายอาจตายเพราะเงิ้อ้อนิจจา

โปรดอย่าอิจฉาสมาชิกใหม่ที่บ้านทรายทอง

ซ้ำ (*)

เพลง "บ้านทรายทอง" ได้เล่าถึง "พจมาน" โดยใช้สรรพนามแทนตัว "ฉัน" ที่ได้เดินทางมายังบ้านทรายทอง ซึ่งเธอไม่รู้เลยว่าเธอจะได้รับการต้อนรับหรือไม่ เพราะคนในบ้านอาจจะยิ้มให้เธอ โดยซ่อนความริษยาเอาไว้ภายใน พื้นที่ของบ้านทรายทองนั้นกว้างใหญ่ เหมือนแขนของพระเจ้า เธอเพียงอยากให้คนในบ้านต้อนรับเธอ และอย่าคิดอิจฉาเธอ ผู้เป็นสมาชิกใหม่ที่บ้านหลังนี้

เพลงมีการใช้ฉันทลักษณ์คล้ายกลอนแปด แต่จำนวนคำของแต่ละวรรคเพลงมีประมาณ 10 คำขึ้นไป เพลงได้เล่าถึงตัวละคร "พจมาน" ไปพร้อมกับการเล่าเรื่อง ผ่านดนตรีจังหวะช้าที่ดึงดูดความรู้สึกให้ผู้ฟังอยากติดตามชมละคร โดยเพลงได้นำหัวใจสำคัญของละครมาใช้ นั่นคือ การที่พจมานได้เข้ามาเป็นสมาชิกใหม่ที่บ้านทรายทอง แต่ต้องพบเจอกับคนที่คิดอิจฉาริษยาเธอ ถึงแม้ว่าเนื้อหาของเพลงจะไม่ได้เล่าเรื่องราวในส่วนอื่น ๆ ของละคร แต่ผู้ฟังก็สามารถคาดเดาเนื้อเรื่องของละครได้เป็นอย่างดี เนื่องจากประเด็นที่เพลงได้นำเสนอคือประเด็นหลักที่นำไปสู่เหตุการณ์อื่น ๆ ของละคร อีกทั้งเพลงยังได้เริ่มต้นนำเสนอเนื้อหาด้วยการใช้ชื่อละครในตอนแรกของเพลง "นี่คือสถาน

แห่งบ้านทรายทองที่ฉันทองมาสู่” เพื่อเปิดจินตนาการของผู้ฟังให้รู้สึกเหมือนได้เดินทางเข้าบ้านทรายทองพร้อมกับพจมาน กล่าวได้ว่า เพลงละครเรื่อง “บ้านทรายทอง” เป็นเพลงละครโทรทัศน์ที่เล่าอารมณ์ของตัวละครแบบอิงเนื้อหาของละคร

ตัวอย่างเพลงละครเรื่อง “ปริศนา”¹² เพลงนำละครโทรทัศน์ที่เล่าอารมณ์ของตัวละคร

เรื่องย่อ ปริศนาทำงานเป็นครูสอนอยู่ที่โรงเรียนของหม่อมเจ้าหญิงรัตนาวดี น้องสาวของหม่อมเจ้าพจน์ปรีชา ท่านชายพจน์ได้รู้จักกับปริศนาในงานเต้นรำที่วังของเขา ซึ่งปริศนากับท่านชายพจน์แอบชอบกันอยู่ลึก ๆ แต่อานนท์ หม่อมเจ้าสำราญที่กลับมาจากอเมริกาก็ชอบปริศนาเช่นกัน อีกทั้งท่านพจน์ก็มีความสนิทสนมกับปรีดี สาวที่ผู้ใหญ่หมายจะให้แต่งงานกัน จึงทำให้ทั้งคู่ผิใจกัน ท่านชายพจน์เสียใจมากเพราะเข้าใจผิด จึงเดินทางเข้าป่า และล้มป่วยลง ปริศนาได้มาเยี่ยมที่วังและได้ปรับความเข้าใจกัน ทั้งสองจึงได้แต่งงานกันในที่สุด

ชื่อเพลง “ความในใจ”

หากฉันเพ่งมองตาเธอให้ลึกหน่อย อย่างน้อยอาจทำให้ต้องเฉลียวใจ

ว่ามีความหมายใดซ่อนในดวงกตัญญู บ่งบอกความในใจที่ดวงตา

หากรู้ว่ารักเจ้ายังหลีกเร้นหลบ ถ้าพบจะพาดวงใจเปี่ยมรักมา

แอบอารมณ์ละมุนอุ่นไอรักซักพา ให้วิญญาณสองเราเริ่มสราญ

* โอ้ความรักนั้นอยู่ในใจจึงไม่เห็น มองหาเข้าเย็นมิพบพาน

ใจเอ๋ยใจเราโฉดเขลาหรือมัน ปล่อยรักนั้นให้เดินผ่านไป

¹² ละครเรื่อง “แต่ปางก่อน” เคยถูกนำมาสร้างเป็นละครโทรทัศน์ในปี พ.ศ. 2530 ออกอากาศทางสถานีโทรทัศน์ไทยทีวีสีช่อง 3, ปี พ.ศ. 2543 ออกอากาศทางสถานีโทรทัศน์สีกองทัพบกช่อง 7 และปี พ.ศ. 2558 ออกอากาศทางสถานีโทรทัศน์ดิจิทัล PPTV

ซ้ำ (*)

หากฉันเพ่งมองตาเธอให้ลึกหน่อย อย่างน้อยอาจทำให้ต้องเฉลียวใจ

ว่ามีความรักซ่อนซ่อนในดวงกตัญ อบอุ่นใจสองเราเรื่อยมา

เพลง “ความในใจ” เป็นเพลงที่มีสัมผัสพยัญชนะเป็นจำนวนมาก รวมถึงมีจุดสัมผัสตามฉันทลักษณ์แบบกลอนแปด โดยเพลงได้กล่าวถึงความรักระหว่างคนสองคน แต่ต่างฝ่ายต่างไม่รู้ว่ามีอีกฝ่ายคิดเหมือนกับตนจนปล่อยให้ความรักนั้นจืดจางหายไป

เพลงนี้เป็นเพลงแทนความรู้สึกของตัวละครเกี่ยวกับการไม่เข้าใจกันระหว่างท่านชายพจน์กับปริศนา ไม่ว่าจะเพลงนี้จะเป็นเพลงแทนอารมณ์ของท่านชานพจน์ หรือของปริศนา เพลงก็มิใช่ใจความเกี่ยวกับการโทษตัวเองที่ไม่ยอมเข้าใจความรู้สึกของอีกฝ่าย ซึ่งถ้าหากคนได้รู้ให้เร็วกว่านี้ ตนจะไม่ยอมให้อีกฝ่ายหนีจากไป โดยเพลงได้ใช้กล่าวถึงการมองตาเพื่อเป็นการมองลึกเข้าไปในจิตใจอีกฝ่าย อีกทั้งยังใช้ภาษาที่มีความสละสลวยคล้องจอง เพื่อเพิ่มอารมณ์ความรักให้แก่เพลง ผู้ฟังสามารถรับรู้อารมณ์หลักของละคร และอารมณ์ของตัวละครได้ในเวลาเดียวกัน อีกทั้งยังสามารถคาดเดาเนื้อเรื่องของละครได้บางส่วนจากเนื้อเพลง ทั้งนี้เพลงได้บรรเลงดนตรีไทยในจังหวะช้า เพื่อบ่งบอกถึงช่วงเวลาในเนื้อเรื่องละคร

ตัวอย่างเพลงละครเรื่อง “ปอบผีฟ้า”¹³ เพลงนำละครที่เล่าบรรยากาศละคร

เรื่องย่อ เจ้าหลวงภูคำได้พาแสงหล้าเข้ามาอยู่ในวังพร้อมกับยกให้เป็นเจ้านางหลวง ทำให้เจ้านางละอองทอง ชายาของเจ้าหลวงไม่พอพระทัย เจ้านางละอองทองจึงเข้าป่าเพื่อขออำนาจจากผีเจ้า แต่บังเอิญเจ้านางได้กินน้ำลายของผีเจ้า และต้องคำสาปกลายเป็นทายาทรับใช้ปอบผีเจ้า โดยต้องคอยหาเลือดสดมาถวายเพื่อแลกกับชีวิตอมตะ แต่ละอองทองละเลยการเลี้ยงดูผี เธอจึงถูกเข้าสิง ทำ

¹³ ละครเรื่อง “ปอบผีฟ้า” เคยถูกนำมาสร้างเป็นละครโทรทัศน์ในปี พ.ศ. 2518, ปี พ.ศ. 2540 และปี พ.ศ. 2552 ออกอากาศทางสถานีโทรทัศน์สีกองทัพบกช่อง 7

ให้กลายเป็นผีปอบ ผ่านไปหลายศตวรรษ อุปราชได้มาเกิดเป็นภูวนัย นักโบราณคดีหนุ่ม แสงหล้าเกิดเป็นลีนฟ้า เป็นผีฟ้าคอยร้ายรำอัญเชิญผีฟ้า¹⁴ ให้ช่วยรักษาคนป่วยที่หมู่บ้านชายแดน และมีลูกสาวชื่อนวลกับมณี ละอองทองจำได้ว่าลีนฟ้าคือแสงหล้า จึงใช้ปอบให้ไปเข้าสิงลีนฟ้า จนชาวบ้านหวาดผวาร่ำลือว่าลีนฟ้าเป็นปอบผีฟ้า ละอองทองเสนอให้นวลเป็นทายาทของตน นวลยินดีเพื่อให้แม่พ้นจากการถูกรังควานจากละอองทอง

ชื่อเพลง “ปอบผีฟ้า”

ผีฟ้าเอยแสนสุดโศภ ผีฟ้าเอยได้โปรดเมตตา
 หมูเฮาป่วยไข้บอกไ้หยุกยา หมูเฮาบูชาฮักผีฟ้าเอย
 ผีฟ้าเอยให้ฝนให้ฟ้า ผีฟ้าเอยให้ผักให้ปลา
 ใ้ป่าใ้ไม้ใ้ข้าวในนา หมูเฮาถ้วนหน้าอยู่เป็นสุขเอย
 ผีฟ้าเอยหมูเฮาเดินร่า ผีฟ้าเอยหมูเฮาตำข้าว
 ดอกไม้รูปเทียนปักไว้หัวเสา ขอเชิญผีเจ้าม่วนหมูเฮาเอย
 ผีฟ้าเอยสุราอาหาร ผีฟ้าเอยของเปรี้ยวของหวาน
 ผ้าผ่อนเงินทองเท่ากองใส่พาน เพื่อบรรณาการแก่ผีฟ้าเอย
 ไม้ ไม้ ไม้
 ข้าอยากได้เลือด เลือด เลือด เลือด

¹⁴ ผีฟ้า คือคำเรียกเทวดา ของชาวไทยในภาคเหนือ และภาคอีสาน โดยชาวบ้านจะจัดพิธีพ้อนผีฟ้า เพื่อเซ่นสรวงต่อผีฟ้า “พญาแถน” หรือเทวดาที่สถิตอยู่บนท้องฟ้า เพื่อขอความเป็นสิริมงคล อัญเชิญท่านเข้าร่างทรงให้ลงมาช่วยปัดเป่าทุกข์โศกโรคภัยแก่ชาวบ้านที่มาชุมนุมในพิธี การเป็นร่างทรงของผีฟ้าแถน มีกฎต่าง ๆ ที่ต้องรักษา ถ้าละเมิดกฎคนที่เป็นร่างทรงของผีฟ้าผีแถนก็จะกลายเป็นผีปอบ

เพลง “ปอบผีฟ้า” ได้กล่าวถึงประชาชนที่ทุกข์ และขอสิ่งต่าง ๆ รวมถึงความเมตตาจากผีฟ้า พวกเขาขอยาในเวลาป่วย ขอฝน อาหาร และธรรมชาติที่อุดมสมบูรณ์ เพื่อความอยู่เย็นเป็นสุขของพวกเขา โดยพวกเขาจะเดินรำ และให้ดอกไม้ธูปเทียน รวมถึงสุราอาหารต่าง ๆ ทั้งของเปรี้ยวของหวาน เสื้อผ้า และของมีค่า เพื่อเป็นบรรณาการแก่ผีฟ้า ก่อนที่เพลงจะปิดท้ายด้วยคำพูดของผีฟ้าที่อยากได้เลือดมากกว่าสิ่งของเหล่านี้ในตอน “ข้าอยากได้เลือด”

เพลง “ปอบผีฟ้า” มีฉันทลักษณ์แบบกลอนหัวเดียว อีกทั้งยังมีการย้าคำ “ผีฟ้าเอ๋ย” เพื่อเชื่อมคำในทุกท่อนเพลง เพลงได้นำเสนอความเชื่อเรื่องภูตผี เกี่ยวกับผีฟ้าและปอบ ซึ่งเป็นประเด็นหลักของละคร ทั้งนี้เพลงได้ใช้ภาษาท้องถิ่นแบบง่าย ๆ พร้อมกับดนตรีพื้นบ้านของไทย โดยบรรยายถึงความสำคัญของผีฟ้า การรักษาโรคมภัย การให้ความอุดมสมบูรณ์ของไร่นาป่าไม้ และวิธีการบูชาอย่างไรก็ตาม เพลงไม่ได้บอกเนื้อเรื่องของละคร ทำให้ผู้ฟังซึมซับได้แค่เพียงบรรยากาศของละครผ่านการแนะนำผีฟ้าเท่านั้น อาทิ ความน่ากลัว และความศักดิ์สิทธิ์

ตัวอย่างเพลงละครเรื่อง “สี่ยอดกุมาร”¹⁵ เพลงนำละครโทรทัศน์ที่เล่าเรื่องละคร

เรื่องย่อ ครั้งเมื่อนางปทุมมาจะประสูติโอรส นางอัคคีได้นำสัตว์มาสับเปลี่ยน แล้วนำกุมารทั้งสี่ไปลอยแพทิ้งน้ำ เมื่อท้าวจุลละนิทรพบว่านางปทุมมาคลอดบุตรเป็นสัตว์ ก็ทรงกริ้วแล้วขับไล่นางออกจากเมือง ส่วนเหล่ากุมารที่ถูกลอยแพได้ลอยไปติดอยู่ที่หน้าบ้านตายาย ความทราบถึงนางอัคคีว่ากุมารทั้งสี่ยังไม่ตาย นางจึงสั่งคนนำอาหารใส่ยาพิษไปให้กุมาร ตายายจึงนำเหล่ากุมารไปฝังดินเรียงกัน กาลเวลาผ่านไป ต้นจำปาสีต้นไต้งอกขึ้นมาจากดิน ตายายดีใจจึงหมั้นรดน้ำพรวนดินจนงอกงาม แต่ก็ถูกนางอัคคีโค่นทิ้งนำไปลอยน้ำ ต้นจำปาลอยน้ำไปติดอยู่หน้าอาศรมฤาษี ฤาษีจึงเสกให้กลายเป็นคนเหมือนเดิม พระอินทร์ทราบว่านางปทุมมาได้รับความลำบากมาก จึงปลอมเป็นชีปะขาวเล่าเรื่องให้กุมารทั้งสี่ฟัง กุมารทั้งสี่จึงขอลาพระฤาษีตามหามารดา และกลับไปครองเมือง

¹⁵ ละครเรื่อง “สี่ยอดกุมาร” เคยถูกนำมาสร้างเป็นละครโทรทัศน์ในปี พ.ศ. 2526, ปี พ.ศ. 2534, ปี พ.ศ. 2544 และปี พ.ศ. 2559 ออกอากาศทางสถานีโทรทัศน์สีกองทัพบกช่อง 7

ชื่อเพลง “สี่ยอดกุมาร”

สี่กุมารหาญกล้า ตรีศกษาจักรสังข์

ปราบไปทั่วทั้งไตรจักร ยักษ์มารมิกล้าต่อกร

กำจัดตัสกร มิเคยหวั่นความตาย

สี่คนแรงฤทธิ์ พิชสงมีรอบกาย

เหินฟ้าเดินน้ำดำดิน พระอินทร์ให้ฤทธิ์เดชไว้

อาวุธคู่กาย ปราบไปถึงโลกันต์

* ตรี ศกษา จักร สังข์ สี่พลังยิ่งใหญ่เกรียงไกร

สิบทิศทั่วแคว้น ทั้งดินแดนใกล้ไกล

เกลียดความอยุติธรรม เกลียดอำนาจความชั่วร้าย

ประชาอุ้นใจ รักยอดสี่กุมาร

ข้า (*) รักยอดสี่กุมาร รักยอดสี่กุมาร รักยอดสี่กุมาร

เพลง “สี่ยอดกุมาร” มีการใช้ฉันทลักษณ์คล้ายกาพย์ยานี โดยเพลงได้บอกรายละเอียดเกี่ยวกับตัวละครในเบื้องต้นผ่านภาษาที่สละสลวย และดนตรีบรรเลงผสมผสานระหว่างดนตรีไทยและดนตรีสากลอย่างสนุกสนาน เช่น ไตรจักร ซึ่งหมายถึง โลกทั้งสาม ได้แก่ สวรรค์ มนุษย์ และบาดาล ส่วนตัสกร หมายถึง ข้าศึก โดยเพลงกล่าวถึงกุมารทั้ง 4 คน ซึ่งแต่ละคนมีอาวุธประจำตัวที่แตกต่างกันออกไป ได้แก่ ตรี ศกษา จักร และสังข์ กุมารทั้ง 4 มีความสามารถในการเหินฟ้า เดินน้ำ และดำดิน ซึ่งพระอินทร์เป็นผู้ประทานพรให้ เหล่ากุมารได้ท่องเที่ยวปราบศัตรู และความชั่วร้ายไปทั้ง 3 ภพ ดังนั้นประชาชนจึงมีความเป็นอยู่ที่สงบสุข ทั้งนี้เนื่องจากตัวละครทั้ง 4 เป็นตัวละครหลัก และเป็นผู้ดำเนิน

เรื่องในละคร แม้เพลงจะไม่ได้เล่าเนื้อเรื่องของละครทั้งหมด แต่ผู้ฟังก็สามารถจินตนาการถึงการดำเนินเรื่องของละครคร่าว ๆ ได้ว่าเกี่ยวกับการผจญภัยของทั้ง 4 กุมาร

ตัวอย่างเพลงละครเรื่อง “อิสรา”¹⁶ เพลงนำละครโทรทัศน์ที่เล่าแก่นเรื่องละคร

เรื่องย่อ สา เกิดมาในแผ่นดินรัชกาลที่ 6 โดยมีป่าเจิม ผู้มีหน้าที่ช่วยงานอยู่ในโรงครัวของวังหม่อมเจ้าโชติช่วงระวี รวีวารคอยเลี้ยงดู เมื่อสาโตเป็นสาว ป่าเจิมได้พาสาเข้ามาเป็นนางรำในวัง สาแอบหลงใหลในความสง่างามของท่านและคอยโปรยเสน่ห์ใส่ จนสาได้เป็นหม่อมของท่านชาย และให้กำเนิดลูกชายคนแรกของตระกูล แต่หม่อมพริ้ม ภรรยาหลวงก็ขอลูกของสาไปเลี้ยงเป็นลูกของตน เมื่อท่านชายสิ้นพระชนม์ บ่าวไพร่จำนวนมากจึงต้องออกจากวัง สมศักดิ์กับคุณหญิงโสภา ลูกสาวคนโตของหม่อมพริ้มก็หนีตามกันไป โดยมีสาที่ตั้งท้องลูกอีกคนตามไปด้วย สาคลอดลูกออกมาเป็นผู้หญิง คุณหญิงโสภารับเป็นแม่ของเด็ก ตั้งชื่อให้ว่า โสภิตพิไล ความสัมพันธ์ระหว่างสมศักดิ์กับคุณหญิงโสภาค่อย ๆ แย่ลง แต่สมศักดิ์กลับมาติดพันสามากขึ้น จนลักลอบมีความสัมพันธ์ต่อกัน ทำให้คุณหญิงเสียใจฆ่าตัวตาย หลังจากนั้นสาที่ตัดสินใจจดทะเบียนสมรสกับวิทย์ เด็กหนุ่มนักดนตรี เพื่อหนีสมศักดิ์ ทำให้สมศักดิ์เสียใจดื่มเหล้าเมาจนตกน้ำตาย วันหนึ่งสาไปพบกับเชกิ พนักงานบริษัทญี่ปุ่น เมื่อญี่ปุ่นกำลังจะยอมแพ้สงครามกับอเมริกา เชกิจึงมอบเงินก้อนใหญ่ให้สา ก่อนจะกลับประเทศไป สาตัดสินใจเลิกกับวิทย์ และเปิดกิจการไนท์คลับ วันหนึ่งสาได้พบกับหม่อมราชวงศ์วีช่วงโชติ รวีวาร แต่หม่อมพริ้มห้ามสาบอกคุณชายวีเรื่องชาติกำเนิด และได้ขอโสภิตพิไลไปเลี้ยง เพราะคิดว่าเป็นหลานของตัวเอง แต่ยังไม่ทันได้ทำอะไร โสภิตก็ถูกประจาน หุ่นส่วนที่สามมีความสัมพันธ์ด้วยลวนลาม สาโมโหจึงคว่ำปิ่นยิงประจานถึงแก่ความตาย สาถูกตำรวจจับ แต่คุณชายวี ซึ่งเป็นผู้พิพากษาในคดี และโสภิต

¹⁶ ละครเรื่อง “อิสรา” เคยถูกนำมาสร้างเป็นละครโทรทัศน์ในปี พ.ศ. 2514 และปี พ.ศ. 2517 ออกอากาศทางสถานีโทรทัศน์ช่อง 4 บางขุนพรหม, ปี พ.ศ. 2525 ออกอากาศทางสถานีโทรทัศน์ไทยทีวีสีช่อง 9 อ.ส.ม.ท., ปี พ.ศ. 2531 และปี พ.ศ. 2541 ออกอากาศทางสถานีโทรทัศน์สีช่องที่พบกช่อง 7 และปี พ.ศ. 2556 อิสรา และ รวีช่วงโชติ เป็นนิยายที่ต่อเนื่องกัน โดยวีช่วงโชติถูกประพันธ์ขึ้นหลังจากละครเรื่อง “อิสรา” ที่นำแสดงโดยอภิชาติ ภาณุตานนท์ เมื่อปี พ.ศ. 2531 ได้รับความนิยม และประสบความสำเร็จเป็นอย่างมาก ประกอบกับมีกลุ่มผู้อ่านที่ยังคาใจกับตอนจบของอิสราอยู่ ผู้เขียนจึงได้เขียนภาคต่อออกมา เพลง “อิสรา” เป็นเพลงละครในละครเรื่อง “อิสรา” ตั้งแต่ปี พ.ศ. 2531 แต่งคำร้อง และทำนองโดยวิฑูยา อัมภสุวรรณ เรียบเรียงเสียงประสานโดยศาสตราจารย์ บุญญาสัย ได้รับรางวัลโทรทัศน์ทองคำ สาขาเพลงนำละครดีเด่น

พิไล ผู้เป็นพยาน ก็ทำให้สาหลุดพ้นจากคดี หม่อมพริ้มระวางสา เกรงว่าอีสาจะมาอ้างความเป็นแม่ต่อ คุณชายรวี เธอจึงตัดสินใจบอกกับโสภิตพิไลว่าสาเป็นบ่าวที่ชักนำไปแม่ของเธอหนีตามผู้ชายไป สาหัน มาเปิดร้านทำผมตัดเสื้อ ภายหลังเปลี่ยนแปลงการปกครอง กลุ่มนักการเมืองขึ้นมามีอำนาจ ทรัพย์สมบัติของตระกูลรวีวารีก็หมดลง คุณชายรวีจึงต้องแต่งงานกับคุณแหวน สวาโทดม ลูกสาวของนาย พลสันทนาที่ใกล้ชิดกับท่านผู้นำ เพื่อผดุงฐานะของรวีวารี ในงานฉลองยศของนายพลสันทนา “ท่าน” เจ้านายของนายพลสันทนาเกิดถูกตาต้องใจในตัวโสภิต และต้องการให้โสภิตมาเป็นอนุภรรยา นายพล สันทนาสืบรู้ว่าโสภิตเป็นลูกสาวของสา แต่เมื่อนายพลสันทนาได้พบสาก็เกิดหลงเสน่ห์ ทั้งคู่จึงลักลอบ ได้เสียกัน สาได้เปิดธุรกิจไนท์คลับอีกครั้งด้วยเงินของนายพลสันทนา เมื่อโสภิตรู้ว่าตนเป็นลูกของสา เธอจึงรับปากเป็นอนุภรรยาของ “ท่าน” เพื่อประชดสา แต่โชคก็เข้าข้างเมื่อประเทศเกิดการ เปลี่ยนแปลงทางการเมืองอีกครั้ง ท่านผู้นำเสียชีวิตลง โสภิตพิไลจึงหลบหนีไปได้ คุณแหวนแสดงออก อย่างเปิดเผยว่ายังมีเยื่อใยกับคนรักเก่า และนำเรื่องชาติกำเนิดที่แท้จริงของคุณชายรวีว่าเป็นลูกของ สามาอ้างเพื่อขอหย่า วันหนึ่งหม่อมพริ้มป่วยหนัก จึงเรียกลูกหลานทุกคน รวมทั้งสาให้มาหา หม่อม พริ้มเตือนสติทั้งสั่งสอนสาว่าให้ทำตัวดี ๆ เพื่อเห็นแก่ลูกทั้งสอง สาจึงคิดได้ ยอมเลิกกับนายพล สันทนา และเลิกทำธุรกิจไนท์คลับในที่สุด

ชื่อเพลง “อีสา”

จุฬาลงกรณ์มหาวิทยาลัย
CHULALONGKORN UNIVERSITY

ผ่านมาผ่านไป ฤาหัวใจไม่เคยหยุดพัก

เสาะหาเรื่อยมาความรักรัก ได้ประจักษ์แล้วเลยพันไป

จะมีสักหน บ้างไหมคนที่ยอมมอบใจ

ด้วยรักเข้าใจความหมายหมาย เหนือความใคร่ดับไฟปรารถนา

* ไฟร้อนแรงควันรักกรมเจ้าอาารมณอยู่เรื่อยมา ดลหัวใจให้ระเริงรุ่มร้อนเพลิงเสน่หา

ดับยากหนักหนา ไพรักในอารมณ

เสาะหาไม่เห็น ความรักเป็นเช่นใดเล่าหนา

ไม่เคยเจออะเลยสักคราหา รักล้ำค่าหาชั่วชีวิต

** อ่อนแรงจึงเริ่มเข้าใจ ความรักไต่ยิ่งใหญ่ไม่มี

ความรักจากแม่ให้ลูกนี้ เป็นรักที่บริสุทธิ์จากใจ

ซ้ำ (* , **) ความรักจากแม่ให้ลูกนี้ เป็นรักที่บริสุทธิ์จากใจ

เพลง “อีสา” ได้เล่าถึงการเสาะหาความรักที่ดีกว่าความรักที่เป็นราคะ/กิเลส ซึ่งเป็นสิ่งที่ยากต่อการหักห้ามใจ เปรียบเทียบกับความรักที่บริสุทธิ์ระหว่างแม่กับลูกที่มีคุณค่ายิ่งใหญ่เหนือสิ่งใด เพลง “อีสา” มีการใช้ฉันทลักษณ์ตามรูปแบบของกลอนอย่างครบถ้วน อีกทั้งเพลงยังปรากฏการใช้สัมผัสพยัญชนะเป็นจำนวนมากพร้อมกับคำภายในวรรคที่มีจำนวนมากถึง 12 คำ เพลงได้บอกประเด็นหลักของละครเกี่ยวกับความรักแบบหน้ามืดตามัว (ความรักเสน่หา) และความรักบริสุทธิ์ของแม่กับลูก ผ่านลีลาการใช้ภาษาที่สละสลวย และดนตรีบรรเลงแบบไทย เพื่อป้องกันช่วงเวลาในเรื่อง ผู้ฟังสามารถคาดเดาเนื้อเรื่องของละครได้จากการเปรียบเทียบความรัก 2 ประเภทนี้

สรุปผลการวิเคราะห์เพลงนำละครของละครผลิตซ้ำ (Remake) ที่ไม่ประพันธ์ เพลงละครโทรทัศน์ชิ้นใหม่

จากการวิเคราะห์เพลงนำละครของละครผลิตซ้ำ (Remake) ทั้ง 7 เรื่อง ได้แก่ “จำเลยรัก”, “แต่ปางก่อน”, “บ้านทรายทอง”, “ปริศนา”, “ปอบผีฟ้า”, “สี่ยอดกุมาร” และ “อีสา” ผู้วิจัยได้สรุปผลการวิเคราะห์เพลงนำละครของละครผลิตซ้ำ (Remake) ที่ไม่ประพันธ์เพลงละครโทรทัศน์ชิ้นใหม่ว่า เพลงนำละครได้นำเสนอเนื้อหาของละครได้อย่างโดดเด่น ครอบคลุม และมีการใช้ภาษาที่สละสลวย อีกทั้งยังมีการใช้จุดสัมผัสคำตามรูปแบบของฉันทลักษณ์อย่างครบถ้วน รวมถึงมีปริมาณของการใช้สัมผัสพยัญชนะและสระเป็นจำนวนมาก ด้วยเหตุนี้ จึงส่งผลทำให้ละครผลิตซ้ำ (Remake) เลือกใช้เพลงนำละครเพลงเดิม อันเนื่องมาจากความสมบูรณ์ของเพลงที่สามารถทำหน้าที่ของเพลงนำละครได้เป็นอย่างดี นอกจากนี้ หากมีการประพันธ์เพลงนำละครชิ้นใหม่ โดยไม่สามารถประพันธ์เนื้อหาให้โดดเด่น

เด่น และครอบคลุมเนื้อหาของละครได้เช่นเดียวกับเพลงเดิม เพลงที่ประพันธ์ขึ้นใหม่นี้อาจส่งผลกระทบต่อความนิยมและความพึงพอใจของผู้ชมได้

2.3.2 การวิเคราะห์เพลงนำละครของละครผลิตซ้ำ (Remake) ที่ประพันธ์เพลงละครโทรทัศน์ขึ้นใหม่ โดยเพลงมีความใกล้เคียงกับเพลงเดิม

- คู่กรรม
- ทวิภพ
- ทายาทอสูร
- บ่วง
- ละอองดาว
- ห้องหุ่น
- อาญารัก



ตารางที่ 11 ตารางแสดงตัวอย่างเพลงผลิตซ้ำ (Remake) ที่ประพันธ์เพลงละครโทรทัศน์ชิ้นใหม่ โดยเพลงมีความใกล้เคียงกับเพลงเดิม

แนวเรื่อง	ละคร	ปี	ประเภทของการเอาในเพลงนำละครโทรทัศน์				
			เล่าเรื่องละคร	เล่าแก่นเรื่องละคร	เล่าบรรยากาศละคร	เล่าถึงตัวละคร	กล่าวถึงตัวละคร
ย้อนยุค	คู่กรรม	2533,2547					✓
		2556					✓
ย้อนยุค	ทวิภพ	2547					✓
		2537					✓
		2554	✓				✓
ผี	ทนายทอสูร	2535	✓				
		2544	✓				
ผี	บ่วง	2535		✓			
		2555		✓			
เรingers	ละอองดาว	2519					✓
		2534,2550					✓
ผี	ห้องหุ่น	2519	✓				
		2532	✓				
		2546	✓				
		2558	✓				
ย้อนยุค	อาญารัก	2543			✓		
		2556					✓

ตัวอย่างเพลงละครเรื่อง “คู่กรรม”¹⁷

เรื่องย่อ อังศุมาลิน ชลาลัย ได้พบกับโกโบริ นายช่างใหญ่ประจำอยู่ ขณะที่เธอว่ายน้ำไปแอบดูเรือของทหารญี่ปุ่นที่มาตั้งรกรากอยู่ใกล้ ๆ บ้านของเธอ แต่อังศุมาลินมีอคติต่อโกโบริ เพราะเห็นเป็นคนญี่ปุ่นที่เข้ามาวุ่นวายในบ้านเกิดของเธอ ต่อมาอังศุมาลินต้องจำยอมแต่งงานกับโกโบริด้วยเหตุผลทางการเมือง (กระชับสัมพันธไมตรีไทย-ญี่ปุ่น) ความสุภาพแสนดีของโกโบริเริ่มทำให้อังศุมาลินเริ่มมองเขาในแง่ดีมากขึ้น ในวันหนึ่ง โกโบริได้ไปสถานีรถไฟบางกอกน้อยขณะมีระเบิดลง ในวันนั้น อังศุมาลินได้พบกับโกโบรินอนบาดเจ็บสาหัส ซึ่งเขาได้ฝากให้เธอช่วยดูแลลูกในท้องแทนเขา ก่อนที่เขาจะสิ้นลมหายใจในที่สุด

ชื่อเพลง “คู่กรรม” (2533) สถานีโทรทัศน์สีกองทัพบกช่อง 7 และ (2547) สถานีโทรทัศน์ไทยทีวีสีช่อง 3 เพลงนำละครโทรทัศน์ที่เล่าอารมณ์ของตัวละคร

(ชาย) ดั่งนรกขังหรือสวรรค์แก่ง แก่งทรมานให้ฉันได้เจอ

(หญิง) เกลียดขิงขังสุดท้ายรักเธอ แต่พอผลอพรากเธอดับสูญ

(ชาย) เวรกรรมหรือไรแต่ปางไหน นั่น (หญิง) สุขเพียงชั่ววันแต่ชั่วทิวศูณ

(ชาย) ให้ห่างไกลสุดฟ้าอาคูล (หญิง) สูญสิ้นเธอตลอดกาล

* (หญิง) อธิษฐานจิตใจหากเกิดชาติใหม่ (ชาย) ฐานันดรใด ๆ ทุกสถาน

(พร้อม) ดลให้เราได้พบเจอเป็นคู่กัน วอนสวรรค์ได้ไหม

** (ชาย) วิญญานฉันรอที่ทางข้างฝือก เลือกเธอรักเธอไม่ร้างลาไกล

¹⁷ ละครเรื่อง “คู่กรรม” เคยถูกนำมาสร้างเป็นละครโทรทัศน์ในปี พ.ศ. 2513 และปี พ.ศ. 2515 ออกอากาศทางสถานีโทรทัศน์ช่อง 4 บางขุนพรหม, ปี พ.ศ. 2521 ออกอากาศทางสถานีโทรทัศน์ไทยทีวีสีช่อง 9, ปี พ.ศ. 2533 ออกอากาศทางสถานีโทรทัศน์สีกองทัพบกช่อง 7, ปี พ.ศ. 2547 ออกอากาศทางสถานีโทรทัศน์ไทยทีวีสีช่อง 3 และมีภาคต่อคือละครเรื่อง “คู่กรรม 2” ออกอากาศในปีเดียวกัน และปี พ.ศ. 2556 ออกอากาศทางสถานีวิทยุโทรทัศน์กองทัพบกช่อง 5

(หญิง) ดั่งหิ่งห้อยเฝ้าคอยจนซีพวย ได้ลำพอรคู่กรรม

ซ้ำ (* , **)

เพลง “คู่กรรม” ได้กล่าวถึงความสัมพันธ์ของชายหญิงคู่หนึ่งที่เกลียดชังกันก่อนจะก่อตัวเป็นความรัก แต่รักนั้นกลับไม่ยืนยาว เพราะมีเหตุให้ต้องตายจากกัน ซึ่งถ้าหากได้เกิดในชาติภพใหม่ พวกเขาจะขอกลับมารักกันอีกครั้ง เพลงได้นำเสนอความรักของโกโบริกับอังศุมาลินที่มีให้ต่อกัน ซึ่งเพลงได้บอกเล่าอารมณ์ของตัวละครไว้อย่างครบถ้วน โดยแฝงการเล่าเรื่องของละครไว้ตามลำดับชั้นของเนื้อเรื่อง สังเกตได้จากการวกเนื้อเพลงเข้ามาสู่คำสำคัญ (Keywords) ได้แก่ คำว่า “คู่กัน” , “ทางช้างเผือก”¹⁸ และ “คู่กรรม” ในท่อนสร้อยของเพลง ตามลำดับ ซึ่งทำให้ผู้ฟังสามารถเชื่อมโยงอารมณ์ของตัวละครกับเนื้อเรื่องของละครได้ นอกจากนี้ เพลง “คู่กรรม” ยังมีฉันทลักษณ์ และจุดสัมผัสคำในรูปแบบของกลอนแปดในทุกท่อนเพลง โดยใช้ดนตรีจังหวะช้า บรรเลงในทำนองญี่ปุ่น เพื่อนำเสนอเนื้อหาของเพลงอย่างซาบซึ้ง

เพลงละครเรื่อง “คู่กรรม” ชื่อเพลง “คู่กรรม” (2556) สถานีวิทยุโทรทัศน์กองทัพบกช่อง 5 เพลงนำละครโทรทัศน์ที่เล่าอารมณ์ของตัวละคร

(ชาย) เพราะเธอกับฉันก่อบุญสร้างกรรมกันไว้ แต่ชาติปางไหนหรือโรจึงเป็นเช่นนี้

(หญิง) บุญพามาพบเหมือนรักจะจบด้วยดี แต่กรรมที่มีจึงทรมาณเรื่อยไป

(ชาย) อยู่ไกลสุดฟ้ายังนำซึกมาให้เจอ (หญิง) แรกพบกับเธอชิงชิงขอห่างให้ไกล

(ชาย) กลับกลายเป็นรัก (หญิง) รักเธอจนสุดหัวใจ (หญิง) แล้วเหตุไฉนฟ้าไยพรากเธอจากฉัน

¹⁸ ทางช้างเผือก ในท่อนสร้อยของเพลง “วิญญานฉัตร ที่ทางช้างเผือก” มาจากตำนานพระนักษะที่โกโบริเล่าให้อังศุมาลินฟัง งานทานาบาตะเป็นเทศกาลเฉลิมฉลองตามดวงดาวของญี่ปุ่น มีตำนานเกี่ยวกับนางฟ้าโอริฮิเมะที่ทำหน้าที่ทอผ้า และฮิโคโบชิ คนเลี้ยงวัวบนสวรรค์ ซึ่งมีทางช้างเผือกเป็นแม่น้ำแห่งสวรรค์ที่คอยแยกทั้งคู่ออกจากกัน แต่ในวันที่ 7 เดือน 7 ของทุกปี จะเป็นวันที่ทั้งคู่ได้รับอนุญาตให้เจอเพียงปีละหนึ่งครั้ง

* (ชาย) ชาตินี้ให้เราเกิดเป็นคู่กรรม (หญิง) ชาติไหนจะยอมให้เป็นคู่กัน

(ชาย) วิงวอนฟ้า (หญิง) อ้อนวอนสวรรค์ (พร้อม) ช่วยเราได้ไหม

(หญิง) ก็ร้อยชาติภพไม่ขอจบคำสาบาน (ชาย) ว่าดวงวิญญาณฉันจะรอเธอเรื่อยไป

อยู่ปลายขอบฟ้า ณ ทางช้างเผือกแสนไกล (พร้อม) รอชาติสุดท้าย ที่เราได้เป็นคู่กัน

ซ้ำ (*)

เพลง “คู่กรรม” ที่ประพันธ์ขึ้นใหม่ในปี พ.ศ. 2558 มีเนื้อหาเกี่ยวกับความรักของชายหญิงคู่หนึ่งที่สงสัยในโชคชะตาของตนเอง ทั้งคู่ได้รักกันแต่กลับต้องพรากจากกัน เนื้อเพลงได้เล่าถึงอารมณ์ของโกโบริและอังศุมาลิน โดยแฝงการเล่าเรื่องของละครเอาไว้ เพลงได้เล่าอารมณ์ของตัวละครตั้งแต่มกักรักกันจนถึงตอนพรากจากกัน ทั้งคู่ได้ขอพรจากสวรรค์ให้ได้กลับมารักกันในชาติภพหน้า อีกทั้งเพลงยังได้ใส่ชื่อละคร และคำสำคัญ (Keywords) ในเนื้อเพลง เพื่อให้ผู้ฟังสามารถเชื่อมโยงเพลงกับเนื้อหาของละครได้ ได้แก่ คำว่า “คู่กรรม” , “คู่กัน” , “ทางช้างเผือก”¹⁹ ในท่อนสร้อยของเพลงตามลำดับ นอกจากนี้ เพลง “คู่กรรม” ปี พ.ศ. 2556 ยังมีฉันทลักษณ์คล้ายกลอนแปด โดยมีจำนวนคำ 10 คำในแต่ละวรรคเพลง อีกทั้งยังมีจุดสัมผัสคำครบถ้วน และการซ้ำคำในปริมาณมาก ผ่านการใช้ดนตรีจังหวะซ้ำ บรรเลงดนตรีแบบญี่ปุ่น เพื่อนำเสนอเนื้อหาของเพลงอย่างซาบซึ้ง

¹⁹ ทางช้างเผือก ในท่อนสร้อยของเพลง “ว่าดวงวิญญาณ ฉันจะรอเธอเรื่อยไป อยู่ปลายขอบฟ้า ณ ทางช้างเผือกแสนไกล” มาจากตำนานพระนักษะที่โกโบริเล่าให้อังศุมาลินฟัง

ตัวอย่างเพลงละครเรื่อง “คู่กรรม 2”²⁰

เรื่องย่อ กลินท์ หรือ โยอิจิ ลูกชายเพียงคนเดียวของอังศุมาลินกับโกโบริ ได้เข้าทำงานเป็นอาจารย์ที่คณะเศรษฐศาสตร์ มหาวิทยาลัยธรรมศาสตร์ ขณะที่สถานการณ์บ้านเมืองอยู่ในยุคเผด็จการทหาร เขาเป็นผู้นำนักศึกษาเข้าร่วมการประท้วงสินค้าญี่ปุ่น แต่ศราวณี นักศึกษาสาวคณะรัฐศาสตร์ญาติพี่น้องของกลินท์และครอบครัวของเธอกลับรังเกียจที่อังศุมาลินยอมแต่งงานกับทหารญี่ปุ่นอย่างโกโบริ เธอจึงป่าวประกาศประวัติของกลินท์ให้กลุ่มประท้วงได้รับรู้ ต่อมาเมื่อศราวณีถูกจับ กลินท์ได้เข้าไปช่วยและได้ปรับความเข้าใจกันพร้อมกับอังศุมาลิน ความสัมพันธ์ของทั้งคู่จึงเริ่มดีขึ้น ต่อมาเมื่อเกิดเหตุการณ์วันมหาวิปโยค (14 ตุลาคม พ.ศ. 2516) ศราวณีได้รับบาดเจ็บสาหัสจึงต้องไปรักษาอาการอยู่ต่างประเทศ ในขณะที่อังศุมาลินนั้นถึงเวลาสิ้นใจไปอยู่กับโกโบริพร้อมกับเสียงบรรเลงซามิเซ็งที่ลูกชายอันเป็นที่รักของเธอเล่นให้ฟัง

ชื่อเพลง “หนึ่งนาที” (2547) สถานีโทรทัศน์ไทยทีวีสีช่อง 3 เพลงนำละครโทรทัศน์ที่เล่าอารมณ์ของตัวละคร

ผู้วิจัยได้นำเพลง “หนึ่งนาที” จากละครเรื่อง “คู่กรรม 2” (2547) ที่ออกอากาศต่อจากละครเรื่อง “คู่กรรม” ที่มีโกโบริ และอังศุมาลินเป็นตัวละครหลัก เนื่องจาก ผู้วิจัยต้องการจะชี้ให้เห็นถึงความแตกต่างของเพลงนำละครระหว่างภาค 1 และภาค 2 ซึ่งออกอากาศต่อเนื่องกัน แต่มีเนื้อหาของเพลงที่แตกต่างกัน

(หญิง) ยามที่เราต้องพบกัน เจ็บในใจฉันทุกครา

ที่ต้องคอยหลบสายตา เพื่อซ่อนรักในใจ

(ชาย) อยากมีเธออยู่ข้างกาย เก็บเธอไว้ไม่ให้ไกล

²⁰ หมายเหตุ : ละครเรื่อง “คู่กรรม 2” เป็นละครโทรทัศน์ที่ออกอากาศต่อจากละครผลิตซ้ำ (Remake) เรื่อง “คู่กรรม” ที่ออกอากาศทางสถานีโทรทัศน์ไทยทีวีสีช่อง 3 ในปีเดียวกัน ซึ่งเพลงนำละครโทรทัศน์เรื่อง “คู่กรรม” ใช้เพลงเดียวกันกับละครที่ออกอากาศเมื่อปี พ.ศ. 2533

แต่ความจริงช่างโหดร้าย ที่ไม่อาจมีเธอ

* (พร้อม) ต่างคนต่างรู้หัวใจ มากมายเพียงไหนรักกัน

ปิดบังซ่อนไว้ทุกวันมันปวดร้าวใจ

(หญิง) แค่นิ่งนาที่ให้เราได้รักกัน

(ชาย) ต้องแลกอะไรก็ยอมและพร้อมใจ

(พร้อม) ดีกว่าไหวหวั่นอยู่กันไกล ๆ แต่ไม่ได้รับเลย

อ่อนวอนทุกอย่างช่วยเปิดทางหัวใจให้เราได้รักกัน

เพลง “หนึ่งนาที่” เป็นเพลงแสดงความรู้สึกของชายหญิงคู่หนึ่งที่มีใจให้กัน แต่ไม่สามารถเปิดเผยความในใจต่อกันได้ เขาทั้งคู่ขอเวลาเพียงหนึ่งนาที่ได้อยู่ด้วยกันถึงแม้ต้องแลกด้วยอะไรก็ตาม และหวังว่าทั้งคู่จะได้รักกันในที่สุด

เพลงมีฉันทลักษณ์คล้ายกายัพยานี โดยมีจุดสัมผัสคำในช่วงครึ่งแรกของเพลง ผ่านการใช้ดนตรีจังหวะช้า โดยเพลงได้นำเสนออารมณ์ความรักของตัวละคร แต่เนื่องจากละครเรื่อง “คู่กรรม 2” ไม่มีคู่พระนาง มีเพียงแค่ตัวละครที่โดดเด่นเท่านั้น อีกทั้งกลิ่นทีและศราวณีเป็นตัวละครที่เป็นญาติกัน ถึงแม้จะมีความรู้สึกที่ดีต่อกัน แต่นั่นก็เป็นเพียงทัศนคติที่ตัวละครมีต่อกันเท่านั้น ไม่ใช่ความรัก ดังนั้น เพลงจึงทำหน้าที่ได้อย่างไม่สมบูรณ์ เพราะเนื้อหาของเพลงขัดกับเนื้อเรื่องของละคร ทั้งนี้ ผู้วิจัยคิดว่า สาเหตุที่เพลงมีเนื้อหาเช่นนี้ อาจเป็นเพราะเพลง “หนึ่งนาที่” เป็นเพลงจากค่ายเพลง ซึ่งมีความประสงค์ในการนำเพลงไปต่อยอดเพื่อจำหน่าย

สรุปเพลงนำละครเรื่อง “คู่กรรม”

เพลงละครเรื่อง “คู่กรรม” จำนวน 2 เพลง เป็นเพลงที่อยู่คนละยุคกัน (ยุคที่ 4 และยุคที่ 6) ซึ่งทั้ง 2 เพลงเป็นเพลงนำละครที่เล่าอารมณ์ของตัวละครโทรทัศน์ตามลำดับชั้นของเนื้อเรื่องละคร

ทำให้ผู้ฟังสามารถคาดเดาเนื้อเรื่องของละครได้ ซึ่งชี้ให้เห็นว่าละครเรื่อง “คู่กรรม” นั้นมีเนื้อเรื่องและฉากของละครที่โดดเด่น ทำให้เพลงไม่สามารถประพันธ์ขึ้นใหม่ให้ออกจากรอบของเนื้อหาละครเหล่านี้ไปได้ อีกทั้งผู้ประพันธ์เพลง “คู่กรรม” ทั้ง 2 เพลง คือ สุทธิพงษ์ วัฒนจัง (ชมพู พรุฑิต์) ซึ่งอาจเป็นอีกหนึ่งเหตุผลที่อธิบายถึงความคล้ายคลึงกันของเนื้อหาในเพลง รวมถึงการใช้ดนตรีและรูปแบบฉันทลักษณ์ ทั้งนี้ผู้วิจัยได้นำเพลง “หนึ่งนาที” มาวิเคราะห์เปรียบเทียบ เพื่อให้เห็นถึงความแตกต่างระหว่างเพลงนำละครที่เป็นภาคต่อ ซึ่งเป็นผลงานของผู้แต่งคนละคนกัน

เพลงละครเรื่อง “คู่กรรม 2” มีความเป็นเพลงไทยสากลทั่วไปมากกว่าเพลงละครเรื่อง “คู่กรรม” ถึงแม้ว่าทั้ง 2 เพลง จะเป็นเพลงภายใต้ค่ายเพลง บริษัท อาร์เอส จำกัด (มหาชน) ก็ตาม เนื่องจาก ยุคของเพลงละคร และเนื้อหาของละครที่แตกต่างกัน รวมถึงการตลาดที่เปลี่ยนแปลงไป ทำให้การผลิตเพลงละครมีเป้าหมายที่แตกต่างกัน แต่อย่างไรก็ตาม เพลงละครเรื่อง “คู่กรรม” ปี พ.ศ. 2558 ไม่ได้มีการตลาดเข้ามาเกี่ยวข้องถึงขั้นทำให้เพลงกลายเป็นเพลงไทยสากลทั่วไปเท่าใดนัก ทั้งนี้สืบเนื่องมาจากความสำเร็จของเพลงละครในปี พ.ศ. 2533 และความโดดเด่นของเนื้อเรื่อง และอารมณ์ของตัวละครที่ส่งผลทำให้เพลงนำละครเรื่อง “คู่กรรม” ต้องเป็นเพลงเพื่อละครที่มีคำร้องอิงกับเนื้อหาของละครเท่านั้น เพื่อไม่ให้เกิดข้อเปรียบเทียบระหว่างเพลงใหม่กับเพลงเก่า (สุทธิพงษ์ วัฒนจัง, สัมภาษณ์, 30 มีนาคม 2559)

ตัวอย่างเพลงละครเรื่อง “ทวิภพ”²¹

เรื่องย่อ มณีจันทร์ ลูกของเอกอัครราชทูตไทย ได้ซื้อกระจกเก่ามาบานหนึ่ง และพบว่ากระจกบานนั้นสามารถพาเธอย้อนอดีตกลับไปสมัยรัชกาลที่ 5 ได้ เธอโผล่ที่เรือนของคุณหลวงอัครเทพรวากร ข้าหลวงประจำกรมเจ้าท่า การปรากฏตัวของมณีจันทร์สร้างความประหลาดใจให้แก่ทุกคนในบ้านคุณหลวงเป็นอย่างมาก มณีจันทร์เริ่มคุ้นเคยและผูกพันกับคุณหลวงอัครเทพรวากรมากขึ้นเรื่อย ๆ นอกจากนี้ เธอได้ใช้ความรู้ทางด้านภาษาช่วยคุณหลวงอัครเทพรวากรกอบกู้สถานการณ์ของ

²¹ ละครเรื่อง “ทวิภพ” เคยถูกนำมาสร้างเป็นละครโทรทัศน์ในปี พ.ศ. 2537 และปี พ.ศ. 2554 ออกอากาศทางสถานีโทรทัศน์กองทัพบกช่อง 7

ประเทศสยามในยุคล่าอาณานิคมอีกด้วย แต่เมื่อกระจกมีรอยร้าวเพิ่มขึ้นทุกครั้งที่เราได้เห็นผ่านเข้าออก มณีจันทร์จำต้องเลือกระหว่างการอยู่ในภพอดีตกับคุณหลวงคนรัก หรือการกลับไปยังภพที่เธอจากมา

ชื่อเพลง “ทวิภพ” (2537) สถานีโทรทัศน์สีกองทัพบกช่อง 7 เพลงนำละครโทรทัศน์ที่เล่าอารมณ์ของ ตัวละคร

วันเวลาจะผ่านผันไป ในใจก็ยังมั่นคง

รักเธอด้วยความซื่อตรง มิเคยเสื่อมคลาย

ร่างกายไม่อยู่ยั่งยืน วันคืนที่เคยคู่เคียง

รักเอยเจ้าเคยร่วมเรียง มิเคยเพียงพอ

* ฉันทอรด้วยความภักดี จะเกิดชาตินี้หรือเกิดชาติไหน

กาลเวลาเมื่อเรามาพบกันใหม่ ทวิภพปล้นผูกใจเชื่อมรักเราไว้จนนิรันดร

ซ้ำ (*)

จุฬาลงกรณ์มหาวิทยาลัย
CHULALONGKORN UNIVERSITY

เพลง “ทวิภพ” ได้เล่าอารมณ์ความรักของตัวละคร ได้แก่ มณีจันทร์และท่านขุน มีใจความเกี่ยวกับความรักมั่นคงที่จะไม่เปลี่ยนแปลงตามกาลเวลา และวันเวลาที่ได้อยู่ร่วมกันของคนทั้งคู่ที่ไม่เคยพอ ทั้งคู่จึงจะซอรักันทั้งในชาตินี้และชาติภพหน้า นอกจากนี้ เพลงยังได้สรุปหัวใจสำคัญของละครไว้ในท่อน “ทวิภพปล้นผูกใจ เชื่อมรักเราไว้จนนิรันดร” ซึ่งตรงกับเนื้อเรื่องของละครที่คู่พระนางเป็นคนที่อยู่ต่างช่วงเวลากัน อีกทั้งเพลงยังใส่ชื่อของละครลงไปในการร้อง ทำให้เพลงสามารถสรุปอารมณ์ของตัวละครพร้อมกับเนื้อหาของละครได้ในเวลาเดียวกัน เพลง “ทวิภพ” จึงเป็นเพลงที่เล่าอารมณ์ของตัวละครที่อิงกับเนื้อหาของละคร ทำให้ผู้ฟังสามารถคาดเดาเนื้อเรื่องของละครได้ นอกจากนี้ เพลงยังได้ใช้จำนวนคำในแต่ละวรรคที่ไม่แน่นอน ผ่านการใช้ดนตรีไทยในจังหวะช้า

ชื่อเพลง “เธอคือใคร” (2554) สถานีโทรทัศน์สีกองทัพบกช่อง 7 เพลงนำละครโทรทัศน์ที่เล่าเรื่อง
ละคร และเล่าอารมณ์ของตัวละคร

คล้ายตั้งความฝัน คืนวันนั้นช่างเหลือเชื่อ

ถักทอเยื่อใย อุณหภูมิรักอันชื่นชวน

กามเทพเล่นกล บันดาลดลให้หวน

คืนคู่ควร รักมันฉฉฉและเธอ

* เหมือนต้องมนต์ขลัง ภูวังค์รักเต็มล้นทรวง

ติดตามทวงห้วงหัวใจ หัวใจนั่นเอง

ต้องเห็นหายห่างไกล ให้เดียวดายเสมอ

คร่ำครวญละเมอ พร่ำเพ้อก็ครว

** เธอคือผู้ใดเธอเป็นของใคร อยู่ที่ไหนข้ามภพมาไกลโอใจปรารถนา

ด้วยใจรักมันอธิษฐานข้ามกาลเวลา ให้ความรักทลายม่านฟ้าข้ามมาพบกัน

ซ้ำ (* , ** , **)

ด้วยใจรักมันวอนสวรรค์ท่ามมีเมตตา เชื่อมทวิภพเป็นหนึ่งฟ้าให้เราคู่กัน

เพลง “เธอคือใคร” ได้นำการพบเจอกันของคู่พระนางมาใช้เป็นเนื้อหาของเพลง โดยเพลงได้กล่าวถึงการพบเจอกันของทั้งคู่ที่เหมือนกับว่ากามเทพนั้นได้ดลบันดาลให้เกิดขึ้น เพลงได้นำข้อสงสัยของตัวละครมาใช้เล่าเรื่องของละครในตอนสร้อยที่ 2 ซึ่งมีใจความเกี่ยวกับความสงสัยว่าอีกฝ่ายเป็นใครทำไมถึงได้ข้ามภพมาเจอกันได้ อีกทั้งทั้งคู่ยังอ้อนวอนขอสวรรค์ให้เชื่อมกาลเวลา เพื่อให้ทั้งคู่ได้อยู่ด้วยกันอีกด้วย เพลงนี้จึงเป็นเพลงที่ผสมผสานการเล่าเรื่องละคร และการเล่าอารมณ์ของตัวละครไว้ด้วยกัน นอกจากนี้ เพลงยังมีฉันทลักษณ์คล้ายกาพย์ยานี โดยมีจุดสัมผัสคำตามฉันทลักษณ์ อีกทั้งยัง

มีการสัมผัสพยัญชนะและสระเป็นจำนวนมาก ผ่านการใช้ดนตรีจังหวะช้า และการบรรเลงดนตรีแบบดนตรีไทย เพื่อนำเสนอช่วงเวลาของเนื้อหาละครในเพลง

สรุปเพลงนำละครเรื่อง “ทวิภพ”

เพลงนำละครเรื่อง “ทวิภพ” จำนวน 2 เพลง เป็นเพลงที่อยู่คนละยุคกัน (ยุคที่ 4 และยุคที่ 6) ซึ่งเพลงแรกเป็นเพลงนำละครที่เล่าอารมณ์ของตัวละครโทรทัศน์โดยอิงกับเนื้อหาของละคร ทำให้ผู้ฟังสามารถคาดเดาเนื้อเรื่องของละครได้ ส่วนเพลงที่สองเป็นเพลงที่เล่าเรื่องละคร และเล่าอารมณ์ของตัวละคร ซึ่งแสดงให้เห็นถึงความโดดเด่นของอารมณ์คู่พระนาง และเนื้อเรื่องของละครที่ทั้งคู่อยู่กันคนละช่วงเวลา แต่ก็ได้มาเจอกัน ด้วยเหตุนี้ จึงทำให้เพลงไม่สามารถใช้ประเภทการเล่าแบบอื่นได้ เพลงนำละครเรื่อง “ทวิภพ” จึงต้องเป็นเพลงที่เล่าอารมณ์ของตัวละครควบคู่ไปกับเนื้อเรื่องของละคร ผ่านการใช้ดนตรีไทย เพื่อป้องกันช่วงเวลาในละครอยู่เสมอ

ตัวอย่างเพลงละครเรื่อง “ทนายทอสูร”²²

เรื่องย่อ คุณยายวรรณภา หญิงแก่วัย 80 ปี ที่มีรูปร่างหน้าตาเหมือนหญิงวัย 40 ต้องการสืบทอดทนายทอสูรให้แก่วรินทร์ หลานของตน เมื่อทุกอย่างเปิดเผยว่าวรรณภาเป็นร่างที่สถิตของอสูรร้าย วรินทร์รู้สึกเสียใจและสงสารคุณยายที่โดนทุกข์ทรมาน เธอจึงรับปากยอมเป็นทนายทอสูรคนต่อไป แต่พลังแห่งความเมตตาที่นั่นทำให้อสูรอ่อนแอลง ปลุกให้ดวงจิตของวรรณภามีพลังขึ้นและพยายามขัดขืนไม่ยอมให้อสูรทำร้ายหลานตัวเอง

²² ละครเรื่อง “ทนายทอสูร” เคยถูกนำมาสร้างเป็นละครโทรทัศน์ในปี พ.ศ. 2535 ออกอากาศทางสถานีวิทยุโทรทัศน์กองทัพบกช่อง 5, ปี พ.ศ. 2544 ออกอากาศทางสถานีโทรทัศน์สีช่อง 7 และปี พ.ศ. 2559 ออกอากาศทางสถานีโทรทัศน์ไทยทีวีสีช่อง 3

ชื่อเพลง “ทนายทอสูร” (2535) สถานีวิทยุโทรทัศน์กองทัพบกช่อง 5 เพลงนำละครโทรทัศน์ที่เล่าเรื่อง
ละคร

เหม่อมองฟ้าระยับแดดแผดเผา รุ่มร้อนตั้งไฟในใจเผาอก

ตั้งต้องอาญาจากนรก ให้มาเดินบนเส้นทางสายอเวจี

เหตุใดต้องเป็นทนายอาณรรพ์ สวรรค์ลงทัณฑ์เกินไปไหมนี้

ชีวิตตั้งเปลวเทียนริบหรี่ นับวันใกล้ดับต้องออกเสาะหาทายาทสักคน

* ใครขวางทางต้องถูกทำลาย ใช้อวิชาสืบสานเส้นทางของตน

มากเหลี่ยมแพรวพราวลึกล้ำเกินผู้คน แผงเหล่าภูเวทย์มนต์คาถามายา

** คำคืนแหวงนดูเดือนเด่นบนฟ้า แวดล้อมโดยดวงดาราพร่าพราย

โยหนอเรายังคงเดียวดาย ต้องเดินทางต่อเพื่อสืบเสาะหาทายาทอสูร

ซ้ำ (* , **)

จุฬาลงกรณ์มหาวิทยาลัย

เพลง “ทนายทอสูร” คือ เพลงที่เล่าเรื่องของละคร เกี่ยวกับการหาทายาทผู้สืบทอดของคุณ
ยายวรรณภา ทั้ง ๆ ที่คุณยายไม่ต้องการ แต่ถูกอสูรบังคับ สังเกตได้จากท่อน “ตั้งต้องอาญาจากนรก
ให้มาเดินบนเส้นทางสายอเวจี” เนื่องจากคุณยายมีอายุมากแล้ว ทำให้ต้องรีบเสาะหาทายาทให้เร็ว
ที่สุด โดยใช้วิชาไสยดำ หากใครมาขัดขวางจะต้องถูกฆ่าทิ้ง โดยรวมเพลงละครมีเนื้อหาที่ตรงกับเนื้อ
เรื่องของละคร ผู้ฟังสามารถรับรู้ถึงประเด็นสำคัญของละครได้ในทันที ทั้งนี้เพลงได้ใส่คำว่า “ทนายท
”
ลงไปในการร้อง 2 ครั้ง เพื่อเน้นคำให้เชื่อมโยงกับละคร นอกจากนี้ เพลงยังมีรูปแบบฉันทลักษณ์กลอน
แปด ผ่านการใช้ดนตรีจังหวะซ้ำที่ให้ความรู้สึกถึงความลึกลับ

ชื่อเพลง “ทายาทอสูร” (2544) สถานีโทรทัศน์สีกองทัพบกช่อง 7 เพลงนำละครโทรทัศน์ที่เล่าเรื่อง
ของละคร

คำคืนที่ไร้วางดาวเมฆดำครอบคลุมนภา

กลิ่นอายอสูรกระจายอยู่ในความมืดมัวหม่น

ใกล้วันจะสืบทอดวิญญานร้ายให้คงอยู่

ใครรู้และมาขัดขวางมันต้องตาย

* (ฮา ฮา ฮา ฮา) ข้าเลือกเจ้าไว้ (ฮา ฮา ฮา ฮา) เจ้าคือทายาทคนต่อไป

ซ่อนกายดูสวยงามไม่มีใครจะรู้ได้

เวทมนตร์อสูรดลใจให้หลงใหลภาพมายา

ต้องการจะสืบทอดวิญญานร้ายให้คงอยู่

ใครรู้และมาขัดขวางมันต้องตาย

ข้า (* , *)

จุฬาลงกรณ์มหาวิทยาลัย
CHULALONGKORN UNIVERSITY

เพลง “ทายาทอสูร” มีการสัมผัสคำเป็นระยะ ผ่านการใช้ดนตรีจังหวะซ้ำที่ให้ความรู้สึกถึงความลึกลับ โดยเพลงได้เล่าเรื่องของละครเกี่ยวกับการหาทายาทผู้สืบทอดของคุณยายวรรณภา เพลงปูบรรยากาศให้แก่เนื้อหาของเพลง โดยเริ่มต้นด้วยการพรรณนาถึงท้องฟ้าที่มีเมฆดำ ไร้วางดาว ซึ่งเปรียบเสมือนลางร้าย และบรรยากาศที่น่ากลัว คุณยายวรรณภาต้องรีบหาทายาทมาสืบทอดอสูรโดยเร็ว เนื่องจากใกล้วันที่ร่างกายของตนจะแบกรับภาระนี้ไม่ไหวอีกต่อไป ถึงแม้ว่าร่างกายจะยังคงสาวดูสวย แต่ก็เป็เพราะมนต์มายาของอสูรที่หลอกตาผู้พบเห็น ทั้งนี้เพลงยังได้เล่าอีกว่า หากใครก็ตามที่ล่วงรู้ความลับเกี่ยวกับการสืบทอดทายาท รวมถึงได้เข้ามาขัดขวาง มันผู้นั้นต้องตาย

สรุปเพลงนำละครเรื่อง “ทนายทอสูร”

เพลงนำละครเรื่อง “ทนายทอสูร” จำนวน 2 เพลง เป็นเพลงที่อยู่คนละยุค (ยุคที่ 4 และยุคที่ 5) โดยเพลงนำละครทั้ง 2 เพลง เป็นเพลงที่มีดนตรีจังหวะซ้ำที่ให้ความรู้สึกถึงความลึกลับ และเล่าเรื่องละครโทรทัศน์ โดยเนื้อหาของเพลงสามารถทำให้ผู้ฟังรับรู้เรื่องราวของละครได้ในทันที ทั้งนี้เพลงไม่ได้เล่าเรื่องราวเกี่ยวกับความเป็นมาของการสืบทอดทายาท หรือลักษณะของอสูรที่สิงคุณยาย รวมถึงตอนจบของละคร อย่างไรก็ตาม เพลงทั้ง 2 เพลงนี้ได้ชี้ให้เห็นถึงความโดดเด่นของเนื้อเรื่องละครที่เกี่ยวกับการค้นหาและการสืบทอดทายาทแก่ลูกหลานของคุณยายวรรณภาได้เป็นอย่างดี

ตัวอย่างเพลงละครเรื่อง “บ่วง”²³

เรื่องย่อ ศามน และรัมภา พร้อมลูกแฝด ได้รับบ้านสวนเก่า ๆ เป็นมรดกจากคุณทวดที่เสียชีวิต ซึ่งเป็นสถานที่ที่มีผีนางแพงสิงอยู่ในชาติก่อน ศามนเกิดเป็นคุณพระภักดีภิรมย์ ลูกเขยของคุณทวดเจ้าของบ้าน รัมภาเกิดเป็นชื่นกลิ่น ลูกสาวของคุณหญิงอบเชย ซึ่งเป็นคุณทวดเจ้าของบ้าน หลังนี้ ในขณะที่ผีนางแพงนั้น ในอดีตเคยเป็นสาวรับใช้ ผู้หลงรักคุณพระและได้ทำคุณไสยใส่คุณพระ จนถึงแก่ความตาย คุณหญิงโกรธแค้นมาก จึงได้เขียนดินนางแพงจนขาดใจตาย อกุศลกรรมส่งผลให้ปัจจุบันแพงกลายเป็นวิญญาณร้ายตามอาฆาตแค้น

ชื่อเพลง “บ่วง” (2535) จากสถานีโทรทัศน์ไทยทีวีสีช่อง 3 เพลงนำละครโทรทัศน์ที่เล่าแก่นเรื่องละคร

บ่วงใจไฟรักมีแต่ร้อนรน จิตคนจึงยึดมั่นอย่างหลงไป

ต่างคิดต่างฝัน หวั่นไหว ผูกมัดแม้ตัวจะตายเป็นดั่งใจที่หวังที่มี

²³ ละครเรื่อง “บ่วง” เคยถูกนำมาสร้างเป็นละครโทรทัศน์ในปี พ.ศ. 2535 และปี พ.ศ. 2555 ออกอากาศทางสถานีโทรทัศน์ไทยทีวีสีช่อง 3

บ่วงกรรมทำไว้มิหลุดพ้นกัน ผูกพันเอาไว้ไม่หลุดเสียที

ไขว่คว้าความรักศักดิ์ศรี ชีวิตจะเลวจะดีมันอยู่ที่ใจเรา

* บาปกรรมต้องใช้กันไป ก่อไว้จะมีใครมาแบ่งเบา

ปิดฉากสุดท้ายกลายเป็นความเศร้า ความแค้นดังเงาตามคอยเฝ้าทำลาย

** ยิ่งนานเพียงไหนยิ่งปล่อยให้เป็น บาปเวรใหญ่หลวงดังบ่วงมัดใจ

หมดแค้นหมดทุกข์หมดไฟ หลุดพ้นผลกระทบก่อไว้คือการไม่จองเวร

ซ้ำ (*, **)

เพลง “บ่วง” คือ เพลงที่สรุปใจความสำคัญ และแก่นหลักของเรื่อง ซึ่งมีเนื้อหาเกี่ยวกับความรัก ความแค้น และการจองเวร ซึ่งเป็นบ่วงกรรมที่ไม่สิ้นสุด โดยเพลงเริ่มด้วยการเล่าถึงการยึดติดในความรัก (บ่วงใจ) แม้ตัวตายก็ยังคงคิดผูกมัด ไม่ยอมปล่อยวาง (บ่วงกรรม) ก่อให้เกิดกรรมเวรต่อกันไม่สิ้นสุด ก่อนที่ช่วงหลังของเพลงจะทิ้งท้ายไว้ว่า การไม่จองเวรคือการหลุดพ้นจากกรรมที่ก่อไว้ได้ดีที่สุด นอกจากนี้ เพลงยังมีรูปแบบฉันทลักษณ์แบบกลอนแปด ผ่านการใช้ดนตรีจังหวะซ้ำ กล่าวคือ เพลงไม่มีการเล่าถึงเนื้อเรื่อง หรือเล่าอารมณ์ของตัวละครแบบเฉพาะเจาะจง ดังนั้น เพลงจึงเป็นเพลงที่เล่าแก่นเรื่องละคร โดยผู้ฟังสามารถคาดเดาเนื้อเรื่องของละครจากเนื้อหาของเพลงได้

ชื่อเพลง “บ่วงแค้น” (2555) จากสถานีโทรทัศน์ไทยทีวีสีช่อง 3 เพลงนำละครโทรทัศน์ที่แก่นเรื่องละคร

ยามรักก็รักจนปักหัวใจ ยอมให้ทำไต่ทั้งผิดและถูก

ยามแค้นก็เกิดความแค้นพันผูก ญกรัตเรียงร้อยเป็นบ่วงมัดใจ

* ความแค้นจากความรักรุนแรงมากยิ่งนัก ยิ่งรักยิ่งเจ็บแค้นยิ่งผูกแรงพยาบาท

บ่วงแค้นไม่มีวันสลาย แม้ตายไม่มีวันอภัย

บ่วงกรรมที่เธอทำกันไว้ ผังใจทุกชาติตามราวี

บ่วงแค้นมัดหัวใจแค้ไหน ดินรนเพียงไรกรีดใจทุกที

เจ็บปวดแสนทรมาณอย่างนี้ ไม่รู้จะมีวันไหนหลุดพ้นเสียที

วันที่โอโหสิกรรม

บ่วงรักยังมัดใจด้วยรักเธอ รอเจอเพื่อรั้งเธออยู่ข้างกัน

บ่วงแค้นยังผูกใจไว้คงมั่น รอวันสะสางหนี้กรรมของเรา

ข้า (*)

บ่วงแค้นมัดหัวใจแค้ไหน ดินรนเพียงไรกรีดใจทุกที

รอวันแสงธรรมส่องใจดวงนี้ วันนั้นที่ความเลวร้ายจะพ่ายความดี

วันที่โอโหสิกรรม

เพลง “บ่วงแค้น” คือเพลงที่เล่าแก่นเรื่องละคร และมีรูปแบบฉันทลักษณ์แบบกลอนแปด ผ่านการใช้ดนตรีจังหวะช้า โดยเพลงได้นำความรัก ความแค้น และเรื่องราวของผีนางแพงมาถ่ายทอด โดยเริ่มต้นด้วยการเล่าเกี่ยวกับความหลงและความแค้นที่ไม่ได้ความรักดังที่ใจปรารถนา ทำให้เกิดบ่วงแค้นและความคิดพยาบาทที่แม้ตายก็ไม่ให้อภัยต่อกัน กลายเป็นบ่วงกรรมตามติดตัวแพงข้ามภพข้ามชาติ ทั้งนี้เพลงได้ทิ้งท้ายไว้ว่า จะหลุดพ้นจากบ่วงได้ก็ต่อเมื่อโอโหสิกรรมต่อกัน ซึ่งถึงแม้ว่าเพลงจะไม่ได้เล่าเรื่องของละครโดยตรง แต่ผู้ฟังก็สามารถคาดเดาเนื้อเรื่องของละครได้

สรุปเพลงนำละครเรื่อง “บ่วง”

เพลงละครเรื่อง “บ่วง” จำนวน 2 เพลง เป็นเพลงที่อยู่คนละยุค (ยุคที่ 4 และ ยุคที่ 6) โดย ทั้ง 2 เพลงเป็นเพลงที่เล่าแก่นเรื่องละคร ซึ่งมีดนตรีจังหวะช้า และเนื้อหาที่เหมือนกัน โดยเพลง เริ่มต้นจากการเล่าถึงความรักที่เปลี่ยนเป็นความแค้น จนก่อให้เกิดบาปกรรมไม่สิ้นสุด สิ่งที่จะหยุดยั้ง ได้มีเพียงการอโหสิกรรม และการไม่จองเวรต่อกัน ทั้งนี้ด้วยความโดดเด่นของประเด็นหลักในละคร อันได้แก่ ความแค้นในความรัก และการจองเวรของผีนางแพง เพลงนำละครจึงไม่สามารถนำเสนอ ประเด็นอื่นที่นอกเหนือจากนี้ได้ เพราะอาจทำให้เพลงนำละครดังกล่าวไม่สามารถทำหน้าที่ในการ สนับสนุนละครได้อย่างสมบูรณ์

ตัวอย่างเพลงละครเรื่อง “ละอองดาว”²⁴

เรื่องย่อ หลังจากละอองดาวได้สูญเสียบิดาบุญธรรมไป พ่อเลี้ยงได้เขียนพินัยกรรมว่า ละออง ดาวจะต้องแต่งงานกับกรกฎ เบญจรงค์ บุตรชายโทนผู้ซึ่งเพิ่งกลับจากเมืองนอกของตน มิเช่นนั้น กรกฎจะไม่ได้รับสมบัติมรดกอันมหาศาลใด ๆ แต่หากครบ 1 ปี ละอองดาวเป็นฝ่ายปฏิเสธการ แต่งงาน หรือไปแต่งงานกับคนอื่น กรกฎจะได้รับมรดกทั้งหมด ทว่าปัญหาอยู่ที่กรกฎวางแผนจะ แต่งงานกับคู่รักที่เพิ่งกลับมาจากเมืองนอกด้วยกัน เขาจึงคิดว่าละอองดาวประจบพ่อของเขา เพื่อหวัง สมบัติ จนเป็นเหตุให้พ่อเขียนพินัยกรรมนี้ขึ้น แต่เมื่อกรกฎได้เจอกับละอองดาว เขากลับตะลึงใน ความงามของเธอ และเมื่อมีผู้ขายนามารุมเข้าหาละอองดาว กรกฎก็ได้แสดงความหึงหวงเธอออกมา

²⁴ ละครเรื่อง “ละอองดาว” เคยถูกนำมาสร้างเป็นละครโทรทัศน์ในปี พ.ศ. 2519 ออกอากาศทางสถานีโทรทัศน์ไทยทีวีสีช่อง 9, ปี พ.ศ. 2534 ออกอากาศทางสถานีโทรทัศน์สีกองทัพบกช่อง 7 และปี พ.ศ. 2550 ออกอากาศทาง สถานีวิทยุโทรทัศน์กองทัพบกช่อง 5

ชื่อเพลง “ละอองดาว” (2519) สถานีโทรทัศน์ไทยทีวีสีช่อง 9 เพลงนำละครโทรทัศน์ที่เล่าอารมณ์
ของตัวละคร

ละอองดาวที่พร่างพราวสกาวฟ้า

ไอ้ดาวจำโปรดรู้ถึงในอกฉัน

ที่หวังคอยละอองดาวช่วยชูชูชีวัน

คอยด้วยใจใหวหวุ่นหวาดเกรงพลาดหวังชม

* ละอองดาวอย่าเลยไปห่างไกลลับตา

ไอ้ดาวจำโปรดรู้ถึงความชื่นชม

ได้ละอองของดาวเมื่อไรซ้ำกลายเป็นชม

คอยด้วยความระหุมจากรักจากละอองดาว

(ซ้ำ *)

จุฬาลงกรณ์มหาวิทยาลัย

เพลง “ละอองดาว” คือเพลงที่บอกความในใจของกรกฎที่มีต่อละอองดาว โดยเพลง
ได้เปรียบละอองดาวเหมือนแสงดาวที่อยู่บนท้องฟ้าที่มอบความชีวิตชีวาแก่เขา เขาไม่ต้องการที่จะลา
จากเธอ และหวังให้เธอได้รู้ความในใจของเขาว่าเขายังรอคอยความรักจากละอองดาวอยู่เสมอ โดย
เพลงได้นำเสนอเนื้อหาที่สอดคล้องกับเนื้อเรื่องของละครที่พระเอกได้รู้คุณค่าของละอองดาวเมื่อสาย
เกินไป อย่างไรก็ตาม การที่คำร้องเป็นชื่อละคร และเป็นชื่อของนางเอก ผู้ฟังสามารถที่จะรับรู้และ
คาดเดาเนื้อเรื่องของละครได้ผ่านอารมณ์ของพระเอก เพราะเพลงได้นำเสนอความห่วงหาของ
พระเอกที่มีต่อละอองดาว ผ่านภาษาที่ไพเราะสละสลวย นอกจากนี้ เพลงยังมีรูปแบบฉันทลักษณ์
แบบกลอนแปด และใช้ดนตรีจังหวะช้า เพื่อถ่ายทอดความรู้สึกของกรกฎที่มีต่อละอองดาวอย่างลึกซึ้ง

ชื่อเพลง “ละอองดาว” (2534) สถานีโทรทัศน์สีกองทัพบกช่อง 7 และ (2550) สถานีวิทยุโทรทัศน์
กองทัพบกช่อง 5 เพลงนำละครโทรทัศน์ที่เล่าอารมณ์ของตัวละคร

เหมือนมองฟ้าค่าคืนนี้ไม่มีดาวบ้างเลยหรือไร

เหมือนลึก ๆ ในใจที่ฉันไม่มีใครเลยสักคน

ก็เพิ่งจะรู้ว่าบนฟ้าในเวลาฟ้าไร้ดาว

ฟ้าก็ดูหมองเศร้าเจียบเหงาเหมือนใจเราเอง

* แต่ในวันนั้นวันที่มีดาวอยู่ ฉันกลับไม่รู้ไม่แหวงมองดูบนฟ้า

เมื่อดาวจากไปฉันจึงได้รู้ว่า ฟากฟ้าที่งามจับตาไม่มีคุณค่าเมื่อฟ้าไร้ดาว

** ละอองดาวพราวแสงอยู่บนฟ้า แต่เมฆมาบังตามองไม่เห็นแสงดาว

ละอองดาวถ้าคราวนี้คงไม่สาย ที่แล้วมาเคยผิดไปฉันขอภัยต่อดาว

หากว่าดาวจะมีเมตตาส่องแสงลงมายังฉัน ให้เรากลับมารักกันเหมือนกับที่ฟ้ารักดาว

จุฬาลงกรณ์มหาวิทยาลัย
CHULALONGKORN UNIVERSITY

ซ้ำ (* , **)

เพลง “ละอองดาว” ได้เปรียบละอองดาว นางเอกของเรื่องกับดาวที่อยู่บนท้องฟ้า โดยเพลง
ได้เริ่มต้นด้วยการเปรียบท้องฟ้าที่ไม่มีดาวกับความอ้างว้างของพระเอก ในวันที่เขามีเธออยู่ข้างกาย
เขากลับไม่เห็นคุณค่าในตัวเธอ เขาได้ขอโทษในสิ่งที่เขาเคยทำ และต้องการให้เธอกลับมารักกับเขา
เหมือนท้องฟ้าที่อยู่คู่กับดวงดาว

เพลงมีรูปแบบฉันทลักษณ์แบบกลอนแปด ผ่านการใช้ดนตรีจังหวะซ้ำ โดยเล่าอารมณ์
ความรู้สึกของตัวละคร โดยมีเนื้อเพลงที่สอดคล้องกับเนื้อหาของละคร นอกจากนี้ เพลงยังมีการใช้ชื่อ

ละคร ซึ่งเป็นชื่อของนางเอก ทำให้ผู้ฟังสามารถเชื่อมโยงเนื้อหาของเพลงกับเนื้อหาของละครได้โดยง่าย ทำให้สามารถคาดเดาเนื้อเรื่องของละครได้ว่าต้องเกี่ยวกับความรักของพระเอกที่มีต่อนางเอก

สรุปเพลงนำละครเรื่อง “ละอองดาว”

เพลงนำละครเรื่อง “ละออง” จำนวน 2 เพลง เป็นเพลงที่อยู่คนละยุค (ยุคที่ 2 และ ยุคที่ 4) ซึ่งทุกเพลงล้วนเป็นเพลงที่เล่าอารมณ์ของตัวละครที่อิงกับเนื้อหาของละคร และมีรูปแบบฉันทลักษณ์กลอนแปด ทั้ง 2 เพลงมีเนื้อหาที่ใกล้เคียงกัน โดยมีเนื้อหาที่เปรียบละอองดาวกับดาวที่อยู่บนท้องฟ้า และเล่าอารมณ์ของพระเอก มีใจความเกี่ยวกับการมองเห็นคุณค่าของละอองดาวในวันที่สายเกินไป อีกทั้งยังมีการนำชื่อของละครมาใส่เป็นคำร้อง รวมถึงมีการนำคำต่าง ๆ เช่น ฟ้า ดาว แสง เมฆ มาใช้ในเพลง ดังนั้น เพลงละครทั้ง 2 เพลงนี้จึงได้แสดงให้เห็นถึงการเลือกใช้เนื้อเรื่องและอารมณ์ของตัวละครที่โดดเด่นมาถ่ายทอดเป็นเพลงนำละคร

ตัวอย่างเพลงละครเรื่อง “ห้องหุ่่น”²⁵

เรื่องย่อ เดช สัตยาภา ผู้คลั่งไคล้ในการปั้นหุ่่น เขาสามารถปั้นหุ่่นได้เหมือนต้นแบบทุกกระเบียดนิ้ว โดยหุ่่นแต่ละตัวนั้นล้วนมีวิญญาณของต้นแบบเข้ามาสิงสู่ ซึ่งจะคอยทำหน้าที่ปกป้องครอบครัวของเดช ซึ่งประกอบไปด้วย อารีย์ ภรรยาของเดช และลูกอีก 3 คน ได้แก่ พรรณราย อัมรา และอภิรัฐ ให้รอดพ้นจากคนที่คิดไม่ดี หนึ่งในนั้นคือ พิไล อดีตภรรยาที่ทิ้งเดชไปมีชู ซึ่งได้ชมชานกลับมาพร้อมกับขออาศัยอยู่ในบ้าน อีกทั้งพิไลยังเป็นแม่ที่แท้จริงของพรรณรายอีกด้วย

²⁵ ละครเรื่อง “ห้องหุ่่น” เคยถูกนำมาสร้างเป็นละครโทรทัศน์ในปี พ.ศ. 2519 2532 และ 2546 ออกอากาศทางสถานีโทรทัศน์สีกองทัพบกช่อง 7 และปี พ.ศ. 2558 ออกอากาศทางสถานีโทรทัศน์ไทยทีวีสีช่อง 3

ชื่อเพลง “ห้องหุ่่น” (2519) สถานีโทรทัศน์สีกองทัพบกช่อง 7 เพลงนำละครโทรทัศน์ที่เล่าเรื่องของละคร

ในห้องหุ่่นเหมือนถิ่นอาถรรพ์ ทุกตัวหุ่่นปั้นราวกับมันมีชีวิตจริง

รูปปั้นชานา (รูปปั้นชานา) รูปปั้นเจ้าหญิง (รูปปั้นเจ้าหญิง)

คนปั้นรำพึงรำพัน อยากให้รูปปั้นมีชีวิตจริง

คนปั้นรำพึงรำพัน จนวิญญาณนั้นมาเข้าสิง

* โย้ยหลังรักเป็นบ้า น่าสงสารจริง

ซ้ำ (*)

เพลง “ห้องหุ่่น” กล่าวถึงหุ่่นภายในห้อง ๆ หนึ่ง ที่มีบรรยากาศชวนสยองเหมือนมีอาถรรพ์ เพราะหุ่่นทุกตัวมีความคล้ายคลึงกับมนุษย์ อีกทั้งยังเหมือนมีชีวิต เช่น หุ่่นปั้นชานา หุ่่นปั้นเจ้าหญิง ฯลฯ อีกทั้งคนปั้นยังหลงใหลอยากให้หุ่่นมีชีวิตจริง ๆ เนื้อหาในเพลงได้เล่าเรื่องของละคร โดยนำเสนอรายละเอียดของห้องหุ่่น และความเหมือนจริงของหุ่่น ซึ่งเป็นหัวใจสำคัญของละครเรื่องนี้ ถึงแม้เพลงจะไม่ได้เล่าเนื้อเรื่องละครแบบลำดับขั้น แต่ผู้ฟังก็สามารถเข้าใจถึงฉากสำคัญ และคาดเดาเนื้อเรื่องของละครได้เป็นอย่างดี ทั้งนี้เพลงมีรูปแบบฉันทลักษณ์แบบกาพย์ยานี และกลอนแปด ผ่านการใช้ดนตรีจังหวะซ้ำ และเสียงประกอบ (Sound Effect) เพื่อเพิ่มความน่ากลัวให้กับเพลง

ชื่อเพลง “ห้องหุ่่น” (2532) สถานีโทรทัศน์สีกองทัพบกช่อง 7 เพลงนำละครโทรทัศน์ที่เล่าเรื่องของละคร

ในห้องนี้มีอาคาร เป็นความฝันของคน ๆ หนึ่ง

ด้วยใจหมายมั่นจริง เกิดอาคารความฝันเกินจริง

ในห้องมีหุ่่นท่านเจ้าคุณหุ่่นเจ้าหญิง หุ่่นชาวนานักดาบเหมือนจริง

ปั่นทุกสิ่งลึกลับยิ่งน่ากลัว

* ไม่มีชีวิตแต่เหมือนมีจิตวิญญาณ ปกป้องภัยพาลประหารคนไม่ดี

มันคือห้องหุ่่นมีทั้งทารุณและความปราณี มีความรักความภักดีและมีการฆ่าทารุณ

ไม่มีชีวิตแต่เหมือนมีจิตวิญญาณ ใครเกี่ยวข้องกับห้องนั้นต่างพบพานเรื่องสยอง

ข้าคนตรีเร็ว (*)

จุฬาลงกรณ์มหาวิทยาลัย

เพลง “ห้องหุ่่น” กล่าวถึงห้อง ๆ หนึ่งที่เป็นห้องแห่งความฝันของผู้ที่สร้างห้องนี้ด้วยความตั้งใจ ในห้องมีหุ่่นท่านเจ้าคุณ หุ่่นเจ้าหญิง หุ่่นชาวนา และหุ่่นนักดาบ ที่มีความเหมือนจริง อย่างไรก็ตาม ห้องนี้กลับมีเรื่องอาคารเกิดขึ้น เพราะหุ่่นที่อยู่ในห้องล้วนมีจิตใจทั้ง ๆ ที่ไม่มีชีวิต ใครก็ตามที่เข้ามาเกี่ยวข้องกับห้อง ๆ นี้จะต้องพบเจอกับเรื่องลึกลับ ซึ่งหุ่่นแต่ละตัวจะคอยออกมาปกป้องและจัดการคนพาลด้วยความจงรักภักดีต่อผู้ป็น เพลงได้เล่าเรื่องของละคร โดยนำสถานที่สำคัญ ซึ่งมีเรื่องราวต่าง ๆ เกิดขึ้นมากมายมาใช้เป็นเนื้อหาของเพลง อีกทั้งเพลงยังได้แนะนำตัวละครสำคัญนั้นคือหุ่่นแต่ละตัว ตลอดจนบอกเล่าถึงการกระทำของหุ่่นต่อคนที่คิดไม่ดี ซึ่งสอดคล้องกับเนื้อเรื่องของละครที่หุ่่นแต่ละตัวนั้นล้วนมีชีวิต อีกทั้งยังคอยทำหน้าที่ช่วยเหลือครอบครัวของผู้ป็นหุ่่นอีกด้วย ทั้งนี้เพลงได้ใช้รูปแบบฉันทลักษณ์สัมผัสคำแบบกลอนแปด โดยมีทั้งดนตรีจังหวะช้า เพื่อเพิ่มความน่ากลัว และดนตรีจังหวะเร็ว เพื่อเพิ่มความน่าตื่นเต้น

ชื่อเพลง “ห้องหุ่่น” (2546) สถานีโทรทัศน์สีกองทัพบกช่อง 7 เพลงนำละครโทรทัศน์ที่เล่าเรื่องของ
ละคร

ในห้องที่เงียบสงบไร้สัญญาณชีวิต วิญญาณร้ายเข้าสิงสถิตย์ให้มันมีจิตใจ

กายเริ่มเคลื่อนไหวใจอาฆาตแค้น ความชิงชังฝังแน่นเก็บอยู่ในตัวหุ่่น

วิญญาณนั้นยังอยู่ในห้องหุ่่น

มันมองอยู่จากห้องหุ่่นสู่โลกอันน่าอดสู คนที่มีชีวิตอยู่กลับไร้ซึ่งจิตใจ

ใครที่เลวร้ายมันจะต้องตาย จะต้องชดใช้กรรมด้วยชีวิตของมันเอง

วิญญาณนั้นยังอยู่ในห้องหุ่่น

เพลง “ห้องหุ่่น” กล่าวถึงห้อง ๆ หนึ่งที่ไม่มีสิ่งมีชีวิต แต่กลับมีวิญญาณร้ายเข้ามาสิงสถิตย์
จนหุ่่นในห้องนี้เริ่มมีชีวิตจิตใจ สามารถเคลื่อนไหวได้ด้วยใจอาฆาตแค้น เพลงได้เล่าถึงห้อง ๆ หนึ่งที่
หุ่่นที่สามารถเคลื่อนไหวได้ด้วยวิญญาณที่สิงอยู่ โดยเพลงได้กล่าวว่าวิญญาณเหล่านี้เป็นวิญญาณร้าย
ซึ่งอาจจะเป็นการกล่าวเพื่อเพิ่มอรรถรสให้กับเพลง ส่วนเนื้อเพลงในครึ่งหลังได้กล่าวถึงคนมีชีวิตที่ไร้
จิตใจ อันหมายถึงคนที่ไม่รู้จักผิดชอบชั่วดี ซึ่งหุ่่นจะออกมาจัดการกับคนเลวเหล่านั้น อาจถึงขั้นต้อง
ชดใช้กรรมด้วยชีวิต เพลงได้เล่าถึงฉากสำคัญ และการกระทำของหุ่่น ซึ่งถือเป็นหัวใจสำคัญของละคร
เรื่องนี้ ดังนั้น เพลงนำละครเรื่อง “ห้องหุ่่น” จึงเป็นเพลงที่เล่าเรื่องของละคร ทั้งนี้เพลงได้ใช้ฉันท
ลักษณ์แบบกลอนแปด และดนตรีในจังหวะปานกลาง เพื่อเร้าอารมณ์ของผู้ฟัง

ชื่อเพลง “ห้องที่มีชีวิต” (2558) สถานีโทรทัศน์ไทยทีวีสีช่อง 3 เพลงนำละครโทรทัศน์ที่เล่าเรื่องของละคร

เหมือนความฝันที่เกินความจริงในห้องที่มีอาถรรพ์ ห้องที่มีหุ่นอยู่ในนั้นถูกปั้นขึ้นมาเพื่อขับไล่ภัยพาล

* ห้องมีหุ่นที่ปั้นเป็นเธอปกป้องคุ้มครองทุกสิ่ง ห้องมีหุ่นที่คอยดูแลหากใครจะมาคิดร้าย

มีทั้งความการุณมีทั้งความปราณีและความเหน็บหนาว ความจริงรักภักดีที่อยู่เคียงคู่ตลอดไปไม่มีเสื่อม

คลาย

** ไม่มีชีวิตแต่มีจิตวิญญาณ ไม่มีชีวิตแต่เฝ้าคอยประหาร

รักของฉันไม่เปลี่ยนแปลงไปเก็บไว้ในใจอย่างนี้ แม้คืนวันผ่านอีกกี่ปีไม่คิดให้ใครแทนที่ตัวเธอ

ซ้ำ (* , ** , **)

เพลง “ห้องที่มีชีวิต” แบ่งการเล่าเรื่องของละครออกเป็น 2 ประเด็นด้วยกัน ประเด็นแรกกล่าวถึงห้องที่มีอาถรรพ์ ซึ่งมีหุ่นมากมายอยู่ในนั้น โดยเพลงไม่ได้บอกว่ามีหุ่นอะไรบ้าง แม้หุ่นจะไม่มีชีวิต แต่มีจิตที่สิงอยู่ในหุ่น หุ่นจะคอยขับไล่เหตุร้ายและคนไม่ดี หุ่นมีจิตใจดีและจงรักภักดีต่อคนดี แต่จะมีจิตใจตรงกันข้ามต่อคนเลว ประเด็นที่สองกล่าวถึงความรัก ซึ่งสามารถวิเคราะห์ได้ 2 แบบ ได้แก่ ความรักระหว่างอัมรากับสันติ คู่พระนางของเรื่อง มีใจความถึงความรักที่มีให้ต่อกัน และจะมีให้กันตลอดไป แม้เวลาจะผ่านไปอีกกี่ปีก็ตาม และความรักระหว่างหุ่นต่อครอบครัวผู้ปั้น โดยรวมเนื้อหาของเพลงได้เล่าเรื่องราวของละครเกี่ยวกับห้องที่มีหุ่น และการกระทำของหุ่น ทำให้ผู้ฟังสามารถคาดเดาเนื้อเรื่องของละครได้ ทั้งนี้เพลง “ห้องที่มีชีวิต” มีการใช้จุดสัมผัสคำเป็นระยะ โดยใช้ดนตรีจังหวะซ้ำที่หนักแน่น เพื่อสร้างอารมณ์ความรู้สึกที่น่ากลัวแก่ผู้ฟัง

สรุปเพลงนำละครเรื่อง “ห้องหุ่่น”

เพลงนำละครเรื่อง “ห้องหุ่่น” จำนวน 4 เพลง เป็นเพลงที่อยู่คนละยุค (ยุคที่ 2 ยุคที่ 4 ยุคที่ 5 และยุคที่ 6) ทั้งหมดล้วนเป็นเพลงที่เล่าเรื่องละครโทรทัศน์ โดยเล่าถึงห้องที่มีหุ่่น และเล่าการกระทำของหุ่่น ซึ่งเพลงในปี พ.ศ. 2519 และ 2532 มีการกล่าวถึงหุ่่นแต่ละประเภท โดยเพลงในปี พ.ศ. 2532 นั้นได้กล่าวถึงประเภทของหุ่่นไว้อย่างที่สุุดมากกว่าเพลงในปีอื่น ๆ ได้แก่ หุ่่นท่านเจ้าคุณ หุ่่นเจ้าหญิง หุ่่นชานา และหุ่่นนักดาบ นอกจากนี้ เพลง “ห้องหุ่่น” ปี พ.ศ. 2532 ยังมีการใช้ดนตรีเร็วในช่วงท้ายของเพลง เพื่อเร้าความรู้สึกของผู้ฟัง แตกต่างจากเพลงในปีอื่น ๆ ที่มีดนตรีจังหวะช้า ทั้งนี้จุดร่วมกันของทั้ง 4 เพลง คือการเล่าเกี่ยวกับห้องที่มีอาถรรพ์ หรือห้องที่ไร้สิ่งมีชีวิตแต่กลับเหมือนมีชีวิตอยู่ รวมถึงเล่าเกี่ยวกับการกระทำของหุ่่นต่อคนเลว เนื่องจากเนื้อเรื่องของละครมีความเกี่ยวข้องกับหุ่่นและห้องหุ่่นเป็นอย่างมาก ซึ่งห้องหุ่่นเองก็เป็นชื่อของละครด้วย โดยทั้ง 4 เพลง จะมีการบรรเลงดนตรีที่หนักแน่น และให้ความรู้สึกที่น่ากลัว เพลงนำละครจึงไม่สามารถนำเนื้อหาในส่วนอื่น ๆ ของละครมาใช้ถ่ายทอดเป็นเพลงได้ เพราะหุ่่นและห้องหุ่่นนั้นมีความโดดเด่นกว่าองค์ประกอบอื่น ๆ อย่างเห็นได้ชัด นอกจากนี้ เพลงละครเรื่อง “ห้องหุ่่น” ทุกเพลงยังมีการใช้ดนตรีที่หนักแน่นเร้าอารมณ์ในจังหวะระดับปานกลางค่อนข้างช้า เพื่อเพิ่มความตื่นเต้นน่ากลัวแก่ผู้ฟัง

ตัวอย่างเพลงละครเรื่อง “อาญารัก”²⁶

เรื่องย่อ ขุนภักดีภูบาล มีภรรยาอยู่ 3 คน ได้แก่ คุณเรียม คุณสน และเนียน ซึ่งเป็นข้ารับใช้ที่พ่อของเธอยกให้แก่ท่านขุนเมื่อตอนกู้เงิน เธอเคยมีสามีแต่ได้เสียชีวิตไปแล้ว และมีลูกอยู่ 1 คน คุณสนจ้างเหิมให้ข่มขืนเนียน แต่ถูกเสือนัก พิชายแท้ ๆ ของเนียนช้อนแผน คุณสนจึงเป็นเมียของเสือนักแทน คุณสนตั้งท้องแต่เธอโกหกว่าเป็นลูกของท่านขุน พร้อม ๆ กับคุณเรียมและเนียน วันหนึ่งเสือนักลอบเข้ามาพบเนียน เพื่อแจ้งข่าวเรื่องลูกของเนียนป่วยหนัก ต้องการเงินรักษา คุณสนกับซ้อยจึงนำความไปบอกท่านขุนว่าเนียนคบชู้ เนียนจึงถูกเขียนต้อย่างหนัก คุณสนคลอดบุตรชายชื่อว่าเทิดศักดิ์ ส่วนลูกของคุณเรียมเสียชีวิต เธอจึงไปขอลูกสาวฝาแฝดของเนียนมาเลี้ยงไว้ 1 คน โดยให้

²⁶ ละครเรื่อง “อาญารัก” เคยถูกนำมาสร้างเป็นละครโทรทัศน์ในปี พ.ศ. 2526 และปี พ.ศ. 2543 ออกอากาศทางสถานีโทรทัศน์ไทยทีวีสีช่อง 3 และปี พ.ศ. 2556 ออกอากาศทางสถานีโทรทัศน์สีกองทัพบกช่อง 7

ยายอ่อนหมอต้าแยเปิดไว้เป็นความลับ เมื่อหนุ่มสาวทั้ง 4 โตขึ้น คุณสนและซ้อยช่วยกันฆ่าทุกคนที่
ล่วงรู้ความลับของตน โดยป้ายความผิดให้เนียน แต่สุดท้ายซ้อยก็โดนคุณสนฆ่าปิดปาก

ชื่อเพลง “อาญารัก” (2543) สถานีโทรทัศน์ไทยทีวีสีช่อง 3 เพลงนำละครโทรทัศน์ที่เล่าบรรยากาศ
ละคร

เพราะบุญเคยทำหรือจากกรรมปางไหน ที่ทำให้ทุกชีวิตต้องมาพบกัน

ร่วมร้อยร่วมเรียงเรื่องราวที่ผูกพัน แต่ละคนต่างที่มา

ชดใช้เวรกรรมที่เคยทำกันไว้ ได้เจอวันที่หวานชื่นคืนแห่งน้ำตา

ไม่อาจฝืนเส้นทางถูกวางให้เกิดมา ตามชะตาเกิดเป็นใคร

* ล่องเรือชีวิตที่ลิขิตมาด้วยกัน แต่ละวันแล้วแต่กรรมพาไป

ไม่มีใครรู้จะสิ้นสุดลงที่ใด จุดจบที่ปลายใครเศร้าใครสุขสันต์

ของงมใจให้ความดีคอยคุ้ม สุขห่างหายทุกข์รายล้อมอยู่ทุกวัน

หมดเวรเมื่อไรหมดกรรมที่ผูกกัน อีกไม่นานคงได้ดี

ซ้ำ (*)

หมดเวรเมื่อไรหมดกรรมที่ผูกกัน อีกไม่นานคงได้ดี ทำดีไว้ต้องได้ดี

เพลง “อาญารัก” ได้กล่าวถึงการได้พบเจอกันของบุคคลต่าง ๆ ด้วยบุญและกรรมที่เคยทำ
กันมาตั้งแต่ชาติปางก่อน แต่ละคนที่เคยมีเวรกรรมร่วมกันมา จึงต้องมาพบเจอกันในชาตินี้ และต้อง
ชดใช้กรรมตามแต่โชคชะตาจะลิขิต โดยไม่มีใครได้ล่วงรู้ได้ว่าการชดใช้จะสิ้นสุดลงเมื่อใด แต่เมื่อการ
ชดใช้กรรมได้หมดลงพร้อมกับการทำความดี ชีวิตของคนเหล่านี้คงจะดีขึ้นกว่าที่เคยเป็น เพลงไม่ได้
เล่าถึงเนื้อเรื่อง อารมณ์ของตัวละคร รวมถึงแก่นของละคร เนื่องจากละครเรื่องนี้ไม่มีชาติภพเข้ามา

เกี่ยวข้องกับเนื้อเรื่อง แต่ผู้ฟังสามารถสัมผัสและคาดเดาเนื้อหาของละครด้วยอารมณ์ความตรากตรำ และอารมณ์ของความน้อยเนื้อต่ำใจในชีวิตจากเพลง ซึ่งเป็นบรรยายกาศของละครเรื่องนี้ได้ นอกจากนี้ เพลงยังได้ใช้ดนตรีไทยบรรเลงในจังหวะช้า ผ่านการใช้คำในรูปแบบฉันทลักษณ์คล้าย กลอนแปด อีกทั้งยังมีสัมผัสพยัญชนะเป็นจำนวนมาก

ชื่อเพลง “อาญารัก” (2556) สถานีโทรทัศน์สีกองทัพบกช่อง 7 เพลงนำละครโทรทัศน์ที่เล่าอารมณ์ ของตัวละคร

ถูกความรักพิพากษา ต้องอาญาความผิดที่คิดรักกัน

ยอมเป็นทาสหัวใจ ให้เธอลงโทษทัณฑ์

ประคองหัวใจร้าวราน ผ่านคืนวันอันโหดร้าย

พูดไม่ออกบอกใครไม่ได้จริง ๆ เก็บความลับทุกสิ่งไว้ในหัวใจ

ทำทุกอย่างเพื่อเธอจากวันนี้ถึงวันสุดท้าย จนหมดลมหายใจไม่ต้องการอะไรตอบแทน

* อาญาแห่งรักอาญาแห่งหัวใจ ผูกกันไว้ด้วยสายใยเสน่ห้หา

หักห้ามไม่ไหวฉันเต็มใจเสียน้ำตา

ได้ยินบ้างไหมเสียงใจคนที่ไร้ค่า บอกว่ารักเธอสุดหัวใจ

ช้า (*) ถึงเธอจะมองว่ารักของฉันไร้ค่าแต่ฉันก็ยังรักเธอ

เพลง “อาญารัก” เป็นเพลงที่เล่าอารมณ์ของตัวละคร โดยอิงกับเนื้อหาของละคร เพลงได้กล่าวถึงความรัก และความผิดเกี่ยวกับความรักของเนียนที่มีต่อลูกทั้ง 2 คน สังเกตได้จากท่อน “ยอมเป็นทาสหัวใจ ให้เธอลงโทษทัณฑ์”, “พูดไม่ออก บอกใครไม่ได้จริง ๆ เก็บความลับทุกสิ่งไว้ในหัวใจ”

และ “อาญาแห่งรัก อาญาแห่งหัวใจ ผูกกันไว้ ด้วยสายใย เสน่ห์หา” จากท่อนเพลงทั้ง 3 ท่อนนี้ สามารถเชื่อมโยงกับเนื้อหาของละครที่เนียนได้ปิดบังความลับเรื่องลูกที่คุณเริ่มได้รับไปเลี้ยงเอาไว้ นอกจากนี้ เพลงยังได้พรรณนาเกี่ยวกับความเสียใจของเนียนที่มีต่อลูก รวมถึงการยอมทำทุกอย่างเพื่อลูกที่ตนรัก แต่ผู้ฟังอาจตีความสับสนได้ เนื่องจากเพลงไม่ได้เล่าเรื่องละครแบบเจาะจงลึกลงไป ทำให้เกิดความคลุมเครือ ผู้ฟังจึงสามารถตีความเพลงให้เป็นความรักระหว่างชายหญิงได้ แต่ถึงอย่างไร ผู้ฟังยังคงสามารถเชื่อมโยงเนื้อหาของเพลงเข้ากับเนื้อหาของละคร ซึ่งมีส่วนช่วยเพิ่มอรรถรสในการรับชมละครได้เป็นอย่างดี นอกจากนี้ เพลงยังมีการสัมผัสคำเป็นระยะ และการใช้ดนตรีไทยบรรเลง ซึ่งทำให้ผู้ฟังสามารถคาดเดาช่วงเวลาในละคร และความเศร้าของเนื้อเรื่องละครได้

สรุปเพลงนำละครเรื่อง “อาญารัก”

เพลงละครเรื่อง “อาญารัก” จำนวน 2 เพลง เป็นเพลงที่อยู่คนละยุค (ยุคที่ 5 และยุคที่ 6) และเป็นเพลงที่มีประเภทของการเล่าที่แตกต่างกัน โดยเพลงแรกเป็นเพลงที่เล่าบรรยากาศละคร และมีคำสัมผัสมากกว่าเพลงที่ 2 ในขณะที่เพลงที่ 2 เป็นเพลงที่เล่าอารมณ์ของตัวละคร ซึ่งเนื้อหาของเพลงที่ 2 อาจทำให้ผู้ฟังคาดเดาเนื้อเรื่องผิดเพี้ยนไปได้ สังเกตได้ว่าทั้ง 2 เพลงไม่ได้เล่าเรื่องของละครโดยตรง แต่แฝงเอาไว้ผ่านบรรยากาศละคร และอารมณ์ของตัวละคร เนื่องจากความซับซ้อนของเนื้อเรื่องที่มีตัวละครและปมขัดแย้งเป็นจำนวนมาก การเล่าบรรยากาศและอารมณ์ของตัวละครจึงถือเป็นทางเลือกที่ดีในการถ่ายทอดเนื้อหาของละครเรื่องนี้ ผ่านดนตรีไทย เพื่อบอกถึงช่วงเวลาของเนื้อเรื่องในละคร

สรุปผลการวิเคราะห์เพลงของละครผลิตซ้ำ (Remake) ที่ประพันธ์เพลงละครโทรทัศน์ชิ้นใหม่ โดยเพลงมีความใกล้เคียงกับเพลงเดิม

จากการวิเคราะห์เพลงนำละครของละครผลิตซ้ำ (Remake) ทั้ง 7 เรื่อง ได้แก่ “คู่กรรม”, “ทวิภพ”, “ทนายทอสูร”, “บ่วง”, “ละอองดาว”, “ห้องหุ่่น” และ “อาญารัก” ผู้วิจัยได้สรุปผลการวิเคราะห์เพลงนำละครของละครผลิตซ้ำ (Remake) ที่ประพันธ์เพลงละครโทรทัศน์ชิ้นใหม่ โดยเพลงมีความใกล้เคียงกับเพลงเดิมว่า เพลงนำละครที่มีเนื้อเรื่อง บทบาทหรืออารมณ์ของตัวละครที่โดดเด่น

เพลงนำละครที่ประพันธ์ขึ้นใหม่มักไม่นำเสนอเนื้อหาที่หนีไปจากความโดดเด่นดังกล่าว ดังนั้น การประพันธ์เพลงนำละคร ผู้ประพันธ์เพลงจะต้องทราบถึงความโดดเด่นขององค์ประกอบต่าง ๆ ได้แก่ เนื้อเรื่อง บรรยากาศ และตัวละคร ว่าองค์ประกอบใดที่มีความโดดเด่นมากที่สุด และเหมาะแก่การหยิบมานำเสนอผ่านเพลงนำละครด้วยการใช้ภาษา และการใช้คำที่ลึกซึ้ง ทั้งนี้ผู้ประพันธ์สามารถนำองค์ประกอบต่าง ๆ มาผสมผสานกันได้ แต่ต้องพิจารณาสัดส่วนอย่างรอบครอบ เพื่อให้ได้เพลงนำละครที่สามารถทำหน้าที่สนับสนุนละครได้อย่างสมบูรณ์ ถึงแม้ว่าเพลงนำละครเรื่อง “อาญารัก” จะมีประเภทของการเล่าที่เปลี่ยนแปลงไป จากการเล่าบรรยากาศละครไปเป็นการเล่าเรื่องละครผสมกับการเล่าอารมณ์ของตัวละคร แต่เพลงยังมีเนื้อหาที่อิงกับเนื้อหาของละคร ทำให้เพลงไม่มีความแตกต่างกันมากนัก อีกทั้งเพลงยังสามารถสนับสนุนละครได้อย่างมีประสิทธิภาพ ในขณะที่ผู้ฟังก็ยังคงสามารถคาดเดาเนื้อเรื่องของละครได้

2.3.3 การวิเคราะห์เพลงนำละครของละครผลิตซ้ำ (Remake) ที่ประพันธ์เพลงละครโทรทัศน์ขึ้นใหม่ โดยเพลงไม่มีความใกล้เคียงกับเพลงเดิม

- เจ้าสาวของอานนท์
- บ่วงหงส์
- พรพรหมอลเวง
- พลับพลึงสีชมพู
- ไฟล้างไฟ
- โรงแรมผี
- อุบัติเหตุ

ตารางที่ 12 ตารางแสดงตัวอย่างเพลงผลิตซ้ำ (Remake) ที่ประพันธ์เพลงละครโทรทัศน์ชิ้นใหม่ โดยเพลงไม่มีความใกล้เคียงกับเพลงเดิม

แนวเรื่อง	ละคร	ปี	ประเภทของการเล่าในเพลงนำละครโทรทัศน์				
			เล่าเรื่องละคร	เล่าแก่นเรื่องละคร	เล่าบรรยายภาคละคร	เล่าถึงตัวละคร	กล่าวถึงตัวละคร
ย้อนยุค เริงรมย์	เจ้าสาวของอานนท์	2531					✓
		2542					✓
เริงรมย์	ป่วงหงส์	2541	✓				✓
		2552					
เริงรมย์	พรพรหมอลวง	2535	✓				✓
		2546					✓
		2556					✓
เริงรมย์	พลับพลึงสีชมพู	2528	✓				✓
		2542					✓
		2558					✓
เริงรมย์	ไฟกลางไฟ	2545					✓
		2558					✓
ผี	โรงแรมผี	2541	✓				✓
		2553					
เริงรมย์	อุบัติเหตุ	2526	✓				✓
		2533	✓				✓
		2541					✓

ตัวอย่างเพลงละครเรื่อง “เจ้าสาวของอานนท์”²⁷

เรื่องย่อ อานนท์ หนุ่มวิศวกรถูกมอบหมายงานให้ไปตรวจและดูแลเครื่องจักรที่สวนมะพร้าวแห่งหนึ่ง เขาได้ตกหลุมรักกับสุชาดา หรือสุ น้องสาวฝาแฝดของพี่ชายฝาแฝดชื่อ โสภณ ถึงแม้ในตอนแรกอานนท์จะคิดว่าสุเหมือนผู้ชายก็ตาม อานนท์บอกพ่อและแม่ว่าต้องการแต่งงานกับสุ ลูกชาวสวนทำให้พ่อกับแม่ของอานนท์ไม่ค่อยพอใจ เนื่องจาก อานนท์มีชาติตระกูลดีและเพียบพร้อมทุกอย่าง แต่ทุกคนก็ได้รับรู้ในภายหลังว่าสุเป็นลูกของพระยาสุทธาไสที่พลัดพรากจากกันมานาน

ชื่อเพลง “รักนิรันดร์” (2531) สถานีโทรทัศน์ไทยทีวีสีช่อง 3 เพลงนำละครโทรทัศน์ที่เล่าอารมณ์ของตัวละคร

อาจพบนางรวม ใดก็ตามแค่เพียงผันผ่าน
 ความซึ่งอรามาผ่าน เรื่องรักนั้นห่างไกล
 อาจเคยพลั้งมาก่อน เป็นสิ่งสอนตักเตือนหัวใจ
 ได้พบคนงามแสนงามเพียงใด มิมอบใจสักครา

* แต่พอได้เจอเธอนั้นจิตฉันก็พลันรู้ค่า เกิดความจริงใจอบอุ่นในวิญญา ปรารถนาได้เธออยู่เคียง

สุขสันต์ซาบซ่านทรวง ดังหนึ่งสรวงสวรรค์ในมเียง

นำรักมาสู่ขึ้นชร่วมเรียง ขอข้างเคียงตราบนิรันดร์

ซ้ำ (*)

²⁷ ละครเรื่อง “เจ้าสาวของอานนท์” เคยถูกนำมาสร้างเป็นละครโทรทัศน์ในปี พ.ศ. 2531 ออกอากาศทางสถานีโทรทัศน์ไทยทีวีสีช่อง 3, ปี พ.ศ. 2542 ออกอากาศทางสถานีวิทยุโทรทัศน์กองทัพบกช่อง 5 และปี พ.ศ. 2558 ออกอากาศทางสถานีโทรทัศน์ดิจิทัล PPTV

เพลงได้กล่าวถึงความรู้สึกของผู้ชายคนหนึ่งที่เคยพบเจอผู้หญิงมาหลายหน้าหลายตา แต่เขากลับไม่เคยรู้สึกรัก จนได้มาเจอกับผู้หญิงคนหนึ่ง ซึ่งเขาอยากได้เธอมาอยู่เคียงข้างเขาไปชั่วนิรันดร์ เพลงได้เล่าอารมณ์ความรู้สึกของอาณนทที่มีต่อสุ คนรักของเขา โดยเพลงได้ใช้ภาษาที่สละสลวย และมีการใช้ฉันทลักษณ์ที่ไม่แน่นอน เนื่องจากเพลงมีคำภายในแต่ละท่อนเพลงไม่เท่ากัน แต่เพลงก็ปรากฏสัมผัสพยัญชนะภายในเพลงเป็นจำนวนมาก โดยใช้ดนตรีในจังหวะปานกลาง ซึ่งถึงแม้ตามเนื้อเรื่อง อาณนทจะเคยเจอผู้หญิงมากมาย แต่เขาก็กลับหลงรักสุ และขอเธอแต่งงาน แต่เนื้อเรื่องแบบนี้ เป็นเนื้อเรื่องที่สามารถพบได้ทั่วไป อีกทั้งเพลงยังไม่ได้เจาะจงถึงชื่อละครหรือตัวละคร ผู้ฟังจึงยากที่จะคาดเดาเนื้อเรื่องของละครได้ ถึงแม้เพลงจะมีเนื้อหาที่นำมาจากอารมณ์ของตัวละครในเรื่องก็ตาม

ชื่อเพลง “โปรดบอกฉัน” (2542) สถานีวิทยุโทรทัศน์กองทัพบกช่อง 5 เพลงนำละครโทรทัศน์ที่เล่าอารมณ์ของตัวละคร

แต่ก่อนนั้นหัวใจฉันเคยเข้มแข็ง เมื่อก่อนนั้นเรียวแรงฉันเคยเต็มร้อย

แล้วมาเจอเธอเหมือนต้องมาคอย สักใจมันอ่อนแอไม่รู้เพราะอะไร

* หากว่าฉันต้องยอมหัวใจอย่างนี้ จะหลบหนีไม่เจอหน้าเธอได้ไหม

คิดกับตัวเองแล้วก็หวั่นใจ จะทำยังไงถ้าไม่ได้เจอ

โปรดบอกกับฉันว่าเธอจะรัก หรือว่าเธอไม่รัก ได้ไหมเอาไปบอกมา

เพราะเมื่อเวลามันนานสักเท่าไหร่ ยิ่งทรมาณในหัวใจ

** กับเธอนั้นไม่เคยต้องการอย่างนี้ บอกมาซิว่าเธอต้องการแบบไหน

คิดอยู่คนเดียวแล้วไม่มั่นใจ จะเอาอย่างไรก็งง พูดเลย

ซ้ำ (*) ไม่ทรมาณกันหรือไง ซ้ำ (**) จะเอาอย่างไรก็บอกกัน เลย จะเอาอย่างไรก็โปรดบอก มา

เพลง “โปรดบอกฉัน” เป็นเพลงที่แทนความรู้สึกของนางเอก มีใจความว่า เธอตกหลุมรักพระเอก และอยากจะรู้ว่าเขามีใจให้เธอหรือไม่ เพราะเธอกำลังคิดไปเองคนเดียว เพลงนี้เป็นเพลงของละครที่พลิกบทละครขึ้นใหม่ โดยเนื้อเรื่องจะไม่ได้เป็นเรื่องราวย้อนยุคเหมือนละครดั้งเดิม เพลงนำความรัก และความสงสัยของนางเอกมานำเสนอ เนื่องจากพระเอกมีผู้หญิงเข้ามาในชีวิตมากหน้าหลายตา เธอจึงอยากได้รับคำยืนยันจากเขาว่าเขารักเธอ นอกจากนี้ เพลงยังมีรูปแบบฉันทลักษณ์แบบกลอนแปด ผ่านการใช้ดนตรีจังหวะที่สนุกสนาน

สรุปเพลงนำละครเรื่อง “เจ้าสาวของอานนท์”

เพลงละครเรื่อง “เจ้าสาวของอานนท์” จำนวน 2 เพลง เป็นเพลงที่อยู่คนละยุค (ยุคที่ 4 และยุคที่ 5) ทั้ง 2 เพลง เป็นเพลงที่เล่าอารมณ์ของตัวละคร แต่เป็นตัวละครคนละตัวกัน ชี้ให้เห็นว่าการพลิกบทละคร ทำให้การเล่าในเพลงนำละครเกิดการเปลี่ยนแปลง นอกจากนี้ เพลงยังมีการใช้ดนตรีจังหวะสนุกสนาน เพื่อบ่งบอกถึงอารมณ์ของเนื้อเรื่องที่มีความสนุกสนาน

ตัวอย่างเพลงละครเรื่อง “บ่วงหงส์”²⁸

เรื่องย่อ พิมพภัส ลูกสาวของตรัย นักธุรกิจรายใหญ่ที่ฆ่าตัวตายเพราะธุรกิจล้มละลาย ต้องย้ายจากบ้านหลังใหญ่มาเช่าคอนโดเล็ก ๆ อยู่ แต่ถึงแม้ชีวิตของพิมพภัสจะตกต่ำลง เธอก็ยังคงมีนิสัยเอาแต่ใจ ทำให้งานเดินแบบที่เคยมีอยู่เริ่มหายไปเรื่อย ๆ จนกิตติชัยและอรอุษา สองสามีภรรยาเจ้าของคอนโด ได้ยื่นข้อเสนองานนอกต่อแลกกับเงินก้อนโต โดยให้พิมพภัสไปทำลายข้อมูลลับที่อยู่กับรเมศ เจ้าของโรงแรมที่เชียงใหม่ รเมศหลงรักพิมพภัสมากขึ้น แต่ในที่สุดรเมศก็จับได้ว่าพิมพภัสต้องการขโมยเทพและจดหมายของเขา ชีวิตของเธอต้องพลิกผันอีกครั้ง เมื่อเธอแค้นเคืองด้วยการให้เธอไปทำงานเป็นพนักงานเสิร์ฟ เพื่อชดเชยค่าใช้จ่ายทั้งหมด เนื่องจาก เธอทำงานไม่สำเร็จ กิตติชัยจึงไม่ยอมจ่ายเงินค่าที่พักให้เธอ พิมพภัสเริ่มเข้าใจชีวิตมากขึ้น และเริ่มปรับพฤติกรรมไปในทางที่ดี

²⁸ ละครเรื่อง “บ่วงหงส์” เคยถูกนำมาสร้างเป็นละครโทรทัศน์ในปี พ.ศ. 2541 และ ปี พ.ศ. 2552 ออกอากาศทางสถานีโทรทัศน์สีกองทัพบกช่อง 7

ในขณะที่แม่เลี้ยงยังสาวอย่างมาวรีที่ปอกลอกพ่อของเธอ ก็หวังจะจับรเมศ เธอจึงพยายามทำให้ความสัมพันธ์ของรเมศและพิมพ์ลภัสสั้นคลอนด้วยการใส่ร้ายพิมพ์ลภัสต่าง ๆ นานา

ชื่อเพลง “บ่วงหงส์” (2541) สถานีโทรทัศน์สีกองทัพบกช่อง 7 เพลงนำละครโทรทัศน์ที่เล่าเรื่องละคร

* มองดูผู้คนที่วันเวียนเข้ามา เมื่อโชคชะตาทุกซอกทุกซอกล้ำเคี้ยว

มองดูรอบกายก็มีแต่ฉันเอง อยากกลับไปเป็นเช่นฉันคนเดิม

เป็นดังพายุพัดโหมเข้ามา ถ้าโหมเกินกว่าจะทานทนไหว

เหมือนข้าให้ฉันต้องทนแผละทุกซอกซอก ใครใครจ้องคอยซ้ำเติม

เกิดมาเป็นหงส์ร่วงลงมาสู่ดิน ไร้กำลังจะบินต้องทนต่อสู่ไป

กัณฑ์ลุกขึ้นบินต่อไป หนทางคงไม่ไกลเจอกับพายุใด ไม่กลัว

ซ้ำ (*)

** เกิดมาเป็นหงส์ร่วงลงมาสู่ดิน ไร้กำลังจะบินต้องทนต่อสู่ไป

ไม่นานคงพบหนทางที่สดใส ถ้ามีเธอข้างกายจุดหมายก็คงไม่ไกล

ซ้ำ (***) ความจริง

เพลงได้เล่าเรื่องของละคร โดยไม่เจาะจงถึงตัวละคร แต่มีการใช้คำว่า “หงส์” เพื่อให้ผู้ฟังเชื่อมโยงเพลงกับเนื้อหาของละครได้ง่าย เพลงกล่าวถึงผู้หญิงกับคนรอบข้างของเธอในยามที่เธอตกทุกข์ได้ยาก แต่เธอกลับพบว่าเธออยู่ตัวคนเดียว ทำให้เธออยากที่จะกลับไปมีชีวิตที่สุขสบายเช่นเดิม นอกจากนี้ เพลงยังได้เปรียบเทียบบางเอกที่ตกอับเป็นหงส์ที่ร่วงลงมายังพื้นดิน ซึ่งเธอต้องกัณฑ์พันพาตัวเองให้ผ่านพ้นอุปสรรคที่เข้ามาในชีวิตให้ได้ สุดท้ายเพลงได้แฝงความรู้สึกของนางเอกเอาไว้ในตอน

“ไม่นานคงพบหนทางที่สดใส ถ้ามีเธอข้างกายจุดหมายก็คงไม่ไกล” ซึ่งมีสัดส่วนที่น้อยมากเมื่อเทียบกับการเล่นเรื่องทั้งเพลง ทำให้เพลงนี้กลายเป็นเพลงที่เล่าเรื่องของละคร โดยไม่เจาะจงถึงตัวละคร นอกจากนี้ เพลงยังมีรูปแบบฉันทลักษณ์แบบกลอนแปด และมีดนตรีจังหวะปานกลาง ทำให้ผู้ฟังสามารถคาดเดาทิศทางความรู้สึกและอารมณ์โดยรวมของละครได้

ชื่อเพลง “บ่วงหงส์” (2552) สถานีโทรทัศน์สีกองทัพบกช่อง 7 เพลงนำละครโทรทัศน์ที่เล่าอารมณ์ของตัวละคร

สิ่งที่เธอเห็นสิ่งที่ฉันเป็นอาจจะไม่ตีสักเท่าไร คงเป็นเพราะฉันเองไม่ได้เกิดมาเพื่อใคร

ใจที่สับสนคนที่ปวดร้าวผ่านคืนเหน็บหนาวก็ครั้งครา จะล้มจะล้มหัวนไหวเหววาก็เพียงลำพัง

* อยากมีใครสักคนในวันที่ฟ้าไม่เป็นใจ ที่จะเดินตากฝนฝ่าพายุไปเข้าใจซึ่งกันและกัน

** เหนื่อยและท้อเหลือเกิน รู้ไหมหมดแรงจะสู้ต่อไปอีกแล้ว พายุยังแรงหัวใจยิ่งแผ่ว

หากเธอจะมารักกันเพียงสงสารว่าฉันไม่เหลือใคร เอากลับคืนไปฉันไม่ต้องการ

ซ้ำ (* , ** , **) เอากลับคืนไปฉันไม่ต้องการ

เพลงได้กล่าวถึงความเดียวดายของผู้หญิงคนหนึ่งที่ยากมีใครสักคนมาเดินเคียงข้างเธอในยามที่เธอต้องใช้ชีวิตฝ่าฟันอุปสรรค แต่ถึงแม้เธอจะท้อและหมดแรงจะต่อสู้กับชีวิต เธอก็จะไม่ขอให้ใครมารักเธอเพียงเพราะสงสารเธอเด็ดขาด โดยเพลงมีการสัมผัสคำเป็นระยะ มีการใช้ดนตรีจังหวะช้าเพื่อบรรยายความรู้สึกเชิงความเศร้า

เพลง “บ่วงหงส์” ได้เล่าอารมณ์ของตัวละคร “พิมพ์ลภัส” ที่มีชีวิตที่ลำบาก และอยากมีใครสักคนมาช่วยดูแลเธอ ซึ่งหากเทียบเพลงกับเนื้อเรื่องแล้ว เพลงนี้อาจจะไม่ตรงกับเนื้อเรื่องเท่าใดนัก เนื่องจากนางเอกในเรื่องไม่มีความอ่อนแอ กลับเป็นคนหยิ่ง และเอาแต่ใจ ผู้ฟังสามารถคาดเดาถึงความลำบาก และการใช้ชีวิตของตัวละครได้จากเพลง

สรุปเพลงนำละครเรื่อง “บ่วงหงส์”

เพลงละครเรื่อง “บ่วงหงส์” จำนวน 2 เพลง เป็นเพลงที่อยู่คนละยุค (ยุคที่ 5 และยุคที่ 6) ทั้ง 2 เพลง เป็นเพลงที่มีประเภทการเล่าที่แตกต่างกัน โดยเพลงแรกเป็นเพลงที่เล่าเรื่องละคร ส่วนเพลงที่สองเป็นเพลงที่เล่าอารมณ์ของตัวละคร ซึ่งแสดงให้เห็นถึงการเลือกใช้ประเภทการเล่าที่แตกต่างกันตามแต่ละยุคสมัย อีกทั้งเพลงที่สองยังมีการใช้ดนตรีจังหวะช้า ซึ่งแตกต่างจากเพลงแรก ทำให้การคาดเดาเนื้อหาของละครของผู้ฟังเปลี่ยนแปลงไป อย่างไรก็ตาม ถึงแม้เพลงที่สองจะเล่าอารมณ์ที่ลึกเกินไปของตัวละครตามเนื้อเรื่องของละคร แต่ถึงอย่างไรทั้ง 2 เพลง ก็ยังคงมีเนื้อหาที่อิงกับเนื้อหาของละคร ผู้ฟังจึงยังคงรับรู้ทิศทางของเนื้อหาของละครได้

ตัวอย่างเพลงละครเรื่อง “พรพรหมอลเวง”²⁹

เรื่องย่อ "ตันหยง" สาวอายุ 25 ปี ได้พบกับภาพบาดตาบาดใจของแฟนหนุ่มกับสาวอื่น เธอจึงรีบร้อนหนีออกมา และได้ประสบอุบัติเหตุที่ไม่คาดฝัน เธอฟื้นขึ้นมาในร่างของ "ต.ญ. เมริน หรือน้องเมย์" เด็กน้อยอายุ 5 ขวบ ซึ่งพลัดตกบันไดเวลาเดียวกับที่เธอประสบอุบัติเหตุ แต่วิญญาณของเมรินได้ตายจากไปแล้ว ตันหยงในร่างเมรินต้องประสบกับปัญหาภายในครอบครัวของเด็กน้อยเกี่ยวกับเรื่องภรรยาของพ่อ พร้อมกับความรู้สึกพิเศษที่เริ่มก่อขึ้นกับ "ปฐวี" อาหนุ่มของเด็กหญิงปฐวีและตันหยงคิดหนัก เพราะตัดสินใจไม่ถูกว่าจะเลือกใคร ระหว่างชีวิตของเมริน หรือชีวิตของตันหยง เนื่องจาก เมรินต้องตายอีกครั้ง เพื่อให้วิญญาณของตันหยงได้กลับเข้าร่างตัวเอง แต่ตันหยงในร่างน้องเมย์กลับประสบอุบัติเหตุ วิญญาณของตันหยงจึงได้กลับเข้าสู่ร่างเดิม

²⁹ ละครเรื่อง “พรพรหมอลเวง” เคยถูกนำมาสร้างเป็นละครโทรทัศน์ในปี พ.ศ. 2535 และปี พ.ศ. 2546

ออกอากาศทางสถานีโทรทัศน์สีกองทัพบกช่อง 7 และปี พ.ศ. 2556 ออกอากาศทางสถานีโทรทัศน์ไทยทีวีสีช่อง 3

ชื่อเพลง “พรพรหมอลเวง” (2535) สถานีโทรทัศน์สีกองทัพบกช่อง 7 เพลงนำละครโทรทัศน์ที่เล่าเรื่องละคร และเล่าอารมณ์ของตัวละคร

ร่างฉันแปลกไปนี้ใครกัน เหตุใดฉันจึงแปรเปลี่ยนไป

เกิดเพราะความผิดใคร อยากจะเกลียดผู้ชายทุกคน

แต่แล้วจวบจนได้เจอเธอ แปลกจริงเออใจฉันสิ้นไหว

อบอุ่นในหัวใจ ได้แต่เก็บรักไว้คนเดียว

* เหตุใดพระพรหมทำฉันสับสน ในเมื่อดลให้เราพบกัน

แต่ต่างกันเหลือเกินกับร่างของฉัน อยากคืนย้อนวันที่ฝันเฝ้าคอย

ร่างน้อยจิตใจไม่แปรผัน เฝ้าคอยวันเธอตัดสินใจ

พรพรหมนำรักให้ ผูกใจไว้กับฉันนิรันดร์

ซ้ำ (*)

จุฬาลงกรณ์มหาวิทยาลัย

เพลงได้กล่าวถึงความสงสัยของหญิงสาวที่มีร่างกายผิดไปจากที่เคยเป็น เธอถามตัวเองว่าสิ่งที่เกิดขึ้นเป็นความผิดของใคร ซึ่งเธอโทษว่าเป็นความผิดของผู้ชายทุกคน จนเธอได้เจอกับคน ๆ หนึ่งที่เธอตกหลุมรัก แต่เธอก็ทำได้แค่เก็บซ่อนความในใจเอาไว้ เธอถามตัวเองอีกครั้งว่าทำไมพระพรหมได้บันดาลให้ร่างกายของเธอเปลี่ยนไป ในเมื่อพระพรหมดลบันดาลให้เธอได้พบกับความรักด้วยเช่นกัน เธออยากให้ร่างกายของเธอกลับไปเป็นปกติ แต่ถึงอย่างไร ถึงแม้ร่างกายจะเปลี่ยนไป แต่จิตใจของเธอก็ไม่ได้เปลี่ยนตาม เธอจึงอยากให้เขาตัดสินใจว่าจะรักกับเธอไหม ในเมื่อพระพรหมได้ให้พรความรักระหว่างเธอกับเขา

เพลงมีรูปแบบฉันทลักษณ์แบบกลอนแปด และมีการสัมผัสคำในทุกท่อนเพลง เพลงใช้ดนตรีจังหวะปานกลาง และได้ผสมผสานการเล่าเรื่องไปพร้อม ๆ กับการเล่าอารมณ์ของตัวละคร โดยเพลงได้ใช้ความสงสัยในร่างกายที่เปลี่ยนไปของนางเอก และความรักของเธอมาเป็นเนื้อหาของเพลง เพลง

ได้เริ่มด้วยการบอกถึงร่างกายของเธอที่เปลี่ยนไป หลังจากที่วิญญานของเธอได้สลัดเข้าสู่อีกร่างหนึ่ง ซึ่งเธอได้โทษคนรักเก่าของเธอที่เป็นต้นเหตุของการเกิดอุบัติเหตุ และการต้องมาติดอยู่ในร่างของเด็ก เธออยากจะโทษผู้ชายทุกคน แต่เมื่อเธอได้เจอกับปฐวี เธอกลับพบกับความอบอุ่นในหัวใจอีกครั้ง นอกจากนี้ เพลงยังได้นำชื่อของละครมาใส่เป็นคำร้อง และยังได้อธิบายความหมายของชื่อละครไปในตัว ซึ่งชื่อละคร “พรหม” มาจากพรของพระพรหมที่บันดาลเรื่องราวต่าง ๆ ให้เกิดขึ้น สาเหตุที่ผู้วิจัยจัดเพลงนี้เป็นเพลงที่ผสมการเล่าเรื่องละคร และอารมณ์ของตัวละคร โดยไม่จัดให้เป็นเพลงที่เล่าอารมณ์โดยแฝงการเล่าเรื่อง เนื่องจาก เพลงได้เล่าเนื้อเรื่องของละครควบคู่ไปกับอารมณ์ความสงสัยของนางเอกตามลำดับขั้นของเนื้อเรื่อง อีกทั้งยังได้เล่าถึงความรู้สึกของเธอที่มีต่อพระเอก นอกจากนี้ ยังมีชื่อของละครในคำร้องพร้อมอธิบายที่มาที่ไปของชื่อนั้น ทำให้ผู้ฟังสามารถรับรู้เนื้อเรื่องของละครไปพร้อม ๆ กับอารมณ์ของตัวละคร เพลง “พรหมอลเวง” จึงเป็นเพลงนำละครโทรทัศน์ที่เล่าเรื่องละคร และเล่าอารมณ์ของตัวละคร

ชื่อเพลง “ใครจะเข้าใจ” (2546) สถานีโทรทัศน์สีกองทัพบกช่อง 7 เพลงนำละครโทรทัศน์ที่เล่าอารมณ์ของตัวละคร

หรือว่าโชคชะตาฟ้าแก่งกัน สั่งฉันให้มาอยู่ตรงนี้ได้ไง

เหลือแต่สิ่งเดิม ๆ แค่หัวใจ ตัวฉันเป็นใครในวันนี้ช่างวุ่นวาย

* ก็ใครจะรู้ที่เห็นอยู่นี้คือฉัน จิตใจข้างโน้นคือฉันเอง

** ต้องทำเหมือนว่าเป็นใครที่ไม่ใช่ตัวตน ช่างสับสนที่ต้องเป็นคนใหม่

อยากให้รู้ในความจริงแล้วใครจะเข้าใจ มันเกิดอะไรขึ้นกับฉัน

ไม่รู้ว่าจะต้องทนซักเท่าไร ไม่รู้ทำยังไงให้กลับไปเป็นเหมือนเคย

เก็บไว้มันบอกกับใครไม่ได้เลย แม้แต่เธอคนที่ใกล้ชิดกัน

ซ้ำ (* , **) ยังไม่รู้เลย

ซ้ำ (**) ยังไม่รู้เลย

เพลง “ใครจะเข้าใจ” นำเสนอเนื้อหาผ่านดนตรีจังหวะช้า โดยได้กล่าวถึงบุคคลหนึ่งที่ไม่เป็นตัวของตัวเอง เขาต้องสร้างทำในสิ่งที่เขาไม่ได้เป็น ซึ่งเขาไม่รู้ว่าเขาจะทนได้อีกนานแค่ไหน เนื่องจากเขาไม่สามารถบอกความรู้สึกให้ใครได้รับรู้ แม้แต่คนใกล้ชิดก็ตาม เพลงได้นำเสนออารมณ์ความสับสนของตัวละคร โดยมีเนื้อหาของเพลงสอดคล้องกับเนื้อหาของละครเกี่ยวกับนางเอกที่ติดอยู่ในร่างของเด็ก เพลงจึงสามารถทำให้ผู้ฟังคาดเดาเนื้อเรื่องของละครได้ แต่ถึงอย่างไร เนื้อหาของเพลงไม่มีการเจาะจงถึงชื่อละคร หรือตัวละครอย่างชัดเจน เพลงนี้จึงสามารถกล่าวถึงบุคคลทั่วไปที่เสแสร้งแกล้งทำในสิ่งที่ไม่เป็นตัวของตัวเอง โดยผู้ฟังอาจตีความในรูปแบบอื่นได้ เช่น การปกปิดตัวตนต่อคนรัก นอกจากนี้ เพลงยังมีฉันทลักษณ์แบบกลอนแปด แต่มีคำสัมผัสในปริมาณน้อย

ชื่อเพลง “เมื่อไหร่จะได้พบเธอ” (2556) สถานีโทรทัศน์ไทยทีวีสีช่อง 3 เพลงนำละครโทรทัศน์ที่เล่า
อารมณ์ของตัวละคร

จะเหตุเพราะอะไรที่ทำให้ฉัน ได้พบได้เจอกับเธอวันนั้น

จะเพราะบังเอิญหรือฟ้าแกล้งกันก็ไม่รู้

* แต่หัวใจมันมีแต่เธอตั้งแต่ตอนนั้น และคิดไปเองบางทีก็ฝันว่ารักกันอยู่

แต่ไม่รู้ว่าเธออยู่ที่ไหน

** เมื่อไหร่จะได้พบเจอกันอีกครั้ง เมื่อไหร่จะได้เป็นจริงเหมือนฝัน

แค่อยากจะรู้ว่าเธออยู่ที่ไหน ฉันจะตามไปบอกรัก

เมื่อไหร่จะได้พบเจออย่างวันนั้น อยากให้เธอรู้ความจริงใจฉัน

แต่บางครั้งก็รู้สึกเหมือนเธอ อยู่ไม่ไกลกันเท่าไร

ถ้าหากฟ้าข้างบนเป็นคนคิดไว้ ให้ฉันได้เจอกับเธอคนนี้

ก็ขอให้เราสองคนได้มีกันได้ไหม

ซำ (* , **) Solo (**)

เพลง “เมื่อไหร่จะได้พบเธอ” ได้เล่าถึงการอยากพบหน้ากันของคนรักคู่หนึ่ง โดยเขาได้เล่าถึงความบังเอิญที่ได้เจอกับคนรัก และตกหลุมรักเธอ เขาอยากจะทำตามหาเธอเพื่อบอกรัก โดยเขานั้นรู้สึกว่าเขาอยู่ใกล้ตัวเธอตลอดเวลา

เพลงนำเสนอเนื้อหาด้วยดนตรีจังหวะปานกลาง โดยมีการสัมผัสคำเป็นระยะ และกลอนหัวเดียว ซึ่งสังเกตได้ว่าจุดสัมผัสคำนั้นไม่เป็นไปตามฉันทลักษณ์ เพลงได้นำเสนออารมณ์ของตัวละคร โดยอิงกับเนื้อหาของละคร สังเกตได้จากท่อน “แต่บางครั้งก็รู้สึกเหมือนเธอ อยู่ไม่ไกลกันเท่าไร” ซึ่งตรงกับเนื้อเรื่องที่พระเอกรู้สึกว่าการานสาวตัวเองแปลกไป ทั้งนี้ผู้ฟังอาจคาดเดาเนื้อเรื่องของละครได้เพียงเล็กน้อย เนื่องจากเพลงได้เน้นเนื้อหาไปในเรื่องของความรักมากกว่าความสงสัย หรือความเปลี่ยนแปลงของร่างกายนางเอก

สรุปเพลงนำละครเรื่อง “พรพรหมอลเวง”

เพลงละครเรื่อง “พรพรหมอลเวง” จำนวน 3 เพลง เป็นเพลงที่อยู่คนละยุค (ยุคที่ 4 ยุคที่ 5 และยุคที่ 6) โดยทุกเพลงเป็นเพลงที่เล่าอารมณ์ของตัวละคร ยกเว้นเพลงละครในปี พ.ศ. 2535 ที่มีการผสมการเล่าเรื่องละครเอาไว้ ทั้ง 3 เพลงมีความคล้ายคลึงกัน แต่แตกต่างกันในการใช้ดนตรี ซึ่งมีเพียงเพลงในปี พ.ศ. 2546 เท่านั้นที่เป็นดนตรีซำ การสัมผัสคำที่ลดลงเรื่อย ๆ ตามช่วงเวลา และสัดส่วนของการเล่าเรื่องที่ลดลงตามยุคของเพลง โดยเพลงในปี พ.ศ. 2535 มีสัดส่วนในการเล่าเรื่องมากที่สุด สังเกตได้จากชื่อของละคร และการกล่าวถึงร่างกายของนางเอก แต่ในเพลงปี พ.ศ. 2556

บอกแค่เพียงความรู้สึกของพระเอกที่อยากเจอกับนางเอกร่างผู้ใหญ่ และความรู้สึกที่เขาสัมผัสได้จาก หลานของเขา ทำให้เพลงในปี พ.ศ. 2556 ไม่ผูกติดกับละครมากนัก และกลายเป็นเพลงไทยสากล ทั่วไปได้ง่าย ซึ่ให้เห็นถึงพัฒนาการของการเล่าในเพลงนำละคร อีกทั้งรูปแบบของการประพันธ์เพลงที่มีสัดส่วนเนื้อหาเกี่ยวกับความรักเพิ่มขึ้นตามยุคสมัย

ตัวอย่างเพลงละครเรื่อง “พลับพลึงสีชมพู”³⁰

เรื่องย่อ วิศรุต เจ้าของโฮมสเตย์ได้พบกับเจอกับสโรชา สุนทรเกษม ทายาทมหาเศรษฐีที่เพิ่ง กลับจากต่างประเทศแต่ถูกแท้กซี้มอมยาทิ้งไว้ข้างทาง เธอไม่ได้บอกความจริงว่าเธอคือใคร วิศรุตจึง ตั้งชื่อให้ว่าพลับพลึง และให้ทำงานอยู่กับเขา สโรชาตื่นต้นกับการปลอมตัวเป็นพลับพลึงอย่างมาก เธอต้องปกปิดความลับเรื่องตัวตน และเรื่องที่เขาแอบชอบเจ้านายไม่ให้ผู้อื่นได้รับรู้

ชื่อเพลง “พลับพลึงสีชมพู” (2528) สถานีโทรทัศน์สีกองทัพบกช่อง 7 เพลงนำละครโทรทัศน์ที่เล่า เรื่องละคร และเล่าอารมณ์ของตัวละคร

โอ้เจ้าพลับพลึง น่ารักจริงใจ

แก่นแก้วเกินใคร แต่น้ำใจเธอแสนดี

บอกหน่อยได้ไหม น้ำใจคนดี

พลับพลึงดอกนี้ ศักดิ์ศรีที่แท้เธอคือใคร

ช่วยเหลือเกื้อกูลต่อฉัน ขยันงานบ้านใส่ใจ

เหตุใดเธอจ๋ามาต่วนจากไป ทิ้งให้ฉันคร่ำครวญหา

³⁰ ละครเรื่อง “พลับพลึงสีชมพู” เคยถูกนำมาสร้างเป็นละครโทรทัศน์ในปี พ.ศ. 2528 และ ปี พ.ศ. 2542

พบเธออีกที ศักดิ์ศรีเธอสูงค่า

ความรักเคยเปรียบยังเรียกหา พลัปลึงจ๋ามารักกัน

ก่อนเป็นเช่นไร น้ำใจไม่เปลี่ยนผัน

เธอยังหวังดีต่อฉัน ช่วยสร้างฝันปลันเป็นจริง

* จะสูงเกินใจไขว่คว้า จะสูงเพียงหญ้าต้อยยิ่ง

แต่ในใจฉันเธอนั้นที่จริง ยอดหญิงพลัปลึงสีชมพู

ซ้ำ (*) ยอดหญิงพลัปลึงสีชมพู ยอดหญิงพลัปลึงสีชมพู ยอดหญิงพลัปลึงสีชมพู

เพลง “พลัปลึงสีชมพู” เป็นเพลงที่ผสมผสานการเล่าเรื่องละครเข้ากับอารมณ์ของตัวละคร โดยเพลงได้กล่าวถึงลักษณะของพลัปลึง นางเอกของเรื่องว่ามีความน่ารัก แก่นแก้ว มีความขยัน อดทน และความรู้สึกของวิศรุต เขาสงสัยและต้องการรู้ว่าพลัปลึงเป็นใครกันแน่ เพราะเขาได้พบกับเธอในสถานะที่แตกต่างไปจากเดิม แต่เธอยังคงเป็นพลัปลึงคนเดิมในใจของเขา และเขาก็ยังคงรักเธอเสมอ

เพลงปรากฏสัดส่วนของการใช้จำนวนคำที่ไม่แน่นอน (4 – 7 คำ) ทำให้ยากต่อการจัดรูปแบบฉันทลักษณ์ อีกทั้งยังมีดนตรีในจังหวะปานกลางสร้างความรู้สึกเพลินเพลินและบอกอารมณ์ของละครแก่ผู้ฟัง โดยเพลงได้แนะนำตัวละคร “พลัปลึง” พร้อมทั้งบอกการกระทำในละคร เช่น การทำงานบ้าน เพลงได้เล่าเรื่องของละคร โดยสรุปเนื้อเรื่องโดยย่อไว้กับอารมณ์ความรู้สึกของวิศรุตที่มีต่อพลัปลึง เนื้อหาของเพลงมีทิศทางเดียวกันกับเนื้อหาของละครเกี่ยวกับฐานะของพลัปลึง ผู้ฟังสามารถรับรู้เนื้อเรื่องพร้อมกับอารมณ์หลักของละครได้ในเวลาเดียวกัน

ชื่อเพลง “เหนือรักใด” (2542) สถานีโทรทัศน์สีกองทัพบกช่อง 7 เพลงนำละครโทรทัศน์ที่เล่าอารมณ์ของตัวละคร

เมื่อแรกเจอกับเธอก็รู้สึก ใจมันนึกถึงเธอตลอดเวลา

ด้วยความห่วงใยที่เธอให้ฉันมา สายตาของเธอช่างอบอุ่นใจ

จากวันนั้นได้ทำให้ฉันเปลี่ยน เริ่มเรียนรู้ว่ารักจริงเป็นเช่นไร

อยากลองใจเธอหากฉันไม่เข้าใจ ขอเป็นพลับพลึงในใจของเธอ

* ไออุ่นแห่งความรัก เปรียบเหมือนทุกอย่าง รักเธอมีพลังเหนือรักใด

จะอยู่คอยดูแลหมดทั้งดวงใจ ให้เธอครองใจตลอดกาล

จะเก็บความรักของเราให้คงอยู่ จะเฝ้าดูไม่ยอมให้ห่างไกล

จะถนอมตลอดไป จะรักเธอจนตายจากกัน

ซ้ำ (*) จะถนอมตลอดไป จะรักเธอจนตายจากกัน

จุฬาลงกรณ์มหาวิทยาลัย

เพลง “เหนือรักใด” เป็นเพลงดนตรีจังหวะช้า และมีทำนองของเพลงในทิศทางที่ให้ความรู้สึกแสบวก โดยเพลงได้ใช้รูปแบบฉันทลักษณ์แบบกลอนแปดในการเล่าอารมณ์ความรู้สึกของพลับพลึงที่มีต่อวิศรุต เธอคิดถึงเขาอยู่ตลอดเวลา โดยคิดถึงความอบอุ่นและคิดถึงสายตาของเขา เขาทำให้เธอรู้ว่ารักแท้คืออะไร ดังนั้น เธอจะคอยดูแลเขา และทำให้ความรักของเธอมั่นคงจนวันที่ตายจากกัน ถึงแม้เพลงได้มีการใช้คำว่า “พลับพลึง” เพื่อให้ผู้ฟังสามารถเชื่อมโยงเนื้อหาของเพลงเข้ากับเนื้อหาของละคร แต่เพลง “เหนือรักใด” เป็นเพลงที่เล่าอารมณ์ของตัวละครแบบพื้นฐาน จึงทำให้ผู้ฟังยากที่จะคาดเดาเนื้อเรื่องของละครจากเพลงดังกล่าวได้

ชื่อเพลง “มีแต่เธอเต็มหัวใจ” (2558) สถานีโทรทัศน์ไทยทีวีสีช่อง 3 เพลงนำละครโทรทัศน์ที่เล่า
 อารมณ์ของตัวละคร

เคยหลับตาแล้วฝัน แต่มันมีจริงหรือเปล่า

สักคนที่ทำให้เรา รู้สึกได้ว่าโลกสวยงาม

ที่พร้อมจะทำให้เราอบอุ่นหัวใจ วันที่หนาวเพียงใดก็ตาม

คำถามก็คำถามที่ค้างใจ

และแล้วเมื่อเจอเธอ ที่เคยสงสัยตลอดมา

เธอทำให้รู้ว่า ในวันนี้จะหาคำตอบได้จากที่ใด

* คำตอบที่ในหัวใจฉันค้นเจอ หนึ่งเดียวคือเธอเท่านั้น

เธอเปลี่ยนให้เวลาที่เรา ได้อยู่ด้วยกันเป็นวันที่มีความหมาย

คลำหัวใจจนเจอก็รู้ว่า มีแต่เธอเต็มหัวใจ

ต่อจากวันนี้ฉันคงไม่ไปที่ใด เต็มใจและพร้อมจะอยู่ดูแลข้างข้างกัน

ช่วยบอกว่าเธอคิดเหมือนกันไหม

ไม่ใช่เพียงแคฝัน เมื่อเธอยืนยันทุกสิ่ง

ความรักนั้นมืออยู่จริง และจับต้องได้ในทุกยาม

ไม่ว่าต้องเจอเรื่องราวที่ร้ายหรือดี โลกใบนี้ยังคงงดงาม ไม่เหลือสักคำถามที่ค้างใจ

เมื่อฉันได้เจอเธอหมดความสงสัยตลอดกาล

นาทีที่ใกล้กันเธอรู้ไหมว่าฉันไม่ยอมให้ผ่านผ่านไป

ซ้ำ (*)

ในวันที่แห้งแล้งเธอคือดอกไม้ ที่สุดแห่งความชื่นใจ

ฉันไม่หวังอะไรที่มันยิ่งใหญ่ ทุกลมหายใจต้องการแค่เธอ

ซ้ำ (*)

เพลงได้กล่าวถึงบุคคลหนึ่งที่ฝันอยากจะมีคนรักที่ดี จนเขาได้เจอกับผู้หญิงคนหนึ่งที่ทำให้เขาได้รู้ว่าเธอคือคนที่เขาฝันถึง เธอเปรียบได้กับดอกไม้ในวันที่โลกแห้งแล้ง เธอคนนั้นได้ทำให้ชีวิตของเขามีความหมาย เขาจึงคิดที่จะอยู่เคียงข้างเธอ คอยดูแลกันนับตั้งแต่นั้น

เพลง “มีแต่เธอเต็มหัวใจ” มีรูปแบบฉันทลักษณ์ทั้งกาพย์ยานีและกลอนแปดผสมกัน ผ่านเพลงจังหวะช้า โดยเพลงได้เล่าอารมณ์ของตัวละคร “วิศรุต” ที่มีต่อพลับพลึง แต่ไม่ได้เล่าเนื้อเรื่องของละคร นอกจากนี้ เพลงยังเป็นเพลงที่เล่าอารมณ์ความรักแบบพื้นฐานทั่วไป โดยไม่มีการใช้ชื่อละครหรือคำไกล่เคียงในคำร้อง จึงทำให้ผู้ฟังสามารถรับรู้ถึงอารมณ์ของตัวละครได้เพียงอย่างเดียวเท่านั้น

สรุปเพลงนำละครเรื่อง “พลับพลึงสีชมพู”

เพลงละครเรื่อง “พลับพลึงสีชมพู” จำนวน 3 เพลง เป็นเพลงที่อยู่คนละครยุค (ยุคที่ 3 ยุคที่ 5 และยุคที่ 6) โดยทุกเพลงเป็นเพลงที่เล่าอารมณ์ของตัวละคร ผ่านดนตรีจังหวะช้า ยกเว้นเพลงละครปี พ.ศ. 2528 ที่มีการผสมการเล่าเรื่องละครเอาไว้ และมีดนตรีจังหวะปานกลาง ทั้ง 3 เพลงชี้ให้เห็นถึงความแตกต่างในการสลับอารมณ์ของตัวละคร โดยเพลงแรกกับเพลงที่สาม เป็นเพลงที่เล่าอารมณ์ของพระเอก แต่เพลงที่สองเป็นเพลงที่เล่าอารมณ์ของนางเอก ทั้งนี้ในเพลงที่สาม ไม่มีการเอ่ยถึงตัวละครแบบเจาะจงหรือชื่อละคร อีกทั้งยังเป็นเพลงที่เล่าอารมณ์ความรักพื้นฐานที่ไม่อิงกับเนื้อเรื่องของละคร นอกจากนี้ ทั้ง 3 เพลงยังแสดงให้เห็นถึงพัฒนาการของการเลือกใช้อารมณ์ของตัวละครในการเล่าเนื้อหาในเพลงนำละคร จากเดิมที่เนื้อหาของเพลงเป็นอารมณ์ที่เจาะจงกับเนื้อหาของละคร เปลี่ยนเป็นอารมณ์พื้นฐานของมนุษย์โดยทั่วไป

ตัวอย่างเพลงละครเรื่อง “ไฟล้างไฟ”³¹

เรื่องย่อ ชลัมภ์ อดีตนักธุรกิจมีความแค้นระหว่างศิริ เดชาเลิศรัตน์ ที่มีส่วนทำให้ธุรกิจของเขาต้องล่มสลาย ความหายนะทำให้ชีวิตของชลัมภ์ต้องเสียภรรยา และกลายเป็นคนพิการ เขาจึงให้ลูกสาวคนเดียวชื่อว่า ลีลา เป็นผู้สานต่อความแค้น โดยเธอได้เข้ามาทำธุรกิจกับโรงแรมของนรุตม์ ลูกชายคนรองของศิริ ทั้งคู่หลงรักกัน แต่ความแค้นที่มีมากกว่าทำให้ลีลาแอบไปยั่วยวนสามีของน้องสาวนรุตม์ โดยที่นรุตม์ไม่รู้ นรุตม์ขอลีลาแต่งงาน เธอดีใจมาก แต่เมื่อเธอและพ่อของเธอได้รู้ว่านรุตม์คือลูกที่ศิริขอมมาเลี้ยง ชลัมภ์จึงบังคับให้ลีลาเลิกรักกับนรุตม์ เพราะต้องการให้ลีลาแต่งงานกับศตวรรษ น้องชายของนรุตม์ ซึ่งเป็นทายาทแท้ ๆ ของศิริ ลีลาปรากฏตัวในฐานะคนรักของศตวรรษ และประกาศแต่งงานกันให้เร็วที่สุด สร้างความตกตะลึงให้กับครอบครัวเดชาเลิศรัตน์เป็นอย่างมาก อีกทั้งเธอยังยุให้ศตวรรษผิดใจกับนรุตม์อีกด้วย

ชื่อเพลง “ไฟล้างไฟ” (2545) สถานีโทรทัศน์ไทยทีวีสีช่อง 3 เพลงนำละครโทรทัศน์ที่เล่าอารมณ์ของตัวละคร

ฉันยินดีที่เธอยังมีชีวิต รอคอยความทุกขใจที่ฉันจะมอบให้เธอ

ร้ายที่ทำบาปกรรมที่เธอก่อไว้มากมาย มันกลายเป็นเชื้อไฟที่กลับมาเผาใจเธอ

จะถ่ายเทไปให้สุดความแค้น ตอบแทนกลับเธอให้สาใจ

* ให้ไฟมันล้างไฟสาดเทความแค้นไป โยนความโหดร้ายคืนความบอบช้ำไปให้เธอ

ให้เธอจมน้ำตาให้เธอตายทั้งเป็น ทนทรมานสุดชีวิตไฟต้องล้างไฟ

ซ้ำ (*)

³¹ ละครเรื่อง “ไฟล้างไฟ” เคยถูกนำมาสร้างเป็นละครโทรทัศน์ในปี พ.ศ. 2545 และ ปี พ.ศ. 2558 ออกอากาศทางสถานีโทรทัศน์ไทยทีวีสีช่อง 3

เพลง “ไฟล้าไฟ” ได้เล่าเรื่องอารมณ์ของละคร โดยใช้อารมณ์ความแค้นเป็นตัวดำเนินเนื้อหา เพลงมีเนื้อหาเกี่ยวกับการรอคอยเพื่อแก้แค้นของผู้หญิงคนหนึ่ง ซึ่งความแค้นได้กลายเป็นเชื้อไฟที่รอจะเผาอีกฝ่ายให้พังพินาศ เพลงได้นำชื่อของละคร และปมสำคัญมาไว้ในเนื้อเพลง อีกทั้งยังได้อธิบายถึงที่มาของคำว่า “ไฟล้าไฟ” ซึ่งหมายความว่า ความทุกข์ที่สะสมจนเป็นความแค้นที่เปรียบเสมือนเชื้อไฟ ทำให้เพลงนี้กลายเป็นเพลงที่เล่าเรื่องของละคร อีกทั้งยังทำให้ผู้ฟังคาดเดาเนื้อเรื่องของละครได้อีกด้วย นอกจากนี้ เพลงยังมีจุดสัมผัสคำเป็นระยะ และมีดนตรีจังหวะที่หนักแน่น ไร้อารมณ์ให้ผู้ฟังคล้อยตามไปกับเนื้อหาเพลง

ชื่อเพลง “มีไหมใครสักคน” (2558) สถานีโทรทัศน์ไทยทีวีสีช่อง 3 เพลงนำละครโทรทัศน์ที่เล่า
อารมณ์ของตัวละคร

อาจดูเหมือนคนไม่ค่อยแคร์ อาจดูเหมือนคนไร้หัวใจ

อาจดูว่าร้ายเกินไป ช่างในจะมีใครรู้

อาจดูเหมือนคนที่แข็งแรง อาจดูไม่เคยยอมแพ้ใคร

หากมองให้ลึกลงไป มันไม่ได้เป็นแบบนั้น

* มันมีแต่ความว่าเหว่ กัดกินใจทุกวัน

โหยหาความผูกพัน ที่ตัวฉันไม่ได้จากใคร

** ฉันต้องการเพียงใครสักคน แค่สักคนที่พอเข้าใจ

มีบ้างไหมที่รักกัน ไม่ว่าฉันจะเป็นอย่างไร

ฉันต้องการเพียงใครสักคน แค่สักคนก็พอไม่รู้มีบ้างไหม

หากเป็นตัวเธอที่ใช่ โปรดรักฉันด้วยหัวใจ อย่าทำร้ายให้ฉันต้องเจ็บอีกเลย

ไม่เคยให้ใครเห็นน้ำตา ไม่ใช่ว่ามันไม่เสียใจ

ที่ทำร้าย ๆ ลงไป ก็เจ็บที่เป็นแบบนี้

ซู้ (* , **) Solo (**)

เพลงได้ใช้รูปแบบการประพันธ์แบบกลอนแปด และมีดนตรีที่หนักแน่นที่เร้าอารมณ์ในจังหวะช้า โดยเพลงได้นำความรู้สึกของผู้หญิงคนหนึ่งมาถ่ายทอดเป็นเนื้อหาของเพลง มีใจความเกี่ยวกับความรู้สึกอ้างว้างภายในใจของเธอ ถึงแม้ภายนอกเธอจะดูเข้มแข็ง แต่ภายในเธอต้องการใครสักคนที่เข้าใจเธอ มารักเธอ และไม่ทำร้ายเธอ เพลงได้นำเสนอความรู้สึกของลีลาม้าใช้ แต่อารมณ์การขอความรักเช่นนี้เป็นเพียงอารมณ์พื้นฐานทั่วไปของตัวละคร รวมถึงยังเป็นอารมณ์ของคนทั่ว ๆ ไป ทำให้ผู้ฟังไม่สามารถคาดเดาเนื้อเรื่องจากเพลงดังกล่าวได้ ทั้งนี้ผู้ประพันธ์เพลงต้องพิจารณาถึงอารมณ์หลักของเนื้อเรื่อง และตัวละครให้ชัดเจน เนื่องจากละครเรื่อง “ไฟล้างไฟ” เป็นละครที่มีความแค้นเป็นอารมณ์หลักของเนื้อเรื่อง และอารมณ์ของตัวละคร ซึ่งโดดเด่นกว่าอารมณ์ความรัก

สรุปเพลงนำละครเรื่อง “ไฟล้างไฟ”

เพลงละครเรื่อง “ไฟล้างไฟ” จำนวน 2 เพลง เป็นเพลงที่อยู่คนละยุค (ยุคที่ 5 และยุคที่ 6) โดยทั้ง 2 เพลงเป็นเพลงที่เล่าอารมณ์ของเรื่องและตัวละคร แต่เพลงแรกเป็นเพลงที่นำเสนออารมณ์ความแค้น ทำให้ผู้ฟังสามารถคาดเดาเนื้อเรื่องของละครได้อย่างลึกซึ้ง ส่วนเพลงที่สองเป็นเพลงที่เล่าอารมณ์ของตัวละครที่โหยหาความรัก ซึ่งถึงแม้เพลงที่สองได้นำอารมณ์ส่วนลึกที่สุดของนางเอกมาถ่ายทอด แต่ด้วยอารมณ์และบรรยากาศของเนื้อเรื่องละครที่นำเสนอประเด็นความแค้นเป็นหลัก เพลงในปี พ.ศ. 2558 จึงไม่สามารถทำให้ผู้ฟังคาดเดาเนื้อหาของละครได้ดีเท่าเพลงในปี พ.ศ. 2545 ดังนั้น เพลงควรจะพิจารณาถึงความโดดเด่นที่แท้จริงของเนื้อหาละคร เพื่อนำมาใช้ถ่ายทอดเป็นเพลงนำละครได้อย่างตรงประเด็นที่สุด

ตัวอย่างเพลงละครเรื่อง “โรงแรมผี”³²

เรื่องย่อ ณ โรงแรมบางละมุง ชลบุรี ซึ่งตั้งอยู่ริมชายทะเล โรงแรมนี้เปิดดำเนินการแบบครอบครัว มีนายปั่น เป็นเจ้าของและผู้จัดการ มีนายเปลื้อง น้องชายเป็นรองผู้จัดการ มีนายปริญญา ลูกชาย และปัทมา ลูกสาวที่มีหน้าตาเหมือนสารภี ผู้เป็นแม่ คอยดูแลอีกแรง แต่ภายในโรงแรมก็ได้เกิดการฆาตกรรมขึ้นหลายครั้ง โดยมีหลักฐานเป็นรอยเท้าของคนขาพิการอยู่บนพื้นห้อง และแล้วนายปั่นก็ถูกวิญญาณผีร้ายเข้าสิง เขาถูกบังคับให้ฆ่าคน และขับรถตกเขาถึงแก่ความตาย ความจริงปรากฏขึ้นว่าการฆาตกรรมต่าง ๆ ในโรงแรมเกิดจากการกระทำของวิญญาณผีร้ายที่ชื่อ หลวงนฤบาล บุรีรักษ์ ซึ่งมีความอาฆาตเคียดแค้นนายปั่นมาตั้งแต่สมัยที่นายปั่นยังเป็นคนสนิทของเขา เนื่องจากนายปั่นแอบพาสารภี เมียน้อยของหลวงนฤบาลฯ หนีไปอยู่กินและมีบุตรด้วยกัน จนกระทั่งหลวงนฤบาลฯ ถึงแก่ความตาย ซึ่งโรงแรมแห่งนี้แต่เดิมก็คือตึกที่หลวงนฤบาลฯ ยกให้สารภีนั่นเอง

ชื่อเพลง “วิญญาณร้าย” (2541) สถานีโทรทัศน์ไทยทีวีสีช่อง 9 อ.ส.ม.ท. เพลงนำละครโทรทัศน์ที่เล่าเรื่องละคร

วิญญาณดวงนี้มีอำนาจแฝง อิทธิฤทธิ์รื้อแรงแฝงฤทธิ์ให้เห็น

วิญญาณดวงนี้แค้นใจคนเป็น ทำลายไม่เว้นด้วยเล่ห์เพทุบาย

* วิญญาณดวงนี้มันเข้าสิง (เข้าสิง) ไม่ว่าชายหญิงไม่มีปราณี

ใครมาขวางทางต้องเจอดี ระวังคำคินนี้มีเงามาเยือน

คนขวัญอ่อนจะนอนฝันร้าย คนตีมาหาอย่างไรร้องรอย

คนมาปราบขลาดกลัวต้องถอย ฝ่าวันคอยรั้งความวันปรากฏตัว

³² ละครเรื่อง “โรงแรมผี” เคยถูกนำมาสร้างเป็นละครโทรทัศน์ในปี พ.ศ. 2541 ออกอากาศทางสถานีโทรทัศน์ไทยทีวีสีช่อง 9 และปี พ.ศ. 2553 ออกอากาศทางสถานีวิทยุโทรทัศน์กองทัพบกช่อง 5

สะกดวิญญานให้มันสั้นฤทธิ์ (สะกดวิญญานให้มันสั้นฤทธิ์)

ปลดปล่อยชีวิตวิญญานร้าย (วิญญานร้าย) (วิญญานร้าย)

วิญญานสลาย วิญญานสลาย วิญญานสลาย วิญญานสลาย

ซ้ำ (*)

เพลงได้เล่าถึงดวงวิญญานร้ายที่คอยสิงผู้คน เพื่อทำสิ่งชั่วร้าย โดยดวงวิญญานนี้มีอิทธิฤทธิ์และความแค้นอยู่ภายในใจ หากใครเข้ามาขวางทาง ผู้นั้นจะต้องเจอกับสิ่งที่ไม่คาดฝัน แม้คนที่มาปราบยังต้องกลัววิญญานดวงนี้

เพลงมีจุดสัมผัสคำอย่างความถ่วงตามรูปแบบฉันทลักษณ์แบบกลอนแปด อีกทั้งยังมีดนตรีจังหวะซ้ำที่สร้างบรรยากาศที่น่ากลัว โดยเพลงได้เล่าเรื่องของละครที่มีใจความเกี่ยวกับ “หลวงนฤบาลบุรีรักษ์” อย่างเฉพาะเจาะจง ถึงแม้จะไม่ได้เอ่ยชื่อ แต่ถ้าหากเพลงกล่าวถึงความน่ากลัวของผีทั่วไป เพลงจะกลายเป็นเล่าบรรยากาศในทันที ผู้ฟังสามารถรับรู้ถึงความน่ากลัวของละคร อีกทั้งยังสามารถคาดเดาเนื้อเรื่องของละครได้ แม้เพลงจะไม่ได้ใส่ชื่อของละครลงไปในคำร้องก็ตาม

ชื่อเพลง “ยังรัก ยังเจ็บ ยังรอ” (2553) สถานีวิทยุโทรทัศน์กองทัพบกช่อง 5 เพลงนำละครโทรทัศน์ที่เล่าอารมณ์ของตัวละคร

ฉันอยู่ตรงนี้เธอได้ยินไหม คนที่เธอเคยทำให้เขารู้จักรัก

ฉันอยู่ตรงนี้เห็นอยู่ข้างไหม คนที่เธอเคยทอดทิ้งเขาไปให้ซ้ำเดียวดาย

* เมื่อวันเวลาผ่านไป หัวใจคนจะเปลี่ยนไป

แต่เธอรู้ข้างไหม ทำไมฉันมีแต่เธอ

** เพราะยังรักถึงยังรอ เพราะยังเจ็บถึงยังรอ

ใจยังเฝ้าแต่ขอ ให้เธอย้อนคืนมา

หัวใจแสนทรมาณ ต้องการให้เธอมาเช็ดน้ำตา

อยู่กับฉันเพื่อทดแทนวันเวลา อย่าพรากกันอีกเลย

ฉันอยู่ตรงนี้ฉันเจ็บเพียงไหน รู้สึกอย่างไรที่เห็นฉันเป็นแบบนี้

ฉันอยู่ตรงนี้หนาวเหน็บแค่ไหน ถ้าหากเธอรู้จะทิ้งฉันไปอีกไหมคนดี

ซ้ำ (*)

ซ้ำ (**) Solo (**)

เพลงได้กล่าวถึงความเจ็บซ้ำของผู้ชายคนหนึ่ง อาจมีสาเหตุมาจากการกระทำของคนรัก แต่เขาก็ยังคงรอคอยเธอ เพราะเขารักเธอ ถึงแม้เธอจะทำให้เขาเสียใจ ถ้าเธอกลับมาอยู่กับเขา เขาจะอยู่กับเธอเพื่อชดเชยเวลาที่เสียไป ซึ่งใจของเขาไม่เคยเปลี่ยนแปลงตามกาลเวลา

เพลงได้เล่าอารมณ์ของตัวละคร โดยหยิบเอาความรักของ “หลวงนฤบาลบุรุษรักรัษ” มาถ่ายทอด โดยเพลงไม่ได้บอกเนื้อเรื่องของละครแม้แต่บ่อย เนื้อหาของละครเป็นเรื่องราวเกี่ยวกับความแค้นมากกว่าความรัก การนำเสนออารมณ์รัก โดยเฉพาะความรักของผี จึงอาจทำให้ผู้ฟังเกิดความเข้าใจผิดได้ โดยอาจคิดว่าเป็นละครเกี่ยวกับผีที่รอคอยคนรัก ทั้ง ๆ ที่ความแค้นของผีมีความโดดเด่นมากกว่า อีกทั้งยังเป็นอารมณ์หลักของละครอีกด้วย ทั้งนี้เพลงมีดนตรีในจังหวะช้าที่สร้างความรู้สึกน่ากลัว และความหม่นหมอง โดยมีรูปแบบการสัมผัสคำที่กลอนหัวเดียว และการสัมผัสคำเป็นระยะ

สรุปเพลงนำละครเรื่อง “โรงแรมผี”

เพลงละครเรื่อง “โรงแรมผี” จำนวน 2 เพลง เป็นเพลงที่อยู่คนละยุค (ยุคที่ 5 และยุคที่ 6) เพลงแรกเป็นเพลงที่เล่าเรื่องละคร ส่วนเพลงที่สองเป็นเพลงที่เล่าอารมณ์ของตัวละคร ซึ่งเพลงที่สองได้เลือกอารมณ์ที่ไม่โดดเด่นของละครมาใช้ แสดงให้เห็นถึงความนิยมของการเลือกใช้ประเด็นความรักมาเล่าเป็นอารมณ์ของตัวละครในเนื้อหาของเพลงในยุคปัจจุบัน โดยผู้ผลิตอาจมีความตั้งใจที่จะนำเพลงไปต่อยอดทางธุรกิจ โดยไม่ได้ทับทวนผลกระทบของเพลงที่อาจส่งผลให้ผู้ฟังเกิดความเข้าใจที่คลาดเคลื่อนเกี่ยวกับละคร แสดงให้เห็นว่า แม้ละครดังกล่าวจะไม่มีความโดดเด่นในเรื่องของความรัก เพลงก็ยังสามารถนำเสนออารมณ์ความรักของตัวละครได้ อย่างไรก็ตาม แนวดนตรีของทั้ง 2 เพลง ยังคงเป็นเพลงที่มีดนตรีที่สร้างบรรยากาศชวนหลอนตามแนวเรื่องละครผี

ตัวอย่างเพลงละครเรื่อง “อุบัติเหตุ”³³

เรื่องย่อ วิศนี ผู้ไม่เคยได้รับความรักที่สมบูรณ์ เธอเติบโตมาจากครอบครัวที่พ่อแม่แยกทางกัน วันหนึ่ง เธอได้พบกับอาร์ม แฟนหนุ่มของนนทลี พวกเขาต้องทำงานร่วมกัน จนทำให้นนทลีเกิดอาการหึงหวงบ่อยครั้ง จึงแอบไปมีผู้ชายอื่นเพื่อยั่วให้อาร์มหึง ในวันหนึ่ง วิศนีขับรถออกไปอย่างไม่มีระมัดระวัง เกิดอุบัติเหตุรถพุ่งเข้าชนนนทลีจนเสียชีวิต อาร์มตั้งทนายฟ้องวิศนีขอหาฆ่าคนโดยเจตนา แต่จากความผิดพลาดหลาย ๆ อย่างกลับได้นำพาให้ทั้งคู่รักกัน เมื่ออาร์มได้รับรู้ความจริงว่านนทลีนอกใจ และได้ปรับความเข้าใจกับวิศนีในที่สุด

ชื่อเพลง “อุบัติเหตุ” (2526) สถานีโทรทัศน์สีกองทัพบกช่อง 7 เพลงนำละครโทรทัศน์ที่เล่าเรื่องของละคร และเล่าอารมณ์ของตัวละคร

ฉันไม่ได้ฆ่าฉันไม่ได้ฆ่าฉันฆ่าทำไม ฉันไม่ได้ไร้คุณธรรม

³³ ละครเรื่อง “อุบัติเหตุ” เคยถูกนำมาสร้างเป็นละครโทรทัศน์ในปี พ.ศ. 2514 ออกอากาศทางสถานีโทรทัศน์ไทยทีวีสีช่อง 9, ปี พ.ศ. 2526 และปี พ.ศ. 2533 ออกอากาศทางสถานีโทรทัศน์สีกองทัพบกช่อง 7, ปี พ.ศ. 2541 ออกอากาศทางสถานีโทรทัศน์ไทยทีวีสีช่อง 3 และปี พ.ศ. 2555 ออกอากาศทางสถานีโทรทัศน์สีกองทัพบกช่อง 7

เป็นอุบัติเหตุไม่เจตนากระทำ โปรดอย่าปรักปรำ ฉันจะสร้างกรรมทำไม

* ฉันต้องกลายเป็นฆาตกร เหตุการณ์ตามหลอนไม่เว้นวาย

เธอต้องเสียขวัญเธอต้องขวัญหาย อุบัติเหตุมีวันใดฉันขอไถโทษคืน

ซ้ำ (*)

ฉันไม่ได้ฆ่าฉันไม่ได้ฆ่าฉันฆ่าทำไม อุบัติเหตุมีวันใดฉันขอไถโทษคืน

เพลง “อุบัติเหตุ” เล่าเรื่องของผู้หญิงคนหนึ่งด้วยตัวเธอเอง เธอได้ก่อคดีอุบัติเหตุโดยไม่เจตนา แต่ถูกปรักปรำว่าเป็นฆาตกร เธอยินดีที่จะชดใช้ด้วยชีวิตของเธอที่ทำให้ผู้อื่นต้องเสียชีวิต เพลงได้เล่าเรื่องละคร สังเกตได้จากท่อน “ฉันต้องกลายเป็นฆาตกร เหตุการณ์ตามหลอนไม่เว้นวาย” โดยผสมความรู้สึกของตัวละครที่รู้สึกผิดเข้าใจด้วยกัน เพื่อนำเสนอจุดเริ่มต้นของเหตุการณ์ต่าง ๆ ในละคร ทั้งนี้เพลงได้นำเสนอเนื้อหาโดยมีคำสัมผัสคล้ายกลอนแปดผ่านดนตรีซ้ำที่แสดงถึงความเศร้าเสียใจ

ชื่อเพลง “อุบัติเหตุ” (2533) สถานีโทรทัศน์สีกองทัพบกช่อง 7 เพลงนำละครโทรทัศน์ที่เล่าเรื่องละคร และเล่าอารมณ์ของตัวละคร

ความรักหรือความโหดร้าย ความตายหรือว่าความฝัน

ความเจ็บปวดร้าวร้าวทุกวัน ไยลงทัณฑ์โทษฉันเพียงผู้เดียว

ไม่เคยคิดต้องเป็นอย่างนี้ จากวันที่เคยมีสุขเหนือคุณ

กลับชอกช้ำระกำหมองหม่น ถูกผู้คนซ้ำเติมแทบสิ้นใจ

* ไม่ใช่ฉันไม่ใช่ใคร เห็นฉันมีใจโหดร้ายนักหรือ

อย่าโทษฉันหากความจริงนั้นคือ อุบัติเหตุใช่เจตนา

ก็ผู้คน ขาประณามต่ำซ้ำ ไร้คุณค่าฉันคงไม่แคร์

หากเพียงเธอจะมาเหลียวแล เข้าใจฉันเท่านั้นได้ไหม

ซ้ำ (*)

ไม่ใช่ฉันไม่ใช่ใคร เห็นฉันมีใจโหดร้ายนักหรือ

อย่าโทษฉันหากความจริงนั้นคือ อุบัติเหตุร้ายดั่งเวทย์มนต์

เพลง “อุบัติเหตุ” นำเสนอเรื่องราวของละคร สังเกตได้จากท่อน “อย่าโทษฉันหากความจริงนั้นคือ อุบัติเหตุโชเจटना” และอารมณ์ของตัวละคร โดยแบ่งเป็น 2 อารมณ์ อารมณ์แรก เพลงกล่าวถึงผู้หญิงคนหนึ่ง (นางเอก) เธอรู้สึกทำไมเธอถึงต้องมาเจอเรื่องเลวร้าย ทำไมเธอถึงต้องโดนประณาม ทั้ง ๆ ที่ทุกสิ่งที่เกิดขึ้นคืออุบัติเหตุ อารมณ์ที่สอง คือ อารมณ์ของนางเอกที่มีต่อพระเอก เธอขอเพียงความเห็นใจจากเขา เพราะเขามีความหมายสำหรับเธอมากกว่าคำปรักปรำของคนอื่น ๆ ถึงแม้เพลงจะเป็นเพลงที่เล่าอารมณ์ของตัวละคร แต่ผู้ฟังและผู้ชมก็สามารถคาดเดาเนื้อเรื่องของละครได้ นอกจากนี้ เพลงยังมีการใส่ชื่อละครลงไปในคำร้อง ซึ่งมีส่วนช่วยให้ผู้ฟังนั้นสามารถทำความเข้าใจและเชื่อมโยงเพลงกับละครได้ง่ายยิ่งขึ้น ทั้งนี้เพลงได้ใช้ฉันทลักษณ์รูปแบบกลอนแปด และมีการสัมผัสคำอย่างครบถ้วน โดยใช้ดนตรีจังหวะช้า เพื่อแสดงถึงความสับสน และความรู้สึกผิดของนางเอก

ชื่อเพลง “อุบัติเหตุ” (2541) สถานีโทรทัศน์ไทยทีวีสีช่อง 3 เพลงนำละครโทรทัศน์ที่เล่าอารมณ์ของตัวละคร

ฟังฉันก่อน ก่อนโกรธก่อนเกลียดกันฟังฉันก่อน

ทำร้ายเธอฉันไม่รู้จริง ๆ ฉันไม่ได้ตั้งใจ

ในทุกสิ่งที่เกิดขึ้นมาใช้จริงทุกอย่าง

อย่าปล่อยให้ฉันให้ต้องรอดด้วยใจท้อและทรมาน

* ฟ้าเท่านั้นที่รู้ว่าเพราะอะไร ฉันไม่เหลือความรักเมื่อเสียเธอไป

ฟ้าเท่านั้นที่รู้ความจริงวันนั้น นานเท่าไรที่คอยจะทำให้เธอเข้าใจ

ได้แต่หวังคอยถึงวันฟ้าสว่างช่วยล้างมลทิน

ซ้ำ (*)

เพลง “อุบัติเหตุ” ได้เล่าอารมณ์ของตัวละคร โดยเพลงได้นำเสนอความในใจของนางเอกที่อยากจะอธิบายความจริงให้พระเอกได้รู้ เธออยากจะให้เขาฟังสิ่งที่เธอพยายามจะอธิบาย เพราะถ้าเขาทิ้งเธอไป เธอคงไม่เหลือใคร และสูญเสียความรักของเธอไป เธอคงได้แต่หวังว่าความจริงจะเปิดเผย และช่วยล้างมลทินให้เธอในสักวัน เพลงได้นำเสนออารมณ์ของนางเอกเกี่ยวกับความเข้าใจผิด ความจริง และความรัก โดยที่เพลงในปี พ.ศ. 2541 นี้ไม่มีชื่อของละครในคำร้อง แต่เริ่มมีเนื้อหาที่ไม่เกาะกับเนื้อหาของละคร เนื่องจากเพลงไม่ได้บอกว่าความเข้าใจผิดนั้นเกี่ยวข้องกับอะไร อย่างไรก็ตาม ผู้ชมละครอาจจะยังคาดเดาเรื่องราวของละครได้อยู่ ถ้าหากฟังเพลงนี้พร้อมกับชมภาพไตเติ้ลของละคร ทั้งนี้เพลงได้นำเสนอเนื้อหาผ่านดนตรีจังหวะช้า และไม่ได้วางรูปแบบการประพันธ์ตามฉันทลักษณ์ แต่พบได้ว่าเพลงมีคำสัมผัสภายในวรรคเพลง หรือระหว่างท่อนเพลงในบางคำ

สรุปเพลงนำละครเรื่อง “อุบัติเหตุ”

เพลงละครเรื่อง “อุบัติเหตุ” จำนวน 3 เพลง เป็นเพลงที่อยู่คนละยุค (ยุคที่ 3 ยุคที่ 4 และยุคที่ 5) โดยเพลงแรก และเพลงที่สองเป็นเพลงที่เล่าเรื่องละครผสมกับการเล่าอารมณ์ของตัวละคร ส่วนเพลงที่สามเป็นเพลงที่เล่าเรื่องอารมณ์ของตัวละคร โดยเพลงในปี พ.ศ. 2526 และ 2533 มีการใส่ชื่อละครลงไปในคำร้อง ทำให้เพลงสามารถเชื่อมโยงกับละครได้เหนียวแน่นมากกว่าเพลงในปี พ.ศ. 2541 ที่เพลงเริ่มมีเนื้อหาออกห่างจากละครมากขึ้น ทำให้ผู้ฟังอาจไม่สามารถรับรู้ถึงเนื้อเรื่องและ

อารมณ์สำคัญของตัวละคร ทั้งนี้อาจเป็นเพราะละครในปี พ.ศ. 2541 เป็นยุคของเพลงละครที่มีเอกลักษณ์ของการเล่าอารมณ์ของตัวละครมากขึ้น จึงทำให้เพลงนำละครมีลักษณะของการเล่าอารมณ์ของตัวละครมากกว่าเพลงนำละครในปีก่อน ๆ ทั้ง 3 เพลงชี้ให้เห็นถึงความแตกต่างในการนำเสนอเนื้อหาของเพลง ทั้งนี้ผู้วิจัยมีความคิดเห็นเพิ่มเติมว่า ละครเรื่อง “อุบัติเหตุ” มีอุบัติเหตุเป็นจุดเริ่มต้นของเรื่องราวในละคร การนำเสนอเพลงที่เป็นอารมณ์รักทั่วไป จะทำให้เพลงของละครเรื่องนี้ไม่มีความแตกต่างจากละครเรื่องอื่น ผู้ฟังอาจไม่รับรู้ถึงเนื้อเรื่องของละคร และอารมณ์หลักที่แท้จริงของละครนอกจากอารมณ์รักของคู่พระนาง

สรุปผลการวิเคราะห์การวิเคราะห์เพลงนำละครของละครผลิตซ้ำ (Remake) ที่ ประพันธ์เพลงละครโทรทัศน์ขึ้นใหม่ โดยเพลงไม่มีความใกล้เคียงกับเพลงเดิม

จากการวิเคราะห์เพลงนำละครของละครผลิตซ้ำ (Remake) ทั้ง 7 เรื่อง ได้แก่ “เจ้าสาวของอานนท์”, “บ่วงหงส์”, “พรพรหมอลเวง”, “พลับพลึงสีชมพู”, “ไฟล้าไฟ”, “โรงแรมผี” และ “อุบัติเหตุ” ผู้วิจัยได้สรุปผลการวิเคราะห์เพลงนำละครของละครผลิตซ้ำ (Remake) ที่ประพันธ์เพลงละครโทรทัศน์ขึ้นใหม่ โดยเพลงไม่มีความใกล้เคียงกับเพลงเดิมว่า ยิ่งเวลาเข้าใกล้กับปัจจุบันมากเท่าใด เพลงนำละครจะกลายเป็นเพลงที่ใช้อารมณ์ของตัวละครมากขึ้นเท่านั้น โดยไม่เจาะจงกับเนื้อหาของละคร อีกทั้งอารมณ์ที่นำมาใช้ยังเป็นอารมณ์เกี่ยวกับความรัก ทั้ง ๆ ที่ละครบางเรื่องเป็นละครที่นำเสนอความแค้น หรือความน่ากลัว เช่น ไฟล้าไฟ และโรงแรมผี ซึ่งการนำเสนออารมณ์ความรักในเพลงนำละครของละครที่มีความโดดเด่นในเรื่องหรือโดดเด่นในอารมณ์อื่น อาจทำให้อรรถรสของละคร และการทำหน้าที่ของเพลงละครผิดเพี้ยนไปได้ แต่อาจเป็นเพราะผู้ผลิตต้องการทำให้เพลงนำละครกลายเป็นเพลงไทยสากลทั่วไป จึงชูประเด็นความรักในเพลง เพื่อใช้ในการต่อยอดทางธุรกิจ ดังนั้น ผู้วิจัยจึงได้ตั้งข้อสังเกตอีกประการว่า เพลงที่เล่าอารมณ์ของตัวละคร ซึ่งมีการนำเสนอภาษา คำสัมผัส และเนื้อหาที่ไม่มีความลึกซึ้งมากเพียงพอ เมื่อละครถูกนำกลับมาผลิตซ้ำ (Remake) มีความเป็นไปได้ว่า เพลงละครเดิมอาจไม่ถูกนำกลับมาใช้ใหม่ในละครผลิตซ้ำ (Remake)

บทที่ 5

ปัจจัยที่มีอิทธิพลต่อสุนทรียทัศน์และการสร้างสรรค์ กับทิศทางและแนวโน้มของเพลง ละครโทรทัศน์ไทย

งานวิจัยเรื่อง “พัฒนาการของเพลงละครโทรทัศน์” ผู้วิจัยได้ทำการสัมภาษณ์นักประพันธ์เพลงอาชีพ และผู้เกี่ยวข้องที่มีบทบาทต่อการสร้างสรรค์เพลงละครโทรทัศน์ไทย อีกทั้งยังได้ทำการวิเคราะห์เพลงละครโทรทัศน์ จำนวน 860 เพลง ผู้วิจัยจึงค้นพบปัจจัยที่มีอิทธิพลต่อสุนทรียทัศน์ และการสร้างสรรค์เพลงละครโทรทัศน์ไทย พร้อมทั้งทิศทางและแนวโน้มของเพลงละครโทรทัศน์ไทยในอนาคต โดยผู้วิจัยจะนำเสนอข้อมูลใน 2 หัวข้อดังนี้

1. ปัจจัยที่มีอิทธิพลต่อสุนทรียทัศน์ และการสร้างสรรค์เพลงละครโทรทัศน์ไทย
2. ทิศทางของเพลงละครโทรทัศน์ในปัจจุบัน และแนวโน้มของเพลงละครโทรทัศน์ไทยในอนาคต

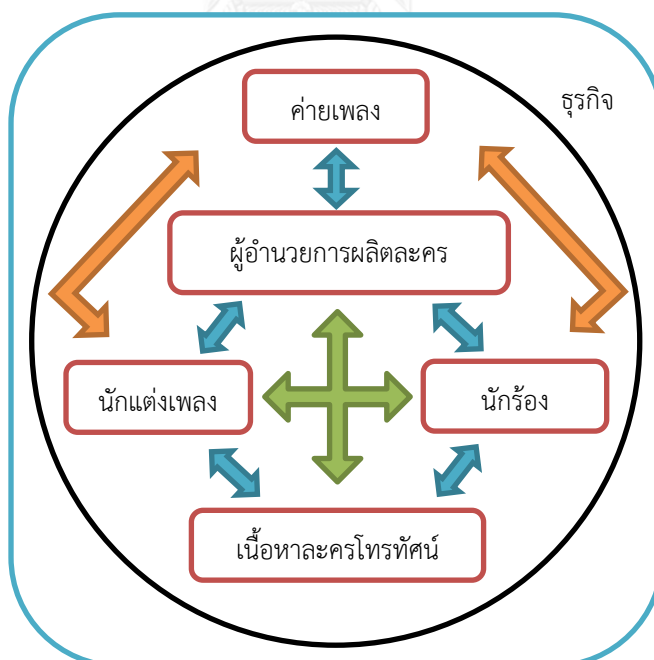

แผนภาพที่ 6 แผนภาพแสดงความสัมพันธ์ของปัจจัยภายในที่มีอิทธิพลต่อสุนทรียทัศน์ และการสร้างสรรค์เพลงละครโทรทัศน์ไทย

ส่วนที่ 1 ปัจจัยที่มีอิทธิพลต่อสุนทรียทัศน์ และการสร้างสรรค์เพลงละครโทรทัศน์ไทย

จากแผนภาพที่ 3 ปัจจัยภายในที่มีอิทธิพลต่อสุนทรียทัศน์ และการสร้างสรรค์เพลงละครโทรทัศน์ไทย ประกอบไปด้วย

1. ปัจจัยภายในที่มีอิทธิพลต่อสุนทรียทัศน์ และการสร้างสรรค์เพลงละครโทรทัศน์ไทย
 - 1.1. เนื้อหาของละครโทรทัศน์
 - 1.1.1. เนื้อเรื่องและอารมณ์ของละครโทรทัศน์
 - 1.1.2. แนวเรื่องของละครโทรทัศน์ (Genre)
 - 1.1.3. แก่นเรื่องของละครโทรทัศน์ (Theme)
 - 1.1.4. ตัวละครและอารมณ์ความรู้สึกของตัวละคร
 - 1.2. ผู้ผลิต
 - 1.2.1. ผู้อำนวยการผลิตละครโทรทัศน์
 - 1.2.2. นักแต่งเพลง
 - 1.2.3. นักร้อง
 - 1.2.4. ค่ายเพลง
2. ปัจจัยภายนอกที่มีอิทธิพลต่อสุนทรียทัศน์ และการสร้างสรรค์เพลงละครโทรทัศน์ไทย
 - 2.1. ธุรกิจ ผลประโยชน์ และลิขสิทธิ์ของเพลงละครโทรทัศน์
 - 2.2. เพลงไทยสากลทั่วไปที่ได้รับความนิยม (เพลงฮิต) และเพลงละครผลิตซ้ำ (Remake)

1. ปัจจัยภายในที่มีอิทธิพลต่อสุนทรียทัศน์ และการสร้างสรรค์เพลงละครโทรทัศน์ไทย

1.1 เนื้อหาของละครโทรทัศน์

เป็นปัจจัยที่มีอิทธิพลและส่งผลกระทบต่อสุนทรียทัศน์ และการสร้างสรรค์เพลงละครโทรทัศน์ไทย โดยปัจจัยจะเป็นตัวกำหนดทิศทางของเพลงละครโทรทัศน์โดยตรง ทั้งคำร้องและแนวดนตรี เนื่องจากเนื้อหาของละครที่แตกต่างกันย่อมส่งผลต่อเพลงละครที่แตกต่างกัน ดังนั้น ละครแต่ละเรื่องจึงมีเพลงละครเฉพาะของตนที่มีเนื้อหาแตกต่างกันออกไป ในการวิจัยครั้งนี้ ผู้วิจัยได้แบ่งส่วนประกอบหลักของเนื้อหาของละครโทรทัศน์ที่นำมาใช้ในการแต่งเพลงละครโทรทัศน์ออกเป็น

1. เนื้อเรื่อง และอารมณ์ของละครโทรทัศน์
2. แนวเรื่องของละครโทรทัศน์ (Genre)
3. แก่นเรื่องของละครโทรทัศน์ (Theme)
4. ตัวละคร และอารมณ์ความรู้สึกของตัวละคร

ทั้งหมดนี้เป็นสิ่งที่นักแต่งเพลงได้นำมาแต่งเป็นเพลงละครโทรทัศน์ โดยผสมส่วนประกอบแต่ละส่วนเข้าด้วยกัน ซึ่งในแต่ละช่วงเวลา ความนิยมของการใช้ส่วนประกอบต่าง ๆ มีสัดส่วนที่แตกต่างกันออกไป ด้วยความชอบและความชำนาญส่วนตัวของนักแต่งเพลง และปัจจัยอื่นที่เข้ามามีส่วนในการตัดสินใจ

1. เนื้อเรื่อง และอารมณ์ของละครโทรทัศน์ เป็นสิ่งที่คู่กัน โดยเนื้อเรื่องหรือเรื่องย่อของละคร เป็นสิ่งที่นักแต่งเพลงต้องอ่าน เพื่อจะได้ทราบถึงโครงเรื่อง และลำดับเหตุการณ์สำคัญภายในละคร เพื่อที่นักแต่งเพลงจะได้จับประเด็นสำคัญของละครแล้วนำมาแต่งคำร้องของเพลงละคร ส่วนอารมณ์ของละครเป็นอารมณ์หลักของละครทั้งเรื่อง เป็นสิ่งที่ละครต้องการให้ผู้ชมรู้สึกไปกับเนื้อเรื่องละคร อารมณ์ของละครจึงเป็นสิ่งที่กำหนดแนวดนตรีของเพลงละคร เนื่องจากเพลงละครต้องเป็นเพลงที่เข้ากับอารมณ์ของละคร และเป็นไปในทิศทางเดียวกัน
2. แนวเรื่องของละครโทรทัศน์ (Genre) เป็นสิ่งที่กำหนดแนวดนตรี และคำร้องของเพลงละคร เช่น ละครบู๊ (Action) กับคำและดนตรีที่หนักแน่นเร้าอารมณ์อย่างดนตรี Rock ละครย้อนยุค (Period Drama) กับคำและดนตรีที่ให้ความรู้สึกเดียวกันกับคำและดนตรีในช่วงเวลาของเนื้อเรื่องละคร ละครผีกับดนตรีสยองขวัญ ทั้งนี้ไม่มีกฎเกณฑ์ตายตัว และการแต่งเพลงละครยังต้องคำนึงถึงส่วนประกอบหลักอื่น ๆ ในการผสมผสาน และการตัดสินใจของนักแต่งเพลง
3. แก่นเรื่องของละครโทรทัศน์ (Theme) คือ สารและความคิดหลักของเรื่องราวในละครที่ต้องการสื่อสารกับผู้ชม เพลงละครบางเพลงมีการนำแก่นเรื่องมาใช้เป็นเนื้อหาของเพลง อีกทั้งยังได้ใส่ข้อคิดของละครแทรกไว้เช่นเดียวกับละคร ผ่านคำร้องและแนวดนตรี
4. ตัวละคร และอารมณ์ความรู้สึกของตัวละคร เป็นสิ่งที่ปรากฏอยู่ในคำร้องของเพลงละคร เพลงละครบางเพลงมีการกล่าวถึงตัวละคร และแนะนำข้อมูลของตัวละคร นอกจากนี้ เพลงละครบางเพลงยังได้นำความรู้สึกของตัวละครมาใช้เป็นคำร้อง ขึ้นอยู่กับความโดดเด่นของบทบาทตัวละครว่ามีมากน้อยเพียงใด แต่ในปัจจุบันเพลงนำละครส่วนใหญ่กล่าวได้ว่าเป็น

เพลงที่แทนความรู้สึกของตัวละคร เนื่องจากความนิยมของการเลือกใช้อารมณ์ของตัวละคร มาเป็นเพลงนำละครของผู้ประพันธ์เพลง

ถึงแม้ว่าส่วนประกอบทุกส่วนจะมีความเกี่ยวเนื่องกัน และอยู่ภายในเนื้อเรื่องของละคร แต่ผู้วิจัยได้ทำการแยกเนื้อเรื่องของละครออกจากส่วนประกอบอื่น ๆ เนื่องจากเพลงละครเป็นการเลือก ส่วนประกอบต่าง ๆ มาใช้สัดส่วนที่ต่างกัน ตามจินตนาการของผู้ประพันธ์เพลง

1.2 ผู้ผลิต

ผู้ผลิตถือได้ว่าเป็นผู้ที่มีอิทธิพลต่อสุนทรียทัศน์ และการสร้างสรรค์เพลงละครโทรทัศน์ไทย เป็นอย่างมาก เพราะผู้ผลิตคือผู้กำหนดเนื้อหาของละครโทรทัศน์ และเป็นผู้ที่สร้างสรรค์เพลงละครโทรทัศน์ นับเป็นปัจจัยที่มีอิทธิพลต่อสุนทรียทัศน์ และการสร้างสรรค์เพลงละครโทรทัศน์ไทยเป็นอย่างมาก โดยในการวิจัยเรื่อง “พัฒนาการของเพลงละครโทรทัศน์” จะแบ่งผู้ผลิตออกเป็น 4 ประเภท ซึ่งแต่ละปัจจัยล้วนส่งผลซึ่งกันและกัน ดังนั้น หากเกิดการเปลี่ยนแปลงต่อปัจจัยใด ๆ ย่อมส่งผลต่อปัจจัยภายในอื่น ๆ และทำให้การสร้างสรรค์เพลงละครโทรทัศน์ได้รับผลกระทบ

1. **ผู้อำนวยการผลิตละครโทรทัศน์** คือ ผู้ที่มีอำนาจสูงสุดในการตัดสินใจเกี่ยวกับละครโทรทัศน์ ผู้อำนวยการผลิตละครเป็นผู้เลือกสรรบทประพันธ์เพื่อนำมาสร้างสรรค์เป็นละครโทรทัศน์ ตลอดจนทีมงานในการผลิตละครโทรทัศน์ รวมถึงนักแต่งเพลงและค่ายเพลง หรือแม้กระทั่งนักร้องในการสื่อสารเพลงละครโทรทัศน์ ผู้อำนวยการผลิตละครเป็นผู้ตัดสินใจเกี่ยวกับการสร้างสรรค์เพลงละครทุกขั้นตอน เนื่องจากค่ายเพลง นักแต่งเพลง และนักร้องแต่ละคนย่อมมีเอกลักษณ์ในการสร้างสรรค์ และถ่ายทอดเพลงละครโทรทัศน์ที่แตกต่างกัน ผู้อำนวยการผลิตละครบางคนมีความชื่นชอบในนักแต่งเพลงหรือ/และนักร้องบางคนเป็นการส่วนตัว ทำให้เพลงละครโทรทัศน์ของผู้อำนวยการผลิตละครดังกล่าวตกอยู่ภายใต้การดูแลของค่ายเพลงที่เป็นต้นสังกัดของนักแต่งเพลงหรือ/และนักร้องดังกล่าว ในอีกกรณีหนึ่ง นักร้องบางคนมีนักแต่งเพลงคนประจำของตน ทำให้การเลือกนักร้องของผู้อำนวยการผลิตละคร ก็เหมือนการเลือกนักแต่งเพลงไปในตัว หากเพลงละครโทรทัศน์ไม่เป็นไปตามทิศทางของละคร ผู้อำนวยการผลิตละครจะเป็นผู้

ตัดสินใจในการแก้ไขเพลงจนเพลงเกิดความลงตัวกับละครให้มากที่สุด ดังนั้น ปัจจัยภายในจึงมีความสัมพันธ์กันในทุก ๆ ปัจจัย ไม่สามารถที่จะแยกออกจากกันได้

วรยุทธ พิชัยศรทัต ผู้เขียนบทและผู้กำกับกาแสดงละครโทรทัศน์ เล่าว่า ผู้ผลิตละครจะให้พล็อตเรื่องย่อของละคร พร้อมทั้งบรรยายลักษณะของละคร และอารมณ์ของตัวละคร รวมข้อมูลที่นักแต่งเพลงควรรู้ เพื่อใช้ในการแต่งเพลง เมื่อแต่งเสร็จแล้ว นักแต่งเพลงจะนำเพลงมานำเสนอให้ผู้ผลิตละครดูว่าชอบหรือไม่ เพื่อทำการปรับปรุงแก้ไขต่อไป (วรยุทธ พิชัยศรทัต, สัมภาษณ์ทางโทรศัพท์, 12 มีนาคม 2559)

2. **นักแต่งเพลง** คือ ผู้ที่เปลี่ยนเนื้อหาของละครให้กลายมาเป็นเพลงละคร ซึ่งประกอบไปด้วยคำร้องและทำนอง โดยส่วนใหญ่ นักแต่งเพลงจะอ่านเรื่องย่อของละครโทรทัศน์ แล้วเปลี่ยนเรื่องย่อให้กลายมาเป็นเพลงละครโทรทัศน์ของละครเรื่องนั้น ๆ ในยุคต้นของเพลงละครโทรทัศน์ มีนักแต่งเพลงหลายท่านที่เน้นการพูดคุยกับผู้อำนวยการผลิตละครโทรทัศน์มากกว่าที่จะอ่านเรื่องย่อของละคร เพื่อให้ทราบถึงข้อมูลของละครอย่างละเอียดตามการตีความของผู้อำนวยการผลิตละคร เพื่อที่นักแต่งเพลงจะได้แต่งเพลงละครได้อย่างเหมาะสม ตรงตามความต้องการของละคร และผู้อำนวยการผลิตละคร นอกจากนี้ นักแต่งเพลงบางท่านยังได้ออกไปหาข้อมูลในสถานที่จริงที่เกิดขึ้นในละคร เพื่อนำมาเป็นข้อมูลในการแต่งเพลงละครโทรทัศน์ ในสมัยก่อนนักแต่งเพลงมักแต่งเพลงละครโทรทัศน์เพื่อใช้ในการเล่าเรื่องของละคร ผู้ฟังสามารถที่จะรับรู้เรื่องราวของละครผ่านเพลงละครโทรทัศน์ได้ทันที แต่เนื่องจากระบบธุรกิจได้เข้ามามีบทบาทต่อการสร้างสรรค์เพลงละครโทรทัศน์ ต่อมาเพลงละครโทรทัศน์จึงค่อย ๆ เปลี่ยนมาสู่เพลงละครที่สื่อสารอารมณ์พื้นฐานของตัวละคร เช่น รัก โกรธ เกลียด อิจฉา ฯ โดยการสื่อสารอารมณ์นี้จะไม่เจาะจงกับเนื้อหาของละคร ผู้ฟังสามารถที่จะเชื่อมโยงเพลงละครนี้กับตัวผู้ฟังเองได้ เพลงละครโทรทัศน์จึงได้กลายมาเป็นเพลงเพื่อการค้าขายนอกเหนือจากเพลงที่ใช้ในละคร ทั้งนี้ นักแต่งเพลงส่วนใหญ่ชื่นชอบการรับชมละคร หรือภาพยนตร์ เนื่องจากการรับชมสื่อบันเทิงเหล่านี้สามารถช่วยเสริมสร้างจินตนาการในการสร้างสรรค์เพลงละครได้ โดยการรับชมละครนั้น คือการสร้างข้อมูลตัวอย่างให้แก่ตนเอง (Reference) เพื่อนำมาใช้ในการประพันธ์เพลงละครในครั้งต่อไป

“แต่งเพลงขึ้นมาเพลงหนึ่ง เราก็อยากให้มันอยู่ได้นานที่สุด แต่ถ้าเรารู้ว่าแต่งมันออกมาอยู่ได้เดือนครึ่ง (ตามระยะเวลาออกอากาศของละคร) เพลงเราก็อหมดความหมาย” (ปฏิเวธ อุทัยเฉลิม, สัมภาษณ์, 6 เมษายน 2559)

ประวัติ และความเป็นมาของการได้มาซึ่งเพลงละครโทรทัศน์

เพลงนำละครเปรียบได้ตั้งหัวใจของละครโทรทัศน์ เนื่องจากเพลงนำละครเป็นเพลงแรกๆ ที่ผู้ชมละครจะได้ฟังก่อนที่จะรับชมละคร ไม่ว่าผู้ชมจะได้รับชมละครตั้งแต่ตอนแรกของการออกอากาศหรือไม่ แต่ผู้ชมจะสามารถเข้าใจเรื่องราว และแก่นเรื่องของละครได้จากเพลงนำละคร นอกจากนี้ เพลงละครสามารถที่จะเพิ่มรรถรสของละครให้แก่ผู้ชม และสร้างความประทับใจแก่ผู้ชมต่อละคร

นักแต่งเพลงส่วนใหญ่ใช้การอ่านเรื่องย่อละคร เพื่อนำเป็นข้อมูลในการแต่งเพลง แต่ถึงอย่างไรก็มีนักแต่งเพลงบางคนที่อ่านนิยาย เพื่อจับความรู้สึกของเนื้อเรื่องให้ได้มากที่สุด เพื่อนำมาใช้ในการแต่งเพลงละคร ดังเช่นการแต่งเพลงละครโทรทัศน์ในยุคพ.ศ. 2530 ของสุทธิพงษ์ วัฒนจัง (ชมพู ฟรุ๊ตตี้)

“ทำนองของมันเวลาที่พี่แต่ง พี่อ่านเรื่องย่อ หรืออ่านนิยายเลย อ่านแล้วพี่จะเอาความรู้สึกที่พี่รู้สึกกับเรื่องนี้มาเขียนเมโลดี้ (Melody) ก่อน เพราะเวลาเอาเมโลดี้ (Melody) ไปประกอบภาพ เมโลดี้ (Melody) ที่มันได้อารมณ์เดียวกับภาพ มันถึงจะได้อารมณ์ จะเข้าเป็นเนื้อเดียวกัน ฉะนั้นพี่ต้องจับความรู้สึกของเรื่องก่อนว่า ถ้าเรานั่งดูละครเรื่องนี้ อารมณ์ของละครไปทิศทางไหน เมโลดี้ (Melody) ของเราต้องไปทิศทางเดียวกัน ฉะนั้นถามว่า มันมีความสำคัญไหม มีความสำคัญมาก เพราะตัวเมโลดี้ (Melody) ของเรา ถ้าเอาไปเปิดกับละครแล้ว แม้กระทั่งไม่มีเนื้อร้อง มันจะรู้สึกถึงความสวยงาม เมโลดี้ (Melody) เวลาเพลงประกอบกับละคร มันจะทำให้อารมณ์ของคนดูเหมือนเมโลดี้ (Melody) มัน hint มันเข้าใจง่ายกว่า มันเป็นภาษาสากล บางทีคนดูละคร ก็รู้สึกไม่เหมือนกัน บางทีนั่งดูละคร นั่งกันหลายคน ก็รู้สึกไม่เหมือนกัน แต่พอเพลงมา เพลงจะเป็นตัวกลางว่าคุณควรรู้สึกอย่างไร มันสะกดจิตให้คนดูที่ได้ยินเพลงเคลิบเคลิ้มคล้อยตาม เพลงมันก็ได้ทำหน้าที่ของมัน เพลงไม่ใช่อยู่เฉยๆตอนต้นอย่างเดียว ตอนนั้นคนยังไม่ได้ดูละคร มันสำคัญที่ตอนดูละครด้วย ถ้าเมโลดี้ (Melody) ไม่ได้ เนื้อหาได้ มันก็จะทำงานไม่ครบ ถ้าเมโลดี้ (Melody) ได้ แต่เนื้อไม่คม มันก็

เหมือนเพลงที่แบบ ฟังดูเพราะดีนะ แต่เนื้อมันยังไม่ขี้” (สุทธิพงษ์ วัฒนจัง, สัมภาษณ์, 30 มีนาคม 2559)

แต่ถึงอย่างไร การแต่งเพลงในยุคปัจจุบันยังเทียบไม่ได้กับการแต่งเพลงละครในอดีต เนื่องจากนักแต่งเพลงไม่เพียงแต่อ่านเรื่องย่อของละคร และฟังการสรุปจากผู้อำนวยการผลิตละครเท่านั้น แต่นักแต่งเพลงยังได้หาข้อมูลเพิ่มเติมด้วยตนเอง เพื่อเพิ่มแรงบันดาลใจในการสร้างสรรค์เพลงละคร ตัวอย่างเช่น มนัส ปิติสานต์ กับเพลงพิภพม์จจุราช

“พิภพม์จจุราชจะเอาวันศุกร์ ออกอากาศวันเสาร์ ถ้าจำไม่ผิด วันนั้นวันจันทร์ จะจริงไม่จริง เราต้องรับงานแล้ว คาคัดกันว่าเราต้องทำ ผมเดินมาหน้าช่อง 5 เรียกแท็กซี่ ไปนครปฐม เหมมาเลยจน 6 โมงเย็น แท็กซี่ขอ 280 บาท บอกกินอยู่กับผมนะ เขาก็บอกครับ ขับไปถึงองค์พระ แท็กซี่ก็เดินไปกับผม กลัวผมหนี ผมก็ไปนั่งคิด ผมคิดทำนอง คิดว่าเพลงนี้ต้องเป็นจังหวะยังไง แต่เนื้อหาไม่มี บทยังไม่มา ผมก็นึกถึงคำที่แม่เคยเล่าว่า พิภพ พญายมจะมีบริวาร 2-3 คน คือ สุวาน กับสุวรรณ อีกตัวคือ ยมทูต แต่ยมทูต เราก็ไม่คิดว่าต้องเอามาใส่เนื้อเพลง เราเลยคิด ต้องเอาสามตัวนี้เข้ามาในเพลงให้ได้ จังหวะต้องสมัยใหม่ให้เด็กชอบ ผมก็นึกถึงครูบาอาจารย์ นึกถึงเสด็จปู่ ที่เรานับถือว่าให้ช่วยผมด้วย มันก็เหมือนเกิดอภินิหาร ผมคิดทำนองได้ เอาพิภพม์จจุราชขึ้น แล้วก็นึกถึงแม่เรา ถ้าใครทำตัวไม่ดี ตายไปต้องโดนเอาแต่หอกแทง มีกาปากเหล็ก เราก็เอามาใส่ แต่เราต้องจับหัวใจของเรื่องให้ได้ว่าจะเอาตรงไหนที่สำคัญ” (มนัส ปิติสานต์, สัมภาษณ์, 19 เมษายน 2559)

ในปัจจุบันที่นักแต่งเพลงต้องทำงานแข่งกับเวลา คงเป็นไปได้ยากที่นักแต่งเพลงจะมีเวลาเดินทางหาข้อมูล หรือแม้กระทั่งอ่านนิยายทั้งเรื่อง แต่ถึงอย่างไรนักแต่งเพลงส่วนใหญ่ก็พยายามที่จะเสพความบันเทิงจากละครหรือภาพยนตร์ เพื่อเก็บไว้เป็นภาพจำและตัวอย่างไว้ใช้ในการแต่งเพลงละคร

กลวิธี และแนวทางการแต่งเพลงละครโทรทัศน์ในประเทศไทย

ในปี พ.ศ. 2498 ละครโทรทัศน์ของประเทศไทยได้ถือกำเนิดขึ้น โดยในยุคแรกเริ่มของละครโทรทัศน์ เพลงละครโทรทัศน์ได้รับการบรรเลงดนตรีเปล่า และการเปิดแผ่นเสียงเพื่อนำผู้ชมเข้าสู่การแสดงละครสด จนผู้บริหารของสถานีโทรทัศน์ช่อง 4 บางขุนพรหม มีความคิดว่าละครโทรทัศน์ควรมี

เพลงนำละครเป็นของตนเอง (อารีย์ นักดนตรี, สัมภาษณ์, 19 มีนาคม 2559) ทั้งนี้เพลงนำละครโทรทัศน์ที่ถูกประพันธ์ขึ้นใหม่ในยุคที่ 1 ไม่ปรากฏเอกสารเกี่ยวกับเพลงละครที่ชัดเจน เช่น โน้ตเพลงหรือบันทึก เนื่องจากนักแต่งเพลงในยุคนี้ไม่ได้ทำสำเนาเกี่ยวกับเพลงละครไว้ ส่วนเพลงต้นฉบับที่มีค่าการทำแผ่นเสียงที่สูง ผู้อำนวยการผลิตละคร หรือผู้ผลิตละครได้นำไปใช้ในละคร และเก็บไว้กับตัวเอง นักแต่งเพลงที่ไม่มีสำเนาเอกสารเกี่ยวกับเพลง จึงไม่สามารถผลิตแผ่นเสียงขึ้นใหม่ได้ แต่ถึงอย่างไรการทำแผ่นเสียงในสมัยนั้นยังคงมีราคาที่สูง นักแต่งเพลงส่วนใหญ่จึงตัดสินใจที่จะไม่ไปขอเพลงจากผู้อำนวยการผลิตละคร เพื่อมาทำสำเนาและแผ่นเสียงเป็นของตนเอง

“สมัยนั้นแผ่นเสียงหายาก เทปก็ไม่มี พออัดเพลงละครเข้าละคร เพลงมันก็อยู่ในฟิล์มทีวีไม่ได้บันทึกอะไรไว้กับตัวเอง” (มนัส ปิติสานต์, สัมภาษณ์, 19 เมษายน 2559)

อีกทั้งผู้ชมละครในสมัยละครสดยังไม่ได้ให้ความสนใจกับเพลงนำละครโทรทัศน์มากนัก เนื่องจากผู้ชมให้ความสำคัญกับนักแสดง เนื้อเรื่องละคร และการแสดงที่มีการเล่นและการร้องเพลงสดจากคู่พระนางหรือตัวเอกของเรื่อง เพลงละครที่ได้รับการจดจำจึงไม่ใช่เพลงนำละคร แต่เป็นเพลงจากตัวละครที่ร้องสดแสดงความรู้สึก (มนัส ปิติสานต์, สัมภาษณ์, 19 เมษายน 2559; สะอาด เปี่ยมพงษ์สานต์, สัมภาษณ์, 16 พฤษภาคม 2559; อารีย์ นักดนตรี, สัมภาษณ์, 19 มีนาคม 2559)

มนัส ปิติสานต์ นักดนตรีและแต่งเพลง ได้เล่าถึงเพลงนำละครของละครโทรทัศน์ช่อง 4 บางขุนพรหมว่า เพลงนำละครโทรทัศน์ในยุคเริ่มแรกมีการประพันธ์ขึ้นใหม่ควบคู่กับการนำเพลงจากละครเวที และเพลงที่ได้รับความนิยมในตลาดมาเป็นเพลงนำละคร ส่วนใหญ่เนื้อหาของเพลงนำละครในยุคนี้เป็นการเล่าเรื่องย่อของละคร โดยจับใจความสำคัญของละคร ผู้ฟังสามารถที่จะเข้าใจเนื้อหาของละครในภาพรวมได้ว่า ละครมีประเด็นสำคัญอะไรที่ต้องการนำเสนอ (มนัส ปิติสานต์, สัมภาษณ์, 19 เมษายน 2559)

ยุคถัดมาของเพลงละครโทรทัศน์ เพลงนำละครเริ่มมีความนิยมมากขึ้น จากความแปลกใหม่ของดนตรี และเนื้อหาที่เข้าใจง่าย อีกทั้งเพลงละครยังมีการผสมผสานความเป็นไทยและสากลเข้าไว้ด้วยกันอย่างลงตัว เพลงละครที่ได้รับความนิยม และมีชื่อเสียงมาจนถึงปัจจุบัน ส่วนใหญ่เป็นเพลงละครของรัชฟิล์มทีวี และดาราฟิล์มที่แต่งโดยมนัส เช่น “พิภพมัจจุราช”, “หุ่่นไถ่กา”, “ขุนแผนผจญภัย”, “ปอบผีฟ้า” และ “ห้องหุ่่น”

ร้อยเอก พยุง ฉันทศาสตร์โกศล (ยศขณะนั้น) นอกจากจะเป็นผู้ดูแลด้านการผลิตละครของ รัชฟิล์มทีวีแล้ว ยังเป็นผู้เลือกเพลงละครเองทั้งหมดในทุกขั้นตอน ตั้งแต่การเลือกคนแต่งเพลง การ วางคอนเซ็ปต์ (Concept) จนได้เพลงออกมาเป็นเพลงนำละคร โดยวิสัยทัศน์ของพันเอก พยุง ฉันทศาสตร์โกศล คือ การทำเพลงนำละครที่มีแนวดนตรีแบบไทยประยุกต์กับแนวดนตรีสากล เพื่อ เพลงละครที่มีความทันสมัยในประเทศไทย ซึ่งนักแต่งเพลงคนประจำของรัชฟิล์มทีวี ได้แก่ มนัส ปิติ สาน ที่แต่งเพลงออกมาในรูปแบบผสมผสานระหว่างความเป็นไทยและสากล และสง่า อารัมภีร์ ที่แต่ง เพลงละครในแนวดนตรีแบบไทย นอกจากนี้ ยังมีนักแต่งเพลง และนักดนตรีท่านอื่น ๆ เช่น ปรีชา เมตตรัย ที่รู้จักกับนักแต่งเพลงทั้ง 2 ท่านอยู่ก่อนแล้วตั้งแต่ยังเรียนอยู่ที่กองดุริยางค์ทหารอากาศ และเคยร่วมงานกันแต่งเพลงละครให้กับคณะศิวารมณของหม่อมหลวงทรงสอางค์ จิตติมพร เนื่องจาก ละครของรัชฟิล์มเป็นละครสำหรับครอบครัวที่มีการแทรกข้อคิดแก่ผู้ชม ดังนั้น เพลงละครจึงออกมา ในรูปแบบเพลงที่สนุกสนาน จำง่าย ร้องง่าย เนื้อหาของเพลงละครจึงมีการใช้คำที่ตรงไปตรงมา สละสลวย มีสัมผัสคล้องจอง และเล่าเนื้อเรื่องของละครเป็นหลัก โดยในคำร้องของเพลงละครจะต้อง มีชื่อละครใส่ลงไป เพื่อให้เพลงละครเป็นเพลงเพื่อละครที่สมบูรณ์ การใส่ชื่อละครลงในเพลง แสดงให้เห็นความสำคัญของเพลงที่มีต่อละคร และเป็นการตอกย้ำถึงหน้าที่ของเพลงละครในการเล่า เรื่องละคร (มนัส ปิตีสานต์, สัมภาษณ์, 19 เมษายน 2559; ละลิตา ฉันทศาสตร์โกศล, สัมภาษณ์, 18 มีนาคม 2559)

“เพลงส่วนใหญ่ที่แต่งขึ้นจะเอาประโยคจากนิยายมาแต่งมาขยาย บางเรื่องจะมีกลอน จะมี คำพูดที่คมคาย จากนิยายมาใช้ในเพลงด้วย” (ละลิตา ฉันทศาสตร์โกศล, สัมภาษณ์, 18 มีนาคม 2559)

การใส่อารมณ์ของตัวละครลงในเพลงละครเริ่มปรากฏมากขึ้นในช่วงที่ละครโทรทัศน์ใช้ ระบบวีดีโอเทป (ยุคที่ 3 ยุคเทปคาสเซ็ทและจุดเริ่มต้นของธุรกิจเพลงละครโทรทัศน์ไทย พ.ศ. 2520- 2529) เพลงนำละครหนึ่งเพลงเป็นเพลงที่บอกทั้งเรื่องย่อ และอารมณ์ของตัวละครไปพร้อม ๆ กัน เพลงละครยังคงมีการสื่อสารที่ตรงไปตรงมา ผู้ฟังเพลงสามารถรู้ได้ทันทีว่าละครต้องการจะบอกอะไร ผู้ฟังสามารถรู้ถึงลำดับของเนื้อเรื่องละคร และลำดับอารมณ์ของตัวละครไปพร้อม ๆ กัน เช่น เพลง “แต่ปางก่อน” จากละครเรื่อง “แต่ปางก่อน” ของวิรัช อยู่ถาวร ที่เนื้อเพลงกล่าวถึง การรอคอยคน รักเป็นเวลานาน แม้จะมีอุปสรรคที่ทำให้ต้องพราวจากกัน ทั้งคู่ก็ยังจะตามมารักกันในทุกชาติภพ ซึ่ง

ตรงกับลำดับเนื้อหาละคร และอารมณ์ของตัวละคร ในช่วงเวลานี้ได้เกิดนักแต่งเพลงหน้าใหม่ที่เข้ามาแต่งเพลงละครมากขึ้น ทำให้แนวทางการทำเพลงละครมีมากขึ้นตามไปด้วย นอกจากนี้ ประมาณปี พ.ศ. 2520 - 2524 สถานีโทรทัศน์ไทยทีวีสีช่อง 3 ยังได้มอบหมายให้วีรัช อยู่ถาวร ดูแลการแต่งเพลงนำละครของสถานีโทรทัศน์ โดยสถานีมีนโยบายในการแต่งเพลงละครให้แก่ละครทุกเรื่อง ทำให้เพลงนำละครโทรทัศน์ของสถานีโทรทัศน์ไทยทีวีสีช่อง 3 กลายเป็นเพลงที่เล่าประเด็นสำคัญไม่ว่าจะเป็นแก่นเรื่อง บรรยากาศ หรืออารมณ์ของตัวละคร ตามความถนัดในการประพันธ์ของนักแต่งเพลง ซึ่งเป็นเวลาเดียวกันกับที่กันตนาได้ดำเนินงานด้านละครวิทยุควบคู่กับละครโทรทัศน์ โดยผลิตละครโทรทัศน์ให้สถานีโทรทัศน์ช่อง 7 ขาวดำ ซึ่งในปี พ.ศ. 2523 กันตนาได้มีเพลงนำละครโทรทัศน์ที่แต่งขึ้นใหม่เป็นของตนเองในละครเรื่อง “บาปบริสุทธิ์” โดยเพลงนำละครของกันตนาจะถูกแต่งขึ้นจากคอนเซ็ปต์ (Concept) และแก่นเรื่องของละครโทรทัศน์ (Theme) ผ่านการพูดคุยกันระหว่างกันตนาและนักแต่งเพลง (ปนัดดา ธนสถิตย์, สัมภาษณ์, 28 มีนาคม 2559)

“เพลงนำละครมีหน้าที่บอกทิศทางของเนื้อหาละคร และทำให้ละครมีความน่าสนใจมากขึ้น เพลงละครที่บรรลุหน้าที่ สามารถดึงดูดผู้คนที่มาชมละครได้ ทั้ง ๆ ที่ไม่เคยดูละครมาก่อน ” (วีรัช อยู่ถาวร, สัมภาษณ์, 7 เมษายน 2559)

เมื่อค่ายเพลงเข้ามามีบทบาทต่อเพลงละครโทรทัศน์ เพลงละครยังคงเป็นการเล่าเรื่องย่อของละครโทรทัศน์ และยังคงมีการใส่ชื่อละครลงในคำร้อง ถึงแม้ว่าจะเริ่มมีการเล่าอารมณ์ของตัวละครมาผสมอยู่ในเพลงมากขึ้นเรื่อย ๆ ก็ตาม จนเมื่อค่ายเพลงเห็นถึงช่องทางในการหาผลประโยชน์ เพลงละครจึงถูกเพิ่มเติมหน้าที่ที่นอกเหนือจากการเล่าเรื่อง นั่นคือ การขายตัวเองให้เหมือนกับเพลงไทยสากลทั่วไป (มนต์ชีพ ศิวะสินางกูร, สัมภาษณ์, 21 เมษายน 2559) เพลงละครจึงลดการใช้ชื่อของละครในคำร้องลงเรื่อย ๆ และเปลี่ยนมาสู่การสื่อสารอารมณ์ของตัวละครมากกว่าการเล่าเรื่องของละครโทรทัศน์ แต่ถึงอย่างไร เพลงละครโทรทัศน์ก็ยังคงเป็นเพลงที่แต่งภายใต้กรอบของเนื้อหาละคร ถึงแม้บางเพลงจะอยู่ในกรอบเพียงเสี้ยวเล็ก ๆ ก็ตาม

“คนที่กำหนดให้เพลงละครเป็นกลาง ๆ ไม่ใช่คนแต่งเพลง ไม่ใช่ผู้ชม ไม่ใช่ผู้ฟัง แต่เป็นเจ้าของค่ายเพลง แต่ถ้าคนแต่งเพลงจะแต่งด้วยวัตถุประสงค์การต่อยอด หรือเพราะเป็นแนวทางการแต่งเพลง ก็เป็นเหตุผลของผู้แต่ง” (สุทธิพงษ์ วัฒนจัง, สัมภาษณ์, 30 มีนาคม 2559)

ทั้งนี้การแต่งเพลงละครโทรทัศน์ไม่มีกฎเกณฑ์ตายตัว แนวทางและสัดส่วนของการใช้ ส่วนประกอบเนื้อหาของละครในการแต่งเพลงละครเป็นเพียงความนิยม และความถนัดของนักแต่ง เพลงในแต่ละยุคสมัยเท่านั้น

“สมัยก่อนเพลงละครจะเหมือนย่อความ เหมือนเล่าให้ฟัง สมัยก่อนก็ต้องมีชื่อละครในชื่อ เพลง บางครั้งก็มีชื่อละครในเนื้อเพลง สมัยก่อนเราคิดไปว่า เราควรเอาละครมาใส่เพลง ไม่ตรงก็เฉี่ยว ซึ่งก็เป็นวิธีการทำงานแบบหนึ่ง แต่เดี๋ยวนี้พออยากเน้นว่า อารมณ์ความรู้สึกเล็ก ๆ ของตัวละครมันคือ อะไรมากกว่า เพราะรู้สึกว่าคุณเอาเพลงไปใช้ ที่ว่ามันได้ผลกว่า มากกว่าที่จะเล่าเรื่องละคร” (ณรงค์ วิทย์ เตชะธนะวัฒน์, สัมภาษณ์, 15 มีนาคม 2559)

3. *นักร้อง* คือ ผู้ที่ถ่ายทอดสาร และอารมณ์ของเพลงละครโทรทัศน์มาสู่ผู้ฟัง และผู้ชมละคร โทรทัศน์ นักร้องเพลงละครโทรทัศน์จะได้รับเรื่องย่อ และได้รับการสรุปเรื่องราวของละครจาก ผู้อำนวยการผลิตละครโทรทัศน์ เหมือนกับนักแต่งเพลง ทั้งนี้ นักร้องในฐานะผู้ถ่ายทอดสารและ อารมณ์ของเพลงละครโทรทัศน์ต้องมีการพูดคุยกับผู้อำนวยการผลิตละครและนักแต่งเพลง เพื่อ ปรับความเข้าใจเกี่ยวกับละครโทรทัศน์ให้ได้มากที่สุด (อารมณ์ ความรู้สึกของเนื้อเรื่อง และตัว ละครในละครโทรทัศน์) เพื่อให้การถ่ายทอดเพลงละครโทรทัศน์ออกมาได้ดีที่สุด นักร้องไม่ใช่ผู้ที่มี อิทธิพลต่อสุนทรียทัศน์ และการสร้างสรรค์เพลงละครโทรทัศน์โดยตรง แต่นักร้องมีอิทธิพลต่อ ผู้อำนวยการผลิตละคร ในการเลือกตนให้ถ่ายทอดเพลงละครโทรทัศน์ นักร้องจึงส่งผลต่อการ เลือกนักแต่งเพลงและค่ายเพลงของผู้อำนวยการผลิตละคร ซึ่งนักแต่งเพลงและค่ายเพลงจะเป็นผู้ ที่มีอิทธิพลต่อสุนทรียทัศน์ และการสร้างสรรค์เพลงละครโทรทัศน์ไทยโดยตรง

“ละครเรื่องรักนี้หัวใจเราจอง นำแสดงโดย เคน ชีรเดช วงศ์พัลวัฒน์ และ เจนี่ เทียนโพธิ์ สุวรรณ มันเป็นการดี लगานเข้ามาของผู้อำนวยการผลิตละครผ่านแกรมมี่ เขาอยากได้ไปเต้ได้เป็นคน ร้อง แล้วตอนนั้นที่เป็นคนดูแลไปเต้ได้ ตอนนั้นวงไม่ร้องเพลงของคนอื่นเลย ถ้ารีเควส (Request) มา ว่าเป็นไปเต้ได้ ก็ต้องเป็นพี่แต่งเพลงโดยอัตโนมัติ” (ปฏิเวธ อุทัยเฉลิม, สัมภาษณ์, 6 เมษายน 2559)

4. *ค่ายเพลง* คือ ผู้ดูแลลิขสิทธิ์ของเพลงให้แก่ นักแต่งเพลง ตลอดจนดูแลสัญญาและข้อตกลง ระหว่างผู้อำนวยการผลิตละคร นักแต่งเพลง และนักร้องที่สังกัดค่ายเพลง กล่าวได้ว่า ในยุค

ปัจจุบัน ค่ายเพลงเป็นปัจจัยที่มีอิทธิพลต่อสุนทรียทัศน์ และการสร้างสรรค์เพลงละครโทรทัศน์ ไทยอย่างสูง สืบเนื่องมาจากผลประโยชน์ของเพลงละครโทรทัศน์ที่ค่ายเพลงได้เปลี่ยนทิศทางของ เพลงละครโทรทัศน์ จากเพลงที่ผูกติดกับละครกลายเป็นเพลงไทยสากลทั่วไป เพลงละคร โทรทัศน์ได้กลายมาเป็นเพลงเพื่อการค้าขาย เนื้อหาของเพลงละครโทรทัศน์ได้เปลี่ยนจากการเล่า เรื่องมาสู่เนื้อหาที่คล้ายกับเพลงตลาด (เพลงที่สื่อสารอารมณ์พื้นฐานของผู้คนแบบไม่เจาะจง เนื้อหาของละคร) นอกจากนี้ หากละครเรื่องใดมีนักแสดงที่เป็นนักร้องจากค่ายเพลง ผู้อำนวยการผลิตละครมักจะให้เกียรติต่อค่ายเพลงและนักแสดง โดยการให้ค่ายเพลงนั้น ๆ เป็นผู้รับผิดชอบในการแต่งเพลงละครโทรทัศน์ให้แก่ละคร

“จริงแล้วมันเป็นการให้เกียรติกัน มงกุฎดอกส้ม (2553) เรามีนักแสดงที่เป็นนักร้องจากอาร์ เอส เราก็ให้เกียรติอาร์เอสทำเพลงนำละครให้” (อรุณชา ภาณุพันธุ์, สัมภาษณ์, 23 มีนาคม 2559)

การผลิตเพลงละครโทรทัศน์ของสถานีโทรทัศน์

การผลิตเพลงละครโทรทัศน์ของสถานีโทรทัศน์ไทยทีวีสีช่อง 3

ในปี พ.ศ. 2557 สถานีโทรทัศน์ไทยทีวีสีช่อง 3 ได้จัดตั้งแผนกเพลงละครโทรทัศน์ “Chandelier Music” ขึ้นอย่างเป็นทางการ โดยมี ณรงค์วิทย์ เตชะธนะวัฒน์ หรือ หนึ่ง ณรงค์วิทย์ เป็น Executive Producer Music ดูแลการผลิตเพลงละครโทรทัศน์ทั้งหมดของสถานีโทรทัศน์ ผู้อำนวยการผลิตละครทุกคนต้องใช้เพลงละครจากแผนกเพลงละครนี้เท่านั้น นักแต่งเพลงในแผนก เพลงละครของสถานีโทรทัศน์สามารถหานักร้องที่มีคาแรคเตอร์ (Character) ตรงกับละครได้ง่ายด้วย ตนเอง จากหลายหลายค่ายเพลง ทั้งบุคลิก วิธีการร้อง และน้ำเสียง โดยลิขสิทธิ์ของเพลงละคร โทรทัศน์จะมีสถานีโทรทัศน์เป็นเจ้าของแต่เพียงผู้เดียว เพื่อหลีกเลี่ยงปัญหาทางกฎหมาย และการใช้งาน เพลงละครในอนาคต (ณรงค์วิทย์ เตชะธนะวัฒน์, สัมภาษณ์, 15 มีนาคม 2559)

เมื่อสถานีโทรทัศน์ไทยทีวีสีช่อง 3 มีแผนกผลิตเพลงละครเป็นของตนเองชี้ให้เห็นว่า ละคร โทรทัศน์ในประเทศไทยให้ความสำคัญกับเพลงละครโทรทัศน์มากขึ้นกว่าสมัยก่อน เพลงละคร โทรทัศน์ได้กลายเป็นเพลงที่ผูกติดกับละครทั้งในด้านความบันเทิง และด้านลิขสิทธิ์ โดยเพลงละคร โทรทัศน์ของสถานีโทรทัศน์ไทยทีวีสีช่อง 3 สามารถแบ่งออกเป็น 2 ลักษณะการประพันธ์ คือ (วิเชียร

ต้นติพิมพ์พันธ์, สัมภาษณ์ทางโทรศัพท์, 28 มีนาคม 2559; อรุโณชา ภาณุพันธุ์, สัมภาษณ์, 23 มีนาคม 2559)

1. เพลงละครคุณภาพ หมายถึง เพลงละครที่แต่งขึ้นเพื่อเล่าเรื่อง และให้อารมณ์โดยภาพรวมของละครและตัวละครอย่างลึกซึ้ง โดยไม่เน้นการต่อยอดทางธุรกิจ (การขายเพลง) ส่วนใหญ่เป็นเพลงละครแนวอิงประวัติศาสตร์
2. เพลงละครที่เป็นเพลงตลาด หมายถึง เพลงละครที่แต่งขึ้นเพื่อเล่าเรื่องของละคร และ/หรือเล่าอารมณ์ของตัวละคร มีดนตรีและคำร้องแบบสมัยนิยม เน้นการต่อยอดทางธุรกิจ ส่วนใหญ่เป็นเพลงละครแนววัยรุ่น หรือละครที่สร้างจากนิยายยุคปัจจุบัน

เพลงละครส่วนใหญ่ของ Chandelier Music จะมีเนื้อหาที่เล่าถึงอารมณ์ และความรู้สึกของตัวละครเป็นหลัก ซึ่งแตกต่างจากเพลงนำละครโทรทัศน์ในสมัยก่อน ที่มีลักษณะของการย่อความหรือเล่าเรื่องย่อของละคร ถึงแม้ว่าจะไม่มีหลักเกณฑ์ตายตัวในการทำเพลง แต่เพลงละครโทรทัศน์ส่วนใหญ่ในปัจจุบันล้วนมีลักษณะเช่นนี้ทั้งสิ้น แต่การสร้างสรรค์ผลงานทางศิลปะนั้นไม่มีข้อกำหนดตายตัว การแต่งเพลงนำละครที่สื่อความรู้สึกของตัวละคร เป็นเพียงอีกทางเลือกหนึ่งในการนำเสนอ ซึ่งถึงแม้ว่าลักษณะของการแต่งเพลงละครโทรทัศน์จะเปลี่ยนแปลงไป แต่เพลงละครยังคงทำหน้าที่ในการช่วยสนับสนุนละครโทรทัศน์ โดยคำร้องของเพลงนำละครโทรทัศน์ในปัจจุบันจะเป็นการเลือกใช้คำที่ไม่เจาะจงกับละครอย่างชัดเจน เพื่อให้ผู้ชมละครสามารถที่จะโยงอารมณ์ของเพลงเข้าหาตนเองได้ง่าย เพื่อการต่อยอดการขายเพลงละคร เช่น การดาวน์โหลดเพลงละคร การขายเทป (ซีดี) เพลงละคร และคอนเสิร์ตเพลงละคร ด้วยเหตุผลนี้เองที่ทำให้ชื่อของเพลงนำละครที่เคยมีชื่อเดียวกับละครได้ลดจำนวนลง เนื่องจากอารมณ์ของเพลงสามารถนำไปผูกโยงกับอารมณ์ของผู้ฟัง คล้ายกับเพลงไทยสากลทั่วไป ทั้งนี้แนวดนตรีของเพลงนำละครยังคงเป็นการบอกบรรยากาศ (Mood and Tone) ของละครเป็นสำคัญ ซึ่งหากเพลงนำละครไม่สามารถที่จะบอกบรรยากาศของละครได้อย่างครอบคลุมเพียงพอ เพลงผ่านและเพลงท้ายละครจะทำหน้าที่บอกบรรยากาศที่เหลือแก่ผู้ชมละคร (ณรงค์วิทย์ เตชะธนะวัฒน์, สัมภาษณ์, 15 มีนาคม 2559)

การผลิตเพลงละครโทรทัศน์ของสถานีโทรทัศน์สีกองทัพบกช่อง 7

สถานีโทรทัศน์สีกองทัพบกช่อง 7 หวังจะยุติปัญหาด้านลิขสิทธิ์เพลงละครโทรทัศน์ (ทำตาม สถานีโทรทัศน์ไทยทีวีสีช่อง 3 สถานีโทรทัศน์) จึงได้ลองทำแผนกเพลงละครโดยเฉพาะ แต่ได้ยุบตัวลง หลังจากการไม่ยอมรับนโยบายของผู้อำนวยการผลิตละคร เนื่องจากผู้อำนวยการผลิตละครหลายคนมีความกังวลว่า เพลงละครของตนจะมีลักษณะที่เหมือน ๆ กันในหลาย ๆ เพลง และเป็นเพลงเพื่อการค้าเกินไป จนทำให้ละครของตนไม่มีความน่าสนใจ สถานีโทรทัศน์จึงได้กลับไปใช้เพลงละครในระบบค่ายเพลง และระบบซื้อจากผู้ผลิตละครตามเดิม โดยผู้ผลิตละครโทรทัศน์ให้แก่สถานีโทรทัศน์สีกองทัพบกช่อง 7 จะได้รับงบประมาณจากสถานีในการทำเพลงละครโทรทัศน์ แต่ลิขสิทธิ์ของเพลงละครโทรทัศน์จะต้องเป็นของสถานี (ปฏิเวธ อุทัยเฉลิม, สัมภาษณ์, 6 เมษายน 2559)

กรณีตัวอย่าง เมื่อประมาณปี พ.ศ. 2557 สถานีโทรทัศน์สีกองทัพบกช่อง 7 ได้ให้ทุนแก่บริษัทกันตนาในการทำเพลงละครโทรทัศน์ ทั้งนี้สถานีโทรทัศน์จะเป็นผู้กำหนดคอนเซ็ปต์ของเพลงร่วมกับผู้อำนวยการผลิตละคร และทีมเขียนบทละคร โดยกันตนามีนโยบายในการใช้คนนอก หรือฟรีแลนซ์ (Freelance) ในการแต่งเพลง ทำทำนอง และเรียบเรียงเสียงประสาน เพลงนำละครของกันตนายังคงมีหน้าที่ในการเล่าเรื่อง โดยเพลงนำทุกเพลงจะมีคำร้อง หรือชื่อเพลงที่เป็นชื่อละคร เพื่อเพิ่มการจดจำของผู้ชม และไม่หวังกำไรในการขายเพลงนำละคร แต่เพลงผ่านและเพลงท้ายละครของกันตนา จะเป็นเพลงที่หวังกำไรในการขาย โดยเพลงจะถูกแต่งให้เป็นเพลงไทยสากลทั่วไปที่เล่าถึงอารมณ์ของตัวละคร ทั้งนี้การต่อยอดทางธุรกิจเพลงละครโทรทัศน์ของกันตนา คือ การดาวน์โหลดเพลงละคร โดยมีสถานีโทรทัศน์เป็นผู้ที่ได้ผลประโยชน์หลัก (เศรษฐศักดิ์ เศรษฐจิตรต์, สัมภาษณ์ 29 มีนาคม 2559)

กรณีตัวอย่าง บริษัท ดีต้า วิดีโอโปรดักชั่น จำกัด สถานีโทรทัศน์สีกองทัพบกช่อง 7 ได้ให้งบประมาณในการผลิตเพลงละครโทรทัศน์แก่บริษัท ดีต้า โดยสถานีจะเป็นผู้ตรวจสอบผลงานเป็นคนสุดท้าย บริษัท ดีต้า มีนักแต่งเพลงประจำบริษัท 3-4 คน โดยมีผู้จัดการฝ่ายเตรียมงานผลิตเป็นผู้เลือกคนแต่งเพลงที่เหมาะสมกับละคร เพลงนำละครของบริษัท ดีต้า จะแต่งจากจุดขายของละครเรื่องนั้น ๆ ซึ่งจุดขายของละครแบ่งออกเป็น 2 อย่าง คือ เนื้อเรื่อง และลักษณะเด่นของตัวละคร ละครแต่ละเรื่องจะชูจุดขายที่แตกต่างกันออกไป โดยเพลงจะผสมผสานบรรยากาศของละครเพิ่มเติมเข้าไป เพื่อเพิ่มความน่าสนใจ ซึ่งบรรยากาศของละคร แบ่งออกเป็น เวลาในเนื้อเรื่อง สถานที่ในเนื้อ

เรื่อง และแนวเรื่อง (Genre) ซึ่งเพลงนำละครยังคงเป็นการเล่าเรื่องของละคร ถึงแม้จะมีการผสมอารมณ์ของตัวละคร และบรรยากาศของละครก็ตาม ทั้งนี้เพลงละครจักรวงศ์ไม่มีความแตกต่างไปจากเพลงละครทั่วไป แต่จะมีดนตรีที่แตกต่างออกไปตามกลุ่มผู้ชม นอกจากนี้ บริษัทยังมีการสำรวจกลุ่มผู้ชมละครอยู่ตลอดเวลา หากผู้ชมมีความรู้สึกที่ไม่ดีต่อเพลงนำละครหรือเพลงใด ๆ ในละคร บริษัทจะลงมือแก้ไขเพลงในทันที เพื่อให้ตรงต่อสนิยมของกลุ่มเป้าหมายให้ได้มากที่สุด แม้แต่ขณะละครกำลังออกอากาศก็ตาม ในด้านของการต่อยอดทางธุรกิจเพลงละคร ผู้ชมละครสามารถดาวน์โหลดริงโทน และดาวน์โหลดเพลงละครโทรทัศน์ได้ โดยสถานีโทรทัศน์จะแบ่งกำไรมาให้ฝ่ายผลิตละคร แต่ถ้าหากละครใช้เพลงละครจากค่ายเพลง ผลประโยชน์จะแบ่งออกเป็น 2 ช่วง คือ ขณะละครออกอากาศมีสถานีเป็นผู้ดูแล และหลังละครออกอากาศมีค่ายเพลงเป็นผู้ดูแล (สรารัฐ เลิศพิสัยพันธ์, 12 เมษายน 2559)

นอกจากนี้ สถานี และผู้อำนวยการผลิตละครของสถานีโทรทัศน์สีทองทัพบกช่อง 7 ยังคงใช้บริการของค่ายเพลง โดยสถานีจะส่งผู้อำนวยการผลิตละครไปติดต่อกับค่ายเพลง หรือบางครั้งสถานีจะเป็นผู้ติดต่อมาหาค่ายเพลงโดยตรง เพื่อให้ค่ายเพลงแต่งเพลงละครโทรทัศน์ให้ ทั้งนี้ลิขสิทธิ์ของเพลงละครโทรทัศน์จะเป็นของค่ายเพลง สถานีโทรทัศน์มีสิทธิ์ใช้เพลงละครโทรทัศน์ในกิจกรรมเกี่ยวกับละครเรื่องนั้น ๆ ได้อย่างอิสระ ซึ่งค่าใช้จ่ายในการผลิตเพลงละครมีทั้งสถานีโทรทัศน์เป็นผู้ออกค่าใช้จ่าย และผู้อำนวยการผลิตละครเป็นผู้ออกค่าใช้จ่าย หรือบางครั้งค่ายเพลงก็ไม่คิดค่าใช้จ่ายตามแต่ตกลงกัน การต่อยอดหากำไรจากเพลงละคร ต่างฝ่ายต่างสามารถที่จะทำได้ตามข้อตกลง เช่น สถานีโทรทัศน์สามารถนำเพลงละครมาทำเป็นเสียงรอสายโทรศัพท์ และยังสามารถปล่อยเพลงละครให้ผู้ชมดาวน์โหลดภายใต้ชื่อ “เพลงละครช่อง 7” (*4977 นาทีละ 5บาท ไม่รวมค่าดาวน์โหลด) ส่วนค่ายเพลงในฐานะเจ้าของเพลงละครจากการสร้างสรรค์ ค่ายเพลงจะปล่อยเพลงละครให้ประชาชนดาวน์โหลดผ่านเช่น Digital Download และแอปพลิเคชัน เช่น iTunes, Deezer, KKbox, Line Music, True Music, Joox และ Qikplay รอดิต้ามาเต็ม (ปฏิเวธ อุทัยเฉลิม, สัมภาษณ์, 6 เมษายน 2559)

การผลิตเพลงละครโทรทัศน์ของสถานีโทรทัศน์ดิจิทัล วิทยาลัยการศึกษานิติศาสตร์
PPTV

สถานีโทรทัศน์ดิจิทัล PPTV ได้ผลิตละครโทรทัศน์ผ่านบริษัทผลิตละครโทรทัศน์ หนึ่งในนั้นคือ บริษัท เพาเวอร์ไลน์ไอเดีย บริษัทผลิตละครโทรทัศน์รายใหม่ ที่ได้เข้ามารับหน้าที่ผลิตละครโทรทัศน์ให้แก่สถานีโทรทัศน์ ซึ่งหากสถานีโทรทัศน์ดิจิทัล PPTV ต้องการสร้างละครผลิตซ้ำ (Remake) ผู้ผลิตจะนิยมใช้เพลงละครเดิมที่นำมาปรับดนตรีใหม่ให้เข้ากับยุคสมัย เนื่องจากความสะดวกและง่ายต่อการเพิ่มฐานผู้ชม แต่ในอนาคต หากสถานีต้องการผลิตละครที่ไม่ใช่ละครผลิตซ้ำ (Remake) ผู้อำนวยการผลิตละครจากบริษัท เพาเวอร์ไลน์ไอเดีย ได้ให้ความเห็นว่า เพลงละครโทรทัศน์ต้องได้รับการแต่งใหม่ และมีเนื้อหาที่เหมาะสมกับละคร โดยเพลงนำละครควรถูกแต่งขึ้นจากนักแต่งเพลงที่มีความถนัดตรงกับเนื้อหาของละคร ไม่ว่าจะเป็นนักแต่งเพลงอิสระ หรือนักแต่งเพลงจากค่ายเพลง เพื่อที่จะได้เพลงละครที่มี Mood and Tone ตรงกับละครมากที่สุด แตกต่างจากเพลงท้ายละครที่มีเนื้อหาเกี่ยวกับคู่พระนาง อย่างไรก็ตาม หากเพลงนำละครจะเล่าถึงอารมณ์ของตัวละครก็ไม่ใช่เรื่องผิด ทั้งนี้ขึ้นอยู่กับผู้อำนวยการผลิตละครว่าอยากจะสื่อสารละครให้เป็นไปในทิศทางใดผ่านเพลงนำละคร (ศศิมา อิศรางกูร ณ อยุธยา, สัมภาษณ์ทางโทรศัพท์, 18 พฤษภาคม 2559)

2. ปัจจัยภายนอกที่มีอิทธิพลต่อสุนทรียทัศน์ และการสร้างสรรค์เพลงละครโทรทัศน์ไทย

จากแผนภาพที่ 3 ปัจจัยภายนอกที่มีอิทธิพลต่อสุนทรียทัศน์ และการสร้างสรรค์เพลงละครโทรทัศน์ไทยคือ ธุรกิจ แต่ผู้วิจัยจะนำเสนอปัจจัยอื่นที่เป็นปัจจัยภายนอกด้วย ซึ่งได้แก่ เพลงไทยสากลทั่วไป และเพลงละครผลิตซ้ำ (Remake) เนื่องจากเพลงดังกล่าวได้ส่งผลให้ละครไม่ได้รับการประพันธ์เพลงละครชิ้นใหม่

2.1 ธุรกิจ ผลประโยชน์ และลิขสิทธิ์ของเพลงละครโทรทัศน์

เป็นปัจจัยภายนอกที่มีอิทธิพลต่อสุนทรียทัศน์ และการสร้างสรรค์เพลงละครโทรทัศน์ไทยในทางอ้อม เนื่องจากลิขสิทธิ์เป็นสิ่งที่กำหนดผลประโยชน์ที่ได้รับจากเพลงละครโทรทัศน์ ลิขสิทธิ์จึงทำ

ให้ผู้มีส่วนได้ส่วนเสียในเพลงละครโทรทัศน์เข้ามาแย้งชิงเพื่อเป็นเจ้าของเพลง และจากการที่เพลงละครโทรทัศน์ถูกแย้งชิงการเป็นเจ้าของจากบุคคลหลายฝ่าย (ค่ายเพลง และ สถานีโทรทัศน์) การสร้างสรรค์เพลงละครโทรทัศน์จึงเปลี่ยนทิศทางไปตามผู้ถือครองสิทธิ์ ถึงแม้เพลงละครจะเป็นผลงานของนักแต่งเพลงที่แต่งขึ้นตามโจทย์ที่ได้รับจากผู้อำนวยการผลิตละคร เพื่อนำเพลงไปใช้เป็นเพลงละครโทรทัศน์ แต่ในปัจจุบันการทำข้อตกลงของการใช้เพลง ไม่ได้มีแค่ผู้อำนวยการผลิตละครโทรทัศน์ และนักแต่งเพลงเพียงเท่านั้น หากยังมีค่ายเพลงที่นักแต่งเพลงสังกัดอยู่ รวมถึงสถานีโทรทัศน์ที่ออกอากาศละครโทรทัศน์ ได้เข้ามามีส่วนเกี่ยวข้องในผลประโยชน์ทางธุรกิจ

ความเป็นมาของธุรกิจ ผลประโยชน์ และลิขสิทธิ์ที่มีอิทธิพลต่อสุนทรียทัศน์ และการสร้างสรรค์เพลงละครโทรทัศน์ไทย

ตั้งแต่ปี พ.ศ. 2498 ที่สถานีโทรทัศน์ช่อง 4 บางขุนพรหม เริ่มออกอากาศอย่างเป็นทางการ จนมาถึงช่วงของรัชฟิล์มทีวี ลิขสิทธิ์ของเพลงละครยังคงเป็นของนักแต่งเพลง แต่เพลงและละครที่ถูกบันทึกออกอากาศเป็นของผู้อำนวยการผลิตละครโทรทัศน์ หากผู้ใดที่ต้องการจะใช้เพลงละครเรื่องนี้ ในกิจกรรมอื่น ๆ ที่ไม่เกี่ยวกับละครเรื่องดังกล่าว ผู้นั้นจะต้องติดต่อกับนักแต่งเพลงเพื่อคุยเรื่องสัญญาการใช้งานต่อไป จนเมื่อประมาณปี พ.ศ. 2520 - 2524 สถานีโทรทัศน์ไทยทีวีสีช่อง 3 ซึ่งมีนโยบายในการแต่งเพลงนำละครแต่ละครทุกเรื่องที่กำลังจะออกอากาศ ลิขสิทธิ์เพลงละครจึงมีการทำสัญญาที่ชัดเจน โดยนักแต่งเพลงมีสิทธิ์ในผลงานของตนเองอย่างเต็มที่ในฐานะผู้สร้างสรรค์ผลงาน แต่นักแต่งเพลงได้ยกสิทธิ์ในการใช้เพลงละครในละครเรื่องนั้น ๆ รวมถึงการทำกิจกรรมเกี่ยวกับละครเรื่องดังกล่าว เช่น การโปรโมท ให้แก่สถานีโทรทัศน์ ทั้งนี้การรวมเทปเพลงละครโทรทัศน์ ลิขสิทธิ์ขึ้นอยู่กับข้อตกลงกันระหว่างสถานีโทรทัศน์กับผู้แต่งเพลงละครว่าได้ตกลงกันตั้งแต่ต้นหรือไม่

“ช่อง 3 รวมเพลงละครเฉพาะเวลามีอีเว้นท์ (Event) เช่น ครบรอบวันเกิดสถานี ก็จะทำเพลงละครมารวมกัน ไม่ได้รวมแล้วเพื่อจำหน่าย รวมเพื่อแจก ส่วนมากเพื่อแจก แต่สำหรับการรวมถ้าเป็นบริษัทเพลงคือรวมเพื่อขาย บางบริษัทไม่ได้จำหน่ายให้นักแต่งเพลงเพิ่มก็มี บางบริษัทจ่ายเพิ่มก็มีแล้วแต่ตกลง” (วิรัช อยู่ถาวร, สัมภาษณ์, 7 เมษายน 2559)

หลังจากนั้นค่ายเพลงได้เข้ามามีบทบาทต่อเพลงละครโทรทัศน์ เกิดทางเลือกใหม่แก่ผู้อำนวยการผลิตละครในการเลือกนักร้อง และนักแต่งเพลงให้แก่ละครของตน ค่ายเพลงแต่ละแห่งมีเอกลักษณ์เฉพาะตัวของตนในการแต่งเพลง รวมถึงนักร้องและนักแต่งเพลงที่สังกัดค่ายเพลงด้วย ลิขสิทธิ์เพลงละครได้เปลี่ยนแปลงจาก 2 บุคคลมาสู่ 3 บุคคล ระหว่างนักแต่งเพลง ค่ายเพลง และผู้อำนวยการผลิตละคร เพลงละครได้กลายเป็นเพลงที่อยู่ใต้ชื่อของค่ายเพลง โดยนักแต่งเพลงละครมีสิทธิ์ในเพลงของตนเองในฐานะผู้สร้างสรรค์ แต่ได้มอบสิทธิ์ในการเผยแพร่ให้แก่ค่ายเพลง โดยบางครั้งค่ายเพลงบางแห่งก็ได้ทำสัญญาซื้อขายเพลงละครกับนักแต่งเพลงทั้งเต็มใจและไม่เต็มใจ ซึ่งในอนาคตอาจทำให้เกิดปัญหาของการนำเพลงกลับมาใช้ใหม่ หรือการนำละครกลับมาออกอากาศซ้ำ (Re-run) รวมถึงการรวมเทปเพลงละคร ตัวอย่างเช่น ผู้อำนวยการผลิตละครของค่ายเพลงที่ผลิตละคร ละครมีข้อบังคับให้ใช้เพลงนำละครของค่ายตนเท่านั้น การที่ค่ายเพลงซื้อขายเพลงละครในอดีต ทำให้ผู้อำนวยการผลิตละครไม่สามารถนำเพลงละครดังกล่าวของค่ายเพลงอื่นมาใช้ในละครได้ (สุทธิพงษ์ วัฒนจัง, สัมภาษณ์, 30 มีนาคม 2559) โดยเฉพาะอย่างยิ่ง ในปัจจุบันที่ค่ายเพลงเป็นเจ้าของช่องโทรทัศน์ระบบดิจิทัล เพลงนำละครโทรทัศน์จึงเป็นเพลงของค่ายเพลงนั้น ๆ อย่างหลีกเลี่ยงไม่ได้ แต่ถึงแม้ว่าลิขสิทธิ์จะไม่ได้เป็นปัจจัยหลักที่ส่งผลต่อการสร้างสรรค์เพลงละครโทรทัศน์ แต่ลิขสิทธิ์เป็นปัจจัยที่มีผลต่อการเลือกทำสัญญาระหว่างฝ่ายเพลงกับฝ่ายละคร ซึ่งการเลือกทำสัญญาจะส่งผลต่อการสร้างสรรค์เพลงละครโทรทัศน์ เนื่องจากค่ายเพลงและนักแต่งเพลงแต่ละคนย่อมมีเอกลักษณ์ของการแต่งเพลงที่แตกต่างกันออกไป นอกจากนี้ ข้อตกลงที่แตกต่างกันจะส่งผลต่อผลประโยชน์ของแต่ละฝ่ายที่แตกต่างกันไปด้วย เช่น การรวมเทปเพลงละคร หรือการใช้ฟุตเทจ (Footage) ของละครในมิวสิกวิดีโอ (Music Video) (มนต์ชีพ ศิวะสินางกูร, สัมภาษณ์, 21 เมษายน 2559)

ลิขสิทธิ์เป็นปัจจัยสำคัญของการหาผลประโยชน์ ดังนั้น ปัจจัยนี้จึงทำให้เกิดการผูกขาดเพลงละครของสถานีโทรทัศน์ โดยสถานีโทรทัศน์ได้จัดตั้งแผนกเพลงละครขึ้น ตัวอย่างเช่น สถานีโทรทัศน์ไทยทีวีสีช่อง 3 ที่มีแผนก Chandelier Music ซึ่งเป็นแผนกที่ดูแลเพลงละครโทรทัศน์โดยเฉพาะ ทำหน้าที่แต่งเพลงละครโทรทัศน์ให้แก่ละครที่ออกอากาศทางสถานีโทรทัศน์ไทยทีวีสีช่อง 3 เพื่อหลีกเลี่ยงปัญหาลิขสิทธิ์ และให้ผลประโยชน์ตกแก่สถานีโทรทัศน์แต่เพียงผู้เดียว เช่น การดาวน์โหลดเพลงละครผ่าน Digital Download และแอปพลิเคชัน เช่น Qikplay, LINE MUSIC, KKBOX และ

JOOX Music และการจัดคอนเสิร์ตของสถานีโทรทัศน์ เช่น รายการคอนเสิร์ตทีวี 3 สัญจร³⁴ และ รายการครอบครัวดนตรี Live Concert³⁵ ซึ่งการจัดตั้งแผนกเพลง และการต่อยอดกำไรของเพลง ละคร ทำให้แผนกเพลงของสถานีโทรทัศน์มีลักษณะเหมือนค่ายเพลงขนาดย่อม เพลงละครจึงไม่ใช่ เพลงละครเพื่อละครเพียงอย่างเดียว แต่เป็นเพลงละครเพื่อการค้าด้วย เนื้อหาของเพลงละครเป็นการ บอกเล่าอารมณ์ของตัวละครซึ่งเป็นคนธรรมดา ผู้ฟังสามารถที่จะโยนเนื้อหาของเพลงเข้าหาตนเองได้ ง่าย ทำให้เพลงละครกลายเป็นเพลงตลาดอย่างเต็มตัว เพราะผู้ผลิตละครเป็นผู้สร้างสรรค์เพลงละคร ในลักษณะนี้ด้วยตนเอง แต่ถึงอย่างไร การทำเพลงละครที่บอกเล่าถึงอารมณ์ของตัวละครก็ได้ปรากฏ มาตั้งแต่สมัยก่อน และการทำเพลงที่บอกเล่าอารมณ์ของตัวละครก็เป็นความถนัดแบบหนึ่งของนัก แต่งเพลงในปัจจุบัน ดังนั้น จึงไม่สามารถกล่าวได้ทั้งหมดว่า สถานีโทรทัศน์ต้องการเพลงที่มีลักษณะ เป็นเพลงตลาดเพื่อจำหน่าย อาจเป็นเพราะความถนัดของนักแต่งเพลงเองที่ทำให้เพลงละครนำเสนอ ออกมาคล้ายเพลงตลาด (ณรงค์วิทย์ เตชะธนะวัฒน์, สัมภาษณ์, 15 มีนาคม 2559; วิเชียร ตันติพิมล พันธุ์, สัมภาษณ์ทางโทรศัพท์, 28 มีนาคม 2559; อรุโณชา ภาณุพันธุ์, สัมภาษณ์, 23 มีนาคม 2559)

“เรื่องลิขสิทธิ์เพลงละครกับละคร นักแต่งเพลงมีปัญหาบ่อยที่สุดแล้ว คนที่มีปัญหาคือ เจ้าของละครกับค่ายเพลง มันจะปัญหาเรื่องของผลประโยชน์ ละครทำให้เพลงมันดัง ละครเขาลงทุน แล้วให้คนอื่นซุ่มมือเปิบ สุดท้ายก็คือลงทุนทำละครแล้วก็ทำเพลงเองด้วยเลย” (สุทธิพงษ์ วัฒนจัง, สัมภาษณ์, 30 มีนาคม 2559)

เช่นเดียวกับกับสถานีโทรทัศน์สีกองทัพบกช่อง 7 ที่สถานีหวังจะหยุดปัญหาด้านลิขสิทธิ์เพลง ละครโทรทัศน์ โดยทำตามสถานีโทรทัศน์ไทยทีวีสีช่อง 3 สถานีโทรทัศน์จึงได้ลองทำแผนกเพลงละคร โดยเฉพาะ และได้ยุบตัวลงจากการไม่ยอมรับนโยบายของผู้อำนวยการผลิตละคร เนื่องจาก ผู้อำนวยการผลิตละครมีความกังวลว่า เพลงละครของตนจะมีลักษณะที่เหมือน ๆ กันในหลาย ๆ

³⁴ รายการคอนเสิร์ตทีวี 3 สัญจร เป็นการแสดงคอนเสิร์ตของดารานักแสดงสังกัดสถานีโทรทัศน์ไทยทีวีสีช่อง 3 ซึ่ง จะเปิดการแสดงตามจังหวัดต่างๆ ในประเทศไทย

³⁵ รายการครอบครัวดนตรี Live Concert เป็นรายการสด ณ ลานกิจกรรม สวนเพลินมาร์เก็ต ตรงข้ามอาคารมาลี นนท์ โดยนักแสดง และศิลปินจะนำเพลงละครของสถานีโทรทัศน์ไทยทีวีสีช่อง 3 มาขับร้อง ซึ่งออกอากาศตอนแรก เมื่อวันที่ 9 เมษายน พ.ศ. 2559 ทางช่อง 3SD

เพลง และเป็นเพลงเพื่อการค้าเกินไป จนทำให้ละครของตนไม่มีความน่าสนใจ สถานีโทรทัศน์จึงได้กลับไปใช้เพลงละครในระบบค่ายเพลงตามเดิม (ปฏิเวธ อุทัยเฉลิม, สัมภาษณ์, 6 เมษายน 2559)

เมื่อประมาณปี พ.ศ. 2557 สถานีโทรทัศน์สีกองทัพบกช่อง 7 ได้ให้ทุนแก่บริษัทกันตนาในการทำเพลงละครโทรทัศน์ ซึ่งกันตนาได้มอบหมายให้เศรษฐศักดิ์ เศรษฐจิตรต์ Producer Music Department เป็นผู้ดูแล โดยกันตนาจะผลิตเพลงละครโทรทัศน์โดยใช้คนนอก หรือฟรีแลนซ์ (Freelance) ในการแต่งเพลง ทำทำนอง และเรียบเรียงเสียงประสาน ทั้งนี้สถานีโทรทัศน์จะเป็นผู้ถือลิขสิทธิ์ของเพลง และเป็นผู้กำหนดคอนเซ็ปต์ (Concept) ของเพลงร่วมกับผู้อำนวยการผลิตละครและทีมเขียนบทละคร นอกจากนี้ สถานี และผู้อำนวยการผลิตละครของช่อง 7 ยังคงใช้บริการของค่ายเพลง โดยช่องจะส่งผู้อำนวยการผลิตละครไปติดต่อกับค่ายเพลง หรือบางครั้งช่องจะเป็นผู้ติดต่อมาหาค่ายเพลงโดยตรง เพื่อให้ค่ายเพลงแต่งเพลงละครโทรทัศน์ให้ ทั้งนี้ลิขสิทธิ์ของเพลงละครโทรทัศน์จะเป็นของค่ายเพลง ละครมีสิทธิ์ใช้เพลงละครโทรทัศน์ในกิจกรรมเกี่ยวกับละครเรื่องนั้น ๆ ได้อย่างอิสระ เช่นเดียวกันกับค่ายเพลงที่มีสิทธิ์ใช้ฟุตเทจ (Footage) ของละครในมิวสิกวิดีโอ (Music Video) สังเกตได้ว่าข้อตกลงระหว่างค่ายเพลงกับฝ่ายละครยังคงเหมือนข้อตกลงระหว่างกันในช่วงก่อน ซึ่งค่าใช้จ่ายในการผลิตเพลงละครมีทั้งสถานีโทรทัศน์เป็นผู้ออกค่าใช้จ่าย และผู้อำนวยการผลิตละครเป็นผู้ออกค่าใช้จ่าย หรือบางครั้งค่ายเพลงก็ไม่คิดค่าใช้จ่าย ตามแต่ตกลงกัน การต่อยอดหากำไรจากเพลงละคร ต่างฝ่ายต่างสามารถที่จะทำได้ตามข้อตกลง เช่น สถานีโทรทัศน์สามารถนำเพลงละครมาทำเป็นเสียงรอสายโทรศัพท์ และยังสามารถปล่อยเพลงละครให้ผู้ชมได้ดาวน์โหลดภายใต้ชื่อ “เพลงละครช่อง 7” (*4977 นาทีละ 5บาท ไม่รวมค่าดาวน์โหลด) ส่วนค่ายเพลงในฐานะเจ้าของเพลงละครจากการสร้างสรรค์ ค่ายเพลงจะปล่อยเพลงละครให้ประชาชนดาวน์โหลดผ่าน Digital Download และแอปพลิเคชัน เช่น iTunes, Deezer, KKbox, Line Music, True Music, Joox และ Qikplay ในกรณีของบริษัท ดีต้า วิดีโอโปรดักชั่น จำกัด สถานีโทรทัศน์สีกองทัพบกช่อง 7 ได้ให้งบประมาณในการผลิตเพลงละครโทรทัศน์เช่นกัน โดยสถานีจะเป็นผู้ตรวจสอบผลงานเป็นคนสุดท้าย และเป็นเจ้าของลิขสิทธิ์เพลงละคร ซึ่งสถานีโทรทัศน์จะแบ่งกำไรจากการต่อยอดเพลงละครแก่บริษัทตามที่ตกลงกัน (ปฏิเวธ อุทัยเฉลิม, สัมภาษณ์, 6 เมษายน 2559; เศรษฐศักดิ์ เศรษฐจิตรต์, สัมภาษณ์ 29 มีนาคม 2559)

ในปัจจุบัน สถานีโทรทัศน์ดิจิทัลได้เกิดขึ้นมากมาย ตัวอย่างเช่น สถานีโทรทัศน์ดิจิทัล PPTV ที่ได้ซื้อละคร และเพลงละครจากผู้อำนวยการผลิตละคร แต่การต่อยอดเพลงละครของสถานีโทรทัศน์ดิจิทัล PPTV ยังไม่ปรากฏให้เห็นอย่างเด่นชัด เนื่องจากละครของ PPTV เป็นสถานีโทรทัศน์ในระยะเริ่มแรก ซึ่งในอนาคตควรทำการศึกษาเกี่ยวกับการต่อยอดเพลงละครโทรทัศน์ของสถานีโทรทัศน์ดิจิทัลต่อไป (ศศิมา อิศรางกูร ณ อยุธยา, สัมภาษณ์ทางโทรศัพท์, 18 พฤษภาคม 2559)

จากที่กล่าวมา ธุรกิจ ผลประโยชน์ และลิขสิทธิ์จึงเปรียบเสมือนกรอบที่จำกัดความสร้างสรรค์ของผู้ผลิตเพลงละครโทรทัศน์ เนื่องจากผู้ผลิตเพลงละครโทรทัศน์ต้องผลิตเพลงละครให้อยู่ในความนิยมของคนหมู่มาก เพื่อผลประโยชน์ทางการค้า และกำไร เพลงละครโทรทัศน์ในแต่ละช่วงเวลาจึงมีทิศทางของการสร้างสรรค์ที่แตกต่างกันออกไปตามกระแสนิยมของผู้ฟังเพลง

2.2 เพลงไทยสากลทั่วไป และเพลงละครผลิตซ้ำ (Remake)

เพลงไทยสากลทั่วไป และเพลงละครผลิตซ้ำ (Remake) เป็นปัจจัยภายนอกที่มีอิทธิพลต่อสุนทรียทัศน์ และการสร้างสรรค์เพลงละครโทรทัศน์ไทย เนื่องจากการนำเพลงเหล่านี้มาใช้เป็นเพลงนำละคร ส่งผลทำให้เพลงละครโทรทัศน์ไทยไม่ได้รับการสร้างสรรค์ขึ้นใหม่ ทั้งนี้การใช้เพลงเหล่านี้เป็นเพลงนำละครโทรทัศน์ไม่ใช่ข้อเสียแต่อย่างใด หากเพลงที่นำมาใช้เป็นเพลงที่เข้ากับเนื้อหาของละคร และสามารถทำให้ผู้ชมละครมีอารมณ์ร่วมไปกับละครได้

2.2.1 เพลงไทยสากลทั่วไป

การใช้เพลงไทยสากลทั่วไปเป็นเพลงนำละครโทรทัศน์ เป็นสิ่งที่ปรากฏในทุกยุคทุกสมัย ตั้งแต่ยุคของสถานีโทรทัศน์ช่อง 4 บางขุนพรหม โดยการใช้เพลงไทยสากลทั่วไปแบ่งออกได้เป็น 2 กรณี คือ

1. เพลงไทยสากลที่ได้รับความนิยมอยู่แล้ว (เพลงฮิต) ผู้อำนวยการผลิตละครนำเพลงฮิตมาใช้ เพื่อให้เพลงช่วยเพิ่มความนิยมของละคร

2. เพลงไทยสากลที่เพิ่งออกสู่ตลาดได้ไม่นาน ผู้อำนวยการผลิตละครที่นำเพลงในลักษณะนี้มาเป็นเพลงนำละคร เหตุผลประการหนึ่งคือ การลดค่าใช้จ่าย โดยค่ายเพลงอาจคิดค่าลิขสิทธิ์ในราคาไม่แพง หรือไม่คิดค่าใช้จ่ายในการนำเพลงมาใช้ในละคร เพราะการนำเพลงที่เพิ่งออกสู่ตลาดมาใช้เป็นเพลงนำละครโทรทัศน์ ละครจะส่งผลให้เพลงนั้นได้รับความนิยมจากผู้ชมละคร

ในยุคเริ่มแรกของละครโทรทัศน์ การผลิตแผ่นเสียงเพลงนำละครเพื่อนำมาใช้ในละคร มีค่าใช้จ่ายที่สูง หากผู้อำนวยการผลิตละครคนใดไม่มีทุนทรัพย์ ก็มักจะใช้แผ่นเสียงของเพลงไทยสากลทั่วไปที่ได้รับความนิยม ซึ่งหาซื้อได้ง่ายและมีราคาที่น้อยกว่า

ผู้ช่วยศาสตราจารย์ ปณิตดา ธนสถิตย์ อธิการบดีสถาบันกันตนา เล่าว่า เพลงนำละครในสมัยละครสดยังไม่ได้รับการแต่งใหม่อย่างกว้างขวางเหมือนในสมัยปัจจุบัน แต่ละครจะหยิบยืมเพลงจากแผ่นเสียงที่มีเพลงที่เข้ากับละครมาเปิดเป็นเพลงนำละคร พร้อม ๆ กับขึ้นรายชื่อนักแสดง และผู้ผลิตละคร (ปณิตดา ธนสถิตย์, สัมภาษณ์, 28 มีนาคม 2559)

ในช่วงปี พ.ศ. 2530 เพลงไทยสากลทั่วไปถูกนำมาใช้เป็นเพลงนำละครอย่างกว้างขวาง ซึ่งมากกว่าการประพันธ์เพลงนำละครขึ้นใหม่ อธิติมา สังขพิทักษ์ ผู้อำนวยการผลิตละครโทรทัศน์ ได้เล่าถึงการการเลือกหยิบเพลงไทยสากลที่มีอยู่แล้วมาใช้ว่า การเลือกเพลงไทยสากลที่มีอยู่แล้วมาใช้เป็นเพลงนำละครค่อนข้างมีความสะดวก เพราะเพลงมีความหลากหลาย ทั้งเนื้อหา และอารมณ์ เพียงซื้อลิขสิทธิ์เพื่อขอนำมาใช้ ทำให้ประหยัดเวลาว่าการแต่งเพลงละครโทรทัศน์ขึ้นใหม่ นอกจากนี้ เพลงทั่วไปนั้นยังสามารถให้อารมณ์ และเนื้อหาที่ตรงกว่าเพลงละครที่แต่งขึ้นใหม่บางเพลง เนื่องจากนักแต่งเพลงมีจำนวนน้อย และการที่จะแต่งเพลงละครให้ตรงตามเนื้อหาและอารมณ์ของละครนั้นทำได้ยาก หากไม่อ่านเรื่องย่อหรือทำความเข้าใจกับฝ่ายผลิตละครให้ดี อีกเหตุผลของการเลือกเพลงไทยสากลทั่วไปมาใช้ คือ เพลงไทยสากลบางเพลงที่มีความนิยมอยู่ก่อนแล้วสามารถเป็นพื้นฐานความนิยมให้แก่ละครที่นำเพลงนั้นมาใช้เป็นเพลงนำของละครได้ นอกจากนี้ ละครที่ใช้เพลงไทยสากลประเภทนี้อาจได้รับความช่วยเหลือด้านการโปรโมทจากค่ายเพลง ผ่านรายการวิทยุ (อธิติมา สังขพิทักษ์, สัมภาษณ์ทางโทรศัพท์, 15 มีนาคม 2559)

“อย่างตอนนั้นทำเรื่องสกุลกา (2526) ก็เอาเพลงใจรัก ของสุชาติ ชวางกูร มาใส่ อันนี้ก็ฮิต แต่ตอนมันออกมายังไม่ฮิต แต่พอประกอบละครแล้ว ฮิตทันที” (ละลิตา ฉันทศาสตร์โกศล, สัมภาษณ์ , 18 มีนาคม 2559)

สุทธิพงษ์ วัฒนจัง (ชมพู พรุฑิตี) เล่าว่า การใช้เพลงไทยสากลทั่วไปที่อยู่ในตลาดมาเป็นเพลงละครมีมานานแล้ว ตั้งแต่มีการเข้ามาของค่ายเพลง ส่วนมากพบในเพลงแทนอารมณ์ของตัวละคร มากกว่าเพลงนำละคร ค่ายเพลงส่วนใหญ่ นำเพลงที่กำลังจะปล่อยออกสู่ตลาด และมีเนื้อหาเพลงที่ตรงกับเนื้อเรื่องละครมาเสนอให้ผู้อำนวยการผลิตละครนำไปใช้ หรืออีกกรณีหนึ่ง ผู้อำนวยการผลิตละครเป็นฝ่ายมาขอ หรือจ้างวานให้ค่ายเพลงทำเพลงแทนตัวละครให้ แต่ถึงอย่างไร หากเพลงไทยสากลทั่วไปที่อยู่ในตลาดมีความลงตัว และเหมาะสมกับละคร ก็ไม่เสียหายที่ละครจะนำเพลงไทยสากลทั่วไปมาใช้เป็นเพลงนำละคร (สุทธิพงษ์ วัฒนจัง, สัมภาษณ์, 30 มีนาคม 2559)

การนำเพลงไทยสากลทั่วไปมาใช้เป็นเพลงนำละครถึงแม้จะปรากฏอยู่ในทุกช่วงเวลา แต่ในปัจจุบัน แนวโน้มของการนำมาใช้นั้นมีลดลงจนแทบไม่ปรากฏ เนื่องจากระบบธุรกิจที่ผลักดันให้สถานีโทรทัศน์ และค่ายเพลงต้องแต่งเพลงละครโทรทัศน์ขึ้นใหม่ เพื่อการต่อยอดการขายเพลงละคร

2.2.2 เพลงละครผลิตซ้ำ (Remake)

การนำเพลงละครในอดีตกลับมาใช้ใหม่เมื่อมีการนำละครเรื่องเดิมกลับมาผลิตซ้ำ (Remake) เป็นสิ่งที่ปรากฏให้เห็นได้บ่อยครั้ง แต่ไม่ใช่เพลงละครของละครทุกเรื่องที่จะถูกนำกลับมาใช้ใหม่ เนื่องจากความเป็นธุรกิจที่ผู้ผลิตสามารถนำเพลงละครที่แต่งใหม่ไปต่อยอดเพื่อหาผลประโยชน์ได้ โดยเหตุผลของการนำเพลงละครกลับมาใช้ใหม่คือ

1. ประหยัดต้นทุนการผลิตเพลงละครโทรทัศน์และช่วยโปรโมทละคร ดังเช่น การเลือกใช้เพลงเก่าสำหรับละครผลิตซ้ำ (Remake) ของกันตนาในปัจจุบัน กันตนาจะเลือกเพลงที่คุ้นหูผู้ชมละครรุ่นเก่า และนำเพลงมาเรียบเรียงดนตรีใหม่เพื่อให้เข้ากับยุคสมัย โดยมีเหตุผลว่าเพลงเดิมมีส่วนช่วยในการโปรโมทละครให้เป็นที่กล่าวถึงได้ง่าย

2. เพลงละครเดิมเป็นที่นิยมและมีความลงตัวต่อละคร จนกลายเป็นภาพจำของผู้ชมว่าเพลงละครนี้ถูกสร้างมาเพื่อละครเรื่องนี้โดยเฉพาะ
3. ลดความเสี่ยงในการแต่งเพลงละครใหม่ที่อาจไม่มีดีเท่าเพลงเดิม

เพลงละครที่ถูกนำกลับมาใช้ใหม่ ส่วนมากผู้ชมสามารถพบได้ในละครย้อนยุค และละครที่มีเนื้อหาเกี่ยวกับอดีต เนื่องจากเพลงละครที่แต่งขึ้นเดิมเป็นเพลงที่เกิดขึ้นในช่วงเวลาเดียวกับบทประพันธ์หรือนิยายที่ถูกนำมาสร้างเป็นละคร ทำให้เพลงละครเดิมมีความเข้ากันกับละครทั้งเนื้อหาและดนตรี แต่ถึงอย่างไรเพลงต้องได้รับการปรับจังหวะ ทำนอง คำร้อง และวิธีการร้อง เพื่อให้เข้ากับค่านิยมของผู้ฟังและผู้ชมละครในปัจจุบัน แต่ผู้อำนวยการผลิตละครต้องพึงระวังความเสี่ยง เพราะเพลงละครบางเพลงมีช่วงอายุที่ห่างจากผู้ชมละครในปัจจุบันจนเกินไป ทำให้เพลงอาจไม่ตอบโจทย์ตลาดผู้ชมละครในปัจจุบัน

“ละครเรื่องต้องดี ละครดีเพราะเพลงมีน้อยกว่าเพลงดีเพราะละคร ละครดีมันประกอบด้วยองค์ประกอบที่เยี่ยมในหลาย ๆ อย่าง พอเอามารวมกันแล้วได้รรถรส คนดูแล้วสนุก เพลงละครเป็นตัวเสริม ที่จะช่วยความรู้สึกของคนดูระหว่างดูละคร เพลงจะประสบความสำเร็จ ต่อเมื่อละครประสบความสำเร็จ แล้วเพลงนั้นก็จะเป็นที่จดจำในความทรงจำอีกนาน แต่ถ้าละครไม่ประสบความสำเร็จ เพลงเพราะก็อาจจะไม่ถูกจดจำ เพราะคนไม่ดูละคร ไม่อยากติดตาม พอไม่ติดตามก็ไม่ได้ฟังเพลง เพลงมันก็ไม่ดีติดหู” (สุทธิพงษ์ วัฒนจัง, สัมภาษณ์, 30 มีนาคม 2559)

เพลงละครใดที่ได้รับความนิยมและถูกนำกลับมาใช้ซ้ำอยู่เป็นประจำ ในอนาคตเพลงดังกล่าวก็มีโอกาสสูงที่จะถูกนำกลับมาใช้ใหม่อยู่เรื่อย ๆ เนื่องจากความนิยมที่เพิ่มขึ้นทุกครั้งที่มีการนำกลับมาใช้ใหม่ แต่ในปัจจุบันมีการแต่งเพลงละครขึ้นใหม่สำหรับละครผลิตซ้ำ (Remake) หลายเรื่อง เนื่องจากผู้อำนวยการผลิตละครโทรทัศน์เห็นว่า ละครได้มีการเปลี่ยนบริบท หรือพลิกแพลงบทละคร ทำให้เพลงละครเดิมไม่ตรงตามเนื้อหาของละครอย่างที่ตั้งใจไว้ แต่ถ้าหากผู้อำนวยการผลิตละครได้เลือกเพลงละครเดิมมาใช้ เพลงอาจได้รับการเปลี่ยนดนตรี และนักร้อง เพื่อให้เข้ากับยุคสมัย นอกจากนี้ เพลงละครเดิมที่ได้รับการปรับแต่งยังสามารถดึงดูดผู้ชมละครได้หลากหลายช่วงอายุทั้งอดีตและปัจจุบันอีกด้วย (วิเชียร ตันติพิมลพันธ์, สัมภาษณ์ทางโทรศัพท์, 28 มีนาคม 2559)

ปัจจัยที่ทำให้เพลงละครถูกนำกลับมาใช้ใหม่

การนำเสนอบทเพลงจำเป็นต้องมีองค์ประกอบ คือ คีตกวีหรือผู้ประพันธ์ เนื้อร้องและผู้สร้างทำนอง บทเพลงหรือเนื้อหา นักร้องและนักดนตรี ผู้เรียบเรียงเสียงประสาน ผู้ควบคุมการบันทึกเสียง และห้องอัดเสียง กระบวนการผลิต ผู้เผยแพร่บทเพลง และผู้จัดจำหน่าย สื่อที่จะช่วยในการถ่ายทอดบทเพลงไปสู่ผู้ฟังหรือผู้รับสาร ซึ่งองค์ประกอบทั้งหมดต้องทำงานประสานกันอย่างมีประสิทธิภาพ เพื่อให้เกิดคุณลักษณะของเพลงที่ดี กล่าวคือ ความเหมาะสมของเนื้อเพลง จังหวะ การเรียบเรียงเสียงประสาน การเลือกใช้คำที่มีความหมายที่ดีซาบซึ้งกินใจผู้ฟัง นักร้อง นักดนตรีที่มีความสามารถถ่ายทอดความไพเราะของเพลง ทั้งหมดก่อให้เกิดความนิยม และก่อให้เกิดภาพจำที่ดีต่อเพลงต่อไป ซึ่งองค์ประกอบของเพลงที่ดีจำต้องมีคุณลักษณะ ดังนี้ (นิโลบล โควาพิทักษ์เทศ, 2535)

1. ท่วงทำนองต้องไพเราะเสนาะหู เป็นเพลงที่แต่งมาดีทั้งการบรรเลงเสียงประสาน จังหวะ เนื้อร้อง ทำนอง มีความลงตัวเหมาะสม
2. เนื้อหาของเพลงมีความหมายดี และเข้าถึงใจของผู้ฟัง
3. มีนักร้อง นักดนตรีที่ดี สามารถถ่ายทอดความไพเราะของเพลงนั้นออกมาสู่ผู้ฟัง
4. เพลงนั้นจะต้องให้อารมณ์ สามารถรับใช้สังคมหรือบุคคลได้ และทำให้ผู้ฟังเกิดอารมณ์คล้อยตามได้

เพลงละครที่ถูกนำกลับมาใช้ใหม่มักจะเป็นเพลงที่ง่ายต่อการฟัง ไม่ซับซ้อน ไม่ผูกมัดเพลงกับเวลา และสถานที่ใด ๆ สามารถใช้ได้ทุกยุคทุกสมัย ซึ่งการนำกลับมาใช้ใหม่มีส่วนสนับสนุนให้เพลงละครคงอยู่ต่อไป ยิ่งเพลงใดถูกนำกลับมาใช้ใหม่อย่างต่อเนื่อง เพลงละครนั้นจะได้รับการต่ออายุจากภาพจำของผู้ชม

เพลงละครที่ได้รับความนิยมในอดีต เมื่อนำกลับมาใช้ใหม่สามารถเรียกความสนใจของผู้ที่เคยชมละครเรื่องนี้ในอดีต และของผู้ชมในปัจจุบันไปพร้อม ๆ กัน เนื่องจากผู้ชมละครอาจอยากฟังเพลงที่ไม่เหมือนกับคนส่วนใหญ่ในสมัยเก่า แต่ก็ยังอยากที่จะชิมชั้บเพลงที่ได้รับความนิยมในอดีตไปพร้อม ๆ กัน ทำให้เพลงอาจมีการปรับแต่งตามยุคสมัยไปบ้าง แต่ถึงอย่างไรก็ยังคงความเป็นอดีตเอาไว้

นฤภัย อักษรมี (2556) ได้ทำการศึกษาและวิเคราะห์สังคมวัฒนธรรมผ่านเพลงผีไทยสมัยนิยม ของ มนัส ปิตีสานต์ ว่าทำไมเพลงละครโทรทัศน์เรื่อง ปอบผีฟ้า กระจื่อ และแม่นาคพระโขนง ซึ่งเป็นเพลงประกอบละครโทรทัศน์แนวสยองขวัญที่โด่งดัง จึงได้เกิดการผลิตซ้ำ (Remake) ในรูปแบบต่าง ๆ อย่างแพร่หลาย แม้ว่าเวลาจะผ่านมานานแล้วก็ตาม ผลคือปรากฏการณ์ของการผลิตซ้ำ (Remake) ในยุคปัจจุบันเป็นปรากฏการณ์ของ “วัฒนธรรมกระแสนิยม” (Pop Culture) ซึ่งเป็นการมองกระบวนการผลิตซ้ำของความเชื่อเกี่ยวกับการสร้างสรรค์งานศิลปะอย่างภาพยนตร์ และละครโทรทัศน์ที่ผ่านโลกของทุนนิยมที่ผลิตสินค้าออกมาให้ได้มากที่สุด เพื่อเข้าถึงทุกชนชั้นที่มีฐานะใกล้เคียงกัน นอกจากนี้ ยังมีการดัดแปลงเพลงตามกระแสนิยมของแต่ละยุคสมัย เพื่อตอบรับกระแสดนตรีที่เคลื่อนที่ไปข้างหน้าอย่างไม่หยุดนิ่ง ซึ่งนฤภัย อักษรมี ได้สรุปผลการวิจัยว่า กระบวนการสื่อสารทั้งหมดในเพลงละครโทรทัศน์ กระบวนการทางภาษานั้นสำคัญที่สุด และมีความชัดเจนที่สุด ภาษาเป็นการสร้างเอกลักษณ์เป็นที่น่าจดจำให้กับตัวเพลง เมื่อมีการพูดถึงละครโทรทัศน์เรื่องใด ๆ ขึ้นมา เสียงเพลงละครโทรทัศน์เรื่องนั้นตามความทรงจำของผู้เสพย์สื่อก็จะตามมาด้วย กลายเป็นความสัมพันธ์ของเอกลักษณ์ในเพลงและความเป็นที่นิยมของละครโทรทัศน์ แต่ผู้วิจัยมีความคิดเห็นที่แตกต่างออกไป จากการสัมภาษณ์นักแต่งเพลง รวมถึงมนัส ปิตีสานต์ ผู้วิจัยมีความเห็นว่า ภาษาไม่ใช่กระบวนการสื่อสารในเพลงละครโทรทัศน์ที่สำคัญที่สุด แต่เป็นทำนองที่เป็นกระบวนการสื่อสารในเพลงละครโทรทัศน์ที่สำคัญที่สุด

ทำนอง และคำร้องเป็นสิ่งที่อยู่คู่กันในเพลง แต่ทำนองนั้นสำหรับนักแต่งเพลงแล้ว ทำนองคือ สิ่งที่ต้องให้ความสำคัญเป็นอันดับหนึ่ง เนื่องจากทำนองคือเสียงที่เปรียบได้กับเสียงในธรรมชาติมนุษย์จะเลือกรับ และจำเสียงที่ไพเราะตามสัญชาตญาณ ดังนั้น เพลงละครจึงต้องมีทำนองที่ไพเราะสิ่งที่ตามมาจึงเป็นคำร้องที่เหมาะสม

“ทำนอง จังหวะขึ้นมาก่อน ดูว่าจุดประสงค์ละครเป็นอย่างไร ถ้าเราใช้ทำนองที่มันไม่เข้ากับละคร มันอาจจะไม่สุด เวลาแต่งเพลง ทำนองสำคัญที่สุด คำร้องหาง่าย ทำนองหายาก คำร้องต่อให้ไพเราะแค่ไหน ถ้าทำนองไม่ไพเราะก็ไม่เกิด โดยมากจะไม่ได้มีบท ไม่ได้เรื่องย่อ จะคุยกันมากกว่าว่าเนื้อหาเป็นอย่างไร ดีกว่าไปอ่าน” (มนัส ปิตีสานต์, สัมภาษณ์, 19 เมษายน 2559)

“ทำนองของมันเวลาที่แต่ง ฟังอ่านเรื่องย่อ หรืออ่านนิยายเลย อ่านแล้วที่จะเอาความรู้สึกที่รู้สึกกับเรื่องนี้มาเขียนเมโลดี้ (Melody) ก่อน เพราะเวลาเอาเมโลดี้ (Melody) ไปประกอบภาพ เมโลดี้ (Melody) ที่มันได้อารมณ์เดียวกับภาพ มันถึงจะได้อารมณ์ จะเข้าเป็นเนื้อเดียวกัน ฉะนั้นที่ต้องจับความรู้สึกของเรื่องก่อนว่า ถ้าเรานั่งดูละครเรื่องนี้ อารมณ์ของละครไปทิศทางไหน เมโลดี้ (Melody) ของเราต้องไปทิศทางเดียวกัน ฉะนั้นถามว่า มันมีความสำคัญไหม มีความสำคัญมาก เพราะตัวเมโลดี้ (Melody) ของเรา ถ้าเอาไปเปิดกับละครแล้ว แม้กระทั่งไม่มีเนื้อร้อง มันจะรู้สึกถึงความสวยงาม เมโลดี้ (Melody) เวลาเพลงประกอบกับละคร มันจะทำให้อารมณ์ของคนดูเหมือนเมโลดี้ (Melody) มัน hint มันเข้าใจง่ายกว่า มันเป็นภาษาสากล บางทีคนดูละคร ก็รู้สึกไม่เหมือนกัน บางทีนั่งดูละคร นั่งกันหลายคน ก็รู้สึกไม่เหมือนกัน แต่พอเพลงมา เพลงจะเป็นตัวกลางว่าคุณควรรู้สึกอย่างไร มันสะกดจิตให้คนดูที่ได้ยินเพลงเคลิบเคลิ้มคล้อยตาม เพลงมันก็ได้ทำหน้าที่ของมัน เพลงไม่ใช่อยู่เฉยๆตอนต้นอย่างเดียว ตอนนั้นคนยังไม่ได้ดูละคร มันสำคัญที่ตอนดูละครด้วย ถ้าเมโลดี้ (Melody) ไม่ได้ เนื้อหาได้ มันก็จะทำงานไม่ครบ ถ้าเมโลดี้ (Melody) ได้ แต่เนื้อไม่คม มันก็เหมือนเพลงที่แบบ ฟังดูเพราะดีนะ แต่เนื้อมันยังไม่ขี้” (สุทธิพงษ์ วัฒนจัง, สัมภาษณ์, 30 มีนาคม 2559)

ความเป็นที่นิยมของเพลงละครโทรทัศน์ถูกนำเสนอผ่านสื่อในโลกอุตสาหกรรม ซึ่งเป็นหนึ่งในสินค้าแปรรูปจากวัฒนธรรมที่ถูกผลิตซ้ำและเผยแพร่พร้อม ๆ กับการผลิตซ้ำของละครโทรทัศน์ (Remake) โดยผู้วิจัยได้ทำการวิเคราะห์ข้อมูลจากการสัมภาษณ์นักแต่งเพลงอาชีพ และผู้เกี่ยวข้องที่มีบทบาทต่อการสร้างสรรค์เพลงละครโทรทัศน์ไทย ผนวกกับข้อมูลของนฤภัย อักษรมี ผู้วิจัยจึงสรุปปัจจัยสำคัญที่ทำให้เพลงละครได้รับความนิยม และถูกนำกลับมาใช้ใหม่ ดังนี้

1. เพลงละครโทรทัศน์ที่ถูกสร้างขึ้นจากเรื่องเล่า ตำนาน พื้นฐานความเชื่อ เพลงพื้นบ้าน หรือเรื่องราวประวัติศาสตร์ ซึ่งนับว่าเป็นเรื่องที่ใกล้ตัวที่ผู้เสพย์สื่อ (ผู้ฟัง/ผู้ชมละคร) ค่อนข้างเป็นอย่างดี เพลงละครที่ทำการย่อเรื่องเล่าเหล่านี้ลงบนเนื้อหาของเพลงที่ไม่เกินสามนาที จึงเป็นสิ่งที่ง่ายต่อการเสพย์ของผู้ฟัง นอกจากนี้ เพลงละครในสมัยก่อนเป็นเพลงที่แต่งขึ้นจากนิยายที่นำมาสร้างเป็นละคร ซึ่งมีรากฐานความเป็นไทยอยู่ในตัวเอง เพลงจึงเป็นเสมือนสิ่งที่บรรจุความเป็นไทยเอาไว้ในตัวเอง ทำให้เพลงนั้นสามารถอยู่คู่กับสังคมไทยผ่านกาลเวลา เพลงละครนี้จึงเป็นเพลงที่ฟังก็ครั้ง ก็ยังสามารถทำให้ผู้ฟังหวนนึกถึงบรรยากาศของสังคมไทยที่

เป็นรากฐานชีวิตในอดีตของบรรพบุรุษ เช่น เพลงแม่เฒ่าพระโขนง ในท่อน “โอ ละเห่ โอละ หีก” ผู้ฟังต่างมีความคุ้นเคยกันดีจากวัฒนธรรมเพลงกล่อมเด็ก ทำให้ผู้เสพย์สื่อต่อบรรบต่อ เพลงได้โดยทั่วกัน

2. กระบวนการผลิตซ้ำในตัวหนังสือเองที่เป็นตัวกระตุ้นการผลิตซ้ำ (Remake) ในครั้งต่อ ๆ ไป ทำให้ลักษณะเด่น ๆ ในแต่ละเพลงถูกย้ำจนเป็นที่จดจำ
3. ละครโทรทัศน์ทั้งในอดีต และปัจจุบัน (โดยเฉพาะเพลงละครในอดีต การที่ละครในสมัยก่อน มีจำนวนตอนมาก ออกอากาศติดต่อกันเป็นเวลาหลายเดือน ถึงแม้จะออกอากาศตอนละไม่กี่ นาที ทำให้เพลงนำละครถูกใช้ในจำนวนครั้งที่มากกว่าละครในปัจจุบัน) ทุกเรื่องเริ่มต้นด้วย เพลงละคร เพลงจึงถูกเปิดซ้ำตามจำนวนตอนที่ละครออกอากาศ ซึ่งเปรียบเสมือนเป็นการย้ำ คัดย้ำทำ ทำให้ผู้เสพย์สื่อสามารถซึมซับเพลงละครโดยอาจไม่รู้ตัว แม้ว่าในแต่ละเวอร์ชัน (Version) ของละครผลิตซ้ำ (Remake) จะแตกต่างกัน และถึงแม้เพลงละครจะไม่ใช่งาน ของต้นฉบับ แต่โดยรวมความหมายของเพลงยังจับอยู่กับเนื้อเรื่องของละคร ดังนั้น การผลิต ซ้ำของละครโทรทัศน์ (Remake) ทำให้ภาพของตัวละคร และลักษณะเด่นต่าง ๆ ของ องค์ประกอบ เช่น เพลงละครโทรทัศน์ กลายเป็นเอกลักษณ์ที่ถูกจดจำในแต่ละประสบการณ์ ปัจเจกของผู้เสพย์สื่อ
4. กระบวนการทางภาษาในการเล่าเรื่อง การใช้ภาษาตรงไปตรงมาเพื่อบอกเล่าเรื่องราว เมื่อคน จดจำเพลง สิ่งแรกที่คนจะนึกถึงนอกจากทำนอง คือ คำร้องที่ทำให้ผู้เสพย์สื่อนึกถึงมโนภาพ ของละครที่เพลงได้มอบให้ การแต่งเพลงละครในอดีต นอกจากนักแต่งเพลงจะอ่านเรื่องย่อ และบทละครแล้ว นักแต่งเพลงบางคนยังอ่านนิยายเพื่อหาข้อมูลมาใช้ในการแต่งเพลง บาง คนได้หยิบยกภาษา ประโยค และคำกลอนจากนิยายมาใช้เป็นคำร้อง ส่งผลให้เพลงมีคำร้อง ที่สละสลวยจากภาษานิยายที่สละสลวย

“อีกอย่างคนทำเพลงสมัยก่อนจะอ่านนิยายนะ บางทีจะตัดตอนจากนิยายมาแต่งเพลงเอง ฉะนั้นเพลงส่วนใหญ่ที่แต่งขึ้นจะเอาประโยคจากนิยายมาแต่งมาขยาย บางเรื่องจะมีกลอน จะมีคำพูด ที่คมคาย” (ละลิตา ฉันทศาสตร์โกศล, สัมภาษณ์, 18 มีนาคม 2559)

5. ดนตรีและทำนองที่ติดหู เพลงละครมีการใช้ดนตรีที่เหมาะสมกับเนื้อหาของละคร ทำให้ผู้ชม ละครรู้สึกคล้อยตามอารมณ์ของละครได้ง่ายและลึกซึ้ง

6. ความเป็นเอกลักษณ์และความน่าจดจำของเพลงละครโทรทัศน์ ดังเช่นในกรณีเพลงของมนัส ปิติสานต์ เพลงละครทุกเพลงจะมีภาษาที่ง่าย ตรงไปตรงมา และมีการใช้เสียงประกอบ (Sound Effect) เพื่อเพิ่มความน่าสนใจให้แก่ผู้ฟัง จากกรณีตัวอย่างในงานวิจัยของนฤภัย เพลงละครจากبوبผีฟ้า กระสือ และแม่นาคพระโขนง ของมนัส ปิติสานต์ มีการใช้เสียงประกอบ (Sound Effect) เพื่อสร้างความน่ากลัวให้กับเพลง เป็นสัญญาณทางเสียงที่ถูกใช้เพื่อสื่อถึงผี
7. การทำให้เพลงละครให้เข้าใจง่ายเพื่อการเข้าถึง เช่น การใช้คำพูดลงในเพลง คำว่า “เลือด” ในเพลงปลอบผีฟ้า ของมนัส ปิติสานต์ เป็นการดึงจุดเด่นในตัวละครเอกของเรื่องลงมาสู่เพลง ด้วยคำพูดที่จำง่าย ทำให้ผู้เสพยาเสพติดยอมรับต่อเพลงได้โดยทั่วกัน
8. การที่เพลงถูกนำไปใช้ในสื่อรูปแบบอื่น เช่น โฆษณา
9. จำนวนของละคร และเพลงละครที่มีน้อยในอดีต ทำให้ง่ายต่อการเป็นภาพจำของผู้เสพยาเสพติด
10. ความทันสมัยของเพลงละครโทรทัศน์ ความทันสมัยของเพลงละครในขณะออกอากาศ จะเป็นตัวเชื่อมมาสู่ความนิยมในอนาคต เนื่องจากทันสมัยในอดีต คือล้ำสมัยในปัจจุบัน หากเพลงละครที่มีความทันสมัยในระดับสูง เพลงละครก็จะมีโอกาสที่จะยังได้รับความนิยมในปัจจุบัน
11. ความลงตัวของผู้ปัจจัย และความเข้ากันระหว่างเพลงละครกับละครโทรทัศน์

ด้วยปัจจัยทั้งหมดนี้ เพลงละครใดที่ครอบคลุมปัจจัยได้มาก ก็มีความเป็นไปได้ที่เพลงจะถูกนำกลับมาใช้ใหม่อย่างสม่ำเสมอ ทั้งนี้หากฝ่ายผลิตละครได้เปลี่ยนเนื้อหาของละคร เพิ่มตัวละคร หรือพลิกบทละครของละครที่ผลิตซ้ำ (Remake) การเลือกใช้เพลงละครเดิมที่มีอยู่แล้ว อาจไม่ใช่ทางเลือกที่เหมาะสม เพราะเพลงไม่สามารถที่จะให้เนื้อหาที่ครอบคลุมเนื้อหาของละครได้ ดังนั้น ในอนาคตคงต้องมีการศึกษา และสังเกตการณ์เพลงละครผลิตซ้ำ (Remake) ต่อไป

ส่วนที่ 2 ทิศทางของเพลงละครโทรทัศน์ในปัจจุบัน และแนวโน้มของเพลงละครโทรทัศน์ไทยในอนาคต

ทิศทางของเพลงละครโทรทัศน์ในปัจจุบัน และแนวโน้มของเพลงละครโทรทัศน์ไทยในอนาคต ผู้วิจัยจะนำเสนอข้อมูลใน 2 หัวข้อ ประกอบไปด้วย

1. ทิศทางของเพลงละครโทรทัศน์ในปัจจุบัน
2. แนวโน้มของเพลงละครโทรทัศน์ในอนาคต

1. ทิศทางของเพลงละครโทรทัศน์ในปัจจุบัน

ปัจจุบันสื่อสารมวลชนมีการขยายตัวในโทรทัศน์ระบบดิจิทัล ทำให้สถานีโทรทัศน์ต้องหารายการมาออกอากาศให้ครบตามผังรายการ ซึ่งละครโทรทัศน์ก็เป็นรายการความบันเทิงหนึ่งที่แต่ละสถานีโทรทัศน์ให้ความสำคัญ จำนวนของละครโทรทัศน์จึงมีเพิ่มมากขึ้นกว่าแต่ก่อน จากจุดนี้เองที่ทำให้เพลงละครโทรทัศน์มีจำนวนมากตามไปด้วย จนเกิดการแย่งชิงตลาดของเพลงละครโทรทัศน์ ผู้ผลิตเพลงละครจึงต้องสร้างความโดดเด่นให้แก่เพลงละครของตนให้ได้มากที่สุด ทำให้เพลงละครโทรทัศน์ยิ่งมีความใกล้เคียงกับเพลงไทยสากลทั่วไปมากขึ้นทุกที แต่ถึงอย่างไร จากการสัมภาษณ์ผู้ดูแลการผลิตเพลงละครโทรทัศน์ และนักแต่งเพลง ทุกท่านยังคงยืนยันว่าหน้าที่ของเพลงนำละครโทรทัศน์ยังคงเป็นการเล่าเรื่องของละคร แม้ว่าเพลงจะเป็นการเล่าอารมณ์ของตัวละคร แต่การเล่าอารมณ์ของตัวละครก็ยังยึดลำดับอารมณ์ตามเนื้อเรื่องของละคร

เพลงละครในปัจจุบันยังคงมีหน้าที่เหมือนกับสมัยก่อน แต่ได้เปลี่ยนการใช้ภาษา และดนตรีตามยุคสมัย แต่ถึงอย่างไรเพลงละครก็ยังคงมีหน้าที่เพื่อสนับสนุนละครไม่เปลี่ยนแปลง ซึ่งนับวันเพลงละครโทรทัศน์จะมีความนิยมต่อผู้ฟังมากขึ้นเรื่อย ๆ โดยมากกว่าเพลงไทยสากลทั่วไป เนื่องจากเพลงละครมีละครเป็นตัวช่วยในการเผยแพร่เพลงสู่ผู้ฟัง และถ้าหากละครได้รับความนิยม ละครก็จะช่วยส่งเสริมเพลงละครให้ได้รับความนิยมไปด้วย แต่ด้วยปัจจุบันที่เรตติ้ง (Rating) ถือเป็นเรื่องที่สำคัญต่อละคร และเพลงละครโทรทัศน์ การทำเพลงออกมาให้โดดเด่นไปพร้อม ๆ กับละครจึงเป็นสิ่งสำคัญ หากทั้ง 2 สิ่ง ไม่เดินไปในทิศทางเดียวกัน ความนิยมต่ออีกสิ่งก็จะเกิดขึ้นได้ยาก นอกจากนี้ ด้วยระบบธุรกิจที่เข้ามามีบทบาทต่อการสร้างสรรค์เพลงละครโทรทัศน์ เพลงละครโทรทัศน์จึงได้กลายเป็นเพลง

ตลาดมากขึ้นเรื่อย ๆ และมีจำนวนเพลงในละครต่อเรื่องมากขึ้น เพลงละครจึงไม่สามารถทำให้ผู้ฟังมีอารมณ์ร่วมไปกับละครได้มากเท่ากับเพลงละครในสมัยก่อน เพลงละครจึงกลายเป็นเพลงที่ผู้คนนำมาร้องเล่นทั่วไป มากกว่าที่จะเป็นเพลงที่ทำให้นึกถึงละคร

การที่เพลงละครและละครโทรทัศน์มีจำนวนมากขึ้นในปัจจุบัน ทำให้เพลงละครโทรทัศน์มีจำนวนมากขึ้นตามไปด้วย อาจส่งผลให้เนื้อหาของเพลงและแนวคิดมีความซ้ำซาก ขึ้นอยู่กับนักแต่งเพลงว่าสามารถที่จะสร้างสรรค์เพลงละครให้แตกต่างบนความเหมือนได้หรือไม่ ซึ่งไม่ใช่แค่เพลงละครโทรทัศน์เท่านั้น แต่รวมไปถึงเพลงไทยสากลทั่วไปด้วย โดยเพลงละครจะเป็นไปตามเนื้อหาและอารมณ์ของละคร เมื่อละครโทรทัศน์มีจำนวนมากขึ้นจนเกิดความซ้ำซาก เพลงละครก็จะเกิดความซ้ำซากไปด้วย แต่ถึงอย่างไร ในปัจจุบันที่สื่อมีการขยายตัว รวมถึงสื่อสังคมออนไลน์ (Social Media) ที่สามารถส่งสารเพลงนำละครออกไปได้อย่างรวดเร็วก่อนละครจะออกอากาศ ทำให้เพลงนำละครสามารถเป็นที่นิยมของผู้ฟังได้เร็วกว่าละครโทรทัศน์ อีกทั้งยังช่วยให้ละครโทรทัศน์ได้รับความนิยมตามเพลงนำละครได้อีกด้วย

2. แนวโน้มของเพลงละครโทรทัศน์ไทยในอนาคต

ในอนาคต ภาพของเพลงละครจะมีความเป็นอุตสาหกรรมมากยิ่งขึ้น โดยเพลงละครจะยิ่งมีเนื้อหาที่ซ้ำ ๆ กัน และคุณภาพอาจตกต่ำลง เพราะต้องผลิตผลงานแข่งกับเวลา เพลงละครจะกลายเป็นเพลงที่ยากต่อการนำกลับมาใช้ใหม่ ถึงแม้ว่าเพลงจะไพเราะแค่ไหนก็ตาม นอกจากนี้ เพลงละครในอดีตที่เป็นที่รู้จักจะยิ่งเลือนรางหายไปจากความทรงจำของผู้คน เนื่องด้วยคนรุ่นใหม่ที่เกิดไม่ทันเพลง และจำนวนของเพลงละครใหม่ ๆ ที่ล้นตลาด แต่ถึงอย่างไรการสร้างสรรค์เพลงละครโทรทัศน์ก็ยังคงตั้งอยู่บนฐานความนิยมของผู้เสพย์ โดยเพลงจะต้องสามารถเข้าถึงอารมณ์ของผู้ฟังได้ง่าย มีคำร้องและดนตรีที่ได้รับความนิยมตามสมัยนิยม (Popular and Mass) ทั้งนี้เพลงละครโทรทัศน์ยังคงมีเนื้อหาที่เกี่ยวข้องกับละครไม่มากนักน้อย ไม่ว่าเวลาจะผ่านไปนานเพียงใดก็ตาม แต่ในอนาคตกลุ่มผู้ชมละครอาจจะมีจำนวนน้อยลง ทำให้คนที่รู้จักเพลงละครน้อยลงตามไปด้วย เนื่องจากสื่อมีการขยายตัว ทำให้ทางเลือกความบันเทิงมีมากขึ้น สื่อละครจะต้องแข่งขันกับสื่อความบันเทิงรูปแบบอื่นมากขึ้น กล่าวคือ ในปัจจุบันผู้คนสามารถเลือกแหล่งข้อมูล รวมถึงข้อมูลที่

เฉพาะเจาะจงกับความต้องการของตนเองได้อย่างหลากหลาย เช่น ผู้ชมละครที่ชมละครผ่านสื่อสังคมออนไลน์สามารถเลือกรับชมเฉพาะเนื้อเรื่องของละครได้โดยไม่ต้องฟังเพลงละคร

“เพลงละครจะต้อง Based on pop และ Based on mass” (ปฏิเวธ อุทัยเฉลิม, สัมภาษณ์ , 6 เมษายน 2559)

นักแต่งเพลงและผู้อำนวยการผลิตละครส่วนหนึ่ง ได้พูดถึงแนวโน้มของเพลงละครในอนาคตว่า ในอนาคตการจัดตั้งแผนกเพลงละครในสถานีโทรทัศน์อาจจะมีเพิ่มขึ้น เพื่อหลีกเลี่ยงปัญหาลิขสิทธิ์การเผยแพร่ และเพื่อให้ง่ายต่อการต่อยอดกิจกรรมทางการค้าเกี่ยวกับเพลงละคร แต่การจัดตั้งแผนกเพลงละคร และการรวมลิขสิทธิ์จะมีลักษณะที่แตกต่างกันออกไป ดังเช่นสถานีโทรทัศน์สี กองทัพบกช่อง 7 ที่ต้องการรวมลิขสิทธิ์ของเพลงละครโทรทัศน์ตามสถานีโทรทัศน์ไทยทีวีสีช่อง 3 โดยซื้อขาดเพลงละครโทรทัศน์จากผู้ผลิตละครที่ทำเพลงละครมาพร้อมกับละคร

จากการสัมภาษณ์นักประพันธ์เพลงอาชีพ และผู้เกี่ยวข้องที่มีบทบาทต่อการสร้างสรรค์เพลงละครโทรทัศน์ไทย ผู้วิจัยได้สรุปทิศทางและแนวโน้มเกี่ยวกับตลาดของเพลงละครโทรทัศน์ไทยในอนาคตจากทัศนะต่าง ๆ ซึ่งสามารถแยกออกเป็น 2 ทิศทางที่ตรงข้ามกันตามความเห็นของกลุ่มบุคคลที่ให้ข้อมูล

1. ตลาดของเพลงละครโทรทัศน์จะเติบโตขึ้นมากกว่าตลาดเพลงไทยสากลทั่วไป เนื่องจากเพลงละครจะมีการสร้างสรรค์ใหม่อยู่ตลอดเวลาเพื่อนำมาใช้คู่กับละครโทรทัศน์

ขณะนี้เป็นเวลากว่า 60 ปี ที่คนไทยได้รู้จักกับละครโทรทัศน์ ดังนั้น ในอนาคตผู้ชมจะได้รับชมละครผลิตซ้ำ (Remake) มากขึ้น ดังนั้น เพลงละครที่โดดเด่นในอดีตจึงมีโอกาที่จะถูกนำกลับมาอะเรนจ์ (Arrange) ใหม่เพื่อใช้คู่กับละครโทรทัศน์ พร้อม ๆ กับเพลงละครที่ถูกสร้างสรรค์ขึ้นใหม่ โดยเพลงนำละครที่มีชื่อเพลงเป็นชื่อละคร หรือมีชื่อละครอยู่ในเนื้อเพลง เพลงจะสามารถอยู่ได้ยาวนาน ตราบที่ละครได้มีการนำกลับมาทำใหม่ (Remake) โดยเฉพาะเพลงละครในละครย้อนยุค (Period Drama) ที่มีดนตรีไทย ดนตรีและคำร้องของเพลงจะทำให้เพลงสามารถผูกกับละครได้อย่างเหนียวแน่นเป็นเวลานาน

“ละคร ณ วันนี้ที่ว่า ละครผลิตซ้ำ (Remake) มีถึง 50 % ของตลาดละคร ตอนที่เห็นแต่รายชื่อละครผลิตซ้ำ (Remake) เต็มไปหมด ผู้อำนวยการผลิตละครอาจจะเอาเพลงที่ตั้งในครั้งที่แล้ว มาทำใหม่ ฉะนั้นโอกาสที่เพลงเก่าจะถูกนำกลับมาใช้ก็มีสูง และแน่นอนผู้ผลิตเองก็อยากได้เพลงใหม่ด้วย เราคงจะได้เห็นเพลงฮิตจากละครมากขึ้น ตลาดเพลงที่เห็นในไม่กี่ปีที่ผ่านมา ก็ลดอัตราการเติบโตลง เราไม่ค่อยได้ยินเพลงฮิตใหม่ ๆ แล้ว อนาคตเราจะได้ยินเพลงฮิตจากละครมากขึ้น เพราะละครออกใหม่ เพลงก็ต้องแต่งใหม่ ๆ ออกมาเรื่อย ๆ” (อรุณชชา ภาณุพันธุ์, สัมภาษณ์, 23 มีนาคม 2559)

2. ตลาดของเพลงไทยสากลจะเติบโตขึ้นมากกว่าตลาดของเพลงละครโทรทัศน์ เนื่องจากสื่อที่มีความเปิดกว้างมากขึ้น ทำให้ผู้คนสามารถที่จะแต่งเพลงและเผยแพร่ได้อย่างอิสระ

เนื่องจากจำนวนของละครที่เพิ่มมากขึ้นในโทรทัศน์ระบบดิจิทัล แต่จำนวนของนักแต่งเพลงคุณภาพมีเท่าเดิม ทั้งนี้ภาพรวมของเพลงละครในอนาคตยังไม่สามารถสู้ภาพรวมของเพลงไทยสากลในตลาดได้ สืบเนื่องจากว่าสื่อมีจำนวนมากขึ้น ทุกคนสามารถแต่งเพลงของตน และเผยแพร่ออกสู่สาธารณะได้ง่าย แตกต่างจากเพลงละครที่ต้องแต่งคำร้องให้สอดคล้องกับเนื้อหาละคร ถึงแม้ละครจะมีจำนวนเพิ่มมากขึ้นตามสื่อที่มีมากขึ้น แต่จำนวนของผู้บริโภคมีจำนวนเท่าเดิม เพลงละครจึงไม่สามารถเป็นที่รู้จักในวงกว้างได้ ดังนั้น คุณภาพและจำนวนของเพลงละครจึงไม่สามารถสู้เพลงไทยสากลทั่วไปได้

นอกจากนี้ ละครโทรทัศน์ไทยในอีก 10 ปี ข้างหน้า ละครประวัติศาสตร์ และละครย้อนยุค (ละคร Period) อาจจะมีน้อยลง เนื่องจากเทคโนโลยีการถ่ายทำที่ก้าวหน้ามากขึ้น ผู้คนจึงอยากดูละครที่มีความตื่นตาตื่นใจมากกว่า จากจุดนี้จึงทำให้เพลงละครแบบไทย ๆ ลดน้อยลงตามไปด้วย (สุทธิพงษ์ วัฒนจัง, สัมภาษณ์, 30 มีนาคม 2559)

บทที่ 6

สรุป และอภิปรายผลการวิจัย

จากการศึกษาและวิเคราะห์ข้อมูล ผู้วิจัยได้ค้นพบพัฒนาการและอัตลักษณ์ของเพลงละครโทรทัศน์ไทยในช่วงปี พ.ศ. 2498-2558 และปัจจัยที่มีอิทธิพลต่อสุนทรียทัศน์ และการสร้างสรรค์เพลงละครโทรทัศน์ไทย ผู้วิจัยจึงสรุปผลการวิจัยดังนี้

สรุปผลการวิจัย

พัฒนาการ และอัตลักษณ์ของเพลงละครโทรทัศน์ไทยในช่วงปี พ.ศ. 2498-2558

ตั้งแต่ในอดีต คนไทยใช้เพลงและดนตรีเป็นส่วนหนึ่งของงานรื่นเริง งานประเพณี และพิธีกรรมต่าง ๆ เพลงจึงเป็นองค์ประกอบของวัฒนธรรมความบันเทิงของไทยมาตั้งแต่โบราณ จนเมื่อปี พ.ศ. 2498 คนไทยได้รู้จักกับละครโทรทัศน์อย่างเป็นทางการ และสิ่งที่มาพร้อมกับละครโทรทัศน์คือ เพลงนำละครโทรทัศน์ ซึ่งได้รับความนิยมเพิ่มขึ้นเรื่อย ๆ อย่างต่อเนื่อง จนปัจจุบันเมื่อความเป็นอุตสาหกรรมและความเป็นธุรกิจได้เข้ามามีบทบาทต่อการสร้างสรรค์เพลงละครโทรทัศน์ เพลงละครโทรทัศน์จึงได้กลายเป็นตลาดเพลงไทยสากลอีกแห่งหนึ่ง แต่ถึงอย่างไรเพลงนำละครโทรทัศน์ไม่ว่าจะผ่านไปกี่ปี เพลงยังคงเป็นการสรุปเรื่องราว และไม่หนีไปจากเนื้อหาของละคร โดยเพลงละครยังคงเป็นเพลงที่สนับสนุนละครโทรทัศน์ไม่มากนักน้อย ทั้งนี้แนวดนตรีของเพลงนำละครได้เปลี่ยนไปตามความนิยมของผู้ฟังในแต่ละยุคสมัย กล่าวได้ว่า เพลงนำละครมีดนตรีที่เป็นสมัยนิยมตามช่วงเวลาของการออกอากาศละครแต่ละเรื่อง

ยุคที่ 1 ยุคบุกเบิกละครโทรทัศน์และเพลงละครโทรทัศน์ไทย พ.ศ. 2498-2509

การกำเนิดขึ้นของเพลงนำละครยังคงเป็นที่ถกเถียงกันอยู่ในวงกว้างใน 2 ประเด็น ได้แก่ ประเด็นที่ 1 ช่วงเวลาการกำเนิดของเพลงละครโทรทัศน์ไทย และประเด็นที่ 2 ประเด็นการบรรเลง

ดนตรีสด และการเปิดแผ่นเสียงเพื่อใช้เป็นเพลงละครโทรทัศน์ แต่ถึงอย่างไรเพลงนำละครโทรทัศน์ในยุคนี้ยังไม่ได้ได้รับความนิยมเท่ากับเพลงที่นักแสดงร้องระหว่างแสดงละครสด นอกจากนี้ ด้วยค่าใช้จ่ายที่สูงในการผลิตแผ่นเสียง จึงทำให้เพลงนำละครโทรทัศน์ยังไม่ได้ได้รับความสำคัญจากผู้อำนวยการผลิตละครอย่างแพร่หลาย

ยุคที่ 2 ยุคแผ่นเสียงและภาพยนตร์โทรทัศน์ไทย พ.ศ. 2510 – 2519

เพลงนำละครโทรทัศน์เริ่มเป็นที่นิยมมากขึ้น โดยเพลงต้องนำเสนอใจความสำคัญของละครผ่านคำร้อง ซึ่งถึงแม้ว่าจะมีการเล่าถึงอารมณ์ของตัวละครบ้างในบางเพลง แต่ในทุก ๆ เพลงต้องมีการเล่าเรื่องย่อของละครเป็นหลัก และมีการใส่ชื่อละครลงไปคำร้อง เพื่อการเป็นเพลงนำละครโทรทัศน์ที่สมบูรณ์

ยุคที่ 3 ยุคเทปคาสเซ็ทและจุดเริ่มต้นของธุรกิจเพลงละครโทรทัศน์ไทย พ.ศ. 2520-2529

เพลงนำละครโทรทัศน์ของสถานีโทรทัศน์ไทยทีวีสีช่อง 3 ได้เริ่มเปลี่ยนจากการเล่าเรื่องมาสู่การเล่าบรรยากาศของละคร เนื่องจากความถนัด และแนวทางการประพันธ์เพลงของวิรัช อยู่ถาวร ผู้เป็นผู้ดูแลเพลงนำละครโทรทัศน์ของสถานี อีกทั้งในปี พ.ศ. 2523 ยังได้เกิดปรากฏการณ์การรวมเทปเพลงละครโทรทัศน์เป็นครั้งแรกในประเทศไทย โดยมนัส ปิติสานต์ ในราคาม้วนละ 35 บาท

ยุคที่ 4 ยุคค่ายเพลงและอุตสาหกรรมเพลงละครโทรทัศน์ พ.ศ. 2530-2539

ค่ายเพลงและนักแต่งเพลงประจำค่ายได้เริ่มเข้ามามีบทบาทในการประพันธ์เพลงนำละครโทรทัศน์ จนในปลายยุคที่อุตสาหกรรมเพลงละครขยายตัว ค่ายเพลงจึงได้เริ่มกำหนดให้เพลงละครโทรทัศน์มีเนื้อหาที่เป็นกลาง ไม่เจาะจงถึงเนื้อหาของละคร และไม่มีการบรรจุชื่อละครลงไปคำร้อง เนื่องจากค่ายเพลงต้องการต่อยอดการขายเพลงละครในฐานะเพลงไทยสากลทั่วไป นอกจากนี้ ในยุคนี้ผู้อำนวยการผลิตละครยังนิยมนำเพลงไทยสากลที่ได้รับความนิยมอยู่ก่อนแล้วมาใช้เป็นเพลงนำ

ละคร เนื่องจากความสะดวกในการเลือกนำมาใช้ อีกทั้งฐานความนิยมของเพลงยังมีส่วนช่วยเพิ่มความนิยมของละครได้

ยุคที่ 5 ยุคเพลงละครโทรทัศน์เพื่อตลาดในวงกว้าง พ.ศ. 2540-2549

เพลงนำละครที่เล่าอารมณ์ของละครมีจำนวนที่เพิ่มขึ้น พร้อม ๆ กับแนวดนตรีที่เปลี่ยนแปลงไปตามความนิยมของผู้ฟังแต่ละยุคสมัย แต่ถึงอย่างไรเพลงนำละครโทรทัศน์ของสถานีโทรทัศน์สี กองทัพบกช่อง 7 ยังคงมีเพลงที่เล่าเรื่องของละครเป็นหลักอยู่จำนวนมาก ถึงแม้ในบางเพลงจะเป็นเพลงที่มีการเล่าแบบผสมผสานระหว่างการเล่าเรื่อง การเล่าบรรยากาศ และการเล่าอารมณ์ของตัวละครก็ตาม

ยุคที่ 6 ยุคธุรกิจเพลงละครโทรทัศน์ของสถานีโทรทัศน์ พ.ศ. 2550-2558

เพลงนำละครได้กลายเป็นอุตสาหกรรมเพลงขนาดใหญ่ และมีการแบ่งแยกประเภทของเพลงนำละครอย่างชัดเจน ได้แก่ เพลงนำละครที่เอื้อต่อละคร และเพลงนำละครเพื่อการค้า แต่เนื่องจากการขยายตัวที่รวดเร็วผนวกกับการเข้ามาของละครโทรทัศน์ในระบบดิจิทัล เพลงละครโทรทัศน์จึงหันต่อการเสพยา และเกิดการวนซ้ำของเนื้อหาอย่างรวดเร็วด้วยเช่นกัน

สรุปพัฒนาการเพลงละครโทรทัศน์ พ.ศ. 2498-2558

เพลงละครโทรทัศน์อยู่คู่กับละครโทรทัศน์ ในฐานะตัวช่วยสนับสนุน และเติมเต็มอารมณ์ให้แก่ผู้ชมละคร โดยเพลงละครโทรทัศน์ได้พัฒนาการเล่าเรื่องของละครโทรทัศน์ มาสู่การเล่าอารมณ์ของตัวละคร ถึงแม้ในปัจจุบันอุตสาหกรรมเพลงละครได้เติบโตขึ้นเป็นอย่างมาก ทั้งความหลากหลายในเนื้อหาตามความหลากหลายของละครโทรทัศน์ และการต่อยอดทางธุรกิจเพลงละคร เพลงละครโทรทัศน์จึงได้รับความสำคัญจากผู้ผลิตละครเป็นอย่างมาก จนสถานีโทรทัศน์บางแห่งได้จัดตั้งแผนกผลิตเพลงละครขึ้นมา เพื่อรวบให้เพลงละครและละครโทรทัศน์เป็นลิขสิทธิ์ที่อยู่คู่กัน

ปัจจัยที่มีอิทธิพลต่อสุนทรียทัศน์ และการสร้างสรรค์เพลงละครโทรทัศน์ไทย

ปัจจัยที่มีอิทธิพลต่อสุนทรียทัศน์ และการสร้างสรรค์เพลงละครโทรทัศน์ไทย สามารถแบ่งออกได้เป็นหลายปัจจัย ซึ่งทุกปัจจัยล้วนมีความเกี่ยวข้องกัน และส่งผลต่อการสร้างสรรค์เพลงละครโทรทัศน์ซึ่งกันและกัน

1. ปัจจัยภายในที่มีอิทธิพลต่อสุนทรียทัศน์ และการสร้างสรรค์เพลงละครโทรทัศน์ไทย
 - 1.1. เนื้อหาของละครโทรทัศน์ เป็นปัจจัยที่กำหนดทิศทางของเพลงละครโทรทัศน์โดยตรง ทั้งคำร้องและแนวดนตรี เนื่องจากเนื้อหาของละครที่แตกต่างกันย่อมส่งผลต่อเพลงละครที่แตกต่างกัน ดังนั้น ละครแต่ละเรื่องจึงมีเพลงละครเฉพาะของตนที่มีเนื้อหาแตกต่างกันออกไป
 - 1.2. ผู้ผลิต คือผู้ที่มีอิทธิพลต่อสุนทรียทัศน์ และการสร้างสรรค์เพลงละครโทรทัศน์ไทยเป็นอย่างมาก เพราะผู้ผลิตคือผู้กำหนดเนื้อหาของละครโทรทัศน์ (ผู้อำนวยการผลิตละคร) และเป็นผู้ที่สร้างสรรค์เพลงละครโทรทัศน์ (นักแต่งเพลงและค่ายเพลง) นอกจากนี้ยังมีนักร้องที่ทำหน้าที่เป็นผู้ส่งสารเพลงละครมาสู่ผู้ชมละคร ซึ่งในบางครั้ง นักร้องเป็นปัจจัยที่ทำให้ผู้อำนวยการผลิตละครตัดสินใจเลือกนักแต่งเพลง หรือค่ายเพลงในการแต่งเพลงละครโทรทัศน์ เนื่องจากผู้อำนวยการผลิตละครมีความชื่นชอบในตัวนักร้องเป็นการส่วนตัว
2. ปัจจัยภายนอกที่มีอิทธิพลต่อสุนทรียทัศน์ และการสร้างสรรค์เพลงละครโทรทัศน์ไทย
 - 2.1. ธุรกิจ ผลประโยชน์ และลิขสิทธิ์ของเพลงละครโทรทัศน์ เป็นปัจจัยภายนอกที่มีอิทธิพลต่อสุนทรียทัศน์ และการสร้างสรรค์เพลงละครโทรทัศน์ไทยในทางอ้อม เนื่องจากลิขสิทธิ์เป็นสิ่งที่กำหนดผลประโยชน์ที่ได้รับจากเพลงละครโทรทัศน์ ลิขสิทธิ์จึงทำให้ผู้มีส่วนได้ส่วนเสียในเพลงละครโทรทัศน์เข้ามาแย่งชิงเพื่อเป็นเจ้าของเพลง ทำให้เพลงละครโทรทัศน์ถูกแย่งชิงการเป็นเจ้าของจากบุคคลหลายฝ่าย (ค่ายเพลงและสถานีโทรทัศน์) การสร้างสรรค์เพลงละครโทรทัศน์จึงเปลี่ยนทิศทางไปตามผู้ถือครองสิทธิ์
 - 2.2. เพลงไทยสากลทั่วไปที่ได้รับความนิยม (เพลงฮิต) และเพลงละครผลิตซ้ำ (Remake) เป็นปัจจัยภายนอกที่มีอิทธิพลต่อสุนทรียทัศน์ และการสร้างสรรค์เพลงละครโทรทัศน์ไทย เนื่องจากการนำเพลงเหล่านี้มาใช้เป็นเพลงนำละคร ส่งผลทำให้เพลงละครโทรทัศน์ไทยไม่ได้รับการสร้างสรรค์ชิ้นใหม่ ทั้งนี้การใช้เพลงเหล่านี้เป็นเพลงนำละครโทรทัศน์ไม่ใช่

ข้อเสียแต่อย่างใด หากเพลงที่นำมาใช้เป็นเพลงที่เข้ากับเนื้อหาของละคร และสามารถทำให้ผู้ชมละครมีอารมณ์ร่วมไปกับละครได้

การวิเคราะห์เพลงนำละครโทรทัศน์

จากการวิเคราะห์เพลงโทรทัศน์ในช่วงระหว่างปี พ.ศ. 2498-2558 เพลงนำละครโทรทัศน์มีพัฒนาการใน 3 ประเด็น ได้แก่

1. ภาษาและคำร้อง

ในยุคเริ่มแรก เพลงนำละครโทรทัศน์มีการใช้ภาษาที่สละสลวย และยังนิยมใช้การเปรียบเทียบระหว่างตัวละครกับสิ่งต่าง ๆ เช่น ดอกไม้ ท้องฟ้า ลำธาร ฯลฯ โดยเฉพาะเพลงที่มีแนวเรื่องย้อนยุค อิงประวัติศาสตร์ และละครจักร ๆ วงศ์ ๆ จากเพลงที่ใช้ภาษาที่สละสลวยกว่าภาษาที่ใช้สื่อสารทั่วไป พัฒนาสู่การใช้ภาษาพูดและคำศัพท์ง่าย ๆ ตามลำดับเวลา เพื่อให้ผู้ฟังสามารถรับรู้เนื้อหาของเพลงได้ง่ายยิ่งขึ้น

2. ดนตรี

เพลงละครมีพัฒนาการดนตรีตามสมัยนิยม ณ ขณะละครเรื่องนั้น ๆ ออกอากาศ โดยทั่วไป เพลงนำละครจะใช้ดนตรีที่ไม่ซ้ำและไม่เร็วมาก แต่เมื่อเพลงละครโทรทัศน์เดินทางเข้าสู่ยุคที่ 4 (พ.ศ. 2530 – 2539) เพลงนำละครเริ่มที่จะนำดนตรี และการร้องแนวใหม่ ๆ เข้ามาใช้เป็นเพลงนำละคร เช่น แร็ป ทั้งนี้แนวดนตรีจะสอดคล้องกับแนวเรื่องของละครด้วย เช่น ย้อนยุคกับดนตรีไทย แต่ถึงอย่างไรเพลงนำละครจะเป็นเพลงที่อิงความนิยมของกลุ่มผู้รับสารในยุคขณะนั้นเป็นหลัก ตามตัวอย่างเพลงละครย้อนยุค ถึงแม้ดนตรีจะเป็นดนตรีไทย แต่การบรรเลงก็จะเป็นแบบที่คนในยุคปัจจุบันสามารถฟังได้ตามสมัย

3. ประเภทของการเล่าในเพลงละครโทรทัศน์

เพลงนำละครแบ่งประเภทของการเล่าออกเป็น 4 ประเภท ได้แก่

1. เพลงนำละครที่เล่าเรื่องของละคร

2. เพลงนำละครที่เล่าแก่นเรื่องละคร
3. เพลงนำละครที่เล่าบรรยากาศละคร
4. เพลงนำละครที่กล่าวถึงตัวละคร
 - 4.1. เพลงนำละครที่เล่าถึงตัวละคร
 - 4.2. เพลงนำละครที่เล่าอารมณ์ของตัวละคร
 - 4.2.1. เพลงนำละครที่เล่าอารมณ์ของตัวละครแบบกลาง ๆ
 - 4.2.2. เพลงนำละครที่เล่าอารมณ์ของตัวละครแบบอิงอารมณ์ของละคร

ในทุกช่วงเวลา เพลงนำละครจะมีการใช้การเล่าทั้ง 4 ประเภทนี้ แต่ในปริมาณที่แตกต่างกันออกไป ขึ้นอยู่กับความนิยมเพลงในแต่ละช่วงเวลา ความถนัดของผู้ประพันธ์เพลง และเนื้อหาของละครว่ามีเนื้อเรื่อง แก่นเรื่อง บรรยากาศ หรือบทบาทของตัวละครเป็นจุดเด่น อีกทั้งเพลงนำละคร 1 เพลง จะมีการผสมผสานการเล่าทั้ง 4 แบบไว้ด้วยกัน แต่มีสัดส่วนที่แตกต่างกันออกไป โดยในยุคที่ 1 (พ.ศ. 2498-2509) และยุคที่ 2 (พ.ศ. 2510-2519) เพลงนำละครจะเป็นเพลงที่เล่าเรื่องของละครเป็นหลัก ในยุคที่ 3 (พ.ศ. 2520-2529) เพลงนำละครจะเป็นเพลงที่เล่าแก่นเรื่อง และบรรยากาศของละครเป็นหลัก โดยมีการผสมผสานการเล่าเรื่องและอารมณ์ของตัวละครในบางเพลง ในยุคที่ 4 (2530-2539) เพลงนำละครเริ่มมีเนื้อหาที่ไม่เจาะจงถึงละคร และเริ่มกลายเป็นเพลงไทยสากลทั่วไปมากขึ้น ยุคที่ 5 (2540-2549) เพลงนำละครโทรทัศน์เป็นเพลงที่ถ่ายทอดอารมณ์ของตัวละครเป็นส่วนใหญ่ แต่ยังเป็นอารมณ์ที่เจาะจงอยู่กับละคร ในยุคที่ 6 (2550-2558) เพลงนำละครโทรทัศน์กลายเป็นเพลงไทยสากลอย่างสมบูรณ์ โดยเล่าอารมณ์ของตัวละครเป็นหลัก แต่เพลงนำละครโทรทัศน์ของละครจักรวาล และละครโทรทัศน์ที่มีความโดดเด่นในเนื้อเรื่อง เพลงนำละครจะเป็นเพลงที่เล่าเนื้อเรื่องของละคร

อภิปรายผลการวิจัย

เพลงนำละครโทรทัศน์มีการพัฒนาตามความนิยมของการประพันธ์ และความนิยมการเสพสื่อบันเทิง โดยเพลงนำละครโทรทัศน์จะยังคงเป็นเพลงที่เชื่อมโยงกับละครไม่มากนักน้อย ทั้งนี้สถานีโทรทัศน์มีความเกี่ยวข้องกับพัฒนาการของเพลงละคร ในฐานะผู้ผลิต ซึ่งความแตกต่างที่เห็นได้

อย่างชัดเจน คือ สถานีโทรทัศน์ไทยทีวีสีช่อง 3 และสถานีโทรทัศน์สีกองทัพบกช่อง 7 เนื่องจากทั้ง 2 สถานีนี้มีผู้อำนวยการผลิตละครและนโยบายในการผลิตเพลงนำละครโทรทัศน์ที่แตกต่างกัน แต่ถึงอย่างไร เพลงนำละครโทรทัศน์จะมีรูปแบบเฉพาะของแต่ละผู้อำนวยการผลิตละคร หรือบริษัทผลิตละครด้วย เช่น กันตนา และดีต้า จะมีเพลงละครที่สรุปเนื้อเรื่องของละครเป็นหลัก ซึ่งสำหรับเพลงละครโทรทัศน์แล้ว การวางเนื้อเพลง หรือคำร้องที่เหมาะสม มีความเชื่อมโยงกับเนื้อหาของละครเป็นสิ่งสำคัญ อีกทั้งธุรกิจและการตลาดได้เข้ามามีบทบาทต่อการสร้างสรรค์เพลงละครโทรทัศน์ ทำให้ผู้ประพันธ์เพลงต้องคำนึงถึงกลุ่มเป้าหมายของเพลงที่นอกเหนือจากกลุ่มผู้ชมละครโทรทัศน์ เพื่อการต่อยอดทางการค้า โดยจากการสัมภาษณ์นักประพันธ์เพลงอาชีพ ทุกคนล้วนเป็นนักประพันธ์ที่แต่งทำนองก่อนคำร้องเป็นส่วนใหญ่ ด้วยเหตุผลที่ว่าทำนองของเพลงมีความสำคัญต่อการจดจำตามธรรมชาติของมนุษย์ที่จะจดจำเสียงที่ไพเราะเป็นหลัก

จากผลการวิจัย ละครโทรทัศน์เป็นตัวช่วยให้เพลงละครได้รับความนิยม แต่ในทางกลับกัน เพลงนำละครโทรทัศน์ก็เป็นตัวช่วยสนับสนุนละครให้ได้รับความนิยมมากขึ้นเช่นกัน ทั้งนี้จากการสัมภาษณ์นักประพันธ์เพลงอาชีพ และผู้เกี่ยวข้องที่มีบทบาทต่อการสร้างสรรค์เพลงละครโทรทัศน์ไทย ผู้ให้สัมภาษณ์หลายคนมองว่า ถึงแม้ทั้ง 2 สิ่งจะเกี่ยวพันกัน แต่ละครโทรทัศน์ก็ถือเป็นสิ่งที่สำคัญมากกว่าเพลง เนื่องจากความนิยมในละครโทรทัศน์เป็นตัวช่วยให้เพลงนำละครโทรทัศน์ได้รับความนิยม อีกทั้งเพลงนำละครยังใช้สื่อละครในการโปรโมทเพลง ซึ่งผู้วิจัยเห็นว่าเป็นความจริงเพียงส่วนเดียวเท่านั้น เพราะทั้ง 2 สิ่งเป็นตัวช่วยเกี่ยวพันซึ่งกันและกัน อีกทั้งการมองว่าสิ่งใดสำคัญกว่าเป็นการกรอบคุณค่าของงานศิลปะ นอกจากนี้ ในปัจจุบันอุตสาหกรรมเพลงละครได้เปลี่ยนแปลงไปจากอดีตเป็นอย่างมาก เพลงนำละครสามารถโปรโมทตัวเองผ่านสื่อได้หลายช่องทาง ทำให้เพลงละครเพิ่มโอกาสในการโปรโมทละครโทรทัศน์ได้มากยิ่งขึ้น

ผลการวิจัยครั้งนี้ ผู้วิจัยสามารถนำไปเชื่อมโยงกับการศึกษาของมณฑานติ อีรนนันทวัฒน์ (2544) เรื่อง “หน้าที่และอัตลักษณ์ของเพลงละครโทรทัศน์” และการศึกษาของวรวรรณวิมล สุจุฎิกุล (2556) เรื่อง “หน้าที่เชิงสุนทรียะและแนวทางการสร้างสรรค์เพลงประกอบละครยอดเยี่ยมรางวัลนาฏราช” ในประเด็นของการนำเสนอดนตรี และประเภทของการเล่าในเพลงนำละคร โดยเพลงละครโทรทัศน์จะมีหน้าที่และบทบาทสำคัญในการสื่อความหมายถึงเนื้อหาและเรื่องราวที่เกิดขึ้นในละครโทรทัศน์ และเป็นส่วนเสริมในการเข้าถึงอารมณ์และความรู้สึกของตัวละคร และเหตุการณ์เรื่องราวใน

ละครได้ง่ายยิ่งขึ้น แต่การศึกษาของมนทกานติจะศึกษาเพลงประกอบละครทั้งเพลงนำ เพลงแทรก และเพลงท้ายละคร ในปี พ.ศ. 2542 และการศึกษาของของวรวรรณวิมล จะศึกษาเพลงละครภายในปี พ.ศ. 2553-2556 เท่านั้น แต่ในงานวิจัยของมนทกานติ ได้กล่าวถึงอัตลักษณ์ของเพลงละครโทรทัศน์ ที่มีคุณสมบัติโดดเด่นไม่เหมือนกับคุณสมบัติเฉพาะตัวของเพลงไทยสากลอื่น ๆ นั่นคือ เพลงละครโทรทัศน์สามารถที่จะเชื่อมโยงกับละครโทรทัศน์เรื่องนั้น ๆ ในลักษณะของการฟังเพลงแล้วนึกถึงละคร ไม่ว่าจะกาลเวลาจะผ่านไปนานเท่าไรก็ตาม ถือเป็นคุณสมบัติเฉพาะตัวที่คงอยู่อย่างต่อเนื่อง โดยมนทกานติได้ยกตัวอย่างเพลง “เต็มใจให้กัน” จากละครเรื่อง “พริกขี้หนูกับหมูแฮม” (มนทกานติ ธีรนนท์วัฒน์, 2554: 191-192) ซึ่งผู้วิจัยคิดว่าที่มนทกานติกล่าวมานั้น เป็นเพียงอัตลักษณ์เฉพาะ เพลงละครโทรทัศน์บางเพลงเท่านั้น โดยในงานวิจัยเรื่อง “พัฒนาการของเพลงละครโทรทัศน์” ผู้วิจัยได้เรียกเพลงลักษณะนี้ว่า “เพลงที่มีอายุยืนยาว” หรือ “เพลงที่ถูกนำกลับมาใช้ใหม่” เพลงละครโทรทัศน์เพลงอื่น ๆ โดยเฉพาะเพลงในยุคปัจจุบันที่มีเนื้อหาของเพลงเจาะจงกับเนื้อหาของละครน้อยลง ทำให้เพลงมีเนื้อหาเหมือนเพลงไทยสากลทั่วไปมากขึ้น และไม่สามารถเชื่อมโยงกับละครโทรทัศน์ได้เหมือนกับในอดีต ผู้ฟังไม่สามารถนึกถึงละครขณะฟังเพลง อีกทั้งยังไม่สามารถจดจำเพลงเหล่านี้ในฐานะเพลงละครโทรทัศน์

นอกจากนี้ ผลการวิจัยครั้งนี้ยังสอดคล้องกับการศึกษาของจิตติณี ธรรมพักตร์กุล (2540) เรื่อง “กระบวนการซื้อเทปเพลงละครโทรทัศน์” ในประเด็นเกี่ยวกับหน้าที่ในการเล่าเรื่องละครของ เพลงละครโทรทัศน์ ซึ่งเพลงจะมีความเป็นอุตสาหกรรมมากขึ้น โดยการใช้ละครเป็นสื่อประชาสัมพันธ์ นอกจากนี้ เพลงละครโทรทัศน์ยังมีปัจจัยเกี่ยวกับผู้บริโภคซึ่งมีส่วนในการกำหนดทิศทางของเพลงอีกด้วย อีกทั้งในงานวิจัยของจิตติณี ยังมีข้อมูลของการแต่งเพลงละครโทรทัศน์ของ ค่ายเพลง และข้อมูลของเพลงละครโทรทัศน์ที่ใช้ต่อยอดทางธุรกิจที่เป็นที่นิยมของผู้ฟัง ซึ่งสามารถนำมาเชื่อมโยงกับผลการวิจัยครั้งนี้เกี่ยวกับการต่อยอดทางธุรกิจของเพลงละครโทรทัศน์ได้ เนื่องจากผู้วิจัยพบว่า ในปัจจุบัน เพลงละครโทรทัศน์นอกจากจะทำหน้าที่สนับสนุนละครแล้ว ยังต้องทำหน้าที่ในการขายตัวเองให้เหมือนกับเพลงทั่วไปอีกด้วย (มนต์ชีพ ศิวะสินางกูร, สัมภาษณ์, 21 เมษายน 2559)

ในงานวิจัยของนิโลบล โควาพิทักษ์เทศ (2535) เรื่อง “การวิเคราะห์เพลงไทยสมัยนิยมตาม ทรรศนะของสุนทรียศาสตร์ยุคหลังสมัยใหม่” มีการกล่าวถึงลักษณะของเพลงนำละครโทรทัศน์ในช่วง

ปี พ.ศ. 2498-2512 ว่าเป็นเพียงเพลงสั้น ๆ และมีอยู่เพลงเดียว จนกระทั่งปี พ.ศ. 2513 จึงมีเพลงละครที่มีคำร้อง และทำนองที่สมบูรณ์ เช่น เพลงประกอบละครเรื่อง “ปลาบู่ทอง” และเพลงละครของเท็ง สติเฟื่อง เกือบทุกเรื่อง (นิโบล โควาพิทักษ์เทศ, 2535: 43-44) แต่ผู้วิจัยมีผลการวิจัยที่แตกต่างออกไป เนื่องจากนิโบลไม่ได้ขยายความว่าเพลงละครที่มีคำร้อง และทำนองที่สมบูรณ์คืออะไร นอกจากนี้ เพลงละครเรื่อง “พิภพมัจจุราช” ในปี พ.ศ. 2511 ก็เป็นเพลงที่มีคำร้อง และทำนองเพลงที่ผู้ฟังจดจำได้มาจนถึงปัจจุบัน อีกทั้งเพลงยังสรุปใจความสำคัญของละครเอาไว้อย่างครบถ้วน

ปัญหาด้านลิขสิทธิ์ระหว่างค่ายเพลง ผู้ผลิตละคร และนักแต่งเพลง

หลังจากที่ค่ายเพลงได้เข้ามามีบทบาทต่อเพลงละครโทรทัศน์ ลิขสิทธิ์ของเพลงละครจึงมีผู้เกี่ยวข้องด้วยกัน 3 ฝ่าย คือ นักแต่งเพลง ค่ายเพลง และผู้อำนวยการผลิตละคร นักแต่งเพลงมีสิทธิ์ในเพลงละครของตนในฐานะผู้สร้างสรรค์ ค่ายเพลงมีสิทธิ์ในเพลงละครในฐานะผู้ดูแลและเผยแพร่ ส่วนผู้อำนวยการผลิตละครมีสิทธิ์ในเพลงละครในฐานะผู้ว่าจ้างและเพลงที่ติดอยู่กับละครของตน แต่บางครั้งค่ายเพลงบางแห่งก็ได้ทำสัญญาซื้อขายเพลงละครกับนักแต่งเพลงทั้งเต็มใจและไม่เต็มใจ ซึ่งในอนาคตอาจทำให้เกิดปัญหาการรวมเทปเพลงละคร และการนำเพลงละครกลับมาใช้ใหม่ในละครผลิตซ้ำ (Remake) หรือการนำละครกลับมาออกอากาศซ้ำ (Re-Run) ตัวอย่างเช่น ละครเรื่อง “คู่กรรม” ปี พ.ศ. 2556 ที่ออกอากาศทางสถานีวิทยุโทรทัศน์กองทัพบกช่อง 5 สร้างโดย เอ็กแซ็กท์ และ ซีเนริโอ เพลงละครเรื่องคู่กรรมของสุทธิพงษ์ วัฒนจัง (ชมพู พรุฑดี) ในปี พ.ศ. 2533 ไม่สามารถนำกลับมาใช้ได้ เนื่องจากเพลงละครปี พ.ศ. 2533 เป็นลิขสิทธิ์ของบริษัท อาร์เอส จำกัด (มหาชน) ที่ได้ซื้อขายเพลงละครไป ดังนั้น สุทธิพงษ์ วัฒนจัง (ชมพู พรุฑดี) จึงต้องแต่งเพลงละครชิ้นใหม่ โดยใช้ชื่อเพลงว่า “คู่กรรม” ขับร้องโดยสุกฤษฎี วิเศษแก้ว และหนึ่งธิดา โสภณ นักแสดงนำ

จากกรณีข้างต้นแสดงให้เห็นว่าลิขสิทธิ์มีผลต่อการสร้างสรรค์เพลงละครโทรทัศน์ อีกทั้งยังเกิดความไม่เป็นธรรมแก่นักแต่งเพลงในฐานะผู้สร้างสรรค์ผลงาน เพลงที่เคยแต่ง กลับไม่สามารถนำมาใช้ในการหากำไรได้ ยิ่งไปกว่านั้น หากนักแต่งเพลงเป็นผู้ขับร้องเพลงด้วยตนเองแล้ว ในอนาคตเจ้าตัวไม่สามารถขับร้องเพลงของตนเองได้ อาจทำให้เกิดปัญหาในอาชีพ และการหารายได้ ซึ่งในต่างประเทศจะมีองค์กร และกฎหมายที่ทำหน้าที่ดูแลความเป็นธรรมให้แก่ผู้สร้างสรรค์งานศิลปะ

หากค่ายเพลงแสวงหากำไรจากเพลงได้มาก เมื่อเทียบกับราคาเพลงที่ผู้สร้างสรรค์นั้นขายผลงานให้ในราคาที่ต่ำ อาจทำให้เกิดคดียุติธรรม และการฟ้องร้องขึ้นในข้อหาเจตนาเอาเปรียบ (สุทธิพงษ์ วัฒนจัง, สัมภาษณ์, 30 มีนาคม 2559)

“นักแต่งเพลงควรมีสិทธิในผลงานการสร้างสรรค์ของตนไปตลอดช่วงชีวิต” (วิรัช อยู่ถาวร, สัมภาษณ์, 7 เมษายน 2559; อารีย์ นักดนตรี, สัมภาษณ์, 19 มีนาคม 2559)

แต่ในประเทศไทยนั้น นักแต่งเพลงที่ต้องพึ่งพาอาศัยค่ายเพลงในการเผยแพร่ผลงาน จำเป็นที่จะต้องเซ็นสัญญาซื้อขาย โดยหลีกเลี่ยงไม่ได้ และไม่มีกฎหมายคุ้มครองผู้สร้างสรรค์ในลักษณะนี้ ชี้ให้เห็นถึงการขาดความรอบคอบของกฎหมายในการคุ้มครองผู้สร้างสรรค์ และการหาผลประโยชน์ใส่ตัวเองอย่างยิ่งยวดของระบบธุรกิจ (มนต์ชีพ ศิวะสินางกูร, สัมภาษณ์, 21 เมษายน 2559)

อย่างไรก็ตาม กรณีตัวอย่างนั้นเกิดขึ้นในปี พ.ศ. 2533 ซึ่งผ่านมากกว่า 25 ปี ซึ่งในปัจจุบันค่ายเพลงบางแห่งมีโมเดล (Model) ข้อตกลงเรื่องลิขสิทธิ์กับนักแต่งเพลงที่เรียกว่า “5+5” โดยจะแบ่งผลประโยชน์ออกเป็น 5 ปีแรก กับ 5 ปีหลัง โดยในช่วง 5 ปีแรก ค่ายเพลงมีอำนาจเบ็ดเสร็จในการหากำไรจากเพลงมาสเตอร์ ต่อมาในช่วง 5 ปีหลัง ศิลปินและค่ายเพลงจะเป็นผู้ถือผลประโยชน์ร่วมกัน กล่าวได้ว่า ลิขสิทธิ์เพลงจะอยู่กับค่ายเพลงเป็นเวลา 10 ปี หลังจากนั้นลิขสิทธิ์ทุกอย่างจะคืนกลับมายังศิลปิน ยกเว้นตัวมาสเตอร์ของเพลงที่ยังเป็นของค่ายไปตลอด ข้อตกลงนี้เริ่มเป็นที่นิยมสำหรับค่ายเพลงมากขึ้น แต่ถึงอย่างไรนักแต่งเพลง และองค์กรอิสระที่ดูแลลิขสิทธิ์เพลงก็ต้องทำการศึกษาโมเดล 5+5 เพื่อที่จะได้ทราบถึงข้อดีข้อเสียที่จะมีผลกระทบในการหาผลประโยชน์เลี้ยงชีพของนักแต่งเพลง (ปฏิเวธ อุทัยเฉลิม, สัมภาษณ์, 6 เมษายน 2559)

ในต่างประเทศ นักแต่งเพลงยังพึงมีรายได้จากการนำเพลงของตนไปใช้งานในรูปแบบอื่น เช่น ริงโทน การเปิดเพลงผ่านสื่อ ตลอดจนการแสดงสดตามเวทีคอนเสิร์ตและร้านอาหาร ซึ่งไม่ว่าจะบรรเลงโดยศิลปินรายใดก็ตาม นักแต่งเพลงก็พึงได้รับค่าลิขสิทธิ์เหล่านั้น แต่ในประเทศไทย ความพยายามในการจัดเก็บค่าลิขสิทธิ์เหล่านี้ยังคงมีปัญหาอยู่ ตั้งแต่ความถูกต้องชอบธรรมในการจัดเก็บจากผู้บริโภค (งานทำนอง/คำร้อง) ความซ้ำซ้อนจากการมีผู้จัดเก็บหลายราย ดังนั้นปัญหาของนักแต่งเพลง จึงสะท้อนถึงปัญหาโครงสร้างพื้นฐานของอุตสาหกรรมเพลงในประเทศไทย ที่สร้างรายได้มหาศาลให้คนเพียงบางกลุ่ม แต่ไม่ทั่วถึงทั้งระบบ (อนันต์ ลือประดิษฐ์, 2554: ออนไลน์)

“เมื่อก่อนคนยังไม่เข้าใจ และไม่รู้จักลิขสิทธิ์ ค่าทำเพลง เพลงละไม่กี่ร้อยบาท แต่เพลงเหล่านั้นมันทำเงินต่อยอดอีกมหาศาล พอคนเริ่มรู้เรื่องลิขสิทธิ์ ก็ทำอะไรไม่ได้ เพราะเราเสียเปรียบเขาไปแล้ว” (วิรัช อยู่ถาวร, สัมภาษณ์, 7 เมษายน 2559)

ในปี พ.ศ. 2537 ความสนใจด้านลิขสิทธิ์เพลงก่อตัวขึ้นอย่างเป็นทางการในประเทศไทย โดยบริษัท ลิขสิทธิ์ดนตรี (ประเทศไทย) จำกัด หรือ MCT หลังจากที่พระราชบัญญัติลิขสิทธิ์ พ.ศ. 2537 ของไทยมีผลบังคับใช้ มีเป้าหมายเพื่อพิทักษ์ผลประโยชน์ทางลิขสิทธิ์รวมทั้งสนับสนุนให้นักแต่งเพลงสามารถดูแลและบริหารสิทธิ์ในงานสร้างสรรค์ของตนได้ โดยบริษัทจะดูแลเฉพาะงานลิขสิทธิ์ประเภทงานดนตรีกรรม อันได้แก่ งานทำนอง ซึ่งอาจมีหรือไม่มีคำร้องเท่านั้น โดยบริษัทลิขสิทธิ์ดนตรีมีหน้าที่คอยจัดเก็บค่าลิขสิทธิ์แทนนักประพันธ์ที่เข้ามาซื้อเป็นสมาชิกของบริษัทจากสื่อรูปแบบต่าง ๆ ที่ได้นำเอาบทประพันธ์เพลงของสมาชิกไปใช้ เช่น วิทยุ โทรทัศน์ เคเบิลทีวี สถานบริการเรจิมย์ต่าง ๆ สำหรับนักแต่งเพลงรุ่นใหม่ ซึ่งยังมีข้อจำกัดที่ยังมีสัญญาผูกมัดอยู่กับค่ายเพลง ทางบริษัทก็ได้พิจารณาหาทางออก ให้มีการแบ่งผลประโยชน์ที่จัดเก็บได้ ให้กับค่ายเพลงและนักแต่งเพลงคนละครึ่ง

วิรัช อยู่ถาวร ผู้ร่วมก่อตั้งบริษัท ลิขสิทธิ์ดนตรี (ประเทศไทย) จำกัด ปัจจุบันดำรงตำแหน่งประธานกรรมการกิตติมศักดิ์ บริษัท ลิขสิทธิ์ดนตรี (ประเทศไทย) จำกัด หรือ MCT ได้เล่าถึงบริษัท และให้ความคิดเห็นเกี่ยวกับลิขสิทธิ์เพลงในประเทศไทยว่า ในประเทศไทยยังไม่มืองค์กรกลางที่คอยดูแลผลประโยชน์แก่ศิลปิน ทำให้ผู้มีส่วนได้ส่วนเสียเข้ามามีส่วนร่วมต่อผลประโยชน์ได้โดยง่าย ทั้งนี้การจัดการด้านลิขสิทธิ์ในต่างประเทศได้มีมานานแล้วเรียกว่า CISAC หรือ สมาพันธ์แห่งสมาคมผู้สร้างสรรค์และนักแต่งเพลงระหว่างประเทศ (The International Confederation of Societies of Authors and Composers : CISAC) โดยสมาพันธ์จะคอยสนับสนุนให้ทั่วโลกมีองค์กรลักษณะนี้เกิดขึ้น เพื่อสิทธินักแต่งเพลง ซึ่งบริษัท ลิขสิทธิ์ดนตรี ก็ได้รับรูปแบบมาจากสมาพันธ์นี้ โดยบริษัทจะดูแลเรื่องลิขสิทธิ์ของสมาชิกเป็นรายเพลง แล้วแต่ว่าสมาชิกจะนำเพลงอะไรมาให้บริษัทช่วยดูแล หากมีผู้ใช้เพลงของสมาชิก บริษัทก็จะคอยจัดเก็บค่าลิขสิทธิ์ตามอัตราที่ตั้งไว้ ขึ้นอยู่กับการใช้ แต่ยังมีงานอีกประการหนึ่งที่บริษัทลิขสิทธิ์ดนตรีจะต้องทำเสริมไปพร้อมกันคือ การเป็นตัวแทนจัดเก็บค่าลิขสิทธิ์ดนตรีของเพลงต่างชาติที่ขึ้นตรงต่อองค์กร CISAC (international Confederation of Societies of Authors & Composers) ซึ่งเป็นองค์กรระดับโลกที่ดูแลการจัดเก็บลิขสิทธิ์ของนักประพันธ์ทั่วโลกถึง 126 ประเทศ ซึ่งไทยถือว่าเป็นหนึ่งในสมาชิกขององค์กรนี้ การจัดเก็บค่าลิขสิทธิ์เพลงต่างชาติ

ให้องค์กรนี้ จะถือตามอัตราการจัดเก็บของไทยเป็นสำคัญ ซึ่งถือเป็นกฎเกณฑ์ที่มีการกำหนดไว้ทั่วโลก ซึ่งในทำนองเดียวกัน ประเทศอื่นก็จะช่วยจัดเก็บค่าลิขสิทธิ์ให้นักประพันธ์ไทยด้วย เมื่อมีการนำเพลงไทยไปเปิดที่ประเทศนั้น

“ในประเทศไทยชอบซื้อขาดลิขสิทธิ์ ลิขสิทธิ์ต้องเป็นของค่ายนะ ทำให้นักแต่งเพลงเดือดร้อนว่าแต่งเพลงเสร็จแล้วตัวเองไม่มีลิขสิทธิ์” (วิรัช อยู่ถาวร, สัมภาษณ์, 7 เมษายน 2559)

“พอมียักษ์ นักแต่งเพลงก็รู้ว่าตัวเองควรมีสิทธิ์ตรงนี้ สามารถมีรายได้ ทำให้นักแต่งเพลงกระตือรือร้นขึ้น แต่ในบ้านเราระบบยังไม่ดีพอ ประเทศไทยไปตามจับผู้ใช้ลิขสิทธิ์ที่ผิด แต่ไม่ได้ปรับระบบที่ต้นตอ” (วิรัช อยู่ถาวร, สัมภาษณ์, 7 เมษายน 2559)

แต่ในปัจจุบัน เมื่อนักแต่งเพลงมีความรู้ด้านลิขสิทธิ์มากขึ้น นักแต่งเพลงหลายคนจึงไม่ได้ขายเพลงให้แก่ค่ายเพลงเหมือนแต่ก่อน ปัญหาด้านลิขสิทธิ์เพลงละครจึงตกเป็นของค่ายเพลง กับสถานีโทรทัศน์ (สุทธิพงษ์ วัฒนจัง, สัมภาษณ์, 30 มีนาคม 2559) เนื่องจากเพลงนำละครที่ติดอยู่กับละคร ทำให้เกิดปัญหาด้านการใช้ต่อยอด ซึ่งก่อตัวมาตั้งแต่อดีต สถานีโทรทัศน์จึงคิดผลิตเพลงนำละครด้วยตัวเอง เกิดเป็นการผูกขาดเพลงละครโทรทัศน์ขึ้นโดยสถานีโทรทัศน์ ซึ่งจะกล่าวในหัวข้อต่อไป

การผูกขาดเพลงละครของสถานีโทรทัศน์

ปัจจุบันสถานีโทรทัศน์บางแห่ง มีแผนกเพลงละครโทรทัศน์เป็นของตนเอง ทำให้สถานีโทรทัศน์สามารถหลีกเลี่ยงปัญหาด้านลิขสิทธิ์ของเพลงละคร และช่วยในเรื่องการทำกิจกรรมเกี่ยวกับละครโทรทัศน์เป็นไปได้อย่างสะดวกมากขึ้น เช่น การดาวน์โหลดเพลงละครผ่าน Digital Download, Qikplay, LINE MUSIC, KKBOX และ JOOX Music การจัดคอนเสิร์ตของสถานีโทรทัศน์ และรายการที่ให้นักแสดงศิลปินมาร้องเพลงละคร

แม้ว่าแผนกเพลงละครจะสามารถว่าจ้างนักแต่งเพลงคนอื่นได้ และเลือกนักร้องได้อย่างอิสระ เพลงละครก็ยังคงมีโอกาสที่จะขาดความโดดเด่นลงไปเรื่อย ๆ เนื่องจากเพลงละครของสถานีโทรทัศน์นั้นไม่เกิดการแข่งขันเพื่อการสร้างสรรคผลงาน ดังนั้น หากสถานีโทรทัศน์ยังคงมีการผูกขาดการแต่ง

เพลงละครจากคนกลุ่มเดิม ๆ ที่สุดแล้วเพลงละครโทรทัศน์จะไม่เกิดการแข่งขันกัน ขาดความแปลกใหม่ และขาดความโดดเด่น ภายใน 2-3 ปี

“อะไรก็ตามที่ถูกรวบอำนาจ ถึงแม้จะมีกลุ่มคนมาช่วยทำบ้าง แต่ก็ยังเป็นการรวบอำนาจ มันก็ไม่เกิดการแข่งขันให้งานออกมาดีสุด ๆ เราจะได้ยินความแตกต่างของอรรถรส กลายเป็นเหมือนกันหมด” (ปฏิเวธ อุทัยเฉลิม, สัมภาษณ์, 6 เมษายน 2559)

นอกจากนี้ นักแต่งเพลงของสถานีโทรทัศน์มีความคิดเห็นว่า การเข้ามาเป็นพนักงานประจำสถานีโทรทัศน์นั้น ทำให้นักแต่งเพลงกล้าที่จะใช้ความคิดสร้างสรรค์ในการแต่งเพลงละครมากยิ่งขึ้น สามารถทำให้ตนเข้าถึงละครโทรทัศน์ได้ง่ายกว่าการทำงานในค่ายเพลงที่ถูกกรอบไปด้วยธุรกิจ เพลงละครจะถูกประพันธ์ออกมาได้ตรงตามหน้าที่ และสนับสนุนละครได้อย่างเต็มที่ อย่างไรก็ตาม มุมมองนี้เป็นการมองการประพันธ์เพลงละครในลักษณะของการเข้าข้างตน เพราะการเป็นนักแต่งเพลงประจำสถานีโทรทัศน์นั้น นักแต่งเพลงไม่สามารถหนีออกจากกรอบธุรกิจได้ เนื่องจากสถานีโทรทัศน์ยังคงหวังกำไรจากการนำเพลงละครออกจำหน่ายผ่านการดาวน์โหลด และการขายแผ่นซีดี

จากการสัมภาษณ์นักแต่งเพลง และผู้มีส่วนเกี่ยวข้องในการสร้างสรรค์เพลงละครโทรทัศน์พบว่า มีสถานีโทรทัศน์แห่งหนึ่งต้องการที่จะจัดตั้งแผนกเพลงเช่นเดียวกับสถานีโทรทัศน์รายใหญ่ แต่กลุ่มผู้อำนวยการผลิตละครของสถานีโทรทัศน์แห่งนั้น ไม่ยอมรับนโยบายการจัดตั้งแผนกเพลงละครของสถานี สาเหตุเป็นเพราะผลของเพลงละครโทรทัศน์จากสถานีโทรทัศน์ต้นแบบที่ไม่แสดงออกถึงความโดดเด่น เนื่องจากการผูกขาดการผลิตเพลงละครจำนวนมาก ผู้อำนวยการผลิตละคร และสถานีโทรทัศน์จึงตัดสินใจที่จะใช้บริการของค่ายเพลง และคนนอกแทน (Freelance) เหตุการณ์นี้ชี้ให้เห็นถึงภาวะวิกฤตของเพลงละครโทรทัศน์จากสถานีโทรทัศน์รายใหญ่ ที่จะส่งผลต่อเพลงละครโทรทัศน์ในอนาคต ในประเด็นของการย้ายอยู่กับที่ของดนตรี และภาษา

ถึงแม้ค่ายเพลงจะได้เปลี่ยนเพลงละครสู่ความเป็นเพลงตลาดมากขึ้น แต่ค่ายเพลงก็ยังคงทำให้เกิดการแข่งขันในการผลิตเพลงละคร การสร้างสรรค์เพลงละครจะไม่หยุดนิ่งในรูปแบบเดิม ๆ เพลงละครจะพัฒนาไปตามเวลา และความนิยมของผู้ฟัง ทางออกของปัญหานี้ สถานีโทรทัศน์อาจจะต้องปรับเปลี่ยนรูปแบบของแผนกเพลงละครโทรทัศน์ หรือบรรจุนักแต่งเพลงประจำเพิ่ม เพื่อให้เกิดภาวะแข่งขันในการสร้างสรรค์ผลงาน

เพลงละครโทรทัศน์ “อมตะ” หรือเพลง “อายุยืน”

ตั้งแต่อดีตจนถึงปัจจุบัน ละครโทรทัศน์ไทยได้มีการนำเอาละครเก่าที่เป็นที่นิยมกลับมาทำใหม่อยู่เป็นจำนวนมาก ละครเหล่านี้เรียกว่า “ละครผลิตซ้ำ” (Remake) แต่สิ่งที่ได้รับความนิยมไปพร้อม ๆ กับละคร และถูกนำมาใช้ใหม่ด้วยคือ เพลงละครโทรทัศน์ เมื่อเพลงละครถูกนำมาใช้ในละครผลิตซ้ำหลาย ๆ ครั้ง หลายคนจึงเรียกเพลงเหล่านี้ว่า “เพลงอมตะ” แต่ถึงอย่างไรเพลงละครที่ติดมากับละครต้องได้รับการอะเรนจ์ (Arrange) ใหม่ เพื่อให้เข้ากับยุคสมัยที่เปลี่ยนแปลงไปจากเดิม

ผู้อำนวยการผลิตละคร หรือผู้มีส่วนเกี่ยวข้องในการผลิตละครโทรทัศน์หลายคนพูดเป็นเสียงเดียวกันว่า เพลงละครในอดีตควรได้รับการนำกลับมาใช้ใหม่ในละครผลิตซ้ำ (Remake) เนื่องจากความไพเราะ และความลงตัวของเพลงที่มีต่อละคร ทั้งเนื้อหา ดนตรี อารมณ์ของเพลง รวมถึงคำร้องที่มีการเลือกคำที่สละสลวย และมีสัมผัสระหว่างกัน ทั้งนี้ทุกคนได้เรียกเพลงละครนี้ว่า “เพลงละครอมตะ/เพลงอมตะ” และได้ให้นิยามแก่ความอมตะว่า เพลงที่สามารถฟังได้ทุกยุคทุกสมัย ไม่จำกัดเพศและวัย มีความไพเราะด้วยคำร้อง และทำนอง แม้เพลงละครจะได้รับการอะเรนจ์ (Arrange) ใหม่ให้เข้ากับผู้ฟัง และผู้ชมละคร ที่มีชีวิตอยู่ต่างช่วงเวลานั้นก็ตาม

“สมัยก่อนนะ พอเพลงละครมา คนดูจะรู้เลยว่าละครเรื่องอะไร แล้วพอฟังเพลงแล้วคนดูจะรู้เลยว่าเรื่องเป็นยังไง ตัวละครกำลังทำอะไร เมื่อคนตามละคร ก็จะมีเนื้อเรื่อง และจะรู้ว่าตัวละครนั้นเป็นอย่างไร คนดูจะคอยลุ้นว่าเรื่องจะเป็นอย่างไรต่อ ตัวละครจะเป็นอย่างไร บางคนจะตามดูละครเพราะเพลงด้วย เพราะเขาชอบเพลง เลยมาดูเรื่อง” (กนกวรรณ ด่านอุดม, สัมภาษณ์, 20 มีนาคม 2559)

แต่นักแต่งเพลงหลายคนกลับไม่คิดว่าความอมตะมีอยู่จริง “เพลงอมตะ” กลายเป็น “เพลงที่มีอายุยืนยาว” สำหรับนักแต่งเพลง นักแต่งเพลงเชื่อว่าทุกเพลงนั้นมีอายุที่จำกัดในช่วงเวลาหนึ่ง แต่สำหรับบางเพลง อย่างกรณีของเพลงละครผลิตซ้ำ (Remake) เพลงจะเหมือนหลักจำศีลในช่วงเวลาหนึ่งเมื่อละครจบ แล้วจะตื่นขึ้นมาใหม่ด้วยการอะเรนจ์ (Arrange) เพื่อใช้ในละครผลิตซ้ำ (Remake) ซึ่งเปรียบเสมือนการต่ออายุในแก่เพลงละคร ทำให้เพลงละครนี้สามารถที่จะอยู่ข้ามยุคข้ามสมัยได้ นอกจากนี้ การใช้เพลงนำละครเดิมเมื่อมีการนำละครกลับมาทำใหม่ (Remake) ยังมีเหตุผลอยู่อีก 2

ประการ คือ ประหยัดต้นทุนของทั้ง 2 ฝ่าย (ค่ายเพลง/ผู้แต่ง และผู้อำนวยการผลิตละคร) และกำจัดความเสี่ยงทางธุรกิจหากเพลงใหม่ไม่มีความลงตัวเท่าเพลงเดิม แต่ถึงอย่างไร เนื่องจากระยะเวลาที่ยังไม่ยาวนานพอของเพลงละคร จึงไม่อาจเรียกเพลงละครที่ถูกนำกลับมาใช้ใหม่อย่างสม่ำเสมอว่าเป็นเพลงอมตะได้ ดังนั้น เพลงละครในลักษณะนี้จึงเป็น “เพลงละครติดหู” มากกว่า “เพลงละครอมตะ” ดังนั้น เพลงละครที่คนกล่าวว่า เป็นเพลงอมตะ จึงไม่ได้เป็นอมตะอย่างแท้จริง เพราะเพลงละครที่นำมาใช้ในปัจจุบัน ไม่ได้เป็นต้นฉบับโดยแท้จริง แต่ถูกปรับเปลี่ยนตามกาลเวลาอยู่ตลอด เพื่อให้เข้ากับรสนิยมของผู้ฟัง ซึ่งสาเหตุของการถูกนำกลับมาใช้ใหม่เรื่อย ๆ และไม่เคยห่างหายไปจากละครผลิตซ้ำ (Remake) เนื่องจากเพลงละครเหล่านี้มีความลงตัวของเนื้อหา คำร้อง และทำนองต่อละครละครบางเรื่องจึงไม่สามารถหาเพลงละครอื่นมาใช้ทดแทนได้ เพลงละครเรื่องนี้จึงกลายเป็นเหมือนสมบัติของผู้ชมละคร เป็นที่ติดหู และกลายเป็นภาพจำของผู้ชมละครว่า เพลงละครนี้ต้องคู่กับละครเรื่องนี้เท่านั้น

“ความละมุนละไมของการใช้ภาษาเป็นส่วนที่ช่วยให้เพลงละครสามารถมีอายุจากอดีตมาถึงปัจจุบัน คำร้องดี เนื้อหาดี ทำนองดี ฟังแล้วเพราะ คนก็จะฟังกันได้ตลอด อีกอย่างถ้าเราไม่ได้กำหนดยุคในเนื้อเพลง เพลงก็จะอยู่ไปได้ยาว ถ้าเราไปกำหนด ถ้าเพลงนั้นหมดยุคไปแล้ว มันก็ใช้กับยุคต่อมาไม่ได้” (วิรัช อยู่ถาวร, สัมภาษณ์, 7 เมษายน 2559)

“เมื่อเจน (Generation) แรก และเจน (Generation) รอยต่อที่อยู่ในช่วงพีคสุดและอินกับละครเรื่องนั้นหมดไป คนรุ่นใหม่ ๆ ก็จะไม่รู้จักเพลงเก่าแล้ว ไม่มีคนรุ่นก่อน ๆ มาพูดถึงเพลงมาพูดถึงละครแล้ว” (สุทธิพงษ์ วัฒนจัง, สัมภาษณ์, 30 มีนาคม 2559)

แต่ถึงอย่างไร ไม่ว่าจะเพลงเหล่านี้จะถูกเรียกด้วยชื่ออะไร เพลงเหล่านี้ก็ยังคงเป็นเพลงละครผลิตซ้ำ (Remake) ที่ถูกนำกลับมาใช้ใหม่ซ้ำแล้วซ้ำเล่าในละครผลิตซ้ำ (Remake) จนถึงปัจจุบัน

สรุปเพลงละครโทรทัศน์ “อมตะ” หรือเพลง “อายุยืน”

การนำกลับมาใช้ใหม่หรือการผลิตซ้ำ (Remake) เป็นสิ่งปกติที่พบเห็นได้ในปัจจุบัน ทั้งบทประพันธ์ บทละคร และละครโทรทัศน์ถูกนำกลับมาผลิตซ้ำในหลาย ๆ ครั้ง เพลงละครก็เช่นกันที่ถูก

นำมาผลิตซ้ำพร้อม ๆ กับละคร แต่ไม่ใช่ทุกเพลงที่จะถูกนำกลับมาใช้ใหม่ อาจมีการเปลี่ยนเพลงใหม่ หรือเปลี่ยนแปลงรายละเอียดไปบ้าง แต่โดยรวมเนื้อหาของเพลงยังคงจับคู่กับเนื้อหาของละคร ทั้งนี้ การให้ความหมายสำหรับเพลงละครอมตะของแต่ละคนย่อมมีความแตกต่างกันออกไป แต่จะอมตะหรือไม่นั้น เพลงละครหลาย ๆ เพลง ยังคงได้รับการนำกลับมาใช้ใหม่อย่างสม่ำเสมอ ทั้งนี้เพราะความไพเราะด้วยคำร้อง ทำนอง และความลงตัวของเพลงที่มีต่อละคร ในอนาคตสำหรับละครผลิตซ้ำ (Remake) ไม่ว่าจะเพลงละครจะถูกนำกลับมาทำใหม่หรือไม่ นั่นคือตัวชี้วัดความนิยม และอายุของเพลงละคร โดยจะต้องมีการศึกษากันต่อไปว่าความอมตะของเพลงละครแท้จริงนั้นเป็นอย่างไร เนื่องจากระยะเวลาของ 60 ปี เพลงละครโทรทัศน์ และละครโทรทัศน์นั้นยังสิ้นเกินไปถึงจะสรุปถึงความเป็นอมตะ

การวิเคราะห์เพลงนำละครโทรทัศน์

จากการวิเคราะห์เพลงนำละครโทรทัศน์จำนวน 860 เพลง ผู้วิจัยได้สรุปข้อมูล และเสนอแนะแนวทางในการเลือกใช้เพลงนำละคร โดยพิจารณาจากแนวเรื่องของละคร และรูปแบบของละครโทรทัศน์ไว้ว่า ละครชุดขนาดยาว (Series) ละครประเภทตลกสถานการณ์ (Sit-com) ละครชุดขนาดสั้น (Mini-series) และละครชุดจบในตอน (Anthology) ควรใช้การเล่าเรื่องแบบเล่าเรื่องละคร โดยไม่เจาะจงถึงตัวละคร การเล่าแก่นเรื่องละคร หรือการเล่าบรรยากาศของละคร เนื่องจากรูปแบบละครโทรทัศน์เหล่านี้มีเนื้อหาที่แตกต่างกันในทุกตอน แต่มีแก่นเรื่องหรือหัวใจสำคัญของเรื่องเหมือนเดิม แต่สำหรับละครเรื่องยาวหลายตอนจบ (Serial) หรือ Soap Opera ควรใช้การเล่าเรื่องตามความโดดเด่นของเนื้อหาละคร หากเนื้อเรื่องของละครมีความโดดเด่น ละครควรใช้เพลงเล่าเรื่องของละคร หากสาระ ปมขัดแย้ง หรือข้อคิดของละครมีความโดดเด่น ละครควรใช้เพลงเล่าแก่นเรื่อง และเล่าบรรยากาศของละคร แต่ถ้าหากตัวละครของเรื่องมีความโดดเด่น ละครควรใช้เพลงเล่าอารมณ์ของละคร อย่างไรก็ตาม ละครแต่ละเรื่องอาจมีความโดดเด่นที่ใกล้เคียงกัน ผู้ผลิตอาจผสมผสานประเภทของการเล่าเรื่องแบบต่างๆ เข้าไว้ด้วยกัน ทั้งนี้ขึ้นอยู่กับดุลยพินิจของผู้ผลิตและการพิจารณาถึงความเหมาะสม ซึ่งไม่มีกฎเกณฑ์ที่ตายตัว

จากการวิเคราะห์เพลงละครผลิตซ้ำ (Remake) เรื่อง “ทนายทอสูร” และ “อุบัติเหตุ” ผู้วิจัย มีความคิดเห็นว่า เพลงนำละครทั้ง 2 เรื่อง มีความแตกต่างจากเพลงนำละครเดิมอย่างสิ้นเชิง โดยเฉพาะเพลง “ทนายทอสูร” ปี พ.ศ. 2559

เพลงละครเรื่อง “ทนายทอสูร” ชื่อเพลง “ฉันยังอยู่ตรงนี้” (2559) สถานีโทรทัศน์ไทยทีวีสีช่อง 3
เพลงนำละครโทรทัศน์ที่เล่าอารมณ์ของตัวละคร

ฉันยังอยู่ตรงนี้กับเธอไม่เคยไปไหน โลกจะแหลกสลายแต่รักฉันยังอยู่

แม้ว่าเธอจะมองไม่เห็นและไม่เคยรับรู้ ฉันจะวนเวียนอยู่ใกล้ๆเธอ

* รักของฉันไม่มีวันตาย ไม่ว่าจะนานเท่าไร

ทุก ๆ ลมหายใจคือเธอเสมอ

ฟ้าและดินช่วยเป็นพยานรักฉันจะเป็นของเธอ ตลอดกาล

** ต่อให้วันพรุ่งนี้ ฉันไม่มีชีวิตเหลืออยู่

รักฉันจะยังคงอยู่ชั่วกับชั่วกาลป

และวิญญาณของเราจะรวมเป็นหนึ่งเดียวเท่านั้น

เธอจะเป็นของฉัน เธอจะเป็นของฉันคนเดียวเท่านั้น ตลอดไป

ซ้ำ (* , **)

ฉันยังอยู่ตรงนี้กับเธอไม่เคยไปไหน

เพลง “ฉันยังอยู่ตรงนี้” เป็นเพลงนำละครเรื่อง “ทนายทอสูร” เพียงเพลงเดียวที่เป็นเพลงที่เล่าอารมณ์ของตัวละคร โดยในครั้งแรกของเพลงจนถึงท่อนสร้อยแรก เนื้อหาของเพลงได้กล่าวถึงความรักที่มั่นคง แม้อีกฝ่ายจะไม่เคยรับรู้ แต่ในท่อนสร้อยที่สอง เนื้อหาของเพลงได้กล่าวถึงความรักที่

มีให้กันซ้ำกับซ้ำกลับ วิญญาณของคนทั้ง 2 จะรวมกันเป็นหนึ่งเดียว ทั้งนี้อาจตีความได้ถึงคุณยายวรรณากับวรินทร์ หลานสาวที่อสูรต้องการให้เป็นทายาท แต่ถึงอย่างไร เพลงนี้ก็ไม่ได้เล่าเรื่องของละคร อีกทั้งการเล่าอารมณ์ของตัวละครยังไม่สามารถทำให้ผู้ฟังเข้าใจเนื้อเรื่องและอารมณ์ของตัวละครเพิ่มขึ้นแต่อย่างใด ถือได้ว่าเพลงนี้ใช้วิธีการเล่าที่ไม่เหมาะสมกับละครเท่าใดนัก เหตุเพราะว่าละครเรื่อง “ทนายทอสูร” เป็นละครที่มีคุณยายวรรณากเป็นตัวละครหลัก ซึ่งมามีความรักที่ไม่โดดเด่น เมื่อเทียบกับความต้องการที่จะสืบทอดทายาท และความเจ็บปวดที่ต้องทนให้อสูรร้ายสิงร่างมาเกือบทั้งชีวิต ดังนั้น หากเพลงต้องการที่จะสื่อสารอารมณ์ของตัวละครหลัก ควรต้องเป็นอารมณ์ของคุณยายวรรณากที่มีบทบาทโดดเด่นในละคร โดยต้องเป็นอารมณ์ที่เจ็บปวดรวดร้าว หรืออารมณ์อยากหลุดพ้นจากอสูร (อยากสืบทอดทายาท) ซึ่งสังเกตได้ว่าละครมีความโดดเด่นด้านเนื้อหาที่ไม่ใช่ความรักระหว่างคู่พระนาง ดังนั้น ละครควรใช้เพลงนำละครที่เล่าเรื่อง หรือถ่ายทอดบรรยากาศของละครมากกว่าที่จะเล่าอารมณ์ของตัวละคร ถือได้ว่าเพลงละครเรื่อง “ทนายทอสูร” ในปี พ.ศ. 2559 ซึ่งเป็นเพลงที่เล่าอารมณ์ความรักของตัวละคร มีความแตกต่างจากเพลงนำละครในปี พ.ศ. 2535 และ 2544 อย่างสิ้นเชิง

เพลงละครเรื่อง “อุบัติเหตุ” ชื่อเพลง “แค่กระจกก้น” (2555) สถานีโทรทัศน์สีกองทัพบกช่อง 7

เพลงนำละครโทรทัศน์ที่เล่าอารมณ์ของตัวละคร

ยิ่งเราใกล้กันเพียงใด ก็เหมือนว่าใจฉันยิ่งเจ็บ

กับการห้ามใจ ไม่ให้รักเธอต่อไป

ด้วยเหตุคือเธอมีคนข้างกาย ฉันต้องเก็บรักที่มีให้อยู่ข้างใน

มันเหมือนอะไรคอยขวางทางเดินของใจ

* แค่กระจกใสบาง ๆ ที่กั้นตรงกลาง เท่านั้น

ได้แค่เพียงเห็นหน้ากัน แต่ไม่มีวันได้ใจ

อยากเดินเข้าไปกอดและบอกว่ารักมากมาย แต่แล้วที่ฉันทำได้ก็เพียงแค่มอง

ห่างกันไปเลยไกลๆไม่ต้องเจอกันซะดีกว่า ได้เจอสายตาได้ยินเสียงกันทุกวัน

ยิ่งคอยตอกย้ำว่าไม่มีสิทธิ์ ฉันไม่อยากคิดให้มันผิดเกินห้ามใจ

มันเหมือนอะไรคอยขวางทางเดินของใจ

ซ้่า (*) Solo (*)

ก็แค่อยากเดินเข้าไปกอดและบอกว่ารักมากมาย แต่แล้วที่ฉันทำได้ก็เพียงแค่มอง

เพลง “แค่กระจก้น” เป็นเพลงไทยสากลทั่วไป ปี พ.ศ. 2543 ของบี น้ำทิพย์ จงรัชตวิบูลย์ ที่นำกลับมาร้องใหม่โดยวง No More Tear เนื้อเพลงกล่าวถึงความใกล้ชิดและการหักห้ามใจไม่ให้รัก เนื่องจากอีกฝ่ายมีคนรักอยู่แล้ว เพลงนี้ถูกนำมาใช้เป็นเพลงแทนความรู้สึกของนางเอก ซึ่งตรงกับเนื้อหาของละครในตอนต้นเรื่องที่คู่พระนางมีใจให้กัน แต่พระเอกนั้นมีคนรักอยู่แล้ว ทำให้ทั้งคู่ต้องหักห้ามใจ ในขณะที่เหตุการณ์ที่คนรักของพระเอกถูกนางเอกขับรถชนตาย ซึ่งเป็นเหตุการณ์สำคัญของเรื่อง แต่เพลงไม่ได้กล่าวถึง ดังนั้น ผู้ฟังจึงไม่สามารถรับรู้และคาดเดาเนื้อเรื่องของละครได้

เนื่องจากเพลงละครเรื่อง “อุบัติเหตุ” ในปี พ.ศ. 2555 เป็นเพลงนำละครที่นำมาจากค่ายเพลง เพลงจึงมีลักษณะของการเล่าอารมณ์โดยไม่เจาะจงกับบุคคล สถานที่ หรือเหตุการณ์ใด ๆ ที่เกี่ยวข้องกับละคร ทำให้เพลงละครเรื่อง “อุบัติเหตุ” มีการเล่าที่ออกห่างจากการเล่าถึงเนื้อเรื่องของละครมากกว่าเพลงของละครเรื่องนี้ในอดีต นอกจากนี้เพลงดังกล่าวยังแสดงให้เห็นถึงการเลือกนำเพลงไทยสากลทั่วไปมาใช้เป็นเพลงนำละครโทรทัศน์ ซึ่งเป็นเพลงไทยสากลทั่วไปที่มีเนื้อหาตรงกับละครเพียงบางส่วน อีกทั้งเพลงยังมีเนื้อหาเกี่ยวกับความรัก ถึงแม้ว่าละครเรื่องนี้จะมีประเด็นอื่นที่โดดเด่นกว่าความรักก็ตาม ดังนั้น ถึงแม้ว่าเพลงจะนำเสนออารมณ์ของตัวละคร แต่อารมณ์ดังกล่าวกลับไม่ใช่อารมณ์หลักของเรื่อง จึงทำให้เพลงไม่สามารถทำหน้าที่สนับสนุนละครได้อย่างสมบูรณ์

สรุปเพลง “ทายาทอสูร” และ “อุบัติเหตุ”

เพลงนำละคร “ฉันยังอยู่ตรงนี้” ของละครเรื่อง “ทายาทอสูร” (2559) และเพลงนำละคร “แค่กระจก้น” ของละครเรื่อง “อุบัติเหตุ” (2555) แสดงให้เห็นถึงความแตกต่างในการใช้ประเภทของการเล่า เมื่อเปรียบเทียบกับเพลงนำละครเรื่องเดียวกันในอดีต ซึ่งผู้วิจัยได้วิเคราะห์เอาไว้ในบทที่ 4 เป็นที่เรียบร้อยแล้ว อย่างไรก็ตาม เพลงทั้ง 2 ก็ได้ยืนยันผลการสัมภาษณ์นักประพันธ์เพลงอาชีพและผู้เกี่ยวข้องที่มีบทบาทต่อการสร้างสรรค์เพลงละครโทรทัศน์ไทย และผลการวิเคราะห์เพลงว่า เพลงนำละครมีการเล่าอารมณ์ของตัวละครที่มากขึ้น โดยใช้เนื้อหาที่เกี่ยวกับความรัก ทั้ง ๆ ที่ละครมีความโดดเด่นของเนื้อหา และอารมณ์ของตัวละครในด้านอื่น

ข้อจำกัดในงานวิจัย

งานวิจัยเรื่อง “พัฒนาการของเพลงละครโทรทัศน์ไทย” เป็นงานวิจัยที่มุ่งศึกษาเฉพาะพัฒนาการของเพลงละครโทรทัศน์ไทยระหว่างปี พ.ศ. 2498-2558 ผู้วิจัยไม่สามารถจะทำการศึกษาผู้ประพันธ์ละครโทรทัศน์ ผู้อำนวยการผลิตละคร และวิเคราะห์เพลงนำละครโทรทัศน์ที่เคยมีมาในประเทศไทยได้ทั้งหมด อีกทั้งผู้วิจัยยังไม่พบเอกสารเกี่ยวกับเพลงนำละครโทรทัศน์ และตัวอย่างเพลงนำละครในยุคที่ 1 (พ.ศ. 2498-2509) เนื่องจากไม่ได้รับการบันทึกเก็บไว้เหมือนกับยุคอื่น ๆ (มนัส พิติสานต์, สัมภาษณ์, 19 เมษายน 2559; อารีย์ นักดนตรี, สัมภาษณ์, 19 มีนาคม 2559)

ข้อเสนอแนะ

ผู้วิจัยมีข้อเสนอแนะสำหรับผู้สนใจศึกษาเกี่ยวกับพัฒนาการของเพลงละครโทรทัศน์ไทยในอนาคต ดังต่อไปนี้

1. เนื่องจากเพลงละครโทรทัศน์เป็นสิ่งที่อยู่คู่กับละครโทรทัศน์มาช้านาน ตลอดจนผู้วิจัยได้พบว่าเพลงละครทั้ง 6 ยุค ตั้งแต่ปี พ.ศ. 2498 ถึงปี พ.ศ. 2558 มีการเปลี่ยนแปลงตามยุคสมัย ดังนั้น ในอนาคต จึงควรมีการศึกษาถึงพัฒนาการของเพลงละครโทรทัศน์ไทยต่อไป

2. ในงานวิจัยครั้งนี้ ผู้วิจัยพบว่า มีเพลงนำละครส่วนหนึ่งที่ถูกนำกลับมาใช้ใหม่ ดังนั้น ในอนาคต ควรมีการศึกษาถึงเพลงละครโทรทัศน์ที่ถูกประพันธ์ขึ้นใหม่ และได้รับความนิยมในปัจจุบัน (พ.ศ. 2558) เมื่อเพลงได้ถูกนำกลับมาใช้ใหม่อีกครั้งในอนาคต ตลอดจนควรมีการศึกษาถึงปัจจัยที่ส่งผลต่อการนำเพลงดังกล่าวกลับมาใช้ใหม่ รวมถึงอายุการใช้งานของเพลงละครดังกล่าว เพื่อเป็นการพิสูจน์ เพิ่มเติม หรือเปรียบเทียบผลการวิจัยครั้งนี้
3. การวิจัยครั้งนี้เป็นการศึกษาถึงพัฒนาการของเพลงละครโทรทัศน์ไทยโดยเฉพาะ ในอนาคต จึงควรมีการศึกษาเปรียบเทียบวัฒนธรรมประชาานิยมของเพลงไทยสากลทั่วไป และเพลงรูปแบบอื่น เช่น เพลงลูกทุ่ง เพื่อนำมาเปรียบเทียบกับพัฒนาการของเพลงละครโทรทัศน์ว่ามีความใกล้เคียงหรือแตกต่างกันอย่างไรในการใช้คำร้องและดนตรี
4. งานวิจัยครั้งนี้ ผู้วิจัยได้สอบถามข้อมูลจากผู้อำนวยการผลิตละครเพียงบางส่วนเท่านั้น ดังนั้น ในอนาคตควรมีการศึกษาความคิดเห็นเกี่ยวกับเพลงละครโทรทัศน์ของผู้ผู้อำนวยการผลิตละครที่มีอยู่หลากหลายในประเทศไทยเพิ่มเติม เพื่อเป็นการขยายองค์ความรู้ในเรื่องของการสร้างสรรค์เพลงนำละครโทรทัศน์ไทยให้กว้างไกลต่อไป ทั้งนี้เนื่องจากผู้อำนวยการผลิตละครแต่ละคนหรือบริษัทผลิตละครโทรทัศน์แต่ละแห่งนั้น ย่อมมีเอกลักษณ์การผลิตเพลงละครโทรทัศน์ที่เป็นของตนเอง จึงควรค่าแก่การศึกษาต่อไป
5. เนื่องจากสถานีโทรทัศน์ดิจิทัลเพิ่งถือกำเนิดขึ้นเมื่อไม่นานมานี้ ดังนั้น งานวิจัยชิ้นนี้จึงไม่สามารถศึกษาเพลงละครโทรทัศน์ของสถานีโทรทัศน์ดิจิทัลได้อย่างเพียงพอ ในอนาคตจึงควรมีการศึกษาเพลงละครโทรทัศน์ของสถานีโทรทัศน์ดิจิทัล เพื่อเพิ่มเติมข้อมูลทางการวิจัย

รายการอ้างอิง

ภาษาไทย

7 พงมาน แห่งบ้านทรายทอง. (2550, 17 มิถุนายน). วันที่เข้าถึงข้อมูล 19 กรกฎาคม 2559,
แหล่งที่มา <http://www.oknation.net/blog/moviehall/2007/06/17/entry-1>

กาญจนา แก้วเทพ. (2552). *การวิเคราะห์สื่อ : แนวคิดและเทคนิค* (พิมพ์ครั้งที่ 4).

กรุงเทพมหานคร: ภาพพิมพ์.

กาญจนา แก้วเทพ. (2553). *แนวพินิจใหม่ในสื่อสารศึกษา*. กรุงเทพมหานคร: ภาพพิมพ์.

เขตต์อรัญ เลิศพิพัฒน์. (2545). *คิดคำ ทำเพลง ศิลปะการแต่งเนื้อเพลงไทย*. กรุงเทพมหานคร: ชมรม
คีตกวี.

คณะกรรมการวิชาการภาษาไทยเพื่อการสื่อสาร. (2555). *ภาษาไทยเพื่อการสื่อสาร* (พิมพ์ครั้งที่ 8).

กรุงเทพมหานคร: มหาวิทยาลัยเกษตรศาสตร์.

จิตติณี ธรรมพัทกรกุล. (2540). *กระบวนการซื้อเทปเพลงละครโทรทัศน์*. วิทยานิพนธ์ปริญญา
มหาบัณฑิต สาขาวิชาการสื่อสารมวลชน จุฬาลงกรณ์มหาวิทยาลัย.

จุฑาทิพย์ ก่อทรัพย์สิน. (2550). *การวิเคราะห์มิวสิควิดีโอเพลงไทยสากลที่อุกเซ็นเซอร์*. วิทยานิ
พนธ์ปริญญามหาบัณฑิต สาขาวิชาวาทวิทยา จุฬาลงกรณ์มหาวิทยาลัย.

ถิรนนท์ อนวัชศิริวงศ์. (2551). *บทโทรทัศน์เขียนอย่างไรให้เป็นมือโปร*. กรุงเทพมหานคร: คณะนิเทศ
ศาสตร์ จุฬาลงกรณ์มหาวิทยาลัย.

ถิรนนท์ อนวัชศิริวงศ์. (2558). *ละครโทรทัศน์ไทย บนเส้นทางสายวัฒนธรรมประชานิยม. ใน สุภาพร
โพธิ์แก้ว (บ.ก.), จดหมายเหตุ 60 ปี โทรทัศน์ไทย วิวัฒนาการกิจการโทรทัศน์ไทย* (หน้า
144-173). กรุงเทพมหานคร: โรงพิมพ์แห่งจุฬาลงกรณ์มหาวิทยาลัย.

ธนาคารกรุงเทพ จำกัด และคณะ. (2538). *ตำนานโทรทัศน์ไทยกับ จำนง รังสิกุล*. กรุงเทพมหานคร:
อมรินทร์พริ้นติ้ง แอนด์ พับลิชชิ่ง.

ธีรยุทธ บุญมี. (2552). *โลก Modern & Postmodern* (พิมพ์ครั้งที่ 5). กรุงเทพมหานคร: สายธาร.

เธียรชัย อิศรเดช. (2545). *ละครจักร ๆ วงศ์ ๆ : ต้นตำรับบันเทิงไทย ได้ฐานคิด “บุญ-ฤทธิ์-ดี-งาม.”*
ใน *กาญจนา แก้วเทพ และคณะ (บ.ก.), สื่อบันเทิง : อำนาจแห่งความไร้สาระ* (หน้า 86-
167). กรุงเทพมหานคร: ออล อีแบร์ท พริ้นท์.

นฤภัย อักษรมี. (2556). *วิเคราะห์สังคมวัฒนธรรม เพลงผีไทยสมัยนิยม : กรณีศึกษา เพลงละคร
โทรทัศน์ โดย มนต์ ปิติสานต์*. วิทยานิพนธ์ปริญญามหาบัณฑิต สาขาวิชาสังคมศึกษาและ
พัฒนา มหาวิทยาลัยศิลปากร.

- นิโบล โควาพิทักษ์เทศ. (2535). การวิเคราะห์เพลงไทยสมัยนิยมตามทฤษฎีของสุนทรียศาสตร์ยุคหลังสมัยใหม่. วิทยานิพนธ์ปริญญาโทมหาบัณฑิต ภาควิชาการสื่อสารมวลชน จุฬาลงกรณ์มหาวิทยาลัย.
- บุรุษรัฐ นาคสุขไพบูลย์. (2556, 13 กันยายน). *ฟังดนตรีอย่างไรให้มีสุนทรียะ*. วันที่เข้าถึงข้อมูล 7 เมษายน 2559, แหล่งที่มา http://com226burutratnaksukpaiboon.blogspot.com/2013/09/blog-post_13.html
- ปนัดดา ธนสถิต. (2531). *ละครโทรทัศน์ไทย*. กรุงเทพมหานคร: คณะนิเทศศาสตร์ จุฬาลงกรณ์มหาวิทยาลัย.
- พจมาน สว่างวงศ์ แห่งบ้านทรายทอง. (2551, 18 ตุลาคม). วันที่เข้าถึงข้อมูล 19 กรกฎาคม 2559, แหล่งที่มา <http://www.bloggang.com/viewdiary.php?id=offway&month=10-2008&date=18&group=12&gblog=6>
- พรวิภา พงศ์ประศาสน์. (2552). *สถานภาพอุตสาหกรรมละครโทรทัศน์ไทย (พ.ศ. 2546-2550)*. วิทยานิพนธ์ปริญญาโทมหาบัณฑิต สาขาวิชาการสื่อสารมวลชน จุฬาลงกรณ์มหาวิทยาลัย.
- พิชญ์สินี บำรุงนคร. (2543). *ลักษณะความเป็นอมตะของเพลงสุนทราภรณ์*. วิทยานิพนธ์ปริญญาโทมหาบัณฑิต สาขาวิชาการสื่อสารมวลชน จุฬาลงกรณ์มหาวิทยาลัย.
- เพาวีภา ภมรสติธย์. (2528). *ความสัมพันธ์ระหว่างละครโทรทัศน์กับสังคมไทย*. วิทยานิพนธ์ปริญญาโทมหาบัณฑิต ภาควิชาสังคมวิทยาและมานุษยวิทยา จุฬาลงกรณ์มหาวิทยาลัย.
- ไพรัช มากกาญจนกุล. (2531). *หลักการแต่งเพลง (พิมพ์ครั้งที่ 2)*. กรุงเทพมหานคร: หรรษา.
- ภัทรวดี ภูชฎาภิรมย์. (2549). *วัฒนธรรมบันเทิงในชาติไทย*. กรุงเทพมหานคร: มติชน.
- ภากิตต์ ตรีสกุล. (2554). *หลักนิเทศศาสตร์ (พิมพ์ครั้งที่ 7)*. กรุงเทพมหานคร: ศูนย์หนังสือมหาวิทยาลัยราชภัฏสวนสุนันทา.
- มนทกานติ ชีรนันทวัฒน์. (2544). *หน้าที่และอัตลักษณ์ของเพลงละครโทรทัศน์*. วิทยานิพนธ์ปริญญาโทมหาบัณฑิต สาขาวิชาการสื่อสารมวลชน จุฬาลงกรณ์มหาวิทยาลัย.
- มะระะ โซ. (2555, 15 กรกฎาคม). *Star Retro: อติเรก จันทร์เรือง นักร้อง นักแสดง เจ้าของผลงานเพลงอมตะหลากหลาย*. วันที่เข้าถึงข้อมูล 18 กรกฎาคม 2559, แหล่งที่มา <http://www.ryt9.com/s/nnd/1445458>
- เยาวลักษณ์ ภูศรีเกษม. (2554). *กระบวนการประชาสัมพันธ์ละครโทรทัศน์*. วิทยานิพนธ์ปริญญาโทมหาบัณฑิต สาขาวิชานิเทศศาสตร์ จุฬาลงกรณ์มหาวิทยาลัย.
- ลิขสิทธิ์ ดนตรี หมดยุค นักแต่งเพลง ไล่แห่ง. (2538, กุมภาพันธ์). วันที่เข้าถึงข้อมูล 7 เมษายน 2559, แหล่งที่มา <http://info.gotomanager.com/news/printnews.aspx?id=4917>

- ลิขสิทธิ์เพลง พื้นที่สี่เทาของการคอร์รัปชัน? (2558, 22 มิถุนายน). วันที่เข้าถึงข้อมูล 7 เมษายน 2559, แหล่งที่มา <http://www.manager.co.th/Daily/ViewNews.aspx?NewsID=9580000070627>
- วรรณลดา พิรุณสาร. (2543). การสื่อความหมายในเพลงปลุกใจสี่เหล่าทัพ. วิทยานิพนธ์ปริญญา มหาบัณฑิต สาขาวิชาวาทวิทยา จุฬาลงกรณ์มหาวิทยาลัย.
- วรรณวิมล สุวณิกกุล. (2556). หน้าี่เชิงสุนทรีย์และแนวทางการสร้างสรรค์เพลงประกอบละครยอดเยี่ยมรางวัลนาฏราช. โครงการวิชาชีพปริญญามหาบัณฑิต สาขาวิชานิติศาสตร์ จุฬาลงกรณ์มหาวิทยาลัย.
- วรวิมล ภัคดีบุรุษ. (2552). ศิลปะการใช้ภาษาเพื่องานนิเทศศาสตร์. กรุงเทพมหานคร: ทริปปี้ล เอ็ดดูเคชั่น.
- วรวิมล เครือแก้ว. (2555). บทบาทหน้าที่ของเพลงในการสร้างสรรค์ละครเพลงทางโทรทัศน์อเมริกัน. วิทยานิพนธ์ปริญญามหาบัณฑิต สาขาวิชานิติศาสตร์ จุฬาลงกรณ์มหาวิทยาลัย.
- วัลลภา อัญชลีสังกาศ. (2548). พัฒนาการของแนวคิดในการสร้างสรรค์มิวสิกวิดีโอเพลงไทยสากล. วิทยานิพนธ์ปริญญามหาบัณฑิต สาขาวิชาการสื่อสารมวลชน จุฬาลงกรณ์มหาวิทยาลัย.
- ศมกมล ลิ้มปิชัย. (2536). กว่าจะเป็นธุรกิจเทปเพลง. กรุงเทพมหานคร : คณะนิเทศศาสตร์ จุฬาลงกรณ์มหาวิทยาลัย.
- ส. ท่าเกษม. (2556, 26 ตุลาคม). ด้วยความอาลัยและรำลึกถึง อติเรก จันทร์เรือง. วันที่เข้าถึงข้อมูล 18 กรกฎาคม 2559, แหล่งที่มา <http://www.thailanewspaper.com/article/saturday/1468.php>
- สรรัตน์ จีรวรรณวิสุทธิ. (2554). พัฒนาการและสุนทรีย์ทัศน์ในการสร้างสรรค์บทละครในโทรทัศน์ไทย. วิทยานิพนธ์ปริญญามหาบัณฑิต สาขาวิชาการสื่อสารการแสดง จุฬาลงกรณ์มหาวิทยาลัย.
- สหศักดิ์ กลิ่นสุวรรณ. (2548). การผลิตละครโทรทัศน์สมัยใหม่สไตลอเมริกา. กรุงเทพมหานคร: อี.ที พับลิชชิง จำกัด.
- สิริพร สมบูรณ์บุรณะ. (2538). วัฒนธรรมการบริโภค แนวคิดและการวิเคราะห์. กรุงเทพมหานคร: ศูนย์วิจัยและผลิตตำรา มหาวิทยาลัยเกริก.
- องอาจ สิงห์ลำพอง. (2557). กระบวนการผลิตละครโทรทัศน์. กรุงเทพมหานคร: ห้างหุ้นส่วนจำกัด สยามลดา.
- อนันต์ ลือประดิษฐ์. (2554, 27 มกราคม). กวนเพลงให้น้ำใส - นักแต่งเพลง กับรายได้จากลิขสิทธิ์. วันที่เข้าถึงข้อมูล 7 เมษายน 2559 แหล่งที่มา <http://www.komchadluek.net/detail/20110127/86984/กวนเพลงให้น้ำใสนักแต่งเพลงกับรายได้จากลิขสิทธิ์.html>

- อภิรดี ภู่อภิรมย์. (2543). *วาทศิลป์ในเพลงไทยสมัยนิยม*. วิทยานิพนธ์ปริญญาโท สาขาวิชา วาทยุทธศาสตร์ จุฬาลงกรณ์มหาวิทยาลัย.
- อรรณพ ปิณฑน์โอวาท. (2550). *หลักและปรัชญาวาทวิทยา* (พิมพ์ครั้งที่ 2). กรุงเทพมหานคร: โรงพิมพ์แห่งจุฬาลงกรณ์มหาวิทยาลัย.
- อุบลรัตน์ ศิริยุวศักดิ์ และพิรงรอง รามสูต วัฒนันท์. (2547). การสื่อสาร สื่อสารมวลชน และ สื่อมวลชน. ใน อุบลรัตน์ ศิริยุวศักดิ์ (บ.ก.), *สื่อสารมวลชนเบื้องต้น* (พิมพ์ครั้งที่ 4, หน้า 3-42). กรุงเทพมหานคร: โรงพิมพ์แห่งจุฬาลงกรณ์มหาวิทยาลัย.
- อุบลรัตน์ ศิริยุวศักดิ์ และเมธา เสรีธนาวงศ์. (2547). โทรทัศน์. ใน อุบลรัตน์ ศิริยุวศักดิ์ (บ.ก.), *สื่อสารมวลชนเบื้องต้น* (พิมพ์ครั้งที่ 4, หน้า 433-474). กรุงเทพมหานคร: โรงพิมพ์แห่งจุฬาลงกรณ์มหาวิทยาลัย.
- อุบลรัตน์ ศิริยุวศักดิ์, วิลาสินี พิพิธกุล และวิภา อุดมฉันท. (2547). วัฒนธรรมผู้รับสารและสื่อมวลชน ศึกษา. ใน อุบลรัตน์ ศิริยุวศักดิ์ (บ.ก.), *สื่อสารมวลชนเบื้องต้น* (พิมพ์ครั้งที่ 4, หน้า 519-553). กรุงเทพมหานคร: โรงพิมพ์แห่งจุฬาลงกรณ์มหาวิทยาลัย.
- อุบลรัตน์ ศิริยุวศักดิ์, ไสลทิพย์ จารุภูมิ, วิลาสินี พิพิธกุล และพิรงรอง รามสูต วัฒนันท์. (2547). ประวัติและพัฒนาการของสื่อสารมวลชนไทย. ใน อุบลรัตน์ ศิริยุวศักดิ์ (บ.ก.), *สื่อสารมวลชนเบื้องต้น* (พิมพ์ครั้งที่ 4, หน้า 79-119). กรุงเทพมหานคร: โรงพิมพ์แห่งจุฬาลงกรณ์มหาวิทยาลัย.
- อุบลรัตน์ ศิริยุวศักดิ์. (2547). อุตสาหกรรมสื่อสารมวลชน. ใน อุบลรัตน์ ศิริยุวศักดิ์ (บ.ก.), *สื่อสารมวลชนเบื้องต้น* (พิมพ์ครั้งที่ 4, หน้า 173-201). กรุงเทพมหานคร: โรงพิมพ์แห่งจุฬาลงกรณ์มหาวิทยาลัย.

สัมภาษณ์

- กนกวรรณ ต่านอุดม. สัมภาษณ์, 20 มีนาคม 2559.
- ณรงค์วิทย์ เตชะธนะวัฒน์. สัมภาษณ์, 15 มีนาคม 2559.
- ถิรนนท์ อนวัชศิริวงศ์. สนทนา, 12 กรกฎาคม 2559.
- ธิดิมา สังขพิทักษ์. สัมภาษณ์ทางโทรศัพท์, 15 มีนาคม 2559.
- บุญชาย ศิริโภคทรัพย์. สัมภาษณ์, 14 มีนาคม 2559.
- ปฎิเวธ อุทัยเฉลิม. สัมภาษณ์, 6 เมษายน 2559.
- ปนัดดา ธนสถิตย์. สัมภาษณ์, 28 มีนาคม 2559.
- มนต์ชีพ ศิวะสินางกูร. สัมภาษณ์, 21 เมษายน 2559.
- มนัส ปิตีสานต์. สนทนากลุ่ม “การเบิกทางสร้างสรรค์ละครโทรทัศน์ไทย” 19 มกราคม 2558.

- มนัส ปิติสานต์. สัมภาษณ์, 19 เมษายน 2559.
- ละลิตา ฉันทศาสตร์โกศล. สัมภาษณ์, 18 มีนาคม 2559.
- วรายุทธ พิชัยศรทัต. สัมภาษณ์ทางโทรศัพท์, 12 มีนาคม 2559.
- วิเชียร ตันติพิมลพันธ์. สัมภาษณ์ทางโทรศัพท์, 28 มีนาคม 2559.
- วิรัช อยู่ถาวร. สัมภาษณ์, 7 เมษายน 2559.
- ศศิมา อิศรางกูร ณ อยุธยา. สัมภาษณ์ทางโทรศัพท์, 18 พฤษภาคม 2559.
- เศรษฐศักดิ์ เศรษฐจิตต์. สัมภาษณ์ 29 มีนาคม 2559.
- สรารัฐ เลิศพิสัยพันธ์. 12 เมษายน 2559.
- สะอาด เปี่ยมพงษ์สานต์. สัมภาษณ์, 16 พฤษภาคม 2559.
- สุทธิพงษ์ วัฒนจัง. สนทนากลุ่ม “ก้าวมาเพื่อก้าวไกล สู่ละครโทรทัศน์ไทยยุคดิจิทัล” 17 กุมภาพันธ์ 2558.
- สุทธิพงษ์ วัฒนจัง. สัมภาษณ์, 30 มีนาคม 2559.
- อรุโณชา ภาณุพันธุ์. สัมภาษณ์, 23 มีนาคม 2559.
- อารีย์ นักดนตรี. สัมภาษณ์, 19 มีนาคม 2559.

ภาษาอังกฤษ

- Longhurst, B. (1995). *Popular music and society*. Cambridge: Polity.
- Lull, J. (1987). *Popular music and communication*. California: Sage Publication.



ภาคผนวก

จุฬาลงกรณ์มหาวิทยาลัย
CHULALONGKORN UNIVERSITY

เพลงละครโทรทัศน์ที่ใช้ในการวิเคราะห์ พ.ศ. 2510 - 2519			
ลำดับ	ปี	ชื่อละครโทรทัศน์	สถานีโทรทัศน์
1	2511	ค่าของคน	4 บางขุนพรหม
2	2511	พิภพมัจจุราช	7 ขาวดำ
3	2512	หุ่นไล่กา	7 ขาวดำ
4	2514	เจ้าต้องจอมยุ่ง	7 ขาวดำ
6	2515	ขุนแผนผจญภัย	7
5	2518	แก้วนพเก้า	7
7	2518	ปอบผีฟ้า	7
8	2518	อนิลทิตา	5
9	2519	ห้องหุ่	7
10	2519	ละอองดาว	9



เพลงละครโทรทัศน์ที่ใช้ในการวิเคราะห์ พ.ศ. 2520 – 2529			
ลำดับ	ปี	ชื่อละครโทรทัศน์	สถานีโทรทัศน์
1	2520	กระสือ	7
2	2521	ไอ้หลง	7
3	2522	แม่นาคพระโขนง	7
4	2523	บาปบริสุทธิ์	5
5	2523	จันทร์สุริยคาร	7
6	2523	เจ้าหญิงแดงอ่อน	7
7	2523	ดาวพระศุกร์	7
8	2523	สาขเขียว	7
9	2524	โคมทอง	3
10	2524	หลิวลู่ม	3
11	2524	ช่อนกลิน	7
12	2524	ดอกโคก	7
13	2524	ปู่โสมเฝ้าทรัพย์	7
14	2524	เรื่องรู้รักชาติ	7
15	2524	สังข์ทอง	7
16	2524	มายา	9
17	2525	จดหมายจากเมืองไทย	7
18	2525	นกกระจาบ	7
19	2526	ขวานฟ้าหน้าดำ	7
20	2526	น้ำตาลไหม้	3
21	2526	รักนั้นนิรันดร	7
22	2526	ลับแลใจ	7
23	2526	สิงห์ไกรภพ	7
24	2526	สี่ยอดกุมาร	7
25	2526	อุบัติเหตุ	7
26	2527	เพลงพรหม	3
27	2527	ตัดดาว บุษยา	5
28	2527	เหล็กน้ำพี้	5

เพลงละครโทรทัศน์ที่ใช้ในการวิเคราะห์ พ.ศ. 2520 – 2529			
ลำดับ	ปี	ชื่อละครโทรทัศน์	สถานีโทรทัศน์
29	2527	ความลับของดาวมรกต	7
30	2527	ชลธีพิศवास	7
31	2527	ตราไว้ในดวงจิต	7
32	2527	โรงแรมวิปริต	7
33	2528	เบญจรงค์ห้าสี	3
34	2528	แม่เอิบ	5
35	2528	เทพสังวาลย์	7
36	2528	พลับพลึงสีชมพู	7
37	2528	มัสยา	7
38	2528	ลูกผู้ชายไม้ตะพด	7
39	2529	แก้วราหู	3
40	2529	เคหาสน์ภูต	3
41	2529	ทิพย์เกสร	7

เพลงละครโทรทัศน์ที่ใช้ในการวิเคราะห์ พ.ศ. 2530 – 2539			
ลำดับ	ปี	ชื่อละครโทรทัศน์	สถานีโทรทัศน์
1	2530	แต่ปางก่อน	3
2	2530	ปริศนา	3
3	2530	ฟ้าต่ำ	3
4	2530	ไฟเสนาหา	3
5	2530	สมเด็จพระนเรศวรมหาราช	3
6	2530	มหาเวสสันดรชาดก	5
7	2530	อย่าลืมฉัน	5
8	2530	แก้วกลางดง	7
9	2530	แก้วหน้าม้า	7
10	2530	ทองเนื้อเก้า	7
11	2530	เทพสามฤดู	7
12	2530	ป่าสนธยา	7
13	2530	สกาเวเดือน	7
14	2531	คนเรึงเมือง	3
15	2531	เจ้าสาวของอานนท์	3
16	2531	ธิดาดาวดำ	3
17	2531	ระบำไฟ	3
18	2531	รักประกาศิต	3
19	2531	รัตนาวดี	3
20	2531	แรงทึง	3
21	2531	สงครามเก้าทัพ	3
22	2531	จำเลยรัก	7
23	2531	ตุ๊กตาผี	7
24	2531	บริษัทจัดคู่	7

เพลงละครโทรทัศน์ที่ใช้ในการวิเคราะห์ พ.ศ. 2530 – 2539			
ลำดับ	ปี	ชื่อละครโทรทัศน์	สถานีโทรทัศน์
25	2531	บ้านของพ่ungsี้	7
26	2531	ปราสาทมืด	7
27	2531	แผลเก่า	7
28	2531	พิกุลทอง	7
29	2531	อีสา	7
30	2531	เมียจอมซ่า ภรรยาจอมปลอม	9
31	2532	กตยา	3
32	2532	กลิ่นร่ำ	3
33	2532	แก้วตาพี่	3
34	2532	ดอกฟ้าและโดมผู้จองหอง	3
35	2532	ผู้ชนะสิบทิศ	3
36	2532	มนต์รักกอสูร	3
37	2532	แม่นาคพระโขนง	3
38	2532	ยิ้มซิมลิก	3
39	2532	รัตติกาลยอดรัก	3
40	2532	ผมอาถรรพ์	5
41	2532	โกมินทร์	7
42	2532	เคหาสน์สีแดง	7
43	2532	ตำรับรัก	7
44	2532	แต่งกับงาน	7
45	2532	บ้านไม่รู้โรย	9
46	2532	ปริศนาของเวตาล	7
47	2532	เมียหลวง	7
48	2532	สมการวัย	7

เพลงละครโทรทัศน์ที่ใช้ในการวิเคราะห์ พ.ศ. 2530 – 2539			
ลำดับ	ปี	ชื่อละครโทรทัศน์	สถานีโทรทัศน์
49	2532	ห้องหุ่น	7
50	2532	อยู่เพื่อรัก	7
51	2532	ตะกายดาว	9
52	2533	กตัญญูประกาศิต	3
53	2533	โกตี๋ก็ห่วย	3
54	2533	ใครกำหนด	3
55	2533	แม่ลาวเลือด	3
56	2533	รอยมาร	3
57	2533	แรงรัก	3
58	2533	วงศาคณาญาติ	3
59	2533	วนาลี	3
60	2533	วิมานไฟ	3
61	2533	สายใจ	3
62	2533	กนกลายโบตัน	7
63	2533	ขมื่นกับปุ่น	7
64	2533	ข้าวอกนา	7
65	2533	คู่กรรม	7
66	2533	ดวงตาสวรรค์	7
67	2533	ทูตมรณะ	7
68	2533	บัวเลี้ยงน้ำ	7
69	2533	เพลงมนต์นาคราช	7
70	2533	เหตุเกิดที่ สน.	7
71	2533	อุบัติเหตุ	7
72	2533	อุ้มบุญ	7

เพลงละครโทรทัศน์ที่ใช้ในการวิเคราะห์ พ.ศ. 2530 – 2539			
ลำดับ	ปี	ชื่อละครโทรทัศน์	สถานีโทรทัศน์
73	2533	ชิงกักรา ข้าก็แรง	9
74	2534	แก้วชนเหล็ก	3
75	2534	เงือกสาวดาวรุ่ง	3
76	2534	นาคราช	3
77	2534	ปาก	3
78	2534	วนิดา	3
79	2534	สี่แผ่นดิน	3
80	2534	ชลาสัย	5
81	2534	บ้านสาวโสด	5
82	2534	ปีศาจหรรษา	5
83	2534	ผู้การเรือเร่	5
84	2534	พิษสวาท	5
85	2534	แม่ผัวมหาภัยกับสะใภ้สารพัดพิษ	5
86	2534	3 หม่อม 3 มุม	7
87	2534	เขลยศักดิ์	7
88	2534	แม่เบี้ย	7
91	2534	แม่หญิง	7
92	2534	ด้วยเนื้อนาบุญ	7
89	2534	ตะวันชิงพลบ	7
90	2534	ริษยา	7
93	2534	ละอองดาว	7
94	2534	สายฟ้าสลาดัน	7
95	2534	สุสานคนเป็น	7
96	2535	เขยบ้านนอก ภาค2	3

เพลงละครโทรทัศน์ที่ใช้ในการวิเคราะห์ พ.ศ. 2530 – 2539			
ลำดับ	ปี	ชื่อละครโทรทัศน์	สถานีโทรทัศน์
97	2535	ในฝัน	3
98	2535	บ่วง	3
99	2535	แฝดอลเวง	3
100	2535	ไฟโชนแสง	3
101	2535	ไฟรักอสูร	3
102	2535	สมเด็จพระสุริโยทัย	3
103	2535	สี่แยกนี้อายุน้อย	3
104	2535	หนึ่งในทรวง	3
105	2535	กุหลาบในเปลวไฟ	5
106	2535	ทนายทอสูร	5
107	2535	เมียนอกกฎหมาย	5
108	2535	รักในรอยแค้น	5
109	2535	ลางรัก	5
110	2535	วังน้ำวน	5
111	2535	หมาดำ	5
112	2535	คุณหญิงนอกทำเนียบ	7
113	2535	ดอกกระถินริมรั้ว	7
114	2535	นางทิพย์	7
115	2535	บ้านผีเพี้ยน	7
116	2535	พรพรหมอลเวง	7
117	2535	พี่เลี้ยง	7
118	2535	ภาพอาถรรพ์	7
119	2535	ภูตแม่น้ำโขง	7
120	2535	โมงป่า	7

เพลงละครโทรทัศน์ที่ใช้ในการวิเคราะห์ พ.ศ. 2530 – 2539			
ลำดับ	ปี	ชื่อละครโทรทัศน์	สถานีโทรทัศน์
121	2535	ลอตลายมังกร	7
122	2535	สองฝั่งคลอง	7
123	2535	อรุณสวัสดิ์	7
124	2535	เจ้าจอม	9
125	2536	คำมั่นสัญญา	3
126	2536	คุณหญิงจอมแก่น	3
127	2536	นุญฉาย	3
128	2536	ด้วยสองมือแม่นี้ที่สร้างโลก	3
129	2536	นางฟ้ากับซาตาน	3
130	2536	บาดาลใจ	3
131	2536	ไฟในดวงตา	3
132	2536	ภูตพยาบาท	3
133	2536	แม่พลอยหุง	3
134	2536	วัยนี้ไม่มีเบรก	3
135	2536	สิ้นสวาท	3
136	2536	คนละโลก	5
137	2536	คู่ซิ่นชุลมุน	5
138	2536	ช่างมันฉันไม่แคร์	5
139	2536	เทพบุตรสุดเวหา	5
140	2536	บัลลังก์เมฆ	5
141	2536	ฝันเฟื่อง	5
142	2536	มฤตยูยอดรัก	5
143	2536	ยามเมื่อลมพัดหวาน	5
144	2536	โสดหารสอง	5

เพลงละครโทรทัศน์ที่ใช้ในการวิเคราะห์ พ.ศ. 2530 – 2539			
ลำดับ	ปี	ชื่อละครโทรทัศน์	สถานีโทรทัศน์
145	2536	เกิดแต่ตม	7
146	2536	ครั้งหนึ่ง...คิดถึงเสมอ	7
147	2536	จันทโครพ	7
148	2536	ชิงช้าชาลี	7
149	2536	นางทาส	7
150	2536	น้ำเซาะทราย	7
151	2536	บัวแก้วบัวทอง	7
152	2536	ผยอง	7
153	2536	วันนี้ที่รอคอย	7
154	2536	ศิระชะมาร	7
155	2536	โสนน้อยเรือนงาม	7
156	2536	หน้ากากดอกช่อนกลีน	7
157	2536	หมีแดง	7
158	2536	เหลี่ยมลูกไม้	9
159	2537	กระเช้าสีดา	3
160	2537	ขอให้รักเรานั้นนิรันดร	3
161	2537	ตุ๊กตามนุษย์	3
162	2537	นกน้อยในไร่ส้ม	3
163	2537	ปราสาทมืด	3
164	2537	เพลิงรัก เพลิงแค้น	3
165	2537	ไฟในทรวง	3
166	2537	ไม่มีสวรรค์สำหรับคุณ	3
167	2537	ไม่สิ้นไร่ไฟสวาท	3
168	2537	แสงสุริย์	3

เพลงละครโทรทัศน์ที่ใช้ในการวิเคราะห์ พ.ศ. 2530 – 2539			
ลำดับ	ปี	ชื่อละครโทรทัศน์	สถานีโทรทัศน์
169	2537	โสมส่องแสง	3
170	2537	อุ้งมือมาร	3
171	2537	เกมเกียรติยศ	5
172	2537	เจ้านาง	5
173	2537	ปีกมาร	5
174	2537	เพื่อเธอ	5
175	2537	มายาคะ	5
176	2537	แม่นาคพระโขนง	5
177	2537	ล่า	5
179	2537	กระสือ	7
178	2537	ดาวพระศุกร์	7
180	2537	ทวิภพ	7
181	2537	น้ำใสใจจริง	7
182	2537	มะเมียะ	7
183	2537	มิติมหัศจรรย์	7
184	2537	สารวัตรใหญ่	7
185	2538	นางอาย	3
186	2538	ปุลม	3
187	2538	ฝนปลายฟ้า	3
188	2538	พรหมไม่ได้ลิขิต	3
189	2538	พริกขี้หนูกับหมูแฮม	3
190	2538	พล นิกร กิมหงวน	3
191	2538	พิษพยาบาล	3
192	2538	ร่มฉัตร	3

เพลงละครโทรทัศน์ที่ใช้ในการวิเคราะห์ พ.ศ. 2530 – 2539			
ลำดับ	ปี	ชื่อละครโทรทัศน์	สถานีโทรทัศน์
193	2538	เรือมนุษย์	3
194	2538	หัวใจเถื่อน	3
195	2538	ไอ้คุณผี	3
196	2538	ความรักสีดำ	5
197	2538	พฤษภาสวาท	5
198	2538	รักหลอก ๆ อย่าบอกใคร	5
199	2538	เรือนแพ	5
200	2538	ลัดฟ้ามาหารัก	5
201	2538	เลือดเข้าตา	5
202	2538	ศรีธนญชัย	5
203	2538	สัญญาณलग	5
204	2538	อยากหยุดตะวันไว้ที่ปลายฟ้า	5
205	2538	ไกรทอง	7
206	2538	ขอหมอนใบนั้นที่เธอฝันยามหนุน	7
207	2538	คือหัตถ์ครองพิภพ	7
208	2538	ดอกโศก	7
209	2538	ดาวแต่มีดิน	7
210	2538	ปราสาทสีขาว	7
211	2538	ภูตพิศवास	7
212	2538	มายาตวัน	7
213	2538	เมื่อหมอกสลาย	7
214	2538	วิมานสลัม	7
215	2538	สายโลหิต	7
216	2538	เสราดาร์ล	7

เพลงละครโทรทัศน์ที่ใช้ในการวิเคราะห์ พ.ศ. 2530 – 2539			
ลำดับ	ปี	ชื่อละครโทรทัศน์	สถานีโทรทัศน์
217	2538	ขุนศึก	9
218	2539	6/16 ร้ายบริสุทธิ์	3
219	2539	เข็มซ่อนปลาย	3
220	2539	เพลิงบุญ	3
221	2539	เยียมวิมาน	3
222	2539	แม่ศรีไพร	3
223	2539	โปลิศจับขโมย	3
224	2539	ก้านกฤษณา	3
225	2539	คู่แท้2โลก	3
226	2539	ชีวิตเหมือนฝัน	3
227	2539	ดาวเรือง	3
228	2539	ทรายสีเพลิง	3
229	2539	ปากฟ้าทะเลฝัน	3
230	2539	รักเดียวของเจนจิรา	3
231	2539	จงรัก	5
232	2539	ฉก.เสือดำ ถล่มหินแตก	5
233	2539	ดอกไม้ในป่าหนาว	5
234	2539	ทอฝันกับมาวิน	5
235	2539	ผู้ใหญ่ลีกับนางมา	5
236	2539	ดารายัณ	5
237	2539	เพลิงพระนาง	5
238	2539	สนสะท้าน	5
239	2539	สันติบาล	5
240	2539	สาบทรสิงห์	5

เพลงละครโทรทัศน์ที่ใช้ในการวิเคราะห์ พ.ศ. 2530 – 2539			
ลำดับ	ปี	ชื่อละครโทรทัศน์	สถานีโทรทัศน์
241	2539	อารีดิ้ง	5
242	2539	เกาะสวาท ทาดสวรรค์	7
243	2539	ญาติกา	7
244	2539	ด้วยแรงอธิษฐาน	7
245	2539	ตั้งดวงฤทัย	7
246	2539	บ้านสอยดาว	7
247	2539	ปีหนึ่ง...เพื่อนกันและวัน(อัศจรรย์)ของผม	7
248	2539	มงกุฎดอกส้ม	7
249	2539	แม่ย่านาง	7
250	2539	ไม้ตัด	7
251	2539	รัตนโกสินทร์	7

เพลงละครโทรทัศน์ที่ใช้ในการวิเคราะห์ พ.ศ. 2540 – 2549			
ลำดับ	ปี	ชื่อละครโทรทัศน์	สถานีโทรทัศน์
1	2540	เก็บใจไว้เพื่อรัก	3
2	2540	ไข่มุกเขย	3
3	2540	ซอสามสาย	3
4	2540	ตะวันยอแสง	3
5	2540	ตามหัวใจไปสุดหล้า	3
6	2540	ทะเลแปร	3
7	2540	ท่านชายกำมะลอ	3
8	2540	ทานตะวัน	3
9	2540	รักต้องลุ้น	3
10	2540	รักแท้แค่ขอบฟ้า	3
11	2540	เรือนมยุรา	3
12	2540	ล่าปีศาจ	3
13	2540	สองนรี	3
14	2540	ขัง 8	5
15	2540	เขมรินทร์ อินทิดา	5
16	2540	เงามรณะ	5
17	2540	ชุมทางเขาชุมทอง	5
18	2540	ทนายทศคุณหญิง	5
19	2540	นางเอก	5
20	2540	การะเกด	7
21	2540	กุหลาบที่ไร้หนาม	7
22	2540	เงินเงินเงิน	7
23	2540	ดวงใจพิสุทธิ์	7
24	2540	ตะวันทอแสง	7
25	2540	ทองเนื้อเก้า	7
26	2540	ทัดดาว บุชยา	7
27	2540	นางละคร	7
28	2540	นิรมิต	7

เพลงละครโทรทัศน์ที่ใช้ในการวิเคราะห์ พ.ศ. 2540 – 2549			
ลำดับ	ปี	ชื่อละครโทรทัศน์	สถานีโทรทัศน์
29	2540	บ้านนุชบาบับ	7
30	2540	บ๊ิกเสี่ย	7
31	2540	ปอบผีฟ้า	7
32	2540	มณีเนื้อแท้	7
33	2540	รอยอดีต	7
34	2540	สัมปทานหัวใจ	7
35	2540	หุบเขากินคน	7
36	2541	ดวงใจกระซิบรัก	3
37	2541	ดวงยิวา	3
38	2541	ตามรักคืนใจ	3
39	2541	ทรายย้อมสี	3
40	2541	ธรณีนี่นี้ใครครอง	3
41	2541	ร่วมงานรัก	3
42	2541	สะพานรักสารสิน	3
43	2541	สุรพลคนจริงสมบัติเจริญ	3
44	2541	หวานใจ	3
45	2541	อีแตน	3
46	2541	อุบัติเหตุ	3
47	2541	กระโปรงบานขาสั้น	5
48	2541	ความทรงจำใหม่ หัวใจเดิม	5
49	2541	คุณหนูอารมณ์ร้าย กับ ผู้ชายปากแข็ง	5
50	2541	ผีพยาบาล	5
51	2541	ผู้ชายหัวใจไม่แพ้	5
52	2541	กิ้งผัว	7
53	2541	หวานฟ้าหน้าดำ	7
54	2541	จำเลยรัก	7
55	2541	ชวนฝันพนนรัก	7
56	2541	บ่วงหงส์	7

เพลงละครโทรทัศน์ที่ใช้ในการวิเคราะห์ พ.ศ. 2540 – 2549			
ลำดับ	ปี	ชื่อละครโทรทัศน์	สถานีโทรทัศน์
57	2541	พลังรัก	7
58	2541	ไพริชยา	7
59	2541	มัจจุราชดั่งตอง	7
60	2541	มุกมังกร	7
61	2541	ราชินีลูกทุ่ง พุ่มพวง ดวงจันทร์	7
62	2541	ลูกที่ถูกลืม	7
63	2541	สวัสดีคุณครู	7
64	2541	สะใภ้ปฎิวัติ	7
65	2541	สี่สีเนหา	7
66	2541	ประทีปอธิษฐาน	9
67	2541	โรงแรมผี	9
68	2542	ขนมปังกับน้ำพริก	3
69	2542	ขุนช้าง ขุนแผน	3
70	2542	เจ้าสาวปริศนา	3
71	2542	ปัญญาชนกันครัว	3
72	2542	เมียหลวง	3
73	2542	รักในสายหมอก	3
74	2542	เสน่หานางจิว	3
75	2542	ห้องเรียนคุณหนูกับครูคนใหม่	3
76	2542	เจ้าสาวของอานนท์	5
77	2542	โสดากับซาเย็น	5
78	2542	ตาเบบูญ่า	5
79	2542	พระจันทร์ลายกระต่าย	5
80	2542	เพชรตาแมว	5
81	2542	กากับหงส์	7
83	2542	ขุนเดช	7
82	2542	เงาโศก	7
84	2542	เจ้าสาวข้างถนน	7

เพลงละครโทรทัศน์ที่ใช้ในการวิเคราะห์ พ.ศ. 2540 – 2549			
ลำดับ	ปี	ชื่อละครโทรทัศน์	สถานีโทรทัศน์
85	2542	ตั้งไฟได้น้ำ	7
86	2542	ดาวกลางดง	7
87	2542	โคมทอง	7
88	2542	เพื่อใจไว้เจ็บ	7
89	2542	พลับพลึงสีชมพู	7
90	2542	แม่นาค	7
91	2542	แม่ย่านาง	7
92	2542	รักเต็มร้อย	7
93	2542	รักไร้พรมแดน	7
94	2542	สาวน้อยร้อยมายา	7
95	2542	เสน่ห์ลูกทุ่ง	7
96	2543	ดอกแก้ว การะบุหนิง	3
97	2543	น้ำผึ้งขม	3
98	2543	ฝนตกชุกไหม้โหล คนอะไรมาพบกัน	3
99	2543	มณีหยาดฟ้า	3
100	2543	สาวน้อยคาเฟ่	3
101	2543	อาญารัก	3
102	2543	เงา	5
103	2543	พิชกุหลาบ	5
104	2543	แม่น้ำ	5
105	2543	รอยรักรอยอดีต	5
106	2543	หงส์เหนือมังกร	5
107	2543	กว่าจะรู้เพียงสา	7
108	2543	คุณปู่ชู่ซ่า	7
109	2543	แค่เอื้อม	7
110	2543	ดุงฟ้าไร้ดาว	7
111	2543	นางสิบสอง (พระรถเมรี)	7
112	2543	มรสุมแห่งชีวิต	7

เพลงละครโทรทัศน์ที่ใช้ในการวิเคราะห์ พ.ศ. 2540 – 2549			
ลำดับ	ปี	ชื่อละครโทรทัศน์	สถานีโทรทัศน์
113	2543	รักซิมลึกลับ	7
114	2543	รากนครา	7
115	2543	ลูกแม่	7
116	2543	ห้าวเล็กเล็ก	7
117	2544	เจ้ากรรมนายเวร	3
118	2544	บ้านสาวโสด	3
119	2544	ฟ้าเพียงดิน	3
120	2544	เรือนนพเก้า	3
121	2544	แรงเงา	3
122	2544	สะใภ้ไร้ยักษ์ดินา	3
123	2544	เส้นสายลายรัก	3
124	2544	ตะวันตัดบูรพา	5
125	2544	เก็บแผ่นดิน	7
126	2544	แก้วหน้าม้า	7
127	2544	คมพยาบาท	7
128	2544	เงาใจ	7
129	2544	ตั้งสวรรค์สาป	7
130	2544	ดาวหลงฟ้า ภูผาสีเงิน	7
131	2544	ต้นรัก	7
132	2544	ทัณฑ์กามเทพ	7
133	2544	ทนายทอสูร	7
134	2544	นางเอกหลังบ้าน	7
135	2544	นายฮ้อยทมิฬ	7
136	2544	โนห์รา	7
137	2544	แฝดล่องหน	7
138	2544	เพชรตัดเพชร	7
139	2544	มัจจุราชจำแลง	7
140	2544	แม่โขง	7

เพลงละครโทรทัศน์ที่ใช้ในการวิเคราะห์ พ.ศ. 2540 – 2549			
ลำดับ	ปี	ชื่อละครโทรทัศน์	สถานีโทรทัศน์
141	2544	รักเกิดในตลาดสด	7
142	2544	สี่ยอดกุมาร	7
143	2544	หัวใจในสุญญากาศ	7
144	2544	อดีตตา	7
145	2545	นักเรียนนายร้อยครับผม	3
146	2545	ผู้กองยอดรัก ยอดรักผู้กอง	3
147	2545	ไฟล้างไฟ	3
148	2545	คนส่งกรรม	5
149	2545	เจ้าสัวสยาม	5
150	2545	พินัยกรรม	5
151	2545	เล่ห์รตี	5
152	2545	กลิ้งไว้ก่อนพ่อสอนไว้	7
153	2545	คนตาพิพย์	7
154	2545	คนละโลก	7
155	2545	ใครกำหนด	7
156	2545	จิตสังหาร	7
157	2545	น้ำพุ	7
158	2545	บอดี้การ์ดสาว	7
159	2545	พลอยล้อมเพชร	7
160	2545	สาวน้อยในตะเกียงแก้ว 1	7
161	2545	สุสานคนเป็น	7
162	2545	อุทัยเทวี	7
163	2545	ลูกผู้ชาย	ITV
164	2546	ดงดอกเหมย	3
165	2546	ทีเด็ด ครูพันธุ์ใหม่จิตพิสัยเดือด	3
166	2546	บ่วงเล่ห์...เสน่ห์	3
167	2546	ไฟน้ำค้าง	5
168	2546	กามเทพตัวน้อย	7

เพลงละครโทรทัศน์ที่ใช้ในการวิเคราะห์ พ.ศ. 2540 – 2549			
ลำดับ	ปี	ชื่อละครโทรทัศน์	สถานีโทรทัศน์
169	2546	กุหลาบเล่นไฟ	7
170	2546	เกล็ดมรกต	7
171	2546	แก้วตาหวานใจ	7
172	2546	โซ่... เสน่หา	7
173	2546	ตลาด โรงเจ ลิเก ความรัก	7
174	2546	เทพสามฤดู	7
175	2546	บุษบาสามซ่า	7
176	2546	เบญจา คีตา ความรัก	7
177	2546	เปรตวัดสุทัศน์	7
178	2546	พรพรหมอลเวง	7
179	2546	สัญญาเมื่อสายัณห์	7
180	2546	หมอลำซัมเมอร์	7
181	2546	ห้องหุ่น	7
182	2546	กษัตริยา	9
183	2546	ผี วิญญาณและความผูกพัน	ITV
184	2547	คู่กรรม 2	3
185	2547	เจ้าสาวกลัวฝน	3
186	2547	มนต์รักกอสูร์	3
187	2547	รักของนายดอกไม้	3
188	2547	เรือนไม้สีเบจ	3
189	2547	หนึ่งในทรวง	3
190	2547	7 พระกาฬ	7
191	2547	โกมินทร	7
192	2547	คุณพ่อรับจ้าง	7
193	2547	เดือนเดือด	7
194	2547	นางสาวจริงใจกับนายแสนดี	7
195	2547	ผกbungกับกุงนาง	7
196	2547	ฟ้าใหม่	7

เพลงละครโทรทัศน์ที่ใช้ในการวิเคราะห์ พ.ศ. 2540 – 2549			
ลำดับ	ปี	ชื่อละครโทรทัศน์	สถานีโทรทัศน์
197	2547	ภารกิจพิชิตดอกฟ้า	7
198	2547	ภูตพิศวาส	7
199	2547	แม่ยายสะอื้น	7
200	2547	สะใภ้ซ่าส์ แม่ย่าเฮี้ยน	7
201	2547	สาวน้อยในตะเกียงแก้ว 2	7
202	2547	สิงห์ไกรภพ	7
203	2547	แหวนทองเหลือง	7
204	2547	อุ้นไอรัก	7
205	2547	ไปแล้วกลับ กลับแล้วตื่น ฟันเพื่อเธอ	ITV
206	2548	แต่ปางก่อน	3
207	2548	นางฟ้าไซเบอร์	3
208	2548	รักละมุนล้นละไม	3
209	2548	เลดี้เยาวราช	3
210	2548	ฮอยอันฉันรักเธอ	3
211	2548	ฝันเฟื่อง	5
212	2548	กุลาแสนสวย	7
213	2548	เกิดแต่ตม	7
214	2548	ดวงใจและสายน้ำ	7
215	2548	นกออก	7
216	2548	แม่คุณหนูหัว	7
217	2548	โมงแดง	7
218	2548	รหัสหัวใจ	7
219	2548	ลูกไม้หลากสี	7
220	2548	สองเสนหา	7
221	2548	สะใภ้ทอร์นาโด	7
222	2548	สาวน้อยอ้อยควั่น	7
223	2548	หมอผีไซเบอร์	7
224	2548	เหมราช	7

เพลงละครโทรทัศน์ที่ใช้ในการวิเคราะห์ พ.ศ. 2540 – 2549			
ลำดับ	ปี	ชื่อละครโทรทัศน์	สถานีโทรทัศน์
225	2548	อังกอร์ 2	7
226	2548	เทพธิดาโรงงาน	9
227	2549	แก้วตาพี่	3
228	2549	รักเราไม่ไฮโซ	3
229	2549	เรือนรักเรือนทาส	3
230	2549	เลดี้มหาชน	3
231	2549	สายสืบสายสะตือ	3
232	2549	สุดรักสุดดวงใจ	3
233	2549	อมฤตาลัย	3
234	2549	อุ้มรัก	3
235	2549	ผู้พิทักษ์รักเธอ	5
236	2549	รอยอดีตแห่งรัก	5
237	2549	ลอตลายมังกร	5
238	2549	กระต่ายหลงจันทร์	7
239	2549	เกราะกายสิทธิ์	7
240	2549	ชิงกีรรา ข้าก็แรง	7
241	2549	ใจเดียว	7
242	2549	ด้วยแรงแห่งรัก	7
243	2549	ธิดาชาตาน	7
244	2549	ปิ่นมุก	7
245	2549	พลิกดินสู่ดาว	7
246	2549	ยัยใบบ้า	7
247	2549	สายน้ำ สามชีวิต	7
248	2549	หลงเงาจันทร์	7
249	2549	หักเหลี่ยมรัก	7
250	2549	เหล็กไหล	7
251	2549	บ้านนี้มีรัก	9
252	2549	เงินปากผี	ITV

เพลงละครโทรทัศน์ที่ใช้ในการวิเคราะห์ พ.ศ. 2540 – 2549			
ลำดับ	ปี	ชื่อละครโทรทัศน์	สถานีโทรทัศน์
253	2549	คนทะเล	ITV



เพลงละครโทรทัศน์ที่ใช้ในการวิเคราะห์ พ.ศ. 2550 – 2558			
ลำดับ	ปี	ชื่อละครโทรทัศน์	สถานีโทรทัศน์
1	2550	กึ่งกาหลง	3
2	2550	คุณยายสายเดี่ยว	3
3	2550	เทพธิดาชนนิก	3
4	2550	ปี่แก้วนางหงส์	3
5	2550	มาเฟียที่รัก	3
6	2550	รักเธอทุกวัน	3
7	2550	รักนี้หัวใจเราจอง	3
8	2550	รักเล่ห์เสน่ห์ลวง	3
9	2550	แรมพิศवास	3
10	2550	ลิขิตกามเทพ	3
11	2550	หุบเขากินคน	3
12	2550	มายาพิศवास	5
13	2550	ละอองดาว	5
14	2550	ภาษานาคา	7
15	2550	คมคน	7
16	2550	ซุ่มแพ	7
17	2550	ดั่งดวงอาทิตย์	7
18	2550	ตุ๊กตาเรียงระบำ	7
19	2550	น้องเหมียวเขี้ยวเพชร	7
20	2550	บุพเพเล่ห์รัก	7
21	2550	บุษบาเร่รัก	7
22	2550	ปู่โสมเฝ้าทรัพย์	7
23	2550	เพลงรักริมฝั่งโขง	7
24	2550	ฟ้ามีตะวัน หัวใจฉันมีเธอ	7
25	2550	ภูตสาวพรราวเสน่ห์	7
26	2550	รหัสสรีรียา	7
27	2550	รักแท้แซบหลาย	7
28	2550	โลกสองใบของนายเดี่ยว	7

เพลงละครโทรทัศน์ที่ใช้ในการวิเคราะห์ พ.ศ. 2550 – 2558			
ลำดับ	ปี	ชื่อละครโทรทัศน์	สถานีโทรทัศน์
29	2550	สังข์ทอง	7
30	2550	เหลี่ยมเพชรกะรัต	7
31	2550	อภิมหิมามหาเศรษฐี	7
32	2550	นัดกับนัด	9
33	2551	กิ้งก่าวกาฝาก	3
34	2551	จำเลยรัก	3
35	2551	ใจร้าย	3
36	2551	โบตันกลีบสุดท้าย	3
37	2551	ผู้การเรือเร่	3
38	2551	ยุทธการหักคานทอง	3
39	2551	สวรรค์เพียง	3
40	2551	สะใภ้ลูกทุ่ง	3
41	2551	สุดแดนหัวใจ	3
42	2551	สุพรรณิรันดร	3
43	2551	สงครามนางฟ้า	5
44	2551	คุณหนูเทวดา	7
45	2551	คู่ป่วนอลวน	7
46	2551	เคหาสน์แสงจันทร์	7
47	2551	เจ้าหญิงล่าชิง	7
48	2551	ดาวเป็อนดิน	7
49	2551	เธอคือชีวิต	7
50	2551	นางทาส	7
51	2551	ปมรักรอยอดีต	7
52	2551	พลิกฟ้าล่าตะวัน	7
53	2551	ภูติแม่น้ำโขง	7
54	2551	เย้ยฟ้าท้าดิน	7
55	2551	วิมานมังกร	7
56	2551	วิวาห์อลเวง	7

เพลงละครโทรทัศน์ที่ใช้ในการวิเคราะห์ พ.ศ. 2550 – 2558			
ลำดับ	ปี	ชื่อละครโทรทัศน์	สถานีโทรทัศน์
57	2551	ศิลามณี	7
58	2551	สายใยสวาท	7
59	2551	สุภาพบุรุษชาตาน	7
60	2551	เสน่ห์นางจิ้ง	7
61	2551	เนื้อคู่ประตูดัดไป	9
62	2551	อุบัติรักข้ามขอบฟ้า ภาค 1	9
63	2551	ร่ายกุนิง	ThaiPBS
64	2551	ว่าวุ่นร้อนเล็ก	ThaiPBS
65	2552	คุณหนูฉันทนา	3
66	2552	น้ำผึ้งขม	3
67	2552	ผู้ใหญ่ลึกลับนางมา	3
68	2552	ไฟรักอสูร	3
69	2552	สะใภ้ไกลปืนเที่ยง	3
70	2552	สุสานภูเตศวร	3
71	2552	สูตรเสน่ห์หา	3
72	2552	หยกลายเมฆ	3
73	2552	ชิงช้า	5
74	2552	นักสู้นอกสังเวียน	5
75	2552	บ่วงรักกามเทพ	5
76	2552	กุหลาบเหนือเมฆ	7
77	2552	บ่วงร้ายพ่ายรัก	7
78	2552	บ่วงหงส์	7
79	2552	ปลาบู่ทอง	7
80	2552	ปอบผีฟ้า	7
81	2552	เพลงรักข้ามภพ	7
82	2552	มีอนาง	7
83	2552	เมียหลวง	7
84	2552	รอยรักรอยบาป	7

เพลงละครโทรทัศน์ที่ใช้ในการวิเคราะห์ พ.ศ. 2550 – 2558			
ลำดับ	ปี	ชื่อละครโทรทัศน์	สถานีโทรทัศน์
85	2552	รูกฆาต	7
86	2552	วงเวียนหัวใจ	7
87	2552	สะใภ้ใจเด็ด	7
88	2552	เหล็ยมรัก	7
89	2552	สายลับเดอะซีรีส์ กับ 24 คดีสุดห้ามใจ	9
90	2552	อุบัติรักข้ามขอบฟ้า ภาค 2	9
91	2553	กุหลาบซ่อนหนาม	3
92	2553	กุหลาบไร้หนาม	3
93	2553	ตัดดาวบุษยา	3
94	2553	ปีศาจแสนกล	3
95	2553	เพลงรักริมขอบฟ้า	3
96	2553	มงกุฎดอกส้ม	3
97	2553	ระบำดวงดาว	3
98	2553	วนิดา	3
99	2553	วิวาห์ว้าวุ่น	3
100	2553	สามหัวใจ	3
101	2553	สี่หัวใจแห่งขุนเขา	3
102	2553	เหนือเมฆ	3
103	2553	มาลัย 3 ชาย	5
104	2553	โรงแรมผี	5
105	2553	คุณพ่อกวนแหวว	7
106	2553	ด้วยแรงอธิษฐาน	7
107	2553	ตะวันยอแสง	7
108	2553	เทพบุตรมาया เทพธิดาจำแลง	7
109	2553	นักสู้พันธุ์ข้าวเหนียว	7
110	2553	พระจันทร์ลายพยัคฆ์	7
111	2553	เรือนซ่อนรัก	7
112	2553	สวรรค์สร้าง	7

เพลงละครโทรทัศน์ที่ใช้ในการวิเคราะห์ พ.ศ. 2550 – 2558			
ลำดับ	ปี	ชื่อละครโทรทัศน์	สถานีโทรทัศน์
113	2553	สาวใช้ไฮเทค	7
114	2553	ใต้ฟ้าตะวันเดียว	9
115	2553	ไฟอมตะ	9
116	2553	วงษ์คำเหลา เดอะซีรีส์	9
117	2553	DADDY DUO คุณพ่อจอมเพี้ยว	9
118	2553	ผีเสื้อและดอกไม้	ThaiPBS
119	2553	พระอาทิตย์คั่นแรม	ThaiPBS
120	2553	หลายชีวิต	ThaiPBS
121	2553	หัวใจอุ่นรัก	ThaiPBS
122	2554	กลรักลวงใจ	3
123	2554	เกมร้ายเกมรัก	3
124	2554	เคหาสน์สีแดง	3
125	2554	เงาพราย	3
126	2554	ดอกส้มสีทอง	3
127	2554	ปลาไหลป้ายแดง	3
128	2554	พิมมาลา	3
129	2554	เมียแต่ง	3
130	2554	เรือนหอร้อยเย็น	3
131	2554	สองผู้ยิ่งใหญ่	3
132	2554	สะใภ้ไม้ไร่ศักดินา	3
133	2554	สามหนุ่มเนื้อทอง	3
134	2554	สุภาพบุรุษสะลึมสะลือ	3
135	2554	กุหลาบซาตาน	5
136	2554	ข้ามเวลาหารัก	5
137	2554	คนเถื่อน	5
138	2554	ทวิภพ	7
139	2554	นางฟ้ากับมาเฟีย	7
140	2554	บันไดดอกรัก	7

เพลงละครโทรทัศน์ที่ใช้ในการวิเคราะห์ พ.ศ. 2550 – 2558			
ลำดับ	ปี	ชื่อละครโทรทัศน์	สถานีโทรทัศน์
141	2554	โบบี้	7
142	2554	ปานางเสื่อ	7
143	2554	สู่แสงตะวัน	7
144	2554	เส้นตายสลายโสด	7
145	2554	เหนือมนุษย์	7
146	2554	สุดหัวใจเจ้าชายเทวดา	9
147	2555	ก็แพ้	3
148	2555	ขุนศึก	3
149	2555	คุณสามี(กำมะลอ)ที่รัก	3
150	2555	ต้มยำลำซิ่ง	3
151	2555	ธรณีนี่นี้ใครครอง	3
152	2555	บ่วง	3
153	2555	ปัญญาชนก้นครัว	3
154	2555	รักเกิดในตลาดสด	3
155	2555	รักคุณเท่าฟ้า	3
156	2555	รักนี้หัวใจมีคริสต์	3
157	2555	รากบุญ	3
158	2555	แรงเงา	3
159	2555	เล่ห์ร้อยรัก	3
160	2555	วุ่นวายสบายดี	3
161	2555	หงส์สะบัดลาย	3
162	2555	หมูแดง	3
163	2555	แหม่มแก้มแดง	3
164	2555	The Sixth Sense สื่อรักสัมผัสหัวใจ	3
165	2555	เจ้าแม่จำเป็น	5
166	2555	ดอกโศก	5
167	2555	นางสิงห์สะบัดช่อ	5
168	2555	สายฟ้ากับสมหวัง	5

เพลงละครโทรทัศน์ที่ใช้ในการวิเคราะห์ พ.ศ. 2550 – 2558			
ลำดับ	ปี	ชื่อละครโทรทัศน์	สถานีโทรทัศน์
169	2555	เจ้าหญิงแดงอ่อน	7
170	2555	ชิงนาง	7
171	2555	นางแบบโคกกระโดน	7
172	2555	ปิ่นอนงค์	7
173	2555	พ่อตาปิ่นโต	7
174	2555	ลูกผู้ชายไม้ตะพด	7
175	2555	หยกเลือดมังกร	7
176	2555	อสูรน้อยในตะเกียงแก้ว	7
177	2555	อุบัติเหตุ	7
178	2555	ทองประกายแสด	8
179	2555	มนต์รักตลาดสด	8
180	2555	ราชินีลูกทุ่ง	8
181	2555	ลูกพี่ลูกน้อง	9
182	2555	โหมโรง	ThaiPBS
183	2556	แค้นเสน่หา	3
184	2556	ดาวเกี่ยวเดือน	3
185	2556	ดาวเรือง	3
186	2556	ต้นรักริมรั้ว	3
187	2556	ทองเนื้อเก้า	3
188	2556	นางร้ายสายลับ	3
189	2556	บ่วงบาป	3
190	2556	แผนร้ายพ่ายรัก	3
191	2556	พรพรหมอลเวง	3
192	2556	มัจจุราชสีน้ำผึ้ง	3
193	2556	มาตามดั้น	3
194	2556	ยัยบุญกับหมอทิม	3
195	2556	รักสุดฤทธิ์	3
196	2556	แรงปรารถนา	3

เพลงละครโทรทัศน์ที่ใช้ในการวิเคราะห์ พ.ศ. 2550 – 2558			
ลำดับ	ปี	ชื่อละครโทรทัศน์	สถานีโทรทัศน์
197	2556	สามมี	3
198	2556	สุภาพบุรุษจุฑาเทพ	3
199	2556	อันโกะ กลรักสตรีอวีเบอร์รี่	3
200	2556	คู่กรรม	5
201	2556	แผนรัก แผนร้าย	5
202	2556	เรือนเสน่หา	5
203	2556	วุ่นนักรักหรือหลอก	5
204	2556	อีสา รวีช่วงโชติ	5
205	2556	จันทร์สุริยะคาร	7
206	2556	โตมทอง	7
207	2556	ฟ้าจรดทราย	7
208	2556	ร้อยเล่ห์เสน่ห์ลวง	7
209	2556	ลูกไม้หลากสี	7
210	2556	สุภาพบุรุษบ้านทุ่ง	7
211	2556	อาญารัก	7
212	2556	ข้าวนอกนา	8
213	2556	นางมาร	8
214	2556	วิวาห์ป่าช้าแตก	8
215	2556	รักนี้ชั่วฉันทันรันดร์	TRUE4U
216	2557	Rising Sun	3
217	2557	ก๊วนคานทองกับแก๊งพ่อปลาไหล	3
218	2557	ครีบนีหัวใจมีเธอ	3
219	2557	คิวกิก	3
220	2557	ดาวเคียงเดือน	3
221	2557	ทรายสีเพลิง	3
222	2557	ในสวนขวัญ	3
223	2557	พ่อไก่แจ้	3
224	2557	ไฟรักเพลิงแค้น	3

เพลงละครโทรทัศน์ที่ใช้ในการวิเคราะห์ พ.ศ. 2550 – 2558			
ลำดับ	ปี	ชื่อละครโทรทัศน์	สถานีโทรทัศน์
225	2557	มาลีเริงระบำ	3
226	2557	รักนี้เจ้าจัดให้	3
227	2557	รักออกฤทธิ์	3
228	2557	เรือนริชยา	3
229	2557	ลูกทาส	3
230	2557	สามีตีตรา	3
231	2557	เสน่หาสัญญาแค้น	3
232	2557	อย่าลืมฉัน	3
233	2557	เล่ห์นางฟ้า	5
234	2557	อนิลทิตา	5
235	2557	เจ้าสาวสลาดัน	7
236	2557	พราว	7
237	2557	ยอพระกลิน	7
238	2557	ล่ารักสุดขอบฟ้า	7
239	2557	ลูกผู้ชายพันธุ์ดี	7
240	2557	วีรบุรุษกองขยะ	7
241	2557	สุสานคนเป็น	7
242	2557	หัวใจเถื่อน	7
243	2557	ชิงรักหักสวาท	8
244	2557	ดงดอกงิ้ว	8
245	2557	สาปสาง	8
246	2557	นางกลางไฟ	TRUE4U
247	2557	พล นิกร กิมหงวน เดอะ มิวสิคัล	TRUE4U
248	2557	มนต์เจตภูต	TRUE4U
249	2557	มายานางฟ้า	TRUE4U
250	2557	แสนดี เดอะซีรีส์	TRUE4U
251	2557	เกมริชยา	WP
252	2558	กระสือมหานคร	3

เพลงละครโทรทัศน์ที่ใช้ในการวิเคราะห์ พ.ศ. 2550 – 2558			
ลำดับ	ปี	ชื่อละครโทรทัศน์	สถานีโทรทัศน์
253	2558	กลกิโมโน	3
254	2558	ข้าบดินทร์	3
255	2558	ดอกไม้ใต้เมฆ	3
256	2558	ทางผ่านกามเทพ	3
257	2558	เทพบุตรสุดเวหา	3
258	2558	นางร้ายที่รัก	3
259	2558	บางระจัน	3
260	2558	บุรุษปรัมปรา	3
261	2558	ผู้กองยอดรัก	3
262	2558	พลับพลึงสีชมพู	3
263	2558	ไฟล้างไฟ	3
264	2558	ลมซ่อนรัก	3
265	2558	เลือดมังกร	3
266	2558	สองหัวใจนี้เพื่อเธอ	3
267	2558	สะใภ้จ้าว	3
268	2558	สะใภ้สายลับ	3
269	2558	สุดแค้นแสนรัก	3
270	2558	หนึ่งในทรวง	3
271	2558	หมอผีไซเบอร์	3
272	2558	ห้องหุ่น	3
273	2558	แอบรักออนไลน์	3
274	2558	แก้วหน้าม้า	7
275	2558	เพื่อน-แพง	7
276	2558	มนต์รักเพลงผีบอก	7
277	2558	รอยรักแรงแค้น	7
278	2558	คุณหญิงนอกทำเนียบ	8
279	2558	เจ้าสาวเฉพาะกิจ	8
280	2558	ดอกซ่อนชู้	8

เพลงละครโทรทัศน์ที่ใช้ในการวิเคราะห์ พ.ศ. 2550 – 2558			
ลำดับ	ปี	ชื่อละครโทรทัศน์	สถานีโทรทัศน์
281	2558	เพลิงพ่าย	8
282	2558	มงกุฎริษยา	8
283	2558	ลิเกหมัดสั่ง	8
284	2558	ล้นรักข้ามรั้ว	8
285	2558	สุดแต่ใจจะไขว่คว้า	8
286	2558	สุภาพบุรุษชาตาน	8
287	2558	แหวนทองเหลือง	8
288	2558	2 รัก 2 วิญญาณ	ONE
289	2558	เคหาสน์ดาว	ONE
290	2558	เงาใจ	ONE
291	2558	จัดรัก วิวาท์หลง	ONE
292	2558	ตะวันตัดบูรพา	ONE
293	2558	ทอฝันกับมาวิน	ONE
294	2558	บัลลังก์เมฆ	ONE
295	2558	ผู้หญิงคนนั้นชื่อบุญรอด	ONE
296	2558	ร้อยเล่ห์เสน่ห์ร้าย	ONE
297	2558	เล่ห์รตี	ONE
298	2558	หัวใจมีเงา	ONE
299	2558	ปริศนา	PPTV
300	2558	Fly To Fin สุดตึงจิงเกิลเบล	TRUE4U
301	2558	ชิงรักทะลุมิติ	TRUE4U
302	2558	แผนรักฉบับออร์แกนิก	TRUE4U
303	2558	เวลาในขวดแก้ว	TRUE4U
304	2558	7 วันจองเวร	WP
305	2558	ดอกไม้ลายพาดกลอน	WP

ประวัติผู้เขียนวิทยานิพนธ์

นายธนพงษ์ ลี้สันติวิภารัตน์ เกิดเมื่อวันที่ 4 มกราคม พ.ศ. 2536 จังหวัด กรุงเทพมหานคร จบการศึกษาระดับมัธยมศึกษาจากโรงเรียนเซนต์คาเบรียล และสำเร็จการศึกษา ระดับปริญญาตรีจากคณะรัฐศาสตร์ สาขาวิชาเอกรัฐประศาสนศาสตร์ และสาขาวิชาโท บริหารงานบุคคล จุฬาลงกรณ์มหาวิทยาลัย โดยในปีการศึกษา 2557 ได้เข้าศึกษาต่อในระดับ ปริญญาโท หลักสูตรนิเทศศาสตรมหาบัณฑิต กลุ่มวิชาการสื่อสารเชิงสุนทรีย์และบันเทิงคดี คณะนิเทศศาสตร์ จุฬาลงกรณ์มหาวิทยาลัย

