



รายการอ้างอิง

ภาษาไทย

กฤษณา วรชาสันต์และคณะ. วิถีไทย. กรุงเทพมหานคร : เวิร์ดเวฟเอดดูเคชั่น . 2542 .

ขุนชาญใช้จักร . "งานเมรุในเพชรบุรี" วารสารเพชรบุรี ปีที่ 5 ฉบับที่ 4 (เมษายน 2510) : 43-46

คณะกรรมการการศึกษาแห่งชาติ, สำนักงาน. กฎมณเฑียรบาลไทยรุ่นที่ 1 ภาคกลางและภาคตะวันออก

ออก. กรุงเทพมหานคร : 2544.

คณะกรรมการวัฒนธรรมแห่งชาติ, สำนักงาน. ผู้มีผลงานดีเด่นด้านวัฒนธรรม พ.ศ. 2537.

กรุงเทพมหานคร : อมรินทร์พริ้นติ้งกรุ๊ป. 2537.

จารีรัตน์ ปรงแก้ว และคณะ."ภูมิปัญญาในวิถีชีวิตท้องถิ่นบุรีรัมย์".วารสารทางวิชาการราชภัฏบุรีรัมย์

ฉบับปฐมฤกษ์ 2541:23-41

จุลทัศน์ พยาฆรานนท์ .สัมภาษณ์ , 2 ตุลาคม 2544 : ผู้สัมภาษณ์ สุนทร ดอนอินทร์ทรัพย์.

จุลทัศน์ พยาฆรานนท์. ช่างสิบหมู่. นครปฐม : วิทยาลัยครุนครปฐม. 2536.

จุลทัศน์ พยาฆรานนท์. สารานุกรมวัฒนธรรมไทยภาคกลาง. เล่ม 3. กรุงเทพมหานคร : มูลนิธิ

สารานุกรมไทยธนาคารไทยพาณิชย์. 2542.

จุฑารัตน์ เหลืองสง่างาม. "ช่างชั้นเชิงครู : ช่างแทงหยวก". วารสารเมืองโบราณ ปีที่ 23 ฉบับที่ 2

(เม.ย.-มิ.ย 2540) : 130-134.

เจน ซี. กูเดล และโจน ดี. คอสส."ภาวะแวดล้อมทางวัฒนธรรมของกระบวนการสร้างสรรค์ของชาวที่วี:

เสารอบหลุมฝังศพของชาวที่วี"ในวรรณิ วิบูลย์สวัสดิ์ แอนเดอร์สัน(บรรณาธิการ).พื้นถิ่นพื้น

ฐาน:มิติใหม่ของคติชนวิทยาและวิถีชีวิตสามัญ.กรุงเทพมหานคร:ศิลปวัฒนธรรม.2531.

เจตนา นาควัชระ."แนวทางการสร้างทฤษฎีศิลปะจากแผ่นดินแม่".วารสารสถาบันวิจัยศิลปวัฒนธรรม

มหาวิทยาลัยศรีนครินทรวิโรฒ ปีที่3 ฉบับที่ 2 (6) (ม.ค.-มิ.ย.2545) : 11-21.

เชียรศรี วิวิษสิริ. จิตวิทยาการเรียนรู้ของผู้ใหญ่. กรุงเทพมหานคร : ภาควิชาการศึกษาผู้ใหญ่

มหาวิทยาลัยศรีนครินทรวิโรฒประสานมิตร. 2527.

โชติ กัลยาณมิตร. พจนานุกรมสถาปัตยกรรมและศิลปะเกี่ยวเนื่อง. กรุงเทพมหานคร : การไฟฟ้า

ฝ่ายผลิตแห่งประเทศไทย. 2518.

- ทมลลา วัฒนสิน. "ภูมิปัญญาท้องถิ่น : จินตนาการแห่งการเรียนรู้". วารสารวิทยบริการ ปีที่ 12 ฉบับที่ 2 (พ.ค.-ส.ค. , 2544) : 77-83.
- ดวงเดือน พิศาลบุตร. ประวัติการศึกษาไทย.ภาควิชาสารัตถศึกษา คณะครุศาสตร์ จุฬาลงกรณ์มหาวิทยาลัย.2528.
- ดำรงค์พันธ์ อินฟ้าแสง. การศึกษาพัฒนาการศิลปะพื้นเมืองเพชรบุรี กรณีศึกษาประวัติ และ ผลงานของครูพิน อินฟ้าแสง. วิทยานิพนธ์ปริญญาโทมหาบัณฑิต สาขาวิชาวัฒนธรรมศึกษา บัณฑิตวิทยาลัย มหาวิทยาลัยศิลปากร. 2542.
- น. ณ ปากน้ำ. พจนานุกรมศิลป์ ฉบับปรับปรุงใหม่.พิมพ์ครั้งที่ 3. กรุงเทพมหานคร : สำนักพิมพ์เมืองโบราณ. 2530.
- นฤมล นุสนิม. "จากภูมิแห่งครูไทยสู่การพัฒนาครู". วิทยากร ปีที่100 ฉบับที่12(มี.ค.2545):18-20
- นวลจิตต์ ชาวเกียรติพงศ์. การพัฒนารูปแบบการจัดการเรียนการสอนที่เน้นทักษะปฏิบัติสำหรับ ครูวิชาชีพ. วิทยานิพนธ์ปริญญาตรีบัณฑิต สาขาวิชาหลักสูตรและการสอน บัณฑิตวิทยาลัย จุฬาลงกรณ์มหาวิทยาลัย, 2535.
- นवलลล อ ทินานนท์. ศิลปะพื้นบ้านไทย. กรุงเทพมหานคร : มหาวิทยาลัยศรีนครินทรวิโรฒ ประสานมิตร. 2543.
- นवलลล อ ทินานนท์. รายงานการวิจัยเรื่องการศึกษางานหัตถกรรมพื้นบ้านในจังหวัดนครนายก. มหาวิทยาลัยศรีนครินทรวิโรฒ.2544.
- นายกรัฐมนตรี้, สำนัก. คณะกรรมการพิจารณาและจัดพิมพ์เอกสารทางประวัติศาสตร์. ประชุม หมายรับสั่งภาคที่ 3 สมัยกรุงรัตนโกสินทร์. กรุงเทพมหานคร : สำนักนายกรัฐมนตรี้. 2528.
- นันทสาร สีสลับและคณะ . แนวทางส่งเสริมภูมิปัญญาไทยในการจัดการศึกษา. กรุงเทพมหานคร: สำนักงานคณะกรรมการการศึกษาแห่งชาติ. 2541.
- นิพัทธ์พร เพ็งแก้ว. ถึงอย่างไรก็อยู่กันมาได้. กรุงเทพมหานคร:สยาม.2543.
- นิพัทธ์พร เพ็งแก้ว. อารยะของแผ่นดิน. กรุงเทพมหานคร:พิมพ์คำ.2544.
- นิยม ออไอศูรย์. การศึกษาการสืบทอดงานศิลปะผ้าทอของกลุ่มไทยทรงดำในจังหวัดเพชรบุรี. วิทยานิพนธ์ปริญญาครุศาสตร์มหาบัณฑิต ภาควิชาศิลปศึกษา บัณฑิตวิทยาลัย จุฬาลงกรณ์มหาวิทยาลัย . 2538.

- นิตา ชูโต . การวิจัยเชิงคุณภาพ. กรุงเทพมหานคร : พี.เอ็น. การพิมพ์ . 2540.
- บัวไทย แจ่มจันทร์ และภมร พรหมณ์แก้ว. การแสดงงานฝีมือช่างเมืองเพชรงานพระนครคีรี 16-21
ก.พ 2531 . เพชรบุรี : ศูนย์วัฒนธรรมจังหวัดเพชรบุรี. 2531.
- บัวไทย แจ่มจันทร์. ช่างเมืองเพชร. เพชรบุรี : เพชรภูมิการพิมพ์. 2535.
- บุญมี พิบูลย์สมบัติ . นานาสาระฉบับเมืองเพชรหมวด ม . ย . ไม่ระบุปีที่ตีพิมพ์
- บุญมี พิบูลย์สมบัติ . เมรุเมืองเพชร . พิมพ์เนื่องในงานพระราชทานเพลิงศพพระเทพวงศาจารย์ ณ เมรุ
วัดยาง อำเภอเมือง จังหวัดเพชรบุรี 23 พฤษภาคม 2530 . กรุงเทพฯ . 2530 .
- บุษบง ดันติวงศ์. รูปแบบการศึกษาปฐมวัยตามวิถีชีวิตไทย การศึกษาเพื่อชีวิตที่พอเพียง.คณะครุ
ศาสตร์ จุฬาลงกรณ์มหาวิทยาลัย.2546.
- ป. มหาพันธ์ (นามแฝง) . ศิลปะการสลักหยวก . กรุงเทพมหานคร : โอเดียนสโตร์ . 2540.
- ปฐม นิคมานนท์ . รายงานการวิจัยเรื่องการค้นหาความรู้และระบบถ่ายทอดความรู้ในชุมชน
ชนบทไทย . ภาควิชาการศึกษาผู้ใหญ่คณะศึกษาศาสตร์มหาวิทยาลัยศรีนครินทร
วิโรฒประสานมิตร. 2533.
- ปรียาพร วงศ์อนุตรโรจน์. จิตวิทยาการศึกษา. กรุงเทพมหานคร : ศูนย์สื่อเสริมกรุงเทพ. 2534.
- ประดิษฐ์ ยุระพุกกะ. ศิลปะการสลักหยวก. ศิลปสถาปัตยกรรมไทยในพระเมรุมาศ. 85 – 95.
กรุงเทพมหานคร : กราฟฟิคฟอร์เมต . 2541.
- ประเวส วะสี. "การศึกษาของชาติกับภูมิปัญญาท้องถิ่น" ใน สำนักงานคณะกรรมการวัฒนธรรมแห่ง
ชาติ. การสัมมนาทางวิชาการเรื่องภูมิปัญญาชาวบ้านกับการดำเนินงานด้านวัฒนธรรมและ
การพัฒนาชนบท. กรุงเทพมหานคร : อมรินทร์พริ้นติ้งกรุ๊ป. 2534 .
- ปราณี รามสูตร. จิตวิทยาการศึกษา. กรุงเทพมหานคร : โรงพิมพ์เจริญกิจ. 2528.
- ผดุง พรหมมูล และฉันทนา จรุงวิทย์. ศิลปะพื้นบ้าน. กรุงเทพฯ : สถาบันราชภัฏสวนดุสิต.(มปป)
- ฝ่ายประมวลเอกสารและจดหมายเหตุ.คณะกรรมการ.พัฒนาการทางประวัติศาสตร์ เอกลักษณ์ และภูมิ
ปัญญาจังหวัดเพชรบุรี.กระทรวงมหาดไทย กระทรวงศึกษาธิการ และกรมศิลปากร .2544.
- พงษ์พันธ์ พงษ์โสภ. จิตวิทยาการศึกษา. กรุงเทพมหานคร : สำนักพิมพ์พัฒนาศึกษา. 2542.
- พจนีย์ เทียมศักดิ์."ปฏิสัมพันธ์ของการเรียนรู้ในชุมชนและโรงเรียน"วารสารวัฒนธรรมไทย ปีที่ 38
ฉบับที่ 2 (ธ.ค.2543 - ม.ค. 2544) : 49 - 54.

- พัชรินทร์ สิริสุนทร. "ภูมิปัญญาไทย: รากเหง้าของการเรียนรู้ที่ถูกละเลย". รวมบทความจากการสัมมนา
สังคมแห่งการเรียนรู้ การประยุกต์ทางสังคมศาสตร์ และมนุษยศาสตร์เพื่อพัฒนาคุณภาพ
ชีวิต. คณะมนุษยศาสตร์ และสังคมศาสตร์ มหาวิทยาลัยนเรศวร. 2544 : 47-71.
- พยุขพร ไตรรัตน์สิงห์กุล. ภูมิปัญญาท้องถิ่นในการถ่ายทอดหัตถกรรมพื้นบ้านเครื่องจักสานบ้าน
หนองป่าตอง อำเภอพนมสารคาม จังหวัดฉะเชิงเทรา. วิทยานิพนธ์ปริญญาครุศาสตร์
มหาบัณฑิต ภาควิชาสารัตถศึกษา บัณฑิตวิทยาลัย จุฬาลงกรณ์มหาวิทยาลัย. 2537.
- พรพันธ์ เขมคุณาสัย. รายงานการวิจัยเรื่องการศึกษาภูมิปัญญาชาวบ้าน อำเภอตากใบ จังหวัด
นราธิวาส. ภาควิชาภาษาไทย และภาษาตะวันออก คณะมนุษยศาสตร์ และสังคมศาสตร์
มหาวิทยาลัยทักษิณ. 2540.
- พูนสวัสดิ์ มุ่มบ้านเช่า. "ศิลปะการแทงหยวก". ในภูมิปัญญาทางศิลปะ. คณะศิลปกรรมศาสตร์
มหาวิทยาลัยศรีนครินทรวิโรฒ. 2544:95 – 128.
- เพชรแก้ว (นามแฝง). "ศิลปะการแทงหยวก" วารสารวิทยบริการ ปีที่ 27 ฉบับที่ 39 (ต.ค. 2519) : 48.
- ไพฑูริย์ สีนลารัตน์. จำเป็นต้องปฏิรูประบบการศึกษาไทย(รวมบทบรรยายและบทความ).
กรุงเทพมหานคร: สำนักพิมพ์จุฬาลงกรณ์มหาวิทยาลัย. 2541.
- ไพบุลย์ เทวรักษ์. จิตวิทยาการเรียนรู้. กรุงเทพฯ : เอสดีเพรสการพิมพ์. 2540.
- ไพพรรณ เกียรติโชติชัย. กิจกรรมการศึกษาเพื่อพัฒนาท้องถิ่น. กรุงเทพมหานคร: ศรีอนันต์การ
พิมพ์. 2541.
- ภูมิจิต เรืองเดช. คติชนวิทยา. โครงการตำราวิชาการกฎเฉลิมพระเกียรติ สถาบันราชภัฏบุรีรัมย์.
2542.
- มนู อุดมเวช และคณะ. รายงานการวิจัยเรื่องแนวทางการศึกษาและพัฒนาประชาสังคมเพชรบุรี.
เพชรบุรี : สถาบันราชภัฏเพชรบุรี. 2542.
- มโน พิสุทธิรัตนานนท์. เอกสารประกอบการสอนวิชาศิลปะพื้นบ้าน. โครงการบริการวิชาการ
มหาวิทยาลัยศรีนครินทรวิโรฒภาคใต้. 2539.
- มโน พิสุทธิรัตนานนท์ และคณะ. รายงานการวิจัยเรื่องภูมิปัญญาชาวบ้านภาคใต้ที่ปรากฏในงานช่างฝีมือ.
มหาวิทยาลัยศรีนครินทรวิโรฒ. 2539

- มยุรี กันต์โรจน์. ผลการสอนทักษะตามหลักของดีเทกโกที่มีต่อผลสัมฤทธิ์ทางการเรียนกลุ่มการงานพื้นฐานอาชีพของนักเรียนชั้นประถมศึกษาปีที่ 6. วิทยานิพนธ์ปริญญาครุศาสตร์ มหาวิทยาลัย สาขาวิชาประถมศึกษา บัณฑิตวิทยาลัย จุฬาลงกรณ์มหาวิทยาลัย 2536.
- มาลินี จุฑารพ. จิตวิทยาการเรียนการสอน. กรุงเทพมหานคร : อักษรการพิมพ์. 2537.
- พระธรรมปิฎก(ป.อ. ปยุตโต). รุ่งอรุณของการศึกษาเบิกฟ้าแห่งการพัฒนาที่ยั่งยืน. กรุงเทพมหานคร : มูลนิธิพุทธธรรม . 2546 .
- พระเทพเวที(ป.อ. ปยุตโต) . ธรรมนุญชีวิต. กรมการศาสนา กระทรวงศึกษาธิการ . 2534.
- ยิ่งยง เทาประเสริฐ. ศักยภาพของภูมิปัญญาพื้นบ้านด้านการดูแลรักษาสุขภาพ. เชียงราย : สถาบันราชภัฏเชียงราย. 2537.
- ยิ้ม ปันตยางกูร และคนอื่นๆ(ผู้รวบรวม) . ประชุมหมายรับสั่งภาค 3 สมัยกรุงรัตนโกสินทร์รัชกาลพระบาทสมเด็จพระพุทธเลิศหล้านภาลัย . กรุงเทพมหานคร : คณะกรรมการพิจารณา และจัดพิมพ์เอกสารทางประวัติศาสตร์ . 2528 .
- ยิ้ม ปันตยางกูร ในสายไหม จบกลศึก (บรรณาธิการ) . งานพระเมรุมาศสมัยรัตนโกสินทร์ . กรุงเทพมหานคร : กองวรรณคดี และประวัติศาสตร์ กรมศิลปากร . 2528 .
- ยุทธชัย-อุทัยวรรณ เฉลิมชัย. รายงานการวิจัยเรื่องรูปแบบ และพัฒนาการการจัดการศึกษาโดยครอบครัวในสังคมไทย.กลุ่มงานปฏิรูปการศึกษาขั้นพื้นฐาน สำนักงานคณะกรรมการการศึกษาแห่งชาติ.2543.
- รวิวรรณ ชินะตระกูล. การวิจัยเชิงคุณภาพ. กรุงเทพมหานคร : มิตรภาพการพิมพ์. 2544.
- รุ่ง แก้วแดง. ปฏิวัติการศึกษาไทย. พิมพ์ครั้งที่ 6. กรุงเทพมหานคร : บริษัทพิมพ์เนต. 2542.
- รววิทย์ องค์ครุฑรักษา. กระบวนการถ่ายทอดศิลปะการปักผ้าของชาวเขาเผ่าเข้าบ้านห้วยแม่ซ้าย จังหวัดเชียงราย. วิทยานิพนธ์ปริญญาครุศาสตร์มหาบัณฑิต. ภาควิชาศิลปศึกษา บัณฑิตวิทยาลัย จุฬาลงกรณ์มหาวิทยาลัย. 2536.
- วศิษฎ์ นาสารี. การศึกษาการนำภูมิปัญญาท้องถิ่นมาใช้ในการจัดการเรียนการสอนวิชาศิลปศึกษาระดับมัธยมศึกษาตอนต้นในโรงเรียนโครงการขยายโอกาสทางการศึกษาสังกัดสำนักงานการประถมศึกษา จังหวัดอุบลราชธานี. วิทยานิพนธ์ปริญญาครุศาสตร์มหาบัณฑิต.ภาควิชาศิลปศึกษา บัณฑิตวิทยาลัย จุฬาลงกรณ์มหาวิทยาลัย. 2544.

วรรณิ ลิ้มอักษร. จิตวิทยาการศึกษา. ภาควิชาจิตวิทยาและการแนะแนว คณะศึกษาศาสตร์

มหาวิทยาลัยทักษิณ. 2540.

วรรณิ วิบูลย์สวัสดิ์ แอนเดอร์สัน. พื้นถิ่นพื้นฐาน: มิติใหม่ของคติชนวิทยา และวิถีชีวิตสามัญของ "พื้นบ้าน
พื้นเมือง". กรุงเทพมหานคร : ศิลปวัฒนธรรม. 2531.

วิชาการ, กรม. หัตถกรรมพื้นบ้าน. มปท : มปป

วิชา ทรวงแสง. "ภูมิปัญญาท้องถิ่นกับการเรียนการสอนในสถาบันราชภัฏ". วารสารวิชาการ ปีที่ 3
ฉบับที่ 3 (มี.ค.2543) : 73-79.

วิทย์ พิณคันเงิน และจุลทรรศน์ พยาขรานนท์. ช่างไทยสิบหมู่. ฉบับของสมาคมศิษย์เก่าเพาะช่าง.
พระนคร : โรงพิมพ์ไทยเชชม. 2515.

วิบูลย์ ลี้สุวรรณ. บทบาทของช่างในกรุงรัตนโกสินทร์. วารสารมหาวิทยาลัยศิลปากรฉบับพิเศษ กรุงรัตน
โกสินทร์ 200 ปี. ปีที่ 4-5 (ธ.ค.2523-2525).

วิบูลย์ ลี้สุวรรณ. แนวทางการอนุรักษ์และส่งเสริมศิลปหัตถกรรมไทย, ใน สุทธิณี ยาวะประภาส . วัฒนธรรม
พื้นบ้าน : กรณีอีสาน . กรุงเทพมหานคร : อมรินทร์พริ้นติ้งกรุ๊ป. 2532 : 250 – 257

วิบูลย์ ลี้สุวรรณ. "แนวคิดเกี่ยวกับศิลปหัตถกรรมพื้นบ้านภูมิภาคตะวันตก" วารสารมหาวิทยาลัยศิลปา
กร ปีที่ 10 ฉบับที่ 2 (ธ.ค.-พ.ค.2533) : 141-150.

วิบูลย์ ลี้สุวรรณ. ศิลปหัตถกรรมพื้นบ้าน. พิมพ์ครั้งที่ 2. กรุงเทพมหานคร : อมรินทร์พริ้นติ้งกรุ๊ป. 2535.

วิบูลย์ ลี้สุวรรณ. เอกสารประกอบการบรรยายเรื่อง "ศิลปะพื้นบ้าน". การอบรมศิลปะศึกษา ณ
คณะอักษรศาสตร์ มหาวิทยาลัยศิลปากร วิทยาเขตพระราชวังสนามจันทร์ นครปฐม
24 เม.ย.2544 เวลา 13.00-14.30 น. (เอกสารถ่ายสำเนา)

วิรุณ ตั้งเจริญ (บรรณารักษ์). สารานุกรมสำหรับเยาวชนชุดศิลปะและงานสร้างสรรค์ : ศิลปะ
พื้นบ้าน. กรุงเทพมหานคร : บริษัทต้นอ้อ จำกัด. 2535.

วิโรจน์ ศรีสุโร. วัฒนธรรมพื้นบ้าน : ศิลปกรรม. กรุงเทพมหานคร : สำนักพิมพ์จุฬาลงกรณ์
มหาวิทยาลัย. 2536.

ศรัน ทอปปาน. "ไปเมืองเพชรบุรีที่ถิ่นหวาน". วารสารเมืองโบราณ ปีที่ 17 ฉบับที่ 4
(ต.ค.-ธ.ค.2534) : 8-16.

ศรัน ทอปปาน. ชีวิตทางสังคมของช่างในสังคมไทยภาคกลางสมัยรัตนโกสินทร์ก่อนพ.ศ.2448. วิทยา
นิพนธ์สังคมศาสตร์ และมนุษยวิทยามหาบัณฑิต มหาวิทยาลัยธรรมศาสตร์. 2539.

- ศักดิ์ชัย เกียรตินาคินทร์. ความสัมพันธ์ระหว่างศิลปกรรมกับการสร้างทัศนคติต่อตนเอง และความผูกพันกับชุมชน. วิทยานิพนธ์ปริญญาครุศาสตร์ดุสิตบัณฑิต บัณฑิตวิทยาลัย จุฬาลงกรณ์มหาวิทยาลัย. 2542.
- ศิลปากร, กรม . เสภาเรื่องขุนช้างขุนแผน . พระนคร : แพร์พิทยา . 2513 .
- ศิลปากร, กรม. งานช่างแกะสลักในท้องถิ่น. กรุงเทพมหานคร : บริษัทประชาชน. 2541.
- ศูนย์ข้อมูลเมืองโบราณ . " อาจารย์เกินวัดเกาะ ช่างพระรุ่นสุดท้าย ". วารสารเมืองโบราณ ปีที่ 17 ฉบับที่ 4 (ตุลาคม - ธันวาคม 2534) : 73 - 80
- สงวน สุทธิเลิศอรุณ. จิตวิทยาการศึกษา. กรุงเทพมหานคร : อักษรบัณฑิต. 2528.
- สมบูรณ์ ทำนอง. กระบวนการฝึกลูกมือช่างฝีมืองานหัตถกรรมในชุมชนเมือง. วิทยานิพนธ์ปริญญามหาบัณฑิต สาขาการศึกษานอกระบบ บัณฑิตวิทยาลัย มหาวิทยาลัยเชียงใหม่ . 2540
- สมพงษ์ สิงหนะพล. " รูปแบบการสอนทักษะแบบเอสไอพี ". วารสารวิชาการ ปีที่ 4 ฉบับที่ 7 (ก.ค.2544).
- สมพันธ์ สุขวงศ์ . " คุณชอบเมรุแบบไหนครับ ". วารสารเพชรบุรี ปีที่ 8 ฉบับที่ 12 (ธันวาคม 2513): 35 - 49
- สันติสุข กฤดากร, หม่อมหลวง. การศึกษาการถ่ายทอดภูมิปัญญาด้านศิลปวัฒนธรรมพื้นบ้านอำเภอหลังสวน จังหวัดชุมพร. วิทยานิพนธ์ปริญญามหาบัณฑิต สาขาการศึกษาผู้ใหญ่และการศึกษาต่อเนื่อง บัณฑิตวิทยาลัย มหาวิทยาลัยศิลปากร. 2541.
- สัมฤทธิ์ ทองเดือน. การศึกษาเชิงประวัติศาสตร์ของการถ่ายทอดงานปูนปั้นโดยใช้ภูมิปัญญาท้องถิ่น จังหวัดเพชรบุรี. วิทยานิพนธ์ปริญญาครุศาสตร์มหาบัณฑิต ภาควิชาสารัตถศึกษา บัณฑิตวิทยาลัย จุฬาลงกรณ์มหาวิทยาลัย. 2537.
- สามารถ จันทร์สุรย์. การสัมมนาทางวิชาการเรื่องภูมิปัญญาชาวบ้าน : กรุงเทพฯ : สำนักงานคณะกรรมการวัฒนธรรมแห่งชาติ. 2534.
- สุขสมาน ยอดแก้ว. " ประเพณีงานศพ " ใน สมบูรณ์ แก่นตะเคียน (บรรณาธิการ). สมุดเพชรบุรี กรุงเทพมหานคร : เรือนแก้วการพิมพ์. 2525.
- สุจิตตรา สุคนธ์ทรัพย์. การวิเคราะห์คุณลักษณะไทย คุณค่า และกระบวนการถ่ายทอดศิลปะการต่อสู้ป้องกันตัวแบบไทย: กระบี่กระบอง. วิทยานิพนธ์ปริญญาครุศาสตร์ดุสิตบัณฑิต บัณฑิตวิทยาลัย จุฬาลงกรณ์มหาวิทยาลัย. 2540.
- สุภาค์ จันทวานิช. วิธีการวิจัยเชิงคุณภาพ. กรุงเทพมหานคร : สำนักพิมพ์จุฬาฯ. 2537.

- ลำลี ทองทิว. "การพัฒนาหลักสูตรมัคคุเทศก์น้อยงานไม้แกะสลัก และงานไม้สำหรับหมู่บ้านหัตถกรรม
ไม้แกะสลักบ้านถวาย:กรณีศึกษาโรงเรียนบ้านต้นแก้ว อำเภอหางดง จังหวัดเชียงใหม่".
วารสารคณะศึกษาศาสตร์ มหาวิทยาลัยนครสวรรค์ ปีที่6 ฉบับที่1(ม.ค.-เม.ย. 2545):75-89
- สิริวรรณ วงษ์ทัต. เอกสารประกอบการสอนวิชาคติชนวิทยา FOLKLORE 2081. คณะมนุษยศาสตร์ และ
สังคมศาสตร์ มหาวิทยาลัยบูรพา(ม.ป.ท.), (ม.ป.ป.)
- สุทธิวงศ์ พงศ์ไพบุลย์. "ศิลปหัตถกรรมไทย:จากสายรากเก่าสู่กระแสโลกาภิวัตน์". วารสารสถาบันวิจัย
ศิลปวัฒนธรรม มหาวิทยาลัยศรีนครินทรวิโรฒ ปีที่3 ฉบับที่2(6)(ม.ค.-มิ.ย.2545)5-10
- สุนน อมรวิวัฒน์ และคณะ. ความคิดและภูมิปัญญาไทยด้านการศึกษา. พิมพ์ครั้งที่ 3. กรุงเทพมหานคร:
สำนักพิมพ์จุฬาลงกรณ์มหาวิทยาลัย 2538.
- สุนน อมรวิวัฒน์. "หลักการเรียนรู้ตามแนวพุทธศาสตร์". วารสารสุโขทัยธรรมมาธิราช ปีที่12 ฉบับที่1
(ม.ค.-เม.ย.2542):27-35.
- สุนน อมรวิวัฒน์. กระบวนการเรียนรู้จากแหล่งเรียนรู้ในชุมชน และในธรรมชาติ. สำนักงานคณะกรรมการการศึกษาแห่งชาติ. 2544.
- สารานุกรมวัฒนธรรมไทยธนาคารไทยพาณิชย์, มูลนิธิ. "หยวกในวัฒนธรรมชาวใต้" สารานุกรม
วัฒนธรรมไทยภาคใต้. เล่มที่ 17. กรุงเทพมหานคร : สยามเพรสแมเนจเม้นท์. 2542.
- เสฐียรโกเศศ. ชีวิตชาวไทยสมัยก่อน. พระนคร:บรรณาการ. 2510.
- แสงอรุณ กนกพงศ์ชัย. "โรงเรียนสตรีแห่งแรกของไทยอยู่ในเพชรบุรี". วารสารเมืองโบราณ ปีที่ 17
ฉบับที่ 4 (ต.ค.-ธ.ค.2534) : 43-51.
- เสรี พงศ์พิศ. คืนสู่รากเหง้า. กรุงเทพมหานคร : เทียนวรรณ. 2529.
- อภิธาน สมใจ. งานศพล้านนา:ปราสาทนกกหัสดีลิงค์สุไม้ศพ. สถาบันวิจัยสังคม มหาวิทยาลัย
เชียงใหม่. 2541.
- อัครเดช อยู่ผาสุข. การศึกษาเปรียบเทียบการถ่ายทอดงานแกะสลักไม้ด้วยวิธีการแบบพื้นบ้านใน
จังหวัดลำปาง และการสอนแกะสลักไม้ในวิทยาเขตพะเยา. วิทยานิพนธ์ปริญญา
มหาบัณฑิต ภาควิชาศิลปศึกษา บัณฑิตวิทยาลัย จุฬาลงกรณ์มหาวิทยาลัย. 2537.
- อารี พันธุ์มณี. พ่อแม่มีอาชีพ. กรุงเทพมหานคร:ไยใหม่. 2545.
- เอกวิทย์ ณ ถลาง. ภูมิปัญญาชาวบ้านสี่ภูมิภาค. วิถีชีวิตและกระบวนการเรียนรู้ของ
ชาวบ้านไทย. กรุงเทพมหานคร : มหาวิทยาลัยสุโขทัยธรรมมาธิราช. 2540.

เอกวิทย์ ณ ถลาง. "การศึกษากับการถ่ายทอดภูมิปัญญาท้องถิ่น". วารสารครุศาสตร์ ปีที่ 27 ฉบับที่ 2 (พ.ย.41 – ก.พ.42)

เอกวิทย์ ณ ถลาง. ศักยภาพในไทยวิถี. กรุงเทพมหานคร:มูลนิธิภูมิปัญญา.2545.

เอกวิทย์ ณ ถลาง และคณะ. ภูมิปัญญาท้องถิ่นกับการจัดการกับความรู้. กรุงเทพมหานคร: อมรินทร์.2546.

เอนก นาวิกมูล. เพชรเมืองช่าง ช่างเมืองเพชร. บางกอกกรีตเดออร์ ปีที่ 7 ฉบับที่ 77 (มี.ค.2521) : 12-17.

เอื้อมทิพย์ คงเพชร. รายงานการวิจัยเรื่องภูมิปัญญาชาวบ้านในมิติวัฒนธรรม:กรณีศึกษาผ้ามัดหมี่-ชิดจังหวัดอุดรธานี. บัณฑิตศึกษา สถาบันราชภัฏอุดรธานี.2543.

เหมราช เหมหงษา. วิวัฒนาการถ่ายทอดการบรรเลงจะเข้ : การศึกษาเชิงประวัติศาสตร์.

วิทยานิพนธ์ปริญญาครุศาสตรมหาบัณฑิต ภาควิชาพื้นฐานการศึกษา บัณฑิตวิทยาลัย จุฬาลงกรณ์มหาวิทยาลัย. 2541.

ภาษาอังกฤษ

Crider, Andrew B. and others. Psychology. Illinois : Scot, Foresman, 1983.

Fair, Susan White . Native Art in the Public Eye: The Affirmation of Tradition (Alaska). University of Pennsylvania PhD.1994.

Kovach, Sally Anne. An Artisan's Tale. (Original Study) (Tang Dynasty China pottery). Columbia University Teacher College.1987.

Renken, Arlene Helen. Symbolic ethnicity in the Rag Rug Weaving Craft of Finish-Americans. Ph.D. The University of Wisconsin madison. 1986 (Dissertation Abstract International Vol. 47 no.4 October. 1986).

Steers, Richard M. and Lyman W. Poster. Motivation and Work Behavior 2nd ed. New York : Mcgraw-Hill, 1979.

Vago, Steven. Social Chang 2nd ed. New Jersey : Prentice-Hall, Inc., 1980.

ภาคผนวก

ภาคผนวก ก.

รายชื่อผู้ทรงคุณวุฒิตรวจสอบเครื่องมือวิจัย

รายชื่อผู้ทรงคุณวุฒิตรวจสอบเครื่องมือวิจัย

1. ศาสตราจารย์ ดร. สุภางค์ จันทวานิช
ผู้อำนวยการสถาบันเอเชียศึกษา
ผู้ทรงคุณวุฒิด้านการวิจัยเชิงคุณภาพ
2. รองศาสตราจารย์ วิบูลย์ ลี้สุวรรณ
ผู้ทรงคุณวุฒิทางด้านศิลปหัตถกรรมพื้นบ้าน
3. ผู้ช่วยศาสตราจารย์ ดร. กรรณิการ์ สัจจกุล
ผู้ช่วยศาสตราจารย์ประจำภาควิชาสารัตถศึกษา
คณะครุศาสตร์ จุฬาลงกรณ์มหาวิทยาลัย
ผู้ทรงคุณวุฒิทางการศึกษาไทย
4. อาจารย์ จำลอง บัวสุวรรณ
อาจารย์ประจำโรงเรียนเบญจมเทพอุทิศ จังหวัดเพชรบุรี
ผู้ทรงคุณวุฒิด้านภูมิปัญญาท้องถิ่นของเพชรบุรี
5. อาจารย์ จักกรี สุสุทธิ
ผู้ช่วยผู้อำนวยการโรงเรียนศรีวิกรม์บริหารธุรกิจ
ผู้ทรงคุณวุฒิด้านการท่องเที่ยวเพชรบุรี

ภาคผนวก ข.
รายชื่อปราชญ์ท้องถิ่นผู้ให้สัมภาษณ์

นายประสม สุสุทธิ

เกิด :19 พฤษภาคม 2464 อายุ 82 ปี

ที่อยู่ : บ้านเลขที่ 111/6 ตำบลคลองกระแชง อำเภอเมือง จังหวัดเพชรบุรี

การศึกษา : สำเร็จวิชาการบัญชีชั้นสูง มหาวิทยาลัยธรรมศาสตร์และการเมือง

ผลงานทางหยวกที่สำคัญ :

ได้รับเกียรติให้นำคณะทางหยวกเมืองเพชรเข้าถวายการทางหยวกประดับพระจิตกาธาน
เชิงตะกอนในพระราชพิธีถวายพระเพลิงพระบรมศพสมเด็จพระศรีนครินทราบรมราชชนนี
. ณ พระเมรุมาศท้องสนามหลวง วันที่7-9 มีนาคม 2539

เกียรติยศที่ได้รับจากการทางหยวก :

1. ได้รับมอบปริญญาศิลปศาสตรบัณฑิตกิตติมศักดิ์จากสถาบันราชภัฏเพชรบุรี
2. เป็นผู้ที่มีผลงานดีเด่นด้านวัฒนธรรมสาขาทัศนศิลป์(ทางหยวก)ประจำปี2537 สำนักงาน
คณะกรรมการวัฒนธรรมแห่งชาติ(สวช.)

นายประสม สุสุทธิเป็นช่างทางหยวกฝีมือเยี่ยมของเมืองเพชรที่มีบทบาทสำคัญในการเป็น
ผู้รวบรวมช่างทางหยวกที่ยังเหลืออยู่ และฝึกฝนลูกๆที่มีใจรักและเสียสละ ตั้งเป็นคณะทางหยวกขึ้นใน
แขนงศิลปวัฒนธรรมของศูนย์ศิลปวัฒนธรรมสถาบันราชภัฏเพชรบุรี ได้เผยแพร่ และสาธิตการทาง
หยวกในงานทั่วไปของราชการ และเอกชน สถาบันต่างๆอยู่เสมอ

นายประสม สุสุทธิ ได้เสียสละ และอุทิศเวลาให้แก่สังคมแม้ว่าอายุจะล่วงเลยวัยทำงานไป
มากแล้วก็ตาม แต่ก็ยังกระฉับกระเฉงว่องไวในการสร้างสรรค์งานศิลปะ บ้างของนายประสมจึงเป็น
สถานที่สำหรับผู้ที่สนใจงานศิลปะทุกแขนงจะได้มาพบปะพูดคุย และแลกเปลี่ยนความคิดเห็นซึ่งกันและกัน
โดยเฉพาะด้านศิลปะการทางหยวกซึ่งนายประสมได้พยายามอนุรักษ์รูปแบบของงานทางหยวกเพื่อการ
สืบทอดให้คงอยู่โดยประยุกต์งานทางหยวกที่เดิมเป็นงานที่ทำเข้ามาเป็นงานที่รวดเร็วมากขึ้น และนับได้
ว่ากลุ่มช่างทางหยวกของนายประสมประสบความสำเร็จอย่างดีเยี่ยมทั้งในการทางหยวกเพื่อใช้งาน และ
เพื่อการอนุรักษ์สืบทอดศิลปะการทางหยวกสกุลช่างเมืองเพชร

นายเลี่ยม เครือนาค

เกิด : พ.ศ. 2472 อายุ 74 ปี

ที่อยู่ : บ้านเลขที่ 68/1 หมู่ที่ 1 ตำบลแหลมผักเบี้ย อำเภอบ้านแหลม จังหวัดเพชรบุรี

การศึกษา : จบการช่างเพชรบุรี(แผนกช่างไม้)ชั้นม.ศ.ต้น

ฝึกหัดแทงหยวกตั้งแต่อายุ : 12 ปี

ผลงานแทงหยวกที่สำคัญ :

ได้รับเกียรติให้นำคณะแทงหยวกเมืองเพชรเข้าถวายการแทงหยวกประดับพระจิตกาธาน
เชิงตะกอนในพระราชพิธีถวายพระเพลิงพระบรมศพสมเด็จพระศรีนครินทราบรมราชชนนี
ณ พระเมรุมาศท้องสนามหลวง วันที่ 7-9 มีนาคม 2539

เกียรติยศที่ได้รับจากการแทงหยวก :

รับพระราชทานเหรียญเชิดชูเกียรติในฐานะผู้มีผลงานอนุรักษ์มรดกไทยดีเด่น(กรมศิลปากร) ประจำปี 2545 จากสมเด็จพระเทพรัตนราชสุดาฯสยามบรมราชกุมารี

นายเลี่ยม เครือนาคเป็นช่างแทงหยวกฝีมือเยี่ยมของเพชรบุรีที่ฝึกหัดแทงหยวกมาตั้งแต่เด็กโดยได้รับการถ่ายทอดศิลปะช่างแทงหยวกจากพระอาจารย์เป้าซึ่งเป็นช่างใหญ่ของเมืองเพชร นายเลี่ยมนับเป็นช่างแทงหยวกที่อุทิศตนอนุรักษ์เผยแพร่ศิลปะช่างแทงหยวกเมืองเพชรและมีผลงานสร้างสรรค์อย่างต่อเนื่องจากการเดินทางไปแทงหยวกตามสถานที่ต่างๆอย่างกว้างขวางทั้งในจังหวัดเพชรบุรีและต่างจังหวัด ตลอดจนการได้รับเชิญเป็นวิทยากรถ่ายทอดความรู้หรือสาธิตศิลปะการแทงหยวกตามสถาบันการศึกษาต่างๆอยู่ตลอดมา จึงนับว่านายเลี่ยม เครือนาคเป็นแหล่งเรียนรู้ทางศิลปะวัฒนธรรมที่ทรงคุณค่าของเพชรบุรี

นายหอม วงษ์ทองดี

เกิด : พ.ศ. 2477 อายุ 70 ปี

ที่อยู่ : บ้านเลขที่ 50 หมู่ 1 ตำบลไร่ส้ม อำเภอเมือง จังหวัดเพชรบุรี

การศึกษา : จบชั้นประถมศึกษาปีที่ 4

ฝึกหัดแทงหยวกตั้งแต่อายุ : 14 ปี

ผลงานแทงหยวกที่สำคัญ :

ได้รับเกียรติให้นำคณะแทงหยวกเมืองเพชรเข้าถวายการแทงหยวกประดับพระจิตกาธาน
เชิงตะกอนในพระราชพิธีถวายพระเพลิงพระบรมศพสมเด็จพระศรีนครินทราบรมราชชนนี
ณ พระเมรุมาศท้องสนามหลวงวันที่ 7-9 มีนาคม 2539

เกียรติยศที่ได้รับการยกย่อง :

รับพระราชทานเหรียญเชิดชูเกียรติในฐานะผู้มีผลงานอนุรักษ์มรดกไทยดีเด่น(กรมศิลปากร) ประจำปี 2545 จากสมเด็จพระเทพรัตนราชสุดาฯ สยามบรมราชกุมารี

นายหอม วงษ์ทองดี เป็นช่างแทงหยวกฝีมือเยี่ยมของจังหวัดเพชรบุรีที่ทำงานแทงหยวก
ร่วมคณะกับนายประสม สุสุทธิและนายเลี่ยม เครือภาค ปัจจุบันนายหอม วงษ์ทองดียังคงสร้างสรรค์
งานแทงหยวกและได้รับเชิญเป็นวิทยากรถ่ายทอด สาธิต เผยแพร่ความรู้เรื่องการแทงหยวกแก่สถาบัน
การศึกษาต่างๆ ทั้งในจังหวัดเพชรบุรีและต่างจังหวัดอยู่เป็นประจำ นับได้ว่านายหอม วงษ์ทองดี เป็น
ช่างแทงหยวกที่เป็นแหล่งเรียนรู้อันสำคัญของเพชรบุรี

นายพิษณุ สุสุทธิ

เกิด : พ.ศ.2499 อายุ 48 ปี

ที่อยู่ : บ้านเลขที่ 21 หมู่ 4 ตำบลบ้านหม้อ อำเภอเมือง จังหวัดเพชรบุรี

อาชีพ : รับราชการครู

การศึกษา : กศ.บ. วิชาเอกคณิตศาสตร์ มหาวิทยาลัยศรีนครินทรวิโรฒ ปทุมวัน

ผลงานทางหยวกที่สำคัญ :

ร่วมคณะทางหยวกเมืองเพชรเข้าถวายการทางหยวกประดับพระจิตกาธานเชิงตะกอนในพระราชพิธีถวายพระเพลิงพระบรมศพสมเด็จพระศรีนครินทราบรมราชชนนี ณ พระเมรุมาศท้องสนามหลวง วันที่ 7-9 มีนาคม 2539

เกียรติยศที่ได้รับการยกย่อง :

รับพระราชทานเหรียญเชิดชูเกียรติในฐานะผู้มีผลงานอนุรักษ์มรดกไทยดีเด่น(กรรมศิลปากร) ประจำปี 2545 จากสมเด็จพระเทพรัตนราชสุดาฯสยามบรมราชกุมารี

นายพิษณุ สุสุทธิ เป็นบุตรของนายประสม สุสุทธิซึ่งได้รับการถ่ายทอดศิลปะการทางหยวกจากนายประสมและมีประสบการณ์ปฏิบัติงานทางหยวกร่วมกับคณะช่างทางหยวกที่มีนายประสม สุสุทธิและนายเลี่ยม เครือภาคเป็นช่างสำคัญ ตลอดจนการติดตามนายประสม สุสุทธิไปเป็นวิทยากรเผยแพร่ สาธิตการทางหยวกตามสถานที่ต่างๆ อย่างต่อเนื่องจนถึงปัจจุบัน

นายวิริยะ สุธุทธิ

เกิด : วันที่ 11 พฤศจิกายน พ.ศ. 2513 อายุ 33 ปี

ที่อยู่ : บ้านเลขที่ 21/2 ตำบลบ้านหม้อ อำเภอเมือง จังหวัดเพชรบุรี

การศึกษา : ปริญญาตรี คณะครุศาสตร์ วิชาเอกศิลปศึกษา สถาบันราชภัฏเพชรบุรี

อาชีพ : ครูโรงเรียนเซนต์โยเซฟ เพชรบุรี

ผลงานทางหยวกที่สำคัญ :

ร่วมคณะทางหยวกเมืองเพชรเข้าถวายการทางหยวกประดับพระจิตกาธานเชิงตะกอนในพระราชพิธีถวายพระเพลิงพระบรมศพสมเด็จพระศรีนครินทราบรมราชชนนี ณ พระเมรุมาศท้องสนามหลวง วันที่ 7-9 มีนาคม 2539

เกียรติยศที่ได้รับการยกย่อง :

รับพระราชทานเหรียญเชิดชูเกียรติในฐานะผู้มีผลงานอนุรักษ์มรดกไทยดีเด่น(กรรมศิลป์) ประจำปี 2545 จากสมเด็จพระเทพรัตนราชสุดาฯ สยามบรมราชกุมารี

นายวิริยะ สุธุทธิ เป็นบุตรชายคนเล็กของนายประสม สุธุทธิ ที่มีความสามารถในการทางหยวกอย่างสูง เนื่องจากได้รับการถ่ายทอดความรู้จากนายประสม สุธุทธิอย่างใกล้ชิดโดยเรียนรู้ ฝึกหัดทางหยวกมาตั้งแต่วัยเด็ก และมีโอกาสติดตามคณะทางหยวกของนายประสมไปทางหยวกตามสถานที่ต่างๆทั้งในจังหวัดเพชรบุรี และต่างจังหวัดโดยเฉพาะในเขตภาคกลางและภาคใต้อย่างต่อเนื่องด้วยระยะเวลาเกือบ 30 ปี รวมถึงการร่วมคณะไปเป็นวิทยากรเผยแพร่ สาธิตเรื่องการทางหยวกตามที่ได้รับเชิญจากสถาบันการศึกษาต่างๆอยู่เป็นประจำจนถึงปัจจุบัน นายวิริยะ สุธุทธิ นับเป็นคนรุ่นใหม่ที่มีผลงานด้านการทางหยวกทั้งในแง่ของการสร้างสรรค์ และในแง่ของการอนุรักษ์เผยแพร่ที่น่ายกย่อง

นายสุพจน์ วงษ์ทองดี

เกิด : 9 ธันวาคม 2524 อายุ 23 ปี

ที่อยู่ : บ้านเลขที่ 54 หมู่ 7 ตำบลไร่ส้ม อำเภอเมือง จังหวัดเพชรบุรี

ปัจจุบัน : กำลังศึกษาชั้นปีที่ 4 สถาบันราชภัฏเพชรบุรี

ผลงานทางหยวกที่สำคัญ :

ร่วมคณะทางหยวกเมืองเพชรเข้าถวายการทางหยวกประดับพระจิตกาธานเชิงตะกอนในพระราชพิธีถวายพระเพลิงพระบรมศพสมเด็จพระศรีนครินทราบรมราชชนนี ณ พระเมรุมาศท้องสนามหลวง วันที่ 7-9 มีนาคม 2545

นายสุพจน์ วงษ์ทองดี เป็นบุตรชายของนายหอม วงษ์ทองดี ได้รับการถ่ายทอดศิลปะการทางหยวกจากนายหอม โดยที่นายสุพจน์มีความสนใจและฝึกหัดทางหยวกตั้งแต่อายุ 14 ปี และมีประสบการณ์ทางหยวกร่วมกับคณะของนายประสม สุสุทธิและนายเลี่ยม เครือนาคโดยการติดตามนายหอมซึ่งเป็นช่างทางหยวกในคณะเดินทางไปปฏิบัติงานทางหยวกตามสถานที่ต่างๆ ทั้งในจังหวัดเพชรบุรีและต่างจังหวัด นายสุพจน์ วงษ์ทองดีจึงเป็นช่างทางหยวกรุ่นใหม่ที่เป็นกำลังสำคัญในการอนุรักษ์ สืบทอดและเผยแพร่ศิลปะการทางหยวกสกุลช่างเมืองเพชรในปัจจุบัน

นายภักดี จันทรสะอาด

เกิด : พ.ศ. 2498 อายุ 49 ปี

ที่อยู่ : บ้านเลขที่ 87/3 หมู่ 2 ตำบลบ้านกุ่ม อำเภอเมือง จังหวัดเพชรบุรี

การศึกษา : ปริญญาตรีคณะมัณฑนศิลป์ มหาวิทยาลัยศิลปากร

อาชีพ : รับผิดชอบไม้ในงานพิธีกรรมต่างๆ

ผลงานทางหยวกที่สำคัญ :

ร่วมคณะทางหยวกเมืองเพชรเข้าถวายการทางหยวกประดับพระจิตกาธานเชิงตะกอนในพระราชพิธีถวายพระเพลิงพระบรมศพสมเด็จพระศรีนครินทราบรมราชชนนี ณ พระเมรุมาศท้องสนามหลวง วันที่ 7-9 มีนาคม 2545

นายภักดี จันทรสะอาด เป็นช่างทางหยวกที่ได้รับการถ่ายทอดความรู้จากนวยประสม สุสุทธิผู้เป็นอาโดยที่นายภักดี จันทรสะอาดเป็นผู้มีความรักและสนใจในงานศิลปะมาตั้งแต่เด็กประกอบกับการเกิดในครอบครัวช่างทางหยวกจึงทำให้นายภักดีมีโอกาสติดตามคณะช่างทางหยวกไปปฏิบัติงานตามสถานที่ต่างๆ จนเกิดการเรียนรู้และเกิดการซึมซับความรู้ความชำนาญจากประสบการณ์ดังกล่าว นายภักดี จันทรสะอาดได้อุทิศตัวเพื่อสร้างสรรค์งานศิลปะและเผยแพร่ความรู้ด้านศิลปวัฒนธรรมมาจนถึงปัจจุบัน

ภาคผนวก ค.
หนังสือขอความร่วมมือในการวิจัย



บันทึกข้อความ

ส่วนราชการ ฝ่ายวิชาการ คณะครุศาสตร์ จุฬาลงกรณ์มหาวิทยาลัย โทร.0-2218-2680

ที่ ทม.0302(2770.0603)2326

วันที่ 4 ตุลาคม 2545

เรื่อง ขอเรียนเชิญเป็นผู้ทรงคุณวุฒิตรวจสอบเครื่องมือวิจัย

เรียน ผู้อำนวยการสถาบันเอเชียศึกษา

ด้วย นายสุนทร ดอนอินทร์ทรัพย์ นิสิตชั้นปริญญาโทมหาบัณฑิต ภาควิชาศิลปศึกษา สาขาวิชาศิลปศึกษา อยู่ในระหว่างการดำเนินงานวิจัยวิทยานิพนธ์เรื่อง "การศึกษาการถ่ายทอดภูมิปัญญาท้องถิ่น "การแทงหยวก" ในจังหวัดเพชรบุรี" โดยมี รองศาสตราจารย์ปิยะชาติ แสงอรุณ เป็นอาจารย์ที่ปรึกษา ในการนี้จึงขอเชิญท่านเป็นผู้ทรงคุณวุฒิตรวจสอบเครื่องมือวิจัยที่นิสิตสร้างขึ้น (ตามเอกสารที่แนบ)

จึงเรียนมาเพื่อขอความอนุเคราะห์จากท่านโปรดเป็นผู้ทรงคุณวุฒิดังกล่าว เพื่อประโยชน์ทางวิชาการต่อไป และขอขอบคุณมาในโอกาสนี้

(ผู้ช่วยศาสตราจารย์ ดร.สุลักษณ์ ศรีบุรี)

รองคณบดีฝ่ายวิชาการ

ปฏิบัติราชการแทนคณบดีคณะครุศาสตร์



ที่ ทม.0302(2770.0603)2327

ฝ่ายวิชาการ คณะครุศาสตร์
จุฬาลงกรณ์มหาวิทยาลัย
ถนนพญาไท กรุงเทพฯ 10330

4 ตุลาคม 2545

เรื่อง ขอเชิญเป็นผู้ทรงคุณวุฒิตรวจสอบเครื่องมือวิจัย

เรียน รองศาสตราจารย์วิบูลย์ ลี้สุวรรณ

สิ่งที่ส่งมาด้วย เครื่องมือที่ใช้ในการวิจัย

ด้วย นายสุนทร ดอนอินทร์ทรัพย์ นิสิตชั้นปริญญาโทบัณฑิต ภาควิชาศิลปศึกษา สาขาวิชาศิลปศึกษา อยู่ในระหว่างการดำเนินงานวิจัยวิทยานิพนธ์เรื่อง "การศึกษาการถ่ายทอดภูมิปัญญาท้องถิ่น "การแทงหยวก" ในจังหวัดเพชรบุรี" โดยมี รองศาสตราจารย์ปิยะชาติ แสงอรุณ เป็นอาจารย์ที่ปรึกษา ในการนี้จึงขอเชิญท่านเป็นผู้ทรงคุณวุฒิตรวจสอบเครื่องมือวิจัยที่นิสิตสร้างขึ้น

จึงเรียนมาเพื่อขอความอนุเคราะห์จากท่านโปรดเป็นผู้ทรงคุณวุฒิดังกล่าว เพื่อประโยชน์ทางวิชาการต่อไป และขอขอบคุณมาในโอกาสนี้

ขอแสดงความนับถือ

(ผู้ช่วยศาสตราจารย์ ดร.สุลักษณ์ ศรีบุรี)

รองคณบดีฝ่ายวิชาการ

ปฏิบัติราชการแทนคณบดีคณะครุศาสตร์

ฝ่ายวิชาการ

โทร. 0-2218-2680



บันทึกข้อความ

ส่วนราชการ ฝ่ายวิชาการ คณะครุศาสตร์ จุฬาลงกรณ์มหาวิทยาลัย โทร.0-2218-2680

ที่ ทม.0302(2770.0603)2328

วันที่ 4 ตุลาคม 2545

เรื่อง ขอเรียนเชิญเป็นผู้ทรงคุณวุฒิตรวจสอบเครื่องมือวิจัย

เรียน ผู้ช่วยศาสตราจารย์ ดร.กรรณิการ์ สัจกุล

ด้วย นายสุนทร ดอนอินทร์ทรัพย์ นิสิตชั้นปริญญาโท ภาควิชาศิลปศึกษา สาขาวิชาศิลปศึกษา อยู่ในระหว่างการดำเนินงานวิจัยวิทยานิพนธ์เรื่อง "การศึกษาการถ่ายทอดภูมิปัญญาท้องถิ่น "การแทงหยวก" ในจังหวัดเพชรบุรี" โดยมี รองศาสตราจารย์ปิยะชาติ แสงอรุณ เป็นอาจารย์ที่ปรึกษา ในกรณีนี้จึงขอเชิญท่านเป็นผู้ทรงคุณวุฒิตรวจสอบเครื่องมือวิจัยที่นิสิตสร้างขึ้น (ตามเอกสารที่แนบ)

จึงเรียนมาเพื่อขอความอนุเคราะห์จากท่านโปรดเป็นผู้ทรงคุณวุฒิดังกล่าว เพื่อประโยชน์ทางวิชาการต่อไป และขอขอบคุณมาในโอกาสนี้

(ผู้ช่วยศาสตราจารย์ ดร.สุลักษณ์ ศรีบุรี)

รองคณบดีฝ่ายวิชาการ

ปฏิบัติราชการแทนคณบดีคณะครุศาสตร์



ที่ ทม.0302(2770.0603)2329

ฝ่ายวิชาการ คณะครุศาสตร์
จุฬาลงกรณ์มหาวิทยาลัย
ถนนพญาไท กรุงเทพฯ 10330

4 ตุลาคม 2545

เรื่อง ขอเชิญเป็นผู้ทรงคุณวุฒิตรวจสอบเครื่องมือวิจัย

เรียน อาจารย์จำลอง บัวสุวรรณ

สิ่งที่ส่งมาด้วย เครื่องมือที่ใช้ในการวิจัย

ด้วย นายสุนทร ดอนอินทร์ทรัพย์ นิสิตชั้นปริญญาโทบัณฑิต ภาควิชาศิลปศึกษา สาขาวิชาศิลปศึกษา อยู่ในระหว่างการดำเนินงานวิทยานิพนธ์เรื่อง "การศึกษาการถ่ายทอดภูมิปัญญาท้องถิ่น "การแทงหยวก" ในจังหวัดเพชรบุรี" โดยมี รองศาสตราจารย์ปิยะชาติ แสงอรุณ เป็นอาจารย์ที่ปรึกษา ในการนี้จึงขอเชิญท่านเป็นผู้ทรงคุณวุฒิตรวจสอบเครื่องมือวิจัยที่นิสิตสร้างขึ้น

จึงเรียนมาเพื่อขอความอนุเคราะห์จากท่านโปรดเป็นผู้ทรงคุณวุฒิดังกล่าว เพื่อประโยชน์ทางวิชาการต่อไป และขอขอบคุณมาในโอกาสนี้

ขอแสดงความนับถือ

(ผู้ช่วยศาสตราจารย์ ดร.สุลักษณ์ ศรีบุรี)

รองคณบดีฝ่ายวิชาการ

ปฏิบัติราชการแทนคณบดีคณะครุศาสตร์

ฝ่ายวิชาการ

โทร. 0-2218-2680

ที่ ทม.0302(2770.0603)2330

ฝ่ายวิชาการ คณะครุศาสตร์
จุฬาลงกรณ์มหาวิทยาลัย
ถนนพญาไท กรุงเทพฯ 10330

17 ตุลาคม 2545

เรื่อง ขอความร่วมมือในการเก็บข้อมูลวิจัย

เรียน ผู้ช่วยผู้อำนวยการโรงเรียนศรีวิกรม์บริหารธุรกิจ

สิ่งที่ส่งมาด้วย เครื่องมือที่ใช้ในการวิจัย

ด้วย นายสุนทร ดอนอินทร์ทรัพย์ นิสิตชั้นปริญญามหาบัณฑิต ภาควิชาศิลปศึกษา สาขาวิชาศิลปศึกษา อยู่ในระหว่างการดำเนินงานวิจัยวิทยานิพนธ์เรื่อง "การศึกษาการถ่ายทอดภูมิปัญญาท้องถิ่น "การแทงหยวก" ในจังหวัดเพชรบุรี" โดยมี รองศาสตราจารย์ปิยะชาติ แสงอรุณ เป็นอาจารย์ที่ปรึกษา ในการนี้จึงขอเชิญท่านเป็นผู้ทรงคุณวุฒิตรวจสอบเครื่องมือวิจัยที่นิสิตสร้างขึ้น

จึงเรียนมาเพื่อขอความอนุเคราะห์จากท่านโปรดเป็นผู้ทรงคุณวุฒิดังกล่าว เพื่อประโยชน์ทางวิชาการต่อไป และขอขอบคุณมาในโอกาสนี้

ขอแสดงความนับถือ



(ผู้ช่วยศาสตราจารย์ ดร.สุลักษณ์ ศรีบุรี)

รองคณบดีฝ่ายวิชาการ

ปฏิบัติราชการแทนคณบดีคณะครุศาสตร์

ฝ่ายวิชาการ

โทร. 0-2218-2680



ที่ ทม.0302(2770.0603)2322

ฝ่ายวิชาการ คณะครุศาสตร์
จุฬาลงกรณ์มหาวิทยาลัย
ถนนพญาไท กรุงเทพฯ 10330

4 ตุลาคม 2545

เรื่อง ขอความร่วมมือในการเก็บข้อมูลวิจัย

เรียน ครูประสม สุขสุทธิ

สิ่งที่ส่งมาด้วย เครื่องมือที่ใช้ในการวิจัย

ด้วย นายสุนทร ดอนอินทร์ทรัพย์ นิสิตชั้นปริญญาโทมหาบัณฑิต ภาควิชาศิลปศึกษา สาขาวิชาศิลปศึกษา อยู่ในระหว่างการดำเนินงานวิจัยวิทยานิพนธ์เรื่อง "การศึกษาการถ่ายทอดภูมิปัญญาท้องถิ่น "การแทงหยวก" ในจังหวัดเพชรบุรี" โดยมี รองศาสตราจารย์ปิยะชาติ แสงอรุณ เป็นอาจารย์ที่ปรึกษา ในการนี้ นิสิตมีความจำเป็นต้องเก็บรวบรวมข้อมูลด้วยแบบสัมภาษณ์ และแบบสังเกตการถ่ายทอด กับครูช่างแทงหยวก และผู้รับการถ่ายทอด ทั้งนี้ นิสิตผู้วิจัยจะได้ประสานงานในรายละเอียดต่อไป

จึงเรียนมาเพื่อขอความอนุเคราะห์จากท่านโปรดอนุญาตให้ นายสุนทร ดอนอินทร์ทรัพย์ ได้ทำการเก็บข้อมูลวิจัยดังกล่าว เพื่อประโยชน์ทางวิชาการต่อไป และขอขอบคุณมาในโอกาสนี้

ขอแสดงความนับถือ

(ผู้ช่วยศาสตราจารย์ ดร.สุลักษณ์ ศรีบุรี)

รองคณบดีฝ่ายวิชาการ

ปฏิบัติราชการแทนคณบดีคณะครุศาสตร์

ฝ่ายวิชาการ

โทร. 0-2218-2680



ที่ ทม.0302(2770.0603)2323

ฝ่ายวิชาการ คณะครุศาสตร์
จุฬาลงกรณ์มหาวิทยาลัย
ถนนพญาไท กรุงเทพฯ 10330

4 ตุลาคม 2545

เรื่อง ขอความร่วมมือในการเก็บข้อมูลวิจัย

เรียน ครูเลี่ยม เครือนาค

สิ่งที่ส่งมาด้วย เครื่องมือที่ใช้ในการวิจัย

ด้วย นายสุนทร ดอนอินทร์ทรัพย์ นิสิตชั้นปริญญาโทมหาบัณฑิต ภาควิชาศิลปศึกษา สาขาวิชาศิลปศึกษา อยู่ในระหว่างการดำเนินงานวิจัยวิทยานิพนธ์เรื่อง "การศึกษาการถ่ายทอดภูมิปัญญาท้องถิ่น "การแทงหยวก" ในจังหวัดเพชรบุรี" โดยมี รองศาสตราจารย์ปิยะชาติ แสงอรุณ เป็นอาจารย์ที่ปรึกษา ในการนี้ นิสิตมีความจำเป็นต้องเก็บรวบรวมข้อมูลด้วยแบบสัมภาษณ์ และแบบสังเกตการถ่ายทอด กับครูช่างแทงหยวก และผู้รับการถ่ายทอด ทั้งนี้ นิสิตผู้วิจัยจะได้ประสานงานในรายละเอียดต่อไป

จึงเรียนมาเพื่อขอความอนุเคราะห์จากท่านโปรดอนุญาตให้ นายสุนทร ดอนอินทร์ทรัพย์ ได้ทำการเก็บข้อมูลวิจัยดังกล่าว เพื่อประโยชน์ทางวิชาการต่อไป และขอขอบคุณมาในโอกาสนี้

ขอแสดงความนับถือ

(ผู้ช่วยศาสตราจารย์ ดร.สุลักษณ์ ศรีบุรี)

รองคณบดีฝ่ายวิชาการ

ปฏิบัติราชการแทนคณบดีคณะครุศาสตร์

ฝ่ายวิชาการ

โทร. 0-2218-2680



ที่ ทม.0302(2770.0603)2324

ฝ่ายวิชาการ คณะครุศาสตร์
จุฬาลงกรณ์มหาวิทยาลัย
ถนนพญาไท กรุงเทพฯ 10330

4 ตุลาคม 2545

เรื่อง ขอความร่วมมือในการเก็บข้อมูลวิจัย

เรียน อาจารย์พิษณุ สุสุทธิ

สิ่งที่ส่งมาด้วย เครื่องมือที่ใช้ในการวิจัย

ด้วย นายสุนทร ดอนอินทร์ทรัพย์ นิสิตชั้นปริญญาโทบัณฑิต ภาควิชาศิลปศึกษา สาขาวิชาศิลปศึกษา อยู่ในระหว่างการดำเนินงานวิจัยวิทยานิพนธ์เรื่อง "การศึกษาการถ่ายทอดภูมิปัญญาท้องถิ่น "การแทงหยวก" ในจังหวัดเพชรบุรี" โดยมี รองศาสตราจารย์ปิยะชาติ แสงอรุณ เป็นอาจารย์ที่ปรึกษา ในกรณีนี้ นิสิตมีความจำเป็นต้องเก็บรวบรวมข้อมูลด้วยแบบสัมภาษณ์ และแบบสังเกตการถ่ายทอด กับครูช่างแทงหยวก และผู้รับการถ่ายทอด ทั้งนี้ นิสิตผู้วิจัยจะได้ประสานงานในรายละเอียดต่อไป

จึงเรียนมาเพื่อขอความอนุเคราะห์จากท่านโปรดอนุญาตให้ นายสุนทร ดอนอินทร์ทรัพย์ ได้ทำการเก็บข้อมูลวิจัยดังกล่าว เพื่อประโยชน์ทางวิชาการต่อไป และขอขอบคุณมาในโอกาสนี้

ขอแสดงความนับถือ

(ผู้ช่วยศาสตราจารย์ ดร.สุลักษณะ ศรีบุรี)

รองคณบดีฝ่ายวิชาการ

ปฏิบัติราชการแทนคณบดีคณะครุศาสตร์

ฝ่ายวิชาการ

โทร. 0-2218-2680



ที่ ทม.0302(2770.0603)2325

ฝ่ายวิชาการ คณะครุศาสตร์
จุฬาลงกรณ์มหาวิทยาลัย
ถนนพญาไท กรุงเทพฯ 10330

4 ตุลาคม 2545

เรื่อง ขอความร่วมมือในการเก็บข้อมูลวิจัย

เรียน อาจารย์วิริยะ สุสุทธิ

สิ่งที่ส่งมาด้วย เครื่องมือที่ใช้ในการวิจัย

ด้วย นายสุนทร ดอนอินทร์ทรัพย์ นิสิตชั้นปริญญาโทมหาบัณฑิต ภาควิชาศิลปศึกษา สาขาวิชาศิลปศึกษา อยู่ในระหว่างการดำเนินงานวิจัยวิทยานิพนธ์เรื่อง "การศึกษาการถ่ายทอดภูมิปัญญาท้องถิ่น "การแทงหยวก" ในจังหวัดเพชรบุรี" โดยมี รองศาสตราจารย์ปิยะชาติ แสงอรุณ เป็นอาจารย์ที่ปรึกษา ในกรณีนี้ นิสิตมีความจำเป็นต้องเก็บรวบรวมข้อมูลด้วยแบบสัมภาษณ์ และแบบสังเกตการถ่ายทอด กับครูช่างแทงหยวก และผู้รับการถ่ายทอด ทั้งนี้ นิสิตผู้วิจัยจะได้ประสานงานในรายละเอียดต่อไป

จึงเรียนมาเพื่อขอความอนุเคราะห์จากท่านโปรดอนุญาตให้ นายสุนทร ดอนอินทร์ทรัพย์ ได้ทำการเก็บข้อมูลวิจัยดังกล่าว เพื่อประโยชน์ทางวิชาการต่อไป และขอขอบคุณมาในโอกาสนี้

ขอแสดงความนับถือ

(ผู้ช่วยศาสตราจารย์ ดร.สุลักษณ์ ศรีบุรี)

รองคณบดีฝ่ายวิชาการ

ปฏิบัติราชการแทนคณบดีคณะครุศาสตร์

ฝ่ายวิชาการ

โทร. 0-2218-2680

ภาคผนวก ง.
เครื่องมือวิจัย

แบบสัมภาษณ์ สำหรับครูช่างแทงหยวก คำชี้แจงในการสร้างแบบสัมภาษณ์

การสร้างแบบสัมภาษณ์นี้ผู้วิจัยได้ใช้กรอบแนวคิดในการวิจัย จากการศึกษาข้อมูลเกี่ยว กับ ภูมิปัญญาท้องถิ่น ศิลปะช่างไทย ศิลปะพื้นบ้านไทย และการถ่ายทอดความรู้ภายใต้วิถีชีวิต ทางสังคม ท้องถิ่นในจังหวัดเพชรบุรี ซึ่งเป็นกระบวนการสืบทอดและซึมซับความรู้จากการหล่อหลอม ด้วยปัจจัย ต่างๆ อันเป็นบริบทเฉพาะของชุมชนท้องถิ่น เช่น วัฒนธรรม ประเพณี ค่านิยม ความเชื่อ รสนิยม วิถี ชีวิตความเป็นอยู่ตลอดจนทรัพยากรธรรมชาติ ที่เอื้อให้เกิดภูมิปัญญา อันเป็นมรดก ท้องถิ่น ที่มีการสืบ ทอดจากอดีตจนถึงปัจจุบัน และคงคุณค่าต่อไปยังอนาคต การศึกษาการถ่ายทอดภูมิปัญญาท้องถิ่น ภายใต้มิติสังคมและวัฒนธรรมในจังหวัดเพชรบุรีนี้ ผู้วิจัยเลือกศิลปะการแทงหยวกเป็นตัวอย่างของการ ศึกษาในเชิงลึกเกี่ยวกับศิลปะสกุลช่างเมืองเพชร

แบบสัมภาษณ์มีด้วยกัน 2 ส่วนคือ

ส่วนที่ 1 เป็นข้อมูลเกี่ยวกับครูช่างแทงหยวกซึ่งประกอบด้วย

1.1 ภูมิหลังของครูช่างแทงหยวก

1.2 สถานภาพและบทบาทการเป็นครูช่างแทงหยวก

ส่วนที่ 2 เป็นข้อคำถามตามกรอบความคิดในการวิจัย ซึ่งแบ่งเป็น 2 ตอน ดังต่อไปนี้

ตอนที่ 1 เป็นข้อมูลเกี่ยวกับความสำคัญและคุณค่าของการถ่ายทอดภูมิปัญญา

1.1 ความสำคัญของการถ่ายทอดศิลปะการแทงหยวก

1.2 คุณค่าของการถ่ายทอดศิลปะการแทงหยวก

ตอนที่ 2 เป็นข้อมูลเกี่ยวกับการถ่ายทอดภูมิปัญญาท้องถิ่น

2.1 ความเป็นมาของการถ่ายทอดภูมิปัญญาท้องถิ่น

2.2 กระบวนการถ่ายทอดศิลปะการแทงหยวก

2.2.1 ความพร้อมของการถ่ายทอด

1) คุณลักษณะของครู

2) คุณลักษณะของศิษย์

3) สถานที่ใช้ในการถ่ายถอด

4) วัสดุ และอุปกรณ์ที่ใช้ในการถ่ายถอด

2.2.2 การถ่ายถอดศิลปะการแทงหยวก

1) วัตถุประสงค์การถ่ายถอด

2) วิธีการถ่ายถอด

2.1) การให้ความรู้

2.2) การให้การฝึกฝน

2.3) อุบายในการกล่อมเกลาศิษย์

2.4) บรรยากาศการถ่ายถอด

2.5) การประเมินผลการสอน

2.3 ผลที่เกิดจากการถ่ายถอดศิลปะการแทงหยวก

2.3.1 ความเป็นช่างแทงหยวกที่มีคุณสมบัติด้าน

1) ความรู้ความเข้าใจในศิลปะการแทงหยวก

2) ความสามารถ ความชำนาญ ในการแทงหยวก

3) เจตคติที่ดีต่อศิลปะการแทงหยวกสกุลช่างเพชรบุรี

2.3.2 การสร้างผลงานแทงหยวก สืบต่อจากครู

2.3.3 คุณธรรมในการทำงานการช่าง

2.3.4 ข้อคิดและปรัชญาการดำเนินชีวิต



แบบสัมภาษณ์

สำหรับครูช่างแทงหยวก

เรื่อง การศึกษาการถ่ายทอดภูมิปัญญาท้องถิ่น "การแทงหยวก" ในจังหวัดเพชรบุรี

ชื่อผู้ให้สัมภาษณ์ นาย,นาง,นางสาว.....นามสกุล.....

บ้านเลขที่.....หมู่.....ตำบล.....อำเภอ.....จังหวัด.....

วันที่สัมภาษณ์.....เวลา.....น.

ส่วนที่ 1 ข้อมูลเกี่ยวกับผู้ให้สัมภาษณ์

ภูมิหลัง

1. เพศ.....
2. เกิด พ.ศ.อายุ.....ปี
3. เชื้อชาติ.....สัญชาติ.....
4. ศาสนา.....
5. ภูมิลำเนาเดิม.....เลขที่.....หมู่ที่.....ตำบล.....อำเภอ.....
จังหวัด.....
6. สถานภาพสมรส โสด สมรส หม้าย แยกกันอยู่
7. ระดับการศึกษาสูงสุด.....
8. อาชีพหลัก.....
9. อาชีพรอง.....
10. อาชีพของญาติ พ่อ..... แม่.....
 ปู่..... ย่า.....
 ตา..... ยาย.....
 พี่หรือน้องที่เป็นช่างแทงหยวก.....คน
11. ท่านแทงหยวกตั้งแต่อายุ.....ปี
12. รางวัล เกียรติยศที่ได้รับจากการแทงหยวก.....
13. ผลงานแทงหยวกที่สำคัญ ๆ คือ.....

สถานภาพ - บทบาทการเป็นครูช่างแทงหยวก

14. ลูกศิษย์คนสำคัญคือใครบ้าง.....
15. ได้รับเชิญไปเป็นวิทยากรการแทงหยวกบ้างหรือไม่.....
16. บทบาทการเผยแพร่ความรู้การแทงหยวกในเพชรบุรี.....
17. ท่านเป็นสมาชิกในหน่วยงานด้านศิลปวัฒนธรรมอะไรในเพชรบุรี.....
-

ส่วนที่ 2 เป็นข้อคำถามตามกรอบความคิดในการวิจัย ซึ่งแบ่งเป็น 2 ส่วนคือ

ตอนที่ 1 ความสำคัญและคุณค่าของการถ่ายทอดภูมิปัญญาท้องถิ่น
"การแทงหยวก" ในจังหวัดเพชรบุรี

1.1 ความสำคัญของการถ่ายทอดศิลปะการแทงหยวก

1. การสอนการแทงหยวกโดยให้ผู้เรียนได้เรียนอย่างใกล้ชิดกับครู มีข้อดีหรือไม่ อย่างไร

.....

.....

2. การให้ผู้เรียนได้ดูได้เห็น การแทงหยวกในงานพิธีศพจริง ๆ อยู่เสมอเพื่อต้องการอะไร

.....

.....

3. การได้เห็นงานแทงหยวกในพิธีศพอยู่เป็นประจำของชาวเพชรบุรีมีผลดีหรือไม่ ไม่มี มี
อธิบายถึงผลดีในด้าน

- 3.1 ให้ผู้เรียนได้เห็นและชื่นชอบศิลปะการแทงหยวกอย่างไร

.....

.....

- 3.2 การได้เห็นตัวอย่างการทำงานของช่างเพื่อให้เกิดอะไร

.....

.....

- 3.3 สร้างประสบการณ์ให้ผู้เรียนมีนิสัยหรือเปลี่ยนแปลงนิสัยอย่างไรเกี่ยวกับศิลปะ

.....

.....

4. ท่านรู้สึกอย่างไรที่ได้เป็นผู้ดำรงรักษาและเผยแพร่วิชาช่างแทงหยวกสกุลช่างเพชรบุรี

- 4.1 ความภูมิใจ และผูกพันต่อเมืองเพชร

.....

.....

- 4.2 ความใกล้ชิด สนับสนุนกับช่างแทงหยวกด้วยตัวเองและลูกศิษย์ ตลอดจนครอบครัว

.....

5. มีอะไรบ้างที่เป็นความทรงจำที่ติดระหว่างท่านกับศิษย์

.....

.....

6. ท่านคิดว่าการแหงหยวกเป็นสิ่งที่ทำให้ผู้ที่มาเรียนได้เรียนรู้เรื่องต่าง ๆ โดยทางอ้อมด้วยหรือไม่

6.1 รู้ถึงวิถีชีวิตของชาวเพชรบุรีอย่างไร

.....

6.2 รู้ถึงความคิดความเชื่อต่าง ๆ ของชาวเพชรบุรีเกี่ยวกับอะไรบ้าง.....

.....

6.3 รู้เกี่ยวกับพิธีกรรมหรือข้อคิดทางศาสนาที่เกี่ยวกับพิธีศพอย่างไร

.....

6.4 รู้ถึงประเพณีและวัฒนธรรมของชาวเพชรบุรีเกี่ยวกับอะไรบ้าง

.....

1.2 คุณค่าของการถ่ายทอดศิลปะการแหงหยวก

7. งานแหงหยวกเป็นงานศิลปะจากธรรมชาติที่ทำให้เกิดความรู้สึกอย่างไรต่อธรรมชาติแวดล้อม

7.1 ให้ข้อคิดเกี่ยวกับการนำวัสดุจากธรรมชาติมาใช้ประโยชน์ต่อชีวิตอย่างได้ผลอย่างไร

.....

7.2 ความรู้สึกถึงการที่ต้องพึ่งพาวัสดุธรรมชาติของมนุษย์เพราะอะไร

.....

7.3 การที่ต้องรักษาสิ่งที่เป็นธรรมชาติรอบตัวของเราไว้เพื่ออะไร

.....

8. คติความเชื่อต่าง ๆ เกี่ยวกับการแหงหยวก มีอะไรบ้าง

8.1 การแหงหยวกเพื่อแสดงความรู้สึกอะไรต่อผู้ตาย

.....

8.2 มีความเชื่อว่างานแหงหยวกเป็นงานสำหรับผู้ที่มีฐานะสูงทางสังคมเพราะอะไร.....

.....

8.3 ความเชื่อของช่างแหงหยวกด้านต่าง ๆ

ความคิดความเชื่อต่อครูบาอาจารย์มีอย่างไร

.....

ความคิดความเชื่อต่อสิ่งศักดิ์สิทธิ์ มีอย่างไร

ความเชื่อต่อวัสดุ และอุปกรณ์ที่ใช้แทงหยวกมีอย่างไร

9. เล่าถึงประวัติของการแทงหยวกสกุลช่างเมืองเพชรด้านต่าง ๆ

9.1 มีการแทงหยวกกันมาตั้งแต่เมื่อใด.....

.....

9.2 ในสมัยก่อนมีการแทงหยวกเพื่อประดับอะไร

.....

9.3 การแทงหยวกตั้งแต่อดีตจนถึงปัจจุบันมีการเปลี่ยนแปลงกันมาอย่างไร

.....

10. เล่าถึงการแทงหยวกแบบโบราณในด้าน

10.1 การใช้วัสดุและอุปกรณ์เป็นอย่างไร.....

10.2 วิธีการทำงานของช่างเป็นอย่างไร.....

10.3 รูปแบบและลวดลายงานแทงหยวกเป็นอย่างไร.....

10.4 มีอะไรบ้างที่ท่านยังใช้ตามแบบโบราณ

11. มีอะไรบ้างที่ท่านได้พัฒนาขึ้นมาใหม่.....

.....

12. ชาวเพชรบุรีเข้ามาหาความรู้เรื่องการแทงหยวกจากท่านอย่างไร

.....

.....

13. เวลาที่คณะแทงหยวกของท่านทำงาน มีคนเข้ามาดูอย่างไร เพื่ออะไร

.....

.....

ตอนที่ 2 การถ่ายทอดภูมิปัญญาท้องถิ่น

2.1 ความเป็นมาของการถ่ายทอดศิลปะการแทงหยวก

14. อธิบายถึงเหตุผลที่ทำให้ท่านอยากถ่ายทอดการแทงหยวก

14.1 การที่เห็นความสำคัญที่ต้องถ่ายทอดการแทงหยวกของท่านเพราะอะไร

.....

14.2 ได้รับการชักชวนจากคนอื่นอย่างไร.....

14.3 ในเพชรบุรีมีสภาพแวดล้อมที่เกื้อหนุนให้มีการถ่ายทอดการแทงหยวกอย่างไร

.....

15. การร่วมกันทำงานบ่อย ๆ ทำให้ช่างแทงหยวกมีความสัมพันธ์ที่ดีต่อกันหรือไม่ ถ้าดีทำให้เกิดการถ่ายทอดความรู้อะไรบ้าง

15.1 ความรู้จากความสัมพันธ์ใกล้ชิด และความเคารพนับถือซึ่งกันและกันในกลุ่มช่าง ทำให้เกิดความรู้อย่างไร

.....

15.2 ความรู้จากการร่วมกันคิดร่วมกันทำงาน ร่วมกันแก้ปัญหาจากการแทงหยวกเกิดขึ้นอย่างไรบ้าง

.....

15.3 ความรู้จากการจดจำแบบอย่างจากช่างอาวุโสมีอะไรบ้าง.....

.....

16. สิ่งที่ท่านภาคภูมิใจจากการเป็นช่างแทงหยวกเมืองเพชรคืออะไร และเป็นส่วนหนึ่งที่ทำให้ท่านอยากที่จะถ่ายทอดการแทงหยวกหรือไม่

.....

2.2 กระบวนการถ่ายทอดศิลปะการแทงหยวก

2.2.1 ความพร้อมของการถ่ายทอด

1) คุณลักษณะของครู

17. ท่านคิดว่าครูช่างแทงหยวกควรมีคุณสมบัติเหล่านี้อย่างไร

17.1 ความรู้ ลึกซึ้ง และเชี่ยวชาญในด้าน

การรู้ความแตกต่างของศิษย์แต่ละคนอย่างไร

การอธิบายเรื่องการแทงหยวกเมืองเพชรได้อย่างแจ่มแจ้งอย่างไร

การสาธิตการแทงหยวกให้เห็นอย่างกระจ่างแจ้งอย่างไร

.....

- การสร้างผลงานการแทงหยวกที่มีคุณค่าแห่งศิลปะสกุลช่างเมืองเพชรเพื่อ
-

17.2 บุคลิกภายนอก

- สุภาพอ่อนโยนอย่างไร
- การวางตนอย่างเหมาะสมอย่างไร
- อารมณ์เบิกบานแจ่มใสอย่างไร
- ใจเย็นมีเมตตาอย่างไร
- สุขุมรอบคอบละเอียดประณีตอย่างไร
- อื่น ๆ

17.3 อุปนิสัยภายใน

- ใฝ่เรียนรู้อยู่เสมออย่างไร.....
- กตัญญูรู้คุณอย่างไร
- รู้จักฟัง และสังเกตอย่างไร
- เป็นต้นคิด ต้นแบบ สร้างสรรค์สิ่งใหม่อย่างไร
- มีคุณธรรมอย่างไร
- อื่น ๆ

17.4 จิตวิญญาณแห่งความเป็นครูต่าง ๆ มีความจำเป็นอย่างไร

- สำนึกแห่งความเป็นผู้ให้มืออย่างไร
- การคอยแนะนำเพื่อ
- การคอยตักเตือนเพื่อ
- การคอยยอมรับบ่มนิสัยเพื่อ
- อื่น ๆ

2) คุณลักษณะของศิษย์

18. ผู้ที่ท่านจะสอนแทงหยวกให้ ท่านจะดูจากอะไรบ้าง

- 18.1 ดูที่อายุเพราะอะไร
- 18.2 นิสัยใจคอ อารมณ์ ควรเป็นอย่างไร เพราะอะไร.....
- 18.3 ความสนใจ ควรเป็นอย่างไร เพราะอะไร
- 18.4 การมีสำนึกแห่งความเป็นศิษย์ที่ดี ควรมีอะไรบ้าง เพราะอะไร
- 18.5 มีหัวทางศิลปะ หรือถนัดทางศิลปะอย่างไรบ้าง เพราะอะไร

18.6 ควรเรียนศิลปะหรือทำงานศิลปะมาก่อนหรือไม่

.....

3) สถานที่ในการถ่ายทอด

19. โดยปกติท่านจะใช้สถานที่ใดเป็นที่ถ่ายทอดการแทงหยวก เพราะอะไร

.....

.....

4) วัสดุ และอุปกรณ์ ที่ใช้ถ่ายทอด

20. ดันกล้ายที่ใช้ถ่ายทอด มีการจัดหา และจัดเตรียมอย่างไร

.....

21. มีดแทงหยวกที่ใช้ถ่ายทอด มีการจัดหาและจัดเตรียมอย่างไร

.....

.....

2.2.2 การถ่ายทอด

1) วัตถุประสงค์การถ่ายทอด

ความรู้ความเข้าใจ

22. ผู้เรียนแทงหยวกต้องมีความรู้และมีความเข้าใจ ในเรื่องเหล่านี้อย่างไร

22.1 มีความรู้และเข้าใจเรื่องลายไทย เพื่อ

22.2 รู้และเข้าใจคุณสมบัติของดันกล้ายเพื่อ.....

22.3 รู้และเข้าใจวิธีการใช้มีดแทงหยวกเพื่อ

การจับมีด เพื่อ

การตั้งมีด เพื่อ

22.4 รู้และเข้าใจเทคนิคการแทงลายแต่ละแบบ เพื่อ

การขยับมีด การบิดข้อมือ เพื่อ

22.5 รู้และเข้าใจการประกอบหยวก เพื่อ

อื่น ๆ.....

23. ผู้เรียนควรรู้ และเข้าใจในพิธีกรรม (การไหว้ครู การครอบครู) หรือไม่ เพราะอะไร

.....

ความสามารถ และประสบการณ์ทางศิลปะ

24. ผู้เรียนการแทงหยวกจะต้องมีความสามารถเหล่านี้อย่างไร ในระดับใด.....

- 24.1 การเขียนลายไทยควรเป็นอย่างไร.....
- 24.2 เลือกต้นกล้วย และเตรียมหยวกควรเป็นอย่างไร.....
- 24.4 การใช้มีดแทงหยวกควร.....
- 24.4 ลายที่ควรแทงเป็นคือ
- 24.5 การประกอบหยวกควร.....
- อื่น ๆ.....

ด้านความคิดความรู้สึกที่มีต่อวิชาช่างแทงหยวก

25. ท่านอยากให้ลูกศิษย์ที่เรียนการแทงหยวกเกิดความรู้สึกต่าง ๆ อย่างไร

- 25.1 เกิดความสนุกสนานสบายใจ และพอใจที่ได้ทำงานแทงหยวกเพราะ.....
-
- 25.2 ชื่นชมในคุณค่าของการแทงหยวกเมืองเพชรอย่างไร.....
- 25.3 ภูมิใจในงานแทงหยวกเมืองเพชรอย่างไร.....
-
- 25.4 รู้สึกที่จะรักษางานแทงหยวกให้อยู่คู่เมืองเพชรต่อไปเพื่อ.....
-
- อื่น ๆ
-

2) วิธีการถ่ายทอด

การให้ความรู้

26. ท่านมีวิธีการสอนให้ลูกศิษย์เข้าใจเรื่องลายไทยอย่างไร

.....

.....

27. ท่านมีวิธีการให้ลูกศิษย์เข้าใจการเลือกต้นกล้วย และการเตรียมหยวกอย่างไร

.....

.....

28. ท่านมีวิธีการสอนให้ลูกศิษย์ของท่านเข้าใจเรื่องเหล่านี้อย่างไร

- 2.8.1 การจับมีดสอนอย่างไร.....
- 28.2 การตั้งมีดสอนอย่างไร.....

- 28.3 การขยับมิดการบิดข้อมือสอนอย่างไร.....
- 28.4 เทคนิคการแทงลายแบบต่าง ๆ สอนอย่างไร.....
- 28.5 การแรลสายสอนอย่างไร.....
- 28.6 การประกอบหยวก สอนอย่างไร.....
- อื่น ๆ

การให้ฝึกฝนจนเกิดความชำนาญ

29. มีพิธีไหว้ครูก่อนที่จะแทงหยวกทุกครั้งหรือไม่ ทุกครั้ง ไม่ทุกครั้ง เพราะ

.....

.....

30. ต้นกล้วยและมีดแทงหยวกที่ใช้ฝึก ผู้สอนหา ผู้เรียนหา อธิบาย

.....

.....

31. ท่านให้ลูกศิษย์ฝึกแทงจากลายง่าย ๆ ไปสู่ลายที่ยาก ๆ หรือไม่ ไม่ให้ ให้
อธิบายเหตุผล วิธีการฝึก

.....

.....

32. ท่านจะฝึกให้ลูกศิษย์ของท่านแทงลายอะไรบ้าง

.....

.....

33. ท่านมีวิธีอย่างไร เพื่อที่จะให้ลูกศิษย์ฝึกแทงหยวกจนเกิดความชำนาญ

.....

.....

34. ท่านให้ลูกศิษย์ของท่านรู้ได้อย่างไรว่าแทงหยวกได้ดีหรือถูกต้องหรือเปล่า

- 34.1 ให้รู้ด้วยตัวเอง
- 34.2 คอยบอกหรือแนะนำ
- 34.3 วิจาร์ณผลงานร่วมกัน
- 34.4 ให้มาถาม

อุบายในการสอน

35. ท่านมีวิธีอย่างไรให้ผู้เรียนเกิดความรู้สึกว่าศิลปะแทงหยวกเป็นวิชาช่างชั้นสูงที่ควรศรัทธา
และมีความขลังแห่งความเป็นสกุลช่างเมืองเพชร.....

36. ท่านใช้วิธีการใดถึงทำให้ลูก ๆ รู้สึกสนใจที่จะรับการถ่ายทอดการแทงหยวกจากท่าน

.....

37. คนที่มาหัดแทงหยวกจากท่านเคยรู้สึกเหนื่อยหรือท้อบ้างหรือไม่ ไม่เคย เคย

ถ้าเคยท่านทำอย่างไรให้เขาเกิดความมุ่งมั่นฝึกจนสำเร็จ.....

.....

38. ลูกศิษย์ของท่านทำงานผิดพลาดหรือไม่ได้ตั้งใจท่านบ้างหรือไม่ ไม่เคย เคย

ถ้าเคยท่านทำอย่างไรให้เขารู้ว่าผิดและไม่กลับไปทำแบบผิด ๆ อีก

.....

39. การสอนของท่านได้สอดแทรกคุณธรรม หรือปลูกฝังสิ่งที่ดีอะไรบ้างหรือไม่ อย่างไรบ้าง

.....

.....

บรรยากาศการถ่ายทอด

40. ท่านชอบสอนโดยให้ลูกศิษย์ได้เรียนรู้การแทงหยวกจากบรรยากาศงานพิธีในวิถีชีวิตจริง ๆ

หรือไม่ ไม่ชอบ ชอบ ถ้าชอบมีอะไรบ้างที่เป็นข้อดีต่อการเรียนรู้ของศิษย์ท่าน

.....

41. ท่านให้ลูกศิษย์ได้ร่วมทำงานกับช่างแทงหยวกคนอื่น ๆ บ้างหรือไม่ ไม่ให้ ให้

ถ้าให้มีอะไรบ้างที่ช่วยให้ศิษย์ท่านเรียนรู้ได้ดีขึ้น

.....

42. ท่านชอบใช้วิธีสอนแบบตัวต่อตัวโดยให้ลูกศิษย์มาเรียนรู้อย่างใกล้ชิดจากท่าน ไม่ชอบ

ชอบ ถ้าชอบมีอะไรบ้างที่เป็นผลดีต่อการเรียนรู้ของศิษย์ท่าน

.....

43. วิธีการสอนของท่านเหมือนกับวิธีการที่อาจารย์ของท่านสอนท่านหรือไม่ ไม่เหมือน

เหมือน เพราะอะไร

.....

การประเมินผลการสอน

44. ท่านจะมีความพึงพอใจในการเรียนของศิษย์โดยดูจากสิ่งต่าง ๆ อย่างไร

44.1 ดูที่ผลงาน อย่างไร

.....

44.2 ดูที่วิธีการทำงานอย่างไร

.....

- 44.3 ดูที่ความเป็นศิษย์ที่ดีอย่างไร
-
- 44.4 ดูที่การฉายแววที่จะรักษาวิชาช่างแทงหยวกเมืองเพชรต่อจากท่านอย่างไร
- การสืบทอดวิชาช่างแทงหยวกต่อจากครู
 - การถ่ายทอดการแทงหยวกแทนครู
45. ท่านได้สังเกตบุคลิกภาพและอารมณ์ในตอนที่ถูกศิษย์ทำงานหรือไม่ ไม่สังเกต สังเกต
- ถ้าสังเกตท่านจะพึงพอใจหากเขาแสดงออกอย่างไร
- 45.1 ความสุขความเพลิดเพลินจากการทำงาน.....
-
- 45.2 มีสมาธิในการทำงาน.....
-
- 45.3 ความสุขุมและใจเย็นขณะทำงาน.....
-
- 45.4 ทำงานด้วยความภาคภูมิใจในสกุลช่างเมืองเพชร.....
-
- 45.5 อื่นๆ.....

2.3 ผลที่เกิดจากการถ่ายทอดการแทงหยวก

2.3.1 ก่อให้เกิดช่างแทงหยวกที่มีคุณสมบัติด้านต่าง ๆ

46. ท่านคิดว่าลูกศิษย์ที่ได้รับการถ่ายทอดไปแล้ว มีความรู้และเข้าใจอะไรบ้างเกี่ยวกับการแทงหยวกเมืองเพชร
-
47. ฝีมือการแทงหยวกของลูกศิษย์ของท่านเป็นอย่างไรบ้าง
-
48. ท่านคิดว่าลูกศิษย์ของท่านเขาจะสืบทอดและรักษาวิชาแทงหยวกต่อจากท่านหรือไม่ เพราะอะไร.....
-

2.3.2 การสร้างผลงานแทงหยวกสืบทอดจากครู

49. ถ้าลูกศิษย์ของท่านจะทำงานแทงหยวกต่อไป ท่านอยากให้เขาทำงานแบบไหน
- 49.1 รักษาแบบแผนการแทงหยวกสกุลช่างเมืองเพชรอย่างไร.....
-

49.2 สร้างงานที่แปลกใหม่ และเป็นเอกลักษณ์ของตนเองเพราะอะไร.....

.....

49.3 พัฒนาและปรับตัวตามความเปลี่ยนแปลงทางสังคมอย่างไร.....

.....

2.3.3 คุณธรรมในการทำงานทางช่าง

50. ท่านคิดว่าช่างแห่งหยวกที่ดี ควรมีคุณธรรมในการทำงานอะไรบ้าง

50.1 ความรับผิดชอบในการทำงานอย่างไร.....

50.2 การรู้จักแก้ไขอย่างไร.....

50.3 การเป็นแบบอย่างที่ดีอย่างไร.....

อื่น ๆ

2.3.4 ข้อคิดหรือปรัชญาจากการแทงหยวก

51. ท่านคิดว่างานแทงหยวก มีข้อคิดหรือแง่ปรัชญา อะไรบ้าง

51.1 ข้อคิดหรือปรัชญาที่แฝงในผลงานแทงหยวกมีอย่างไร.....

.....

51.2 ข้อคิดหรือปรัชญาที่ได้รับจากการได้ใกล้ชิดกับครู และช่างแทงหยวกอาวุโสมีอย่างไร

.....

51.3 ข้อคิดหรือปรัชญาที่ได้จากการทำงานร่วมกับผู้อื่น คือ

.....

51.4 ความรู้สึกอิ่มเอิบและปลื้มใจที่ได้จากการทำงานสำเร็จมีอย่างไร.....

.....

52. มีปัญหาในการถ่ายทอดวิชาช่างแทงหยวกในเพชรบุรีบ้างหรือไม่

.....

.....

แบบสัมภาษณ์

สำหรับผู้รับการถ่ายทอด

คำชี้แจงในการสร้างแบบสัมภาษณ์

การสร้างแบบสัมภาษณ์นี้ผู้วิจัยได้ใช้กรอบแนวคิดในการวิจัยจากการศึกษาข้อมูลเกี่ยวกับภูมิปัญญาท้องถิ่น ศิลปะช่างไทย ศิลปะพื้นบ้านไทยและการถ่ายทอดความรู้ภายใต้วิถีชีวิตทางสังคมท้องถิ่นในจังหวัดเพชรบุรี ซึ่งเป็นกระบวนการเรียนรู้เพื่อการสืบทอดและซึมซับความรู้จากการหล่อหลอมด้วยปัจจัยที่เป็นบริบทอันเป็นลักษณะเฉพาะของจังหวัดเพชรบุรี อันประกอบด้วยลักษณะทางวัฒนธรรม ประเพณี ค่านิยม ความเชื่อ รสนิยม วิถีชีวิตความเป็นอยู่ตลอดจนทรัพยากรธรรมชาติที่เอื้อให้เกิดภูมิปัญญา ซึ่งเป็นมรดกท้องถิ่นมีการสืบทอดจากอดีตจนถึงปัจจุบัน และคงคุณค่าต่อไปยังอนาคต การศึกษาการถ่ายทอดภูมิปัญญาท้องถิ่นภายใต้มิติสังคมและวัฒนธรรมในจังหวัดเพชรบุรีนี้ ผู้วิจัยเลือกศิลปะการแทงหยวกเป็นตัวอย่างของการศึกษาในเชิงลึกเกี่ยวกับศิลปสกุลช่างเมืองเพชร

แบบสัมภาษณ์มีด้วยกัน 2 ส่วนคือ

ส่วนที่ 1 เป็นข้อมูลเกี่ยวกับผู้รับการถ่ายทอด

1.1 ภูมิหลังของผู้รับการถ่ายทอด

1.2 บทบาทการทำงานกับครูช่างแทงหยวก

ส่วนที่ 2 เป็นข้อคำถามตามกรอบความคิดในการวิจัย ซึ่งแบ่งเป็น 2 ตอน ดังต่อไปนี้

ตอนที่ 1 เป็นข้อมูลเกี่ยวกับความสำคัญและคุณค่าที่ได้รับจากการถ่ายทอดภูมิปัญญาท้องถิ่น

1.1 ความสำคัญของการรับการถ่ายทอดศิลปะการแทงหยวก

1.2 คุณค่าของการรับการถ่ายทอดศิลปะการแทงหยวก

ตอนที่ 2 เป็นข้อมูลเกี่ยวกับการรับการถ่ายทอดภูมิปัญญาท้องถิ่น

2.1 ความเป็นมาของการรับการถ่ายทอดศิลปะการแทงหยวก

2.2 กระบวนการเรียนรู้ศิลปะการแทงหยวก

2.2.1 ความพร้อมของการเรียนรู้

1) คุณลักษณะของครู

2) คุณลักษณะของศิษย์

3) สถานที่ใช้ในการเรียนรู้

4) วัสดุ และอุปกรณ์ที่ใช้ในเรียน

2.2.2 การรับการถ่ายทอด

- 1) การเรียนรู้
- 2) การฝึกหัด
- 3) การได้รับการปลุกฝังจากผู้สอน
- 4) บรรยากาศในการเรียน

2.3 ผลที่ได้รับจากการเรียน

2.3.1 คุณสมบัติด้านต่าง ๆ ของ ช่างแทงหยวก

- 1) ความรู้ความเข้าใจในศิลปะการแทงหยวก
- 2) ความสามารถ และทักษะในการแทงหยวก
- 3) เจตคติที่ดีต่อศิลปะการแทงหยวกสกุลช่างเพชรบุรี

2.3.2 การสร้างงานสืบต่อจากครู

2.3.3 คุณธรรมในการทำงานทางช่าง

2.3.4 ข้อคิดและปรัชญาการดำเนินชีวิต

แบบสัมภาษณ์ สำหรับผู้รับการถ่ายทอด

เรื่อง การศึกษาการถ่ายทอดภูมิปัญญาท้องถิ่น “การแทงหยวก” ในจังหวัดเพชรบุรี

นาย,นาง,นางสาว.....นามสกุล.....
บ้านเลขที่.....หมู่.....ตำบล.....อำเภอ.....จังหวัด.....
วันที่สัมภาษณ์.....เวลา.....น.

ส่วนที่ 1 ข้อมูลเกี่ยวกับผู้ให้สัมภาษณ์

1.1 ภูมิหลัง

1. เพศ.....
2. เกิด พ.ศ.อายุ.....ปี
3. เชื้อชาติ.....สัญชาติ.....
4. ศาสนา.....
5. ภูมิลำเนาเดิม.....เลขที่.....หมู่ที่.....ตำบล.....อำเภอ.....
จังหวัด.....
6. สถานภาพสมรส โสด สมรส หม้าย แยกกันอยู่
7. ระดับการศึกษาสูงสุด.....
8. อาชีพหลัก.....
9. อาชีพรอง.....
10. อาชีพของญาติ พ่อ..... แม่.....
 ปู่..... ย่า.....
 ตา..... ยาย.....
 พี่หรือน้องที่เป็นช่างแทงหยวก.....คน

1.2 บทบาทการทำงานกับครูช่างแทงหยวก

11. ท่านฝึกแทงหยวกตั้งแต่อายุปี เป็นระยะเวลาปี
12. ผลงานแทงหยวกที่สำคัญ คือ
13. ท่านเคยทำงานร่วมกับช่างหรือไม่ ถ้าเคยท่านมีหน้าที่ทำอะไร
14. ท่านเคยติดตามครูของท่านไปเป็นวิทยากรบ้างหรือไม่ ถ้าเคยที่ไหนบ้าง

ส่วนที่ 2 เป็นข้อคำถามตามกรอบความคิดในการวิจัย ซึ่งแบ่งเป็น 2 ตอน

ตอนที่ 1 เป็นข้อมูลเกี่ยวกับความสำคัญและคุณค่าจากการรับการถ่ายทอดภูมิปัญญาท้องถิ่น

1. ท่านเรียนแทงหยวกจากครูอย่างไรใกล้ชิดหรือเปล่า เพราะเหตุอะไร

.....

.....

.....

2. ท่านติดตามครูของท่านไปดูการแทงหยวกตามงานต่าง ๆ บ่อยไหม ถ้าบ่อย ท่านได้อะไรบ้าง

.....

.....

.....

3. การที่ชาวเพชรบุรีและผู้มางานพิธีศพได้มีโอกาสดูการแทงหยวกอยู่เป็นประจำมีผลดีหรือไม่

ไม่มี มี อย่างไร

3.1 การได้เห็นและชื่นชอบศิลปะการแทงหยวกอย่างไร.....

.....

3.2 การได้เห็นการทำงานของช่างทำให้เกิดอะไร

.....

3.3 เป็นประสบการณ์ให้ผู้ที่ได้เห็นมีนิสัยอย่างไรเกี่ยวกับศิลปะ.....

.....

4. การได้เรียนวิชาช่างแทงหยวก ซึ่งเป็นศิลปะเก่าแก่ของเมืองเพชร ทำให้ท่านรู้สึกอย่างไร

4.1 ความภูมิใจ และผูกพันต่อเมืองเพชรเป็นอย่างไร

.....

4.2 เกิดความใกล้ชิดสนิทสนมกับครูและช่างแทงหยวกเมืองเพชรอย่างไร

.....

5. มีอะไรที่เป็นความทรงจำที่ติดระหว่างท่านกับครูของท่านบ้าง

.....

.....

6. การเรียนวิชาช่างแทงหยวกทำให้ท่านได้เรียนรู้เรื่องต่าง ๆ โดยทางอ้อมด้วยหรือไม่

6.1 รู้วิถีชีวิตของชาวเพชรบุรีอย่างไร

.....

.....

6.2 รู้ความคิดความเชื่อของชาวเพชรบุรีเกี่ยวกับอะไรบ้าง.....

.....

6.3 รู้พิธีกรรมหรือข้อคิดทางศาสนาที่เกี่ยวกับพิธีศพอย่างไร

.....

6.4 รู้ประเพณีและวัฒนธรรมเพชรบุรีเกี่ยวกับอะไรบ้าง.....

.....

1.3 คุณค่าของการเรียนรู้ศิลปะการแทงหยวก

7. ท่านรู้สึกว่าการแทงหยวก ก่อให้เกิดความรู้สึกถึงธรรมชาติอย่างไร

7.1 ข้อคิดของการนำวัสดุจากธรรมชาติมาใช้ประโยชน์ต่อชีวิตได้อย่างไรบ้าง

.....

.....

7.2 การที่ต้องพึ่งพาวัสดุธรรมชาติของมนุษย์เพราะอะไร

.....

.....

7.3 การที่ต้องรักษาสิ่งที่เป็นธรรมชาติรอบตัวเราไว้เพื่ออะไร.....

.....

7.4 อื่น ๆ

.....

8. มีคติความเชื่อด้านต่าง ๆ เกี่ยวกับการแทงหยวกอย่างไร

8.1 การแทงหยวกเป็นการแสดงความรู้สึกถึงผู้ตายอย่างไร

.....

8.2 มีความเชื่อว่างานแทงหยวกเป็นงานสำหรับผู้มีฐานะสูงทางสังคมอย่างไร.....

.....

8.3 ความเชื่อในหมู่ช่างแทงหยวกมีอย่างไร

ความคิดความเชื่อถือครูบาอาจารย์มีอย่างไร.....

.....

ความคิดความเชื่อต่อสิ่งศักดิ์สิทธิ์มีอย่างไร

.....

ความเชื่อเกี่ยวกับวัสดุและอุปกรณ์ที่ใช้แทงหยวกมีอย่างไร.....

.....

9. ครูของท่านเคยเล่าประวัติการแทงหยวกเมืองเพชรให้ฟังหรือไม่ ไม่เคย เคย ถ้าเคย

9.1 มีการแทงหยวกกันมาตั้งแต่เมื่อใดเป็นอย่างไร

.....

9.2 ในสมัยก่อนมีการแทงหยวกเพื่อประดับอะไรเป็นอย่างไร

9.3 การแทงหยวกตั้งแต่อดีตจนถึงปัจจุบันมีการเปลี่ยนแปลงกันมาอย่างไร

.....

10. ครูของท่านเคยเล่าถึงการแทงหยวกแบบโบราณของเพชรบุรีให้ฟังหรือไม่ ไม่เคย เคย
ถ้าเคย

10.1 การใช้วัสดุและอุปกรณ์เป็นอย่างไร

.....

10.2 วิธีการทำงานของช่างเป็นอย่างไร

.....

10.3 รูปแบบและลวดลายเป็นอย่างไร.....

.....

10.4 มีอะไรบ้างที่ปัจจุบันยังใช้แบบโบราณอยู่.....

.....

11. มีอะไรบ้างที่พัฒนาขึ้นมาจากแบบโบราณ

.....

12. ชาวเพชรบุรีเข้าไปศึกษาหาความรู้จากช่างแทงหยวกกันอย่างไร

.....

13. เวลาที่ช่างแทงหยวกทำงาน มีคนมาดูอย่างไร เพื่ออะไร

.....

ตอนที่ 2 การเรียนรู้ภูมิปัญญาท้องถิ่น

2.1 ความเป็นมาของการเรียนรู้ศิลปะการแทงหยวก

14. อธิบายเหตุผลที่ทำให้ท่านมาเรียนการแทงหยวก

14.1 การเป็นคนสนใจและอยากเรียนแทงหยวกของท่าน เพราะอะไร.....

.....

14.2 ได้รับการส่งเสริมและสนับสนุนจากผู้ใหญ่อย่างไร

.....

14.3 ความเคยชินจากการได้เห็นการแทงหยวกในเพชรบุรีเป็นอย่างไร

.....

15. ท่านคิดว่าการทำงานร่วมกันบ่อย ๆ ทำให้ช่างแทงหยวกเมืองเพชรมีความสัมพันธ์ที่ดีต่อกันหรือไม่ ถ้าดีทำให้มีการถ่ายทอดความรู้อะไรบ้าง

15.1 ความรู้จากความใกล้ชิดและการนับถือกันของช่างมืออย่างไรบ้าง

15.2 ความรู้จากการร่วมกันคิดร่วมการทำงาน ร่วมกันแก้ปัญหาจากการแทงหยวกเกิดจากอะไร.....

15.3 ความรู้จากการจดจำแบบอย่างจากช่างอาวุโสมีอะไรบ้าง

16. สิ่งที่ท่านภูมิใจในวิชาช่างแทงหยวกเมืองเพชรคืออะไร และเป็นเหตุผลให้ท่านเรียนแทงหยวกด้วยหรือไม่ ไม่เป็น เป็น

2.2 กระบวนการเรียนรู้ศิลปะการแทงหยวก

2.2.1 ความพร้อมของการเรียน

1) ผู้ถ่ายทอด

17. ท่านคิดว่าครูของท่านมีคุณสมบัติเหล่านี้อย่างไร

17.1 ความรู้ ลึกซึ้ง และเชี่ยวชาญในด้าน

การรู้ความแตกต่างของศิษย์แต่ละคนอย่างไร

การอธิบายเรื่องการแทงหยวกเมืองเพชรได้อย่างแจ่มแจ้งอย่างไร

การสาธิตการแทงหยวกให้เห็นอย่างกระจ่างแจ้งอย่างไร

การสร้างผลงานการแทงหยวกที่มีคุณค่าแห่งศิลปะสกุลช่างเมืองเพชร

สุภาพอ่อนโยนอย่างไร

การวางตนอย่างเหมาะสมอย่างไร

อารมณ์เบิกบาน แจ่มใสอย่างไร

- ใจเย็นมีเมตตาอย่างไร
-
- สุขุมรอบคอบละเอียดประณีตอย่างไร
-
- อื่น ๆ

17.3 อุปนิสัยภายใน

- ใฝ่เรียนรู้อยู่เสมออย่างไร.....
-
- กตัญญูรู้คุณอย่างไร
-
- มีไหวพริบปฏิภาณอย่างไร
-
- รู้จักฟัง และสังเกตอย่างไร
-
- เป็นต้นคิด ต้นแบบ สร้างสรรค์สิ่งใหม่อย่างไร
-
- มีคุณธรรมอย่างไร
-
- อื่น ๆ

17.4 จิตวิญญาณแห่งความเป็นครูต่าง ๆ มีความจำเป็นอย่างไร

- สำนึกแห่งความเป็นผู้ให้มืออย่างไร
-
- การคอยแนะนำเพื่อ
-
- การคอยตักเตือนเพื่อ
-
- การคอยยอมรับบ่มนิสัยเพื่อ
-
- อื่น ๆ

2) ผู้รับการถ่ายทอด

18. ท่านคิดว่าผู้ที่มาเรียนทางหัตถกรรมมีคุณสมบัติต่าง ๆ อย่างไร

- 18.1 อายุที่เหมาะสมแก่การเรียนรู้ควรเป็นอย่างไร.....
.....
- 18.2 นิสัยใจคอและอารมณ์ ควรเป็นอย่างไร
.....
- 18.3 ความสนใจเป็นอย่างไร
.....
- 18.4 การเป็นศิษย์ที่ดีเป็นอย่างไร
.....
- 18.5 ควรมีหัตถศิลป์อย่างไร
.....
- 18.6 เคยเรียนศิลปะหรือเคยทำงานศิลปะมาก่อนหรือไม่.....
.....

3) สถานที่เรียน

19. ท่านเรียนและหัดทางหัตถกรรมที่ไหนบ้าง เพราะอะไร

.....
.....

4) วัสดุและอุปกรณ์ในการเรียน

20. ต้นกล้าวยที่ท่านใช้หัดทางหัตถกรรม ครูหา ผู้เรียนหา อธิบาย

.....
.....

21. มีดทางหัตถกรรมที่ท่านใช้หัดการทางหัตถกรรม ให้ของครู ของผู้เรียน อธิบาย

.....
.....

2.2.2 การรับการถ่ายทอด

1) การเรียนรู้

22. ท่านเรียนรู้ภาษาไทยอย่างไร และครูของท่านสอนอย่างไร

.....
.....

23. ท่านเรียนรู้วิธีการเลือกต้นกล้วยที่จะนำมาแทงหยวกอย่างไร ครูของท่านสอนอย่างไร

.....

24. ท่านเรียนรู้วิธีการแทงหยวกจากครูของท่านอย่างไร ที่ทำให้เข้าใจในสิ่งเหล่านี้

24.1 การจับมีดเรียนรู้รูอย่างไร.....

.....

24.2 การตั้งมีดเรียนรู้รูอย่างไร.....

24.3 การขยับมีด การบิดข้อมือเรียนรู้รูอย่างไร.....

.....

24.4 เทคนิคการแทงหลายแบบต่าง ๆ เรียนรู้อย่างไร.....

.....

24.5 การแรลยาเรียนรู้รูอย่างไร

.....

24.6 การประกอบหยวกเรียนรู้รูอย่างไร

.....

2) การฝึกฝนเพื่อให้เกิดความชำนาญ

25. ก่อนแทงหยวกทุกครั้งจะต้องมีการไหว้ครูก่อนหรือไม่ เพราะ

.....

.....

26. ท่านเตรียมต้นกล้วยและมีดแทงหยวกอย่างไร

.....

.....

27. ครูของท่านให้ท่านฝึกแทงจากลายที่ง่าย ๆ ไปสู่ลายที่ยาก ๆ หรือไม่ ไม่ให้ ให้

อธิบายวิธีการที่ครูของท่านฝึกให้ท่าน

.....

.....

28. ท่านแทงลายอะไรได้บ้าง

.....

29. ครูของท่านทำอย่างไรให้ท่านได้ฝึกแทงหยวกจนเกิดความชำนาญ

.....

.....

30. ท่านรู้ได้อย่างไรว่าลายที่ท่านแทงถูกต้องหรือดีหรือเปล่า

30.1 รู้เอง

30.2 ครูคอยแนะนำ

30.3 วิจารณ์ผลงานร่วมกัน.....

30.4 ไปถามครู

3) การได้รับการปลุกฝังจากผู้สอน

31. ท่านคิดว่าศิลปะการแทงหยวกเป็นวิชาช่างชั้นสูงที่มีความขลังควรศรัทธาหรือไม่

ไม่คิด คิด อธิบายสิ่งที่ทำให้ท่านคิดแบบนี้

32. ท่านคิดว่าครูของท่านมีส่วนสำคัญที่ทำให้เกิดความสนใจและอยากฝึกแทงหยวกหรือไม่

ไม่มีส่วน มีส่วน ถ้ามีส่วนอธิบายมีส่วนอย่างไร

33. ท่านเคยรู้สึกเหนื่อยและไม่อยากฝึกแทงหยวกต่อไปหรือไม่ ไม่เคย เคย ถ้าเคยครูของท่านทำอย่างไร เพื่อให้ท่านได้ฝึกต่อจนสำเร็จ

34. ท่านเคยแทงหยวกผิดหรือไม่ได้ตั้งใจครูของท่านหรือไม่ ไม่เคย เคย ถ้าเคยครูของท่านมีวิธีการลงโทษหรือทำอย่างไรไม่让您กลับไปทำแบบผิด ๆ อีก

35. ครูของท่านเคยสอนหรือให้ข้อคิดอะไรบ้าง ไม่เคย เคย อธิบาย

4) บรรยากาศการเรียนรู้

36. ครูของท่านพาท่านไปเรียนรู้การแทงหยวกในงานพิธีศพจริง ๆ บ่อยไหม ไม่บ่อย บ่อย ถ้าบ่อยมีอะไรบ้างที่เป็นผลดีต่อการเรียนรู้ของท่าน (อธิบายถึงบรรยากาศที่ก่อให้เกิดความรู้)

37. ครูของท่านเปิดโอกาสให้ท่านได้ทำงานร่วมกับช่างแทงหยวกคนอื่นบ่อยไหม ไม่บ่อย บ่อย
ถ้าบ่อยมีอะไรบ้างที่เป็นผลดีต่อการเรียนรู้ของท่าน (อธิบายถึงบรรยากาศที่ก่อให้เกิดความรู้)

.....

.....

38. ท่านชอบที่จะเรียนแทงหยวกจากครูของท่านอย่างไรใกล้ชิดหรือไม่ ไม่ชอบ ชอบ ถ้าชอบ
มีอะไรที่เป็นผลดีต่อการเรียนรู้ของท่าน (อธิบายถึงบรรยากาศที่ก่อให้เกิดความรู้)

.....

.....

2.3 ผลที่เกิดจากการเรียนรู้เรื่องการแทงหยวก

2.3.1 คุณสมบัติของช่างแทงหยวก

39. ครูของท่านสอนให้ท่านได้มีความรู้และเข้าใจเรื่องอะไรบ้างที่เกี่ยวกับการแทงหยวกเมืองเพชร

.....

.....

40. ท่านคิดว่าครูของท่านพอใจในฝีมือการแทงหยวกของท่านหรือยัง

.....

.....

41. ท่านอยากที่จะสืบทอดหรือรักษาศิลปะการแทงหยวกของเมืองเพชรให้อยู่ต่อไปในอนาคตหรือไม่
เพราะเหตุใด

2.3.2 การสร้างผลงานแทงหยวกต่อจากครู

42. ถ้าครูของท่านรับงานแทงหยวกไม่ไหวแล้ว ท่านอยากจะทำงานแทงหยวกต่อไปหรือไม่

ไม่รับ รับ ถ้ารับท่านจะทำงานแทงหยวกอย่างไร

42.1 รักษาแบบแผนการแทงหยวกสกุลช่างเมืองเพชร

.....

42.2 สร้างงานที่แปลกใหม่และเป็นเอกลักษณ์เฉพาะของตัวเอง

.....

42.3 พัฒนาและปรับตัวตามการเปลี่ยนแปลงของสังคม

2.3.3 คุณธรรมในการทำงานช่าง

43. ครูของท่านได้ปลูกฝังคุณธรรมของการทำงานช่างแทงหยวกอะไรบ้าง

43.1 ความรับผิดชอบอย่างไร.....

.....

43.2 การรู้จักผิดและแก้ไขอย่างไร.....

.....
 43.3 การเป็นแบบอย่างที่ดีอย่างไร

.....
 อื่น ๆ

2.3.4 ข้อคิดหรือปรัชญาจากการแทงหยวก

44. ท่านคิดว่างานแทงหยวกมีข้อคิดหรือแฝงปรัชญาอะไรบ้าง

44.1 ข้อคิดหรือปรัชญาที่แฝงในผลงานแทงหยวกมีอย่างไร.....

.....
 44.2 ข้อคิดหรือปรัชญาที่ได้รับจากการได้ใกล้ชิดกับครู และช่างแทงหยวกอาวุโสมีอย่างไร

.....
 44.3 ข้อคิดหรือปรัชญาที่ได้จากการทำงานร่วมกับผู้อื่นมีอย่างไร.....

.....
 44.4 ความรู้สึกอึดอึดและปลื้มใจที่ได้ทำงานสำเร็จมีอย่างไร.....

.....
45. มีปัญหาในการสืบทอดวิชาช่างแทงหยวกในเพชรบุรีบ้างหรือไม่

.....

แบบสังเกต

การศึกษาการถ่ายทอดภูมิปัญญาท้องถิ่น"การแทงหยวก"ในจังหวัดเพชรบุรี

คำชี้แจงในการสร้างแบบสังเกต

แบบสังเกตนี้เป็นส่วนหนึ่งของการศึกษาการถ่ายทอดภูมิปัญญาท้องถิ่น"การแทงหยวก"ในจังหวัดเพชรบุรี ซึ่งเป็นการสังเกตการจัดการเรียนการสอนของปราชญ์ชาวบ้าน หรือศิลปินพื้นบ้านทางด้าน การแทงหยวกในจังหวัดเพชรบุรี โดยที่เป็นการถ่ายทอดความรู้จากประสบการณ์จริงของการแทงหยวกในงานพิธีศพของชาวเพชรบุรี อันส่งผลให้เกิดการถ่ายทอดเรียนรู้เพื่อสืบทอดมรดกของช่างเมืองเพชรจากช่างรุ่นหนึ่งสู่ช่างอีกรุ่นหนึ่ง

ผู้วิจัยได้แบ่งประเด็นของการสังเกตเป็น 6 ประการดังนี้

1. ความพร้อมของการถ่ายทอด
 - 1.1 ผู้ถ่ายทอด(ครูช่าง)
 - 1.2 ผู้รับการถ่ายทอด
 - 1.3 สถานที่ในการถ่ายทอด
 - 1.4 การเตรียมต้นกล้วย
 - 1.5 การเตรียมอุปกรณ์ และเครื่องมือแทงหยวก
2. การถ่ายทอด
 - 2.1 การจัดพิธีกรรมก่อนปฏิบัติการแทงหยวก
 - 2.2 การถ่ายทอดความรู้
 - 2.3 การฝึกฝน
3. พฤติกรรมของผู้ถ่ายทอด(ครูช่าง)
4. พฤติกรรมของผู้รับการถ่ายทอด
5. การประเมินผลการถ่ายทอด
6. บรรยากาศการถ่ายทอด

แบบสังเกต

การวิจัยเรื่องการศึกษาการถ่ายทอดภูมิปัญญาท้องถิ่น"การแทงหยวก"ในจังหวัดเพชรบุรี

ชื่อสถานที่.....อำเภอ.....จังหวัด.....

วันที่.....เดือน.....พ.ศ.เวลา.....

ชื่อผู้ถ่ายทอด.....ชื่อผู้รับถ่ายทอด.....

ลำดับที่	รายการที่สังเกต	พฤติกรรมที่ปรากฏ	หมายเหตุ
1	<p>ความพร้อมของการถ่ายทอด</p> <p>1.1 ผู้ถ่ายทอด</p> <ul style="list-style-type: none"> -พฤติกรรมกรรมการถ่ายทอด -บุคลิกภาพ และอารมณ์ -ลักษณะแห่งความเป็นครู <p>1.2 ผู้รับการถ่ายทอด</p> <ul style="list-style-type: none"> -พฤติกรรมที่แสดงออก -บุคลิกภาพ และอารมณ์ -ลักษณะแห่งความเป็นศิษย์ <p>1.3 สถานที่ในการถ่ายทอด</p> <p>1.4 การเตรียมต้นกล้วย</p> <ul style="list-style-type: none"> -การคัดเลือกต้นกล้วย -การเตรียมหยวก(การตัด,การลอก) <p>1.5 การเตรียมอุปกรณ์ เครื่องมือ</p> <ul style="list-style-type: none"> -มีดแทงหยวก -อุปกรณ์อื่นๆ 		
2	<p>การถ่ายทอด</p> <p>2.1 การจัดพิธีการบูชาครู</p>		

ลำดับที่	รายการที่สังเกต	พฤติกรรมที่ปรากฏ	หมายเหตุ
2	2.2 การถ่ายทอดความรู้ 2.3 การฝึกฝนทักษะการแทงลาย		
3	พฤติกรรมของผู้ถ่ายทอด(ครูช่าง)ที่แสดงถึงลักษณะแห่งการเป็นครู		.
4	พฤติกรรมของผู้รับการถ่ายทอดที่แสดงถึงลักษณะแห่งการเป็นศิษย์		
5	การประเมินผลการถ่ายทอด		
6	บรรยากาศการถ่ายทอด -บรรยากาศแห่งความสัมพันธ์ระหว่างครูและศิษย์ -บรรยากาศในการปฏิบัติงานแทงหยวกร่วมกันระหว่างครูและศิษย์		

ภาคผนวก จ.
ภาพประกอบ

รายการรูปภาพ

ภาพที่	เนื้อหาของภาพ	ที่มาของภาพ
1-2	ความภาคภูมิใจแห่งช่างแทงหยวกเมืองเพชร	ได้รับมอบรูปภาพจาก นายประสม สุสุทธิ
3-4	งานแทงหยวกในภาพจิตรกรรมฝาผนัง	ถ่ายโดย สุนทร ดอนอินทร์ทรัพย์ 9/มี.ค./2545
5-8	เมรุเผาศพของเพชรบุรีในอดีต	ภาพจาก บุญมี พิบูลย์สมบัติ (2530:81,84,90,93)
9-15	เครื่องมือ และวิธีการแทงหยวก	ถ่ายโดย สุนทร ดอนอินทร์ทรัพย์ 2-3/พ.ค./2546
16-23	วิธีการแทงลาย และย้อมสีหยวก	ถ่ายโดย สุนทร ดอนอินทร์ทรัพย์ 10/พ.ค./2546
24-31	การประกอบแผงหยวก	ถ่ายโดย สุนทร ดอนอินทร์ทรัพย์ 14/มี.ค./2545
32-34	ผลงานแทงหยวกประดับเมรุลูกทึบ	ถ่ายโดย สุนทร ดอนอินทร์ทรัพย์ 21/ธ.ค./2545
35-39	ลวดลายจากตำราสอนการแทงหยวก	จัดทำเผยแพร่ โดยประสม สุสุทธิ เอกสารถ่ายสำเนา
40-47	ลายแทงหยวกสกุลช่างเพชรบุรี	ภาพจาก พูลสวัสดิ์ มุมบ้านเช่า(2544:102-108)
48	ภาพลายเส้นแสดงวิธีการลอกกาบกล้วย	ภาพจาก ประดิษฐ์ ยุวพุกกะ(2541:90)
49	ภาพลายเส้นแสดงวิธีการแทงลาย	ภาพจาก ประสม สุสุทธิ เอกสารถ่ายสำเนาไม่ระบุปี
50-54	การประกอบลาย	ภาพจาก พูลสวัสดิ์ มุมบ้านเช่า(2544:114-120)
55-66	บรรยากาศการถ่ายทอดการแทงหยวก	ถ่ายโดย จำลอง บัวสุวรรณ 12/เม.ย./2546

แหล่งที่มาของรูปภาพ

จำลอง บัวสุวรรณ . ภาพถ่าย ,วันที่ถ่ายภาพ 12 เมษายน 2546 .

บุญมี พิบูลย์สมบัติ . "เมรุเมืองเพชร". กรุงเทพมหานคร : ชวนพิมพ์ . 2530 : 76-100

ประสม สุสุทธิ . เอกสารประกอบการสอนเรื่องการแทงหยวก . เอกสารถ่ายสำเนา . ไม่ระบุปี

ประสม สุสุทธิ . ภาพถ่าย , ถ่ายโดยสำนักพระราชวัง เมื่อ วันที่ 9 มีนาคม 2539 .

ประดิษฐ์ ยุวพุกกะ . "การสลักหยวก" , ในศิลปะสถาปัตยกรรมไทยในพระเมรุมาศ . กรุงเทพมหานคร : กราฟฟิคฟอร์แมท . 2541 : 84-95

พูลสวัสดิ์ มุมบ้านเช่า . "ศิลปะการแทงหยวก". กรุงเทพมหานคร : สันติศิริการพิมพ์ . 2544 : 95-128

สุนทร ดอนอินทร์ทรัพย์ . ภาพถ่าย , วันที่ถ่ายภาพ , 3 กุมภาพันธ์ 2545 ; 14 มีนาคม 2545 ; 21 ธันวาคม 2545 ; 2-3 พฤษภาคม 2546 ; 10 พฤษภาคม 2546 .



ภาพที่ 1.



ภาพที่ 2.

คณะช่างแหงหยวกเมืองเพชร โดยนายประสม สุตสุทธิ นายเลี่ยม เครือภาค นายหอม วงษ์ทองดี
 ได้รับพระมหากรุณาธิคุณโปรดเกล้าฯ เข้าเฝ้าสมเด็จพระเทพรัตนราชสุดาฯ สยามบรมราชกุมารี
 ถวายการแนะนำการแหงหยวกเมื่อ 9 มีนาคม 2539 (ภาพจากสำนักพระราชวัง)

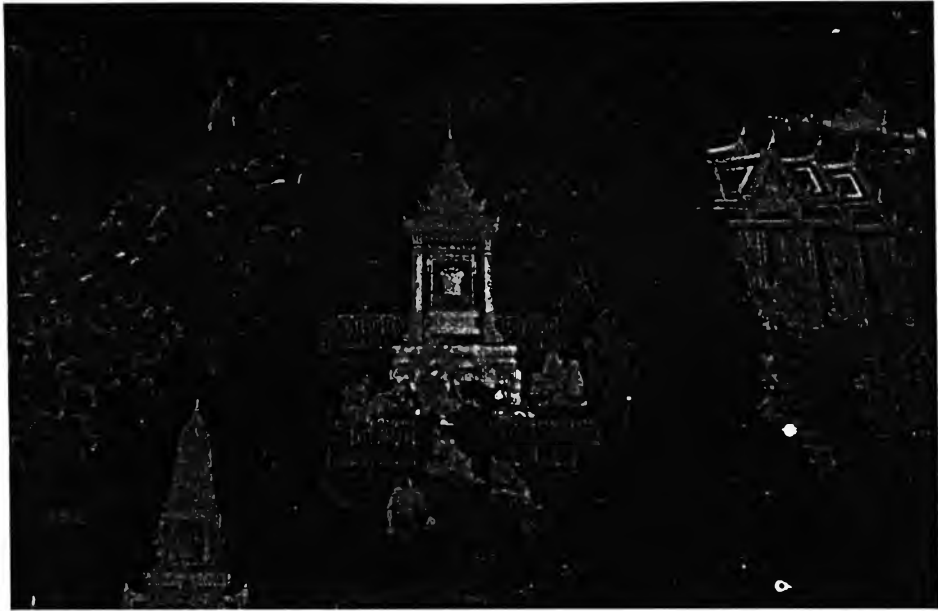

ภาพที่ 3.

การแทงหยวกในงานเผาศพบรรลัษจักร จิตรกรรมฝาผนังเรื่องรามเกียรติ์ใน
ระเบียงวัดพระศรีรัตนศาสดาราม วาดเมื่อปี พ.ศ. 2472

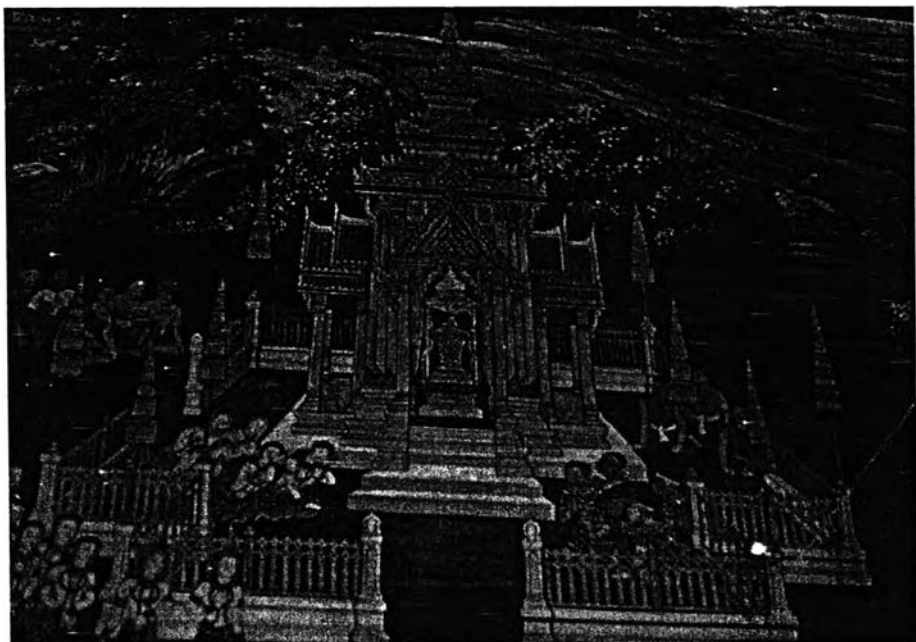

ภาพที่ 4.

การแทงหยวกในงานเผาศพท้าวจักรวรรดิ จิตรกรรมฝาผนังเรื่องรามเกียรติ์
ในระเบียงวัดพระศรีรัตนศาสดาราม วาดเมื่อปี พ.ศ. 2472

ภาพเมรุเผาศพของเพชรบุรีในอดีต

ภาพที่ 5.

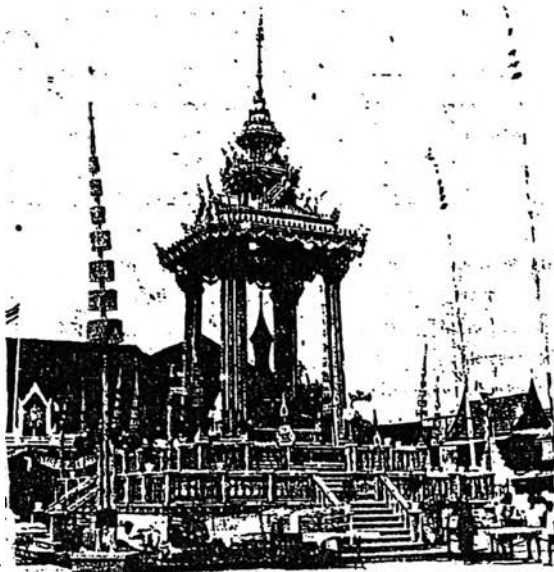

เมรุงานพระราชทานเพลิงศพพระเทพสุวรรณมุนี
ที่วัดมหาธาตุวรวิหาร เมื่อ 11 มีนาคม 2515
นายเล้ง เขยสุวรรณ ออกแบบ
ภาพจาก บุญมี พิบูลย์สมบัติ(2530:93)

ภาพที่ 6.

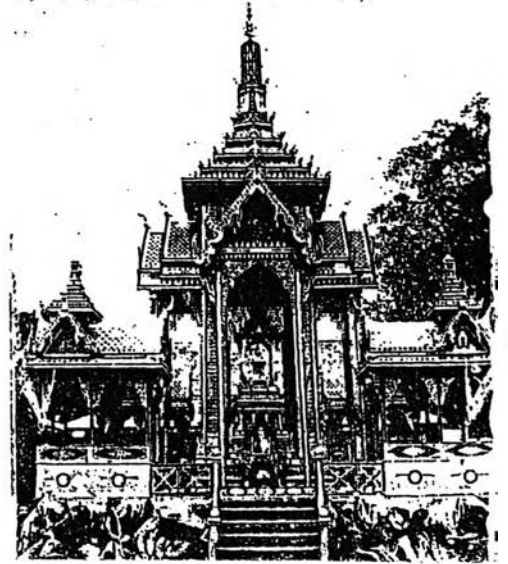

เมรุเผาศพเจ้าอธิการยิด(พระครูญาณวิชัย)
ที่วัดเกาะ เมื่อ 3 เมษายน 2482
นายเล้ง เขยสุวรรณ ผู้ออกแบบ
ภาพจาก บุญมี พิบูลย์สมบัติ (2530: 84)



เมรุในงานศพแม่ทรัพย์ เทพพิไลย
ที่วัดพระทรง เมื่อ พ.ศ. 2473
ผลงานของอาจารย์เพ็ง แก้วไพฑูริย์
ภาพจาก บุญมี พิบูลย์สมบัติ(2530:90)

ภาพที่ 7.

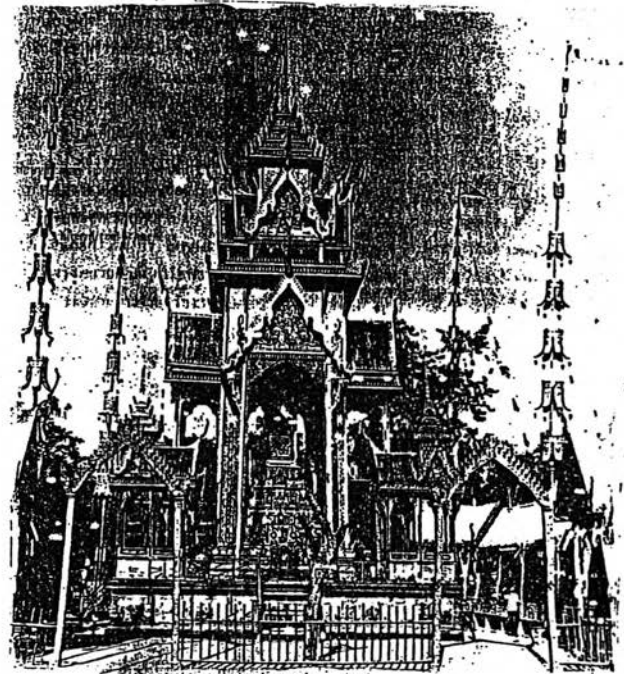

เมรุในงานศพแม่เลี่ยม พิชัยชลสินธุ์
ที่วัดยาง เมื่อ พ.ศ. 2477
ผลงานของพระเทพวงศาจารย์
ภาพจาก บุญมี พิบูลย์สมบัติ(2530:81)

ภาพที่ 8.



1 2 3 4 5 6

ภาพที่ 9.

เครื่องมือที่ใช้แทงหยวก

รูปที่ 1 มีดแลหยวก(ใช้ตัดเส้นเพื่อเพิ่มความละเอียดแก่ลายแทงหยวก)

รูปที่ 2-5 มีดแทงหยวกใบมีดยาวประมาณ 4 นิ้ว ส่วนด้ามมีความยาวตามความถนัดมือของช่างแต่ละคน

รูปที่ 6 มีดสำหรับใช้ตัดกาบกล้วย



ภาพที่ 10.

การจับมีดแทงหยวก



ภาพที่ 11.

การลงมีดแทงหยวก(การตั้งมีด)

พิธีบูชาครูก่อนปฏิบัติงานแหงหยวก

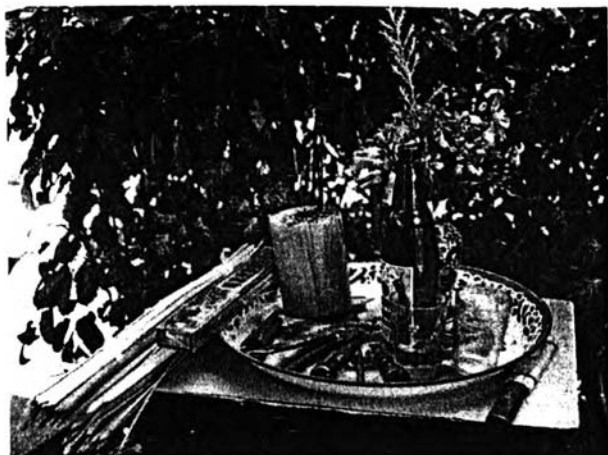

ภาพที่ 12.

เครื่องสังเวยในพิธีบูชาครู
ประกอบด้วย ดอกไม้ ธูป เทียน น้ำ
เหล้า บุหรี่ และวัสดุ อุปกรณ์
เครื่องมือที่ใช้แหงหยวก



ภาพที่ 13.

พิธีบูชาครูก่อนปฏิบัติงาน
เพื่อระลึกถึงพระคุณของครูบาอาจารย์ที่ได้
ให้วิชาความรู้ก่อน (ครูประสม สุขสุทธิ)



ภาพที่ 14.

การเลื่อยต้นกล้วย
เพื่อตัดต้นกล้วยออกเป็นท่อนๆตามขนาดที่
ต้องการก่อนที่จะนำไปลอกกาบในลำดับต่อไป

หมายเหตุ : บันทึกภาพการปฏิบัติงาน ณ วันที่ 2-3 พฤษภาคม 2546

ผู้บันทึกภาพ นายสุนทร ดอนอินทร์ทรัพย์



ภาพที่ 15.

การลอกกาบกล้วย
การลอกกาบกล้วยออกมาทีละกาบอย่างเบามือ
ด้วยความระมัดระวังเพื่อไม่ให้หยวกช้ำ

การแทงหยวกเป็นลวดลายต่างๆ



ภาพที่ 16.

การปฏิบัติงานร่วมกัน
ของช่างแทงหยวก



ภาพที่ 17.

การแทงลายพื้นสาม

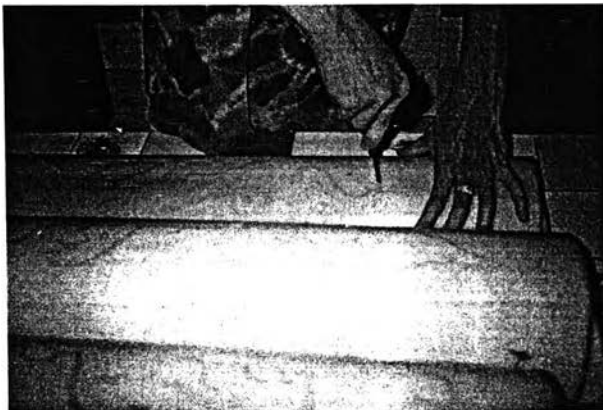

ภาพที่ 18.

การแทงลายหน้ากระดาน

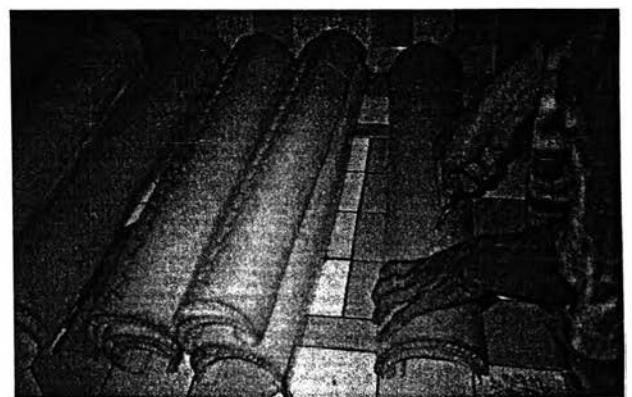

ภาพที่ 19.

การแทงลายพื้นหนึ่ง

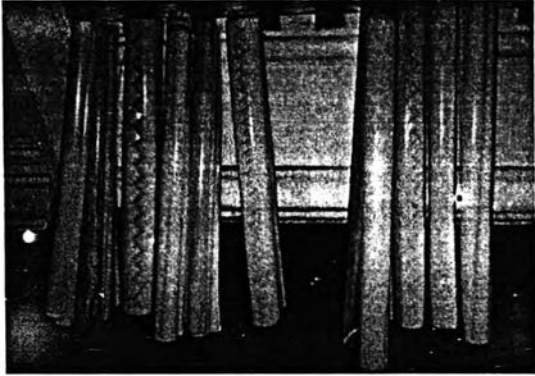

ภาพที่ 20.

กานกล้วยที่แทงลายเสร็จแล้ว



ภาพที่ 21.

การแรลย (นายสุพจน์ วงษ์ทองดี)

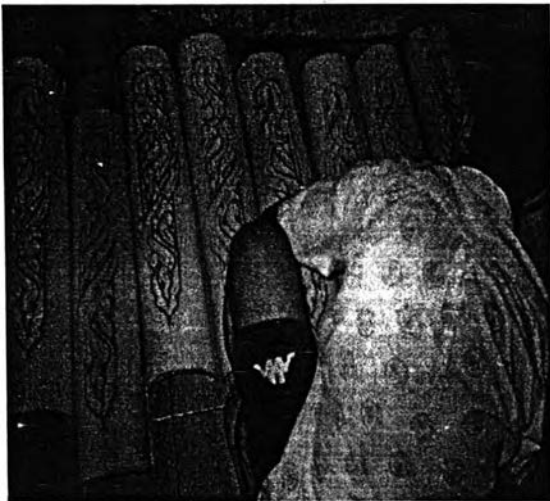

ภาพที่ 22.

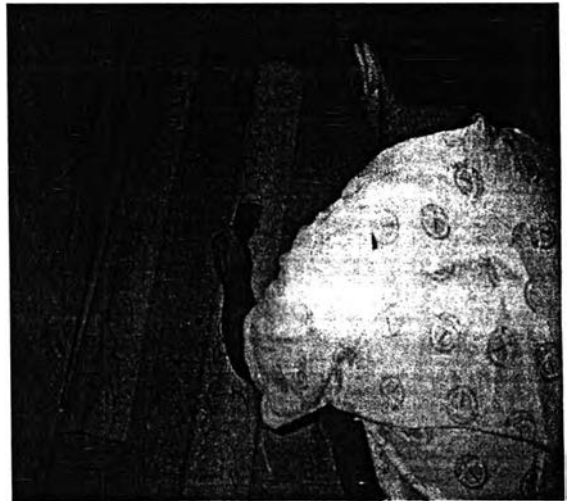

ภาพที่ 23.

หยวกที่ผ่านการแรลยแล้วนำมาข้อมสี

หมายเหตุ : บันทึกภาพ ณ วันที่ 10 พฤษภาคม 2546

ผู้บันทึกภาพ : นายสุนทร ดอนอินทร์ทรัพย์

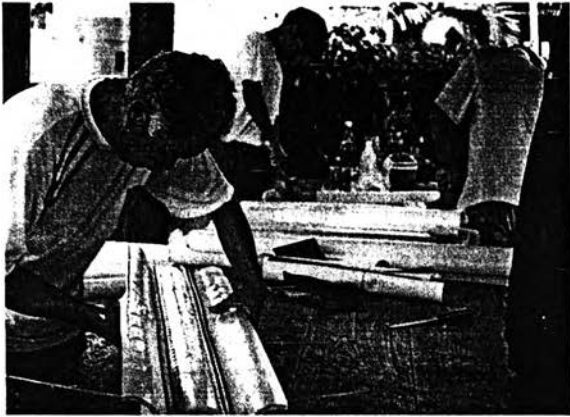

ภาพที่ 24.

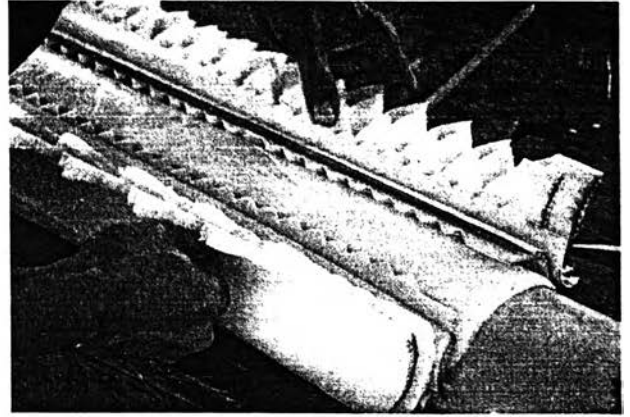

ภาพที่ 25.

การเข้าชุดหยวก(การนำลายที่แทงแล้วมาประกอบกัน)

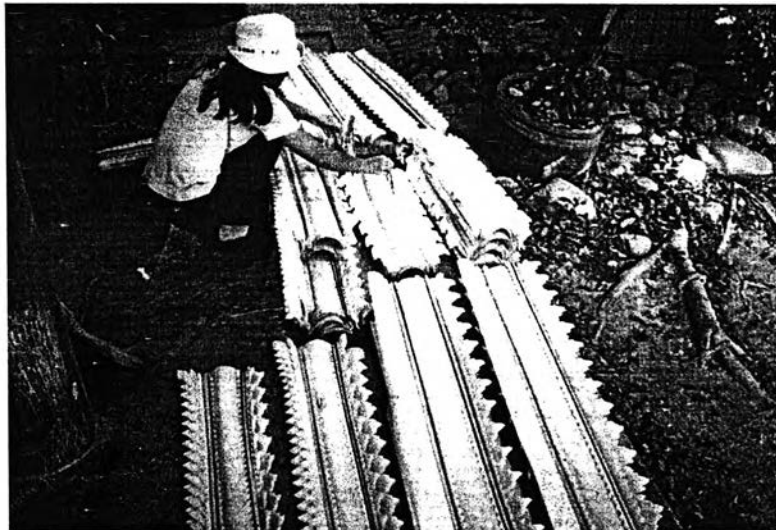

ภาพที่ 26.

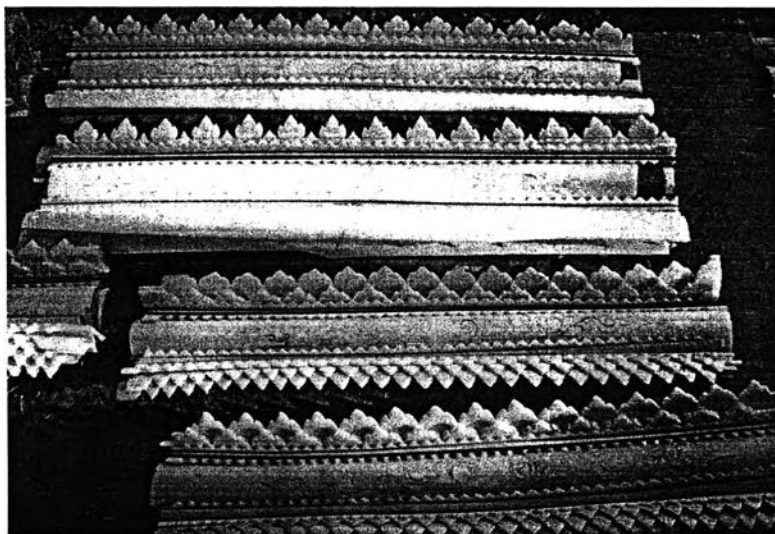

ภาพที่ 27.

แผงหยวกที่ผ่านการเข้าชุดแล้ว

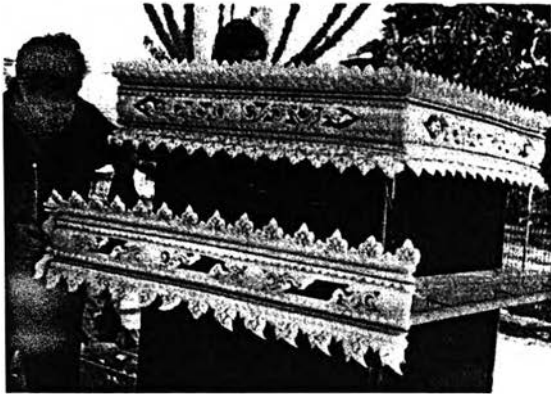

ภาพที่ 28.

การนำชุดหยวกไปประกอบกับโครงแบบ
การนำแผงหยวกที่ประกอบแล้วประดับลงบน
ฐานที่ใช้วงโกศ(เมรุลูกโกศ)ที่เป็นเชิงตะกอน
สำหรับเผาศพ

บุคคลในภาพคือ ครูเลี่ยม เครื่องนาค

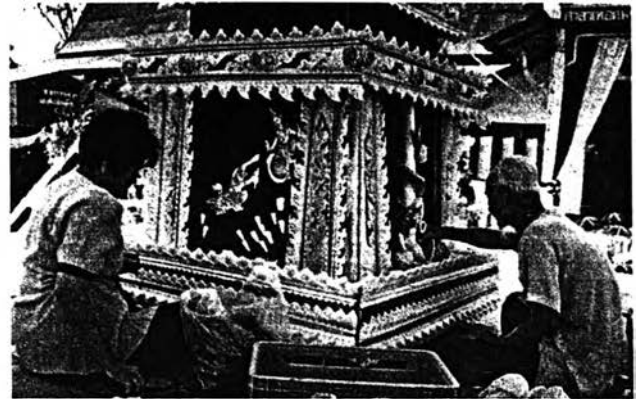

ภาพที่ 29.

การประดับเครื่องสดบนหยวก (ดอกไม้ และภาพต่างๆที่
แกะสลักด้วยห้วมัน เผือก พักทองซึ่งเรียกรวมว่า"เครื่องสด")
บุคคลในภาพคือ ครูประสม สุทธิ และอาจารย์สาลี สุสุทธิ

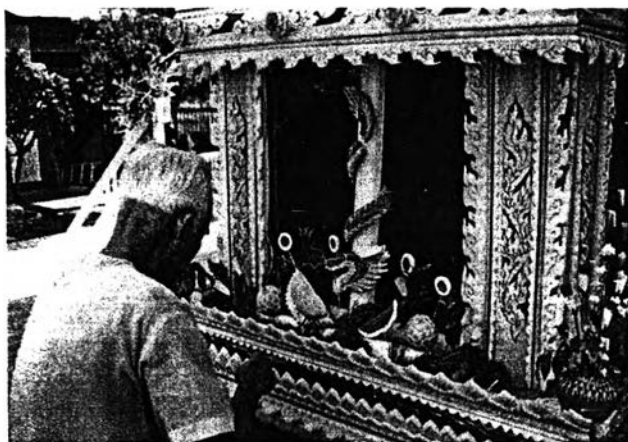

ภาพที่ 30.

การประดับเครื่องสด

ห้วมัน พักทอง เผือก มะละกอ ฝรั่ง ที่แกะสลัก เป็นรูปดอกไม้
ไข่เค็ม ทูเรียน แดงโม น้อยหน้า มังกร และภาพในวรรณคดี
แล้วนำมาติดลงบนงานแทงหยวก

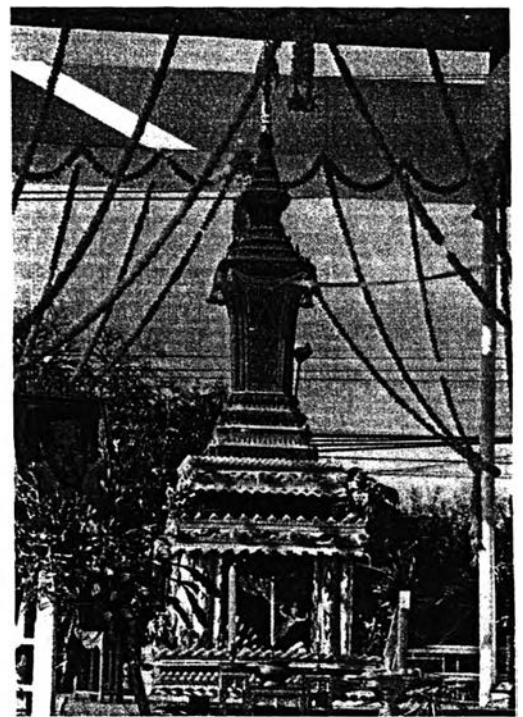

ภาพที่ 31.

การแทงหยวกประดับเมรุลูกโกศ

ซึ่งเป็นเชิงตะกอนสำหรับตั้งโกศในพิธีเผาศพ
งานคุณพ่อผิน อ่อนนุ่ม 14 มีนาคม 2545
ขนาดโดยประมาณ 150-150-150 ซม.



ภาพที่ 32.



ภาพที่ 33.

ภาพด้านข้างของเมรุแบบลูกหีบ
 แทนสำหรับใช้เป็นฐานวางโลงศพในพิธีเผาศพ
 ขนาดโดยประมาณ 110 / 210 / 110 ซม. (กว้าง / ยาว / สูง)

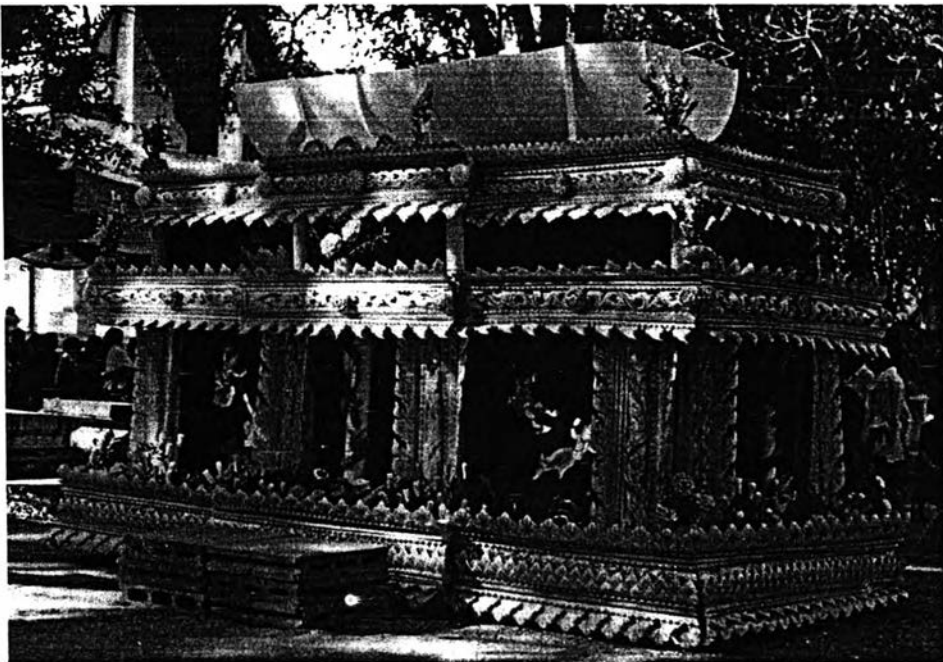

ภาพที่ 34.

ภาพด้านหน้าผลงานแทงหยวกประดับเมรุลูกหีบ
 ในงานพระราชทานเพลิงศพหลวงพ่อก้าว อดีตเจ้าอาวาสวัดนาห้วย
 อำเภอบราญบุรี จังหวัดประจวบคีรีขันธ์ วันที่ 21 ธันวาคม 2545

ตำราแหงหยวกจัดทำ และเผยแพร่โดยครูประสม สุขสุทธิ
และครูเลี่ยม เครือนาค



ภาพที่ 35.
การตั้งมิด และการกลับมิดในการแหงลายพื้นหนึ่ง

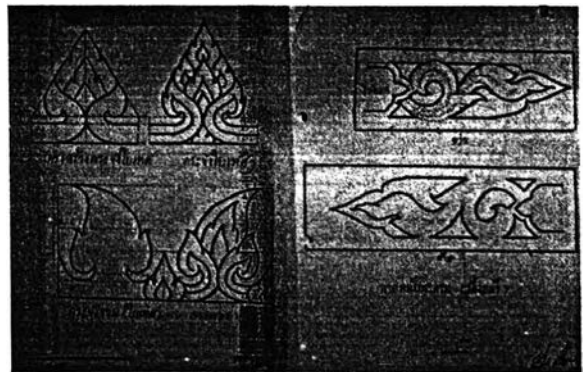

ภาพที่ 36.
ลายกระจัง ลายกระจังรวน และลายรดเกล้า

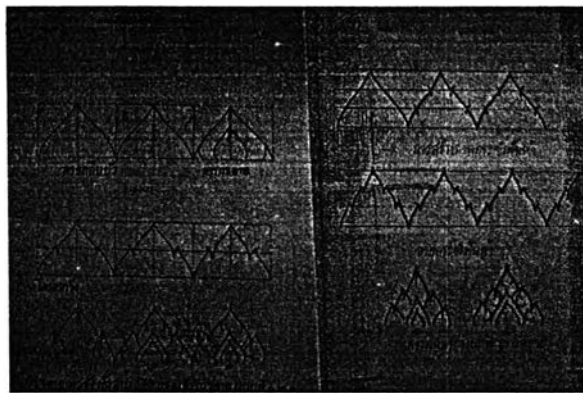

ภาพที่ 37.
ลายพื้นหนึ่ง(ภาพบนซ้าย) ลายพื้นสาม(ภาพล่างซ้าย) และลายพื้นห้า (ภาพขวา)

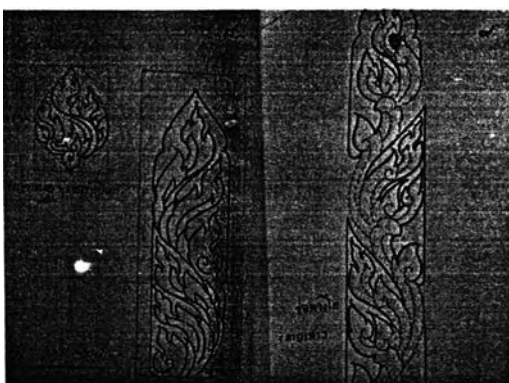

ภาพที่ 38.
ลายเสาทองโตใช้ประดับส่วนเสา

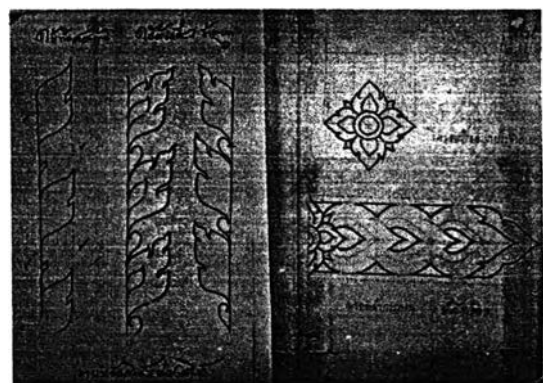

ภาพที่ 39.
ลายแข่งสิงห์ใช้ประดับด้านข้างของส่วนเสา

ลายแทงหยวกของสกุลช่างเมืองเพชร

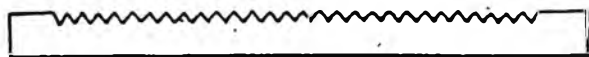

ลายฟันบนนี้

ภาพที่ 40.

ลายฟันหนึ่งใช้ประกอบในทุกชั้นของเมรุ

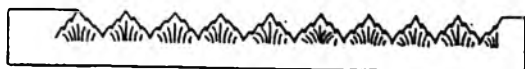

ลายฟันห้าที่นครนาค



ลายฟันห้าที่นครลือผี

ภาพที่ 42.

ลายฟันห้าใช้ประกอบเชิงล่างของชั้นที่1(ชั้นล่าง)



ตัวอย่างลายกระจังรวมแบบหนึ่ง



ตัวอย่างลายกระจังรวมอีกแบบหนึ่ง หรือเพื่อ

ภาพที่ 43.

ลายกระจังรวมใช้ประกอบเชิงล่างในชั้นที่2



ลายฟันสาม



ลายฟันสามขรชอ

ภาพที่ 41.

ลายฟันสามใช้ประกอบชั้นที่ 1 ชั้นที่ 2 และชั้นที่3(ชั้นบน)

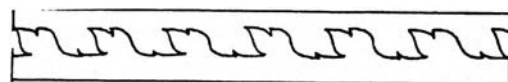

ลายของสิ่งหนึ่งสองด้านที่ไม่แยกจากกัน

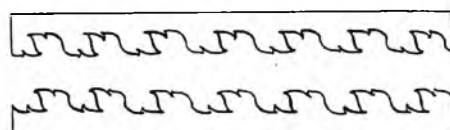

ลายของสิ่งหนึ่งสองด้านที่แยกจากกัน

ภาพที่ 44.

ลายแข่งสิงห์ใช้ประกอบด้านข้างส่วนเสา



ภาพที่ 45.

ลายรดเกล้าใช้เป็นแม่ลายประกอบชั้นที่2 และ3



ลายหน้ากระดาน

ภาพที่ 46.

ลายหน้ากระดานใช้เป็นแม่ลายในชั้นที่2 และ3



ลายเสาปาก

ลายเสาปัด

ภาพที่ 47.

ลายเสาใช้เป็นแม่ลายประกอบส่วนเสา

ภาพแสดงวิธีการลอกกาบกล้วย และเทคนิคการแทงลาย

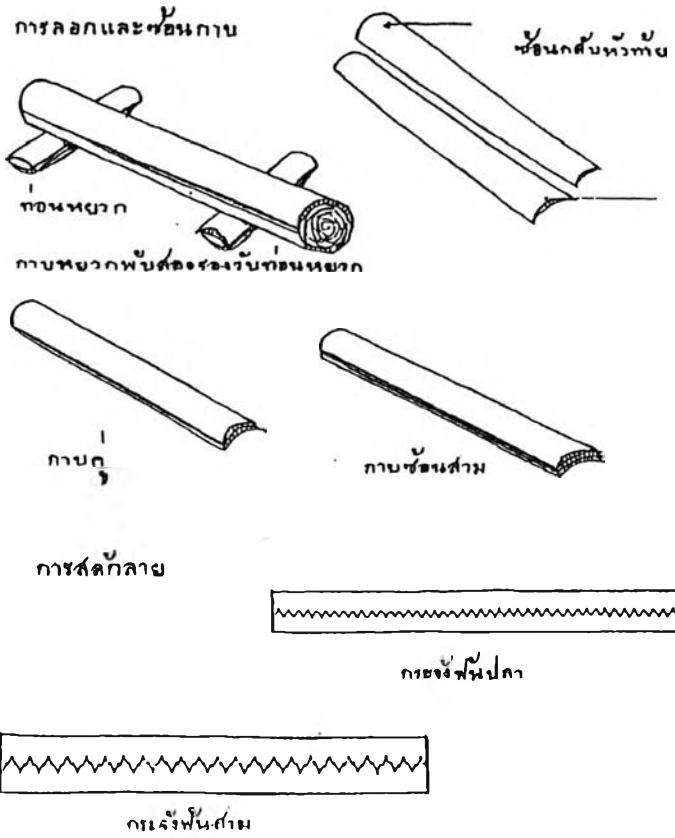

ภาพที่ 48.

ภาพจาก

ประดิษฐ์ ยูวพุกกะ (2541 : 90)

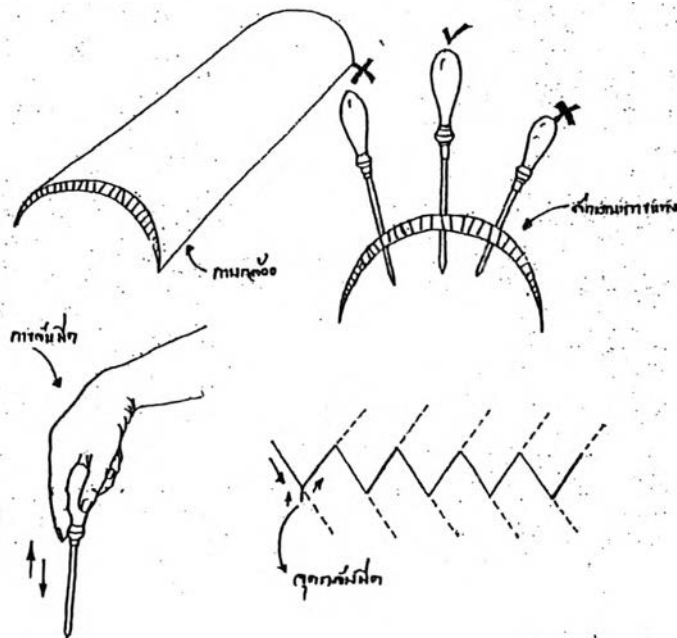
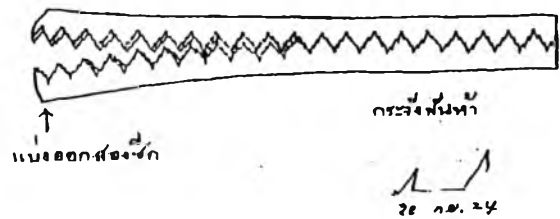

ภาพที่ 49.

ภาพจาก

ประสม สุสุทธิ
ไม่ระบุปีที่พิมพ์

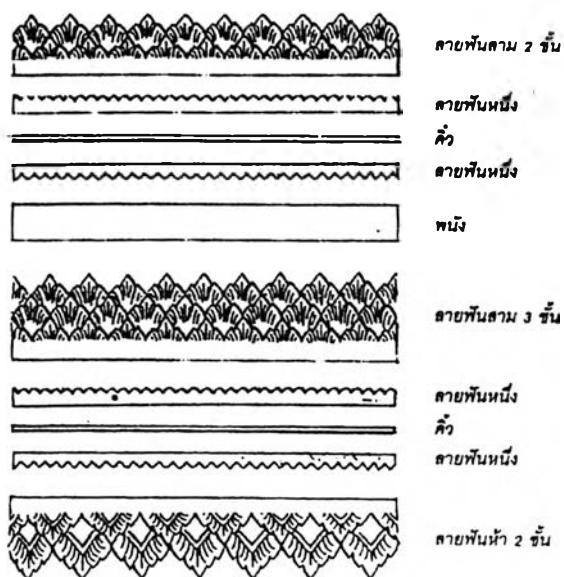

ภาพที่ 50.

การประกอบลายชั้นที่หนึ่ง หรือส่วนฐาน

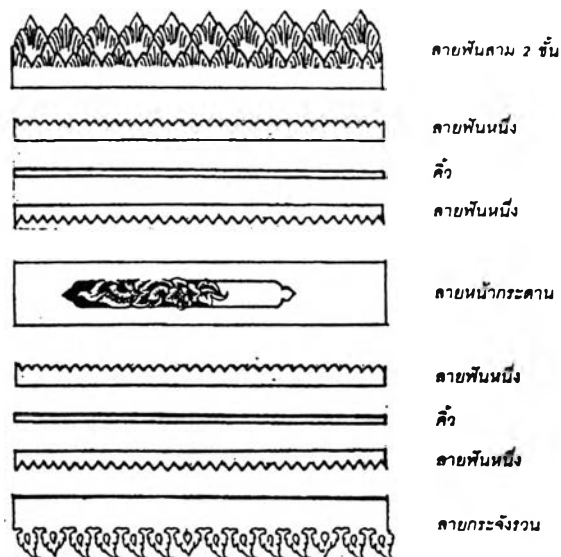

ภาพที่ 51.

การประกอบลายชั้นที่สอง หรือชั้นกลาง

การประกอบลายชั้นที่สามหรือชั้นบนสุด

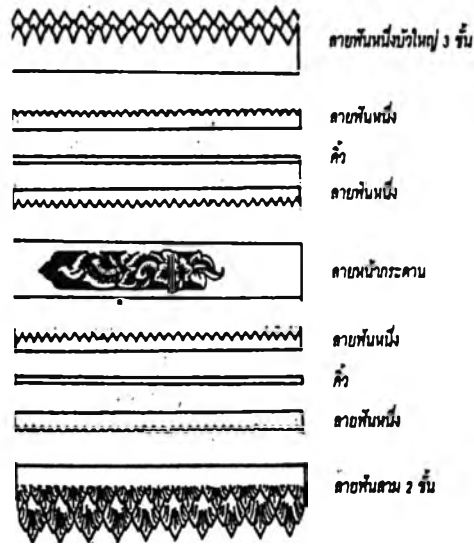

ภาพที่ 52.

การประกอบลายเสา

การประกอบเสา

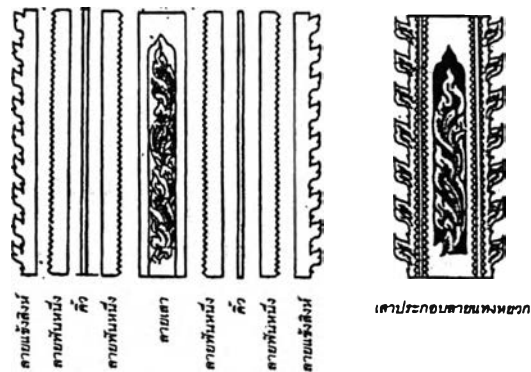

ภาพที่ 53.

ภาพลายเส้นแสดงแผนผังการวางหยวกประดับเมรุรูปโกศ(เชิงตะกอนตั้งโกศเผาศพ)

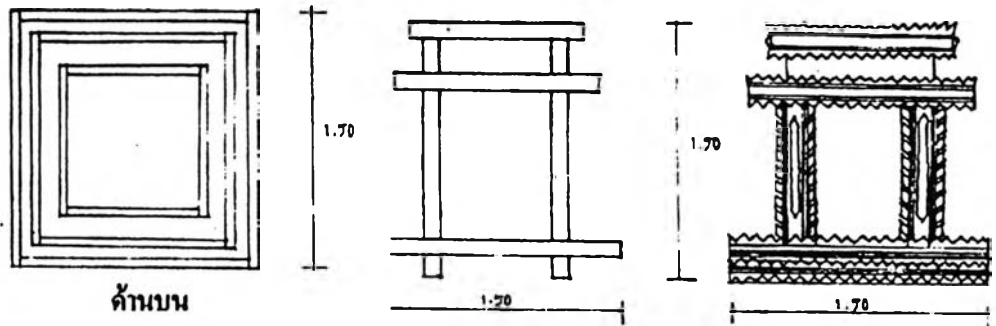

ภาพที่ 54.

โครงแบบด้านหน้า

การถ่ายทอดการแทงหยวกโดยคณะช่างแทงหยวกเมืองเพชร



ภาพที่ 55.

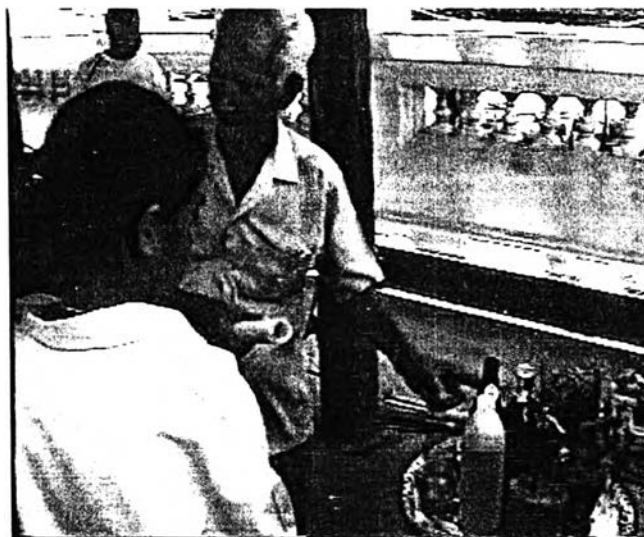

ภาพที่ 56.

การอธิบายในด้านเนื้อหาโดยอาจารย์ประสม สุสุทธิ

หมายเหตุ : คณะแทงหยวกซึ่งประกอบด้วยครูประสม สุสุทธิ ครูเลียม เครือนาค และอาจารย์พิเชณ สุสุทธิ
ถ่ายทอดการแทงหยวกให้แก่กลุ่มนักเรียนที่สนใจจากโรงเรียนเบญจมเทพอุทิศ เพชรบุรี
ผู้บันทึกภาพ / นายจำลอง บัวสุวรรณ



ภาพที่ 57.

การสอนเรื่องลายไทย (ครูประสม สุขสุทธิ)



ภาพที่ 58.

การฝึกเขียนลายไทย



ภาพที่ 59.
การสานิตการแทงลาย



ภาพที่ 60.
การฝึกแทงลาย



ภาพที่ 61.
การฝึกปฏิบัติแทงหยวก



ภาพที่ 62.
การดูแล ให้คำแนะนำอย่างใกล้ชิดโดยอาจารย์ประสม สุสุทธิ



ภาพที่ 63.

ช่วยเหลือผู้เรียนด้วยการจับมือสอน โดยอาจารย์พิเชณ สุสุทธิ



ภาพที่ 64.

สาธิตการเข้าชุดหยวกโดยครูเลียม เครื่องนาค



ภาพที่ 65.

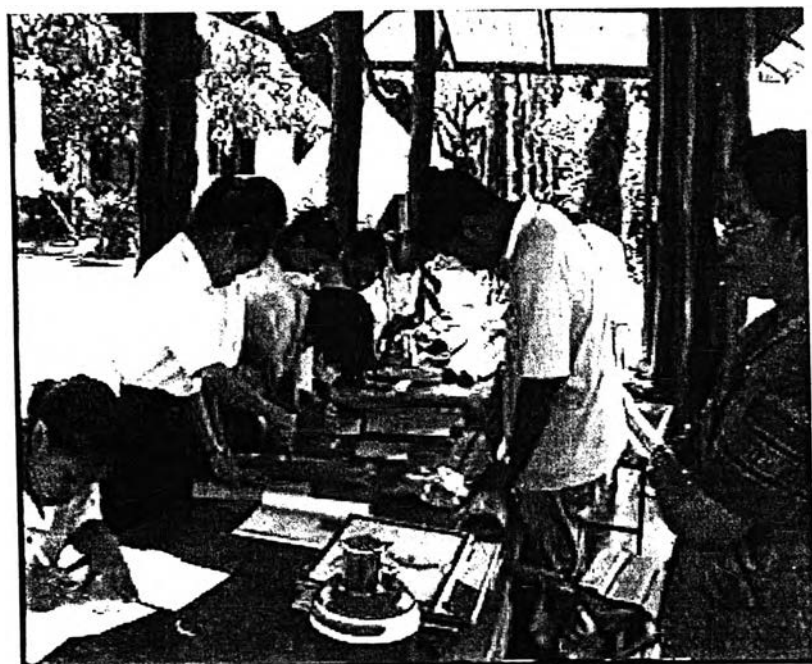

ภาพที่ 66.

บรรยายภาคการถ่ายทอดความรู้



ประวัติผู้เขียนวิทยานิพนธ์

นายสุนทร ดอนอินทร์ทรัพย์ เกิด วันที่ 26 ตุลาคม พ.ศ. 2513 ที่จังหวัดราชบุรี สำเร็จการศึกษา
ระดับปริญญาตรีจาก ภาควิชาศิลปศึกษา คณะครุศาสตร์ จุฬาลงกรณ์มหาวิทยาลัย เมื่อปีการศึกษา
2536 และเข้าศึกษาต่อในหลักสูตรครุศาสตรมหาบัณฑิต สาขาวิชาศิลปศึกษา ภาควิชาศิลปศึกษา เมื่อ
ปีพ.ศ.2543