

บทที่ 4

การสำรวจกรณีศึกษา

ในการสำรวจกรณีศึกษาจะแบ่งข้อมูลออกเป็น 2 ส่วน คือ

1. ข้อมูลของศาลเจ้าที่เป็นกรณีศึกษา
2. บทสรุปของรูปแบบสถาปัตยกรรมและศิลปกรรมของศาลเจ้าจีนในกรุงเทพฯ

1. ข้อมูลของศาลเจ้าที่เป็นกรณีศึกษา

ศาลเจ้าที่สร้างขึ้นระหว่างปี พ.ศ. 2325 - 2453 หรือ รัชกาลที่ 1 ถึงรัชกาลที่ 5 โดยแบ่งตามกลุ่มภาษาที่สร้าง ได้ดังนี้¹

1.1. ศาลเจ้าชาวจีนฮกเกี้ยน มี 8 ศาล

- 1.1.1 ศาลเจ้าจันทน์เมี้ยว (พ.ศ. 2329 รัชกาลที่ 1 , สร้างใหม่เมื่อ พ.ศ. 2499)
- 1.1.2 ศาลเจ้าโจวซือกง (พ.ศ. 2347 รัชกาลที่ 1)
- 1.1.3 ศาลเจ้าแม่ทับทิม บางขุนเทียน (พ.ศ. 2377 รัชกาลที่ 3)
- 1.1.4 ศาลเจ้าเกียนอันกง (พ.ศ. 2391 รัชกาลที่ 3)
- 1.1.5 ศาลเจ้าเล่าปุ่นเต่ากง ถนนตากสิน ซอย 1 (พ.ศ. 2397 รัชกาลที่ 4)
- 1.1.6 ศาลเจ้าอาเหมี่ยว (พ.ศ. 2420 รัชกาลที่ 5)
- 1.1.7 ศาลเจ้าแม่กวนอิม ถนนพาดสาย (พ.ศ. 2431 รัชกาลที่ 5)
- 1.1.8 ศาลเจ้าชกเถียงเก็ง (พ.ศ. 2446 รัชกาลที่ 5)

1.2. ศาลเจ้าจีนแคะมี 5 ศาล

- 1.2.1 ศาลเจ้าซาโน (พ.ศ. 2390 รัชกาลที่ 3 , สร้างใหม่ในสมัยรัชกาลที่ 6)
- 1.2.2 ศาลเจ้าเฉี่ยอิ่ง (พ.ศ. 2421 รัชกาลที่ 5)
- 1.2.3 ศาลเจ้าแม่ทับทิม ถนนทรงวาด (พ.ศ. 2427 รัชกาลที่ 5)
- 1.2.4 ศาลเจ้าโรงเกือก (พ.ศ. 2440 รัชกาลที่ 5)
- 1.2.5 ศาลเจ้าดีดีเปี้ยว (พ.ศ. 2451 รัชกาลที่ 5)

1.3. ศาลเจ้าจีนแต้จิ๋วมี 19 ศาล

- 1.3.1 ศาลเจ้ากวนอู ถนนสมเด็จพระเจ้าพระยา (พ.ศ. 2345 รัชกาลที่ 1 , สร้างใหม่เมื่อ พ.ศ. 2444)²
- 1.3.2 ศาลเจ้าบ้านหม้อ (พ.ศ. 2359 รัชกาลที่ 2 , บูรณะครั้งใหญ่เมื่อหลังสงครามโลกครั้งที่ 2)
- 1.3.3 ศาลเจ้าพ่อเสือ (พ.ศ. 2367 รัชกาลที่ 2 , สร้างใหม่ในสมัยรัชกาลที่ 5 พ.ศ. 2411)
- 1.3.4 ศาลเจ้าชินปุ่นเต่ากง (พ.ศ. 2372 รัชกาลที่ 3)
- 1.3.5 ศาลเจ้าเต่งบ๊วยเอี้ยะ (พ.ศ. 2386 รัชกาลที่ 3)
- 1.3.6 ศาลเจ้าแม่ประดู่ (พ.ศ. 2391 รัชกาลที่ 3)
- 1.3.7 ศาลสูง บางยี่เรือ (พ.ศ. 2394 รัชกาลที่ 3)
- 1.3.8 ศาลเจ้าเจ็ด บางรัก (พ.ศ. 2394 รัชกาลที่ 3)
- 1.3.9 ศาลเจ้าเซียงกง (พ.ศ. 2397 รัชกาลที่ 4)
- 1.3.10 ศาลเจ้าเทียนโหวฮวยจุงโล้ว (พ.ศ. 2404 รัชกาลที่ 4)³

¹ ทวีพรหม จันทโรนานนท์. "ศาลเจ้าและวัดจีนในกรุงเทพฯ ฯ." รวมบทความประวัติศาสตร์: 212-213

² ผู้เขียนเพิ่มเติมจาก , "ประวัติศาสตร์เจ้ากวนอู (โดยย่อ)," เอกสารที่ได้รับแจกจากศาลเจ้ากวนอู , 2542 (เอกสารไม่ตีพิมพ์เผยแพร่)

- 1.3.11 ศาลเจ้าเก่า เล่าปุนเก่ากง ถนนทรงวาด (พ.ศ. 2411 รัชกาลที่ 4)
- 1.3.12 ศาลเจ้าอาเนี้ยเก็ง ตำเพ็ง (พ.ศ. 2417 รัชกาลที่ 5)
- 1.3.13 ศาลเจ้าซิดเซียม่า (พ.ศ. 2426 รัชกาลที่ 5)
- 1.3.14 ศาลเจ้าจุนเสียงโจวซือ (พ.ศ. 2430 รัชกาลที่ 5)
- 1.3.15 ศาลเจ้าแม่วังทะเลใต้แห่งเจ้าแม่กวนอิม (พ.ศ. 2431 รัชกาลที่ 5 และมีการสร้างขึ้นใหม่เมื่อไม่นานมานี้⁴)
- 1.3.16 ศาลเจ้าข้าชัวก๊กฮ้วง (พ.ศ. 2440 รัชกาลที่ 5)
- 1.3.17 ศาลเจ้าไต้ยงกง (พ.ศ. 2453 รัชกาลที่ 5)
- 1.3.18 ศาลเจ้าบ้านขมิ้น สร้างสมัยพระเจ้ากรุงธนบุรี แห่งราชวงศ์ชิง
- 1.3.19 ศาลเจ้ากวนอู ตลาดเก่า สร้างมากกว่า 80 ปีแล้ว
- 1.4. ศาลเจ้าจินไห่หล่า มี 4 ศาล
- 1.4.1 ศาลเจ้าคู้ยบ้วยเค็งเหนียว หรือศาลเจ้าแม่ทับทิม ตามเสน เิงสะพานซังฮี้ (พ.ศ. 2384 รัชกาลที่ 3)
- 1.4.2 ศาลเจ้าไทฮั่ว (พ.ศ. 2408 รัชกาลที่ 4)
- 1.4.3 ศาลเจ้าเจียวเอ็ง (พ.ศ. 2414 รัชกาลที่ 5 , สร้างใหม่ในช่วงที่สร้างสะพานตากสิน)
- 1.4.4 ศาลเจ้าแม่ทับทิมหลักสอง ภาณีเจริญ (พ.ศ. 2442 รัชกาลที่ 5)
- 1.5. ศาลเจ้าจินกวางตุ้ง มี 1 ศาล
- 1.5.1 ศาลเจ้ากงจิ้งถ้ง (พ.ศ. 2423 รัชกาลที่ 5)

การสำรวจศาลเจ้าในสายวิจัยครั้งนี้จะทำการสำรวจในภาพรวมจากศาลเจ้าทั้งหมดที่สร้างขึ้นในยุคนี้ที่ยังคงดำรงสถาปัตยกรรมแบบจีนประเพณีอยู่ ส่วนศาลเจ้าที่มีการเปลี่ยนแปลงหรือสร้างขึ้นใหม่จนไม่หลงเหลือสถาปัตยกรรมแบบเดิมจะไม่นำมาพิจารณาในงานวิจัยครั้งนี้ อันได้แก่ ศาลเจ้าลิ่ตี๋เหนียว , ศาลเจ้าชินปุนเก่ากง , ศาลเจ้าอาเนี้ยเก็ง และศาลเจ้าแม่วังทะเลใต้แห่งเจ้าแม่กวนอิม

และจะทำการเลือกศาลเจ้าขึ้นมา 18 แห่ง (คือ ศาลเจ้าที่เป็นตัวอักษรเข้มและขีดเส้นใต้) เพื่อเป็นกรณีศึกษาหลักและเพื่อทำการสำรวจรังวัดผังอาคารอย่างละเอียด ซึ่งจะมีเกณฑ์การพิจารณาในการเลือกกรณีศึกษาจาก

- ศาลเจ้าที่มีชื่อเสียงของแต่ละกลุ่มภาษา เช่น จีนฮกเกี้ยน คือศาลเจ้าโจวซือกง , จีนคะคือศาลเจ้าโรงเกือก , จีนแต้จิ๋ว คือ ศาลเจ้าพ่อเสือ ศาลเจ้าเก่าและศาลเจ้าไต้ยงกง , จีนไหหล่า คือ ศาลเจ้าแม่ทับทิม เิงสะพานซังฮี้ และจินกวางตุ้ง คือ ศาลเจ้ากงจิ้งถ้ง
- ศาลเจ้าที่มีความเก่าแก่ของแต่ละกลุ่มภาษา
- ศาลเจ้าที่มีความสมบูรณ์และเป็นตัวแทนของการวางผังและการขยายตัวของผังแต่ละแบบ (การวางผังดูจากบทสรุปทางสถาปัตยกรรม)
- ศาลเจ้าที่มีความงามทางสถาปัตยกรรมและศิลปกรรม

³ ทิมพ์ประไพ ศิลาบุตร และ Edward Van Roy Ph.D. , "Search for the Soul of Sampeng," งานนิทรรศการศาลเจ้าเงินในงานเทศกาลหนังสือจีน ที่ศูนย์การค้า River City , 27 ตุลาคม - 6 พฤศจิกายน พ.ศ. 2542

⁴ เรื่องเดียวกัน

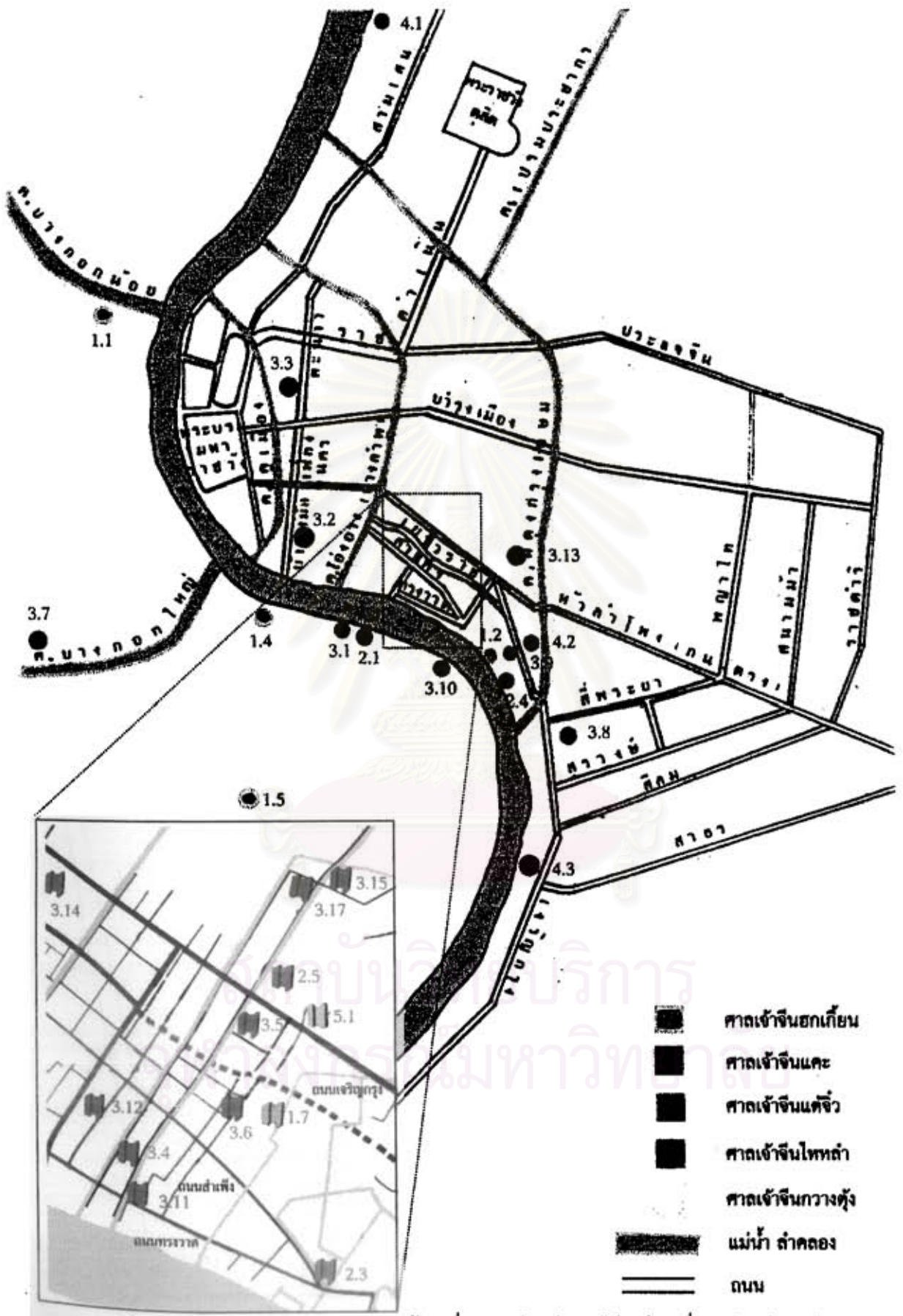

ภาพที่ 14 แผนที่เขตกรุงเทพฯ และนนทบุรี ในสมัยรัชกาลที่ 5 แสดงตำแหน่งศาลเจ้าเงิน (ตัวเลขที่แสดงตำแหน่งศาลเจ้าเงินให้เทียบกับชื่อศาลในหน้า 48-49 โดยเลขที่แสดงจะตัดเลข 1. ด้านหน้าออก เพื่อให้ดูง่ายขึ้น)
ที่มา : ผู้วิจัยเขียนขึ้นจากการสำรวจ

ข้อมูลของศาลเจ้าที่เป็นกรณีศึกษา

ศาลเจ้าโจวซือกง หรือซ่งเฮงเกง ซอยวานิช 2 ตลาดน้อย อยู่ในความดูแลของสมาคมชกเกี้ยนแห่งประเทศไทย สร้างขึ้นเมื่อ พ.ศ. 2347 ตรงกับสมัยรัชกาลที่ 1 ศาลนี้เดิมชื่อว่า วัดซุ่นเฮงฮี้ เนื่องจากเคยเป็นวัดมาก่อน⁵ และได้กลายเป็นศาลเจ้าของเทพโจวซือกงตามแบบศาลเจ้าโจวซือกงที่ประเทศจีน ซึ่งศาลเจ้าโจวซือที่ประเทศจีนนี้เป็นศาลเจ้าที่มีอายุเกือบ 2,000 ปีแล้ว กำเนิดจากอิทธิพลของเทพโจวซือกง เทพองค์นี้แต่เดิมเป็นชาวจีนแซ่ตั้ง มีชื่อว่า "โพก" เมื่ออายุ 8 ขวบ พ่อและแม่เสียชีวิต จึงออกมาบวชเป็นพระและช่วยรักษาโรคให้กับผู้คนจนเป็นที่รู้จัก เมื่อท่านเสียชีวิตลงประชาชนจึงนับถือเป็นเทพองค์หนึ่งและสร้างศาลเจ้าให้เป็นที่ประทับ และให้เป็นที่ยกย่องไหว้บูชาของชาวบ้าน⁶ ศาลเจ้านี้มีรูปแบบสถาปัตยกรรมแบบปถุษาขงชิ่ง แม้ว่าศาลนี้จะมีการซ่อมแซมหลายครั้งแต่ได้ยึดเอาแบบอย่างของศิลปกรรมเดิมเป็นเกณฑ์ จึงถือได้ว่าเป็นศาลเจ้าที่เก่าที่สุดในกรุงเทพฯ ที่ยังคงรูปแบบเดิมเหมือนสมัยเมื่อแรกสร้าง

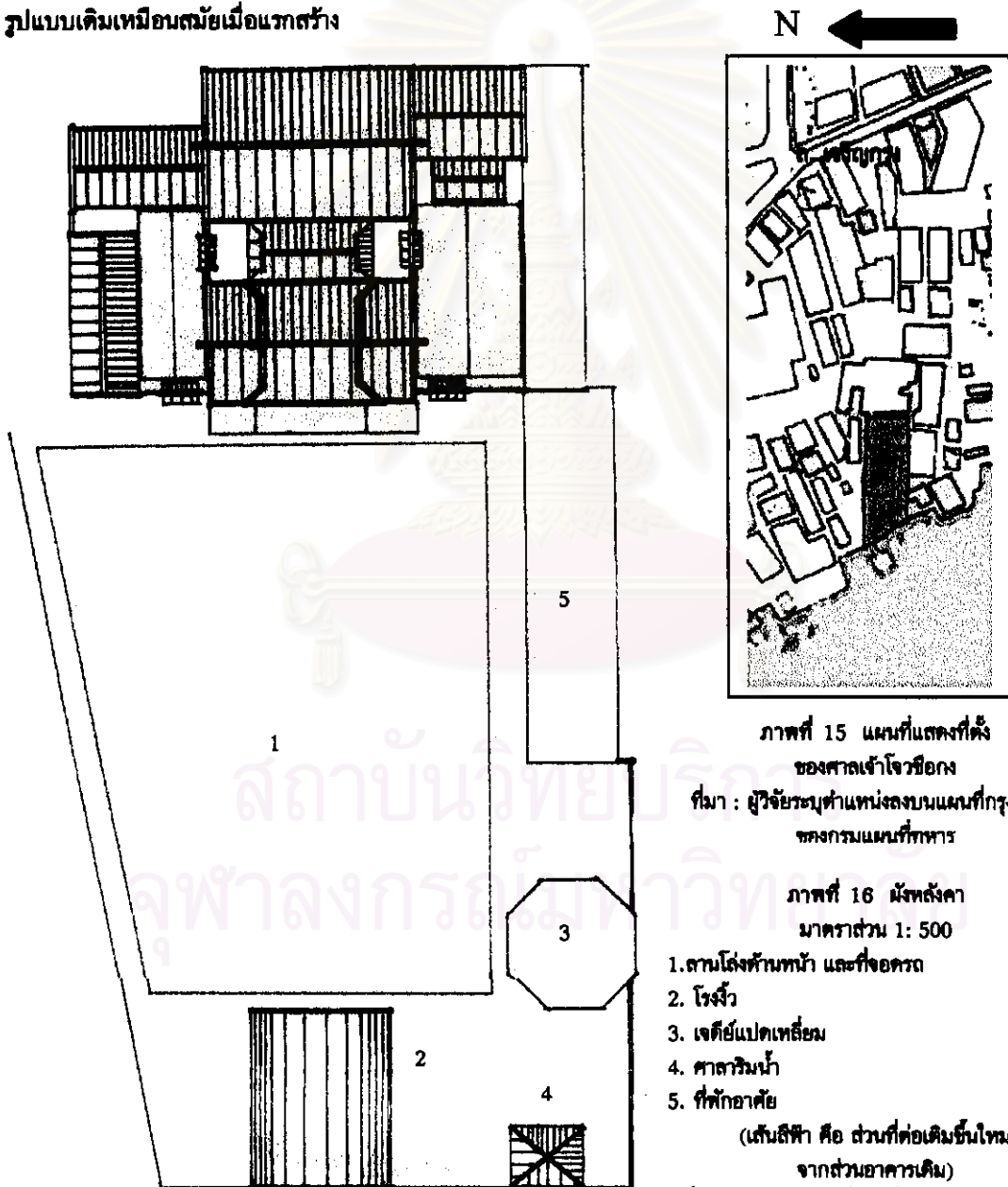

ภาพที่ 15 แผนที่แสดงที่ตั้ง
ของศาลเจ้าโจวซือกง

ที่มา : ผู้วิจัยระบุตำแหน่งลงบนแผนที่กรุงเทพฯ
ของกรมแผนที่ทหาร

ภาพที่ 16 มังหลังคา
มาตราส่วน 1: 500

1. ตานโถงหันหน้า และที่จอดรถ
2. โรงงิ้ว
3. เจดีย์แปดเหลี่ยม
4. ศาลาริมน้ำ
5. ที่สักการะ

(เส้นสีฟ้า คือ ส่วนที่ต่อเติมขึ้นใหม่
จากส่วนอาคารเดิม)

ที่มา : ผู้วิจัยสำรวจเมื่อวันที่ 12 กรกฎาคม 2542

⁵ พรพวรรณ จันทโรจนานนท์, "ศาลเจ้าและวัดจีนในกรุงเทพฯ," *รวมบทความประวัติศาสตร์* : 210

⁶ สัมภาษณ์, ผู้ดูแลศาลเจ้าโจวซือกง, กรกฎาคม 2542

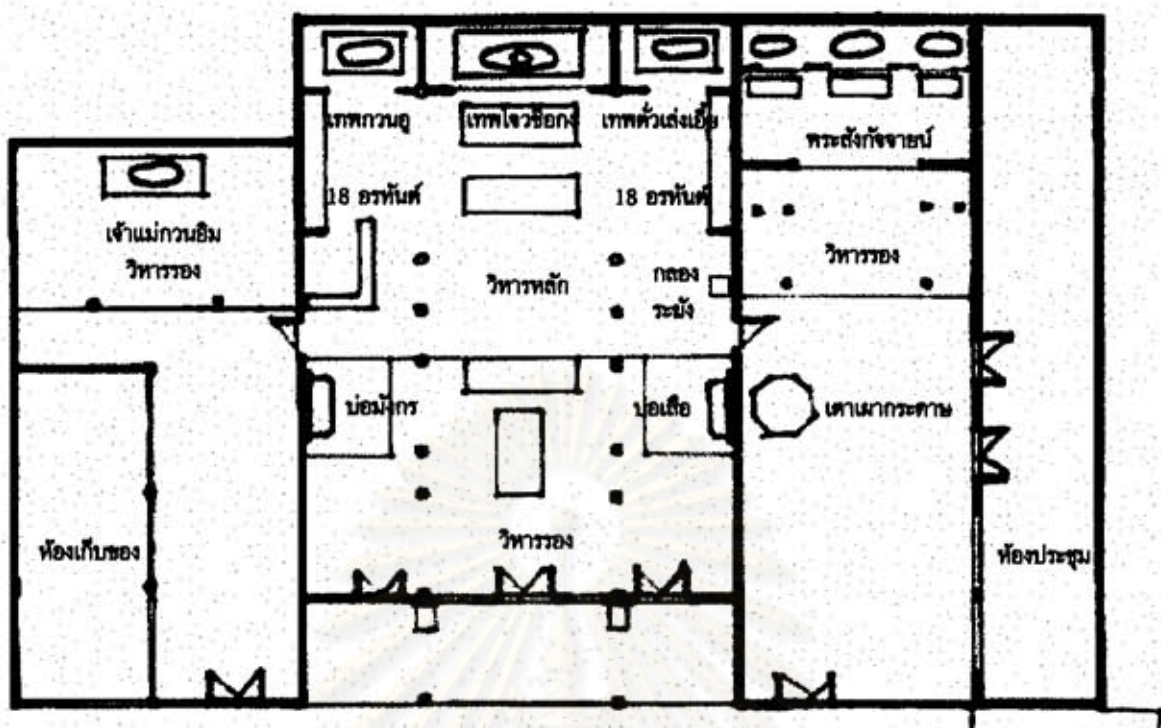

ภาพที่ 17 ผังอาคาร มาตรฐาน 1: 250 (ที่มา : ผู้วิจัยสำรวจเมื่อวันที่ 12 กรกฎาคม 2542)

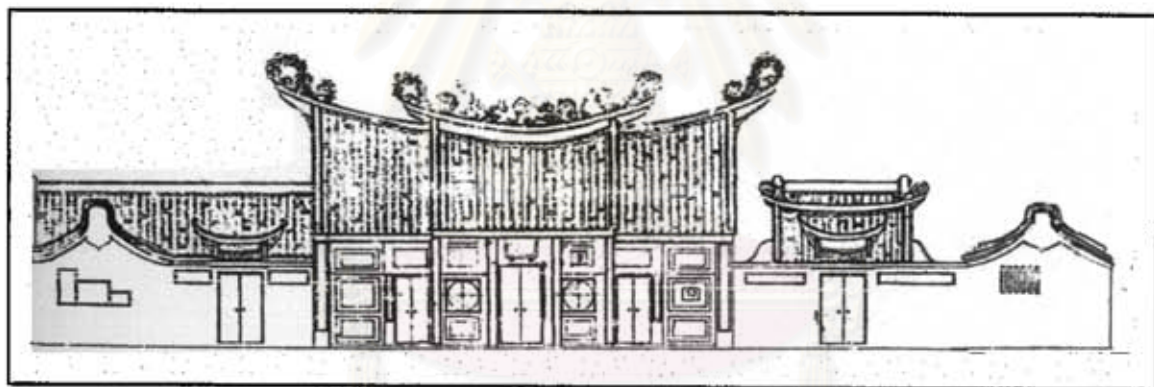

ภาพที่ 18 แบบรูปด้าน ด้านหน้าของอาคารแบบสมบูรณ์ (ที่มา : แบบวัดเขียนเมื่อครั้งทำการอนุรักษ์ศาลเจ้า พ.ศ. 2532)



ภาพที่ 19 รูปด้านหน้าของศาลเจ้าโจวซือกง⁷

⁷ ภาพที่ไม่ได้ระบุที่มาในงานวิจัยนี้ทั้งหมดเป็นภาพที่ผู้วิจัยถ่ายเอง

ศาลเจ้าเกียนอันเกง⁸ ตั้งอยู่ปากคลองบางกอกใหญ่ (ฝั่งใต้) ตำบลกัลยาณิ อำเภอรามบุรี สร้างเมื่อใดไม่ปรากฏเป็นสายลักษณะอักษร แต่ตามคำบอกเล่าสืบต่อกันมากถือว่าเป็นศาลเจ้าที่สร้างโดยคนจีนที่ตามเสด็จสมเด็จพระเจ้าตากสินมหาราชมาตั้งถิ่นฐานอยู่ที่ปากคลองบางหลวง (บางกอกใหญ่) ฝั่งตะวันออก เมื่อพระองค์สถาปนากรุงธนบุรีขึ้นเหนือฝั่งตะวันตก ศาลเจ้าที่สร้างขึ้นในสมัยนั้นจะมีชื่อว่าอะไรไม่ปรากฏ แต่มีอยู่สองศาลตั้งอยู่ใกล้เคียงกัน ศาลหนึ่งประดิษฐานเจ้าพ่อโจรฉีกอง ส่วนอีกศาลเป็นศาลเจ้าพ่อกวนอู ครั้นต่อมาเมื่อสมเด็จพระพุทธยอดฟ้าจุฬาโลกมหาราชทรงย้ายพระนครหลวงไปตั้งยังฝั่งพระนคร คนจีนเหล่านี้ได้อพยพตามพระองค์ข้ามไปอยู่ฝั่งพระนครแทน ศาลเจ้าทั้งสองก็ถูกทอดทิ้งให้ชำรุดทรุดโทรมมาก เมื่อเจ้าพระยาบดินทร (เจ้าตัวโตต้นสกุลกัลยาณมิตร) ฤทธิศที่มั่นและซื้อที่ดินเพิ่มเติมสร้างวัดกัลยาณมิตรขึ้นเมื่อ พ.ศ. 2368 ชาวจีนจากมณฑลฮกเกี้ยนได้เดินทางเข้ามาเพื่อกราบไหว้ศาลเจ้าทั้งสองนี้ และเมื่อเห็นว่าทรุดโทรมมากก็ไม่คิดที่จะซ่อมแซมแต่ได้ตกลงร่วมกันว่าศาลเจ้าทั้งสองแล้วสร้างศาลเจ้าใหม่ในที่เดิมเป็นศาลเดียว และเปลี่ยนองค์ประธานเป็นเจ้าแม่กวนอิมซึ่งมาจากศาลเจ้าชยุตเต็งที่เมืองจีน (ส่วนเจ้าพ่อโจรฉีกองและเจ้าพ่อกวนอูไปที่ไคโป้ปากฏ) และตั้งชื่อศาลเจ้าแห่งนี้และเป็นชื่อที่ใช้ติดต่อกันมาจนปัจจุบันว่า "ศาลเจ้าเกียนอันเกง" สร้างเสร็จเมื่อฤดูใบไม้ผลิปีที่ 25 ในรัชสมัยของสมเด็จพระเจ้าจักรพรรดิวงถือ ซึ่งตรงกับ พ.ศ. 2391 การที่เปลี่ยนองค์ประธานเป็นเจ้าแม่กวนอิมเนื่องจาก เมื่อเห็นว่าเจ้าตัวโตสร้างรั้วปอก (หลวงพ่อโตในวัดกัลยาณมิตร) ขึ้นตามคำวโรกาสที่ 2 เพื่อให้เหมือนกับวัดพนัญเชิงที่อยู่อยุธยา ก็สมควรสร้างศาลเจ้าแม่กวนอิมขึ้นคู่กับรั้วปอก เพราะเจ้าแม่กวนอิมเป็นองค์อุปถัมภ์การเดินทางข้ามน้ำข้ามทะเลของรั้วปอก

ความสำคัญของทางประวัติศาสตร์ของศาลเจ้าแห่งนี้ คือเดิมที่ตั้งวัดกัลยาณิมิตรมีชื่อเรียกว่า "บ้านกุฎิจีน" ด้วยว่ามีพระภิกษุจีนพำนักอยู่ในกุฎิใหญ่ มีนามว่า "เกียนอันเกง" ตั้งอยู่ด้านตะวันออกของวัดและตัวกุฎิจีนที่นั่นคือศาลเจ้าเกียนอันเกงในทุกวันนี้นั่นเอง ปัจจุบันศาลเจ้าเกียนอันเกงนี้อยู่ในความดูแลของตระกูลติมะเสถียร หรือเดิมแซ่ลิ้ม ตระกูลเก่าแก่ตระกูลหนึ่งในย่านกุฎิจีนนี้⁹

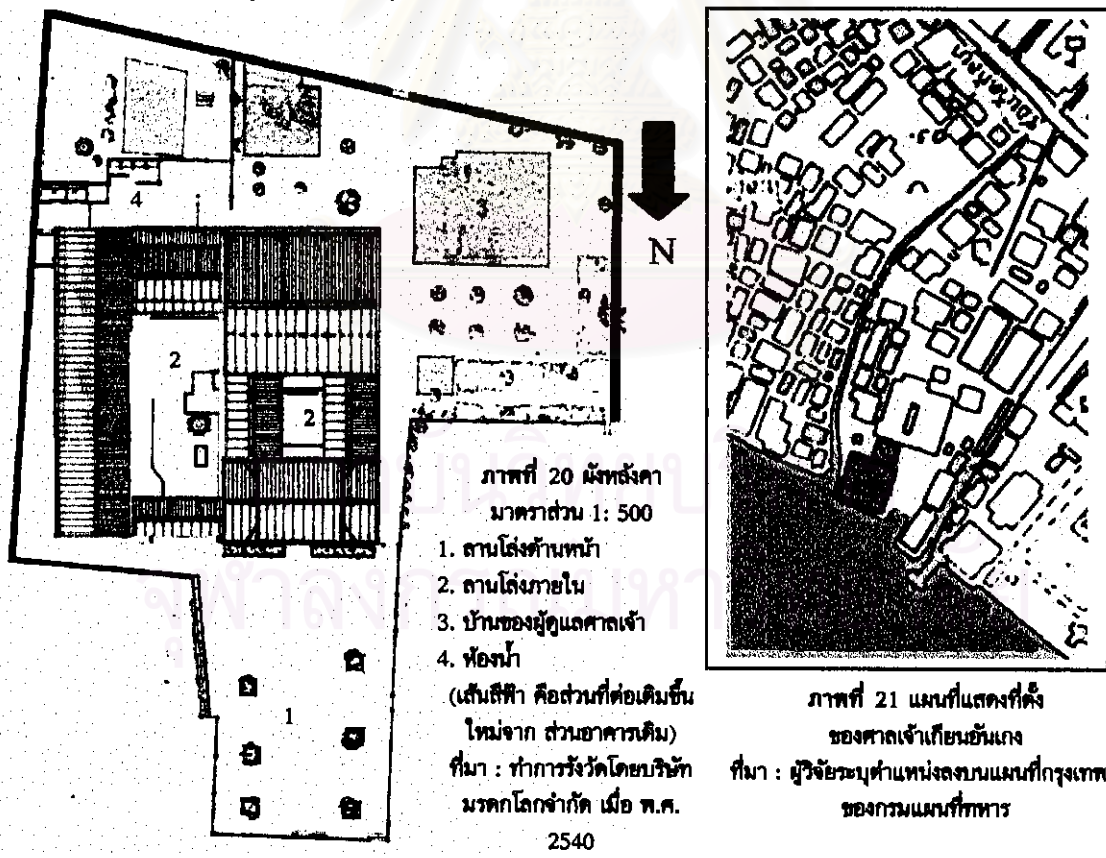

⁸ เนตรดาว ทละมาตย์, "ศาลเจ้าชาวจีนในเมืองไทย : ศาลเจ้าเกียนอันเกง," คนจีน 200 ปี ได้พระบรมโพธิสมภาร ภาค 2, หน้า 226-227

⁹ สำนักพิมพ์สารคดี, ธนบุรี : ราชธานีที่ถูกล้อมรอบฝั่งเจ้าพระยา กับร่องรอยของถิ่นฐานบ้านผู้ดี และย่านวัฒนธรรมเก่าแก่ของบางกอก, หน้า 141



ภาพที่ 22
มิ่งอาคาร
มาตราส่วน 1 : 250
ที่มา : ทำการรังวัด
โดยบริษัท
มรดกโลก จำกัด
เมื่อ พ.ศ. 2540

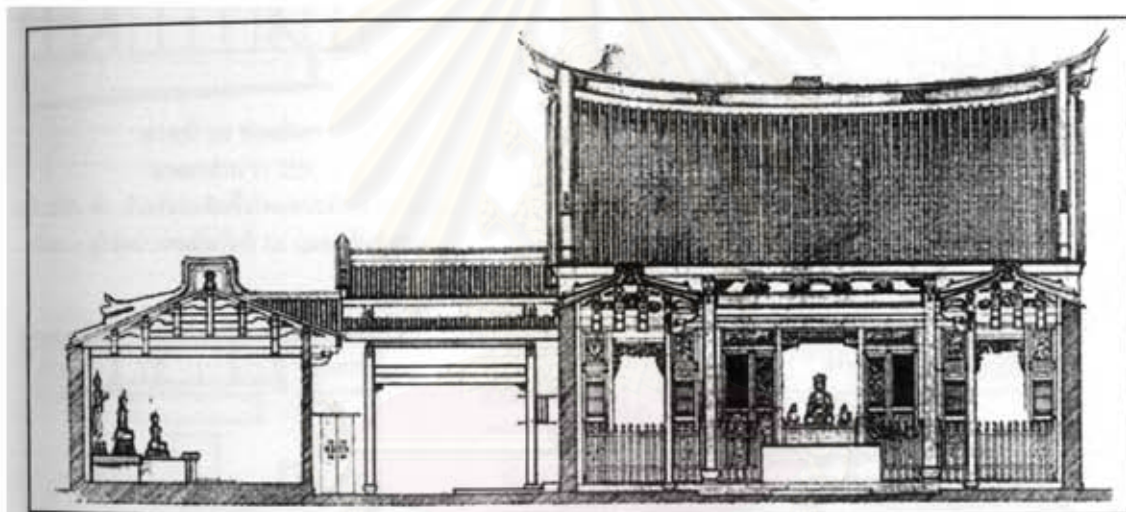

ภาพที่ 23 รูปตัดตามขวาง มาตราส่วน 1 : 400 (รูปด้านและรูปตัดตามยาวดูภาพที่ 123)
ที่มา : ทำการรังวัดโดยบริษัท มรดกโลกจำกัด เมื่อ พ.ศ. 2540



ภาพที่ 24 ภาพถ่ายรูปด้านศาลเจ้าเกียนอันนาง

ศาลเจ้าแม่กวนอิม ถนนพาดสาย¹⁰ สร้างสมัยรัชกาลที่ 5 พ.ศ. 2431 ศาลนี้แต่เดิมเป็นศาลของชาวจีนฮกเกี้ยน ซึ่งเริ่มก่อตั้งโดยชาวฮกเกี้ยนที่ชื่อ เจิน เจา เช่น แต่ปัจจุบันศาลเจ้านี้อยู่ในความดูแลของชาวแต้จิ๋ว คือ จาง เจา พยง ซึ่งเป็นประธานของมูลนิธิเทียนฟ้า

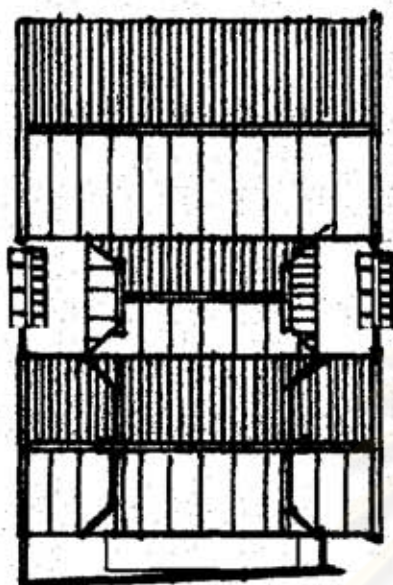

ภาพที่ 26 มังหลังคา
มาตราส่วน 1: 250

(เส้นสีฟ้า คือ ส่วนที่ต่อเติมขึ้นใหม่จากส่วนอาคารเดิม)
ที่มา : ผู้วิจัยสำรวจเมื่อวันที่ 10 กุมภาพันธ์ 2543

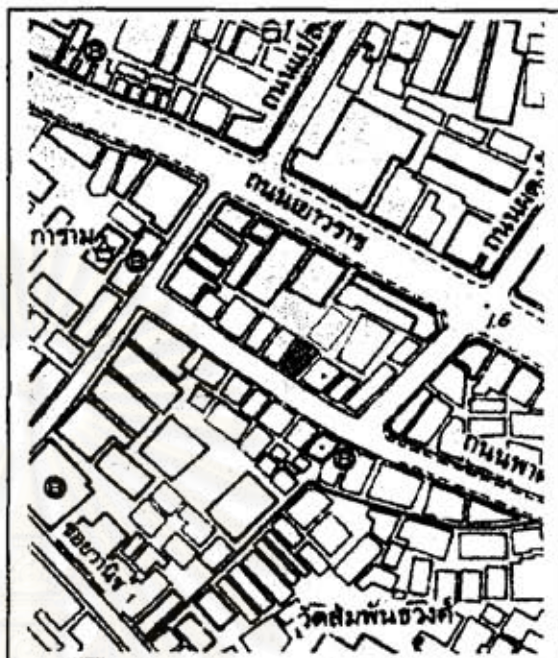

ภาพที่ 25 แผนที่แสดงที่ตั้งของศาลเจ้าแม่กวนอิม
ที่มา : ผู้วิจัยระบุตำแหน่งลงบนแผนที่กรุงเทพฯของกรมแผนที่ทหาร

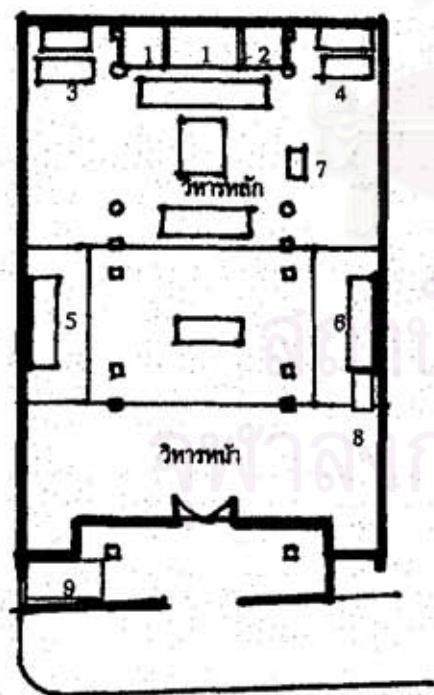

ภาพที่ 27
รูปด้านหน้าของศาลเจ้าแม่กวนอิม

ภาพที่ 28 มังอาคาร
มาตราส่วน 1: 250

- | | | |
|------------------|------------------|----------------|
| 1. เจ้าแม่กวนอิม | 2. เทพบุตรมังกร | 3. พระศาถามุณี |
| 4. เจ้าแม่ทับทิม | 5. บ่อเสี้ยว | 6. บ่อมังกร |
| 7. กลอง ระฆัง | 8. เสาหน้ากระดาน | |
| 9. เกียนกงถึง | | |

ที่มา : ผู้วิจัยสำรวจเมื่อวันที่ 10 กุมภาพันธ์ 2543

¹⁰ ศวัน ธี เจริญ, ความเป็นมาของวัดจีนและศาลเจ้าจีนในประเทศไทย, หน้า 81

ศาลเจ้าซาโน¹¹ ตั้งอยู่ที่ท่าดินแดง ธนบุรี สร้างเมื่อ พ.ศ. 2390 ศาลนี้เดิมสร้างหันหน้าออกสู่แม่น้ำเจ้าพระยา เมื่อมีการตัดถนนในสมัยรัชกาลที่ 6 ศาลเจ้านี้ได้ถูกรื้อทิ้งและมาสร้างใหม่ตามแบบเดิมโดยหันหน้าออกสู่ถนนและห่างจากที่ตั้งเดิมเพียงเล็กน้อย เทพประธานในศาลมีชื่อยืน 3 ท่าน อันได้แก่ ฮูฮยินแชเจิน แซ่หลิน และแซ่หลี่

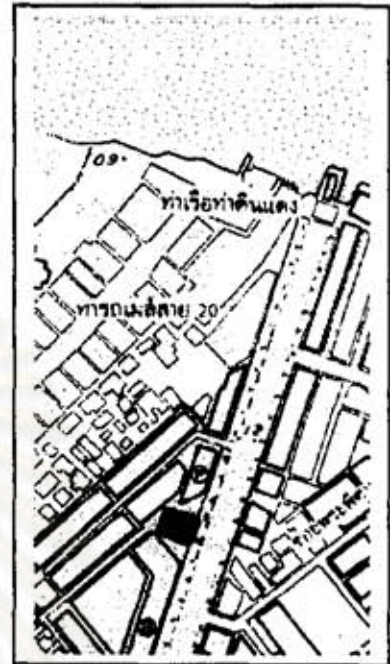
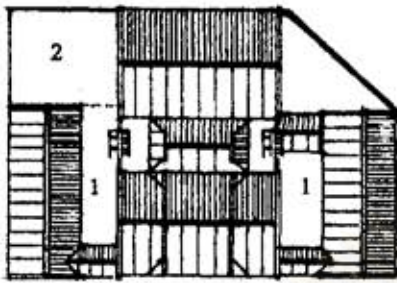

ภาพที่ 30 มังหลั่งคา
มาตราส่วน 1 : 500

1. ตานโถงหันข้าง
 2. ที่อยู่ของผู้ดูแลศาลเจ้า
(เส้นสีฟ้า คือ ส่วนที่ต่อเติมขึ้นใหม่จากส่วนอาคารเดิม)
- ที่มา : ผู้วิจัยสำรวจเมื่อวันที่ 10 ธันวาคม 2542

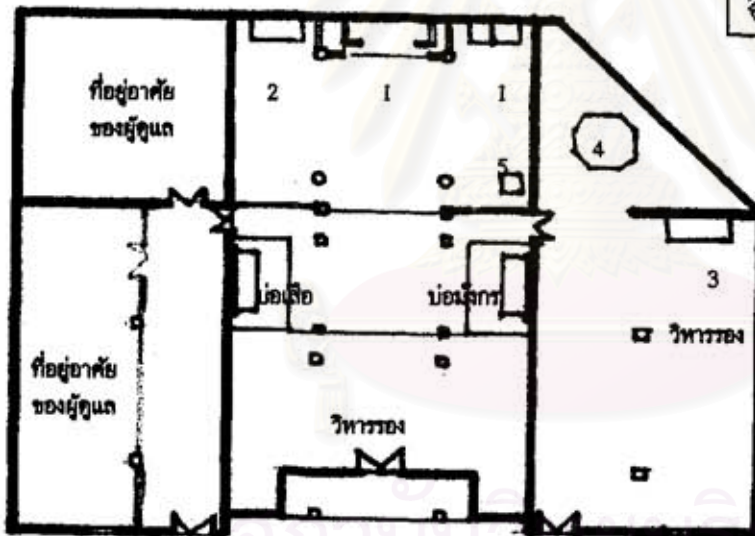

ภาพที่ 29 แผนที่แสดง
ที่ตั้งของศาลเจ้าซาโน
ที่มา : ผู้วิจัยระบุตำแหน่งถนนแผนที่
กรุงเทพฯ ของกรมแผนที่ทหาร

- ภาพที่ 31 มังอาคาร
มาตราส่วน 1 : 250
1. เทพซาโน
 2. ป้ายบรรพบุรุษ
 3. เทปกวนอู
 4. เตาเผากระดาษ
 5. กดอง และ ะบัง
- ที่มา : ผู้วิจัยสำรวจเมื่อ วันที่
10 ธันวาคม 2542

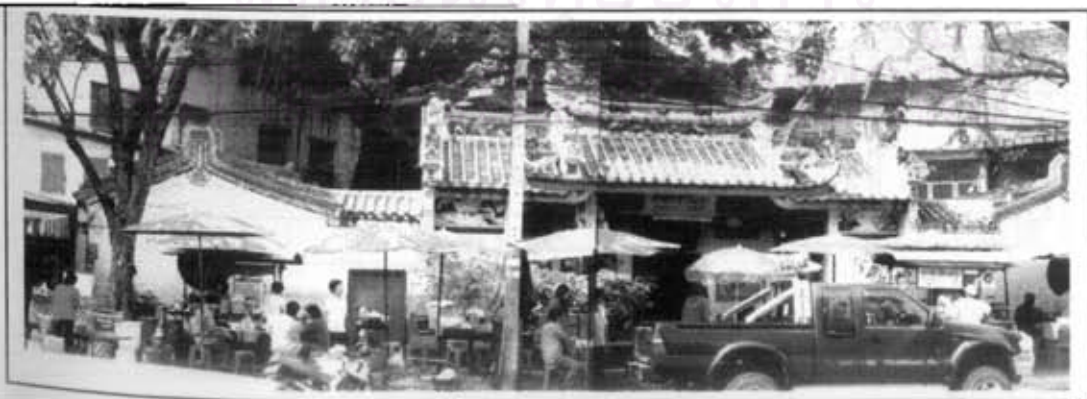

ภาพที่ 32 รูปด้านของศาลเจ้าซาโน

¹¹ พรพรรณ จันทโรจนภักดิ์, "ศาลเจ้าและวัดจีนในกรุงเทพฯ," รวมบทความประวัติศาสตร์ : 210

ศาลเจ้าโรงเกือก , ศาลเจ้าฮั่นห้วง หรือศาลเจ้าประธานลาภ¹² ตั้งอยู่ที่ซอยวานิช 2 ตลาดน้อย ศาลเจ้านี้อยู่ในความดูแลของสมาคมฮากกาแห่งประเทศไทย ศาลเจ้านี้ก่อกำเนิดจากเทพเจ้า "ฮั่นห้วงกง" (ภาษาจีนแคะ) เดิมชื่อ หลิงปิง ซึ่งเป็นจักรพรรดิหรือฮ่องเต้องค์แรกแห่งราชวงศ์ฮั่น และเป็นฮ่องเต้องค์ที่ถัดจากจีนซีฮ่องเต้ผู้อยู่ยิ่งใหญ่ เมื่อพระองค์เสด็จสวรรคตประชาชนก็นับถือท่านเป็นเทพและเคารพบูชาสืบมา และเมื่อชาวจีนอพยพเข้ามาตั้งถิ่นฐานในเมืองไทยก็ได้ัญเชิญเทพองค์นี้มาด้วย และเป็นทีเคารพของชาวจีนแคะ จนถึงสมัยรัชกาลที่ 2 พระองค์ถวายพื้นที่บริเวณตลาดน้อยให้เพื่อใช้เป็นที่ตั้งของศาลเจ้า โดยครั้งแรกจะทำการสร้างเป็นกระท่อมขนาดเล็กเพื่อประดิษฐานรูปเคารพของเทพเจ้าฮั่นห้วงกง และต่อมาพระยาโชฎิกวราษเศรษฐี (เถียร โชติกเสถียร)¹³ และชาวจีนแคะร่วมใจกันสร้างศาลเจ้านี้ขึ้นเมื่อ พ.ศ. 2440 เพื่อประดิษฐานเทพเจ้าองค์นี้อย่างเป็นทางการ และชุมชนจีนโดยรอบศาลเจ้าแต่เดิมประกอบอาชีพ ทำรองเท้าจีน ที่เรียกว่า "เกี๊ยะ" และบริเวณที่ตั้งศาลเจ้าเรียกว่าครอกโรงเกี๊ยะ จึงเป็นที่มาของชื่อศาลเจ้านี้ที่ว่า ศาลเจ้าโรงเกือก สืบมาจนถึงปัจจุบัน

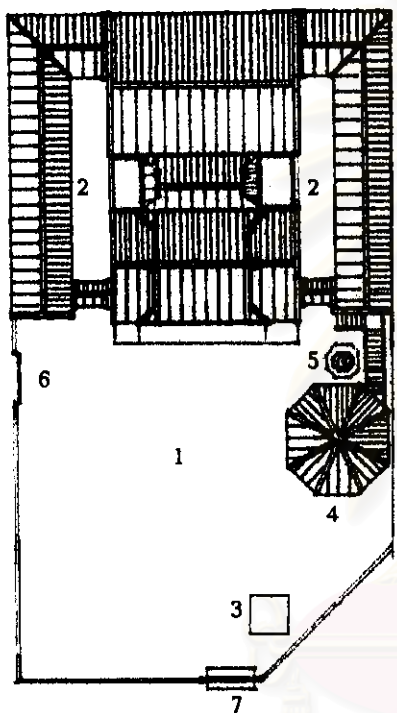

ภาพที่ 34 มังหลังคา
มาตราส่วน 1 : 500
1. ลานโล่งด้านหน้า
2. ลานโล่งภายใน
3. เกียนกงถึง
4. เจดีย์แปดเหลี่ยม
5. เคาเมากระตาศ
6. ทางเข้าหลัก
7. ทางเข้ารอง

ที่มา : ญูวิจัยสำรวจเมื่อวันที่ 12 กรกฎาคม 2542 (เส้นสีฟ้า คือ ส่วนที่ต่อเติมขึ้นใหม่จากส่วนอาคารเดิม)

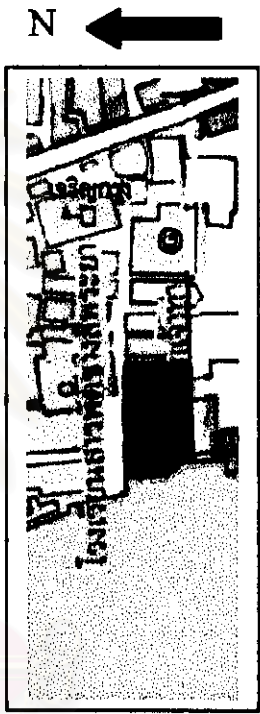

ภาพที่ 33 แผนที่แสดงที่ตั้งของศาลเจ้าโรงเกือก
ที่มา : ญูวิจัยระบุตำแหน่งลงบนแผนที่กรุงเทพมหานครของกรมแผนที่ทหาร

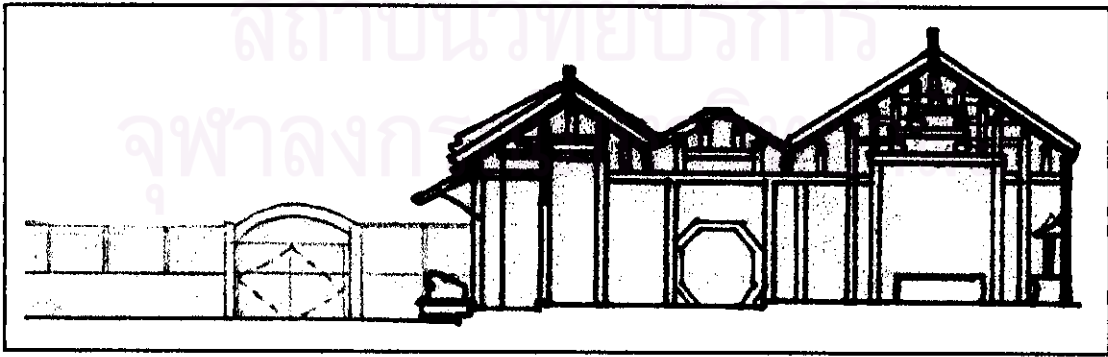

ภาพที่ 35 รูปตัดตามยาว มาตราส่วน 1 : 250
ที่มา : ญูวิจัยสำรวจเมื่อวันที่ 12 กรกฎาคม 2542

¹² สัมภาษณ์, ผู้ดูแลศาลเจ้าโรงเกือก , กรกฎาคม 2542
¹³ คิมพีระโช พิศาลบุตร และ Edward Van Roy Ph.D. , "Search for the Soul of Sampeng."

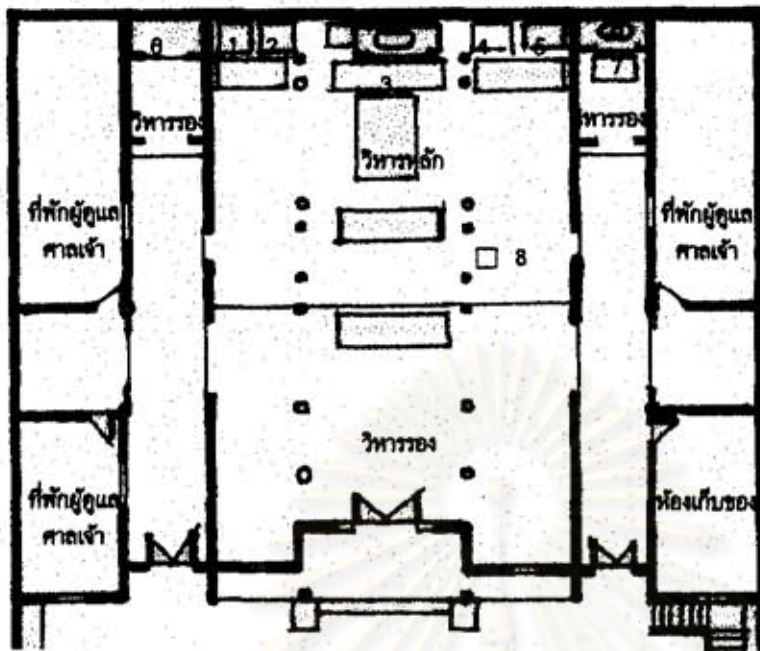

- ภาพที่ 36
ผังอาคาร
มาตราส่วน 1 : 250
1. แท่นปูนเตี้ย
 2. เจ้ามักรวมยิม
 3. แท่นหินห้องทอง
 4. โถงซ็อก
 5. เจ้ามักรวมยิม
 6. วิหารบรรพบุรุษ
 7. แท่นปิงเตี้ย
 8. กุดคง รมั่ง

ที่มา : ผู้วิจัยสำรวจ เมื่อวันที่ 12 กรกฎาคม 2542

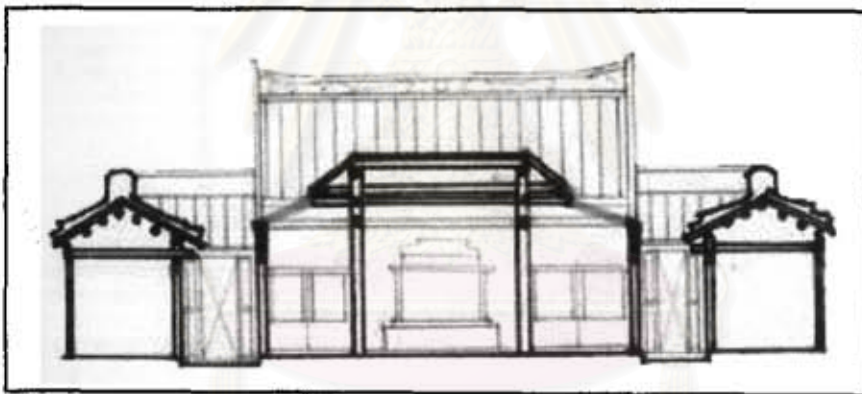

ภาพที่ 37 รูปตัดตามขวาง มาตราส่วน 1 : 250
ที่มา : ผู้วิจัยสำรวจเมื่อวันที่ 12 กรกฎาคม 2542



ภาพที่ 38 รูปด้านศาลเจ้าโรงนอก

ศาลเจ้ากวนอู หรือ ศาลเจ้าปู่เจี๋ยเปี๋ย¹⁴ ตั้งอยู่ที่ เลขที่ 251 ถนนสมเด็จพระเจ้าพี่นางเธอ แขวงสมเด็จเจ้าพระยา เขตคลองสาน ศาลเจ้ามีกำเนิดจากรูปเคารพเจ้าพ่อกวนอู ตามคำบอกเล่าจากผู้มีอายุไล่ต้อๆ กันมา ได้กล่าวว่าเก้งศาลเจ้ากวนอูมีเจ้าพ่อกวนอูอยู่ 3 องค์ องค์เล็กสุดเป็นองค์แรกที่เดินทางมาในประเทศไทย ประมาณปี พ.ศ. 2279 ในสมัยราชวงศ์ชิง มีชาวจีนฮกเกี้ยนได้อัญเชิญมาจากมณฑลฮกเกี้ยนโดยทางเรือ และได้อัญเชิญมาประทับอยู่ในศาลซึ่งแต่เดิมเป็นเก้งเล็กๆ ต่อมาในปีพ.ศ. 2345 มีผู้สร้างศาลให้ใหญ่และได้อัญเชิญเจ้าพ่อกวนอูองค์กลางมาเพิ่มอีก 1 องค์ พร้อมทั้งได้ติดตั้งป้ายชื่อศาลชื่อว่า กวง ตี โกว เปี๋ย (ป้ายแผ่นนี้ยังเก็บไว้เป็นหลักฐานอยู่ในเก้ง) ครึ่งต่อมาปี พ.ศ. 2365 มีเจ้าตัวชื่อนายคงเส็ง ได้มีจิตศรัทธาช่วยบูรณะศาลให้ใหญ่ขึ้น และได้อัญเชิญพ่อกวนอูองค์ที่ 3 มาประทับร่วมกันเป็น 3 องค์ พร้อมทั้งได้สร้างระฆังไว้ 1 ใบ ต่อมาปีพ.ศ. 2444 คณะกรรมการและศิษย์ได้ทำการสร้างศาลขึ้นใหม่เนื่องจากได้เกิดการชำรุด ครึ่งสร้างเสร็จแล้วจึงได้ตั้งชื่อใหม่ว่า "ปู่ เจี๋ย เปี๋ย" ตั้งแต่นั้นเป็นต้นมา และมีการบูรณะครั้งใหญ่เมื่อ พ.ศ.2520 และ 2536 และเมื่อปี 2536 นี้ได้มีการสร้างเก้งใหม่เป็นตึก 3 ชั้นอยู่ริมน้ำ แทนโรงจิวเก้าที่ชำรุด ก่อสร้างเสร็จเมื่อปีพ.ศ. 2542 แต่การเปลี่ยนจากการเป็นศาลของฮกเกี้ยนมาเป็นของแต้จิ๋วนี้ไม่ปรากฏหลักฐานว่าเมื่อใด

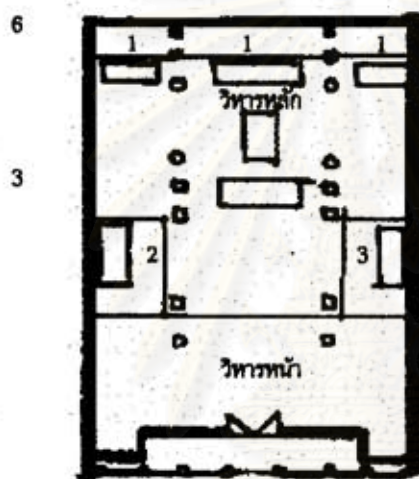
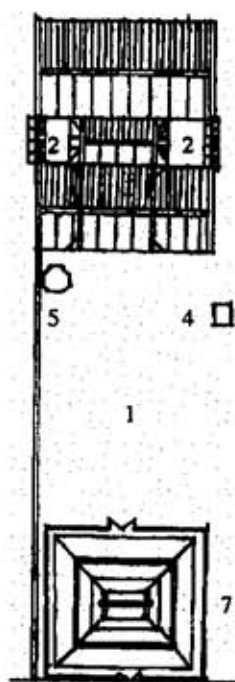

ภาพที่ 40 มังอาคาร
มาตราส่วน 1 : 250

1. เทพกวนอู
2. บ่อเสื่อ
3. บ่อมังกร

ที่มา : ผู้วิจัยสำรวจเมื่อวันที่ 17 กรกฎาคม 2542

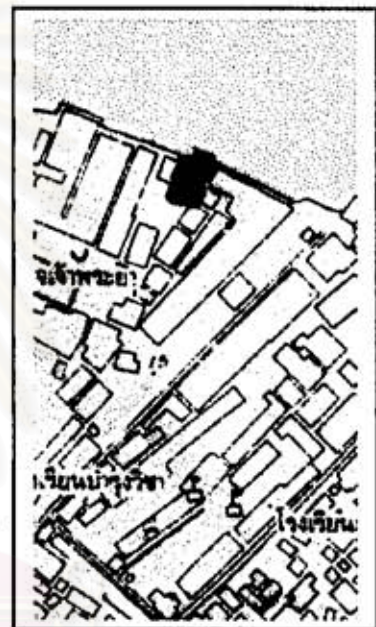

ภาพที่ 39 แผนที่แสดงที่ตั้ง
ของศาลเจ้าปู่เจี๋ยเปี๋ย
ที่มา : ผู้วิจัยระบุตำแหน่งลงบนแผนที่
กรุงเทพฯ ของกรมแผนที่ทหาร

- ภาพที่ 41 มังหลังคา
มาตราส่วน 1 : 500
1. ตานโถงด้านหน้า
 2. ตานโถงภายใน
 3. ที่จอดรถ
 4. ที่ตีแป๋บ่อ
 5. เตาเผากระดาษ
 6. ทางเข้าหลัก
 7. เจดีย์ 3 ชั้น
- ที่มา : ผู้วิจัยสำรวจ
เมื่อวันที่ 17
กรกฎาคม 2542



ภาพที่ 42 รูปด้านหน้าของศาลเจ้าปู่เจี๋ยเปี๋ย

¹⁴ "ประวัติศาลเจ้ากวนอู (โดยย่อ)," เอกสารที่ได้รับแจกจากศาลเจ้าปู่เจี๋ยเปี๋ย , 2542

ศาลเจ้าบ้านหม้อ ตั้งอยู่ที่ เลขที่ 303 ถนนบ้านหม้อ แขวงวังบูรพาภิรมย์ ศาลเจ้าแห่งนี้มีประวัติความเป็นมาไม่ค่อยชัดเจน เนื่องมาจากมีข้อมูลที่แตกต่างกันหลายแบบ ในงานวิจัยของ ร.ศ. พรพรรณ จันทโรนานนท์ อ้างว่าศาลนี้สร้างในพ.ศ. 2359 ส่วนในหนังสือจดหมายเหตุการอนุรักษ์กรุงรัตนโกสินทร์เขียนว่า¹⁵

"ไม่ปรากฏหลักฐานการสร้างศาลเจ้าบ้านหม้อนี้ แต่เล่าสืบมาว่าสร้างมานานเกือบ 200 ปี ตั้งแต่เมื่อรัชกาลที่ 1 ทรงโปรดให้พวกจีนย้ายมาอยู่ทางบ้านหม้อ ศาลเจ้านี้ก็คงสร้างขึ้นตั้งแต่ครั้งนั้น... .. และได้รับการปฏิสังขรณ์ครั้งใหญ่เมื่อหลังสงครามโลกครั้งที่ 2 เพราะได้รับความเสียหายจากระเบิดมาก"

ส่วนในรายงานการสำรวจโบราณสถานในกรุงรัตนโกสินทร์ เล่ม 3 : ประเภทวัง ศาลเจ้า อนุสาวรีย์ อาคารร้านค้า กล่าวไว้¹⁶

"ศาลเจ้าบ้านหม้อเดิมเป็นที่ของศาลพระภูมิเล็ก ๆ มีมานานกว่า 100 ปีแล้ว เป็นที่นับถือของชาวจีนมาก เชื่อกันว่ามีความศักดิ์สิทธิ์ในทุก ๆ ด้าน ผู้ใดให้ความนับถือเคารพกราบไหว้อธิษฐานประสงคสิ่งใดก็มักจะสมปรารถนาทุกประการ ต่อมาเมื่อประมาณ 40 กว่าปีมานี้บรรดาชาวจีนที่นับถือได้ร่วมกันสร้างศาลเจ้าบ้านหม้อขึ้นใหม่เป็นอาคารคอนกรีตถาวร"

แต่จากสภาพและรูปแบบสถาปัตยกรรมของอาคารศาลว่าน่าจะสร้างมานานแล้ว แต่ก็ได้มีการบูรณะครั้งใหญ่เมื่อไม่นานเท่าใดนัก และคงจะมีการแก้ไขส่วนต่าง ๆ ของอาคารไม่น้อย และอาคารนี้มีการปฏิสังขรณ์ใหญ่ครั้งหลังสุดเมื่อ พ.ศ. 2520 ศาลเจ้าแห่งนี้บูชาเทพผ่นต่าง ๆ ซึ่งเป็นเทพที่คนจีนแต่จิวในเมืองไทยนับถือกันมากที่สุด นอกจากนั้นยังมีรูปปั้นเขียนค่าง ๆ ซึ่งเป็นที่นับถือของชาวจีน เช่น รูปของท้าวทศไชยแม่ และเทพเจ้ากวนอู



ภาพที่ 45 มังอาคาร
มาตราส่วน 1 : 500

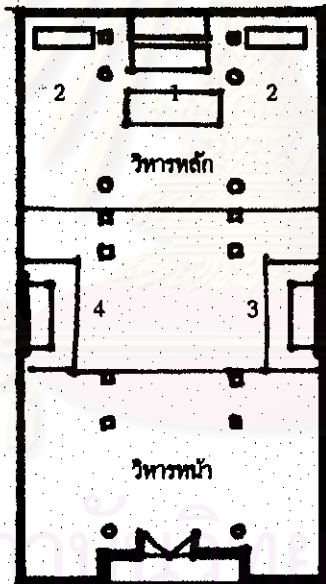

ที่มา : ผู้วิจัยสำรวจเมื่อวันที่ 29 มิถุนายน 2542

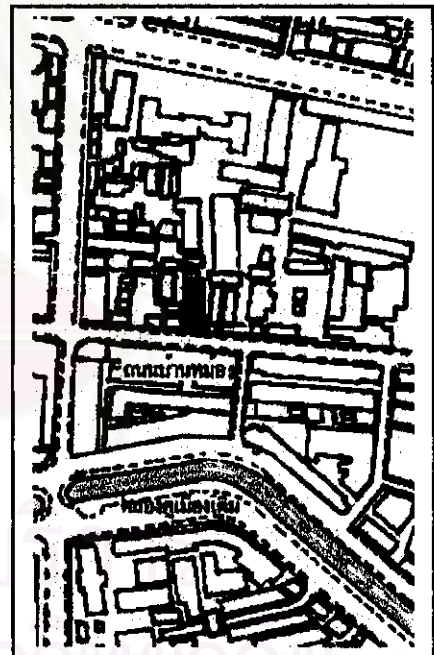

ภาพที่ 44 มังอาคาร
มาตราส่วน 1 : 250

1. เทพกวนอู
2. เทพรอง
3. บ่อมังกร
4. บ่อเตี้ย

ภาพที่ 43 แผนที่แสดงที่ตั้ง
ของศาลเจ้าบ้านหม้อ
ที่มา : ผู้วิจัยระบุตำแหน่งลงบน
แผนที่กรุงเทพฯของกรมแผนที่ทหาร



ภาพที่ 46 รูปด้านหน้าศาลเจ้าบ้านหม้อ

¹⁵ คณะกรรมการจัดงานสมโภชกรุงรัตนโกสินทร์ 200 ปี, จดหมายเหตุการอนุรักษ์กรุงรัตนโกสินทร์, หน้า 459 - 460

¹⁶ งานผังรูปแบบฯ ฝ่ายอนุรักษ์โบราณสถาน กองโบราณคดี กรมศิลปากร, รายงานการสำรวจโบราณสถานในกรุงรัตนโกสินทร์ เล่ม 3 : ประเภทวัง ศาลเจ้า อนุสาวรีย์ อาคารร้านค้า (กรุงเทพฯพจนานุกรม : บริษัท สำนักพิมพ์สมมติ, 2537), หน้า 90

ศาลเจ้าพ่อเสือ¹⁷ ตั้งอยู่ริมถนนตะนาว ตรงที่ถนนมหาราชพาดจรบ แขวงศาลเจ้าพ่อเสือ เดิมศาลเจ้าพ่อเสด็จอยู่ริมถนนบำรุงเมือง ซึ่งเป็นย่านที่มีคนจีนอาศัยอยู่มาก ชาวบ้านเชื่อว่าเดิมเคยมีเสียดอาศัยอยู่บริเวณนี้ แต่ไม่ทำร้ายผู้คน แต่กลับช่วยดูแลความสงบสุขให้กับชาวบ้าน แต่ก็มีอีกส่วนหนึ่งที่เชื่อว่า มีคนเก็บรูปปั้นของเสียดได้นำเอาเก็บไว้ที่บ้านก็ได้ยินเสียงเสียดร้องอยู่ตลอดเวลา จึงต้องนำไปเก็บไว้ที่ศาล ไคร่ผ่านไปมาก็ได้ยินเสียงเสียดร้องเช่นกัน เมื่อไปกราบไหว้ก็ประสบโชคลาภ¹⁸

ตัวศาลก่อเป็นตึกขนาดใหญ่ มีรูปปูนทำด้วยทองคำหนัก 120 บาท แต่ถูกขโมยไปเมื่อปี พ.ศ. 2360 ต่อมาในรัชสมัยพระบาทสมเด็จพระจุลจอมเกล้าเจ้าอยู่หัว พ.ศ. 2411 ได้มีการขยายถนนบำรุงเมืองให้กว้างเป็นทางรถ และสร้างตึกแถวริมถนนจึงทรงพระกรุณาโปรดเกล้าฯ ให้พระยาโชฎีกาฯ (เฉื่อย) รื้อศาลเจ้านี้ไปสร้างใหม่ที่พระวาทานให้ใหม่ที่ริมถนนตะนาวใกล้วัดมหาราชตามอันเป็นที่ตั้งในปัจจุบัน ในการย้ายศาลเจ้าเมื่อแรกคนจีนไม่พอใจ จึงคิดอุบายให้เจ้าเข้าทรงและทำนายว่าจะเกิดภัยอันตรายต่างๆ ทำให้ชาวจีนส่วนมากหวาดกลัว จึงขอพระวาทานพระบรมราชาอนุญาตแก่เจ้าซึ่งก็พระวาทานอนุญาต หลังจากนั้นเจ้าก็ได้เข้าทรงอีกและประกาศว่าพอใจมากที่ย้ายศาลเจ้า ศาลเจ้านี้มีการบูรณะครั้งใหญ่เมื่อ พ.ศ. 2521¹⁹

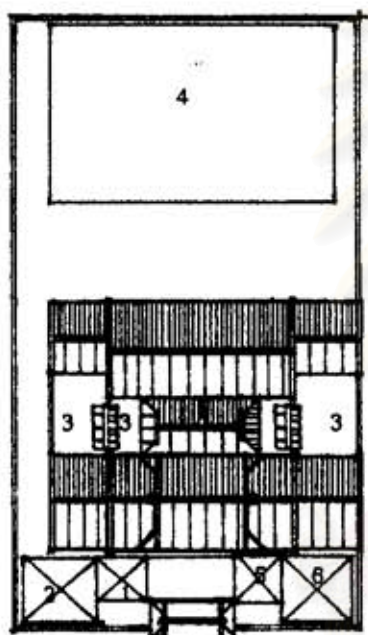

ภาพที่ 48 มังหลังคา
มาตราส่วน 1 : 500

1. เที่ยนถึง
2. โรงเส้นคนตรีจีน
3. ตานโถ่งภายใน
4. ที่ทำการสมาคม
5. แฉงจำหน่ายชูปเทียน
6. ที่ทำงานเจ้าหน้าที่ศาล

ที่มา : ผู้วิจัยสำรวจเมื่อ วันที่
29 กรกฎาคม 2542

(เส้นสีฟ้า คือ ส่วนที่ต่อเติมขึ้นใหม่
จากส่วนอาคารเดิม)

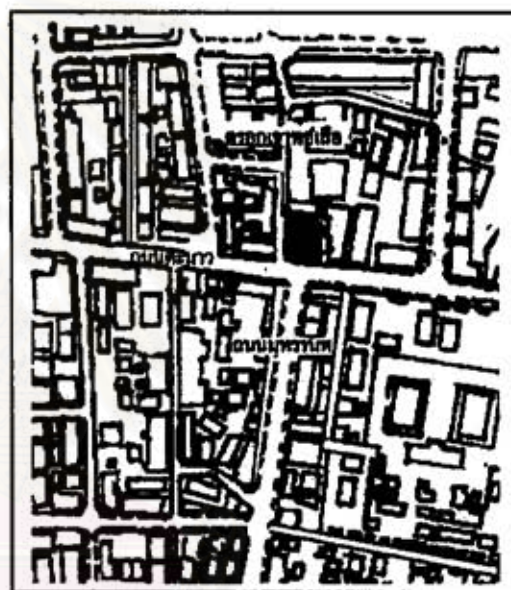

ภาพที่ 47
แผนที่แสดงที่ตั้ง
ของศาลเจ้าพ่อเสือ
ที่มา : ผู้วิจัยระบุตำแหน่ง
ถนนแผนที่กรุงเทพฯ
ของกรมแผนที่ทหาร



ภาพที่ 49
ประตูทางเข้าศาลเจ้า

¹⁷ คณะกรรมการจัดงานสมโภชกรุงรัตนโกสินทร์ 200 ปี, จดหมายเหตุการอนุรักษ์กรุงรัตนโกสินทร์, หน้า 458 - 459

¹⁸ ปราวณี พิศรพันธ์. "ศาลเจ้า : บนถนนแห่งความเชื่อของมนุษย์." The Earth 2000 1 ฉบับที่ 7 (ม.ค. 2537) : 96

¹⁹ ศวัน ธี เรือง, โลกทัศน์เชิงเปรียบเทียบ (วัดและศาลเจ้าแบบจีนในประเทศไทย), หน้า 121

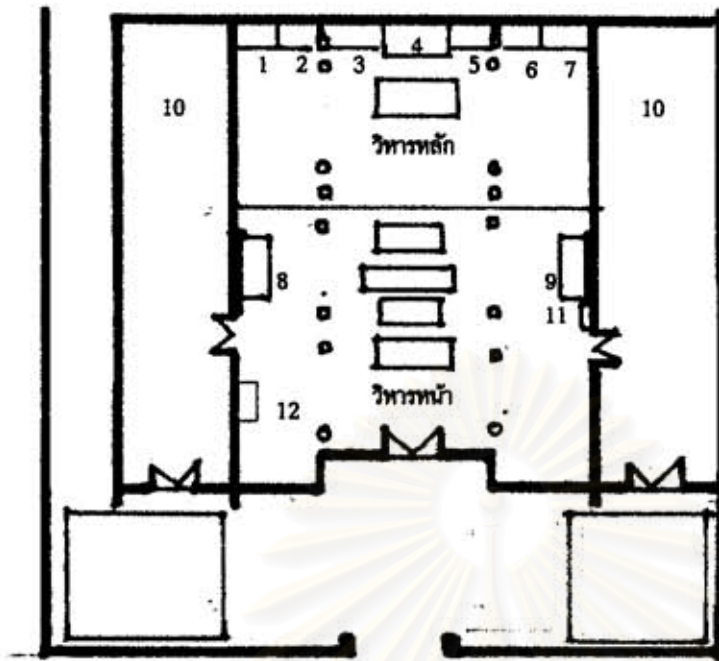

- ภาพที่ 50 ผังอาคาร
มาตราส่วน 1 : 250
1. หลังงมยี่
 2. เจ้าแม่ทับทิม
 3. ซิงจู่ซู่ซื่อ
 4. เตียนเกียนซังตี้ (เจ้าพ่อเสือ)
 5. ซันปอกง
 6. เทต้าเทวดา
 7. เทพเจ้ากวนอู
 8. บ่อเสือ
 9. บ่อมังกร
 10. ห้องเก็บของ
 11. ศาลาภักษะตาศ
 12. พระบรมรูปรัชกาลที่ 5

ที่มา : ผู้วิจัยสำรวจเมื่อ วันที่ 29 กรกฎาคม 2542



ภาพที่ 51 รูปด้านหน้าของศาลเจ้าพ่อเสือ (ปัจจุบัน)

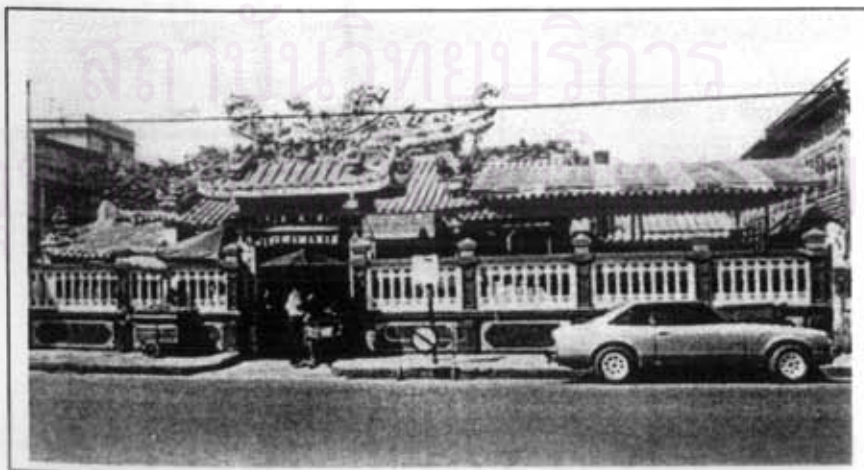

ภาพที่ 52 รูปด้านหน้าของศาลเจ้าพ่อเสือในอดีต (สมัยยังไม่มีการเปลี่ยนแปลงเช่นในปัจจุบัน)

ที่มา : ศิลปากร ,กรม ,กองโบราณคดี , รายงานการสำรวจโบราณสถานในกรุงรัตนโกสินทร์ เล่ม 3 ประเภท วัด ศาลเจ้า อนุสาวรีย์ อาคารร้านค้า (กรุงเทพมหานคร : งานผังรูปแบบมาค้าอนุรักษโบราณสถาน กองโบราณคดี กรมศิลปากร , 2537) , หน้า 83

ศาลเจ้าเล่งบ้วยเอี๊ยะ²⁰ ตั้งอยู่เลขที่ 16 ซ. อิศวานภาพ ถนนเจริญกรุง สร้างเมื่อปีที่ 23 ของพระจักรพรรดิเต๋ากวง แห่งราชวงศ์ชิง ตรงกับ พ.ศ. 2386 ศาลเจ้านี้มีการบูรณะซ่อมแซมมาตลอดแต่ยังคงรูปแบบเดิม เจ้าในศาลเจ้านี้คือเทพเล่งบ้วยเอี๊ยะและภรรยา เทพนี้เดิมชื่อ กัวเอ็ก เป็นกุนซื่อของแม่ทัพคังอึ้งเอี๊ยะ หลังจากคังอึ้งเอี๊ยะชิงบัลลังก์ถ่ายทอดต่ออุยววนจาง กัวเอ็กได้เปลี่ยนชื่อเป็นฮอเอี๊ยะฮุนยิดอาซิพหมอคูฮวงจ้อย คอนหลังย้ายมาอยู่ชุกเกี้ยนบำเพ็ญพรตที่วัดฉืออู่ย หลังจากมรณะภาพแล้วผู้คนเคารพนับถือเป็นเทพ ได้สร้างศาลเจ้าที่หมู่บ้านจือฮัว เรียกศาลเจ้าเล่งบ้วยเอี๊ยะ และเมื่อคนจีนอพยพเข้ามาที่มาสร้างศาลเจ้าเล่งบ้วยเอี๊ยะที่เมืองไทย

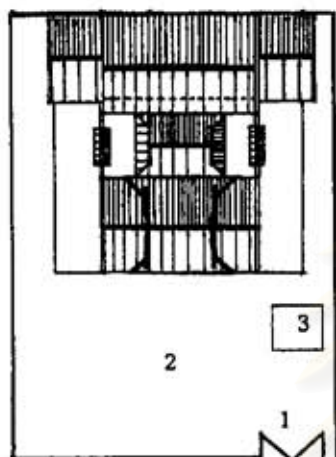

ภาพที่ 54 มังหลังคา

มาตราส่วน 1 : 500

1. ประตูทางเข้าหลัก
2. ฮานโล่งด้านหน้า
3. เกียนกงฉิง

ที่มา : ผู้วิจัยสำรวจเมื่อวันที่ 10 ธันวาคม 2542

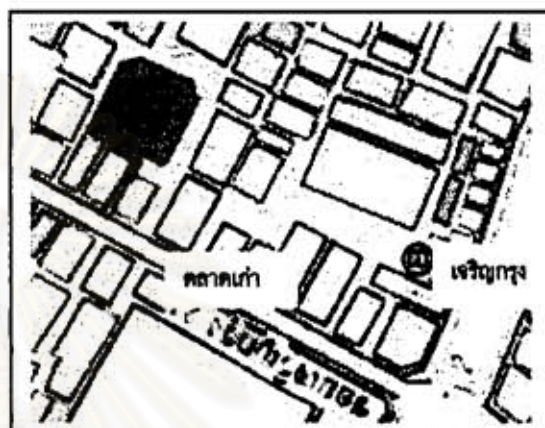

ภาพที่ 53 แผนที่แสดงที่ตั้งของศาลเจ้าเล่งบ้วยเอี๊ยะ

ที่มา : ผู้วิจัยระบุตำแหน่งลงบนแผนที่กรุงเทพฯของกรมแผนที่ทหาร



ภาพที่ 55

รูปด้านหน้า ศาลเจ้าเล่งบ้วยเอี๊ยะ

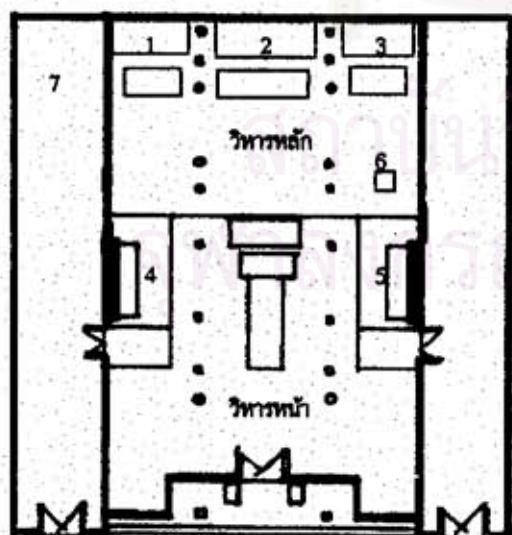

ภาพที่ 56 มังอาคาร

มาตราส่วน 1 : 250

1. เทปกวนงู
2. เทปกเล้งบ้วย และกูหยิน
3. เจ้าแม่เก็กกี (ราชินีแห่งสวรรค์)
4. สระเสื่อ
5. สระมังกร
6. กลอง ระฆัง
7. ที่พักผู้ดูแล

ที่มา : ผู้วิจัยสำรวจเมื่อวันที่ 10 ธันวาคม 2542

²⁰ ศ่วน สี่ เริง , โลกศักดิ์สิทธิ์เขี้ยวเข็ญ (วัดและศาลเจ้าแบบจีนในประเทศไทย) , หน้า 80-81

ศาลเจ้าเจ็ด (ซิดเซียม่า) ตั้งอยู่เลขที่ 1638 ซอยเจริญกรุง 35 ถนนเจริญกรุง สร้างเมื่อ พ.ศ. 2394 มีป้ายเขียนขึ้นในบันนัปรากฎเป็นหลักฐานว่า ชาวจีนไทหล่าเป็นผู้บริจาคเงินส่วนใหญ่ในการก่อสร้าง²¹ แต่ปัจจุบันศาลเจ้านี้ กลายเป็นศาลของชาวแต้จิ๋ว ซึ่งดูแลโดย คุณไชยงค์ มาตรการพัฒนา²²

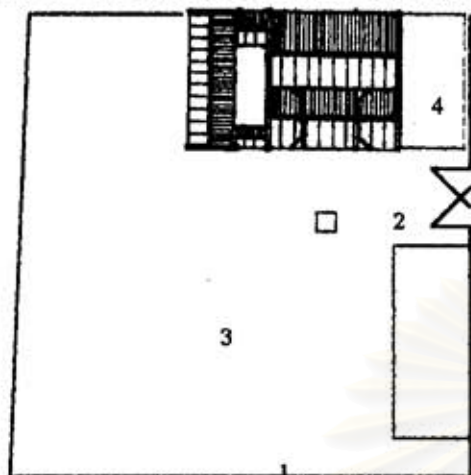

ภาพที่ 58 มังหลังคา
มาตราส่วน 1 : 500

1. ประตูทางเข้าหลัก
 2. ประตูทางเข้ารอง
 3. ดานโถงค้ำหน้า และที่จอดรถ
 4. รั้วอาคารที่สร้างขึ้นใหม่ของผู้ดูแล
- ที่มา : ผู้วิจัยสำรวจเมื่อวันที่ 14 สิงหาคม 2542

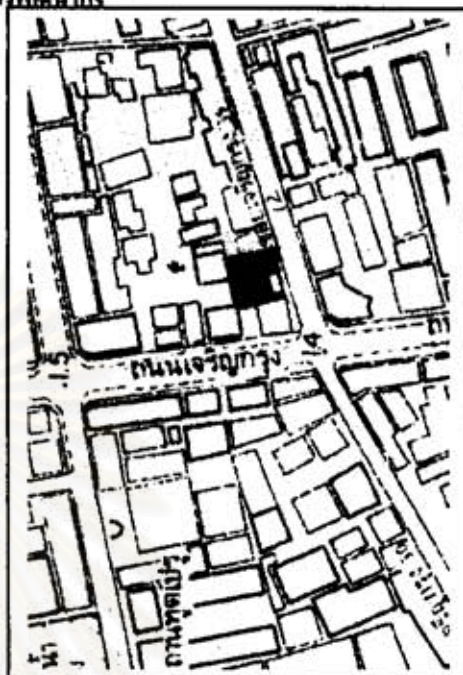

ภาพที่ 57 แผนที่แสดงที่ตั้งของศาลเจ้าเจ็ด
ที่มา : ผู้วิจัยระบุตำแหน่งถนนแผนที่กรุงเทพฯ
ของกรมแผนที่ทหาร

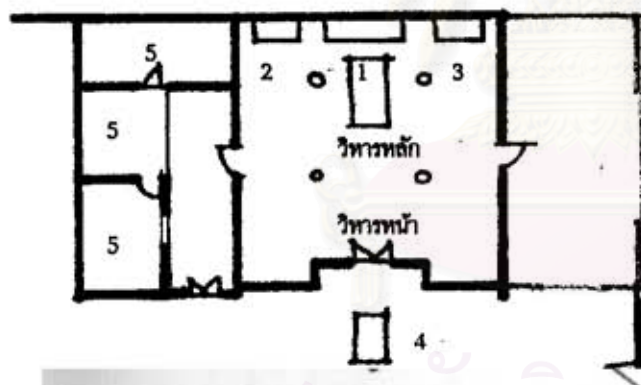

ภาพที่ 59 มังอาคาร
มาตราส่วน 1 : 250

1. เจ้าแม่เจ็ด (ซิดเซียม่า)
 2. เทพกวนอิม
 3. พระพุทธรูป , พระสังกัจจาย ,เจ้าพ่อกวนอู
 4. เกียนกงดึง
 5. ที่อยู่อาศัยของผู้ดูแล
- ที่มา : ผู้วิจัยสำรวจเมื่อวันที่ 14 สิงหาคม 2542



ภาพที่ 60 รูปค้ำหน้าศาลเจ้าเจ็ด

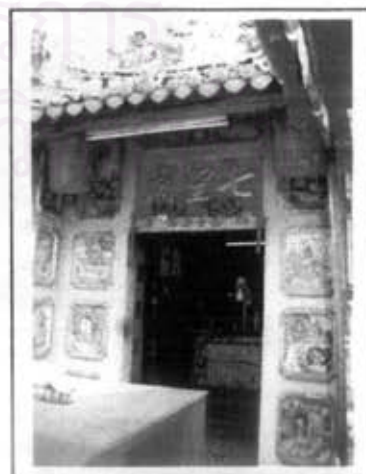

²¹ ห้วน ตี เิง , ความเป็นมาของวัดจีนและศาลเจ้าจีนในประเทศไทย , หน้า 123-124

²² สัมภาษณ์ , ผู้ดูแลศาลเจ้าเจ็ด , เมื่อวันที่ 31 กรกฎาคม 2542

ศาลเจ้าเชียงใหม่²³ ตั้งอยู่ที่ตลาดน้อย ถนนเจริญกรุง สร้างเมื่อพระจักรพรรดิยางหง แห่งราชวงศ์ชิง ปีที่ 4 ตรงกับ พ.ศ. 2397²⁴



ภาพที่ 62 มังหลังคา

มาตราส่วน 1 : 250

ที่มา : ผู้วิจัยสำรวจเมื่อวันที่ 31 กรกฎาคม 2542



ภาพที่ 61 แผนที่แสดงที่ตั้ง
ของศาลเจ้าเชียงใหม่

ที่มา : ผู้วิจัยระบุตำแหน่งถนน
แผนที่กรุงเทพฯ ของกรมแผนที่ทหาร

N

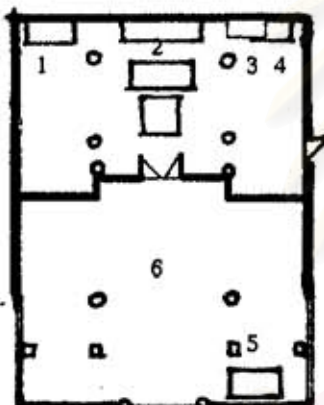

ภาพที่ 63 มังอาคาร
มาตราส่วน 1 : 250

1. เทพเจ้าเงินตรา
2. เทพเชียงใหม่
3. เทพกวนอู
4. เทพแห่งเจีย
5. เกียนกงดึง
6. ตานด้านหน้า

ที่มา : ผู้วิจัยสำรวจเมื่อวันที่ 31 กรกฎาคม 2542



ภาพที่ 64 รูปด้านหน้าศาลเจ้าเชียงใหม่

²³ เทพเชียงใหม่ หรือเจ้าพ่อหลักเมือง จะเป็นเทพผู้รักษาคุ้มครองในสถานที่ต่างๆ รักษาความปลอดภัย และดูแลทุกข์สุขของประชาชน
อ้างจาก สมชาย ธรรมวิเชียรรักษ์, "ปฏิมากรรมและประติมากรรมของชาวจีนในกรุงเทพฯ." คนจีน 200 ปีได้พระบรมโกธิสมภาร ภาค 2.
เส้นทางเศรษฐกิจ ฉบับพิเศษ . บริษัทเส้นทางเศรษฐกิจ (2532) : 19

²⁴ เรื่องเดียวกัน , หน้า 110-111

ศาลเจ้าเก่า เสาปูนเก่า²⁵ หน้าโรงเรียนแมยอิ่ง ซอยอิควานภาพ ถนนทรวาด สร้างเมื่อ พ.ศ. 2411 โดย เจ้าสัวสง ต้นตระกูลเศระวณิช²⁶ ปูนเก่ากษภษาแต่จิวแปลว่าศาลพระภูมิเจ้าที่ เป็นเทพเจ้าที่พบในเมืองไทย พิบลิปินส์ และที่ป็นังเท่านั้น และจะพบได้ว่าเทพปูนเก่ากษเป็นเทพที่มีคนจีนในเมืองไทยนับถือมากที่สุด²⁷ เดิมทีศาลเจ้าแห่งนี้มีฐานปูนเก่ากษเป็นประธานของศาล ต่อมาได้เปลี่ยนมาบูชาเจ้าพ่อเสือเป็นประธานทำให้ศาลเจ้ามีความเจริญรุ่งเรืองมาก ดังนั้นปูนเก่ากษจึงลดความสำคัญลงไป แต่ชื่อที่เรียกศาลเจ้านั้นยังคงเรียกชื่อศาลเจ้าเสาปูนเก่ากษตามเดิม ศาลเจ้านี้ซ่อมครั้งใหญ่ในปี พ.ศ. 2526 และทำให้เกิดการเปลี่ยนแปลงศิลปกรรมตกแต่งอาคารอย่างมาก โดยเฉพาะศิลปกรรมตกแต่งผนังด้านหน้าอาคาร

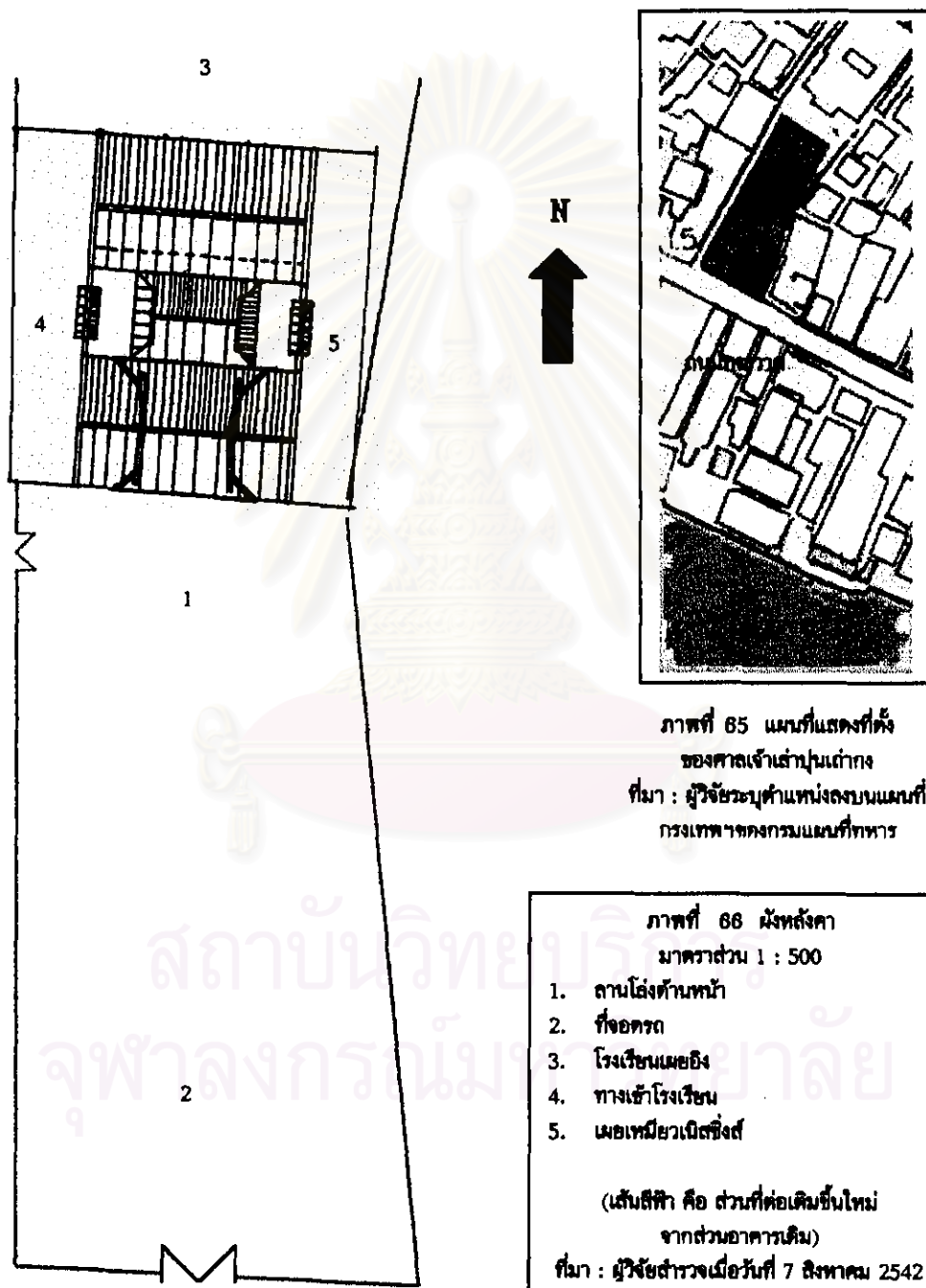

²⁵ เทพปูนเก่ากษ และปูนเก่ามา เป็นเซียนเทพเจ้าค้ายายที่เป็นตัวอย่างในการครองชีวิตจนแก่จนแก่ อย่างจาก สมชาย ธรรมวิสารักษ์ , "ปฏิมากรรมและประติมากรรมของชาวจีนใน กรุงเทพฯ." คนจีน 200 ปีได้พระบรมโกธิสมภาร ภาค 2. : 198

²⁶ กองบรรณาธิการศิลปวัฒนธรรม , "ศาลเจ้า วัดจีน และบ้านคนทจีนในกรุงเทพฯ." ศิลปวัฒนธรรม 7 : 126

²⁷ ทพรพรรณ จันทโรภาส , "ศาลเจ้าและวัดจีนในกรุงเทพฯ." รวมบทความประวัติศาสตร์ : 212

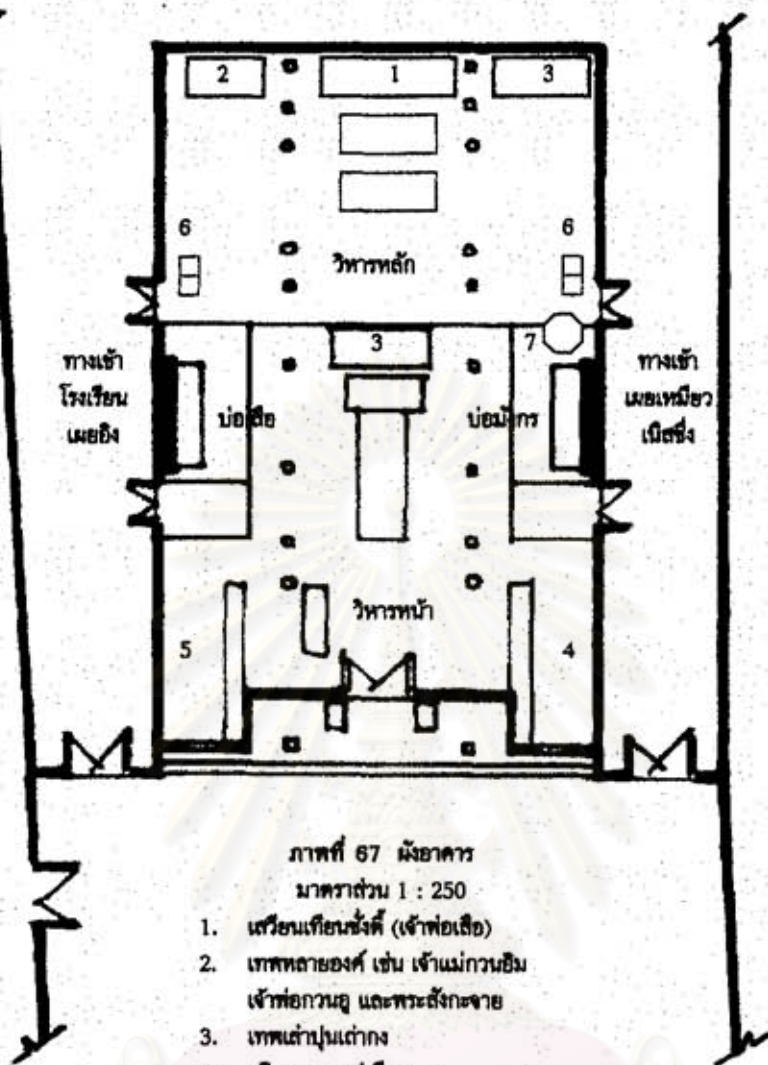

ภาพที่ 67 มังอาคาร

มาตราส่วน 1 : 250

1. เวิ่นเทียนซ่งตี้ (เจ้าพ่อเสือ)
2. เทพหลายองค์ เช่น เจ้าแม่กวนอิม เจ้าพ่อกวนอู และพระตั้งกระจาย
3. เทพเจ้าปูนเต่าทอง
4. บริเวณชายตูปเทียน
5. ที่นั่งทำงานของผู้ดูแล
6. กถอง ระฆัง
7. เสาเอกกระดาน

ที่มา : ผู้วิจัยสำรวจเมื่อวันที่ 7 สิงหาคม



ภาพที่ 68 รูปปั้นหน้าศาลเจ้าปูนเต่าทอง

ศาลเจ้าชิตเชียว²⁸ ตั้งอยู่ที่ ถนนโมตรีจิต เขตป้อมปราบศัตรูพ่าย สร้างเมื่อราชวงศ์กษัตริย์กวมตุ่ ปีที่ 9 ตรงกับ พ.ศ. 2426 ศาลเจ้ามีประติมากรรมเจ้าแม่ชิตเชียว หรือทมาโจ้ว หรือที่คนแต่จิวนิยมเรียกว่า "เจ้าแม่เจ็ด" เพราะว่าครอบครัวของท่านมีพี่น้องเจ็ดคน ผู้ชาย 1 หญิง 6 และเจ้าแม่เป็นคนสุดท้ายชื่อ ลิมหมิก จึงเรียกว่า เจ้าแม่เจ็ด ซึ่งเป็นถนนแห่งพิทักษ์ที่เป็นที่นับถือของชาวจีนอย่างมาก ต่อมาเมื่อสมัยราชวงศ์ชิง กวางตุ๊ปีคู่ยกี่ตรงกับ พ.ศ. 2436 ศาลเจ้าได้มีการสร้างโรงเจขึ้นติดกับตัวศาลเจ้าคือ "โรงเจชิงเฮงตัว" ศาลเจ้าและโรงเจแห่งนี้มีผู้คนนับถือมาก และมีการบูรณะเปลี่ยนแปลงค่อนข้างมาก แต่โดยรวมแล้วก็ยังคงรักษารูปแบบทางสถาปัตยกรรมแบบเดิมไว้

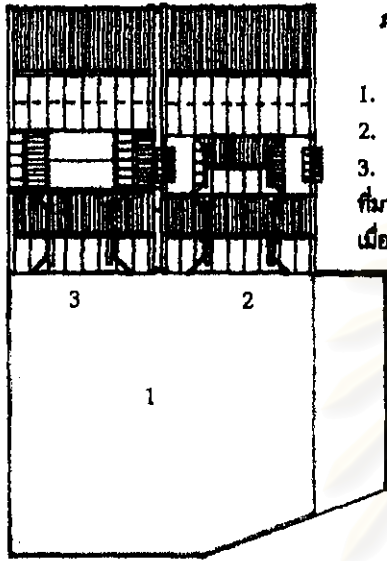

ภาพที่ 70 มังหลังคา
มาตราส่วน 1 : 500
1. ถนนโล่งด้านหน้า
2. ศาลเจ้าชิตเชียว
3. โรงเจชิงเฮงตัว
ที่มา : ผู้วิจัยสำรวจ
เมื่อวันที่ 31 กรกฎาคม

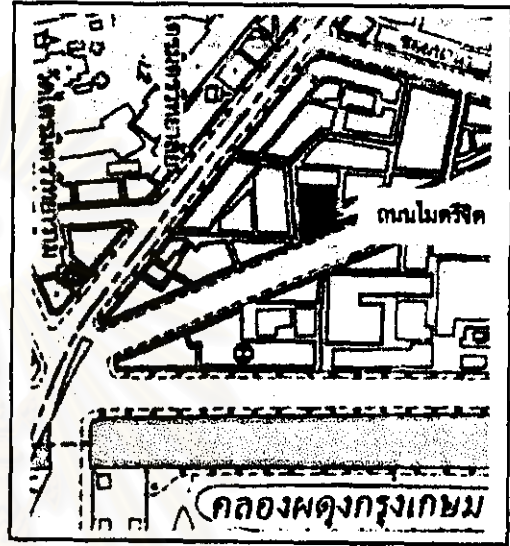

ภาพที่ 69 แผนที่แสดงที่ตั้งของศาลเจ้าชิตเชียว
ที่มา : ผู้วิจัยระบุตำแหน่งถนนแผนที่กรุงเทพฯของกรมแผนที่ทหาร

(เส้นตีฟ้า คือ ส่วนที่ต่อเติมขึ้นใหม่ จากส่วนอาคารเดิม)

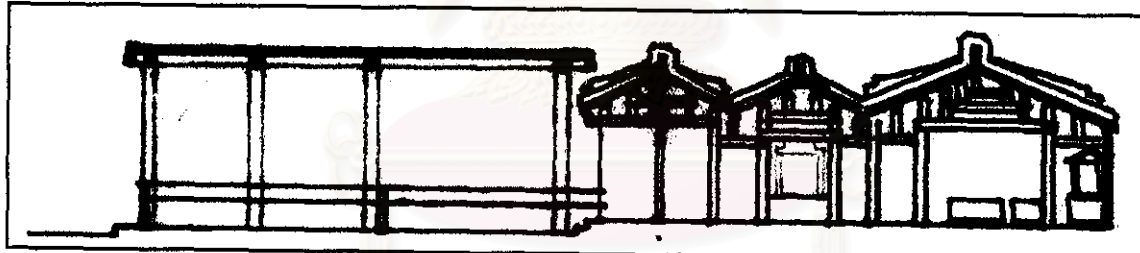

A

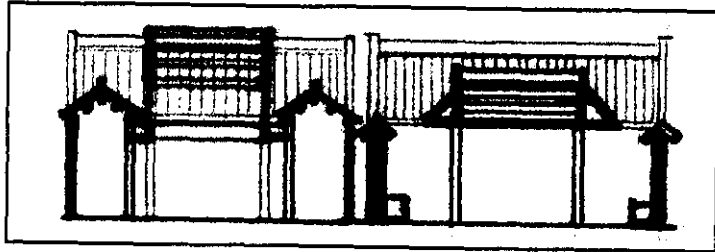
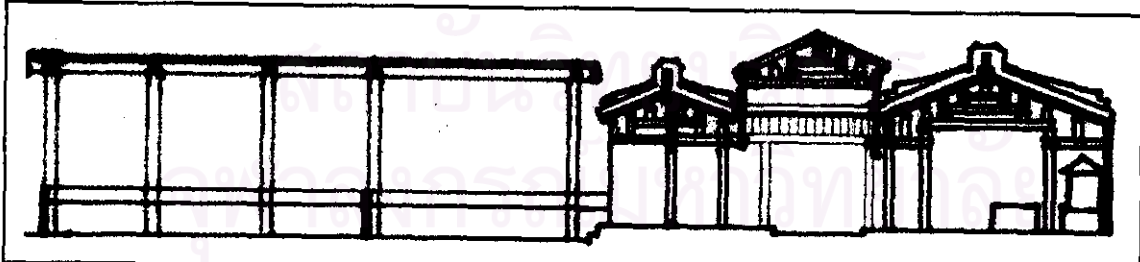

ภาพที่ 71 รูปตัดอาคาร B
มาตราส่วน 1 : 250
A. รูปตัดตามยาวของศาลเจ้าชิตเชียว
B. รูปตัดตามยาวของโรงเจชิงเฮงตัว
C. รูปตัดตามขวางของทั้งสองอาคาร
(ซ้ายโรงเจ ขวาศาลเจ้า)
ที่มา : ผู้วิจัยสำรวจเมื่อวันที่
31 กรกฎาคม 2542

²⁸ ส่วน 8 เรียง , ไทกทศังเช็กยี่เบ๊ย (วัดและศาลเจ้าแบบจีนในประเทศไทย) , หน้า 88-93

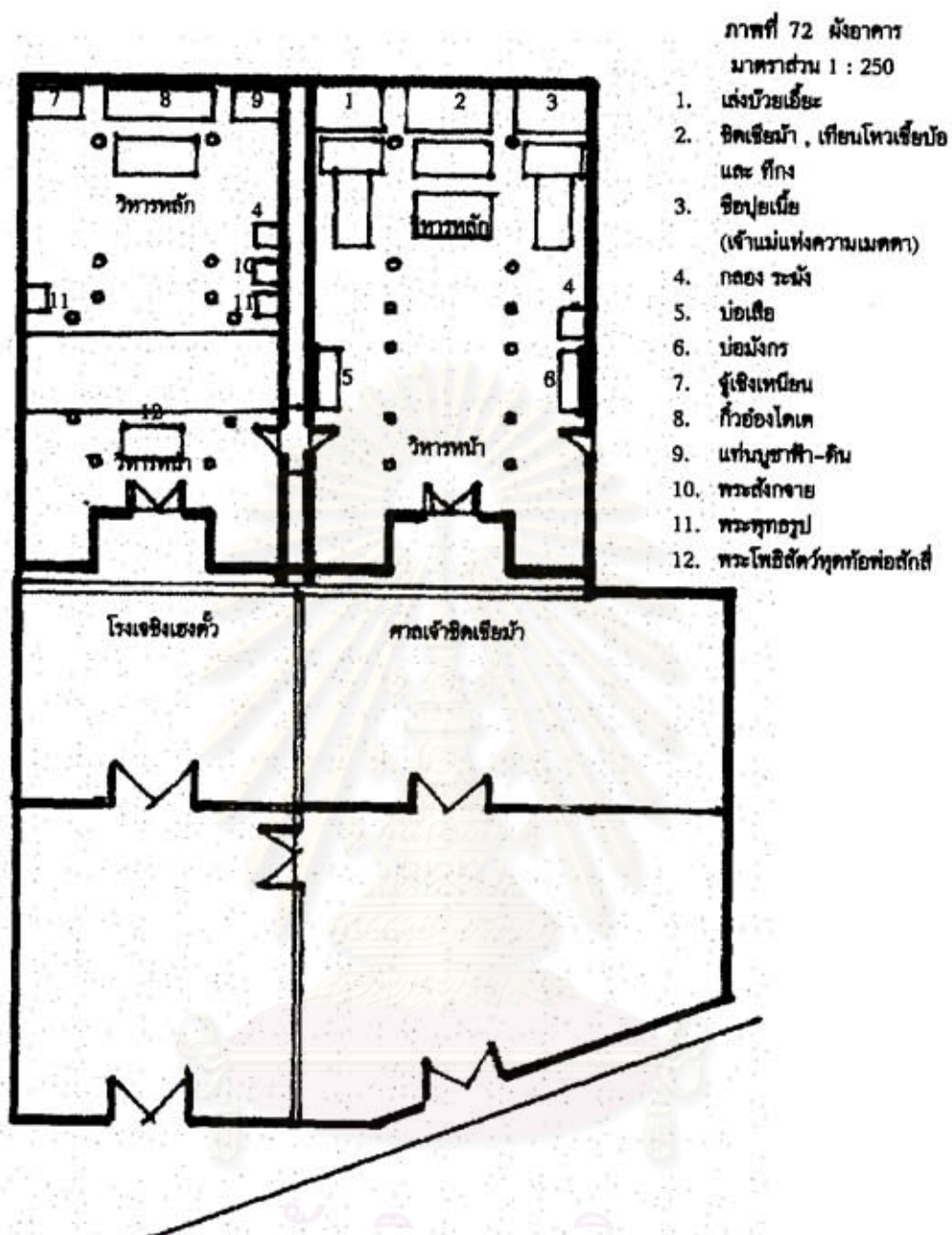

ที่มา : ผู้วิจัยสำรวจเมื่อวันที่ 31 กรกฎาคม 2542



ภาพที่ 73 รูปคันทน์หน้าโรงเจฮิงเฮงทัว



ภาพที่ 74 รูปคันทน์หน้าศาลเจ้าซิคเซี่ยม้า

ศาลเจ้าไต้ซงกง²⁹ ตั้งอยู่เลขที่ 414 ถนนพลับพลาไชย ช่างวักคณิกาผล ศาลนี้อยู่ภายใต้การดูแลของ มูลนิธิข้าวเจ้าปอเด็กเซียงคั้ง ศาลเจ้านี้เกิดขึ้นจากศรัทธาในองค์หลวงปู่ไต้ซง หลวงปู่เกิดเมื่อปี พ.ศ.1638 ในแผ่นดิน จีนสมัยราชวงศ์ชิง เดิมชื่อ "จินตือ" ท่านรับราชการเป็นนายอำเภอแต่ทำได้ไม่นานก็สละตำแหน่งออกมาบวชเป็นพระ ภิกษุในพุทธศาสนาที่มีฉายานามว่า "ไต้ซงภิกษุ" ชาวจีนขนานนามว่า "ไต้ซงโจวซือ" (พระอาจารย์ไต้ซงหรือหลวงปู่ไต้ซง) เนื่องจากท่านได้ส่งเคราะห์ช่วยเหลือราษฎรหลากหลายอย่าง กิจกรรมการกุศลส่งเคราะห์ที่สำคัญยิ่งก็คือ ครั้งหนึ่งได้เกิดโรคระบาดขึ้นผู้คนล้มตายเป็นจำนวนมาก หลวงปู่และศิษย์ได้ออกช่วยเหลือ โดยการเก็บศพผู้ยากไร้ อนุภาไปฝัง แจกจ่ายยาและพยายามรักษาโรคอย่างเต็มความสามารถ ชาวจีนต่างพากันให้ความเคารพนับถือท่าน อย่างสูงและยกย่องให้เป็นพระมหาเถระอริยสงฆ์ทรงอภิมหาคุณวิเศษยิ่งองค์หนึ่ง ครั้งเมื่อหลวงปู่มรณะภาพชาวบ้านได้ พร้อมใจกันสร้างกุศลศาลาเป็นอนุสรณ์ประดิษฐาน รูปจำลองของหลวงปู่และให้ชื่อกุศลศาลานี้ว่า "ป้อเต็กคั้ง" มีความหมายว่า คุณานุสรณ์ และได้ทำกิจกรรมกุศลส่งเคราะห์ผู้ยากไร้ตามเจตนาของหลวงปู่ต่อมาเรื่อยๆ จนถึงปัจจุบันมี กุศลศาลานี้ไม่น้อยกว่า 500 แห่งทั่วแผ่นดินจีน ในประเทศไทยเมื่อปี พ.ศ. 2439 ชาวจีนเชื้อสาย³⁰ ชื่อ "หม่าย่วน" ได้อัญเชิญรูปจำลองหลวงปู่มาจากเมืองจีนเพื่อสักการะและประดิษฐานไว้ที่บ้านย่านวัดเลียบ ต่อมาประชาชนเลื่อมใส มากจนต้องย้ายไปประดิษฐานไว้ข้างสมาคมกรังสิ่ว ถนนเจริญกรุง ครั้นถึง พ.ศ. 2445 พ่อค้า คหบดีผู้มีกุศลจิต 12 ท่านโดยมิได้แก่ยี่ห้อเคียมฮัวเป็นประธาน ได้จัดซื้อที่ดินสร้างศาลาประดิษฐานรูปจำลองของ หลวงปู่ไว้ให้เป็น กุศลสถาน "ป้อเต็กคั้ง" ถาวร โดยมีศาลเจ้าฮัวเพ็งโก้วคั้ง ซึ่งเป็นศาลเจ้าที่ประดิษฐานรูปเคารพไต้ซงโจวซือ อยู่ที่ ตำบลฮัวเพ็ง อำเภอแต้เอี๊ย ประเทศจีนเป็นต้นแบบ (ดูภาพที่ 79) และเมื่อ พ.ศ. 2453 อาคารนี้ก็ได้รับการสร้างเสร็จ และได้ใช้เป็นศาลไว้เคารพสักการะและเป็นสถานที่ดำเนินงานสาธารณกุศลด้วยจนถึงปัจจุบัน

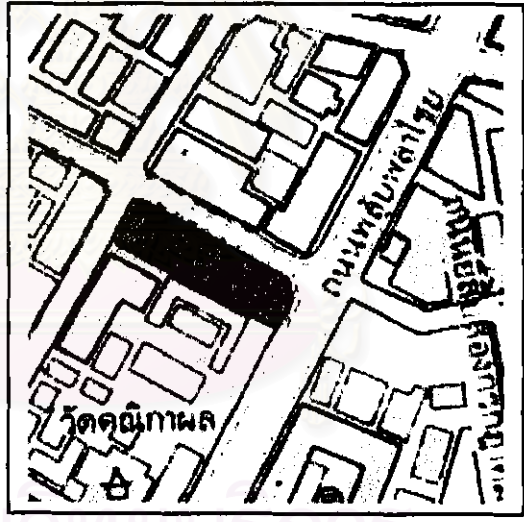
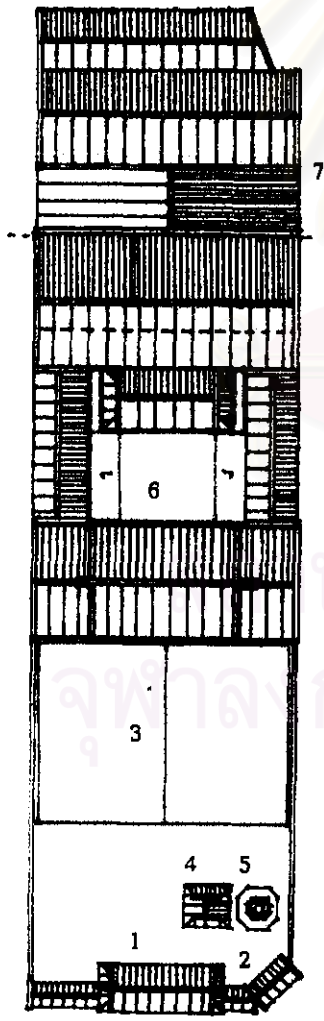

ภาพที่ 75 แผนที่แสดงที่ตั้งของศาลเจ้าไต้ซงกง
ที่มา : ผู้วิจัยระบุตำแหน่งลงบนแผนที่กรุงเทพฯของกรมแผนที่ทหาร

ภาพที่ 76 มังหลังคา
มาตราส่วน 1 : 500

- | | |
|---------------------|---------------------------------------|
| 1. ประตูทางเข้าหลัก | 5. เสานาภะระคาช |
| 2. ประตูทางเข้ารอง | 6. ลานโล่งภายใน |
| 3. ลานโล่งด้านหน้า | 7. มูลนิธิข้าวเจ้าปอเด็กเซียงคั้งเดิม |
| 4. เทียนกงถึง | |
- (เส้นสีฟ้า คือ ส่วนที่ต่อเติมขึ้นใหม่ จากส่วนอาคารเดิม)
ที่มา : ผู้วิจัยสำรวจเมื่อวันที่ 7 สิงหาคม 2542

²⁹ มูลนิธิข้าวเจ้าปอเด็กเซียงคั้ง , มูลนิธิข้าวเจ้าปอเด็กเซียงคั้ง ที่ระลึกในวาระครบรอบ 80 ปี , (น.ป.ท. , 2533) , หน้า 16 -19
³⁰ ชาวจีนเชื้อสาย คือกลุ่มคนภาษาหนึ่งของจีน ที่มีลักษณะร่วมกับแต้จิ๋ว คือใช้ภาษาพูดเดียวกันแต่ต่างสำเนียง

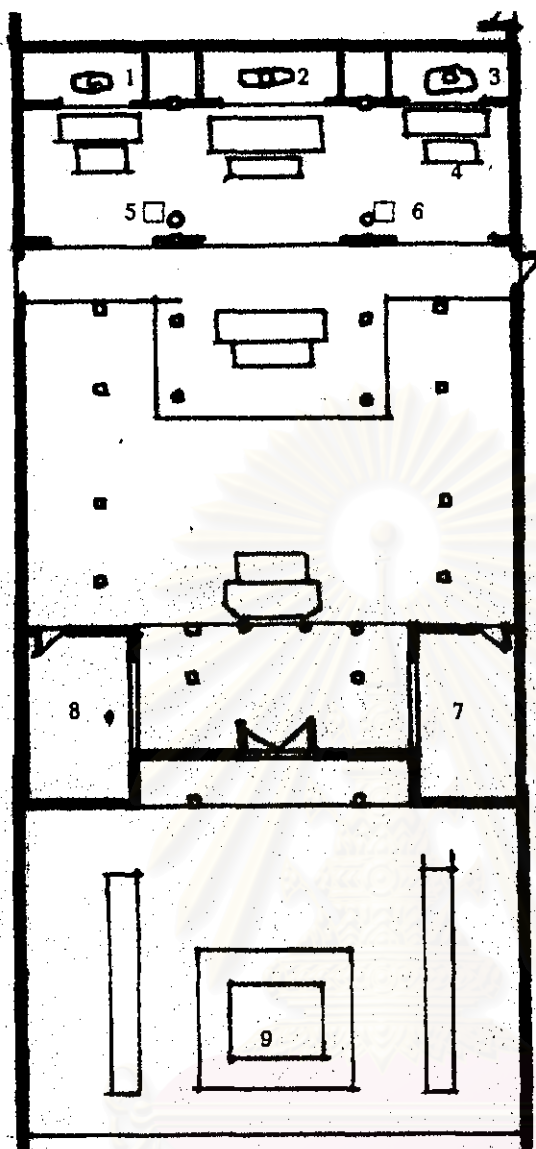

ภาพที่ 77 นังอาคาร
มาตราส่วน 1 : 250

1. พระยงโศภิต์
 2. ไต้ช่องโหว่หรือ
 3. เจ้าแม่กวนอิม
 4. พระพุทธเจ้า 3 องค์
 5. กลอง
 6. ระฆัง
 7. ที่ทำงานของเจ้าพนักงานที่ฝ่ายบัญชีและการเงิน
 8. ที่ทำงานของเจ้าพนักงานที่ฝ่ายพิธีกรรม
 9. แท่นบูชาตั้งพระพรหม
- ที่มา : ผู้วิจัยสำรวจเมื่อวันที่ 7 สิงหาคม 2542

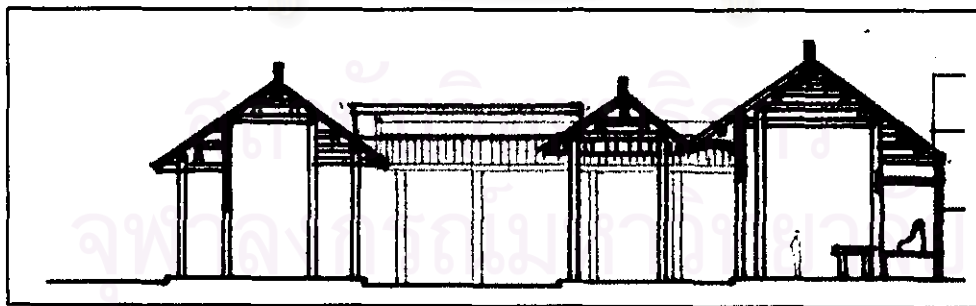

A

ภาพที่ 78 รูปตัด
มาตราส่วน 1 : 250

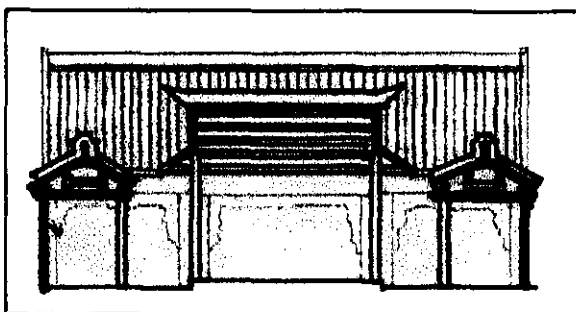

B

- A. รูปตัดตามยาว
 - B. รูปตัดตามขวาง
- ที่มา : ผู้วิจัยสำรวจเมื่อวันที่ 7 สิงหาคม 2542



ภาพที่ 79 ศาลเจ้าฮั่วเพ็งโก้วคั้ง

ที่มา : มุตนิธิชัยเขียวปอเด็กเชียงคั้ง , ชีวิตประวัติหนองงูไต้ซงกง , แปลโดย มุญชัย ฉัตรชะวานิช และ วิวัฒน์ ทุ่งวรรณวงศ์
(กรุงเทพมหานคร : มุตนิธิชัยเขียวปอเด็กคั้ง , (ม.ป.ป.)) , หน้า 25

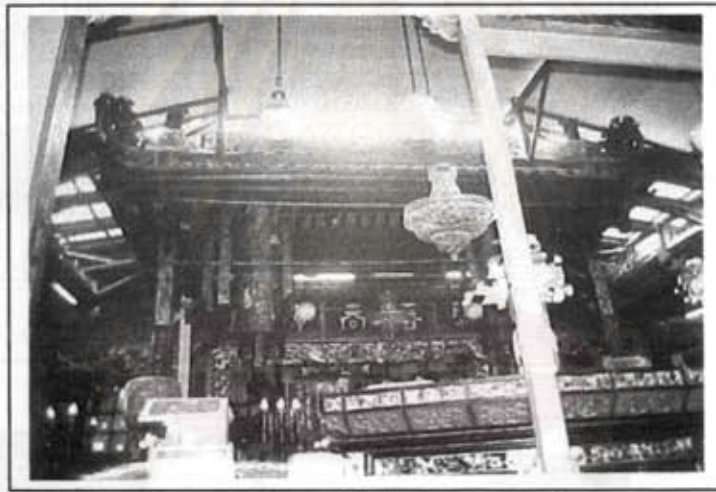

ภาพที่ 80 โถงด้านหน้าของวิหารหลักและบรรยาศภายในศาลเจ้า (รูปด้านหน้าดูภาพที่ 138)

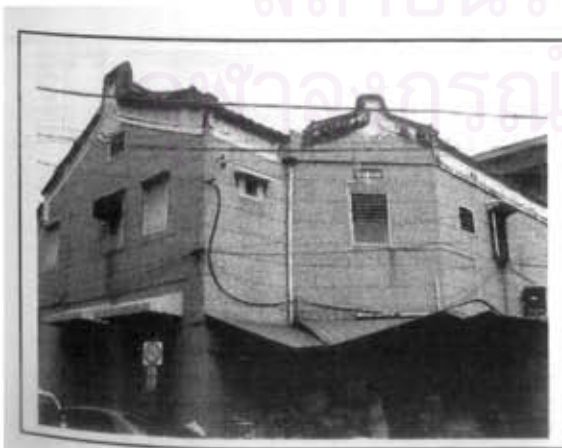

ภาพที่ 81 รูปด้านหลังและด้านข้างของส่วนมุตนิธิชัยเขียวปอเด็กเชียงคั้งเดิม

ศาลเจ้าคู่ย้วยเต่งเหมี่ยว หรือศาลเจ้าแม่ทับทิม เจียงสะพานซ่งยี สร้างขึ้นเมื่อ พ.ศ. 2384 ซึ่งเป็นปีแรกที่คนจีนไท่หล่าเดินทางเข้ามาในประเทศไทย และศาลเจ้านี้ถือเป็นศาลเจ้าจีนไท่หล่าแห่งแรกในประเทศไทย³¹ ศาลเจ้านี้สร้างอยู่ริมแม่น้ำเจ้าพระยาฝั่งพระนคร เนื่องจากในอดีตชาวจีนไท่หล่าทำการค้าขายข้าวทางเรือและบริเวณนี้เป็นที่จอดเรือและขึ้นลงข้าว จึงรวมใจกันสร้างศาลเจ้านี้ขึ้นมาและมีผลทำให้บริเวณนี้เป็นย่านชุมชนของชาวจีนไท่หล่า และ คั้งบ้านเรือนกันอยู่อย่างหนาแน่นจนปัจจุบัน³² ศาลเจ้านี้นับถือเจ้าแม่ทับทิมเพียงองค์เดียว ภาษาไท่หล่าเรียกว่า เจ้าแม่คู่ย้วยเต่งเหมี่ยว ซึ่งเป็นเทพธิดาคู่ครองดูแลห้วงมหาสมุทรหรือผู้รักษาท้องทะเล เนื่องจากคนจีนไท่หล่าอาศัยอยู่บนเกาะใต้สุดของประเทศจีน การที่จะเดินมาสู่ประเทศไทยต้องอาศัยสำเภาเป็นพาหนะผ่านแหลมอินโดจีนเข้าสู่ชาวไทย ตลอดระยะเวลาที่อยู่ในเรือจะเห็นแต่น้ำกับฟ้า ชาวจีนไท่หล่าจึงต้องอาศัยบนบานเจ้าแม่คู่ย้วยให้คุ้มครองให้การเดินทางเป็นไปโดยสวัสดิภาพ จึงทำให้ในจังหวัดต่างๆ ของประเทศไทยในปัจจุบันมีศาลเจ้าแม่คู่ย้วยถึง 25 ศาล³³ และศาลเจ้าแห่งนี้ได้รับการดูแลบูรณะซ่อมแซมจนยังคงสภาพอย่างคืออยู่จนถึงปัจจุบัน

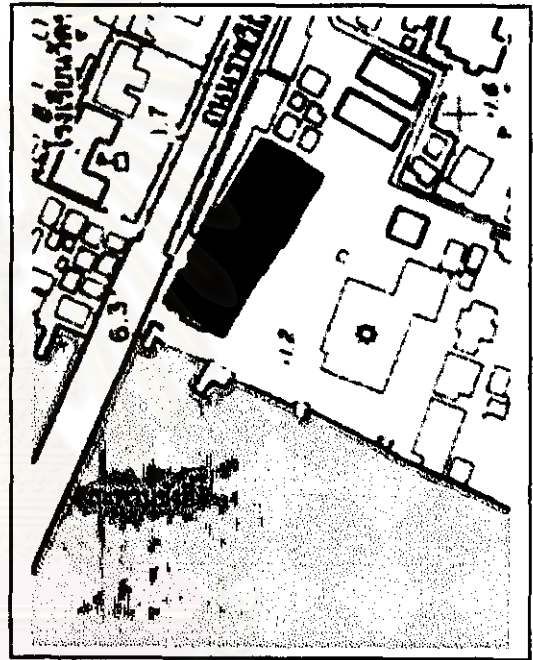
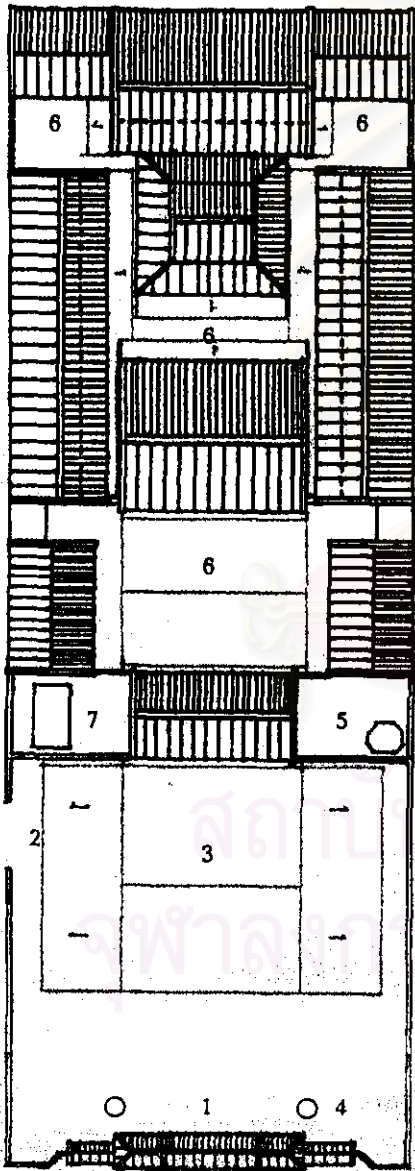

N ← ภาพที่ 82 แผนที่แสดงที่ตั้งของศาลเจ้าแม่ทับทิม

ที่มา : ผู้วิจัยระบุตำแหน่งลงบนแผนที่กรุงเทพฯของกรมแผนที่ทหาร

ภาพที่ 83 มังหลังคา
มาตราส่วน 1 : 500

1. ประตูทางเข้าหลัก
2. ประตูทางเข้ารอง
3. ลานโล่งด้านหน้า
4. เสาสูงสีแดง เทียนกงถึง
5. ศาลาการะตาศ
6. ลานโล่งภายใน
7. ห้องน้ำ

(เส้นสีฟ้า คือ ส่วนที่ต่อเติมขึ้นใหม่ จากส่วนอาคารเดิม)

ที่มา : ผู้วิจัยสำรวจเมื่อวันที่ 26 กรกฎาคม 2542

³¹ วิศว์ ว่องจัทัญญ , ตำนานเทพยดา เจ้าแม่ทับทิม (คู่ย้วยเต่งเหมี่ยว) (กรุงเทพมหานคร : อรุณการพิมพ์ , 2527) , หน้า 11

³² ตะเกียบคู่ เวียงเวียง , สายหยุดทศุขจีน : ความผสมผสานกลมกลืนของวัฒนธรรมไทย - จีน อันยากจะแยกจากกันได้ , หน้า 74

³³ วิศว์ ว่องจัทัญญ , ตำนานเทพยดา เจ้าแม่ทับทิม (คู่ย้วยเต่งเหมี่ยว) , หน้า 11

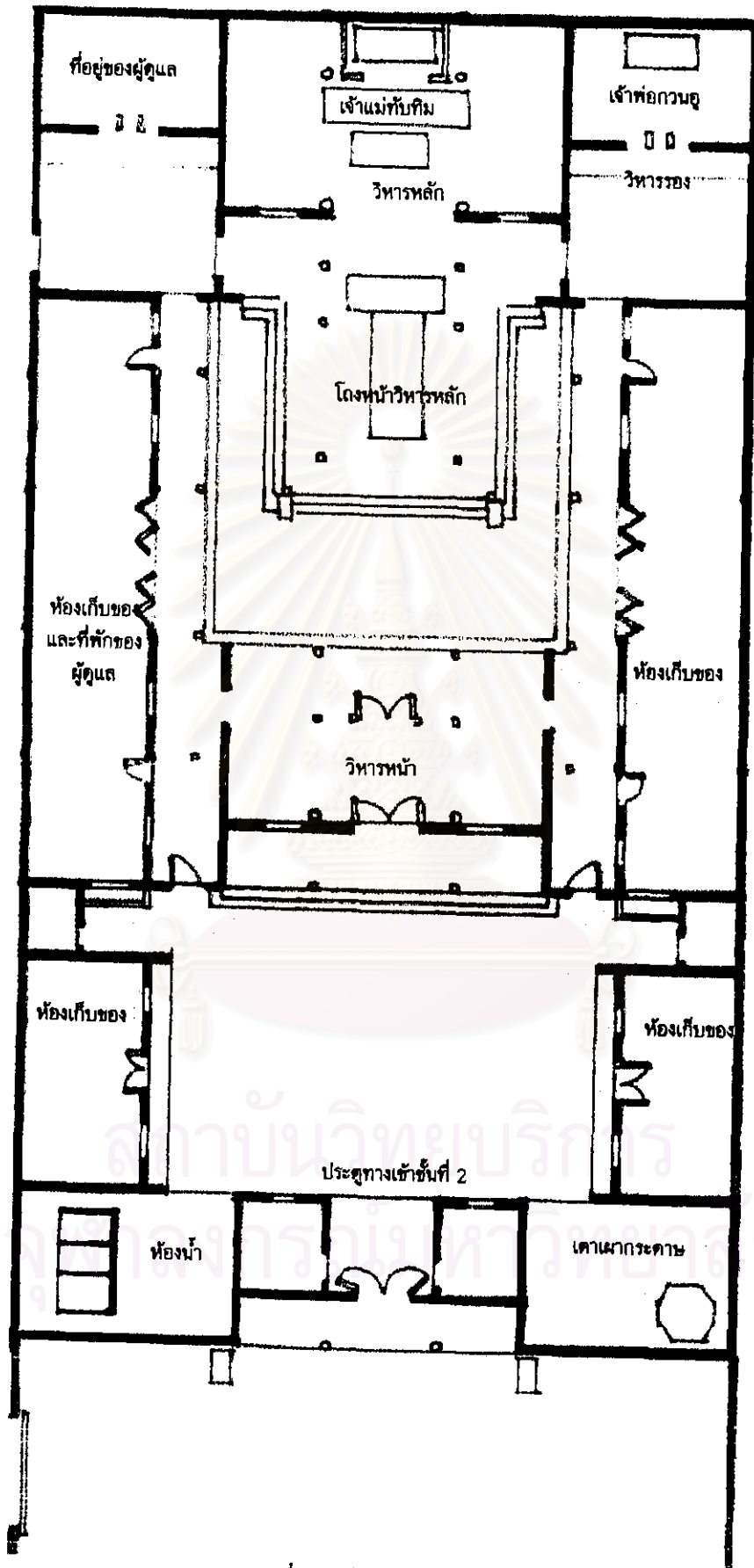

ภาพที่ 84 มังอาคาร มาตรฐาน 1 : 250
ที่มา : ผู้วิจัยสำรวจเมื่อวันที่ 26 กรกฎาคม 2542

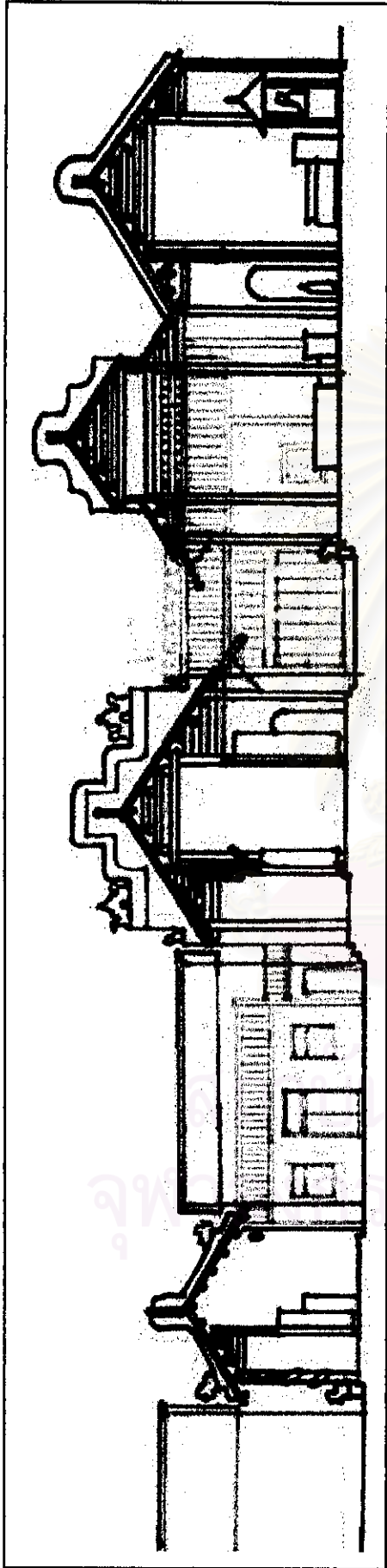

รูปตัดตามยาว

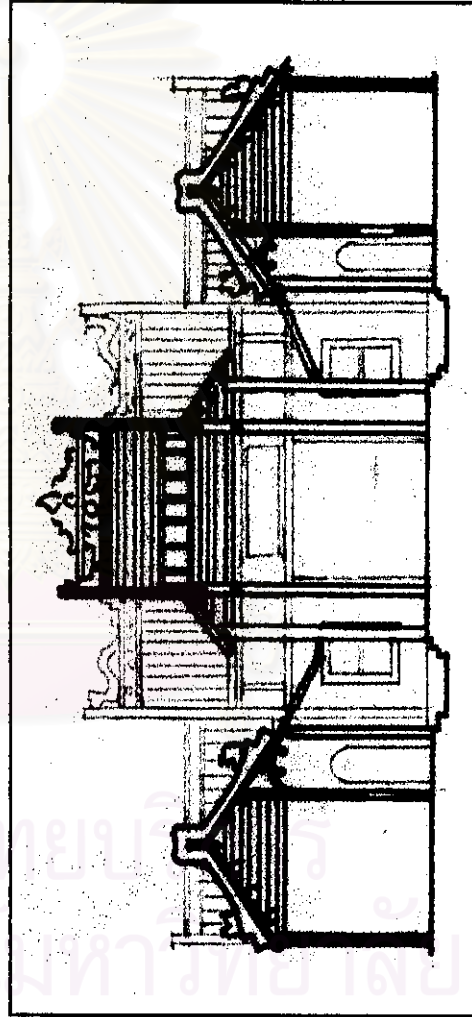

ภาพที่ 85 รูปตัดศาลเจ้าแม่ทับทิม มหาสารคาม 1: 250
 ที่มา : ผู้วิจัยสำรวจเมื่อวันที่ 26 กรกฎาคม 2542

รูปตัดตามขวาง
 ผ่านส่วนโถงท้าววิหคท้าว



ภาพที่ 86 รูปปั้นประตูนันที่ 2

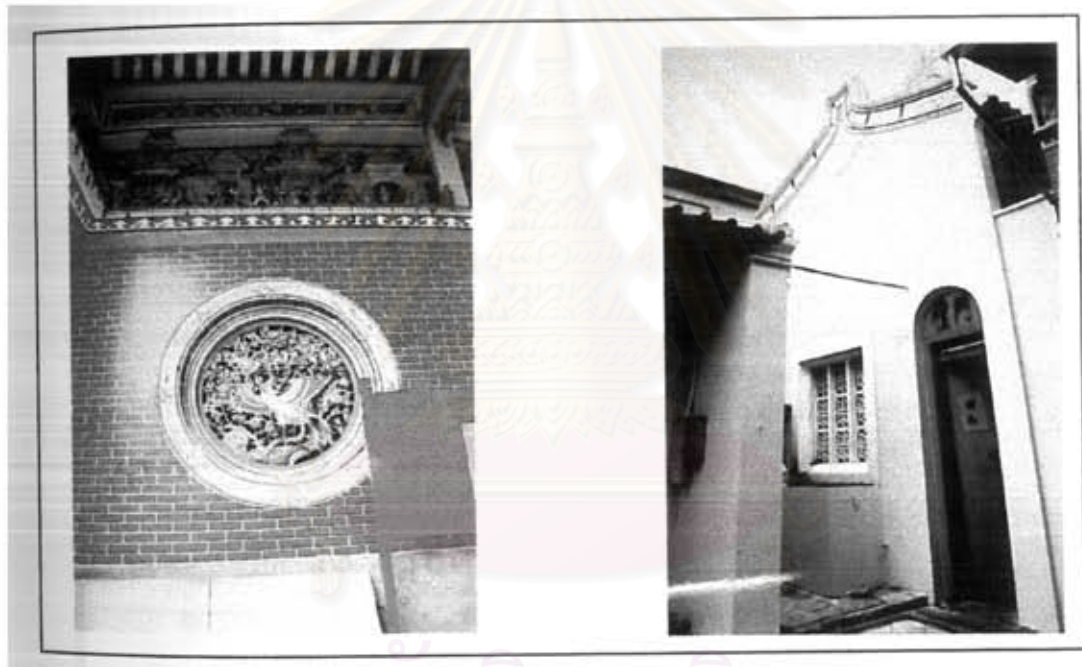

ภาพที่ 87 การตกแต่งผนังวิหารหน้า และ อาคารข้างข้างของวิหารหน้า

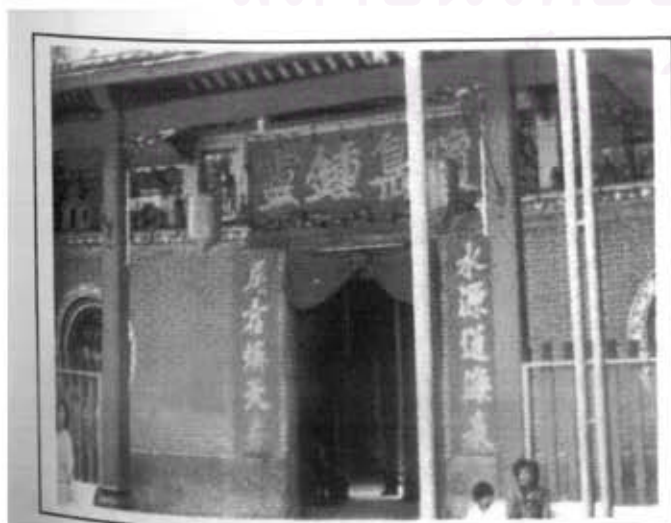

ภาพที่ 88

วิหารหน้าก่อนการอนุรักษ์

ที่มา : โททส์แห่งประเทศไทย , สมาคม ,
ที่ระลึกครบรอบ 34 ปี สมาคมโททส์แห่ง
ประเทศไทย. (กรุงเทพมหานคร : บริษัท
ไทยวิสิน การพิมพ์ , 2523) , หน้า 34.

ศาลเจ้าไทย^{๒๔} ตั้งอยู่ที่ตาดคน้อย ริมคลองผดุงกรุงเกษม ศาลเจ้าไทย แปลตรงตัวแปลว่า ศาลเจ้าไทย-จีน ชาวไหหลำแต่เดิมจะตั้งชุมชนอยู่บริเวณศาลเจ้าแม่ทับทิมและบริเวณซอยอิศราภาพ ครั้นเมื่อชาวแต้จิ๋วเติบโตขึ้นก็เบียดมา ทำให้ชาวไหหลำต้องขยับมาสร้างชุมชนอยู่ที่ริมคลองผดุงกรุงเกษมในสมัยรัชกาลที่ 5 แทน และก็สร้างศาลเจ้าแห่งนี้ขึ้นเพื่อใช้เป็นศาสนสถานและเป็นศูนย์กลางชุมชน



ภาพที่ 90 มังหลังคา
มาตราส่วน 1 : 500
1. ประตูทางเข้าหลัก
2. ประตูทางเข้ารอง
3. ลานโถงด้านหน้า
4. เกย่นกรง
5. ลานโถงภายใน
6. ที่อยู่อาศัยของผู้ดูแล
ที่มา : ผู้วิจัยสำรวจเมื่อวันที่ 31 กรกฎาคม 2542

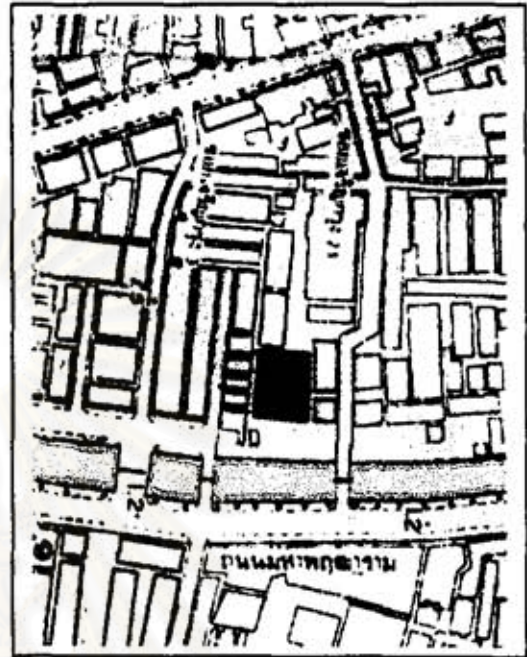

ภาพที่ 89 แผนที่แสดงที่ตั้งของศาลเจ้าไทย
ที่มา : ผู้วิจัยระบุตำแหน่งลงบนแผนที่กรุงเทพฯของกรมแผนที่ทหาร

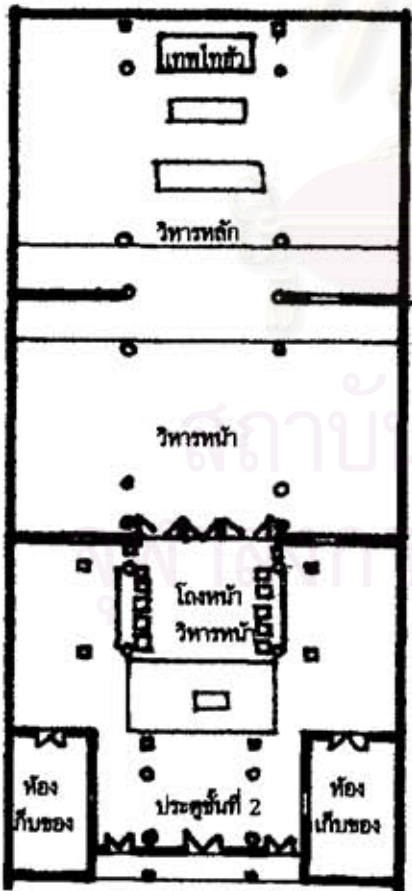

ภาพที่ 91 รูปด้านหน้าศาลเจ้าไทย

ภาพที่ 92 มังอาคาร
มาตราส่วน 1 : 250
ที่มา : ผู้วิจัยสำรวจเมื่อวันที่ 31 กรกฎาคม 2542

^{๒๔} คิมท์ประทีป ศิลาบุตร และ Edward Van Roy Ph.D. , "Search for the Soul of Sempeng."

ศาลเจ้าเจียวเอ็ง³⁵ ตั้งอยู่ที่เชิงสะพานสารธร เขตบางรัก สร้างเมื่อ พ.ศ. 2414 โดยชาวจีนไท่ถ้ำที่เป็นแกนนำ 4 คน คือ เจินทงตง , ท่างอีเหยิน , หวังจงต้อย และ เหลียงจิวอี้ ศาลเจ้านี้ประดิษฐานเจ้าพ่อเจียวเอ็ง ซึ่งเป็นเทพทางการเดินเรือมีทั้งหมด 108 องค์ ดำเนินเกล้าว่าเทพเจียวเอ็งทั้ง 108 องค์ เป็นชาวชนบทที่เดินทางด้วยการต้องเรือมา แล้วถูกฆ่าตายโดยขุนนางชื่อ "โจหนานทวง" เนื่องจากเข้าใจผิดว่าเป็นโจรสลัดและตั้งฆ่าโดยไม่ได้ทำการได้สวนก่อน จึงทำให้วิญญาณอันบริสุทธิ์ของชาวชนบททั้งหมดกลายเป็นเทพเจ้าที่องค์ละ³⁶ และรูปเคารพจะทำเป็นป้ายวิญญาณแทนเป็นประติมากรรมคั่งเช่นที่อื่น เทพองค์นี้จะเป็นที่นับถือในประเทศไทย เวียดนาม สิงคโปร์ มาเลเซีย แต่ไม่พบว่ามีปรากฏในประเทศจีน ศาลเจ้าเจียวเอ็งแห่งนี้ถูกรื้อถอนเมื่อครั้งมีการสร้างสะพานสมเด็จพระเจ้าตากสิน และทำการสร้างขึ้นใหม่ในรูปแบบเดิมในพื้นที่ที่ปรากฏในปัจจุบัน

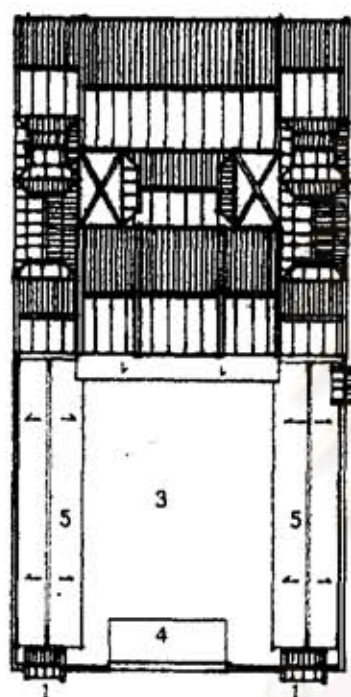

ภาพที่ 94 มังหลังคา
มาตราส่วน 1 : 500
1. ประตูทางเข้าหลัก
2. ประตูทางเข้ารอง
3. ลานโล่งด้านหน้า
4. เวกีงัว
5. ศาลาโถงหลังใหม่
ที่มา : ผู้วิจัยสำรวจเมื่อ
วันที่ 28 สิงหาคม 2542

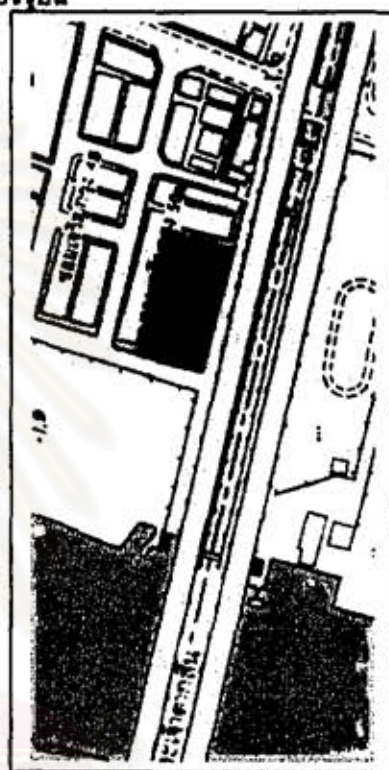

ภาพที่ 93 แผนที่แสดงที่ตั้งของศาลเจ้าเจียวเอ็ง
ที่มา : ผู้วิจัยระบุตำแหน่งลงบนแผนที่กรุงเทพฯของกรมแผนที่ทหาร

(เส้นสีฟ้า คือ ส่วนที่ต่อเติมขึ้นใหม่ จากส่วนอาคารเดิม)



ภาพที่ 95 รูปด้านหน้าของศาลเจ้าเจียวเอ็ง

³⁵ สัมภาษณ์, ผู้ดูแลศาลเจ้าเจียวเอ็ง, 28 สิงหาคม พ.ศ. 2542

³⁶ โท่ถ้ำแห่งประเทศไทย, สมาคม, ที่ระลึกครบรอบ 34 ปี สมาคมไท่ถ้ำแห่งประเทศไทย, กรุงเทพมหานคร : บริษัทไทยวิเทศการพิมพ์, 2523, หน้า 34

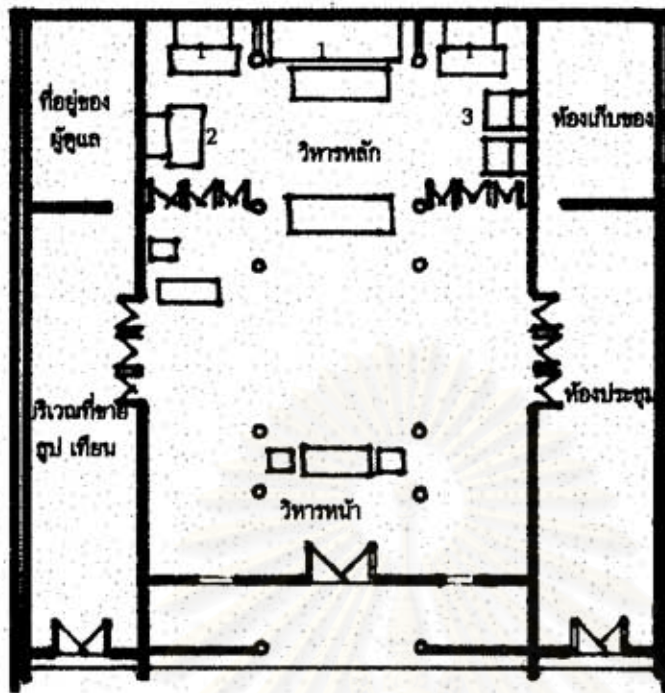

ภาพที่ 96 มังอาคาร
มาตราส่วน 1 : 250
1. เกศเจิวเอ็ง
2. เจ้าแม่ทับทิม
3. เจ้าแม่กวนอิม
4. กลอง ระฆัง
5. ที่นั่งทำงานของผู้ดูแล
ที่มา : ผู้วิจัยสำรวจเมื่อวันที่
31 กรกฎาคม 2542



ภาพที่ 97
ประตูทางเข้าวิหารหน้า



ภาพที่ 98 บรรยากาสมภายในศาลเจ้า

ศาลเจ้ากงจิ้งฉง³⁷ ตั้งอยู่ที่บ้านเลขที่ 511 ถนนเจริญกรุง สร้างเมื่อ พ.ศ. 2423 ศาลนี้สร้างพร้อมกับ
 สมาคมกวางตุ้ง โดยการนำของ เฮงชิงแซ เขาเดินทางมาจากเมืองจีนในช่วงที่จีนรบเซามาก และมาเปิดร้านขายยา
 ที่ลำเพ็งจนร่ำรวย และเขาต้องการที่จะสร้างที่พบปะสังสรรค์ระหว่างเพื่อนชาวกวางตุ้ง ดังนั้นเขาจึงริเริ่มสร้างศาลเจ้า
 นี้ขึ้นมาพร้อมกับเป็นสมาคมชาวจีนกวางตุ้งไปในตัวด้วย (เป็นสมาคมจีนที่เก่าแก่ที่สุดในประเทศไทย³⁸) และเฮงชิงแซ
 ผู้นี้เป็นผู้ดูแลการก่อสร้างทั้งหมดโดยตลอด และเป็นผู้ที่กลับไปเมืองจีนเพื่อซื้อวัสดุก่อสร้างและศิลปกรรมตกแต่งต่าง
 ๆ เช่น เสาหิน บันโคหิน กระเบื้องปูพื้น ไม้แกะสลัก มังกรกระเบื้อง เมื่อสร้างเสร็จจึงคู่สวยงามมากตามแบบโบราณ
 (และสิ่งเหล่านี้ยังคงอยู่ให้พบเห็นได้ในปัจจุบัน) ซึ่งแต่เดิมสถานที่แห่งนี้มีชื่อว่า "กว๋องสิวเบี๊ยะตุ" แปลว่า บ้านพัก
 ของคนกวางตุ้ง ต่อมาภายหลังจึงแยกชื่อเป็น สมาคมกว๋องสิว และศาลเจ้ากงจิ้งฉง และมีการสร้างโรงพยาบาล
 กว๋องสิวมุถุนิ และโรงเรียนกวางเจ้า ขึ้นมาเพื่อกิจกรรมการกุศลด้วย ศาลเจ้านี้ประดิษฐานเทพ 6 องค์ คือ เทพกวนอู
 พระเจ้าเง็กเซียนฮ่องเต้ เจ้าแม่กวนอิม เทพเหวินซางตี้จิง ตู้ปิ่น และซงจื่อ ส่วนอาคารก็ยังคงดูแลบูรณะให้คงรูปแบบ
 เดิมจนถึงปัจจุบัน

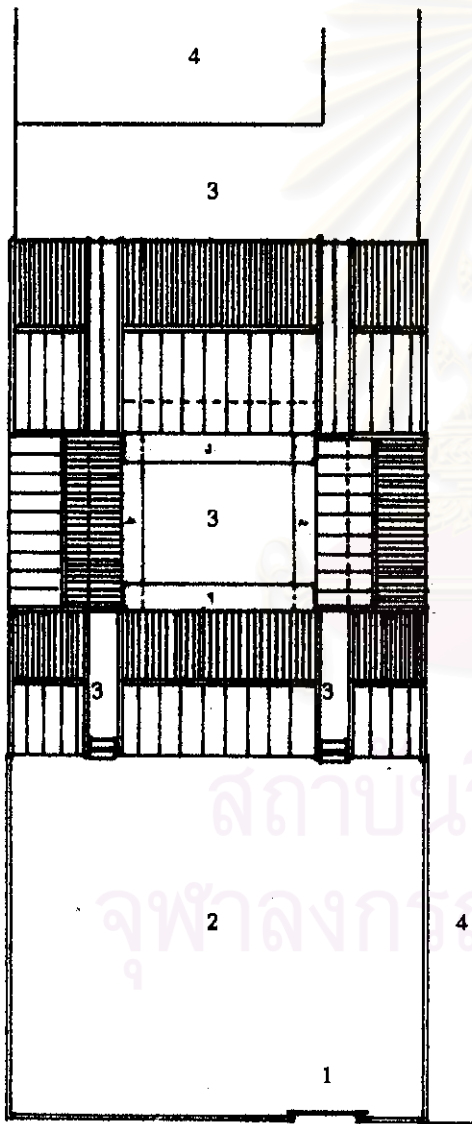

(เส้นสีฟ้า คือ ส่วนที่ต่อเติมขึ้นใหม่ จากส่วนอาคารเดิม)

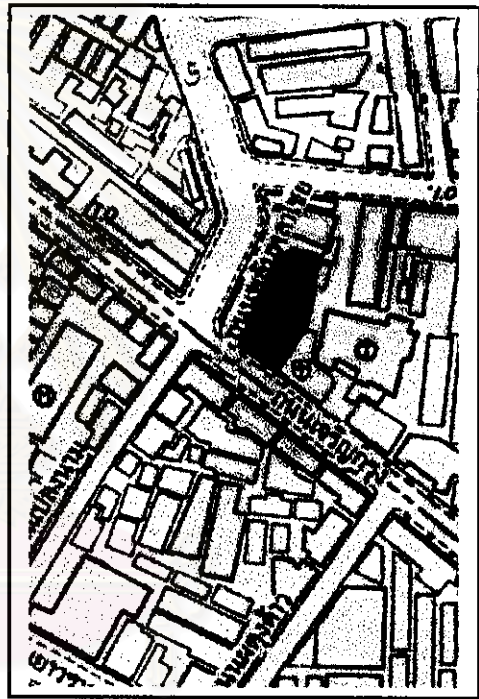

ภาพที่ 99 แผนที่แสดงที่ตั้ง
 ของศาลเจ้ากงจิ้งฉง
 ที่มา : ผู้วิจัยระบุตำแหน่งถนนแผนที่
 กรุงเทพฯ ของกรมแผนที่ทหาร

ภาพที่ 100 มังหลั่งคา
 มาตรฐานส่วน 1 : 500

1. ประตูทางเข้าหลัก
2. สถานโล่งด้านหน้า และที่จอดรถ
3. สถานโล่งภายใน
4. โรงพยาบาลกวงสิวมุถุนิ

ที่มา : ผู้วิจัยสำรวจเมื่อวันที่ 7 สิงหาคม 2542

³⁷ สมาคมกว๋องสิว , สมาคมกว๋องสิว ที่ระลึกในวาระครบรอบ 120 ปี , (ม.ป.ท. 1997) , หน้า 25

³⁸ ปราบรรณ โกเมน , "สมาคมชาวจีนในกรุงเทพฯ พ.ศ. 2440-2488," หน้า 70

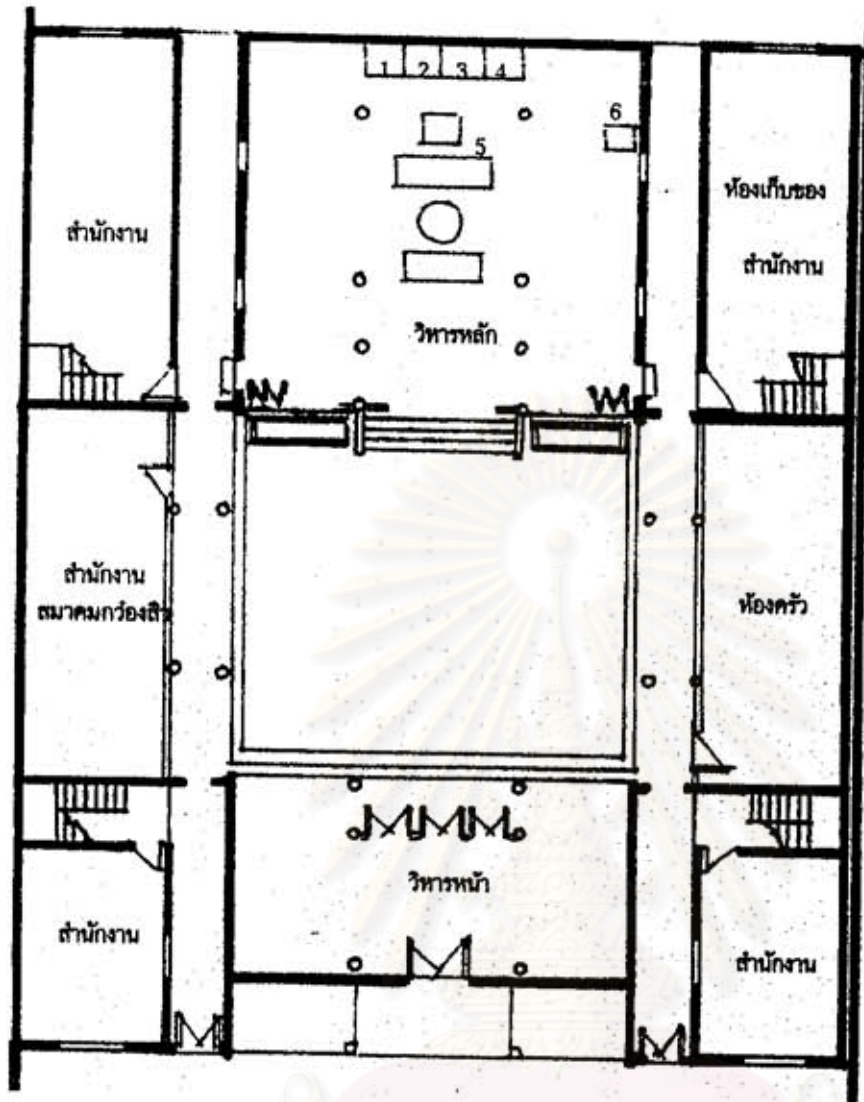

ภาพที่ 101 ผังอาคาร
มาตราส่วน 1 : 250

1. เทกคู่ป็น (เทกช่างไม้)
2. เทกเหวี่ยงข้างตั้ง
3. เทกชงจื่อ
4. เทกทวนดู
5. เจ้าแม่ทวนธิม
6. กตอง รมัง

ที่มา : ผู้วิจัยสำรวจเมื่อ
วันที่ 7 สิงหาคม 2542

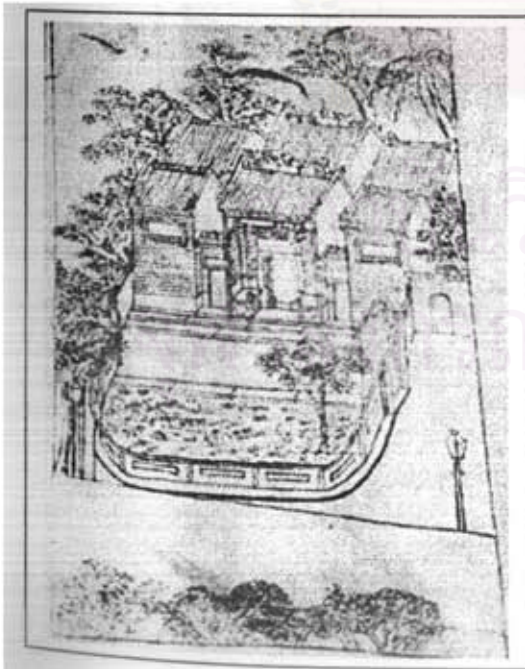

ภาพ perspective ของศาลเจ้าโนแบบเมื่อเริ่มสร้าง

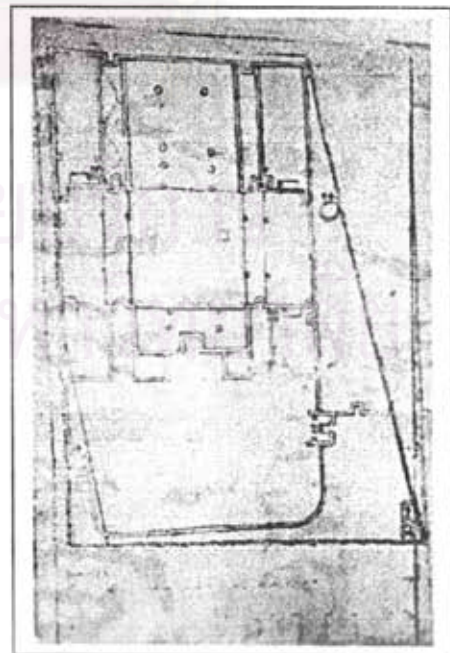

ผังอาคารโนแบบเมื่อเริ่มสร้าง

ภาพที่ 102 แบบดั้งเดิมของศาลเจ้าก่งจิ้งตั้ง



ภาพที่ 103 รูปด้านหน้าของศาลเจ้ากษัตริย์ (วิหารหน้า)



ภาพที่ 104 รูปด้านหน้าของวิหารหลัก

สถาบันวิทยบริการ
จุฬาลงกรณ์มหาวิทยาลัย

2. บทสรุปของรูปแบบทางสถาปัตยกรรมและศิลปกรรมของศาลเจ้าจีน ในกรุงเทพฯ (ที่สร้างในช่วงรัชกาลที่ 1 - รัชกาลที่ 5)

เนื่องจากศาลเจ้าที่สร้างในเมืองไทย เกิดจากความศรัทธาของชาวจีนที่อพยพมาจากส่วนชนบทของประเทศจีน รวมทั้งใช้ช่างฝีมือและวัสดุแบบชนบท ดังนั้นรูปแบบสถาปัตยกรรมของศาลเจ้าที่พบในเมืองไทยที่สร้างในช่วงรัชกาลที่ 1-5 ที่สำรวจทั้งหมดจึงเป็นศิลปะแบบพื้นบ้าน (Folk Art) ของชนบททางใต้ของประเทศจีน ซึ่งเป็นแบบที่มีขนาดเล็ก ดูเรียบง่าย และไม่ซับซ้อนดังเช่นสถาปัตยกรรมแบบเมืองหลวงที่พบทางตอนเหนือของจีน



ภาพที่ 105 สถาปัตยกรรมแบบพื้นบ้านทางตอนใต้ของจีน (วัดเล่งจิวโกยี่)
ที่มา : บุณนิธิชัย เคียวบ่อเด็ก เชียงตุง , ชีวประวัติวิทยาสานุศิษย์ , หน้า 19

จากการสำรวจศาลเจ้าจีนของแต่ละกลุ่มภาษาในกรุงเทพฯ พบว่าบทสรุปของสถาปัตยกรรมและศิลปกรรมนี้สามารถแบ่งออกได้ เป็น 2 ประเภทคือ

- 2.1. ลักษณะร่วม
- 2.2. ลักษณะเฉพาะตัว

2.1 ลักษณะร่วม

ศาลเจ้าของแต่ละกลุ่มภาษานี้ส่วนใหญ่จะมีลักษณะร่วมกันมากกว่าลักษณะเฉพาะตัว โดยถ้ามองจากรูปแบบสถาปัตยกรรมแล้วเราไม่สามารถจะแบ่งแยกได้เลยว่าเป็นศาลเจ้าของกลุ่มภาษาใด หรือไม่ก็แบ่งแยกได้ยากมาก รวมทั้งแบ่งแยกได้ยากจากศาสนสถานประเภทอื่นด้วย เช่น วัดหรือโรงเจ และในบางครั้งเมื่อมองอย่างผิวเผินก็แบ่งแยกได้ยากจากอาคารบ้านเรือนด้วยซ้ำไป เนื่องจากอาคารทั้งหมดเหล่านี้มีลักษณะพื้นฐานทางสถาปัตยกรรมร่วมกัน รวมทั้งอาคารที่เป็นศาลเจ้าหรือศาสนสถานอื่นในอดีต เกิดจากการที่มีผู้ศรัทธาถวายบ้านเพื่อเป็นที่สถิตย์ขององค์เทพ ดังนั้นการพัฒนารูปแบบสถาปัตยกรรมของอาคารทางศาสนาจึงเริ่มต้นมาจากสถาปัตยกรรมบ้านเรือน จึงมีผลทำให้รูปแบบของสถาปัตยกรรมเหล่านี้มีลักษณะคล้ายคลึงกัน



บ้านชาวจีน (ตลาดน้อย)



วัดจีน (วัดเล่งน่วยี่)

ภาพที่ 106 การเปรียบเทียบแสดงความคล้ายคลึงของสถาปัตยกรรมจีนในอาคารหลายประเภท

ดังนั้นลักษณะร่วมของศาลเจ้านี้จะแบ่งอธิบายเป็นหัวข้อย่อย ได้ดังนี้

- 2.1.1 ทำเลที่ตั้ง
- 2.1.2 การวางผังบริเวณและผังอาคาร
- 2.1.3 รูปแบบสถาปัตยกรรมและส่วนประกอบทางสถาปัตยกรรม
- 2.1.4 โครงสร้างและวัสดุ
- 2.1.5 ศิลปกรรมส่วนตกแต่งอาคาร

2.1.1. ทำเลที่ตั้ง

ตำแหน่งที่ตั้งศาลเจ้าจีนจะอยู่ในย่านชุมชนจีนทั้งหมดเป็นหลัก โดยที่จะตั้งอยู่ในส่วนฝั่งพระนครมากกว่าฝั่งธนบุรี โดยเฉพาะในย่านสำเพ็ง เยาวราช เพราะเป็นย่านชุมชนใหญ่ ในการดูเรื่องทำเลที่ตั้งของอาคาร สำหรับศาลเจ้าที่มีการรื้ออาคารเก่าแล้วสร้างใหม่ในสมัยหลังโดยเฉพาะศาลเจ้าเก่าแก่ของแต่ละกลุ่มภาษา จะพิจารณาถึงตำแหน่งที่ตั้งดั้งเดิมตั้งแต่เริ่มแรกเป็นเกณฑ์ เพื่อให้ได้ข้อมูลในเรื่องนี้ที่เป็นจริง ดังนั้นบทสรุปของตำแหน่งที่ตั้งศาลเจ้าจีน (รวมถึงที่ตั้งของศาสนสถานอื่นของจีนด้วย) สามารถแบ่งออกได้เป็น 3 ประเภทคือ

2.1.1.1. ตำแหน่งที่ตั้งติดน้ำและหันหน้าสู่น้ำ

น้ำในที่นี้หมายถึงแม่น้ำเจ้าพระยาและคลอง จากศาลเจ้าที่สร้างขึ้นในช่วงสมัยรัชกาลที่ 1 ถึงรัชกาลที่ 5 ทั้งหมดพบว่าศาลเจ้าที่มีที่ตั้งอยู่ริมแม่น้ำเจ้าพระยามีอยู่ 7 แห่ง และริมคลองมี 3 แห่ง ซึ่งคลองที่สำคัญได้แก่ คลองผดุงกรุงเกษม คลองคูเมืองเดิม (คลองหลอด) และ คลองบางลำไใกล้ ศาลเจ้าที่สร้างขึ้นในยุคแรกคือ ตั้งแต่สมัยกรุงธนบุรีจนถึงสมัยรัชกาลที่ 2 จะมีทำเลที่ตั้งในลักษณะนี้ทั้งหมด (ยกเว้นศาลเจ้าบ้านหม้อ) ส่วนศาลเจ้าในยุคหลังตั้งแต่รัชกาลที่ 3 ถึงรัชกาลที่ 5 ก็มีการเลือกที่ตั้งสืบต่อในแนวนี้บ้างบางส่วนด้วย โดยที่ศาลเจ้ายุคเก่าจะมีที่ตั้งเป็นไปตามแนวทางนี้มากกว่าศาลเจ้าที่สร้างขึ้นในยุคหลัง ดังนั้นทำให้ทราบว่าตำแหน่งที่ตั้งลักษณะนี้เป็นรูปแบบดั้งเดิมของศาลเจ้าจีนในกรุงเทพฯ ซึ่งก็ตรงกับตำแหน่งที่ตั้งของศาสนสถานจีนแบบประเพณีในประเทศจีนที่นิยมปฏิบัติกันปัจจัยที่ทำให้เกิดการเลือกที่ตั้งริมน้ำ อาจสรุปได้ 3 ปัจจัยคือ

ก. เกิดจากความเชื่อเรื่องฮวงจุ้ย (feng shui) คือต้องการให้มีที่ตั้งอยู่บนทิศทางของมังกรดังที่ได้กล่าวมาแล้ว และเชื่อว่าศาลเจ้าที่ตั้งอยู่ริมน้ำจะได้พลังจากน้ำที่เรียกว่า "ชี่" (chi) ซึ่งทำให้ศาลเจ้ามีความศักดิ์สิทธิ์ขึ้น¹

ข. เกิดจากอิทธิพลของเทพเจ้าบางองค์โดยเฉพาะเทพเทียนโหว เทพจู้โบเมี่ยวหรือเจ้าแม่ทับทิม และเทพเจียวเอ็ง ซึ่งเทพเหล่านี้ล้วนแล้วแต่เป็นเทพแห่งน้ำทั้งสิ้น ดังนั้นตำแหน่งของศาลเจ้าที่ประดิษฐานเทพดังกล่าวจึงจำเป็นต้องหันหน้าสู่น้ำเพื่อเป็นการเคารพและแสดงลักษณะเฉพาะของเทพเจ้า ศาลเจ้าลักษณะนี้ เช่น ศาลเจ้าแม่ทับทิม เจิงสะพานซังฮี้ เป็นต้น และที่น่าสนใจคือเทพเจ้าทางน้ำเหล่านี้เป็นเทพเจ้าหลักที่เป็นที่นับถือของชาวจีนไท่หล่า ดังนั้นจะเห็นได้ว่าศาลเจ้าของชาวจีนไท่หล่าเกือบทั้งหมดจะมีทำเลที่ตั้งในลักษณะนี้เช่นกัน

ค. เกิดจากการคมนาคมแต่เดิมใช้ทางน้ำเป็นหลัก และอาคารต่างๆ ส่วนใหญ่ในกรุงเทพฯ ยุคต้นก็จะเกิดขึ้นเกาะไปตามริมแม่น้ำลำคลอง จึงทำให้ศาลเจ้าในช่วงแรกง่ายในการเคร่งครัดเรื่องการวางผังตามหลักฮวงจุ้ยมากกว่าศาลเจ้าในยุคหลัง

2.1.1.2 ตำแหน่งที่ตั้งติดถนนและหันหน้าสู่น้ำ

ศาลเจ้าที่มีทำเลที่ตั้งลักษณะนี้มักเป็นศาลเจ้าที่สร้างในยุคที่สองถัดจากยุคแรก และยังคงพยายามที่จะรักษาการเลือกทำเลที่ตั้งตามหลักฮวงจุ้ยอยู่ โดยที่ศาลเจ้าที่มีที่ตั้งติดถนนและหันหน้าสู่น้ำเจ้าพระยามีจำนวน 7 แห่ง และหันหน้าสู่คลองมีจำนวน 4 แห่ง ซึ่งบางแห่งตำแหน่งที่ตั้งก็อยู่ใกล้น้ำมากเพียงแค้อยู่ตรงข้ามถนนของฝั่งที่ติดน้ำเท่านั้น เช่น ศาลเจ้าเล่าปุนเล่ากง ถนนทรงวาด และศาลเจ้าเจียวเอ็ง เป็นต้น ซึ่งปัจจัยในการเลือกที่ตั้งลักษณะนี้ก็ปัจจัยเดียวกับปัจจัยในข้อ 2.1.1.1 และบางส่วนก็มีที่ตั้งอยู่ห่างจากน้ำมากแต่ยังคงเลือกฝั่งถนนที่ทำให้อาคารหันหน้าสู่น้ำเป็นหลัก เช่น ศาลเจ้ากวงจิ้งถั่ง และศาลเจ้าแม่กวอนอิม ถนนพาดสาย เป็นต้น ซึ่งศาลเจ้าที่มีที่ตั้งที่อยู่ห่าง

¹ สัมภาษณ์, ผู้ดูแลศาลเจ้าโรงเกือก, เดือนมิถุนายน 2542

จากน้ำมากนี้มักจะเป็นศาลเจ้าที่สร้างในยุคหลังโดยเฉพาะสมัยรัชกาลที่ 5 ซึ่งการคมนาคมทางบกเริ่มมาแทนที่ทางน้ำแล้ว นอกจากนี้มีจุดที่น่าสนใจคือ อาคารที่มีตำแหน่งที่ตั้งอยู่ริมถนนแต่เป็นถนนที่ไม่ได้คั่นขนานกับน้ำ ตัวศาลเจ้าก็จะมีการวางปิดเอียงกับแนวถนนเพื่อต้องการให้อาคารหันหน้าตั้งฉากกับน้ำ ดังนั้นถ้าเดินผ่านถนนก็จะสามารถสังเกตเห็นได้ชัดเจนว่าอาคารไม่ได้เรียงไปในแนวเดียวกับตึกแถวริมถนนแต่จะเปิดออกอย่างเห็นได้ชัด ทำให้ผู้ที่ผ่านสามารถรับรู้ได้ถึงจุดประสงค์ของการวางอาคาร อาคารที่มีลักษณะนี้เช่น ศาลเจ้าซิดเซียวมา (และโรงเจซิดเซียงตั้ง) เป็นต้น

2.1.1.3. ตำแหน่งที่ตั้งติดถนนและหันหน้าสู่ถนน

ศาลเจ้าที่มีทำเลที่ตั้งลักษณะนี้เกือบทั้งหมดสร้างในสมัยรัชกาลที่ 5 เนื่องจากเป็นช่วงที่การคมนาคมเปลี่ยนจากทางน้ำมาเป็นทางบกอย่างชัดเจน และมีการตัดถนนสายสำคัญๆ หลายสาย ดังนั้นการให้ความสำคัญต่อกิจทางจึงเปลี่ยนมาเป็นถนนแทน แต่อย่างไรก็ตามเรื่องแนวความคิด (concept) ของน้ำก็ยังคงถูกนำมาใช้ในศาลเจ้าที่มีตำแหน่งที่ตั้งแบบนี้ในบางแห่งด้วย เช่น ศาลเจ้าลิ่ตีเปี้ยว ของชาวจีนและซึ่งที่ตั้งไม่ได้อยู่ติดน้ำ ดังนั้นจึงมีการสร้างสระน้ำที่ด้านหน้าอาคารแทน สระน้ำนี้เรียกว่า "สระแห่งสันติภาพ" เพื่อการคงไว้ซึ่งหลักฮวงจุ้ยและเป็นสัญลักษณ์ของความรุ่งเรืองด้วย แต่ในปัจจุบันไม่พบเห็นสระน้ำแห่งนี้แล้ว ศาลเจ้าที่มีตำแหน่งที่ตั้งในแบบนี้มีจำนวนมากที่สุด เนื่องจากศาลเจ้าจีนในกรุงเทพฯ สร้างในสมัยรัชกาลที่ 5 มากที่สุดและมากกว่าที่สร้างในรัชกาลอื่นๆ อย่างเห็นได้ชัด (เนื่องจากเป็นช่วงที่ชาวจีนอพยพเข้ามาในเมืองไทยอย่างมากระลอกหนึ่ง) ดังนี้

| | | |
|--|---------|-----------------|
| ตำแหน่งที่ตั้งศาลเจ้าที่มีมาตั้งแต่สมัยธนบุรี | 2 แห่ง | |
| ตำแหน่งที่ตั้งศาลเจ้าที่มีมาตั้งแต่สมัยร. 1 มี | 2 แห่ง | (วัดจีน 1 แห่ง) |
| ตำแหน่งที่ตั้งศาลเจ้าที่มีมาตั้งแต่สมัยร. 2 มี | 3 แห่ง | |
| ตำแหน่งที่ตั้งศาลเจ้าที่มีมาตั้งแต่สมัยร. 3 มี | 5 แห่ง | |
| ตำแหน่งที่ตั้งศาลเจ้าที่มีมาตั้งแต่สมัยร. 4 มี | 4 แห่ง | |
| ตำแหน่งที่ตั้งศาลเจ้าที่มีมาตั้งแต่สมัยร. 5 มี | 21 แห่ง | (วัดจีน 2 แห่ง) |

จุดที่น่าสนใจอยู่อีกอย่างหนึ่งในเรื่องทำเลที่ตั้งคือ สะพานในเขตพระนครทั้ง สะพานกรุงธนบุรี , สะพานปิ่นเกล้า , สะพานพระเจ้าตากสิน และสะพานกรุงเทพ ส่วนแล้วแต่มีศาลเจ้าตั้งอยู่ที่เชิงสะพานแทบทั้งสิ้น ซึ่งอาจจะเกิดจากเหตุผลในเรื่องของความเชื่อตามหลักฮวงจุ้ย เพราะที่ตั้งบริเวณสะพานตามหลักฮวงจุ้ยจะถือว่าไม่ดีเป็นเสมือนดาบพุ่งเข้าสู่อาคาร ดังนั้นการมีศาลเจ้าอยู่บริเวณสะพานจะช่วยลดความไม่ดีเหล่านี้ลง

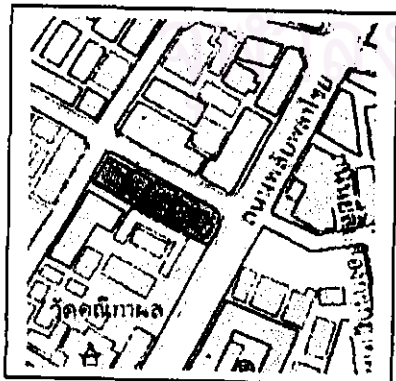
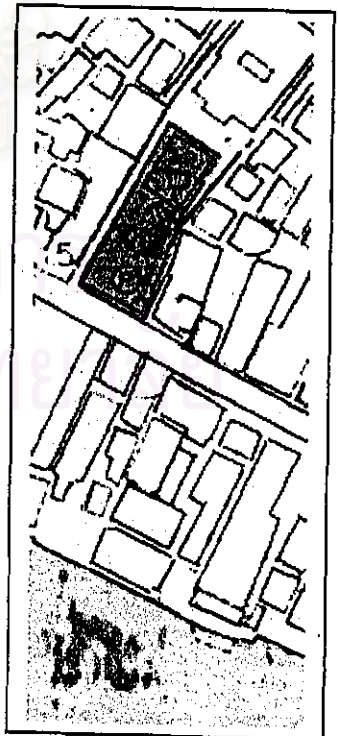
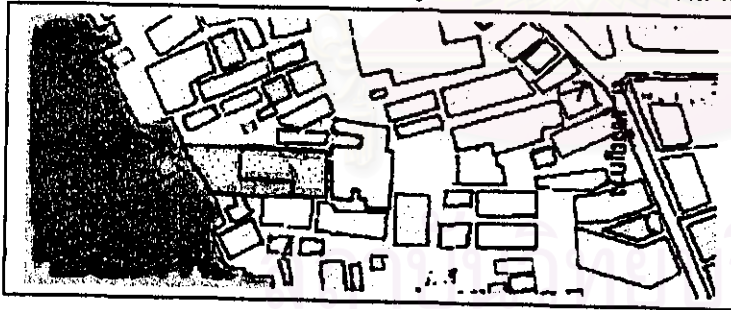

ตำแหน่งที่ตั้งติดน้ำ (ศาลเจ้าโจวซือกง)

ตำแหน่งที่ตั้งหันหน้าสู่ถนน (ศาลเจ้าไต้ซือกง)

ตำแหน่งที่ตั้งอยู่ริมถนนและหันหน้าสู่แม่น้ำ (ศาลเจ้าเส้าปุ่นเต้ากง)

ภาพที่ 107 ตัวอย่างตำแหน่งที่ตั้งของศาลเจ้าในกรุงเทพฯ 3 แบบ ที่มา : ยูวิชัยระบุตำแหน่งบนแผนที่กรุงเทพฯ บนแผนที่ของกรมแผนที่ทหาร

2.1.2 การวางผังบริเวณและผังอาคาร

ศาลเจ้าในกรุงเทพฯ ส่วนใหญ่จะมีระบบการวางผังบริเวณในลักษณะเดียวกัน คือเป็นไปตามคติจักรวาลวิทยาของจีน (Chinese Cosmology) โดยมีพื้นฐานอยู่บนหลักใหญ่ๆ 5 ประการ คือ

1. การโอบล้อมด้วยกำแพงโดยรอบ (Walled Enclosure)
2. เน้นแนวแกน (Axiality)
3. การวางผังบริเวณเป็นระบบสมดุลสองข้างเท่ากัน (Symmetrical Balance)
4. เน้นการจัดผังแบบมีลานโล่ง (Courtyard Planning)
5. การจัดลำดับการเข้าถึงอาคารสู่ความเป็นส่วนตัว (Public to Private Hierarchy)

2.1.2.1 การโอบล้อมด้วยกำแพงโดยรอบ (Walled Enclose)

การโอบล้อมด้วยกำแพงโดยรอบนี้เป็นสิ่งที่พบอย่างชัดเจนในศาลเจ้าแทบทุกแห่ง ซึ่งการโอบล้อมนี้เป็นเสมือนการแสดงอาณาเขต และเป็นการกั้นเขตแดนของส่วนที่ศักดิ์สิทธิ์กับโลกภายนอก แต่มีเพียงบางแห่งเท่านั้นที่ตัวอาคารวางอยู่โดดๆ โดยไม่ล้อมด้วยกำแพง เช่นศาลเจ้าปู่เจ็ยเปี้ย (แต่สันนิษฐานว่าเคยมีกำแพงล้อมรอบในอดีต)

2.1.2.2 เน้นแนวแกน (Axiality)

ศาลเจ้าและศาสนสถานจีนทุกแห่งในกรุงเทพฯ จะมีการวางแนวแกนพาดผ่านตรงกลางของกลุ่มอาคารอย่างเห็นได้ชัด และจากที่ศาลเจ้าไม่ได้ประกอบขึ้นจากอาคารเพียงหลังเดียว แต่จะเป็นกลุ่มอาคารซึ่งเกิดจากการประกอบกันขึ้นของอาคารหลายหลังนั้น อาคารหรือส่วนที่สำคัญเท่านั้นที่จะถูกจัดวางอยู่บนแนวแกนกลางนี้ ซึ่งก็คือส่วนที่มีความสัมพันธ์โดยตรงกับเทพองค์ประธาน เช่น ทางเดินสู่เทพ วิหารหน้า วิหารหลัก และตำแหน่งที่ตั้งเทพองค์ประธาน เป็นต้น ซึ่งตามหลักแล้วการวางอาคารตามแบบประเพณีของสถาปัตยกรรมจีนจะต้องวางอาคารตามแนวแกนเหนือ-ใต้เป็นหลัก โดยหันทางเข้าไปทางทิศใต้ แต่จากการสำรวจอาคารในงานวิจัยนี้ไม่มีศาลเจ้าแห่งใดที่วางอาคารตามแนวเหนือ-ใต้อย่างชัดเจนเลย แต่มีการหันหน้าไปเกือบทุกทิศทาง ซึ่งแนวทางที่ใกล้เคียงที่สุดคือวางตามแนวแกนตะวันออกเฉียงใต้-ตะวันออกเฉียงเหนือ โดยที่หันหน้าไปทางทิศตะวันออกเฉียงใต้ดูน้ำ ได้แก่ ศาลเจ้าเล่าปุ่นเล่ากง และศาลเจ้ากัจจิงตั้ง เป็นต้น แม้ว่าตามหลักฮวงจุ้ยแล้วการหันหน้าไปยังทิศตะวันออกเฉียงเหนือและตะวันออกเฉียงใต้จะเป็นทิศที่ไม่ดีเป็น "ประตูแห่งปีศาจ"² แต่การที่ศาลเจ้าในกรุงเทพฯ มีได้ปฏิบัติตามหลักการประเพณีเนื่องมาจาก

- หลักการนี้เกิดขึ้นเนื่องจากต้องการให้อาคารหันหน้าไปสู่อุทิศทางที่เป็นสิริมงคล แต่ในอาคารทางศาสนาซึ่งถือว่าเทพเจ้าหรือองค์พระพุทธรูปเป็นสิ่งสิริมงคลสูงสุดแล้ว โดยไม่ต้องอาศัยสิริมงคลจากภายนอก ดังนั้นศาสนสถานจึงสามารถหันทิศทางใดก็ได้
- การวางอาคารยึดหลักในการการหันหน้าสู่แม่น้ำหรือสู่ถนนเป็นเกณฑ์หลักมากกว่าเรื่องทิศทาง และแม่น้ำก็ลัดเลาะไปมาดังนั้นทิศการวางก็ลัดเลาะไปตามแม่น้ำด้วยเช่นกัน
- แนวถนนในย่านชุมชนชาวจีน โดยเฉพาะในย่านสำเตี๊ญ เขาวราช ไม่ได้ตัดตามแนวเหนือใต้ แต่ตัดไปในแนวตะวันออกเฉียงใต้ - ตะวันออกเฉียงเหนือและตะวันตกเฉียงเหนือ - ตะวันออกเฉียงใต้ เนื่องจากเป็นแนวที่ตัดขนานกับแม่น้ำเจ้าพระยา ดังนั้นทำให้ศาลเจ้าที่อยู่ในบริเวณดังกล่าวต้องวางอาคารไปในแนวเดียวกับถนนด้วย

2.1.2.3 การวางผังบริเวณเป็นระบบสมดุลสองข้างเท่ากัน (Symmetrical Balance)

การวางผังบริเวณเป็นระบบสมดุลสองข้างเท่ากัน เป็นส่วนที่มีผลมาจากการที่มีแนวแกน และมักจะเป็นการสมดุลแบบที่เท่ากันทั้งสองข้างอย่างสมบูรณ์ด้วย คือโครงสร้างของผังผังตรงข้ามของแกนเสมือนเกิดจากการสะท้อนจากกระจกเงา ซึ่งลักษณะนี้เกิดมาจากหลักจักรวาลวิทยาของเต๋า ในเรื่องของ ทวินิยม (bipolarity) หรือการที่มี 2 ขั้ว (dualism) ซึ่ง 2 ขั้วนี้คือการกำเนิดของ "หยินและหยาง" ซึ่งมีความหมายถึง สวรรค์และดิน

² Euclyn Lip, *Feng Shui: Environment of Power (A study of Chinese Architecture)*, p. 21-23

เมื่อทั้งสอง อย่างผสมกลมกลืนเป็นอันหนึ่งอันเดียวกันจึงก่อให้เกิดสรรพสิ่งที่ไม่รู้อจบในจักรวาล ดังที่กล่าวไว้ในคัมภีร์เต๋าเต๋อจิง บทที่ 42 ความว่า

“ เต๋อให้กำเนิดแก่หนึ่ง
จากหนึ่งเป็นสอง
จากสองเป็นสาม
จากสามเป็นสรรพสิ่งในจักรวาล
จักรวาลที่ถูกสร้างสรรพ
ประกอบด้วย “หยาง” อยู่ด้านหน้า
“หยิน” อยู่ด้านหลัง
สิ่งหนึ่งขาวสิ่งหนึ่งดำ
สิ่งหนึ่งบวกสิ่งหนึ่งลบ
ทั้งสองสิ่งผสมผสานกัน
จนกลมกลืนเป็นหนึ่งเดียว”³

หยางเป็นตัวแทนของ ความเป็นผู้ชาย , ความสว่าง , ความเจริญขึ้น , ความมีพลังและอำนาจ และสิ่งที่เกิดขึ้นก่อน ส่วนหยินเป็นตัวแทนของ ความเป็นผู้หญิง , ความมืด และการอยู่ในที่ต่ำซึ่งมีนัยยะถึงความถ่อมตัว ดังนั้นทั้งหยินและหยางคือ สิ่งที่ตรงข้ามกันและเป็นสิ่งที่สร้างความสมบูรณ์ให้เกิดซึ่งกันและกันด้วย รวมทั้งเป็นสิ่งที่ผสมผสานอยู่ในสรรพสิ่งทั้งหมดในโลก ซึ่งสถาปัตยกรรมก็เป็นสิ่งหนึ่งด้วยที่ก่อเกิดจากการผสมผสานกันของหยินและหยางนี้ สิ่งนี้เริ่มต้นตั้งแต่ที่จีนเริ่มมีสถาปัตยกรรมก็สะท้อนให้เห็นถึงความเชื่อของหยินและหยางแล้ว ซึ่งหยินและหยางนี้ถือเป็นสิ่งที่เราประสบในโลกทุกวันของสังคมธรรมชาติและสังคมมนุษย์ และองค์ประกอบที่เป็นคู่นี้ก็แผ่ขยายเข้าไปในทุกส่วนของสังคมจีน ทั้งการวางผังเมือง บ้าน วัง วัดและอื่นๆ⁴ รวมทั้งศาลเจ้าจีนในกรุงเทพฯ ด้วยเช่นเดียวกัน

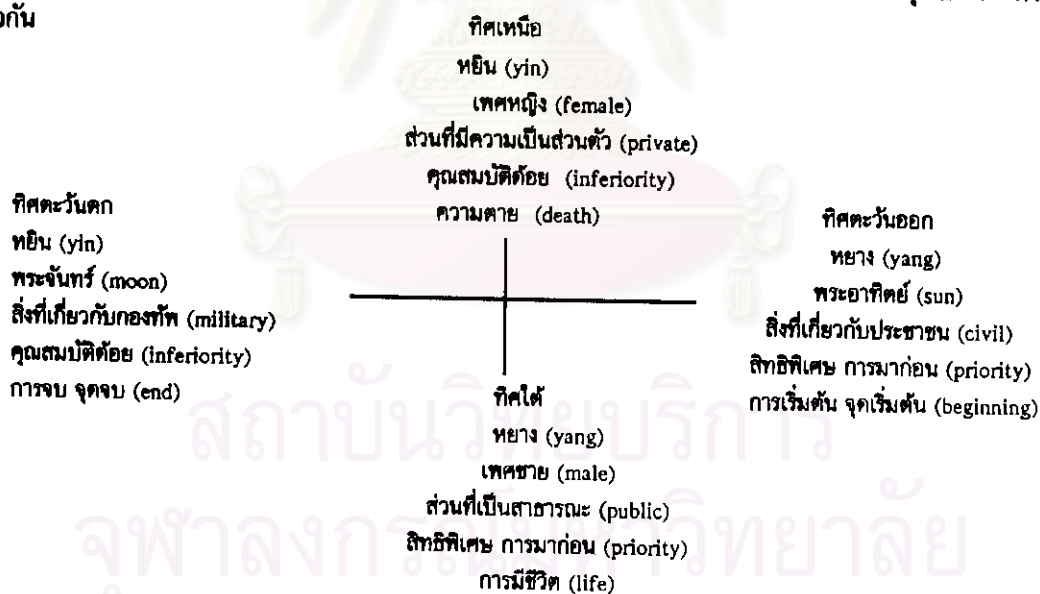

ภาพที่ 108 แผนผังของทิศที่สัมพันธ์กับหลักของหยินและหยาง

ที่มา : Jeffrey F. Meyer , *Sacred Architecture in the Traditions of India , China , Judaism ,and Islam*

ดังนั้นหยินและหยางจึงสะท้อนออกมาทางการวางผังที่แบ่งซ้าย-ขวาอย่างชัดเจนและสมดุลย์ โดยที่ด้านซ้าย (ทิศตะวันตก) และด้านหน้า (ทิศใต้) คือหยาง ส่วนด้านหลัง (ทิศตะวันตก) และด้านหลัง (ทิศเหนือ) คือหยิน

³ สุวรรณี ดาวสดโต , "การศึกษาปรัชญาในจิตรกรรมจีนสมัยราชวงศ์ซ่ง," *วารสารธรรมศาสตร์* 13 ฉบับที่ 3 (กันยายน 2527) อังพจนนา จันทรสันติ , *วิถีแห่งเต๋า* (กรุงเทพฯ : เติสโก้ไทย , 2521) , หน้า 134

⁴ Jeffrey F. Meyer , "Chinese Buddhist Monastic Temples as Cosmograms," *Sacred Architecture : in the Traditions of India , China , Judaism ,and Islam* (Edinburgh : Edinburgh University Press , 1992) , p. 80

ซึ่งมีผลให้การวางตำแหน่งของส่วนต่างๆ ในศาลเจ้าก็จะเป็นไปตามหลักของฮินและหยางนี้ ดังเช่น ส่วนที่มีความสำคัญหรือมีความเป็นส่วนตัวเช่น วิหารเทพ ที่อยู่อาศัยของผู้ดูแลก็จะอยู่ด้านใน (เทียบตามทิศก็คือ ทิศเหนือ) ส่วนที่เป็นสาธารณะหรือส่วนรวม (public) เช่น ถานประกอบพิธีกรรม ส่วนสำนักงานและกิจกรรมพิเศษต่างๆ ก็จะอยู่ด้านหน้า (ทิศใต้) , อาคารที่เป็นวิหารบรรพบุรุษมักจะอยู่ทางด้านขวาของอาคาร (ทิศตะวันตก) ซึ่งตามความหมายของ "จุดจบ" (นอกจากนี้ในวัดจีน ส่วนของวิหารบรรพบุรุษหรือวิหารปรมาจารย์ผู้ก่อตั้งจะตั้งในส่วนในสุด (ทิศเหนือ) ตามความหมายของ "ความตาย") ส่วนวิหารเทพชั้นรองก็มักจะอยู่ด้านซ้ายของอาคาร (ทิศตะวันออก) ตามความหมายของ "การเริ่มต้นและส่วนที่พิเศษ" และระฆังซึ่งหมายถึงหยาง ก็จะตั้งอยู่ด้านซ้ายของอาคาร (ทิศตะวันออก) ส่วนถ้องซึ่งหมายถึงฮินก็จะตั้งอยู่ด้านขวาของอาคาร (ทิศตะวันตก) เป็นต้น ดังนั้นจะเห็นได้ว่าด้านซ้ายของอาคารจะเป็นส่วนที่มีความสำคัญมากกว่าด้านขวา (ดูผังตามภาพที่ 117 ประกอบ)

2.1.2.4. เน้นการจัดผังแบบมีลานโล่ง

จุดประสงค์ของการจัดวางผังแบบมีลานโล่งคือ

- เพื่อใช้ในการแบ่ง zoning ของกลุ่มอาคาร จากส่วนที่เป็นสาธารณะ (public) จนถึงส่วนที่เป็นส่วนตัว (private) เช่น ใช้แบ่งส่วนกิจกรรมประกอบออกจากส่วนเทพ , แบ่งวิหารหลักกับวิหารรอง และแบ่งส่วนที่ประดิษฐานเทพจากส่วนทางเข้าศาลเจ้า (หรือใช้ในการแยกส่วนพุทธสาวกกับส่วนสังฆวาสในวัด) เป็นต้น
- เพื่อให้เกิดการนำแสงธรรมชาติเข้ามาใช้ในอาคาร และช่วยในการระบายอากาศภายในอาคาร เนื่องจากสถาปัตยกรรมจีนมีช่องเปิดน้อย จึงต้องใช้ส่วนลานโล่งเป็นหลักในการระบายอากาศ
- เพื่อสร้างให้เกิดความน่าสนใจ และมีชีวิตชีวาในกลุ่มอาคารโดยรวม เพราะในลานโล่งบางแห่งจะมีการจัดทำเป็นสวนขนาดเล็กๆ สร้างบรรยากาศที่สดชื่นให้กับอาคาร

ลานโล่งในศาลเจ้าจะมีอยู่ 2 ประเภทใหญ่ คือ ลานโล่งด้านหน้าของกลุ่มอาคารทั้งหมด ซึ่งจะเป็นลานโล่งขนาดใหญ่ และจะพบในศาลเจ้าเกือบทุกแห่ง ลานโล่งนี้จะใช้ในการจัดกิจกรรมและพิธีกรรมต่างๆ เช่น จัดโต๊ะจีนเพื่อเลี้ยงสังสรรค์ในวันชงชวดเทพ ใช้ในพิธีแห่เจ้า ใช้ตั้งเวทีจิวเพื่อแสดงให้เทพดูในเทศกาลต่างๆ⁵ ซึ่งบางแห่งมีการตั้งเวทีจิวอย่างถาวรและมีการตกแต่งให้สวยงามกลมกลืนกับส่วนของอาคารด้วย โดยเวทีนี้ก็จะตั้งอยู่ในแนวแกนและหันหน้าสู่องค์เทพ เช่นที่ศาลเจ้าเจียวเอ็ง ประเภทที่สองคือลานโล่งภายใน ลานโล่งภายในนี้จะสร้างขึ้นมาเพื่อจุดประสงค์ในการนำแสงธรรมชาติเข้ามาในอาคาร และช่วยให้เกิดการระบายอากาศภายในอาคาร รวมทั้งทำให้เกิดการผสมผสานของที่ว่าง (space) ภายในนอกและภายใน ซึ่งจะมีจำนวนและขนาดแตกต่างกันไปตามลักษณะผังและขนาดของศาลเจ้า และลานโล่งนี้จะเป็สิ่งที่แสดงถึงความสำคัญของศาสนสถานแห่งนั้นด้วย คือ ถ้ามีจำนวนลานโล่งยิ่งมากก็แสดงถึงว่าศาสนสถานแห่งนั้นสำคัญมากหรือหมายถึงผู้สร้างให้ความสำคัญมากด้วย (ตำแหน่งของลานโล่งดูตัวอย่างจากภาพที่ 117)



ศาลเจ้าเวงเกอก



ศาลเจ้าเกียนฮันเกง

ภาพที่ 109 ลานโล่งด้านหน้าของกลุ่มอาคารทั้งหมด

⁵ จิวในเมืองไทยมีการว่าจ้างให้มาแสดงในโอกาสต่างๆ กันดังนี้ ฉลองวันเกิดของเจ้าประจำศาล , ฉลองวันสร้างศาลเจ้า , ฉลองวันสารทเดือน 7 , ฉลองวันเทศกาลกินเจ เดือน 9 , ฉลองวันตอบแทนคุณเจ้า , ฉลองวันเทศกาลทอวนเขียว เดือน 1 และ ฉลองแค้น ย้ายจากพรพรรณ จันทโรนาถ , "ฉาวโจว จิวแค้จิว : ความเป็นมาและการแพร่กระจายเข้าสู่เมืองไทย , "วารสารศิลปการ 27 เล่มที่ 1 , (มีนาคม 2526) : 36-37

ศาลเจ้าเทียนอันเกง



ศาลเจ้าแม่ทับทิม



ภาพที่ 110
ศาลโถ่ง
ภายในอาคาร

2.1.2.5. การจัดลำดับการเข้าถึงของอาคารสู่ความเป็นส่วนตัว

ลำดับของการเข้าถึงอาคารมีเกิดจากคติจักรวาลวิทยาของเต๋าในเรื่องของ "หยินและหยาง" (เช่นเดียวกันการวางผังเป็นระบบสมมาตรสองข้างเท่ากันดังที่ได้กล่าวมาแล้ว) คือจะวางเรียงจากส่วนที่เป็นสาธารณะสู่ส่วนที่เป็นส่วนตัวหรือวางเรียงจากส่วนของอาคารที่สำคัญน้อยสู่ส่วนของอาคารที่สำคัญมาก ดังนั้นอาคารที่มีความสำคัญมากที่สุดจะอยู่ในส่วนที่ลึกที่สุดของกลุ่มอาคาร และตรงส่วนกลางของผังอาคารด้านเหนือหรืออาคารหลังในสุดจะเป็นสถานที่ศักดิ์สิทธิ์ที่สุดที่ใช้ประดิษฐานรูปเคารพของประเทศ (ซึ่งมีลักษณะเดียวกันกับบ้านจีนที่ผังส่วนนี้จะเป็นที่ตั้งวางป้ายวิญญาณของบรรพบุรุษคนที่สำคัญที่สุด และถือว่าเป็นสิ่งสูงสุดของครอบครัว)⁶

ลำดับการเข้าถึงนี้จะมีมากหรือน้อยขึ้นอยู่กับขนาดของศาลเจ้าและลักษณะของผัง คือ ถ้าเป็นผังขนาดใหญ่ก็มักจะมีลำดับการเข้าถึงมาก เช่น ศาลเจ้าแม่ทับทิม ซึ่งเป็นอาคารที่มีพื้นที่ขนาดใหญ่จึงมีลำดับการเข้าถึง 4 ชั้น คือจาก ซุ้มประตูหน้า \Rightarrow ประตูชั้นที่ 2 \Rightarrow วิหารหน้า \Rightarrow วิหารหลัก ซึ่งมีประตูชั้นที่ 2 เพิ่มขึ้นจากลำดับของศาลเจ้าทั่วไป ส่วนอาคารประกอบอื่นๆ ก็จะขยายออกไปทางด้านข้างทั้งสองของแกนกลาง ซึ่งแสดงตามผังดังนี้

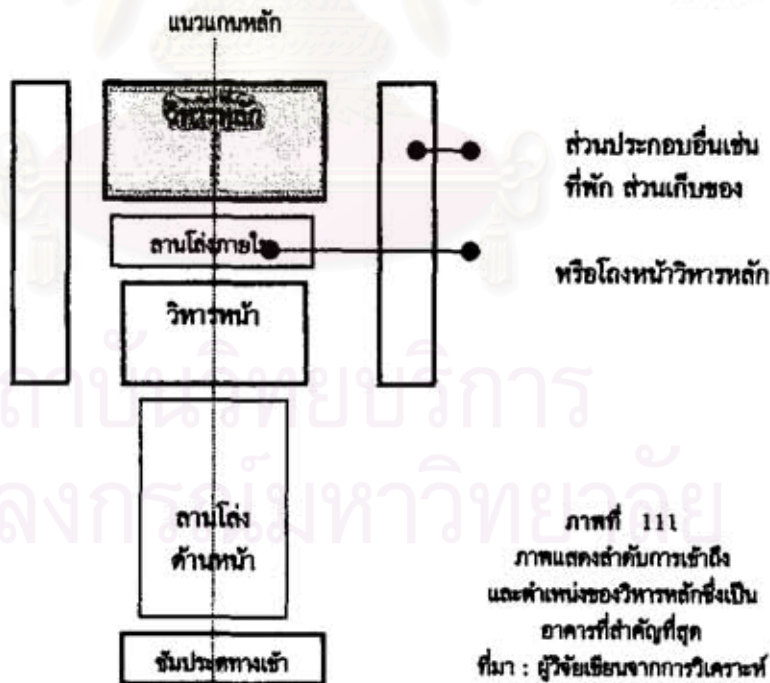

ภาพที่ 111
ภาพแสดงลำดับการเข้าถึง
และตำแหน่งของวิหารหลักซึ่งเป็น
อาคารที่สำคัญที่สุด
ที่มา : ผู้วิจัยเขียนจากการวิเคราะห์

จากหลักการและพื้นฐานของการวางผังข้างต้น เมื่อนำมาประกอบกันจะทำให้เกิดรูปแบบผังบริเวณ และผังอาคารของศาลเจ้า ในลักษณะต่างๆ ดังนี้

⁶ Jeffrey F. Meyer, "Chinese Buddhist Monastic Temples as Cosmograms," *Sacred Architecture : in the Traditions of India, China, Judaism, and Islam*, p. 87

ผังบริเวณ

คติทางจักรวาลวิทยาทั้ง 5 ประการหลักนี้จะนำมาประกอบเป็นผังบริเวณของศาลเจ้า ซึ่งรูปแบบของผังจะมีความแตกต่างกันตามลักษณะของการประกอบ โดยยึดหลักตามผังบริเวณพื้นฐานของจีนที่มีอยู่ 3 แบบหลักคือ⁷

แบบที่ 1 ผังแบบชื่อเหอเอี้ยน แบบที่รวบรวมที่สุดจะเป็นผังที่เกิดจากอาคารอย่างน้อย 4 หลัง ล้อมรอบลานโล่งกลางโดยที่ห้องที่สำคัญที่สุดจะเป็นห้องกลางด้านในสุด และเป็นผังที่ใช้เป็นหลักสำหรับศาลเจ้าจีนในกรุงเทพฯ

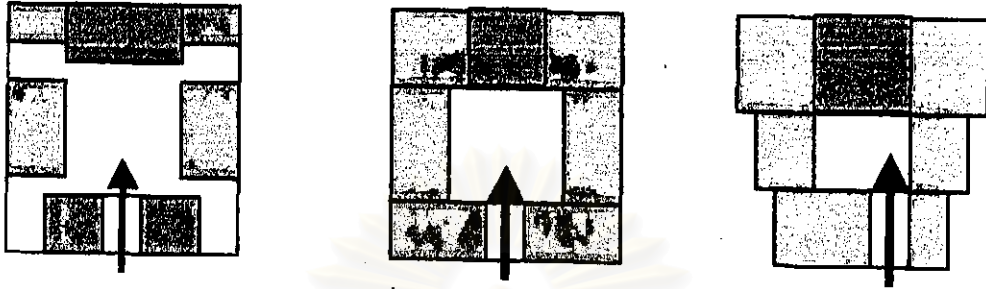

ภาพที่ 112 ผังชื่อเหอเอี้ยนแบบต่าง ๆ

แบบที่ 2 ผังแบบชานเหอเอี้ยน แบบที่รวบรวมที่สุดเป็นผังที่เกิดจากอาคาร 3 หลัง มาประกอบเข้าด้วยกันเป็นรูปตัว U โดยที่มีลานโล่งอยู่ด้านหน้า ซึ่งจะมีกำแพงหรือประตูกั้นด้านหน้าหรือไม่มีก็ได้ และห้องที่สำคัญที่สุดก็จะเป็นห้องกลางด้านในสุดเช่นกัน



ภาพที่ 113 ผังแบบชานเหอเอี้ยนแบบต่าง ๆ

แบบที่ 3 ผังแบบสี่เหลี่ยมผืนผ้า เป็นผังแบบที่ชาวบ้านนิยมใช้มากที่สุด จะมีทั้งผังแบบตัว I และตัว L ผังที่เล็กที่สุด จะมีเพียงสองห้องเท่านั้นวางเรียงและขยายออกไปทางกว้าง และห้องที่สำคัญคือห้องด้านซ้ายของอาคาร

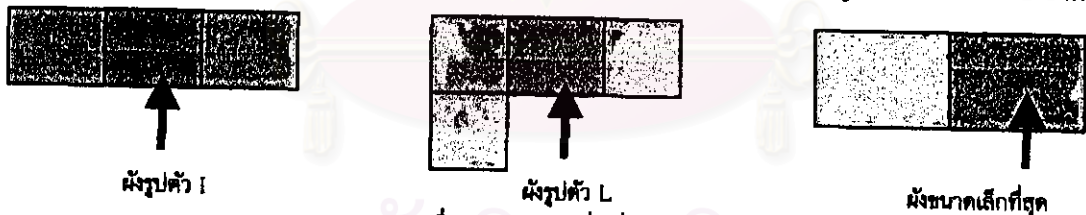

ผังรูปตัว I

ผังรูปตัว L

ผังขนาดเล็กที่สุด

ภาพที่ 114 ผังแบบสี่เหลี่ยมผืนผ้า

ที่มาของภาพที่ 112-114 : ผู้วิจัยคัดแปลงจาก หลิว ตุน เจิน , จงกั๋วจ๋ายซ่ายชิว , หน้า 82-83 , 88 , 97 และ 101 และ Chang , Chao-Kong , China - Tao in Architecture , 1987 , p. 164-165

และจากการสำรวจศาลเจ้าจีนในกรุงเทพฯ พบว่าผังบริเวณของศาลเจ้าจะเกิดจากการพัฒนาและประกอบกันขึ้นจากผังหลักทั้ง 3 นี้ ทำให้เกิดความแตกต่างของผังซึ่งสามารถแบ่งรูปแบบออกได้เป็น 4 แบบใหญ่ๆ ดังนี้ (ผังทั้ง 4 แบบนี้จะพิจารณาในเฉพาะส่วนกลุ่มอาคารหลัก เพราะผังทุกแบบจะมีลานโล่งด้านหน้า ดังนั้นผังที่นำมาแสดงจึงตัดส่วนลานโล่งด้านหน้า ที่เป็นลักษณะร่วมนี้ออกเพื่อความง่ายในการเข้าใจ)

1. ผังที่มีขนาดเล็กที่สุด เป็นผังที่พัฒนามาจากผังแบบสี่เหลี่ยมผืนผ้า คือเป็นผังอาคารแบบสี่เหลี่ยมผืนผ้าขนาด 3 ช่วงเสา ต่อกันทางทิศ 2 หลัง ผังแบบนี้เป็นผังชนิดเดียวที่ไม่มีลานโล่งภายในอาคาร จะมีแต่เพียงลานโล่งด้านหน้าที่ต่อมาจากหมู่ประตูทางเข้าซึ่งก็มักจะมีขนาดเล็กด้วย ส่วนการขยายตัวของผังประเภทนี้จะขยายออกทางด้านข้างเป็นหลัก และการขยายนี้ก็จะทำให้เกิดมีลานโล่งด้านข้างเพิ่ม



⁷ ทวีพรพรรณ จันทร์โรจนานนท์ , "ศาลเจ้าและวัดจีนในกรุงเทพฯ" , รวมบทความประวัติศาสตร์ 8 (กุมภาพันธ์ 2529) : 206-207

ขึ้นด้วย ศาลเจ้าที่มีผังลักษณะนี้ได้แก่ ศาลเจ้าเชียงกง ศาลเจ้าเจ็ด เป็นต้น และผังแบบนี้เป็นแบบที่พบเห็นในศาลเจ้ายุคใหม่หลายแห่งด้วย เช่น ศาลเจ้าแม่ทับทิม ตลาดน้อย ศาลเจ้าแม่พระเมศ ถนนเจริญกรุง เป็นต้น (ส่วนขยายของผังทุกแบบ ดูที่ภาพ 116)

2. ผังขนาดกลาง ตามแบบชื่อเหอเอียนแต่จะไม่ได้เป็นอาคารล้อมทั้ง 4 ด้าน จะเป็นอาคารหลัก 2 หลัง ส่วนด้านข้างทั้งสองจะเป็นกำแพงล้อมรอบลานโล่งกลาง และจะทำทางเดินเชื่อมหรือโถงหน้าวิหารหลักตรงแนวแกนกลางเชื่อมอาคารหลักทั้งสอง จึงทำให้แบ่งลานโล่งกลางออกเป็นลานโล่งด้านข้างขนาดเล็ก 2 ลาน ผังลักษณะนี้เป็นผังที่นิยมมากที่สุดที่ใช้เป็นผังของศาลเจ้า ได้แก่ ศาลเจ้าบ้านหม้อ ศาลเจ้าบุญเจียเบี่ย ศาลเจ้าชิตเชียวม้า เป็นต้น ส่วนการขยายตัวของผังประเภทนี้จะขยายออกได้ทั้งทางข้างและทางลึกของแกน โดยใช้เป็นอาคารลึกตามความยาววางประกบทั้งสองข้างของส่วนอาคารเดิม เช่น ศาลเจ้าเจียวเอ็ง , ศาลเจ้าเล่งบ้วยเอี้ยะ และศาลเจ้าเล่าปุ่นเล่ากง เป็นต้น หรือใช้ผังแบบชานเหอเอียนมาประกบทั้งสองข้าง เช่น ศาลเจ้าโรงเกือก , ศาลเจ้าโจวซือกง เป็นต้น ซึ่งจะทำให้เกิดลานโล่งด้านข้างเพิ่มขึ้นอีก โดยส่วนที่ขยายออกด้านข้างนี้จะเป็นอาคารประกอบเป็นส่วนใหญ่



3. ผังขนาดกลาง ตามแบบชื่อเหอเอียนที่มีลักษณะใกล้เคียงกับแบบสมบูรณคือจะเป็นอาคารหลัก 2 หลัง และด้านข้างเป็นระเบียบทางเดินล้อมรอบลานโล่งกลาง ซึ่งเป็นลานกลางที่สมบูรณ ส่วนการขยายตัวของผังประเภทนี้จะขยายทั้งทางข้างและทางลึกเช่นเดียวกัน โดยใช้ผังชานเหอเอียนขยายด้านข้าง (ศาลเจ้าเกียนอันกง) และด้านลึก หรือขยายด้วยอาคารฝั่งที่เหลี่ยมผืนผ้าหลายหลังวางเรียงตามด้านลึก (ศาลเจ้าไต้ซงกง)

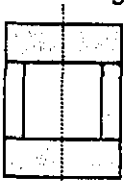

4. ผังขนาดใหญ่ ตามแบบชื่อเหอเอียนแบบสมบูรณ คือจะเป็นอาคาร 4 หลังล้อมรอบลานโล่งกลาง ได้แก่ ศาลเจ้ากงจิ้งจิ้ง ส่วนการขยายตัวของผังประเภทนี้จะขยายทั้งทางข้างและทางลึก โดยใช้ผังแบบชื่อเหอเอียนต่อออกไปเป็นระบบ modular ถ้าอาคารไม่ใหญ่นักก็จะต่อออกทางด้านลึก ทำให้เกิดลานโล่งภายในหลายลาน ใช้ในอาคารที่มีความสำคัญโดยเน้นถึงลำดับการเข้าถึง เช่น ผังของศาลเจ้าแม่ทับทิม ถ้าอาคารมีประโยชน์ใช้สอยมากขึ้นอีกก็จะขยายในลักษณะเดียวกันออกทางด้านข้าง โดยที่อาคารที่สำคัญจะขยายออกทางด้านลึก ส่วนอาคารประกอบก็จะขยายทางด้านข้าง (ผังลักษณะนี้ที่มีการขยายทั้งด้านข้างและด้านลึกเป็นระบบผังของวัดจีนด้วย ได้แก่ วัดเล่งเน่ยยี่ และวัดโพธิ์แมน)

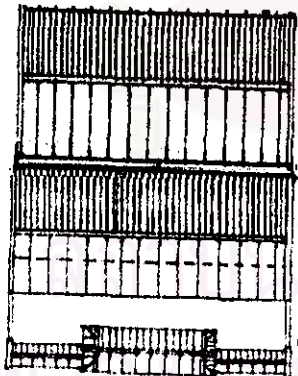
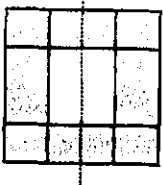

ผังแบบที่ 1
ศาลเจ้าเชียงกง

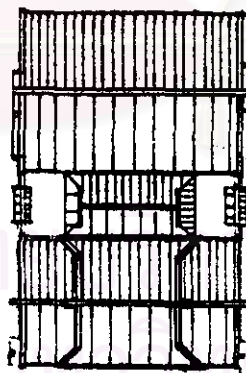

ผังแบบที่ 2
ศาลเจ้า
เล่าปุ่นเล่ากง

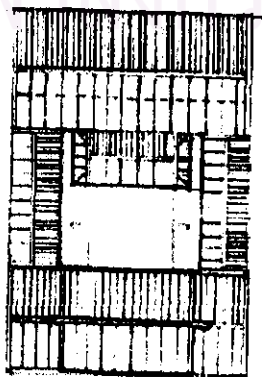

ผังแบบที่ 3
ศาลเจ้าไต้ซงกง

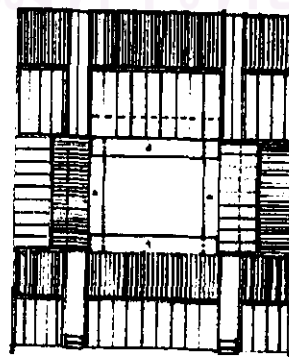

ผังแบบที่ 1
ศาลเจ้ากงจิ้งจิ้ง

ภาพที่ 115 ตัวอย่างผังหลังคาศาลเจ้าในกรุงเทพฯ ที่แสดงลักษณะผังที่แตกต่างกัน 4 แบบ (ที่มา : ผู้วิจัยเขียนขึ้นจากการสำรวจ)

สรุปผังของศาลเจ้าและการขยายตัว

ขนาดของผัง

แบบของผัง

แบบธรรมดา

แบบขยายชั้นที่ 1

แบบขยายชั้นที่ 2

แบบขยายชั้นที่ 3

แบบขยายชั้นที่ 4

เล็ก



แบบที่ 1



ศาลเจ้าเวียงกง



ศาลเจ้าเจ็ด

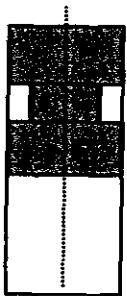

แบบที่ 2

ศาลเจ้ากวนอู , ศาลเจ้าแม่กวนอิม
ถนนศาลสาย , ศาลเจ้าซิดเซียม้า ,
ศาลเจ้าเล่าป็นเก๋าง . ศาลเจ้าบ้านหม้อ



ศาลเจ้าเจิวเอ็ง ,
ศาลเจ้าเล่งบ้วยเอี๊ยะ ,
ศาลเจ้าท้อเสื่อ

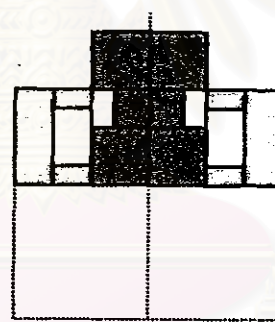

ศาลเจ้าซ่าโน

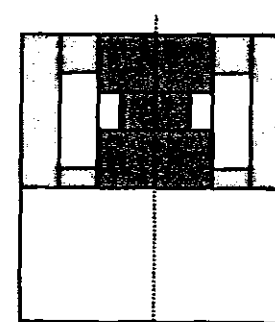

ศาลเจ้าโรงเกือก ,
ศาลเจ้าโจวซือกง

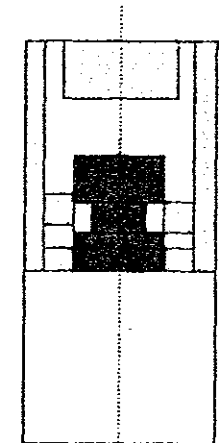

โรงเจเซียงคังตัว

ใหญ่

(แปลนที่มีสีอ่อนคือ แปลนของศาสนสถานประเภทอื่น ที่นำประกอบเพื่อให้ข้อมูลในเรื่องของผังครบถ้วน)

ภาพที่ 116 รูปแบบผังบริเวณศาลเจ้าและการขยายตัว (ที่มา : จากการสำรวจของผู้วิจัย)

สรุปผังของศาลเจ้าและการขยายตัว

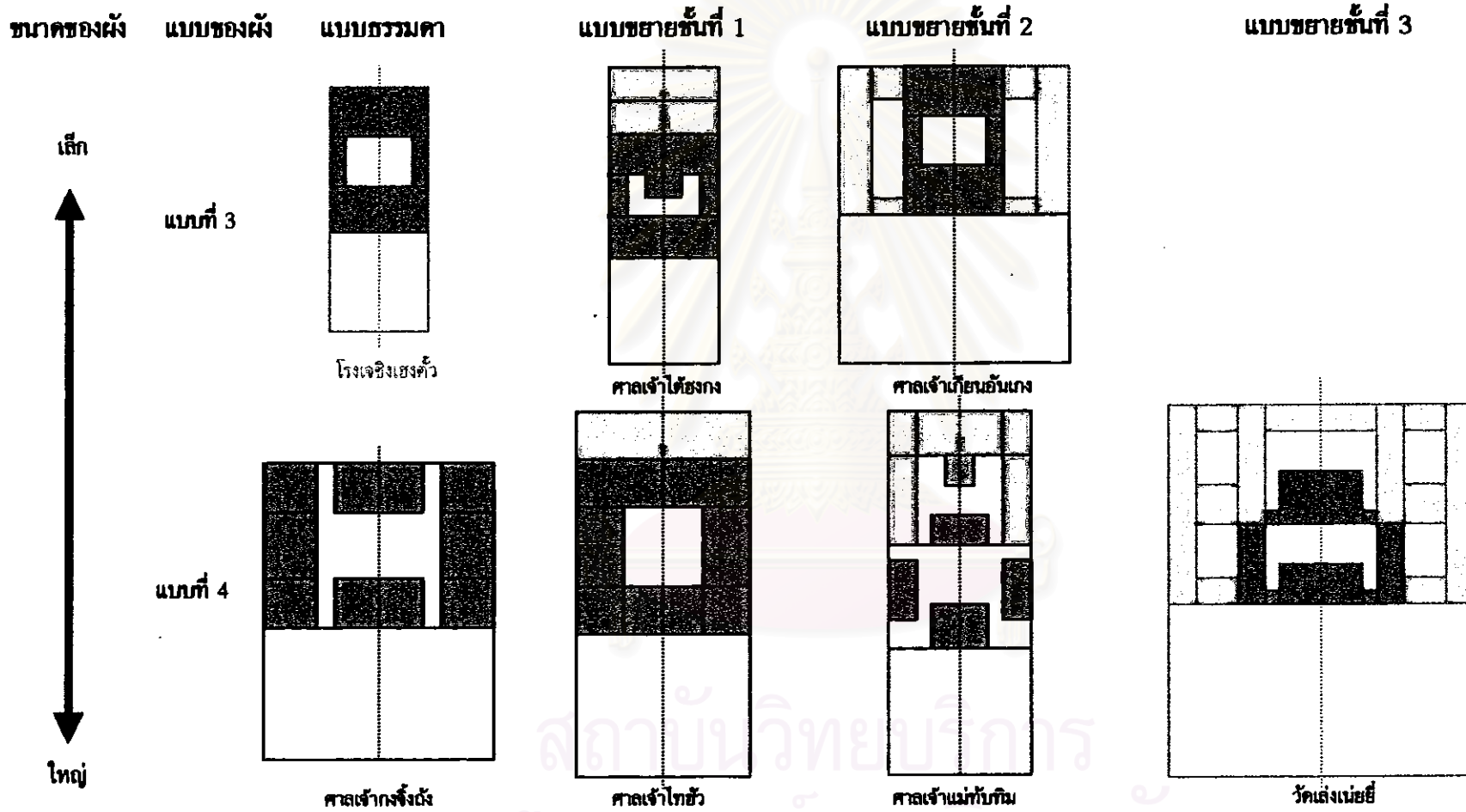

ภาพที่ 116 (ต่อ) รูปแบบผังบริเวณศาลเจ้าและการขยายตัว (ที่มา : จากการสำรวจของผู้วิจัย)

ผังบริเวณกับประโยชน์ใช้สอย (function) ศาลเจ้าจะเป็นศาสนสถานที่มีประโยชน์ใช้สอยน้อยอย่าง โดยเฉพาะเมื่อเทียบกับวัดจีน เนื่องจากไม่มีนักบวชทางศาสนาจำพรรษาอยู่ในศาลเจ้า ดังนั้นประโยชน์ใช้สอยของศาลเจ้าจะมีเพียงแค่ 2 ประเภท คือ ประเภทแรกจะเป็นอาคารที่มีประโยชน์ใช้สอยที่เกี่ยวข้องกับเทพและศาสนาโดยตรง ซึ่งก็คือส่วน "อาคารหลัก" อันได้แก่ วิหารหลัก และวิหารหน้า ซึ่งจะวางอยู่บนแนวแกนหลักของผังบริเวณที่ตั้งที่ได้กล่าวไปแล้ว และในบางอาคารที่มีผังแบบขยายมักจะมีอาคารที่เกี่ยวข้องกับเทพนี้เพิ่มอีกส่วนคือ วิหารรอง ประเภทที่สองจะเป็นอาคารที่มีประโยชน์ใช้สอยเพื่อรองรับกิจกรรมอื่นที่จำเป็นต่อศาลเจ้า แต่ไม่ใช่กิจกรรมทางศาสนา ซึ่งก็คือ "อาคารประกอบ" ได้แก่ สำนักงาน ที่พักผู้ดูแล ห้องเก็บของ และส่วนบริการอื่นๆ เป็นต้น ซึ่งจะประกอบอยู่ด้านข้างของแนวแกน แสดงให้เห็นในผังได้ดังนี้

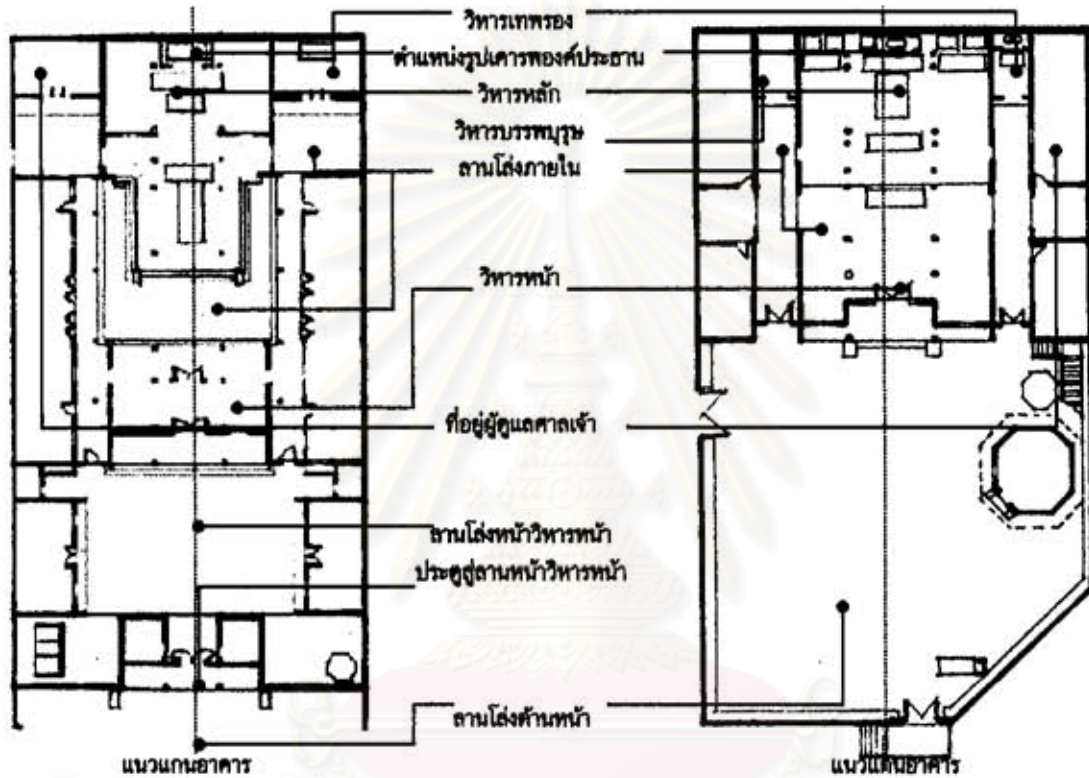

ผังศาลแม่ทับทิม เชียงตานซังฮี้
 ผังศาลเจ้าโรงเกือก ตลาดน้อย
 ภาพที่ 117 ภาพตัวอย่างผังบริเวณศาลเจ้าที่แสดงถึงประโยชน์ใช้สอย และสะท้อนถึงคติจักรวาลวิทยาของจีนทั้ง 5 ประการ
 ที่มา : ผู้วิจัยเขียนขึ้นจากการสำรวจ



ภาพที่ 118 อาคารหลักและอาคารประกอบของศาลเจ้า (ศาลเจ้ากงจิ้งฉิ่ง)

ผังอาคาร

ผังอาคารของศาลเจ้าจีนซึ่งเป็นแบบดั้งเดิมในการสำรวจจะมีเพียงแบบเดียวคือ ผังอาคารที่เป็นรูปสี่เหลี่ยมผืนผ้า ตามความเชื่อโบราณที่ว่าโลกมีต้นฐานเป็นผืนสี่เหลี่ยม โดยที่ผืนสี่เหลี่ยมนี้จะวางคามขวางและทางเข้าจะอยู่ทางด้านยาวของสี่เหลี่ยมเท่านั้น (ซึ่งจะต่างจากวัดไทยที่จะเข้าทางด้านหน้าสกัด) และผังอาคารโดยส่วนใหญ่จะมี

ความยาว 3 ห้องและ 5 ห้อง มังอาคารที่มีความสำคัญมากที่สุดคือ มังของวิหารหลัก ซึ่งส่วนสำคัญของมังอาคารนี้ก็คือ ตำแหน่งของรูปเคารพหรือองค์เทพ ตำแหน่งของเทพในวิหารหลักของศาลเจ้าก็จะตั้งอยู่ติดผนังด้านในสุดของอาคาร ตามจริงแล้วแต่เคิมศาลเจ้ามักจะมีเทพเจ้าประจำอยู่เพียงองค์เดียว แต่ในภายหลังก็จะมีการนำเทพองค์อื่นๆ มาสมทบ ซึ่งโดยส่วนใหญ่แล้วเทพองค์สำคัญจะมีจำนวน 1, 3 และ 5 องค์ โดยที่เทพองค์ประธาน (สีเหลือง) จะตั้งอยู่ในช่วงกลาง ส่วนเทพรอง (สีน้ำเงิน) ก็จะอยู่ช่วงเสาข้างจำนวนข้างละ 1 หรือ 2 องค์ รวมทั้งในบางแห่งจะมีอาคารวิหารเทพรองแยกออกต่างหากจากอาคารหลัก นอกจากนี้ในบางอาคารจะมีการเพิ่มตำแหน่งของเทพที่มีความสำคัญรองจากองค์ประธาน (สีแดง) คือจะอยู่ด้านหน้าของเทพองค์ประธานหรืออยู่ประมาณกึ่งกลางของอาคาร เช่น ศาลเจ้าเล่าปุ่นเล่าก่ง ศาลเจ้ากวงจิ้งถ้ง เป็นต้น นอกจากนี้บางแห่งจะมีการประดิษฐานรูปเคารพของ 18 อวหันต์ (สีม่วง) ที่ผนังด้านข้างทั้งสองตามแบบอย่างที่พบในวัดจีนด้วย ดังนั้นมังการวางตำแหน่งของรูปเคารพในศาลเจ้าที่สำรวจพบจะมีแบบต่างๆ ตามภาพที่แสดงดังนี้

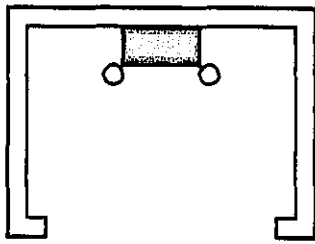

ศาลเจ้าแม่ทับทิม และศาลเจ้าไทฮั่ว ที่มีเทพองค์ประธานเพียงองค์เดียว

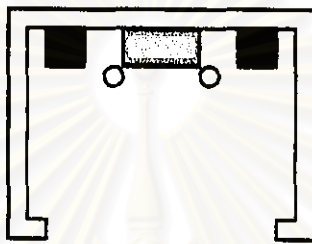

ศาลเจ้าชิตเซียวม่า, ไต้ฮงกง, เล่าปุ่นเล่าก่ง เล่งว้ยเยี่ยะ โจวซือกง และบูเจียเบี่ย มีเทพรอง 2 องค์

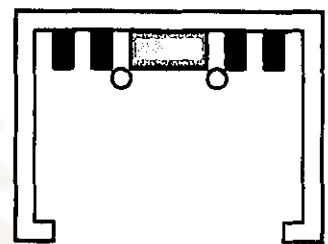

ศาลเจ้าโรงเกือก และเซียงกง มีเทพรอง 4 องค์



ศาลเจ้ากวงจิ้งถ้ง มีเทพรอง 4 องค์ แต่ที่หน้า 2 องค์ไว้ที่ผนังด้านข้าง

มังแสดงตำแหน่งรูปเคารพในวิหารหลัก ที่เป็นแบบพื้นฐาน (แบบกลางด้านบนจะเป็นแบบที่นิยมที่สุด)

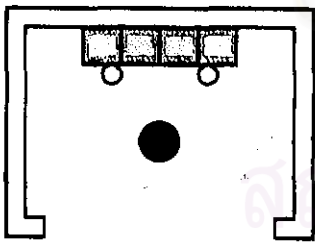

ศาลเจ้ากวงจิ้งถ้งและเซียงกง ที่มีเทพองค์ประธาน 4 องค์ และมีเทพรองอยู่ด้านหน้า

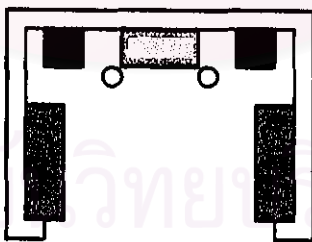

ศาลเจ้าโจวซือกง และเกียนอันเกง จะมี 18 อวหันต์ประดิษฐานด้านข้างเพิ่มขึ้น

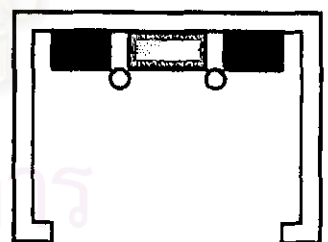

ศาลเจ้าพ่อเสือ มีเทพองค์รองถึง 6 องค์

ภาพที่ 119 มังแสดงตำแหน่งรูปเคารพในวิหารหลัก ที่มีลักษณะพิเศษ
ที่มา : ผู้วิจัยเขียนขึ้นจากการสำรวจ

นอกจากเทพหลักๆ แล้วจะมีรูปเคารพขนาดเล็กที่เกิดจากผู้ศรัทธานำมาบวริจาคจะถูกจัดวางอยู่บนโต๊ะบูชาด้านหน้าเทพองค์หลักและองค์รอง ซึ่งจะมีทั้งที่เป็นพระโพธิสัตว์ในมหายาน พระพุทธรูปแบบเถรวาท เทพท้องถิ่นต่างๆ วางอยู่ปะปนกัน สะท้อนถึงความเชื่อในการนับถือเทพหลายองค์ของชาวจีน นอกจากนี้ในบางศาลเจ้าจะมีการประดิษฐานป้ายวิญญาณบรรพบุรุษของผู้ที่มีบุญคุณต่อศาลเจ้านั้นๆ ซึ่งมักจะตั้งอยู่ทางด้านขวาของเทพองค์ประธานซึ่งจะมีทั้งที่ประดิษฐานอยู่ในวิหารหลักหรือมีการสร้างวิหารบรรพบุรุษแยกออกต่างหากด้วย เช่นที่ ศาลเจ้าโรงเกือก การที่วางอยู่ทางด้านขวาหรือถือเป็นทิศตะวันตกนั้นเนื่องจาก ความเชื่อตามระบบฮิน-หยาง ที่ถือว่าทิศตะวันตกเป็นทิศแห่งจุดจบหรือการจบนั่นเอง (ดังภาพที่ 108)



ภาพที่ 120 เทพจำนวนมากในศาลเจ้า (ศาลเจ้าเจ้าขุนเณง)



ภาพที่ 121 วิหารของที่ประดิษฐานป้ายวิญญาณ (ศาลเจ้าโรงเปือก)

2.1.3. ตัวสถาปัตยกรรมและส่วนประกอบทางสถาปัตยกรรม

ตัวสถาปัตยกรรมของศาลเจ้าจีนจะแบ่งออกเป็น 3 ส่วนใหญ่คือ ฐาน ตัวอาคาร และ หลังคา ซึ่งประกอบรวมกันในสัดส่วนที่เป็นมาตรฐานตามแบบประเพณี แม้ว่าอาคารที่มีความสำคัญที่สุดในกลุ่มอาคารทั้งหมดคือ วิหารหลัก แต่ในเรื่องของทัศนียภาพหรือมุมมองของอาคาร อาคารที่มีความสำคัญที่สุดกลับเป็น "วิหารหน้า" เพราะเป็นอาคารแรกที่พบเมื่อก้าวผ่านประตูเข้ามาในดินแดนอันศักดิ์สิทธิ์ จึงทำให้วิหารหน้าเป็นอาคารที่มีความงดงามและมีการตกแต่งประดับประดามากที่สุด รวมทั้งเป็นอาคารที่ถูกให้ความสำคัญในเรื่องสัดส่วนของอาคารมากด้วยเช่นกัน จากการสำรวจจะพบว่าสัดส่วนอาคารวิหารนี้จะมีความแตกต่างกันอยู่ 2 ประเภทใหญ่คือ

- ประเภทแรก ความสูงของอาคารตั้งแต่บนฐานจนถึงด้านบนของแถบหลังจะมีความสูง 1 1/2 เท่าหรือ 1 1/4 เท่าของความกว้าง ช่วงเสาตรงแถบกลาง (ในภาพความกว้างช่วงเสาตรงแถบกลางแทนด้วยตัว A)

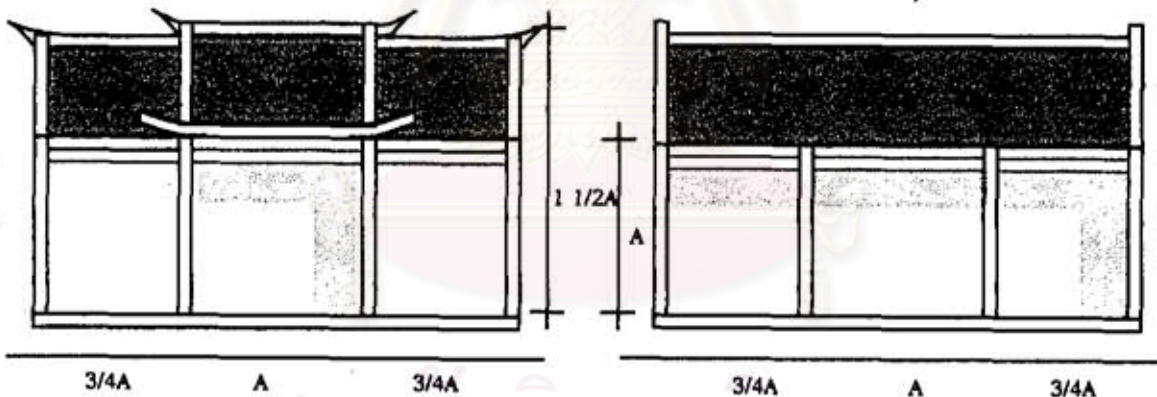

รูปด้านวิหารหน้าแสดงสัดส่วนอาคารในประเภทที่ 1

- ประเภทที่สอง ความสูงของอาคารตั้งแต่บนฐานจนถึงด้านบนของแถบหลังจะมีความสูงเท่ากับ ความกว้างช่วงเสาตรงแถบกลาง (ในภาพความกว้างช่วงเสาตรงแถบกลางแทนด้วยตัว A)

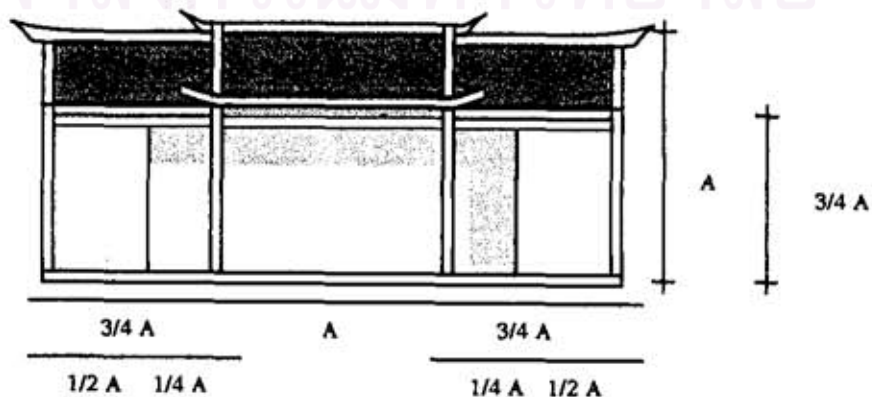

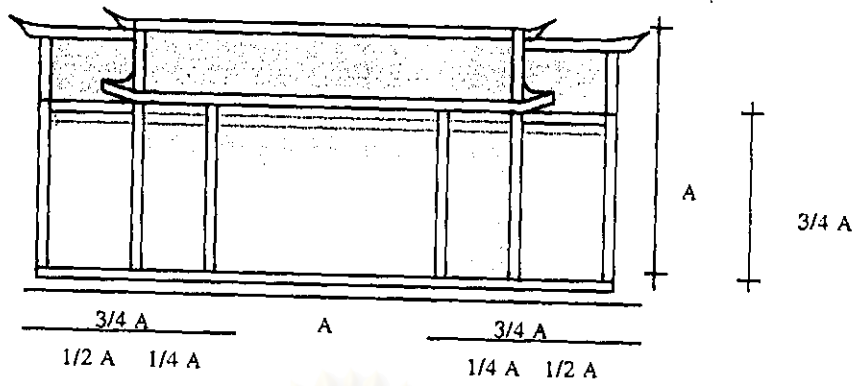

รูปด้านวิหารหน้าแสดงสัดส่วนอาคารในประเภทที่ 2
 ภาพที่ 122 รูปด้านวิหารหน้าแสดงสัดส่วนอาคารในประเภทที่ 1 และ 2
 ที่มา : ผังวิจัยเขียนขึ้นจากการสำรวจ

แต่ในเรื่องของขนาดและความสูงอาคาร จะมีการไล่ขนาดตามความสำคัญของอาคาร ดังนั้นทั้ง ฐาน
 ตัวอาคาร และหลังคา จะไล่ความสูงจากอาคารประกอบด้านข้าง ไปยังอาคารวิหารหน้า จนถึงอาคารวิหารหลัก
 ซึ่งจะเป็นอาคารที่มีความสูงของฐาน หลังคา และมีขนาดของอาคาร ใหญ่กว่าอาคารอื่นๆ ทั้งหมดในศาลเจ้า ซึ่ง
 แสดงให้เห็นตามรูปดังนี้

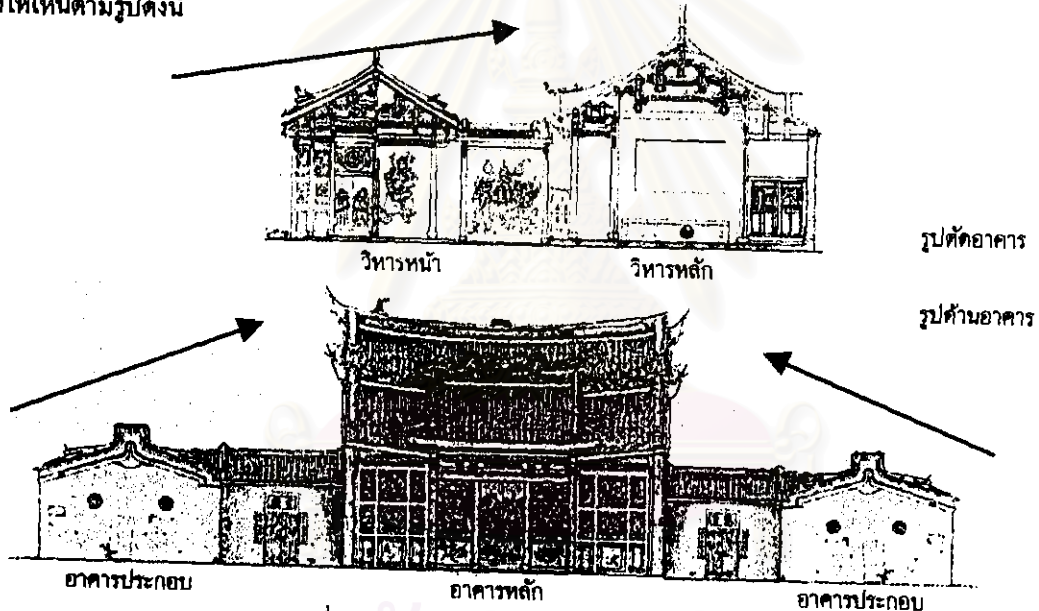

ภาพที่ 123 ภาพแสดงการไล่ขนาดและความสูงของอาคารในศาลเจ้า
 ที่มา : รูปด้านศาลเจ้าเทียนอันเก๋ง ทำการรังวัดโดยบริษัท มรดกโลกจำกัด เมื่อ พ.ศ. 2540

องค์ประกอบของสถาปัตยกรรมประเภทศาลเจ้า ซึ่งแบ่งเป็น 3 ประเภท อธิบายเป็นส่วน ๆ ได้ดังนี้

2.1.3.1 ฐาน

ฐานอาคารเป็นส่วนที่มีความสำคัญในสถาปัตยกรรมจีนประเพณี และเป็นส่วนที่ทำให้การออกแบบอาคาร
 โดยรวมสมบูรณ์ขึ้น และมีจุดประสงค์ในการสร้างเพื่อป้องกันน้ำและเป็นเหตุผลทางด้านความงามตั้งที่ได้กล่าวมาแล้ว
 (ดูรายละเอียดในบทสรุปสถาปัตยกรรมทางศาสนาของชาวจีน) แต่ศาลเจ้าจีนในกรุงเทพฯ ในยุคที่ทำการสำรวจจะ
 ไม่ได้ให้ความสำคัญกับเรื่องฐานมาก เนื่องจากฐานอาคารจะเป็นตัวบ่งถึงความสำคัญและฐานะของผู้สร้าง ถ้ายิ่งสำคัญ
 มากฐานก็จะสูงมาก แต่ศาลเจ้าในไทยจะไม่ได้สร้างจากผู้ที่มิฐานะการเงินและฐานะทางสังคมสูง เนื่องจากคนจีนที่
 อพยพมาจากเมืองจีนในช่วงแรกมีฐานะไม่ร่ำรวย และพวกเขาอพยพมาจากส่วนชนบทของจีน ดังนั้นรูปแบบ
 สถาปัตยกรรมจึงเป็นการเลียนแบบอาคารทางศาสนาในชนบทของจีน ซึ่งจะเป็นแบบที่เรียบง่ายและมีฐานเตี้ยแค่
 เพียง 1-5 ชั้นเท่านั้น และมีการยกสูงขึ้นอีกประมาณ 1-3 ชั้นในส่วนวิหารหลักซึ่งจะเป็นส่วนที่สูงที่สุดในกลุ่มอาคาร
 ทั้งหมด และจะสังเกตได้ว่าจำนวนชั้นบันไดของสถาปัตยกรรมจีนนิยมทำเป็นจำนวนคี่ เพราะเลขคู่ชาวจีนถือว่าเป็น
 อัปมงคล

2.1.3.2 ตัวอาคาร

ตัวอาคารก็จะแบ่งเป็น 2 ประเภท เช่นเดียวกับประเภทของประโยชน์ใช้สอย อาคารประเภทแรก ก็คือส่วน "อาคารหลัก" อาคารหลักนี้จะสร้างเพียงชั้นเดียว มีความยาว 3 ห้อง และมีผนังก่ออิฐโอบล้อมแค่ 3 ด้าน เป็นส่วนใหญ่ ส่วนด้านหน้า (ของวิหารหลักและวิหารรอง) หรือด้านหลัง (ของวิหารหน้า) จะเปิดโล่งหรือปิดด้วย ประตูไม้และ partition wall (ดูรายละเอียดเรื่องประตู) ตัวอาคารประเภทที่สอง คือ "อาคารประกอบ" จะเป็นอาคารแบบธรรมดาโอบล้อมด้วยผนังทั้งสี่ด้าน ตัวอาคารมีทั้งที่เป็นชั้นเดียวและ 2 ชั้น (ดูภาพที่ 118 ประกอบ)

นอกจากนี้จากการสำรวจจะไม่พบการสร้างอาคารที่มีลักษณะเป็นองค์เจดีย์หลายชั้น หรือโดงหลายชั้นเหมือนที่พบในเมืองจีนหรือที่พบในอาคารทางศาสนาจีนในสมัยปัจจุบัน

ส่วนของตัวอาคารนี้จะประกอบด้วยส่วนประกอบใหญ่ 3 ส่วนคือ ผนัง ประตู และช่องเปิด

ก. ผนัง ผนังแบ่งออกเป็น 2 ส่วนคือ ผนังภายนอก และผนังภายใน

ก.1 ผนังภายนอก ในที่นี้จะกล่าวถึงรูปแบบและการตกแต่งเป็นหลัก ในเรื่องโครงสร้างจะกล่าวถึงในส่วนของโครงสร้างต่อไป ผนังภายนอกที่มีความสำคัญจะมีอยู่ 2 ส่วนคือ ผนังด้านหน้าที่เป็นทางเข้าอาคาร (facade wall) และผนังปิดหน้าจั่ว (gable wall)

ก.1.1 ผนังด้านหน้า (facade wall) ผนังด้านหน้าที่มีความสำคัญมากที่สุดคือ "ผนังด้านหน้าของวิหารหน้า" เนื่องจากเป็นผนังแรกที่ต้อนรับผู้สักการะผู้กลุ่มอาคารทั้งหมด ผนังด้านหน้ามีภาษาจีนเรียกว่า "หลงเจียน" หรือผนังร้าน จะเป็นส่วนที่มีความสำคัญ มีเรื่องราว และมีการตกแต่งประดับประดามากที่สุด ผนังส่วนนี้จะมีทั้งที่ถอยถ่นเข้าไปในอาคารเพื่อเน้นประตูทางเข้า และเรียบเท่ากันหมด



ผนังแบบ ก ผนังถอยถ่นเข้าไปในอาคาร

ผนังแบบ ข ผนังเรียบเท่ากันหมด

ภาพที่ 124 ลักษณะของผนังด้านหน้าของวิหารหน้า (ที่มา : ผู้วิจัยเขียนขึ้นจากการสำรวจ)

ผนังด้านหน้าจะมีรูปแบบการตกแต่งที่ต่างกันอยู่เพียงแค่ 2 แบบคือ แบบที่ 1 พบในผนังแบบ ก เท่านั้น จะแบ่งการตกแต่งออกเป็น 3 ตอน คือ⁸

- ตอนบน คือส่วนที่อยู่เหนือจากขอบประตูทางเข้าไปจนจรดได้หลังคา ส่วนนี้มักจะประดับด้วยลวดลายหรือเรื่องที่เกี่ยวข้องกับเทพ โดยเฉพาะชกลกซิว และปิยเซียน และตอนบนสุดจนจรดได้หลังคาจะเป็นการเขียนลายเกี่ยวกับสัญลักษณ์ทางสิริมงคล เป็นแนวยาวต่อเนื่องตลอดอาคาร
- ตอนกลาง คือส่วนที่อยู่ระหว่างส่วนฐานและตอนบน ส่วนนี้มักประดับไปด้วยเรื่องราวเกี่ยวกับ 24 กตัญญู เรื่องราวของปิยเซียน เรื่องที่เกี่ยวข้องกับวรรณคดีจีน เช่น เรื่องไซอิ๋ว สามก๊ก และเทพนิยายพื้นบ้าน เช่น นางพญางูขาว นอกจากนี้ยังมีการตกแต่งด้วยเรื่องราวของชีวิตความเป็นอยู่ของชาวจีนในประเทศจีน ซึ่งตอนกลางนี้จะมีทั้งที่เป็นชั้นเดียวและสองชั้น
- ตอนล่างคือส่วนที่ติดกับฐานของตัวอาคารมักจะตกแต่ง ด้วยรูปสิงโตตัวใหญ่และตัวเล็กเล่นซิวฉิว และลวดลายอื่นๆ ที่เป็นสัญลักษณ์ของคำสิริมงคล หรือเขียนภาพเกี่ยวกับธรรมชาติแทนสัญลักษณ์ของคำสิริมงคลก็ได้

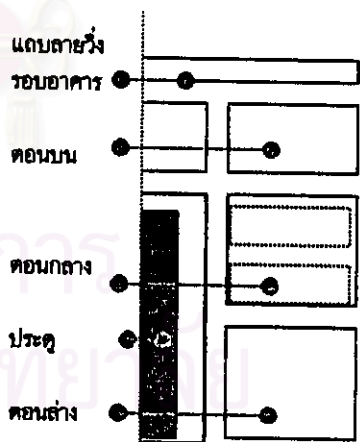

ภาพที่ 125 การตกแต่งผนังด้านหน้าแบบที่ 1

ที่มา : ผู้วิจัยเขียนขึ้นจากการสำรวจ

⁸ พรพรรณ จันทร์โรนันทน์, "ศาลเจ้าและวัดจีนในกรุงเทพฯ," รมบทความประวัติศาสตร์ : 208

ลวดลายการตกแต่งทั้ง 3 ตอนนี้จะแบ่งออกเป็นรูปย่อยๆ บรรจุกวอยู่ในกรอบสี่เหลี่ยมจัตุรัสหรือสี่เหลี่ยมผืนผ้าเป็นส่วนใหญ่ การตกแต่งลักษณะนี้ส่วนใหญ่จะพบในผนังตรงส่วนที่มีการถอยล้นเข้าไปในอาคาร (คือ ผนังส่วน A และ B ภาพที่ 128) ส่วนผนังที่ไม่ได้ถอยล้น (คือ ผนังส่วน C) จะมีการตกแต่งโดยทำเป็นลวดลายใหญ่ที่เป็นผืนเดียวกันทั้งผนังโดยมักนิยมทำเป็นลายมังกร หรือทำการเจาะช่องเปิดรูปวงกลมอยู่ตรงกลางผนัง ซึ่งในแต่ละอาคารที่มีการตกแต่งแบบที่ 1 นี้ ก็จะมีการจัดวางที่มีลักษณะแตกต่างกันบ้างเล็กน้อยตามตัวอย่างดังนี้

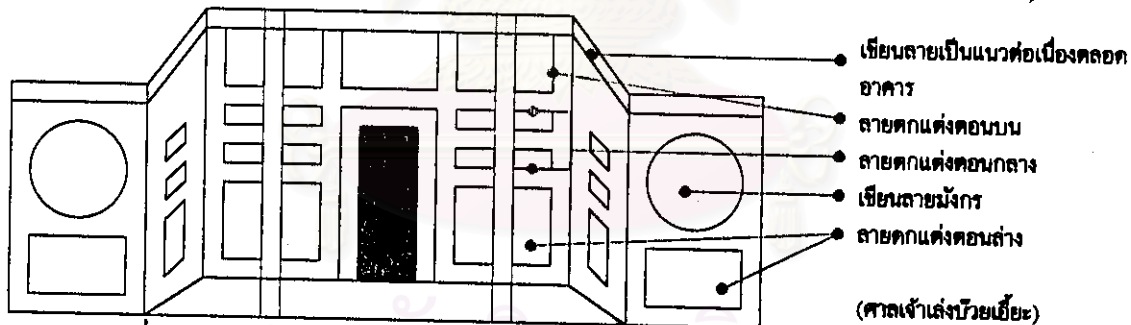
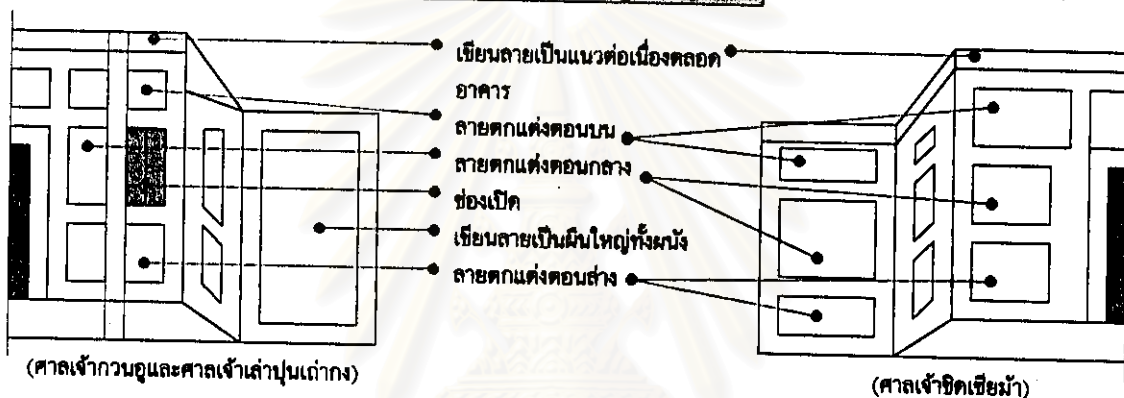
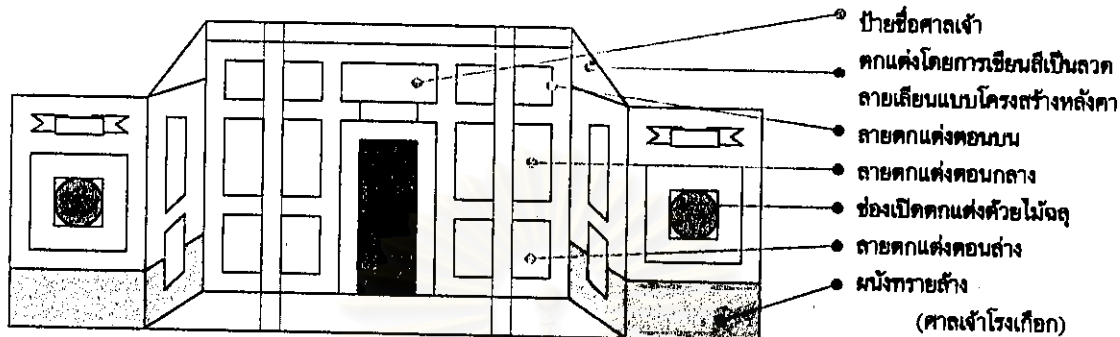

ภาพที่ 126 ภาพตัวอย่างแสดงลักษณะการจัดวาง pattern การตกแต่งผนังวิหารหน้าในแบบที่ 1 (แบบปกติ)

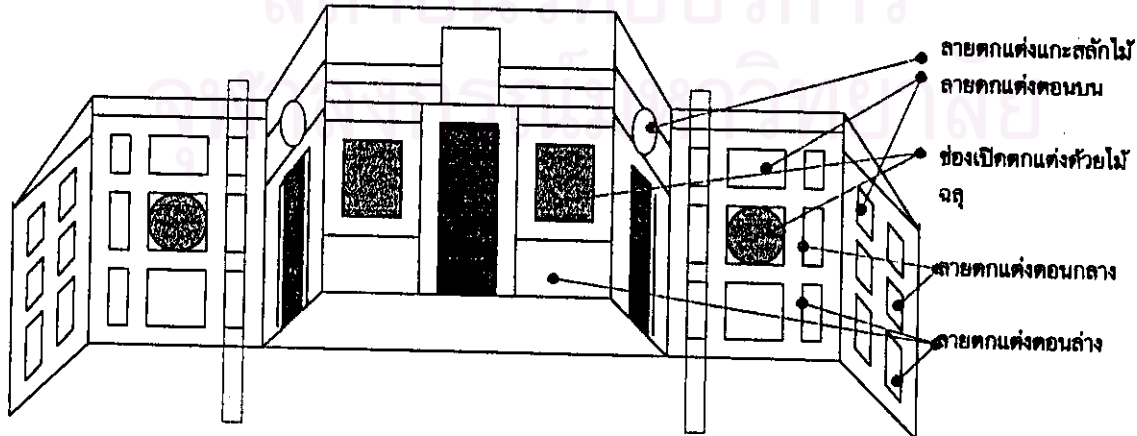

ภาพที่ 127 ภาพตัวอย่างแสดงลักษณะการจัดวาง pattern การตกแต่งผนังวิหารหน้าในแบบที่ 1 (แบบพิเศษ) (พบที่ศาลเจ้าเทียนอันกงเท่านั้น คือ การตกแต่งแบบที่ 1 จะอยู่ตรงผนัง C และ D ซึ่งต่างจากแบบทั่วไปที่อยู่ผนัง A และ B)

แบบที่ 2 การตกแต่งผนังที่มีเฉพาะตอนบนหรือส่วนที่เหนือประตูขึ้นไปเท่านั้น จะพบในอาคารที่มีผนังด้านหน้าเรียบเท่ากันหมด (ผนังแบบ ข) โดยส่วนใหญ่จะเป็นการตกแต่งด้วยลวดลายที่ยาวตลอดช่วงเสา ซึ่งนิยมเสนอเป็นเรื่องของวรรณคดีต่าง ๆ หรือเรื่องเทพเจ้า และมีการเขียนลายศิวิมงคลตรบบริเวณจรดใต้หลังคายาวตลอดอาคารเช่นกัน ซึ่งในแต่ละอาคารที่มีการตกแต่งแบบที่ 2 นี้ก็จะมีการจัดวางที่มีลักษณะแตกต่างกันบ้างเล็กน้อยตามตัวอย่างดังนี้

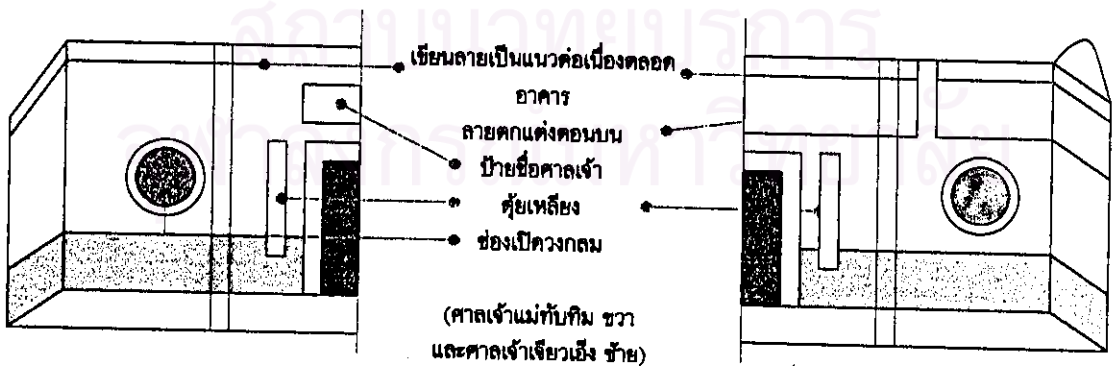
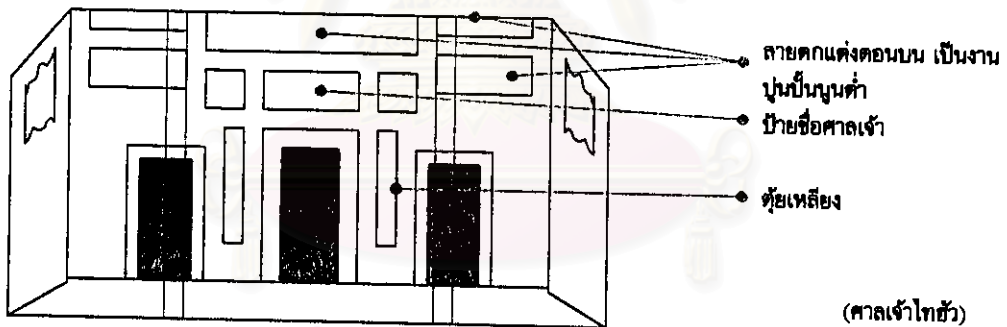
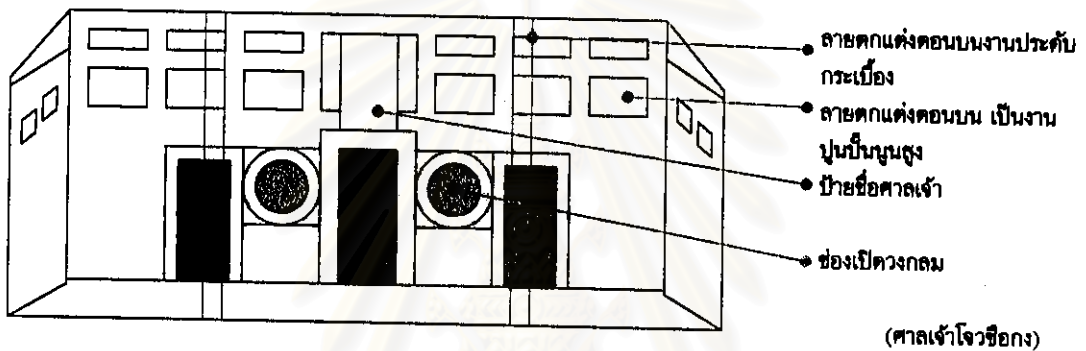
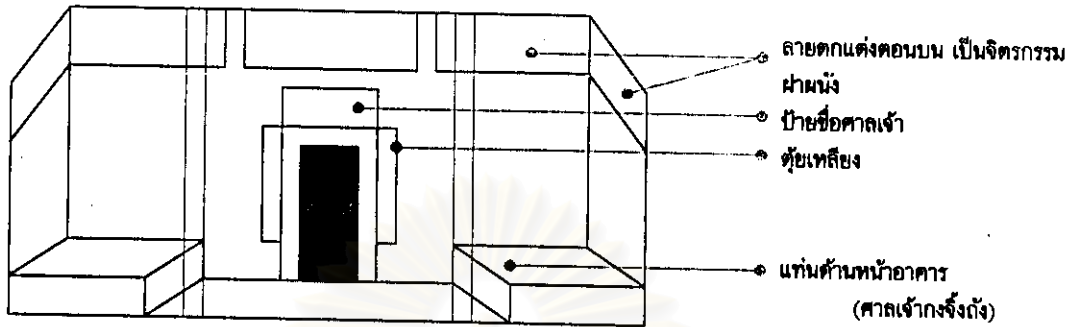

ภาพที่ 128 ภาพตัวอย่างแสดงลักษณะการจัดวาง pattern การตกแต่งผนังวิหารหน้าในแบบที่ 2 ที่มาของภาพที่ 126-128 : ผู้วิจัยเขียนขึ้นจากการสำรวจ

นอกจากแบบการตกแต่งทั้ง 2 แล้ว ยังพบว่าในบางศาลเจ้าจะไม่ทำการตกแต่งในผนังด้านหน้านี้เลย แต่ลักษณะเช่นนี้พบน้อยแห่งมาก เช่นจากการสำรวจพบเพียงแห่งเดียวคือ ที่ศาลเจ้าไต้ฮงกง เป็นต้น

รูปแบบการตกแต่งทั้ง 2 แบบนี้มีการใช้ศิลปกรรมเพื่อการตกแต่งอยู่ 5 รูปแบบคือ

1. ประติมากรรมปูนปั้นปูนสูงและประติมากรรมลอยตัวแต้มสี จะพบในผนังอาคารที่มีการตกแต่งแบบที่ 2 เป็นส่วนใหญ่ การตกแต่งแบบนี้เป็นแบบที่มีความสวยงามวิจิตรและซับซ้อนมากที่สุด มักจะนิยมใช้กับลวดลายตกแต่งที่ต้องการแสดงให้เห็นถึงความลึกของภาพ เช่น ภาพของเมือง สถาปัตยกรรมและวิถีชีวิตของชาวจีน ซึ่งมักนิยมใช้ในการเล่าเรื่องวรรณกรรมที่เกี่ยวข้องกับเรื่องเหล่านี้ เช่น เรื่องสามก๊ก และบางแห่งมีการเสนอออกมาในลักษณะเหมือนเวทีแสดงจิว และมีตัวละครแสดงตามเรื่องราว เช่นที่ศาลเจ้าโจวซือกง การตกแต่งแบบนี้ที่มีความสวยงามโดดเด่นที่สุดคือ ศาลเจ้าแม่ทับทิม ศาลเจ้าโจวซือกง (รูปภาพที่ 129)

2. ประติมากรรมปูนปั้นปูนต่ำแต้มสี จะเป็นแบบที่นิยมทำกันมากที่สุด โดยที่ส่วนที่เป็นเนื้อหาหลักของภาพ เช่น รูปเทพ รูปตัวละครในวรรณคดี รูปสัตว์ เป็นต้น จะทำเป็นปูนปั้นปูนต่ำแต้มสี และจะไล่ความปูนของภาพตามระดับความสำคัญของตัวละครหรือระดับความใกล้-ไกลของภาพ ส่วนที่เป็นพื้นภาพจะเป็นภาพเขียนสีธรรมดา เช่น เป็นรูปทิวทัศน์ รูปสถาปัตยกรรม เป็นต้น การตกแต่งแบบนี้จะมีลักษณะเด่นตรงที่ถ้าเป็นรูปคนจะทำการปั้นให้ส่วนศีรษะยื่นเด่นออกมาจากส่วนอื่น และก็ทำให้ส่วนนี้เป็นส่วนที่เกิดความเสียหายจากการหลุดแตกมากที่สุดเช่นกัน ดังนั้นในบางที่จะมีการทำกระจกรอบลวดลายตกแต่งนี้ไว้ การตกแต่งแบบนี้ที่มีความสวยงามโดดเด่นที่สุดคือ ที่ศาลเจ้าเกียนอันเกง ศาลเจ้าพ่อเสือ และ ศาลเจ้าโรงเกือก (รูปภาพที่ 130)

3. ประติมากรรมปูนปั้นประดับกระเบื้องเคลือบ การตกแต่งด้วยกระเบื้องเคลือบที่ผนังลักษณะนี้จะพบน้อยแห่ง เช่น ที่ศาลเจ้าแม่ทับทิม และศาลเจ้าโจวซือกง (ส่วนใหญ่การตกแต่งแบบนี้จะใช้กับส่วนหลังคา) ซึ่งมักจะใช้ตกแต่งบริเวณด้านบนของผนัง นิยมทำเป็นรูปสัญลักษณ์ทางสิริมงคล สัตว์ ดอกไม้ และทิวทัศน์ (รูปภาพที่ 131)

4. จิตรกรรมเขียนสีบนปูน จิตรกรรมแบบจีนดั้งเดิมจะเป็น การเขียนสีบนปูนเปียกที่เรียกว่า "fresco" ซึ่งจะได้อาภาพเขียนที่มีความคงทนกว่าการเขียนบนปูนแห้งมาก ภาพเขียนนี้จะมีการเขียนเป็นแบบจิตรกรรมจีนชัดเจน คือเน้นการเขียนลายเส้นเป็นหลัก และการระบายสีเป็นส่วนประกอบซึ่งนิยมใช้สีน้ำเงิน เทา และดำเป็นหลัก อาคารที่มีการเขียนภาพตกแต่งผนังภายนอกสวยงามโดดเด่นที่สุด คือ ศาลเจ้าจิ้งจิ้งจี้ (รูปภาพที่ 132)

5. จิตรกรรมเขียนสีบนหินขัด ซึ่งเป็นแบบที่นิยมทำกันในช่วงหลังและพบบ่อยมากในศาลเจ้าที่สร้างใหม่ในปัจจุบัน อาคารที่มีการตกแต่งแบบนี้ เช่น ศาลเจ้าเล่าปุ่นเล่ากวง และศาลเจ้าปู่เจี๋ยเปี๋ย ซึ่งเป็นการตกแต่งที่ทำขึ้นใหม่แทนของเดิม (การตกแต่งแบบเดิมของศาลเจ้าเล่าปุ่นเล่ากวง เป็นประติมากรรมปูนต่ำเขียนสี) (รูปภาพที่ 133)

6. ภาพกระเบื้องเซรามิก เป็นลวดลายที่เกิดจากการเรียงกระเบื้องเซรามิก มักจะนิยมทำเป็นหินใหญ่เต็มผนัง ซึ่งการตกแต่งแบบนี้เป็นที่นิยมในศาสนสถานสมัยใหม่เช่น ที่วัดโพธิ์แมนคุณาราม แต่ที่พบในอาคารเก่า ต้นนิษฐานว่าเกิดจากการบูรณะขึ้นภายหลัง เช่นที่ศาลเจ้าเล่าปุ่นเล่ากวง

การที่แต่ละศาลเจ้ามีการใช้ศิลปกรรมตกแต่งแตกต่างกันนั้นจะขึ้นอยู่กับธรรมเนียมและ ความถนัดของช่างฝีมือเป็นหลัก ไม่ได้ขึ้นอยู่กับความแตกต่างในเรื่องอายุของอาคารหรือความแตกต่างของกลุ่มภาษาชาวจีนแต่อย่างใด ยกเว้นการตกแต่งด้วยศิลปกรรมแบบที่ 5 และ 6 ซึ่งเป็นรูปแบบของช่างฝีมือรุ่นใหม่ และไม่พบในศาลเจ้าเก่า (นอกจากในกรณีที่มีการซ่อมแซมโดยการสร้างศิลปกรรมใหม่ทับของเดิม)

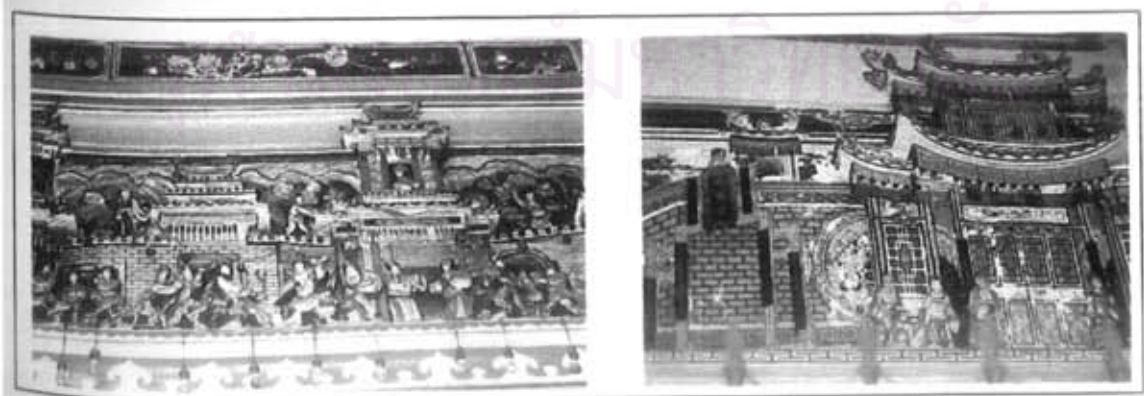

ศาลเจ้าแม่ทับทิม

ศาลเจ้าโจวซือกง

ภาพที่ 129 ประติมากรรมปูนปั้นปูนสูงและประติมากรรมลอยตัวแต้มสี



ศาลเจ้าโจงเกือก

ศาลเจ้าเกียนอันเกง

ภาพที่ 130 ประติมากรรมปูนปั้นบนฐานคัมภีร์



ภาพที่ 131 ประติมากรรมปูนปั้นประดับกระเบื้องเคลือบ (ศาลเจ้าโจงเกือก)



ภาพที่ 132 จิตรกรรมเขียนสีบนปูน ที่ศาลเจ้ากัจจิงตั้ง

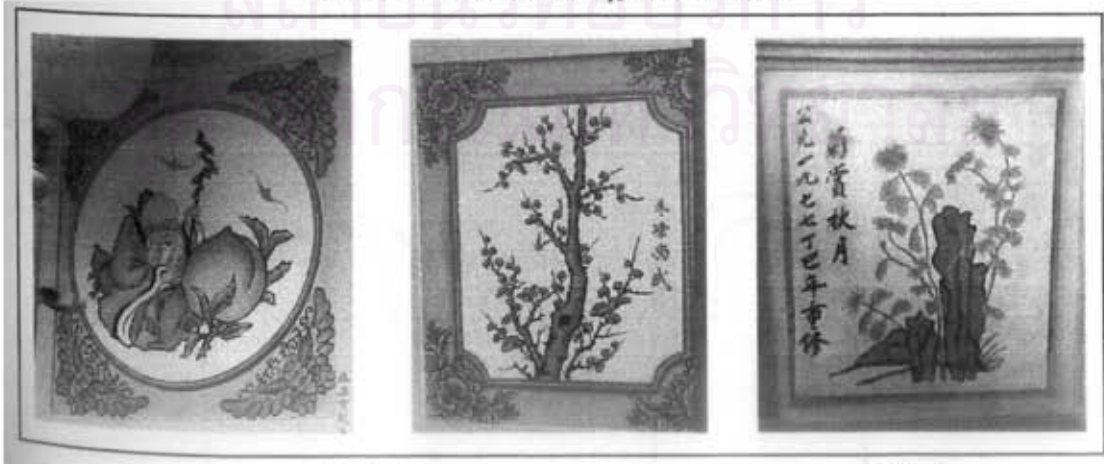

ศาลเจ้าเล่าปุ่นเต่าทอง

ศาลเจ้าบู๊เจียงเปี๊ยะ

ภาพที่ 133 จิตรกรรมเขียนสีบนหินขัด

ก.1.2 ผนังปิดหน้าจั่ว (gable wall) ภาษาจีนเรียกว่า "ซันเจียน" หรือผนังภูเขา ผนังส่วนนี้จะใช้เป็นตัวจบของหลังคา ซึ่งบริเวณยอดของผนังนี้จะถือเป็นส่วนที่สูงที่สุดของหลังคาเรียกว่า "อู่ซัน" และอู่ซันนี้มีหลายรูปแบบ และมีความหมาย ถึงธาตุทั้ง 5 ดังนี้

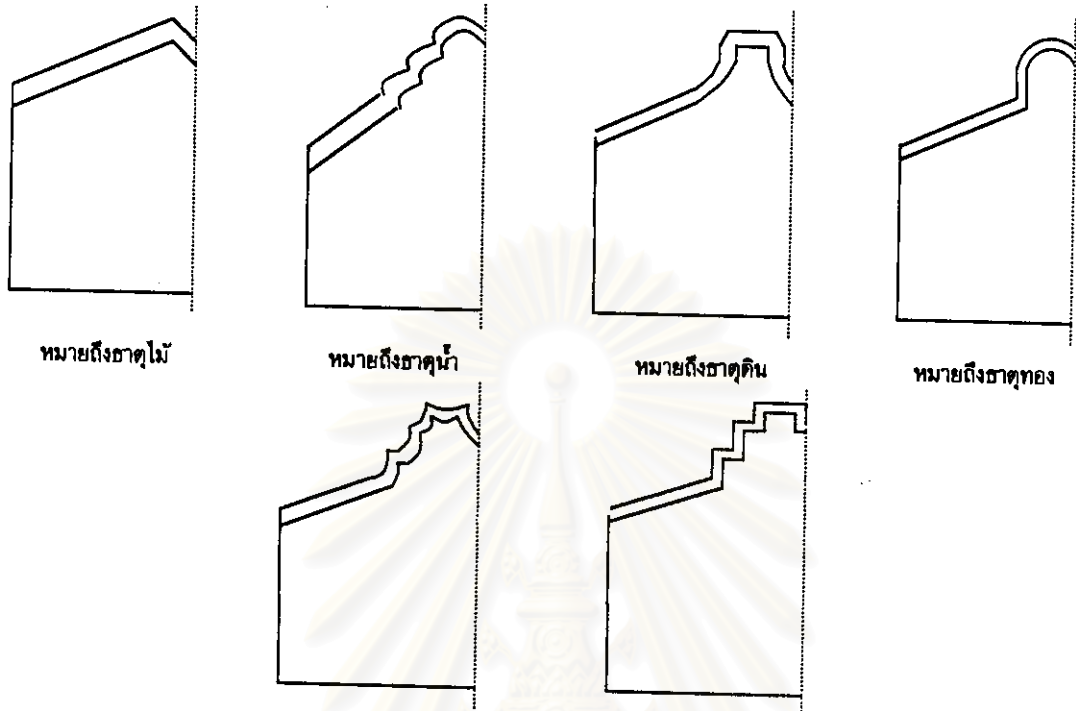

หมายถึงธาตุไฟ (ด้านขวามือเป็นลักษณะหลังคาธาตุไฟของชาวไทพม่า)
 ภาพที่ 134 รูปแบบตง "อู่ซัน" แบบต่างๆ ที่มีความหมายถึงธาตุทั้ง 5
 ที่มา : อีจ้าววิน , ชื่อจีนเมืองเตียน , หน้า 215.

การจะเลือกใช้หลังคาแบบใดนั้น จะต้องให้ผู้รู้เรื่องศาสตร์จีนตรวจดูก่อนว่าที่ตั้งของศาลเจ้าแห่งนั้นเป็นธาตุอะไร และเลือกสร้างรูปแบบที่เข้ากับธาตุนั้น เพื่อเป็นการส่งเสริมเสริมมงคลซึ่งกันและกัน ส่วนรูปแบบของผนังนี้ที่พบในการสำรวจศาลเจ้าในกรุงเทพฯ มีดังนี้

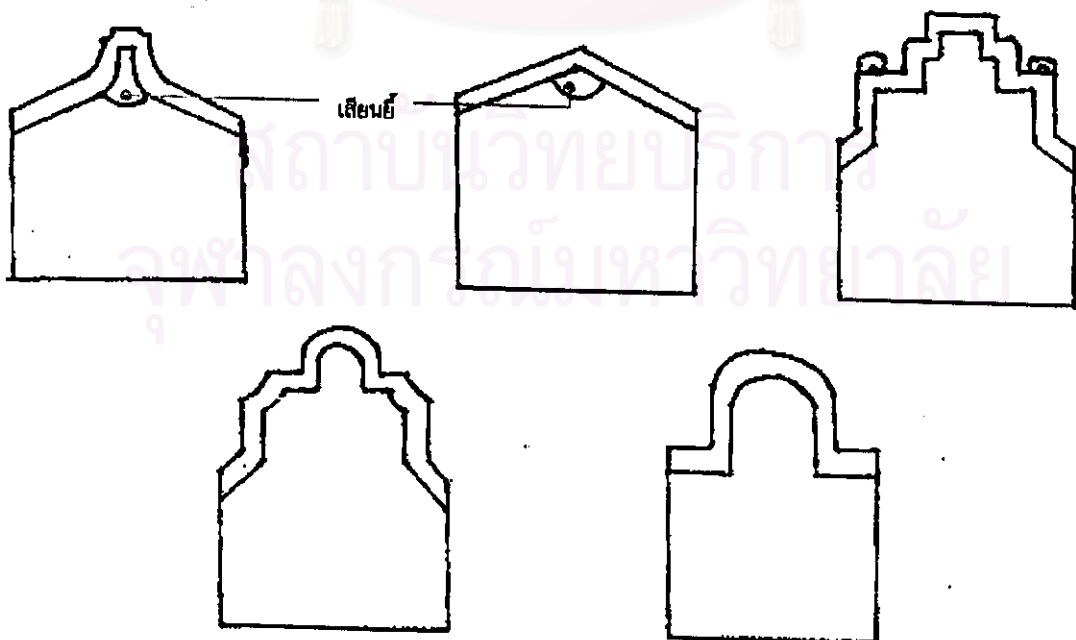

ภาพที่ 135 รูปแบบต่าง ๆ ของผนังปิดหน้าจั่ว ของศาลเจ้าในกรุงเทพฯ (ที่มา : ผู้วิจัยเขียนขึ้นจากการสำรวจ)

จากรูปแบบต่างๆ ข้างต้น พบว่าแบบแรกที่เป็นทรงจั่วแบบธาตุดินจะเป็นที่นิยมทำกันมากที่สุด ส่วนการตกแต่งก็จะมีเพียงการเขียนลายสีริมคดตรงส่วนขอบบนของผนังต่อเนื่องจากผนังด้านหน้าและต่อไปจนรอบอาคาร และอาจเพิ่มการตกแต่งด้วยลายปูนปั้นรูปสัตว์บริเวณยอดของผนังที่เรียกว่า "เสียนยี่" ด้วย

ก.2 ผนังภายใน อาคารส่วนใหญ่จะทาสีภายในโดยใช้สีอ่อนเป็นหลักคือ สีขาวหรือเหลืองอ่อน เพื่อส่งเสริมส่วนตกแต่งและโครงสร้างภายในที่มีการตกแต่งอย่างสวยงามให้ดูเด่นชัดขึ้น และในบางแห่งทำการบูรณะใหม่โดยใช้เซรามิกหรือหินแกรนิตปูผนังภายในแทนการทาสี ซึ่งก็ยังคงสีอ่อนเป็นหลักเช่นเดิม การตกแต่งผนังภายในจะมีน้อยมากเมื่อเทียบกับภายนอก เนื่องมาจากส่วนสำคัญอื่นๆ ภายในอาคาร เช่น แท่นบูชา เสา โครงสร้างหลังคา ประตู โต๊ะบูชา ฯลฯ ล้วนแล้วแต่มีการตกแต่งอย่างมากมาย ดังนั้นส่วนผนังภายในจึงไม่นิยมตกแต่งเพราะถ้ามีการตกแต่งอีกจะทำให้ภาพรวมของบรรยากาศภายในอาคารดูรกเกินไปจนขาดจุดเด่น ดังนั้นจึงใช้ผนังที่ทาสีเรียบเป็นส่วนช่วยเสริมความงามของส่วนตกแต่งอื่นๆ แทน แต่ถ้าผนังมีการตกแต่งโดยส่วนใหญ่จะเป็นการตกแต่งด้วยจิตรกรรมจีนเขียนสีบนปูน และเขียนในกรอบที่มีพื้นที่ไม่ใหญ่มากนักและมีอยู่อย่างห่าง (ซึ่งแตกต่างจากจิตรกรรมฝาผนังของไทยที่เขียนทั้งผนัง) ซึ่งส่วนมากมักจะพบที่ผนังของวิหารหลักตรงบริเวณด้านหลังที่ประดิษฐานรูปเคารพ หรือบริเวณผนังด้านข้าง อาคารที่มีการตกแต่งผนังภายในด้วยงานจิตรกรรมเขียนสีบนปูนเปียกที่สวยงามโดดเด่นที่สุดคือ ศาลเจ้าเกียนอันเกง เป็นภาพเขียนลายเส้นหมึกจีนประกอบด้วยอักษรบรรยาย เรื่อง 24 ยอดคกัตถุญ จะเขียนในช่องเล็กๆ เต่าเรื่องราวเหมือนการเขียนการ์ตูน



ภาพที่ 136 จิตรกรรมฝาผนังเล่าเรื่อง 24 ยอดคกัตถุญที่ศาลเจ้าเกียนอันเกง

นอกจากนี้ยังมีผนังภายในอีกประเภทที่ใช้กันที่ว่างภายใน ที่เรียกว่า screen partition จะทำด้วยไม้มีลักษณะและการตกแต่งเหมือนประตูภายใน คือจะตกแต่งด้วยงานแกะสลักไม้และงานเขียนสี (ดูรายละเอียดได้ในเรื่องประตู) และอาจใช้เป็นรั้วไม้เตี้ยๆ แบบจีน หรือใช้เป็นม่านแทน screen partition นี้เป็นการกั้นขึ้นเพื่อแสดงถึงความสำคัญของที่ว่างที่อยู่ถัดไป ซึ่งส่วนใหญ่จะเป็นที่ประดิษฐานรูปเคารพหรือใช้ในการแสดงขอบเขตของวิหารหลัก ซึ่งมักจะพบในอาคารที่มีความประณีตและให้ความสำคัญในการตกแต่งอาคารมากๆ ที่โดดเด่นสวยงามได้แก่ที่ ศาลเจ้าเกียนอันเกง ศาลเจ้าโจวซือกง และศาลเจ้าปู่เจ็ยเบ็ย และในบางที่มีการทำส่วน partition นี้โดยใช้เป็นแผ่นไม้ยื่นออกจากเสาหรือผนังอาคารและคานเป็นกรอบเพียงเล็กน้อย และมีการตกแต่งโดยการแกะสลักอย่างสวยงามเช่น ศาลเจ้าไต้ซงกง



ศาลเจ้าใจซือกง



ศาลเจ้าโรงเกือก

ภาพที่ 137 หน้า screen partition ที่ตกแต่งอย่างสวยงาม

ข. ประตู ในศาลเจ้าโดยทั่วไปจะมีประตูอยู่ 3 ประเภทใหญ่ๆ คือ

ข.1 ประตูทางเข้าจากภายนอก ซึ่งจะกำเป็นซุ้มประตูที่ภาษาจีนเรียกว่า "ค้ำเหมิน" จะใช้เป็นทางเข้าของอาคารหรือสถานที่สำคัญ เช่น วัด วัง และอุทยาน เมื่อเริ่มแรกประตูแบบนี้เป็นลักษณะของประตูที่ใช้แสดงตำแหน่งและนำเข้าสู่สถานที่ที่อยู่บนภูเขา ซุ้มประตูนี้จะมีการแบ่งช่องประตูเป็น 5 ช่อง , 3 ช่อง หรือ 1 ช่อง ตามลำดับความสำคัญของสถานที่นั้นๆ และจะคลุมด้วยหลังคาที่ลดหลั่นตามจำนวนของประตู⁹ (ซึ่งจะกล่าวถึงรายละเอียดในเรื่องของหลังคา) แบบดั้งเดิมซุ้มประตูนี้จะสร้างด้วยหิน แต่สำหรับศาลเจ้าจีนในกรุงเทพฯ ที่พบจะเป็นการสร้างด้วยการก่ออิฐถือปูน และใช้โครงหลังคาเป็นไม้เหมือนตัวอาคาร ซึ่งมีศาลเจ้าจำนวนไม่มากนักที่มีการทำซุ้มประตูทางเข้านี้ตามแบบเดิม จากการสำรวจพบว่ามิตำแหน่งการวางซุ้มประตูนี้แตกต่างกัน 2 แบบคือ

แบบที่ 1 วางอยู่กลางแนวแกนของตัวอาคาร ซึ่งจะมีจำนวนช่องประตู 1 ช่องเป็นส่วนใหญ่ และมี 5 ช่องอยู่เพียงแห่งเดียวคือศาลเจ้าแม่ทับทิม (แต่ประตูนี้เป็นสิ่งที่สร้างขึ้นใหม่ไม่นานนักมิใช่ของเดิม)



ซุ้มประตูทางเข้าแบบ 1 ช่อง ที่ศาลเจ้าไต้ฮงกง



ซุ้มประตูเข้าแบบ 5 ช่อง ที่ศาลเจ้าแม่ทับทิม

ภาพที่ 138 ซุ้มประตูทางเข้าแบบที่ 1 ที่วางอยู่กลางแนวแกนของอาคาร

ที่มาของภาพถ่าย : ชั่วเคี้ยวปอเด็กตั้ง , มุตนิธิ . มุตนิธิชั่วเคี้ยวปอเด็กเชียงตั้ง ที่ระลึกในวาระครบรอบ 80 ปี , หน้าปก

⁹ กัจจกร อนุพนธ์ศรี , ประวัติศาสตร์ศิลปะจีน (History of Chinese art) , หน้า 330

แบบที่ 2 วางอยู่ 2 ข้างของแกนกลาง เช่นที่ ศาลเจ้าเจียวเอ็ง เนื่องมาจากตรงกลางแนวแกนจะเป็น
ตำแหน่งของเวทีซึ่งจะตั้งหันหน้าสู่ตัวอาคาร



ภาพที่ 139 ฐานประตูทางเข้าแบบที่ 2 ที่วางอยู่สองข้างของแนวแกนอาคาร

นอกจากนี้ในอาคารที่มีถนนอยู่ด้านข้างอาคารก็จะมีการทำฐานประตูทางด้านข้างเพิ่มขึ้นมาอีก โดยปกติแล้ว
ตามหลักของฮวงจุ้ยจะไม่วางตำแหน่งประตูทางเข้าจากภายนอกให้อยู่ตรงกลางอาคารหรือตรงกลางแนวแกน เพราะจะ
หมายถึงการนำเอาสิ่งอัปมงคลเข้าสู่อาคาร แต่จะวางตำแหน่งอยู่ด้านข้างของแนวแกนแทน ส่วนประตูภายใน
(ภายในกรอบกำแพง) จะสามารถเจาะช่องประตูทางเข้าตรงกลางได้ ซึ่งลักษณะนี้จะได้ยึดในบ้านแบบจีน แต่สำหรับ
ศาสนสถานซึ่งถือว่าเทพเจ้าเป็นสิ่งสิริมงคลสูงสุด ที่สิ่งอัปมงคลภายนอกใดๆ ไม่สามารถจะเข้ามารบกวนได้ ดังนั้น
ศาสนสถานจึงเป็นรูปแบบสถาปัตยกรรมเดียวของจีนที่สามารถเจาะช่องประตูด้านนอกตรงกลางได้

ข.2 ประตูทางเข้าอาคารและทางเข้าวิหารหน้า ประตูทางเข้าวิหารหน้าถือเป็นประตูที่สำคัญที่สุด เป็น
เสมือนจุดเปิดจากโลกภายนอกสู่โลกแห่งเทพและสิ่งศักดิ์สิทธิ์ ประตูทางเข้าอาคารและวิหารหน้านี้นิยมแบ่งช่องประตู
ออกเป็น 5, 3 และ 1 ช่องเช่นเดียวกัน



การเจาะช่องประตูทางเข้าวิหารหน้า แบบ 5 ช่อง



การเจาะช่องประตูทางเข้าวิหารหน้า แบบ 3 ช่อง



การเจาะช่องประตูทางเข้าวิหารหน้า แบบ 1 ช่อง

ภาพที่ 140 การเจาะช่องประตูทางเข้าอาคารและวิหารหน้า

และประตูวิหารหน้าที่สำคัญที่สุดคือประตูที่อยู่กลางแนวแกนของอาคาร ภาษาจีนเรียกว่า "เงินเหมิน" ตัวประตูจะเป็น
บานเปิดคู่ทำจากไม้เนื้อแข็งหนักๆ ทาพื้นเป็นสีดำหรือสีแดงและเขียนสีเป็นลายเทวดาประจำประตูหรือทวารบาล ที่

เรียกว่า "เชียวกาง"¹⁰ ที่ด้านหน้าของประตูเพื่อคุ้มครองศาลและป้องกันวิญญาณชั่วร้าย ส่วนประกอบและตกแต่งประตูหลักนี้ที่ถือปฏิบัติกันคือ

เหนือบประตูจะแขวนป้ายชื่อศาลเจ้า ที่เขียนด้วยอักษรจีนมีทั้งทางตั้งและทางนอน และป้ายนี้จะทำจากหินหรือไม่

บริเวณระหว่างประตูและป้ายชื่อ มักจะประดับด้วยแท่นสี่เหลี่ยมที่เป็นลายเขียนแบบตราประทับ ร่วมกับประติมากรรมสิงโตหรือค่างคาวคู๋ หรือแผ่นป้ายคำกลอนสี่มวงกล การประดับสิงโตคู๋จะอยู่ด้านล่างของป้ายชื่ออาคารจะมีความหมายถึง การมีชื่อเสียงระบือไกล

วงกบประตูจะมีทั้งเป็นหินและไม้ และอาจตกแต่งเพิ่มเติมด้วยแผ่นไม้แกะสลักโดยรอบของวงกบทั้ง 3 ด้าน

ป้ายคำกลอนสี่มวงกล ภาษาจีนเรียกว่า "คู่เอเหลียง"¹¹ ซึ่งจะเขียนอยู่สองข้างของประตู ส่วนใหญ่จะเป็นการเขียนคำอวยพร เช่น ที่ศาลเจ้าเกียนอันกงเขียนว่า ใต้เจริญรุ่งเรือง เพาะปลูกได้ผลดีเป็นหมื่นๆเท่า และตั้งคักคี่อิทธิประทานพรให้ความสุขสันๆ ปี และที่ศาลเจ้ากัจฉังตั้งเขียนว่า เงินทองไหลมาเทมา เดินทางไปมาปลอดภัย เป็นต้น หรือเป็นการเขียนคำสรรเสริญเทพเจ้าหรือศาสนา เช่นที่ศาลเจ้าชิตเฉียวมาเขียนว่า เจ้าแม่เจ็ดสวรรค์คุ้มครอง ต้องสว่างทั่วฟ้า และที่วัดเล่งเน่ยยี่เขียนว่า โคมไฟดอกบัวต้องสว่างไปทั่วฟ้า ซึ่งหมายถึงพุทธศาสนาที่เจริญรุ่งเรือง และเผยแพร่ไปไกล

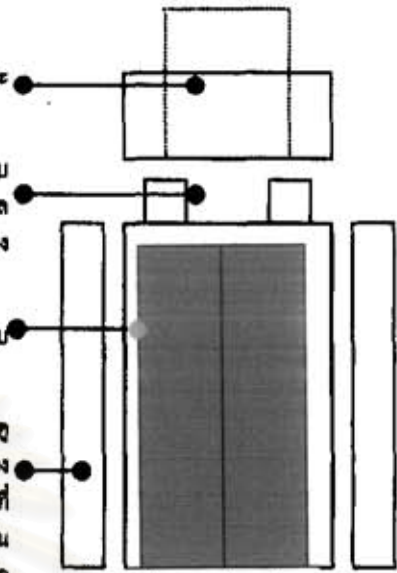

ภาพที่ 141 ส่วนประกอบและการตกแต่งประตูทางเข้าวิหารหน้าที่มา : ผู้วิจัยเขียนขึ้นจากการสำรวจ



ภาพขยายอวยฮิงและชินชกโป ในศาลเจ้าเล่าปุ่นเต่ากง

ภาพที่ 142 ประตูทางเข้าวิหารหน้าเขียนรูปเชียวกาง

¹⁰ เชียวกาง หรือรูปทวารบาลของจีน เริ่มมีมาตั้งแต่สมัยพระเจ้าถังไท่จงฮ่องเต้ โดยมีเรื่องเล่าว่า พญาเล่งย่อง ผู้มีหน้าที่ให้ฝนแก่ชาวโลก เกิดพลาทโดยให้ฝนมากเกินจำเป็น ทำให้ราษฎรเดือดร้อนมาก จึงเขียนฮ่องเต้จึงตั้งให้ยุยเต็งจัดการประหารเล่งย่อง ฝ่ายพญาเล่งย่องยังเกลียดชังชีวิตอยู่ก็ไปลอบทราบบว่า ยุยเต็งนั้นมีชีวิตตงภาคอยู่ในเมืองนงบุ๋นและเมืองมี ในเมืองนงบุ๋นยี่รับราชการอยู่กับพระเจ้าถังไท่จงฮ่องเต้ ส่วนในเมืองมีทำหน้าที่เป็นแพทย์ พญาเล่งย่องจึงมาเข้าฝันพระองค์ให้ช่วยกล่าวกับยุยเต็งเพื่อขอชีวิต พระเจ้าถังไท่จงเมื่อก่อนบรรทมก็ให้ยุยเต็งมาเข้าฝันแล้วอุบายชวนเล่นหมากรุกเสียหลายกระดาน จนยุยเต็งว่างนอนเกิดแผลที่ลับไปสืบเส็กๆ ขณะเข้าวังก็ชั่วประเดี๋ยวนั้นยุยเต็งก็ตะเมอฮันว่า "ฮัว" อันหมายถึง "ฆ่า" แล้วก็ตั้งขึ้นเล่นหมากรุกต่อ พระองค์ก็ถามว่าตะเมอว่าอย่างไร ยุยเต็งก็เล่าความให้ฟังว่าจะไปประหารชีวิตพญาเล่งย่องที่เมืองมี พระเจ้าถังไท่จงก็ทรงเสียพระทัยที่รับปากแล้วทำคามมิได้ ฝ่ายพญาเล่งย่อง แค้นก็มาวังความพระองค์อยู่ทุกเมื่อชั่วคืนทำให้ทรงหักม่อนไม่เคืองพอ ในเวลานั้นทรงมีทหารเอกคู่พระทัย 2 คน คือ อวยฮิง และชินชกโป นายทหารทั้งสองนี้มีความจงรักภักดีมากจึงอาสาเข้าประหารพญาเล่งย่องตามหมายแต่คนวันทั้งสองต้องเฝ้าทุกคืนทำให้ล้มป่วยลง พระองค์ทรงมีพระทัยเมตตาจึงโปรดให้แก้ไขโดยหาช่างฝีมือมาเขียน ภาพทหารทั้งสองไว้ที่บานทวารบานละคน ให้มีขนาดใหญ่เท่าตัวจริงและแต่งกาย ถืออาวุธ ยืนหน้าศาลมึงกึ่ง ซึ่งก็ได้ผลดี นับแต่นั้นก็เกิดศกการเขียนทวารบาลต่อมาจนปัจจุบัน และสืบต่อมาเป็นคนคี่ของไทยด้วย อ้างจาก ทะเนียบคู่ เรียบเรียง , "ทวารบาลของจีน-ทวารบาลของไทย," ราชบัณฑิตยสถาน : ความผสมผสานกลมกลืนของวัฒนธรรมไทย - จีน อันยาก จะแยกจากกันได้ , หน้า 78-83

¹¹ คู่เอเหลียง จะเป็นคำกลอนซึ่งผู้รู้หรือนักปราชญ์เป็นผู้แต่ง ซึ่งส่วนใหญ่จะไม่ได้มีความหมายตรงไปตรงมาแต่จะมีความหมายแฝงอยู่อย่างลึกซึ้ง เปรียบได้กับคำพังเพยของไทย ดังนั้นแม้ว่าจะอ่านออกแต่ก็อาจจะไม่สามารถเข้าใจความหมายได้อย่างถ่องแท้

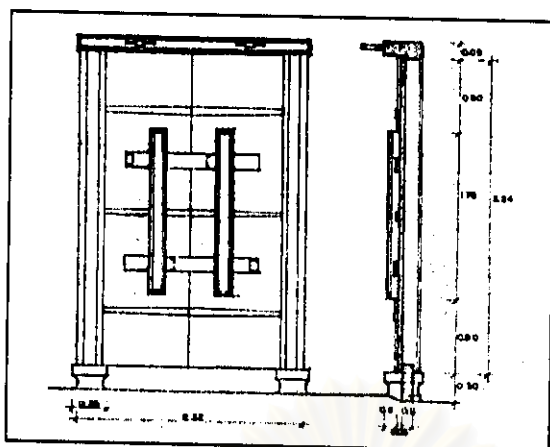

ภาพที่ 143
ภาพขยายประตูแสดงถึง
โครงสร้างของประตูและ
ลักษณะของกลอนประตูแบบจีน
ที่มา : แบบศาลเจ้าเกียนอันเกง
จากการทำรังวัดโดยบริษัท
มรดกโลกจำกัด เมื่อ พ.ศ. 2540

นอกจากนี้ในศาลเจ้าที่มีผังแบบ 4 คือผังขนาดใหญ่ชื่อเหอเอียนแบบสมบูรณ ในส่วนวิหารหน้าจะมีประตูทางเข้า 2 ชั้น ชั้นแรกด้านนอกจะมีลักษณะเหมือนประตูวิหารหน้าทั่วไปตามแบบข้างต้น ส่วนประตูชั้น 2 จะเป็นประตูสูงประมาณ 3.50 เมตร เป็นบานเปิดคู่ 1 คู่หรือ 3 คู่ (บานเปิดแบบ 1 คู่ มักจะมีการเขียนลายขุนนางจีนด้วยเช่นเดียวกัน) ซึ่งจะพบในศาลเจ้าแม่ทับทิมเชิงสะพานซังฮี้ ศาลเจ้ากัจจิงถั่ง และ ศาลเจ้าไทฮัว (ดูภาพที่ 144)

ส่วนประตูด้านข้างที่เข้าสู่ส่วนขยายจะเป็นประตูไม้ทึบทาสีเรียบเป็นสีแดงหรือดำโดยไม่มีการเขียนลาย และอาจตกแต่งรอบๆ ด้วยภาพหรือคำศิริมงคลแต่ก็มีไม่มากนัก นอกจากนี้ในบางที่จะมีการทำเป็นรั้วไม้แบบจีนสูง 1.50 เมตร ด้านหน้าอาคารเพื่อการกันส่วนอาคารกับลานโล่งด้านหน้าอีกชั้นหนึ่งด้วย

ข.3 ประตูภายใน ประตูที่ใช้ภายในอาคารจะเป็นประตูที่ทำด้วยไม้ทั้งโครง วงกบ บานกรอบ และลูกฝักที่มีทั้งแบบเป็นบานทึบและเป็นงานฉลุไม้หรืองานฉลุไม้ ประตูภายในนี้จะมีอยู่ 2 ประเภท คือ ประตูบานเปิดและประตูบานเพี้ยมตำแหน่งของประตูภายในที่สำคัญมีอยู่ 4 ตำแหน่งคือ (ดูตำแหน่งของประตูภายใน ภาพที่ 149)

- ประตูเปิดสู่วิหารหลัก หรือใช้เพื่อแบ่งที่ว่างสู่ที่ประดิษฐานรูปเคารพ เรียกว่า partition door¹² จะมีการใช้ประตูทั้ง 2 ประเภท (ถ้าเป็นบานเปิดจะเรียงติดกัน 3 หรือ 4 คู่) ประตูส่วนนี้จะไม่ได้ตั้งตรงกลางของแนวกนอาคาร แต่จะอยู่ที่ 2 ข้างของแกนและวางเรียงเต็มทั้งช่วงเสา ประตูส่วนนี้จะมีความสูงมากประมาณ 3.50 เมตร และกว้าง 0.50 เมตร จะมีการตกแต่งมากกว่าประตูภายในส่วนอื่น จะทำด้วยไม้ทั้งบานโดยที่ด้านล่างจะเป็นบานทึบทาสีหรือเขียนลายลายศิริมงคล ส่วนด้านบนจะเป็นบานโปร่งฉลุไม้ (latticework) เป็นรูปเลขาคณิตจนไปถึงลวดลายช่อดอกไม้หรือทำแบบเรียบๆ โดยทำเป็นซี่ไม้วางทางตั้งเหมือนลูกกรง ประตูลักษณะนี้จะพบเพียงไม่มากนักเช่น ศาลเจ้าเจียวเอ็ง และศาลเจ้ากัจจิงถั่ง เป็นต้น (รวมทั้งที่วัดเล่งเน่ยยี่ และโรงเจตลาคทุดด้วย)

- ประตูเปิดสู่โถงเทพลำดับรองหรือโถงบรรพบุรุษ จะเป็นประตูบานเปิดธรรมดาจะมีทั้งที่เป็นบานทึบและบานโปร่งฉลุไม้

- ประตูห้องคู่ที่อยู่ขนาบลานโล่งกลาง จะเป็นประตูบานเพี้ยมลูกฝักไม้ทึบเขียนลายด้วยเทพและสัญลักษณ์ทางศิริมงคลอย่างสวยงาม โดยปกติแล้วประตูที่มีการตกแต่งมากจะบอกถึงความสำคัญของห้องหรือที่ว่างนั้นๆ แต่ในกรณีนี้ไม่ได้เป็นเช่นนั้น เพราะห้องคู่นี้ส่วนใหญ่จะใช้เป็นห้องเก็บของ แต่การตกแต่งนี้จะทำขึ้นเพื่อให้ ความสำคัญและเพิ่มความงามให้กับลานโล่งแทน ดังนั้นประตูลักษณะนี้จะพบในอาคารที่มีผังขนาดใหญ่และมีลานโล่ง กลางขนาดใหญ่ เช่น ศาลเจ้าแม่ทับทิม เป็นต้น

- ประตูสู่ส่วนลานโล่งด้านข้าง จะมีทั้งที่เป็นประตูบานเปิดไม้ทึบทาสีแดงแต่มีขนาดเล็ก หรือจะเป็นช่องโล่งแบบไม่มีบานเปิด โดยการเจาะจะเป็นรูปเลขาคณิตที่พบจากการสำรวจมี 3 รูปทรง คือ วงกลม แปรเหลี่ยม และ arch¹³ ช่องเปิดวงกลมและแปรเหลี่ยมเชื่อกันว่าเป็นเครื่องหมายแห่งสวรรค์ที่ชะลอลงมาสู่ดิน และจะนำมาซึ่งสิ่งประเสริฐให้กับผู้ที่ผ่านเข้ามา¹⁴

¹² Evelyn Lip , Feng Shui : Environment of Power (A study of Chinese Architecture) , p. 33

¹³ ช่องประตูแบบไม่มีบานนี้ ที่พบในสถาปัตยกรรมจีนที่จีนจะมีหลายรูปแบบมาก เช่น วงกลมแต่ฐานเป็นสี่เหลี่ยม รูปเหมือนทอกไม้ 4 กลีบสี่เหลี่ยมปากมุม เป็นต้น

¹⁴ น. ฌปากบัว , ศิลปะจีนและคนจีนในไทย , หน้า 13



ภาพที่ 144
ประตู 2 ชั้น ของวิหารหน้า
ที่ศาลเจ้าแม่ทับทิม



ศาลเจ้ากงจิ้งตั้ง

โรงเจตลาคทง

ภาพที่ 145 ประตูเปิดสู่วิหารหลัก



ภาพที่ 146 ประตูเปิดดูโดงเทพธำคับริง ที่ศาลเจ้าแม่ทับทิม และไทฮัว



ภาพที่ 147 ประตูดูที่ชานบนตามโถงกลาง ที่ศาลเจ้าแม่ทับทิม

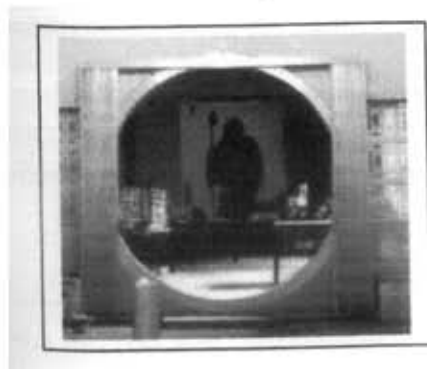

ภาพที่ 148
ประตูดูตามโถงด้านข้าง
ซ้าย ประตูทรงกลมที่โรงเจตลาคทง
ขวา ประตูทรง ARCH ที่ศาลเจ้า
โจวซือกง



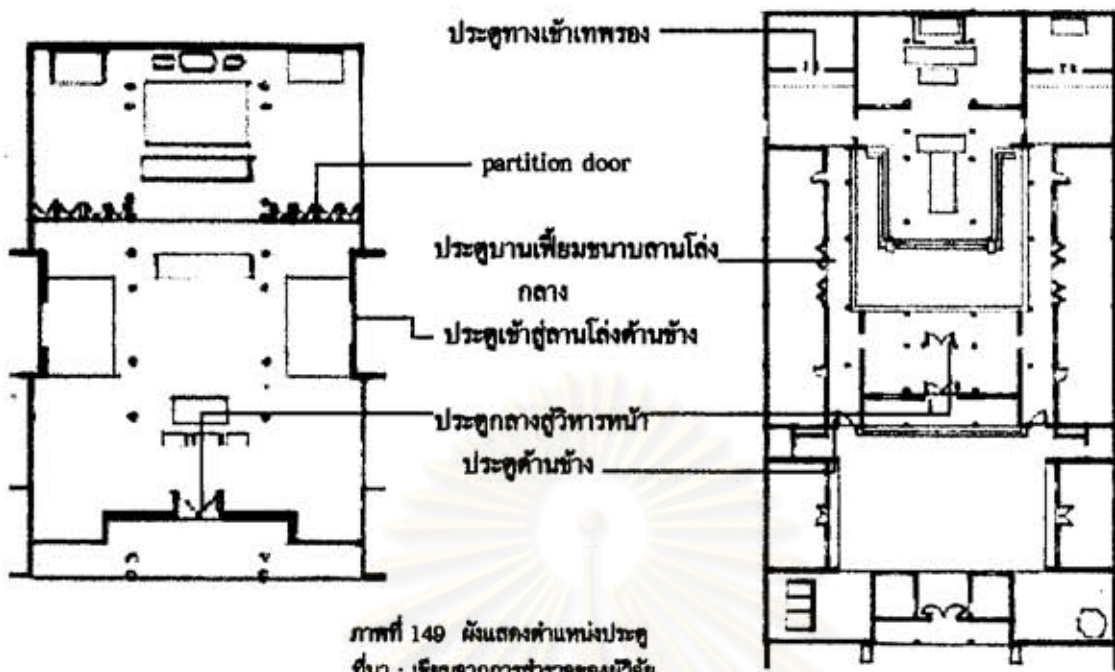

ภาพที่ 149 แสดงตำแหน่งประตู
ที่มา : เรียบจากการสำรวจของผู้วิจัย

การตกแต่ง การตกแต่งประตูภายใน ตัวบานประตูจะแบ่งออกเป็น 2 ส่วน ส่วนบนจะนิยมทำบานโปร่งที่ตกแต่งด้วยงานฉลุหรืองานถานไม้ เป็นลวดลายเสวยคณิต ฉายใบไม้ หรือ ฉายสัตว์สิริมงคล (บางแห่งส่วนบนนี้จะทำเป็นบานทึบเช่นเดียวกับด้านล่าง) ส่วนล่างจะเป็นบานทึบ ที่ตกแต่งด้วยการเขียนสีเป็นลวดลายต่างๆ หรือทาสีเรียบ และมีบานประตูภายในอีกแบบที่จะเป็นบานทึบเรียบไม่มีการตกแต่งใด ๆ

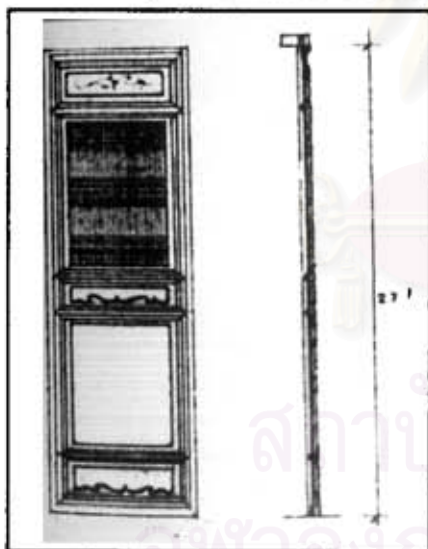

ภาพที่ 150 แบบขยายประตู
ที่มา : แบบศาลเจ้าเกียนอันกง ที่ทำการรังวัด
โดยบริษัทกรมวัดโลกจักษ์ เมื่อ พ.ศ. 2540



ภาพที่ 151 การตกแต่งส่วนบนของประตูและ partition wall แบบต่างๆ

ค. หน้าต่าง ช่องเปิด และช่องลม ในสถาปัตยกรรมจีนหน้าต่างและช่องเปิดจะมีน้อย และไม่ได้มีเพื่อใช้ระบายอากาศเท่านั้น แต่ยังใช้เป็นองค์ประกอบในการตกแต่งด้วย หน้าต่าง ช่องเปิด และช่องลมจะมีรูปแบบ และขนาดที่หลากหลายมากมาย แต่จะมีส่วนประกอบสำคัญอยู่ 3 ส่วนคือ¹⁵

- ช่องเปิด (opening)
- กรอบบาน (window frame)

¹⁵ Evelyn Lip, Feng Shui : Environment of Power (A study of Chinese Architecture) , p. 33

- งานฉลุภายใน (latticework)¹⁶

จากการสำรวจหน้าต่างและช่องเปิดจะพบเพียง 2 แบบเท่านั้น คือเป็นรูปวงกลมและสี่เหลี่ยมผืนผ้า ช่องเปิดรูปวงกลมมักจะถูกวางอยู่ในตำแหน่งที่มีความสำคัญของอาคารโดยเฉพาะผนังด้านหน้าของวิหารหน้า และมีการตกแต่งมากกว่าช่องเปิดส่วนอื่น โดยนิยมทำเป็นงานไม้ฉลุหรือแกะสลักเป็นรูปนกหงส์ ซอคอกไม้ และรูปได้บุชาแบบจีน ส่วนช่องเปิดรูปสี่เหลี่ยมจะใช้โดยทั่วไปทั้งส่วนที่สำคัญและส่วนรอง โดยจะมีส่วนภายในกรอบบรรจุด้วย งานไม้ฉลุบานเกล็ดไม้ ซึ่ถูกกรงไม้ หรือกระเบื้องกฤษีเคลือบ รวมทั้งเป็นบานเปิดถูกฝักไม้ทึบด้วย

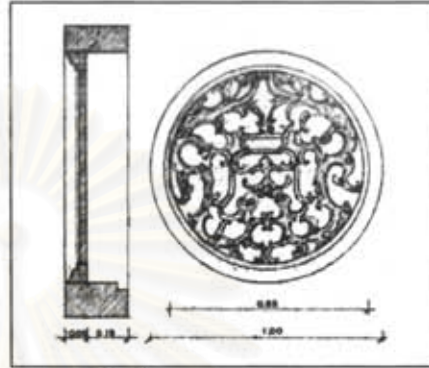

หน้าต่างวงกลมชายได้บุชาแบบจีนและสายใบไม้ ที่ศาลเจ้าเทียนอันเกง



หน้าต่างกลมชายหงส์ ที่ศาลเจ้ากวงจิ้งฉิ่งและศาลเจ้าแม่ทับทิม

หน้าต่างกลมชายใบไม้ที่ศาลเจ้าโจวซือกง

ภาพที่ 152 หน้าต่างกลมสวยต่าง ๆ



ศาลเจ้าเทียนอันเกง

ศาลเจ้าแม่ทับทิม

ศาลเจ้าแม่ทับทิม

ภาพที่ 153 หน้าต่างสี่เหลี่ยม เรียงลำดับจากที่มีการตกแต่งมากจนถึงแบบธรรมดา

ส่วนช่องลมหรือช่องระบายอากาศส่วนใหญ่จะถูกติดตั้งอยู่เหนือประตูภายใน (ประตูหลักจะไม่มีช่องลม) โดยจะทำเป็นงานฉลุไม้ ภายประแจจีนและสายเลขาคณิต และจะมีช่องลมที่อยู่ในส่วนผนังอีกแบบที่เป็นกระเบื้องกฤษีแบบจีน

¹⁶ งานฉลุในช่องเปิดที่ตามารถทำได้จากไม้, กระเบื้องดินเผาเคลือบมัน, กิวนกรนิค, ไม้ไผ่เป็นชั้นๆ ซักมัน, กิวน หรือ กิวนอ่อน

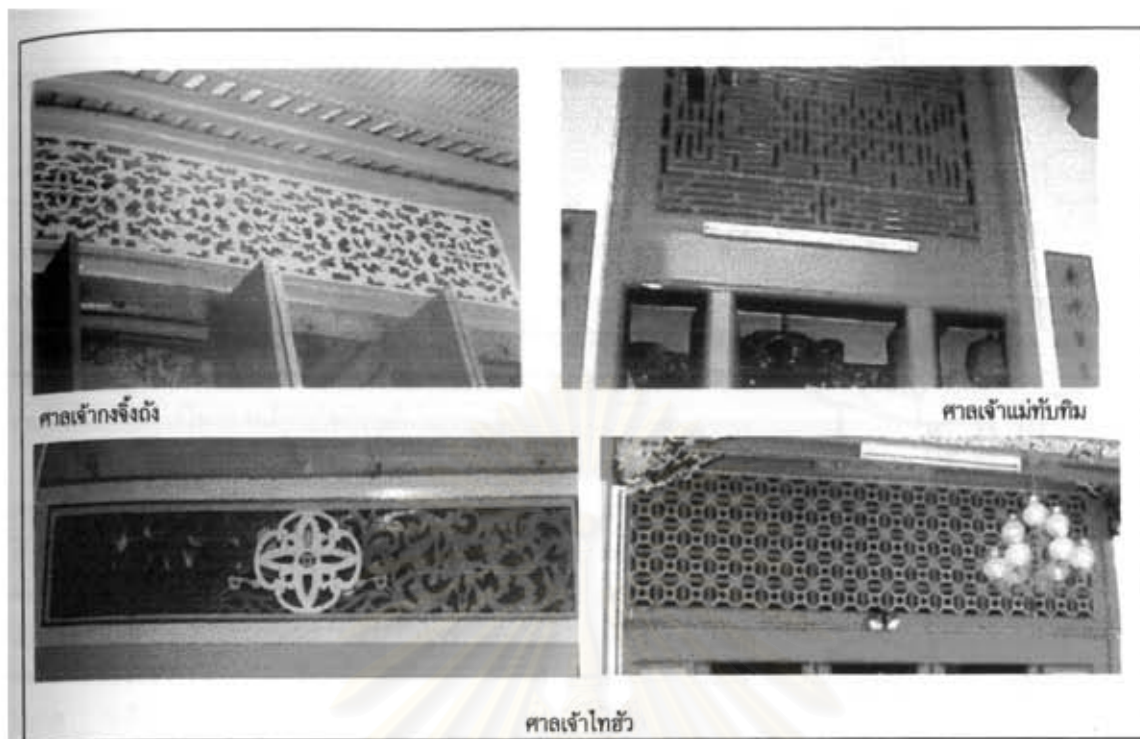

ภาพที่ 154 ช่องลมเหนือประตูรูปแบบต่าง ๆ

2.1.3.3 หลังคา

หลังคาเป็นส่วนที่มีความสำคัญมาก และแสดงให้เห็นถึงรูปแบบที่มีลักษณะเฉพาะของสถาปัตยกรรมจีนได้อย่างชัดเจน รูปแบบของหลังคาที่พบในศาลเจ้าจีนในการสำรวจมีทั้งสิ้น 5 แบบคือ

แบบที่ 1 หลังคาลดชั้นขึ้น จีนเรียกหลังคาแบบนี้ว่า "ซานเหมินตั้ง" เป็นรูปแบบหลังคาที่มีลักษณะแปลกใหม่ออกไปจากหลังคาพื้นฐาน 9 แบบ (ดูรายละเอียดในเรื่องบทสรุปสถาปัตยกรรมจีนในประเทศจีน หน้า 28) เชื่อกันว่าหลังคาแบบนี้เจริญขึ้นทางภาคใต้ของจีน แล้วแพร่กระจายไปยังเมืองอื่นๆ¹⁷ หลังคาแบบนี้จะใช้กับวิหารหน้าของศาลเจ้าเท่านั้น ซึ่งถือเป็นด้านหน้าของอาคารจึงมีความสลับซับซ้อนและมีการตกแต่งมากกว่าหลังคาส่วนอื่นๆ ของกลุ่มอาคารทั้งหมด หลังคาแบบนี้จะมีหลังที่จบด้วยผนังปิดหน้าจั่ว (gable wall) หรือจบด้วยหลังคาปั้นหยาทักมูช

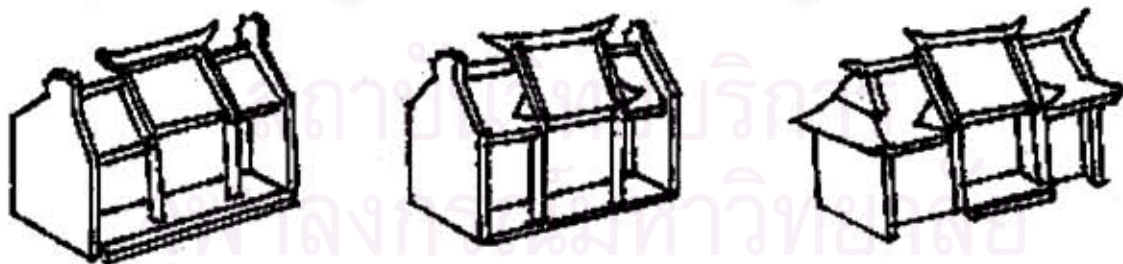

รูปแบบของหลังคาแบบที่ 1 (ซานเหมินตั้ง แบบต่างๆ ที่พบในศาลเจ้าที่กรุงเทพฯ)

แบบที่ 2 หลังคาจั่วตัน จีนเรียกว่า "อั้งซันตั้ง" หลังคาแบบนี้จะใช้เป็นหลังคาของส่วนวิหารหลัก และส่วนอาคารประกอบอื่นๆ จากการสำรวจพบว่ามีเพียงศาลเจ้าแม่ทับทิมและศาลเจ้ากัจจิงตั้งเท่านั้น ที่ใช้หลังคาแบบนี้เพียงแบบเดียวกับอาคารทุกส่วนรวมทั้งวิหารหน้าด้วย หลังคาแบบนี้จะจบด้วยผนังปิดหน้าจั่วเท่านั้น



แบบที่ 2

¹⁷ พรพรรณ จันทร์โรจนานนท์, "ศาลเจ้าและวัดจีนในกรุงเทพฯ," รวมบทความประวัติศาสตร์ : 205

แบบที่ 3 หลังปีกนก จีนเรียกว่า "ฉงเอียนเซี่ยซันตัง" หลังคาแบบนี้ ส่วนใหญ่จะใช้กับอาคารลอยตัว คือ อาคารที่ล้อมรอบด้วยลานโล่งหรือที่โล่ง และอาจเชื่อมกับอาคารอื่นด้วยระเบียงทางเดิน หลังคานี้จะมีทั้งแบบธรรมดา และซ้อน 2 ชั้น(ตามหลักการอาคารที่มีความสำคัญมากการซ้อนชั้นของหลังคานี้ก็ยิ่งมีมากขึ้นด้วย) แบบธรรมดาจะใช้กับซุ้มประตูทางเข้า และส่วนที่เชื่อมระหว่างวิหารหน้าและวิหารหลัก (และพบว่าใช้เป็นหลังคาของวิหารหลัก ที่วัดเล่งเน่ยยี่ด้วย) ส่วนหลังคาซ้อน 2 ชั้นมักจะใช้เป็นหลังคาของ "เทียนกงถิง"¹⁸

แบบที่ 4 หลังคาปีกนกสันโค้ง ซึ่งเป็นแบบที่ผสมผสานระหว่างแบบ "เจวียนเมิงตัง" (หลังคาล้วนสันโค้ง) กับหลังคาปีกนก หลังคาแบบนี้จะใช้กับส่วนที่เชื่อมระหว่างวิหาร หน้ากับวิหารหลักในศาลเจ้าเท่านั้น

แบบที่ 5 หลังคาแบบที่คลี่คลายมาจากหลังคาปีกนก ที่สำรวจพบมีแตกต่างกันออกเป็น 2 ลักษณะ คือ แบบแรกจะมีลักษณะเหมือนหลังคาปีกนก แต่จะแยกหลังคาออกเป็น 2 ชั้น คือส่วนหลังคาล้วนและปั้นหย่า โดยที่ความชันของหลังคาทั้งสองส่วนนี้จะต่างกัน หลังคาแบบนี้พบที่ศาลเจ้าเจิวเอ็งแบบที่สองจะมีลักษณะเหมือนกัน แต่จะทำการแยกส่วนหลังคาล้วนด้านบนออกจากหลังคาปั้นหย่าด้านล่าง โดยชั้นระหว่างกลางด้วยช่องแสงและช่องระบายอากาศ หลังคาแบบนี้พบว่าใช้เป็นหลังคาของโถงหน้าก่อนเข้าวิหารหลัก ที่ศาลเจ้าแม่ทับทิมเพียงแห่งเดียว

ลักษณะของหลังคาอาคารสำคัญในศาลเจ้าที่พบในกรุงเทพฯ เกือบทั้งหมดจะมีรูปแบบเหมือนหลังคาทางภาคใต้ของจีน คือ ตัวหลังคาจะโค้งขึ้นเล็กน้อย สันหลังคาจะโค้ง และมุมของชายคาจะงอนขึ้น ซึ่งแตกต่างจากหลังคาแบบภาคเหนือ แต่ความแตกต่างนี้จะมีไม่มากนัก คือ หลังคาแบบทางเหนือสันหลังคาจะเป็นเส้นตรง และชายคาจะมีทั้งตรงและงอนขึ้น¹⁹ ดังนั้นถ้ามองจากรูปทรงของหลังคา อาจจะแยกได้ยากระหว่างแบบใต้และแบบเหนือ โดยเฉพาะหลังคาหน้าจั่วต้นจะมีลักษณะเหมือนกันมาก ดังนั้นสิ่งที่สามารถนำมาใช้ในการสังเกตเพื่อแยกแยะหลังคาแบบเหนือและใต้ก็คือ การตกแต่ง ซึ่งจะมีลักษณะที่แตกต่างกันอย่างเห็นได้ชัดเจนและจะกล่าวถึงในส่วนถัดไป แต่รูปทรงหลังคาแบบใต้ที่เป็นเอกลักษณ์เฉพาะซึ่งไม่พบเห็นทางภาคเหนือ ก็คือ หลังคาแบบชานเหมินตัง

ส่วนสันหลังคาของหลังคาแบบหน้าจั่วต้นของศาลเจ้าจีนในกรุงเทพฯ จะมีอยู่ 2 แบบ คือถ้าผนังปิดหน้าจั่วสูงปิดสันหลังคา สันหลังคาก็จะตรง แต่ถ้าผนังปิดหน้าจั่วสูงไม่ปิดสันหลังคา สันหลังคาก็จะโค้งและยื่นเลยออกจากผนังปิดหน้าจั่ว เพื่อให้เห็นความโค้งได้อย่างชัดเจน และสำหรับหลังคาแบบชานเหมินตังจะมีการใช้สันหลังคาทั้งสองแบบนี้ผสมผสานกัน

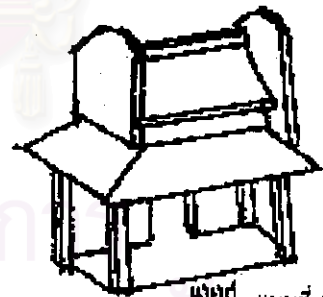
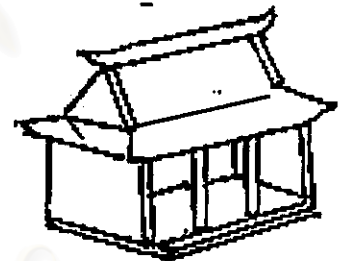
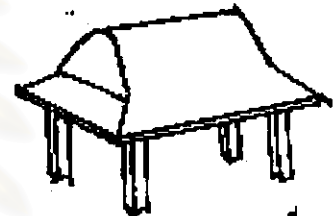
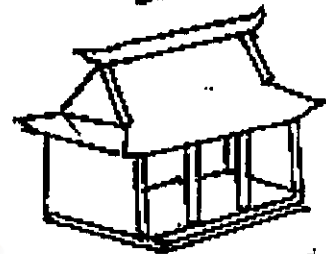
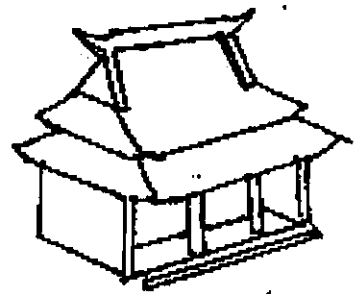

ภาพที่ 155 รูปแบบหลังคาแบบต่างๆ ที่พบในศาลเจ้าจีนในกรุงเทพฯ ที่มา : ผู้วิจัยเขียนขึ้นจากการสำรวจ

การตกแต่งหลังคา การตกแต่งในส่วนของหลังคาที่วิจิตรสวยงามมากที่สุดคือ หลังคาของวิหารหน้าซึ่งจะมีรูปแบบการตกแต่งในแนวทางเดียวกันหมดทุกที่ตามแบบอย่างของการตกแต่งแบบจีนทางใต้ โดยที่การตกแต่งจะแบ่งออกเป็นส่วนต่างๆ คือ ส่วนบนแถบสันหลังคา , ตรงบริเวณแถบสันหลังคา , แนวผนังปิดหลังคา , มุมชายคา และ ไม้ปิดชายคา ซึ่งมีรายละเอียดในแต่ละส่วนดังนี้

¹⁸ เทียนกงถิงดูรายละเอียดในเรื่องศิลปกรรมตกแต่งอื่น ๆ

¹⁹ Evelyn Lip , Feng Shui : Environment of Power (A study of Chinese Architecture) , p. 27

- บนแถบสันหลังคา จะตกแต่งด้วยมังกร²⁰ ว่ายว่าคู่ พระอาทิตย์หรือไข่มุกไฟ ส่วนปลายของแถบสันทั้งสองข้างของหลังคาหลักและหลังคาที่ลดหลั่นจะตกแต่งด้วยดอกไม้และใบไม้มีวัน การตกแต่งนี้มาจากความเชื่อที่ว่ามังกรเป็น 1 ใน 4 สัตว์วิหิงคที่สามารถจัดภูติผีปีศาจ²¹ นอกจากนั้นชาวจีนถือว่ามังกรเป็นสัญลักษณ์ของน้ำซึ่งกันไฟได้ เพราะมังกรเป็นสัตว์น้ำที่สามารถพ่นน้ำเพื่อดับไฟได้²² ตังมีตำนานเล่าต่อกันมาว่าในสมัยจักรพรรดิของราชวงศ์ฮั่น ท้องพระโรงของพระมหากษัตริย์ถูกไฟไหม้ จึงได้มีการคิดสร้างมังกรไว้บนหลังคาเพราะเชื่อว่าจะสามารถป้องกันและดับไฟได้ และยังสร้างปลาซึ่งเป็นสัตว์น้ำไว้ดับไฟคู่กับมังกรด้วย²³ รวมทั้งไข่มุกไฟก็เป็นสัญลักษณ์ของการป้องกันไฟด้วยเช่นกัน²⁴ แต่จากการสำรวจศาลเจ้าในกรุงเทพฯ ศาลเจ้าที่มีการตกแต่งด้วยสิ่งวิหิงคทั้ง 3 สิ่งนี้ครบถ้วนมีเพียงแห่งเดียวเท่านั้นคือที่ศาลเจ้ากัจจิ่งถึง ส่วนศาลเจ้าโดยทั่วไปจะตกแต่งโดยมีเพียงมังกรและไข่มุกไฟเท่านั้น นอกจากนี้ยังมีอีกแนวความเชื่อหนึ่งที่เชื่อว่าการสร้างมังกรและไข่มุกคู่กันเพื่อให้เกิดความสมบูรณ์ของพลังหยินและหยาง โดยที่มังกรร่ายว่าเป็นสัญลักษณ์ของพลังหยางและไข่มุกเป็นสัญลักษณ์ของพลังหยิน²⁵

แบบของมังกรร่ายว่าเป็นยุคแรกจะเป็นมังกรตัวเล็กผอมรูปร่างคล้ายงู รวมถึงไข่มุกไฟและใบไม้มีวันก็จะดูเล็กและเพรียวกว่าแบบในปัจจุบัน ซึ่งลักษณะนี้จะพบหลงเหลืออยู่น้อยแห่งแล้ว คือที่ศาลเจ้าเกียนอันเกง ศาลเจ้ากัจจิ่งถึง ศาลเจ้าแม่ทับทิมและศาลเจ้าปู่เจ็ยเปียเท่านั้น เนื่องจากการบูรณะซ่อมแซมอาคารในยุคหลังซึ่งจะมีการเปลี่ยนรูปร่างของมังกรให้มีขนาดใหญ่ ดูอลังการและน่าเกรงขามมากขึ้น ซึ่งเป็นแบบที่นิยมและพบเห็นได้ทั่วไปในศาลเจ้าปัจจุบัน

- แถบสันหลังคา จะนิยมทำเป็นรูปหงส์คู่ชุกชุกโบตัน ซึ่งหงส์²⁶ ก็เป็น 1 ใน 4 สัตว์ที่สามารถจัดภูติผีปีศาจได้เช่นกัน ส่วนดอกโบตันเป็นคำอวยพรหมายถึง ความร่ำรวย เกียรติยศ ความเจริญ²⁷ นอกจากรูปแบบการตกแต่งเช่นนี้แล้วแบบที่นิยมรองลงมาคือ ตรงแถบสันหลังคาจะทำเป็นประติมากรรมลอยตัวรูปสถาปัตยกรรมจีนจำลองเรียงต่อกันตลอดสันหลังคา ประกอบด้วยตึกตึกจีนที่เป็นประติมากรรมลอยตัววางเรียงเพื่อเล่าเรื่องราวตามวรรณกรรมจีนต่าง ๆ เช่นเรื่องไซอิ๋วและเรื่องสามก๊ก การตกแต่งแบบนี้เป็นแบบที่มีความประณีตบรรจงและสวยงามมากที่สุด และ

²⁰ มังกรเป็นสัตว์โบราณที่คนสมัยก่อนนึกศรัทธาขึ้นมาเอง เป็นสัตว์ใหญ่ประกอบด้วยลักษณะของสัตว์หลายชนิดรวมกัน เช่น ลำตัวคล้ายงู กางหัวจระเข้, หางยาวเหมือนงู, มีเกล็ดเหมือนปลา, หัวมีเขี้ยวเหมือนสิงโต, มีเขาเหมือนควาย, ปากกว้างเหมือนเสือ, มีขา 4 ขา แต่ละขามี 3 เล็บบ้าง 4 เล็บบ้าง 5 เล็บบ้าง ตามสมัยนิยม อ้างจาก สมชาย อรรณวิรัช , "ปฏิมากรรมและประติมากรรมของชาวจีนในกรุงเทพฯ." คนจีน 200 ปีให้พระบรมโกศสมภาร ภาค 2 : 191-192

²¹ สัตว์วิหิงคทั้ง 4 นี้คือ มังกร หงส์ กิเลน และเต่า อ้างจาก ทวีพรพรรณ จันทโรนานนท์ , ฮกหลงฮิว (กรุงเทพมหานคร : เรือนแก้วการพิมพ์ , 2530) , หน้า 137

²² ความเชื่อในเรื่องของการป้องกันไฟนั้นก็แสดงออกในการตกแต่งหลังคาแบบทางเหนือด้วยเช่นกัน แต่จะมีรูปแบบที่ต่างกันคือ แบบทางเหนือจะเริ่มจากความจำเป็นทางโครงสร้างที่จะต้องเชื่อมสันหลังคาหลักกับสันหลังคาตรงบริเวณตะเข้สัน จึงต้องใช้ตะปูตัวใหญ่เพื่อเชื่อมตรงบริเวณปลายสันหลังคาหลักทั้งสองด้าน และทำตัวครอบตะปูนี้ในลักษณะเดียวกับการเรียงกระเบื้องแต่มีขนาดใหญ่กว่า (ดูรายละเอียดในเรื่องการมุงหลังคา) แต่ต่อมาตัวครอบนี้ได้เปลี่ยนไปเป็นรูปหางงู เนื่องจากอากาศที่เป็นโครงสร้างไม่มีถูกทำลายจากการเกิดเพลิงไหม้บ่อยครั้ง และในสมัยนั้นคนจีนยังไม่มีความรู้ทางวิทยาศาสตร์เกี่ยวกับเรื่องไฟเลย ดังนั้นการแก้ปัญหาจึงมองในเรื่องของไสยศาสตร์เป็นหลัก โดยนำเอาสัตว์ในเทพนิยายที่มีรูปร่างคล้ายงู ซึ่งสันหลังคามีอิทธิฤทธิ์ในการเรียกคลื่นและฝน นำมาประดับติดที่ปลายทั้งสองข้างของสันหลังคาแทนตัวครอบแบบในอดีตเพื่อป้องกันไฟ ซึ่งแม้โดยธรรมชาติแล้ววิธีการนี้ไม่สามารถแก้ปัญหาเรื่องเพลิงไหม้ได้จริงแต่มีการปฏิบัติสืบเนื่องจนก่อให้เกิดรูปแบบการตกแต่งที่เป็นมาตรฐานของสถาปัตยกรรมจีนทางเหนือขึ้น รวมทั้งยังเป็นสิ่งที่สะท้อนให้เห็นถึงความผูกพันของชนในยุคนั้นต่อลัทธิความเชื่อและไสยศาสตร์ สัตว์ในเทพนิยายนี้ได้รับการพัฒนามาเป็นรูปปากมังกรที่กำลังอมชื่อของสันหลังคาในสมัยราชวงศ์ซิง และยังคงใช้ต่อเนื่องมาจนถึงปัจจุบัน (ดูภาพที่ 157 ประกอบ) อ้างจาก The Department of Architecture , Tsinghua University , Historic Chinese Architecture , p. 17

²³ อรศิริ ปาณินท์ , "รายงานวิจัยเรื่อง การศึกษาเปรียบเทียบวัดจีนในกรุงเทพฯ," อ้าง Betty Henderson , Journey into Chinese Culture (Ulahei, U.S.A. : Tekman Incorporated , 1974) , p. 80

²⁴ เรื่องเดียวกัน , หน้า 100

²⁵ Evelyn Lip , Feng Shui : Environment of Power (A study of Chinese Architecture) , pp. 27-28

²⁶ หงส์ เป็นสัตว์ในจินตนาการ หงส์ของจีนมีลักษณะแตกต่างกับหงส์ของอินเดีย หงส์เป็นนกพิทของจีน ถ้าเป็นตัวเมียเรียกว่า "หว่อง" นกชนิดนี้กล่าวกันว่าศีรษะคล้ายพญาลอ, จงอยปากคล้ายนกนางแอ่น, คอคล้ายเต่า, รูปคล้ายตัวคล้ายมังกร และมีหางอย่างปลา แต่ความรูปร่างที่นิยมเขียนกันเป็นรูปครึ่งนกยูงครึ่งนกพญาลอ เพียงแต่เติมสีสลับกันเป็น 5 สี ชาวจีนถือว่าหงส์เป็นสัญลักษณ์แห่งความเป็นอมตะและสันติ ชาวจีนใช้หงส์เป็นสัญลักษณ์ของจักรพรรดินี้คู่กับมังกรที่เป็นสัญลักษณ์ของกษัตริย์ กล่าวกันว่าหงส์จะมาปรากฏตัวให้เห็นก็ต่อเมื่อจักรพรรดิครองราชย์อยู่ในทศศักราชธรรม เป็นเครื่องหมายว่าสวรรค์ทรงโปรดปราน

²⁷ อรศิริ ปาณินท์ , "รายงานวิจัยเรื่อง การศึกษาเปรียบเทียบวัดจีนในกรุงเทพฯ," หน้า 95

ต้องใช้ช่างฝีมือที่มีทักษะสูงจึงพบในศาลเจ้าเพียง 2 แห่งเท่านั้น คือ ศาลเจ้าโจวซือกงและศาลเจ้าแม่ทับทิม นอกจากนี้ยังมีการตกแต่งด้วยรูปแบบอื่นอีก เช่น ทำเป็นประติมากรรมรูปไอ้เขี้ยวหรือเป็นลวดลายศิริมงคลอื่นๆ เช่น สิงโต กวาง แจกัน ซ้อคอกไม้ใบไม้ เป็นต้น ซึ่งมักจะพบในส่วนของหลังคาที่ลดทอน

- แนวผนังปิดหลังคา นิยมตกแต่งด้วยประติมากรรมลอยตัวเป็นรูปตุ๊กตารูปทศกัณฐ์จำนวนข้างละ 2-3 ตัว
- มุมชายคา จะตกแต่งด้วยดอกไม้และซ้อใบไม้มีวั้นเหมือนกับบนแถบสันหลังคาตรงปลาย
- ไม้ปิดชายคาจะตกแต่งด้วยแผ่นไม้แกะสลักลวดลายสัญลักษณ์ทางศิริมงคลต่างๆ (รูปภาพที่ 159)

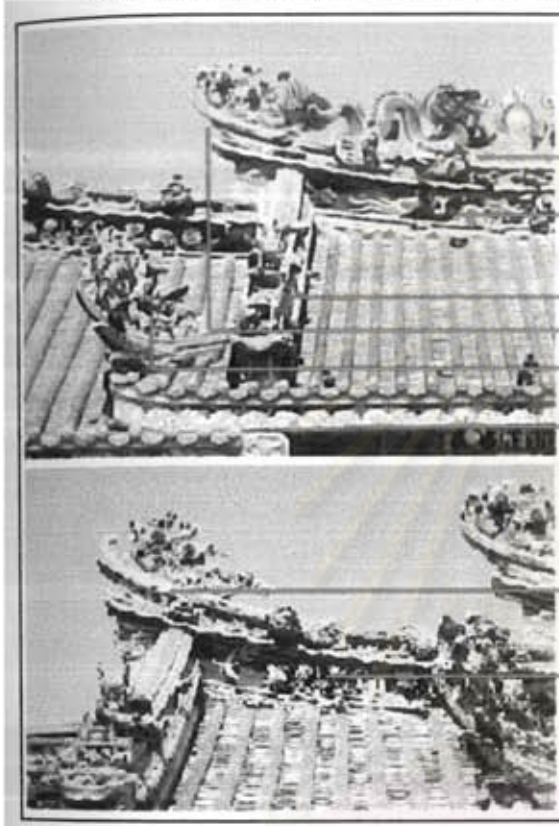

หลังคาหลัก

- การตกแต่งบนสันหลังคาเป็นรูปมังกรชูโช่มุกไฟ
- การตกแต่งแถบสันหลังคาเป็นรูปหงส์ชูดอกโบตั๋น
- แนวผนังปิดหลังคาตกแต่งด้วยตุ๊กตารูปทศกัณฐ์
- การตกแต่งปลายสันหลังคาเป็นรูปใบไม้มีวั้น
- การตกแต่งมุมชายคาเป็นรูปใบไม้มีวั้น
- การตกแต่งไม้ปิดชายคาเป็นลายศิริมงคล

หลังคาส่วนลดทอน

- การตกแต่งปลายสันหลังคาเป็นรูปใบไม้มีวั้น
- ตกแต่งแถบสันหลังคาองด้วยลายดอกไม้

ภาพที่ 156 การตกแต่งส่วนต่างๆ ของหลังคาวิหารหน้า

ส่วนในวิหารหลักและโถงหน้าวิหารหลัก ของอาคารที่มีลานโถงกลางขนาดใหญ่อยู่ด้านหน้าวิหารหลักเท่านั้น ที่สามารถพบเห็นการตกแต่งในรูปแบบเช่นเดียวกัน เพราะการมีลานโถงขนาดใหญ่จะทำให้มีระยะมุมมองที่สามารถมองเห็นหลังคาและการตกแต่งหลังคาของวิหารหลักได้ ซึ่งพบได้ที่ ศาลเจ้าแม่ทับทิม ศาลเจ้ากัจจิงถึง และศาลเจ้าไต้ฮงกง ส่วนหลังคาวิหารหลักของศาลเจ้าทั่วไป ซึ่งเมื่ออยู่ในบริเวณอาคารจะไม่สามารถมองเห็นหลังคาส่วนนี้ได้ จึงไม่นิยมตกแต่งหลังคาส่วนนี้หรือตกแต่งน้อยมาก คือเพียงแคเขียนลายหรือตกแต่งด้วยการประดับกระเบื้องเคลือบเป็นรูปศิริมงคลต่างๆ

(ส่วนการตกแต่งของหลังคาแบบทางเหนือจะตกแต่งแต่น้อย มีเพียงแค่รูปมังกรขมหรือบนมุมสันหลังคาทั้งสองข้าง และประดับด้วยตุ๊กตารูปสัตว์ศิริมงคลตรงสันตะเข้เท่านั้น ซึ่งลักษณะแบบนี้จะไม่พบในศาลเจ้าจีนในกรุงเทพฯ)

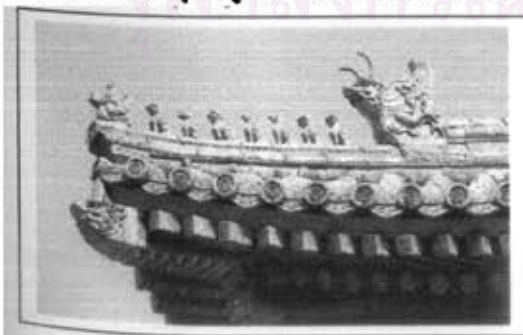

การประดับด้วยตุ๊กตารูปสัตว์ทรงตะเข้สัน



การประดับด้วยมังกรขมที่ปลายสันหลังคา

ภาพที่ 157 รูปแบบการตกแต่งหลังคาแบบทางเหนือของจีน



ศาลเจ้าเล่าปุ่นเต๋าง



ศาลเจ้าแม่กวนอิม ถนนพาดสาย

ภาพแสดงการตกแต่งหลังคาในแบบที่นิยมมากที่สุด



ศาลเจ้าเทียนอันเก



ศาลเจ้ากวนอู

ภาพแสดงมังกรคู่รูปแบบดั้งเดิมซึ่งจะมีรูปร่างกลมเหมือนงู



ภาพแสดงการตกแต่งหลังคาที่มีสิ่งเสริมงคลในการป้องกันไฟครบทั้ง 3 อย่าง ที่ศาลเจ้ากงจิ้งดั่ง



ศาลเจ้าแม่ทับทิม



ศาลเจ้าโจวซือกง

ภาพแสดงการตกแต่งหลังคาที่มีสถาปัตยกรรมจำลองอยู่บนหลังคา ซึ่งเป็นลักษณะพิเศษ

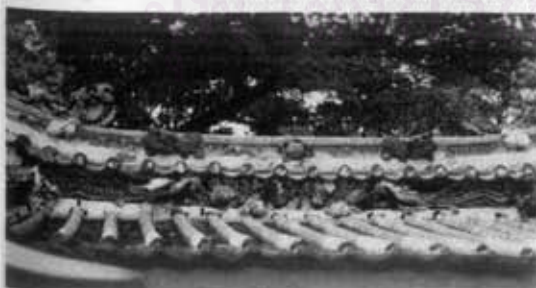

ศาลเจ้าซาโน



ศาลเจ้าเจิวเอ็ง

ภาพแสดงการตกแต่งหลังคาที่เป็นลักษณะพิเศษ โดยไม่มีการตกแต่งด้วยมังกรคู่

ภาพที่ 158 การตกแต่งหลังคาวัดหรือวิหารในรูปแบบต่างๆ



ภาพที่ 159
การตกแต่งไม้ปิด
ชายคา ที่ศาลเจ้า
เจ้าปู่เจ้าย่า (ซ้าย)
ศาลเจ้ากัจจิงดั่ง (ขวา)

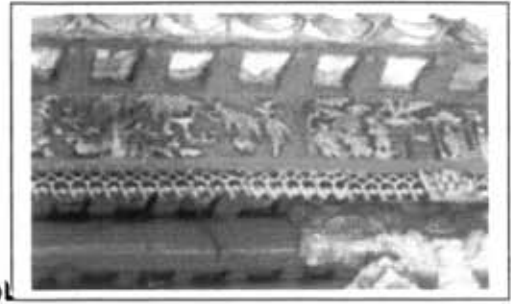

2.1.4 โครงสร้างและวัสดุ

โครงสร้าง ส่วนของโครงสร้างจะแบ่งแยกออกเป็นฐานราก โครงสร้างอาคาร และโครงสร้างหลังคาซึ่งมีรายละเอียดดังนี้

2.1.4.1 ฐานราก²⁸

ฐานรากในอาคารศาลเจ้า จะเป็นฐานรากที่เกิดจากการเรียงด้วยก้อนหิน โดยเริ่มจากการขุดหลุมตึกลงไปและอัดหินพื้นหลุมให้แน่น จากนั้นนำก้อนหินขนาดยาวประมาณ 1 วา มาผ่ากลางเป็น 2 ซีก และวางคว่ำเอาด้านเรียบลง ทาบบนพื้นหลุม โดยจะวางขวางตั้งฉากกับแนวผนังอาคารและวางเรียงต่อกันไปจนตลอดแนวผนัง จากนั้นจะทำการก่อผนังอิฐแบบ wall bearing ตรงกึ่งกลางของแถวหิน โดยที่จะก่อให้ผนังด้านต่างมีความหนาและค่อยลดความหนาลงจนเป็นความหนาผนังปกติเมื่อเลยขึ้นไปบนผิวดิน ส่วนฐานรากที่รองรับเสาไม้ภายในอาคารก็เป็นลักษณะเดียวกัน แต่จะเรียงหินเป็นสี่เหลี่ยมจัตุรัสโดยมีเสาอยู่กึ่งกลาง ไม่ได้วางเรียงตลอดแนว ยกเว้นบริเวณที่ระยงของช่วงเสาต้นก็จะวางเรียงต่อกันเป็นแถวยาว จากนั้นก็จะก่อฐานด้วยอิฐในลักษณะเดียวกับผนัง และวางบัวฐานเสาที่เป็นหินบนฐานอิฐนั้น ซึ่งฐานเสาก็จะมีความสูงระดับดินขึ้นมา แล้วจึงนำเสาไม้มาวางบนฐานเสาอีกทีหนึ่ง ที่ทำเช่นนี้เพื่อจุดประสงค์ในการป้องกันความชื้นมาทำลายเนื้อไม้ ฐานรากลักษณะนี้นอกจากจะพบในศาลเจ้าแล้วยังพบในสถาปัตยกรรมจีนประเภทอื่นที่สร้างในยุคต้นถึงกลางสมัยรัตนโกสินทร์ด้วย

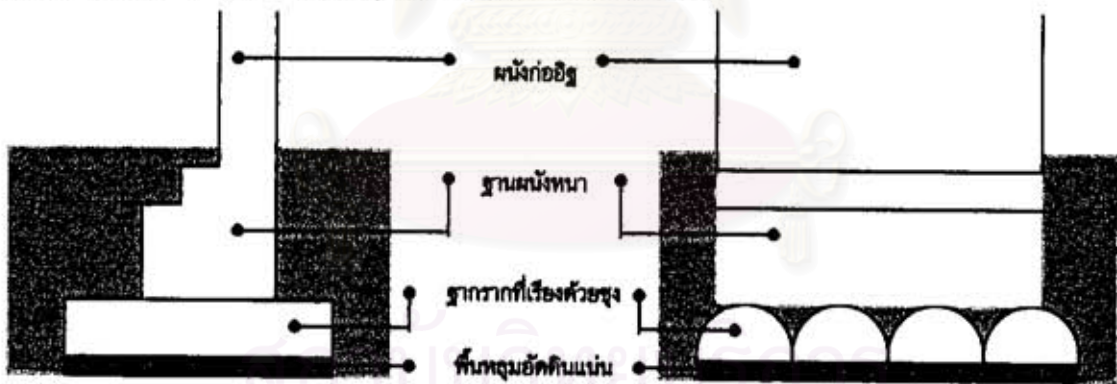

รูปตัดแสดงลักษณะฐานราก

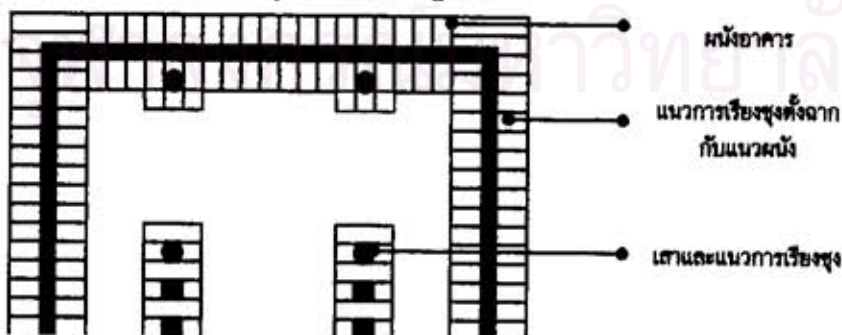

ตัวอย่างผังแสดงการเรียงหินของฐานราก

ภาพที่ 160 โครงสร้างฐานราก (ที่มา : ผู้วิจัยเขียนขึ้นจากคำบรรยาย)

²⁸ สัมภาษณ์ , คุณ ชัชวาลย์ , เจ้าของบริษัทแซฟไฟร์ , 25 กุมภาพันธ์ 2543.

2.1.4.2 โครงสร้างอาคาร

โครงสร้างอาคารจะแบ่งออกเป็น 2 ส่วน คือ ผนังและโครงรับหลังคา

ก. **ผนัง** ผนังจะไม่ได้เป็นโครงสร้างรับน้ำหนักอาคาร แต่จะเป็นส่วนที่สร้างขึ้นเพื่อเป็นกรอบของอาคาร โดยมีโครงสร้างในลักษณะรับน้ำหนักตัวเองเท่านั้น (wall bearing) ที่มีการแยกโครงสร้างในลักษณะเช่นนี้ เนื่องจาก²⁹

- ชาวจีนเชื่อว่าผนังถูกสร้างขึ้นมาเพื่อแสดงการโอบล้อมและเป็นกำบังหรือสิ่งปกป้องพื้นที่ภายในเท่านั้น
- เมืองจีนประสบปัญหาในเรื่องแผ่นดินไหวบ่อยครั้ง ดังนั้นการแยกโครงสร้างจะมีประโยชน์มาก คือ สร้างโครงด้านนอกเป็นโครงแข็ง (rigid frame) ซึ่งก็คือผนัง และสร้างโครงด้านในเป็นโครงยืดหยุ่น (flexible frame) ซึ่งก็คือ เสาและคาน และเมื่อเกิดแผ่นดินไหวอย่างแรงขึ้นก็จะมีเพียงแค่ส่วนผนังเท่านั้นที่พังลงมา ส่วนโครงสร้างภายในจะทนต่อการเคลื่อนไหวของพื้นดินได้มากกว่า

- การสร้างผนังที่ไม่ได้เป็นโครงสร้างรับน้ำหนักอาคารนี้ ทำให้สามารถรับความหนาว-บางของผนังได้ตามเงื่อนไขทางสภาพภูมิอากาศ แทนที่จะปรับด้วยความต้องการทางโครงสร้างเหมือนสถาปัตยกรรมแบบอื่น ตัวอย่างเช่น ทางภาคเหนือ ของจีนที่มีภูมิอากาศรุนแรงกว่าทางใต้ผนังอาคารก็จะหนามากกว่า เป็นต้น

ผนังของศาสนาสถานที่พบกรุงเทพฯ จะเป็นผนังก่ออิฐถือปูนเป็นส่วนใหญ่ และพบว่ามีการใช้เป็นผนังก่ออิฐโชว์แนวด้วย เช่น ที่ศาลเจ้าแม่ทับทิม และศาลเจ้ากัจจิงตั้ง และก็มีการสร้างผนังด้วยหินบ้าง ผนังโดยทั่วไปมีความหนาประมาณ 30 - 40 เซนติเมตร

ข. **โครงรับหลังคา** เป็นโครงสร้างที่รับโครงสร้างหลังคาและพื้น โดยใช้เป็น ระบบเสาและคาน (post and beam โดยมักจะเรียกว่า beam-frame system) โครงสร้างนี้จะทำขึ้นจากไม้เนื้อแข็ง และมีการออกแบบรอยต่อหรือข้อต่อให้อิฐคานได้ (flexible joint) และมีการต่อโครงสร้างเข้าด้วยกันด้วยระบบถอดประกอบโดยไม่ใช้ตะปู (ในลักษณะแบบเดียวกับเรือนไทยประเพณี) โครงสร้างนี้จะถูกสร้างอยู่บนฐานก่ออิฐถือปูนทึบ ซึ่งวางอยู่บนฐานรากก่อนขุดอีกทีหนึ่งดังที่ได้กล่าวไปแล้ว โครงสร้างนี้จะประกอบขึ้นจากเสาและคานโดยที่ช่วงเสาจะจัดวางเป็นรูปสี่เหลี่ยมผืนผ้า และรั้วเข้าด้วยกันด้วยคานยาวตามนอนเพื่อรับโครงสร้างหลังคา

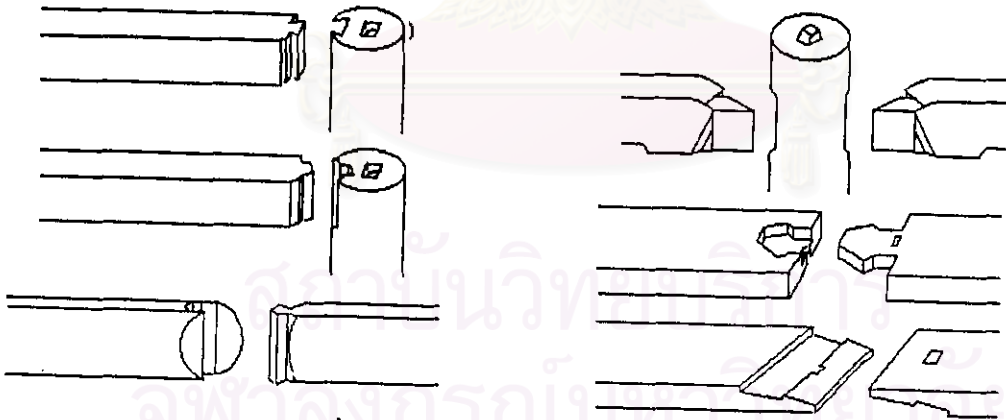

ภาพที่ 161 การประกอบโครงสร้างด้วยระบบถอดประกอบ

ที่มา : Evelyn Lip , Feng Shui : Environment of Power (A study of Chinese Architecture) , p. 33.

เสาในอาคารประเพณีเป็นส่วนของโครงสร้างที่มีความสำคัญ และจะถูกจัดวางในจังหวะที่เป็นระเบียบและมีกฎเกณฑ์ เสามีหลายประเภท ได้แก่ เสารับชายคาหรือเสากลางนอก , เสาทอง (เสาทองคือเสาสี่ต้นที่อยู่ด้านหน้ารูปเคารพองค์ประธาน) , เสาภายใน และ เสากลาง เสาจะมีหลากหลายรูปร่างที่นิยมใช้คือ วงกลม สี่เหลี่ยม และแปดเหลี่ยม เสากลมจะมีลักษณะพิเศษ คือเส้นผ่านศูนย์กลางตอนบนและตอนล่างของเสาจะเล็กและจะใหญ่ขึ้นตรงกลางเสา นอกจากนี้เสาจะถูกเสริมให้สูงขึ้นด้วยฐานที่ทำจากหินหรือสัมฤทธิ์ เพื่อกันความชื้นและป้องกันเสาจากอันตรายต่างๆ ฐานเสาจะมีรูปทรงตามเสาและมีหลากหลายรูปแบบที่สำรวจพบ ดังรูป

²⁹ Evelyn Lip , Feng Shui : Environment of Power (A study of Chinese Architecture) , p. 25

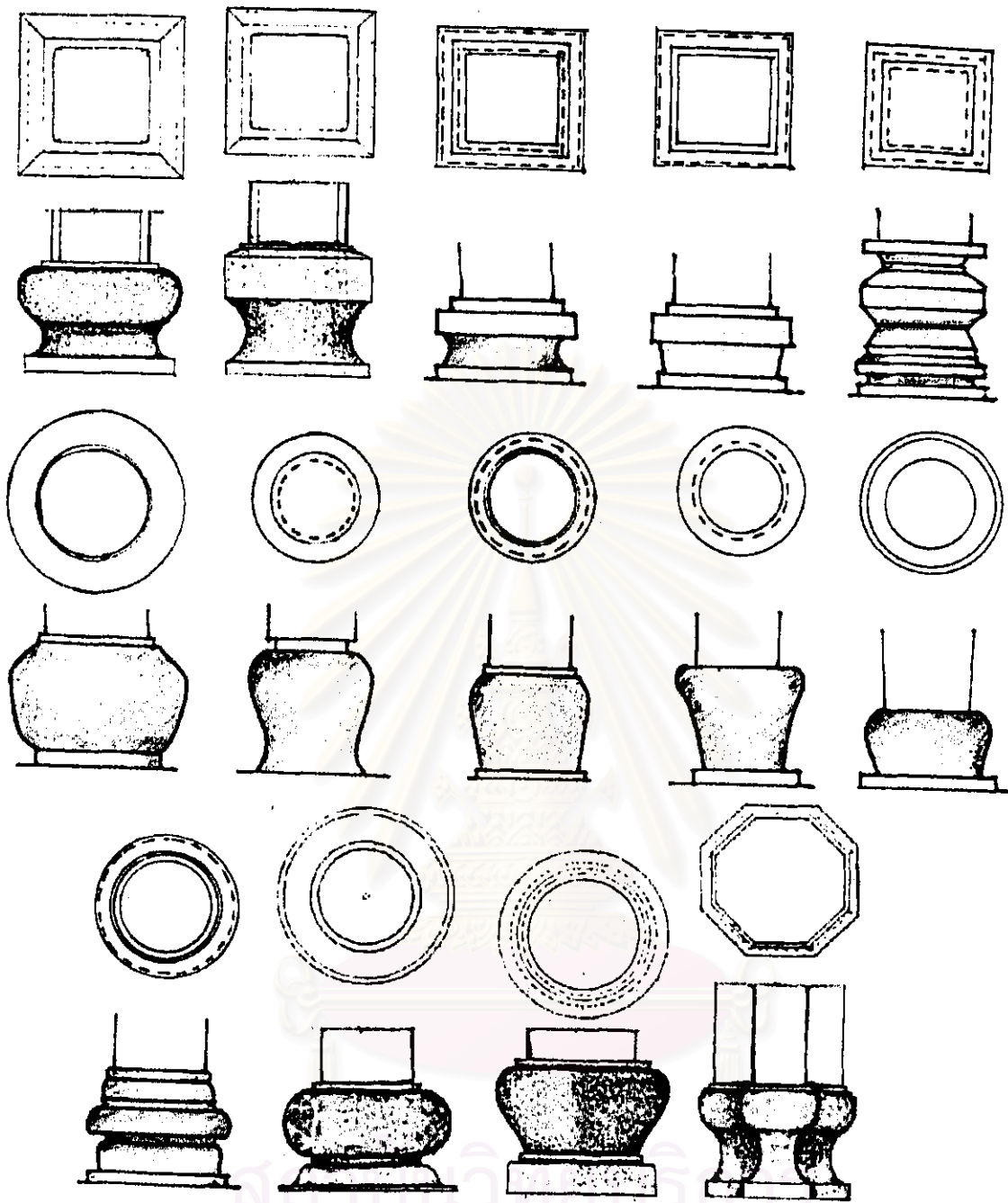

ภาพที่ 162 รูปแบบเสาและฐานเสาแบบต่าง ๆ ที่พบในการสำรวจ

ที่มา : ผู้วิจัยเขียนขึ้นจากการสำรวจ

การตกแต่ง เสาที่มีการตกแต่งมากที่สุดคือเสาทอง เสาทองจะเป็นเสาวงกลมเท่านั้นตกแต่งด้วยการเขียนลายหรือแกะสลัก ซึ่งนิยมทำเป็นรูปมังกรพันรอบเสาอย่างวิจิตรสวยงาม เพื่อเป็นการให้ความสำคัญกับเทพองค์ประธาน เสาที่มีการตกแต่งรองลงมาคือเสากลางในคู่ที่อยู่ถัดจากเสาทองและเสาคู่หน้าสุดที่อยู่ถัดจากประตูทางเข้าหลัก ซึ่งจะมีการตกแต่งในลักษณะเดียวกัน ส่วนเสากลางในโดยทั่วไปจะตกแต่งอย่างเรียบง่ายโดยทาสีพื้นเป็นสีแดงและประดับด้วยแผ่นป้ายคำกลอนศิริมงคลที่เรียกว่า "คู่ยเหล็ก" (ดูรายละเอียดในเรื่องศิลปกรรมตกแต่งอาคาร) นอกจากนี้ในบางแห่งจะมีการตกแต่งเพิ่มเติมโดยการเขียนภาพทิวทัศน์ ภาพเทพหรือเขียนต่าง ๆ ภาพศิริมงคล และวรรณกรรมจีนที่พื้นที่เสาด้านล่างป้ายคำกลอน หรือมีการทำแผ่นไม้เขียนลายตั้งกล่าวมาประดับอยู่สองข้างเสา การตกแต่งเช่นนี้มักพบมากในคู่เสาที่อยู่ถัดจากเสาทอง ส่วนเสารับชายคาจะมีทั้งที่ทำด้วยไม้หรือหิน รูปแบบเดิมจะเป็นเสาทาสีเรียบไม่มีการตกแต่ง แต่จากการบูรณะอาคารในภายหลังมักจะนิยมสร้างประติมากรรมปูนสูงรูปมังกรทองพันรอบเสาเพิ่มเติม ส่วนคานโดยส่วนใหญ่จะไม่นิยมตกแต่งใดๆ จะทาสีแดงเรียบ



(เสาแถวแรกมาจากศาลเจ้าพ่อเสือ และกงจิ้งดั่ง
เสาแถวกลางมาจากศาลเจ้าสำราญเก่าแก่
เสาแถวต่างมาจากศาลเจ้าซิดเซียมม่า และได้ขงกง)
เสานหมายเลข 1 คือเสาทอง
เสานหมายเลข 2 คือเสาดันที่ตัดจากเสาทอง
เสานหมายเลข 3 คือเสาตู้แรกเมื่อเข้ามาในอาคาร
เสา3หมายเลขแรกเป็นเสาที่มีการตกแต่งมากที่สุด
เสานหมายเลข 4 คือเสากายในทั่วไป
เสานหมายเลข 5 คือเสาทองและเสาดันที่ตัดจากเสาทอง
ที่มีการตกแต่งเพิ่มเติมด้วยแผ่นไม้เขียนลาย

5

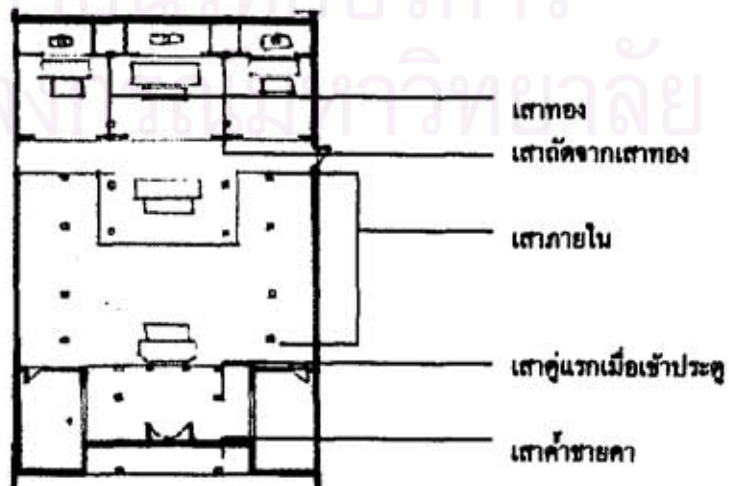

ภาพที่ 184 มังอาคารนแสดงตำแหน่งเสาที่สำคัญในศาลเจ้าจีน (ที่มา : ผู้วิจัยเขียนขึ้นจากการสำรวจ)

2.1.4.3 โครงสร้างหลังคาและระบบค้ำยัน

ในส่วนนี้จะแบ่งการอธิบายออกเป็น 4 ส่วนคือ โครงสร้างหลังคา, ระบบค้ำยัน, ฝ้าเพดาน และ กระเบื้องมุงหลังคา

ก. โครงสร้างหลังคา

โครงสร้างหลังคาและระบบค้ำยันของศาลเจ้าจะใช้เป็นระบบโครงสร้างแบบเสาตั้งและคาน (Beams-in-liers structural system) โครงสร้างนี้ทำจากไม้เนื้อแข็งซึ่งจะออกแบบมาตามลักษณะของความจำเป็นในการถ่ายน้ำหนักของโครงสร้างผนวกกับรูปทรงของหลังคา ทำให้โครงสร้างหลังคานี้มีลักษณะเป็นโครงคานสามเหลี่ยมที่วางเชื่อมช่วงเสาตามแนวทิศของอาคาร โดยที่โครงสร้างนี้จะประกอบขึ้นจากคานหน้าตัดสี่เหลี่ยมที่มีความยาวลดลงเมื่อสูงขึ้นเรื่อยๆ จนถึงสันหลังคา หรือเรียกว่า "คานลดระดับ" คานนี้จะแบ่งเป็นชั้นๆ และใช้โครงสร้างทางตั้งมารับที่เรียกว่า "เสาตั้ง" โดยการใช้เสาตั้งหลายตัวถ่ายน้ำหนักต่อเนื่องกันเป็นช่วงๆ และเสาตั้งนี้จะรับแปกลมขนาดใหญ่ที่พาดวางตามยาวของอาคารด้วย และจะวางเรียงสูงขึ้นไปเป็นระยะประกอบกันเป็นรูปหลังคาจั่ว แปกลมที่อยู่ในตำแหน่งสูงสุดตรงสันหลังคาจะถูกพิจารณาว่าเป็นส่วนที่สำคัญที่สุดของโครงสร้างหลังคา ซึ่งจะสังเกตได้ว่าเป็นแปเพียงตัวเดียวในโครงสร้างหลังคาที่มีการตกแต่งเขียนลายอย่างสวยงาม จากนั้นก็วางไม้กลอนที่เป็นแผ่นแบนขวางแปกลมเป็นระยะที่ค่อนข้างถี่มากเท่าขนาดของกระเบื้องกาบกล้วยแล้วจึงปูกระเบื้องหลังคา การถ่ายน้ำหนักของหลังคาทั้งหมดจะถูกถ่ายจากแปกลมนี้ลงสู่เสาตั้ง คาน และสู่โครงสร้างหลักของอาคารต่อไป ซึ่งลักษณะของโครงสร้างเช่นนี้จะทำให้สามารถหลีกเลี่ยงเส้นหลังคาที่ตรงได้ (ซึ่งแตกต่างจากโครงสร้างหลังคาของไทยที่จะต้องทำจันทันให้โค้ง เพื่อให้ได้เส้นหลังคาที่โค้ง) ส่วนของหลังคาที่เป็นปีกนกจะมีการทำตัวรับชายคายยื่นออกมาจากเสา ซึ่งโครงสร้างนี้ก็ประกอบเข้ากันด้วยระบบถอดประกอบ โดยการบากและทำเดือยเช่นเดียวกับโครงสร้างอาคาร

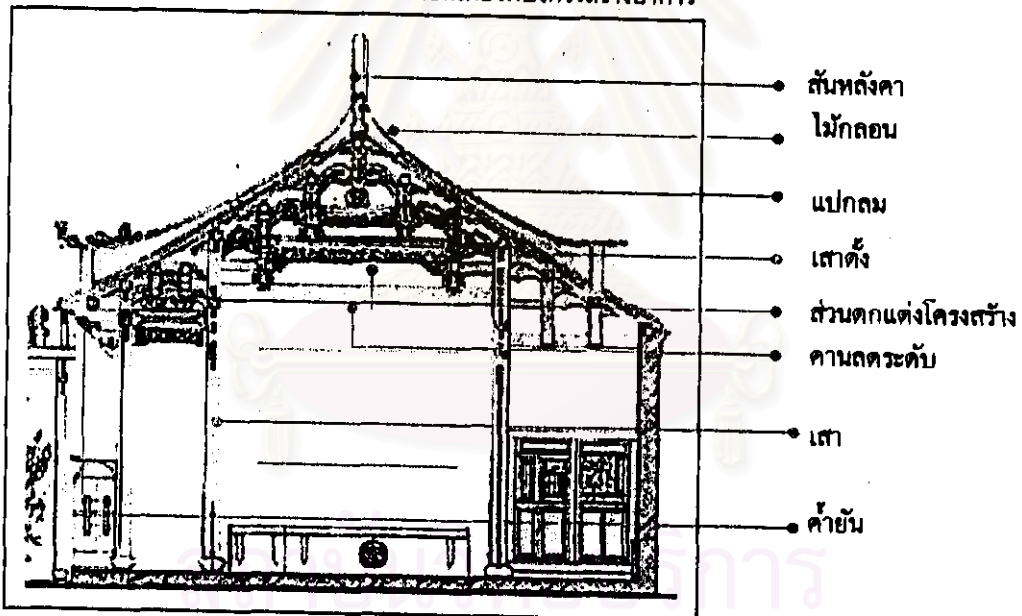

ภาพที่ 165 รูปตัดแสดงส่วนประกอบโครงสร้างหลังคา
ที่มา : แบบศาลเจ้าเทียนอันเก๋ง ทำการรังวัดโดยบริษัท มรดกโลกจำกัด เมื่อ พ.ศ. 2540

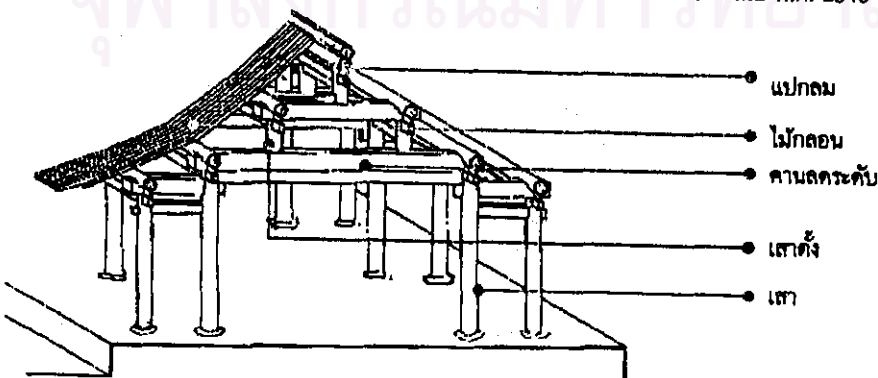

ภาพที่ 166 รูป perspective โครงสร้างหลังคา
ที่มา : The Department of Architecture . Tsinghua University Historic Chinese Architecture , p. 5

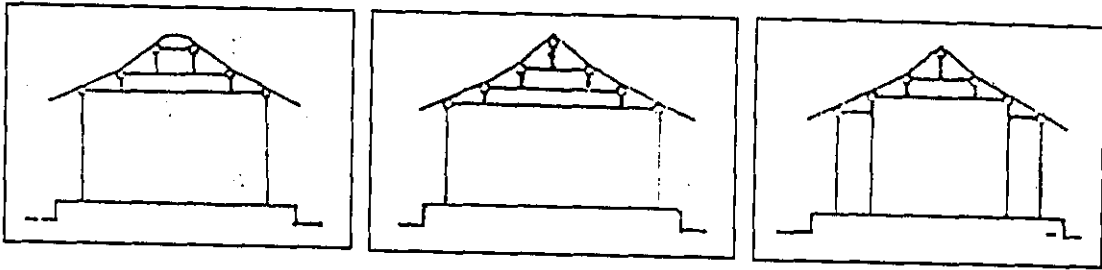

ภาพที่ 167 ลักษณะโครงสร้างหลังคาแบบต่าง ๆ (ที่มา : เจงกั๋วจ๋ายค้ายชัว)

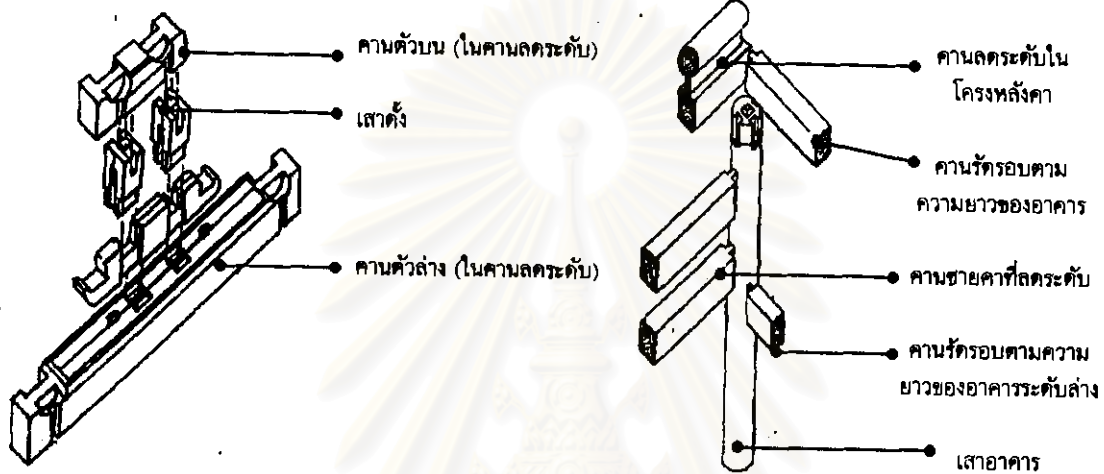

การประกอบโครงสร้างหลังคา

การประกอบโครงสร้างหลังคากับโครงสร้างอาคาร

ภาพที่ 168 โครงสร้างหลังคาที่ประกอบเข้ากันด้วยระบบดอตประกอบ โดยการบากและทำเคื่อย
ที่มา : Evelyn Lip , *Feng Shui : Environment of Power (A study of Chinese Architecture)* , p. 30.

ข. ระบบค้ำยัน การค้ำยันเป็นลักษณะโครงสร้างที่มีความสำคัญและเป็นเอกลักษณ์ของสถาปัตยกรรมจีน ค้ำยันโดยทั่วไปจะ มีอยู่ 3 ประเภทคือ³⁰

- ค้ำยันที่อยู่บนเสาภายในอาคาร (ซึ่งก็คือโครงสร้างหลังคาภายในอาคารที่ได้กล่าวไปแล้วข้างต้น)
- ค้ำยันที่อยู่ภายใต้ชายคา
- ค้ำยันที่รองรับตรงมุมของหลังคา

แต่จากการสำรวจศาลเจ้าจีนในกรุงเทพฯ พบว่ามีการใช้โครงค้ำยันประเภทที่ 2 และ 3 น้อยมาก เนื่องจากอาคารมีการยื่นชายคาน้อย ดังนั้นรูปแบบค้ำยันรับชายคาจึงไม่สลับซับซ้อนเหมือนแบบในจีนและญี่ปุ่น (ดูภาพที่ 6 , 7 และ 8 ประกอบ) แต่จะเป็นโครงสร้างที่เรียบง่ายตามการรับแรงและมักจะถูกใช้เป็นส่วนตกแต่งอาคารมากกว่าทำหน้าที่เป็นโครงสร้าง ค้ำยันที่พบมากและมีรูปแบบที่น่าสนใจคือค้ำยันบริเวณใต้ชายคาของวิหารหน้า ซึ่งจะทำการแกะสลักเป็นรูปหัวมังกรเขียนสีอย่างสวยงามยื่นออกมารับชายคา (ภาพที่ 169)

ค. ฝ้าเพดาน ศาลเจ้าจีนในการสำรวจนี้ทั้งหมดจะไม่มีการทำฝ้าเพดาน แต่จะใช้การปูกระเบื้องเพิ่มอีกชั้นทำเป็นฝ้าเพดานแทน (ดูรายละเอียดเรื่องการมุงกระเบื้อง) และเปิดให้เห็นโครงสร้างหลังคาอย่างชัดเจน นอกจากนี้ในบางส่วนของอาคาร เช่น ชายคาตรงทางเข้าอาคาร และส่วนต่อของหลังคาวิหารหลักกับโถงหน้าวิหารหลัก มักจะนิยมทำฝ้าเพดานเป็นโครงหลังคาโค้งเพิ่มขึ้นอีกชั้นเพื่อความสวยงามและเป็นการเน้นที่ว่างในอาคาร

³⁰ Evelyn Lip , *Feng Shui : Environment of Power (A study of Chinese Architecture)* , p. 27



ศาลเจ้าฟอเถื่อ



ศาลเจ้าจูเจี๋ยเปื้อ



ศาลเจ้าโจวซือกง

ภาพที่ 169 ค้ำยันรูปหัวมังกร

ภาพที่ 170 ฝาทาน

ง. กระเบื้องมุงหลังคา กระเบื้องมุงหลังคาจะเป็นกระเบื้องดินเผาเคลือบเงาสีต่างๆ และในหลังคาของอาคารหนึ่งๆ จะประกอบขึ้นจากกระเบื้องหลายประเภทดังนี้³¹



เรียกว่า ปานหว่า หรือ กระเบื้องกานกด้วย จะใช้ซ้อนรองอยู่ใต้กระเบื้องไม้ไผ่



เรียกว่า จูซือตงหว่า หรือกระเบื้องไม้ไผ่



เรียกว่า ตี้สูย เป็นกระเบื้องตัวริมปิดกระเบื้องกานกด้วย



เรียกว่า โกวโต้ว เป็นกระเบื้องตัวริมปิดกระเบื้องไม้ไผ่



เรียกว่า เทียนโกวโต้ว ใช้เป็นรางน้ำ (ซึ่งจะจับด้วยตัวปูนปั้นรูปปลา เป็นทางปล่อยน้ำออกจากรางน้ำ ดูภาพที่ 227 ประกอบ)

ภาพที่ 171 กระเบื้องมุงหลังคาประเภทต่างๆ

ที่มา : Evelyn Lij , Feng Shui : Environment of Power (A study of Chinese Architecture) , p. 28.

กระเบื้องตัวริมปิดกระเบื้องกานกด้วยและกระเบื้องไม้ไผ่จะมีการตกแต่งตรงพื้นที่ด้านหน้าเป็นลวดลายปูนปั้นที่ตัววจะพบจะเป็นรูปดอกไม้เป็นส่วนใหญ่ และจะทำเป็นลวดลายที่เหมือนกันเป็นชุดเดียวกันในกระเบื้องทั้ง 2 แบบนี้ ศาลเจ้าที่ทำการสำรวจส่วนใหญ่จะมีการปั้นปูนเป็นรูปทรงกระบอกปิดทับกระเบื้องกานกด้วย แทนการใช้กระเบื้องไม้ไผ่ ซึ่งมาจากสาเหตุของสภาพอากาศที่รุนแรงของประเทศจีนที่มีลมพัดแรงมาก จึงจำเป็นต้องใช้ปูนเพื่อเพิ่มน้ำหนักกดทับและเพิ่มการยึดเกาะของกระเบื้องกับหลังคาไม่ให้หลุดปลิวไปตามลม และลักษณะดังกล่าวก็สืบทอดมาถึงสถาปัตยกรรมจีนในไทยด้วย แม้ว่าลักษณะภูมิอากาศในเมืองไทยจะไม่มีลมพัดแรงเท่าในจีนก็ตาม และจากการใช้การปั้นปูนนี้ทำให้ไม่มีการใช้กระเบื้องตัวริมปิดกระเบื้องไม้ไผ่ แต่บางอาคารจะทำการตกแต่งด้วยการตัดกระเบื้องตัวริมนี้เอาแต่เฉพาะส่วนด้านหน้าที่เป็นรูปวงกลมติดเข้ากับปูนปั้นทรงกระบอกเพื่อเป็นตัวจบ (ถ้าอาคารใดไม่มีการใช้กระเบื้องตัวริมปิดกระเบื้องไม้ไผ่ก็จะไม่ใช้กระเบื้องตัวริมปิดกระเบื้องกานกด้วยด้วย และในลักษณะเดียวกันถ้ามีการใช้ก็จะใช้ทั้ง 2 แบบ) แต่สำหรับอาคารจีนรุ่นใหม่หรือแม้แต่อาคารเก่าที่มีการบูรณะซ่อมแซมหลังคาใหม่ในยุคหลังก็จะไม่พบการปั้นปูนเช่นในลักษณะเดิมอีกแล้ว เช่น ที่ศาลเจ้าซิดเซียวม่า ศาลเจ้าเล่งบ๊วยเอี้ยะ เป็นต้น

³¹ Evelyn Lij , Feng Shui : Environment of Power (A study of Chinese Architecture) , p. 28

แต่จะใช้เป็นกระเบื้องไม้ไผ่แทนเนื่องจากมีความสะดวกและง่ายในก่อสร้างและซ่อมแซมมากกว่า แต่ศาลเจ้าเก่าส่วนใหญ่ก็ยังคงเก็บรูปแบบของการปั้นปูนแบบเดิมไว้ ดังนั้นอาจจะสรุปได้ว่าการปั้นปูนนี้จะเป็นตัวชี้ถึงความเก่าแก่และรูปแบบดั้งเดิมของศาลเจ้าได้อีกอย่างหนึ่ง

หลักในการปูหรือเรียงกระเบื้องในสถาปัตยกรรมจีนเป็นสิ่งสำคัญมากซึ่งจะเกี่ยวข้องกับหลักของฮวงจุ้ย คือจะต้องเริ่มปูกระเบื้องจากทางด้านตรงกลางของหลังคาและเรียงออกไปยังทางด้านซ้ายและขวา จะไม่เรียงจากด้านหนึ่งไปอีกด้านหนึ่ง และเรียงจากจากด้านล่างขึ้นไปสู่ด้านบนหลังคา การเรียงกระเบื้องนี้จะเรียงซ้อนทับกัน 2 ชั้น ชั้นล่างจะเรียงกระเบื้องวางแผ่นต่อแผ่นชนกันโดยไม่ซ้อนทับ เพื่อให้ดูเรียบร้อยสวยงามเมื่อมองขึ้นมาจากด้านล่างหรือภายในอาคาร ส่วนชั้นบนจะเรียงกระเบื้องซ้อนทับกันจากด้านล่างสู่ด้านบนหลังคา เพื่อป้องกันน้ำฝนย้อนเข้าสู่ภายในอาคาร จากนั้นก็จะเรียงกระเบื้องไม้ไผ่หรือปั้นปูนครอบปิดกระเบื้องจากกด้วย ซึ่งการเรียงกระเบื้องไม้ไผ่ก็มีที่เป็นไปในลักษณะนี้เช่นกัน³² แต่จะไม่เรียง 2 ชั้น เพราะกระเบื้องไม้ไผ่หรือปั้นปูนครอบนี้จะวางอยู่บนกลอน ซึ่งเมื่อมองจากด้านล่างก็จะเห็นแต่ตัวกลอนโดยไม่เห็นกระเบื้องดังนั้นจึงไม่จำเป็นต้องทำ 2 ชั้น ระยะของหลังคาและจำนวนกระเบื้องก็ต้องเป็นไปตามกฎของฮวงจุ้ยด้วย คือถ้าตกในเลขคี่ (หมายถึงหยาง) จะเป็นสิริมงคลที่ดี ในขณะที่เลขคู่ (หมายถึงหยิน) จะไม่เป็นมงคล และจำนวนแถวของกระเบื้องจากกด้วย ที่นับจากกึ่งกลางของหลังคาถึงด้านใดด้านหนึ่งจะต้องไม่ตกในเลข 8, 18, 28 และ 38³³

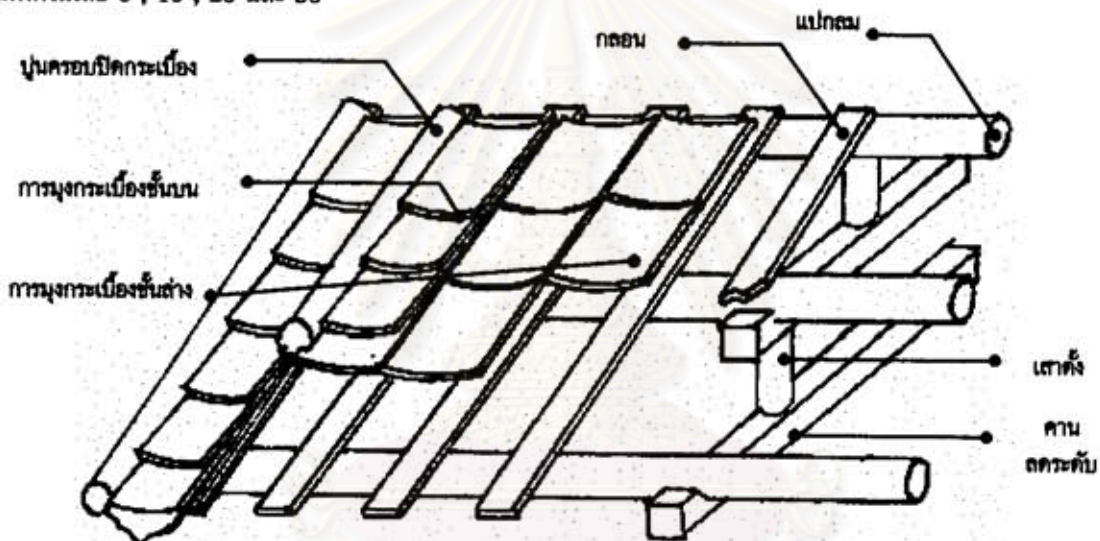

ภาพที่ 172 ส่วนประกอบและขั้นตอนการนุงหลังคา (ที่มา : ผู้วิจัยเขียนขึ้นจากการสำรวจ)

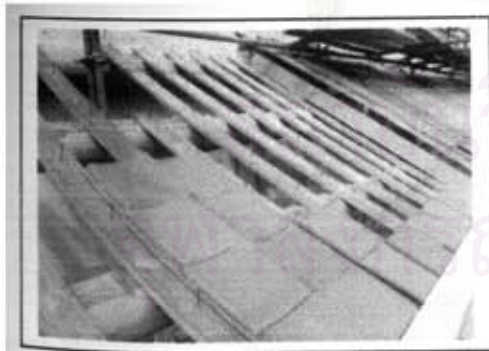

การปูกระเบื้องชั้นล่าง

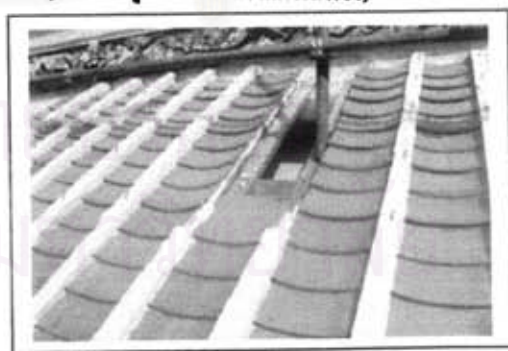

การปูกระเบื้องชั้นบน และครอบด้วยปูน

ภาพที่ 173 ขั้นตอนการนุงกระเบื้องหลังคา

³² ตามหลักปฏิบัติแบบประเพณีแล้วจะมีการตอกตะปูตรึงกระเบื้องชั้นล่างสุดเพื่อเพิ่มการยึดเกาะและสร้างความปลอดภัย โดยจะมีการทำตัวครอบด้านบนตะปูเพื่อไม่ให้มีน้ำฝนไหลเข้าไปทำลายโครงสร้างไม้ภายใน ซึ่งถ้าอาคารนั้นเป็นอาคารที่มีความสำคัญมากหรือเป็นงานของช่างมือเอก ตัวครอบนี้ก็จะทำเป็นรูปสัตว์ตัวเล็ก ๆ หลากหลายรูปแบบ อ้างจาก The Department of Architecture, Tsinghua University, *Historic Chinese Architecture*, p. 17

³³ เรื่องเดียวกัน, หน้า 78

การตกแต่ง โครงหลังคามักจะนิยมทาสีแดง (บางแห่งใช้สีดำ) รวมทั้งแปดลมก็จะใช้สีแดง ส่วนไม้ระแนงจะนิยมทาสีเขียว และด้านหลังกระเบื้องชั้นล่างก็จะทาสีขาว ทั้งหมดนี้ก็จะประกอบกันเป็นฝ้าเพดานของอาคาร ส่วนของโครงหลังคาที่มีการตกแต่งมากที่สุดคือ ส่วนโครงคานและเสาตั้งที่เรียงเป็นท่อน้ำจั่ว ซึ่งการตกแต่งนี้จะมีรูปแบบที่แตกต่างกันแบ่งออกได้เป็น 3 แบบ คือ

แบบที่ 1 จะเป็นการตกแต่งที่ยังคงเห็นโครงสร้างรับแรงของหลังคาได้อย่างชัดเจน แบบที่ตกแต่งน้อยที่สุดก็เพียงแค่วาดลายสีทั้งโครงเรียบเป็นสีเดียวกันเท่านั้น ส่วนแบบที่นิยมทำก็คือ ในส่วนที่เป็นโครงสร้างรับแรงจะตกแต่งด้วยการเขียนลายเป็นส่วนใหญ่ ถ้ามีการแกะสลักก็จะทำแค่น้อย ส่วนที่มีการแกะสลักหรือแกะฉลุมากก็จะใช้เป็นส่วนตกแต่งเพียงอย่างเดียวไม่ได้ใช้เพื่อรับแรง การตกแต่งแบบนี้เป็นแบบที่นิยมใช้มากที่สุด ซึ่งจะพบในหลังคาเกือบทุกส่วนของอาคาร ถ้าย้ายการตกแต่งที่ใช้ก็จะเป็นสัญลักษณ์ทางศรัทธาและเรื่องราวจากวรรณกรรมจินตต่างๆ และนิยมประดับด้วยรูปประติมากรรมลอยตัว เป็นรูปปลาหมึกงู (ซึ่งจะตกแต่งอยู่ใต้คานลกระดานตัวสุดท้ายของโครงหลังคา ในหลังคาวิหารหลักเกือบทุกแห่ง) , รูปสิงโตคู่ (จะนิยมตกแต่งในโครงหลังคาของส่วนที่เชื่อมระหว่างวิหารหน้ากับวิหารหลัก) , รูปดอกไม้ใบไม้มีวัน และรูปปู เป็นต้น (ดูภาพที่ 174)

แบบที่ 2 จะเป็นการตกแต่งที่แยกไม่ออกระหว่างส่วนตกแต่งและส่วนรับแรง คือจะไม่สามารถแยกเป็นคานหรือเสาตั้งได้อย่างที่กล่าวมาข้างต้น แต่จะแกะสลักเป็นลวดลายเรื่องราวเดียวกันทั้งโครงหลังคาเพื่อรองรับแปดลม การตกแต่งลักษณะนี้จะนิยมใช้ในหลังคาหรือส่วนของหลังคาที่มีขนาดเล็ก เช่น ส่วนโครงชายคาด้านหน้าอาคาร ส่วนของหลังคาที่เชื่อมระหว่างวิหารหน้าและวิหารหลัก เป็นต้น การตกแต่งเช่นนี้จะพบบ่อยมากมักเนื่องจากช่างที่ทำจะต้องมีทักษะในการทำและมีความเข้าใจในเรื่องการรับแรงอย่างมาก อาคารที่มีการตกแต่งลักษณะนี้ ที่สวยงามโดดเด่นคือ ที่ศาลเจ้าเจิวเอ็ง และศาลเจ้าโทฮิว (ดูภาพที่ 175)

แบบที่ 3 จะเป็นแบบที่ผสมผสานระหว่าง แบบที่ 1 และแบบที่ 2 คือจะมีการตกแต่งโดยการแกะสลักลงไปในส่วนโครงสร้างที่รับแรงอย่างมาก แต่ก็ยังสามารถสังเกตเห็นได้ว่าส่วนใดเพื่อรับแรง และส่วนใดเพื่อตกแต่งอย่างเดียว (ดูภาพที่ 176)

นอกจากนี้แปดลมตัวที่อยู่ตรงยอดจั่ว (ซึ่งถือเป็นส่วนที่มีความสำคัญมากที่สุดในโครงสร้างหลังคา ดังที่ได้กล่าวมาแล้วข้างต้น) ในอาคารที่สำคัญโดยเฉพาะวิหารหลัก จะมีการเขียนลายที่แปเป็นรูปมังกรพันรอบแปหรือรูปมงคลแปดทิศและ หยินหยาง ซึ่งเป็นแปตัวเดียวที่มีการตกแต่งส่วนแปตัวอื่นก็จะทาสีเรียบธรรมดา

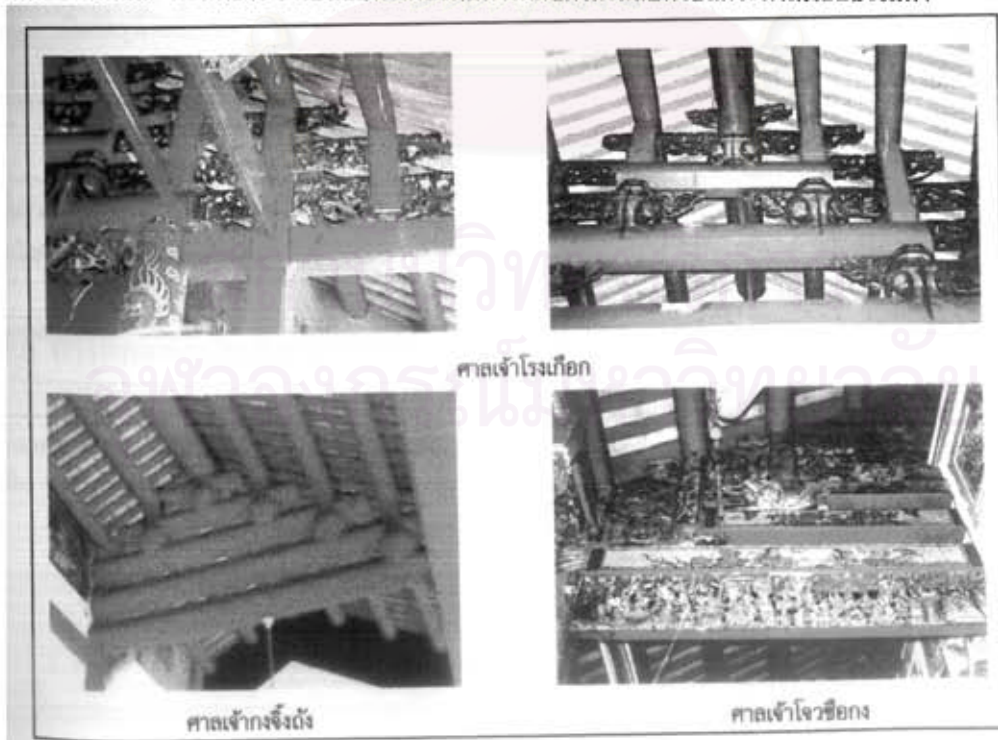

ศาลเจ้ากัจจิงตั้ง

ศาลเจ้าโจวซือกง

ภาพที่ 174 โครงสร้างหลังคาที่มีการตกแต่งแบบที่ 1

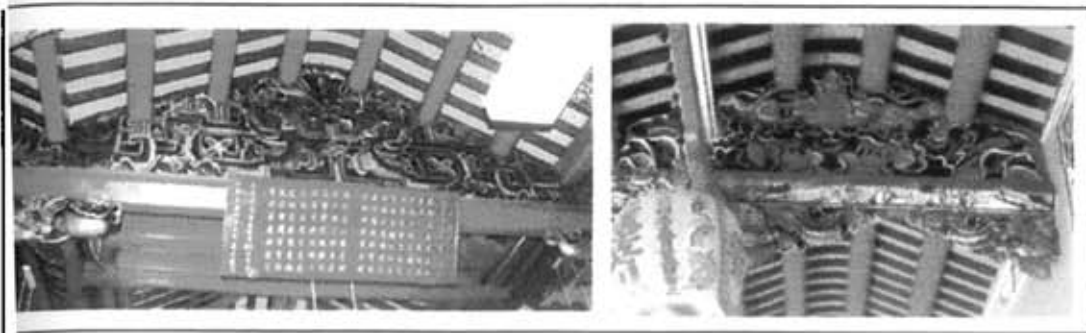

ภาพที่ 175 โครงสร้างหลังคาที่มีการตกแต่งแบบที่ 2 (ศาลเจ้าเจียวเอ็ง)



ภาพที่ 176
โครงสร้างหลังคา
ที่มีการตกแต่ง
แบบที่ 3
(ศาลเจ้ากงจิ้งตั้ง)

จากเรื่องโครงสร้างทั้งหมดจะพบว่า โครงสร้างในสถาปัตยกรรมของจีนส่วนใหญ่จะทำมาจากไม้เป็นหลัก เนื่องจากไม้เป็นวัสดุที่มีความยืดหยุ่นทนทานต่อแผ่นดินไหว (ดังที่ได้กล่าวมาแล้ว) และเป็นวัสดุที่ง่ายในการก่อสร้าง ง่ายในการพัฒนาปรับปรุง รวมทั้งง่ายในการสร้างองค์ประกอบที่มีลักษณะเฉพาะและที่เป็นแบบมาตรฐานในเวลาเดียวกันด้วย (ง่ายกว่าเมื่อเทียบกับวัสดุธรรมชาติอื่นๆ เช่น หิน ดินที่มักทำเป็นอิฐ เป็นต้น) แต่อย่างไรก็ตาม โครงสร้างไม้นี้ก็มีข้อเสียหลายประการ อันได้แก่

- ไม้จะมีความทนทานน้อยเมื่อเทียบกับวัสดุอื่นๆ
- เป็นวัสดุที่คิดได้ไฟง่ายจึงทำให้มีความเสี่ยงในการเกิดเพลิงไหม้
- เป็นวัสดุที่เน่าเปื่อยผุพังได้ง่ายด้วยสาเหตุจากน้ำและแมลง
- เป็นวัสดุที่หาได้ยากในปัจจุบัน โดยเฉพาะโครงสร้างอาคารซึ่งทำมาจากไม้เนื้อแข็งที่มีขนาดใหญ่ ซึ่งแทบหาไม่ได้แล้วในปัจจุบัน

ดังนั้นส่วนโครงสร้างที่เป็นไม้ทั้งหมดในอาคารจะมีการตกแต่งด้วยการเขียนสีหรือทาสี ซึ่งเป็นกรรมวิธีอย่างหนึ่งในการป้องกันความเสียหายและรักษาเนื้อไม้

2.1.5 การตกแต่งและศิลปกรรมตกแต่งอาคาร

ศิลปกรรมและสถาปัตยกรรมของจีนเป็นสิ่งที่มาควบคู่กัน แยกออกจากกันได้ยากเปรียบเสมือนเป็นสิ่งหนึ่งสิ่งเดียวกัน คือสามารถมองทุกๆ สิ่งให้ออกมาในรูปของงานศิลปกรรมได้ทั้งสิ้น ซึ่งในหัวข้อนี้จะแบ่งการอธิบายออกได้เป็น 3 ส่วนคือ

1. ศิลปกรรมที่ติดมากับตัวสถาปัตยกรรม
2. ศิลปกรรมส่วนตกแต่งอื่น ๆ
3. วัสดุและกรรมวิธีในการสร้างศิลปกรรม

2.1.5.1 ศิลปกรรมที่ติดมากับตัวสถาปัตยกรรม

ศิลปกรรมที่ติดมากับตัวสถาปัตยกรรมก็คือ ส่วนตกแต่งอาคารทั้งหมด ตั้งแต่ ผนัง ประตู ช่องเปิด หลังคา และ โครงสร้าง ดังที่ได้กล่าวมาแล้ว และในหัวข้อศิลปกรรมนี้สามารถแบ่งอธิบายได้เป็น 2 ส่วน คือ

- ก. ลวดลายและเรื่องราวการตกแต่ง ซึ่งก็จะเป็นไปตามแบบศิลปกรรมพื้นฐาน 8 ประเภทคือ

- รูปสัตว์สิริมงคล ที่นิยมได้แก่ มังกร , สิงโต , หงส์ , กวาง , ปลามังกร , ค้างคาว , นกแก้ว , ม้า , ช้าง , กุ้ง , ปู เป็นต้น
- รูปพืชสิริมงคล จำแนกออกเป็น 3 ประเภทคือ ดอกไม้ ผลไม้ และต้นไม้ ดอกไม้ ส่วนใหญ่จะนำดอกไม้ที่ออกดอกตามฤดูทั้ง 4 ฤดูของจีนมาเขียน ที่นิยมได้แก่ ดอกโบตั๋น (ดอกทศตาด), ดอกท้อ , ดอกเบญจมาศ , ดอกบัว , ดอกบ๊วย เป็นต้น ผลไม้ ที่นิยมได้แก่ ทุเรียน , ลูกท้อ , สาลี่ , ลูกพลับ เป็นต้น และ ต้นไม้ ได้แก่ ต้นลำไย , ต้นสน , ต้นไม้ เป็นต้น
- รูปธรรมชาติ และรูปวิวทิวทัศน์³⁴ ที่นิยมได้แก่ รูปเมฆ สายน้ำ
- รูปที่มาจากมนุษย์ เทพ และเขียน ที่นิยมได้แก่ ชกตกเซว โป๊ยเซียน
- รูปเลขาคณิต ที่นิยมได้แก่ รูปสี่เหลี่ยม วงกลม สายประแจจีน หยินหยาง
- รูปที่มาจากอักษรจีน
- รูปเครื่องใช้หรือสิ่งของ ที่นิยมได้แก่ รูปอาวุธ เช่น มีดสั้น , ดาบ , หอก เป็นต้น รูปเครื่องถ้วยชาม และเครื่องลายคราม เช่น แจกัน , กระถางใส่ต้นไม้และดอกไม้ , ถ้วยชา รูปเครื่องเขียน (เครื่องเขียนคือสัญลักษณ์ประจำตัวของโป๊ยเซียน) เช่น พัด , น้ำเต้า , ดาบ , ขลุ่ย , ดอกบัว , กรวย , กระเช้าดอกไม้ , ปล้องไม้ไผ่เป็นดนตรี รูปเครื่องมงคล เช่น หยิน-หยาง , โป๊ยก้วย (ยันต์แปดทิศ) รูปของเบ็ดเตล็ดอื่น ๆ เช่น หนังสือ , เหมียน , เจริญ , เจริญ , แต้ , ม้วนกระดาษ , เครื่องเขียนหนังสือ เป็นต้น
- รูปเล่าเรื่องวรรณกรรม , ประวัติศาสตร์จีน , รูปแสดงวิถีชีวิตของชาวจีน และรูปที่วาดเพื่อบรรยายค่ากตอน หรือคำพิงเหย ที่นิยม ได้แก่ โชอิ้ว , สามก๊ก , 24 ยอดกตัญญู และวีรตทริภูถลาน เป็นต้น รูปลักษณะนี้มักจะมีนิยามว่ารูปสถาปัตยกรรมและรูปแสดงวิถีชีวิตของชาวจีนประกอบด้วย

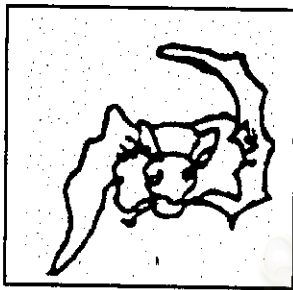

ค้างคาว



กวางคาว

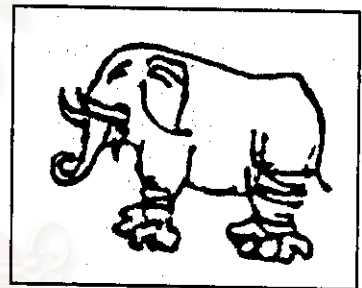

ช้าง

ตัวอย่างลวดลายการตกแต่งที่เป็นรูปสัตว์สิริมงคล

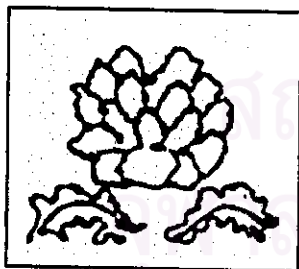

ดอกโบตั๋น



ลูกท้อ



ต้นไม้

ตัวอย่างลวดลายการตกแต่งที่เป็นรูปพืชสิริมงคล

³⁴ ภาพทิวทัศน์ ถูกนำมาใช้ในการแสดงออกถึงจิตรกรรมแห่งเด้าด้วย คือการแสดงถึงอุดมคติสูงสุดของชีวิต ที่กำหนดให้สอดคล้องกลมกลืนกับธรรมชาติ ความคิดนี้มีปรากฏบนภาพทิวทัศน์ที่ประกอบด้วยกระท่อมหรือบ้านหลังน้อย เพื่อแสดงให้เห็นถึงชีวิตที่สอดคล้องกลมกลืนกับธรรมชาติว่าสงบและห่างไกลจากข้อกำหนดทางขนบธรรมเนียมประเพณี สุวรรณิ์ คาวตโต , "การศึกษาปรัชญาในจิตรกรรมจีนสมัยราชวงศ์ซ่ง," วารสารธรรมศาสตร์ 13 : 33

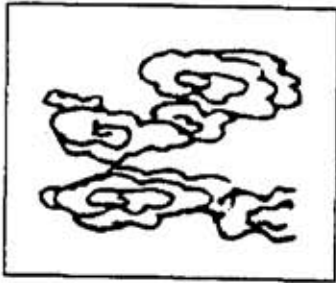

เมฆ



คนขี่มังกร

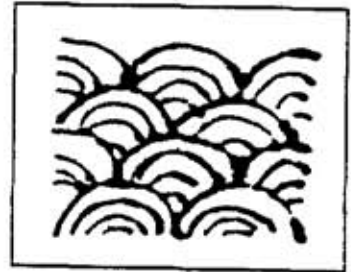

น้ำ

ตัวอย่างลวดลายการตกแต่งที่เป็นรูปธรรมชาติ



รูปเบียดเบียน

ตัวอย่างลวดลายการตกแต่งที่เป็นรูปที่มาจากมนุษย์ เทพ และเจียน



หยินหยาง



มงคล 8 ทิศ (ปากว้า)

ตัวอย่างลวดลายการตกแต่งที่เป็นรูปเลขาคณิต



โซ่ว

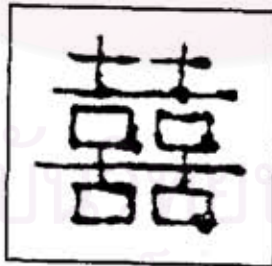

ฮือ

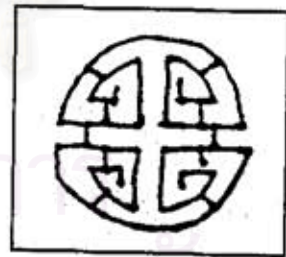

ทู่

ตัวอย่างลวดลายการตกแต่งที่เป็นรูปที่มาจากอักษรจีน



ตระกร้าใส่ดอกไม้



จานใส่ดอกไม้

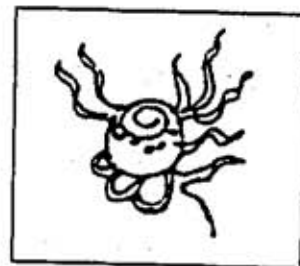

โซ่มุกไฟ

ตัวอย่างลวดลายการตกแต่งที่เป็นรูปที่มาจากเครื่องใช้และสิ่งของ

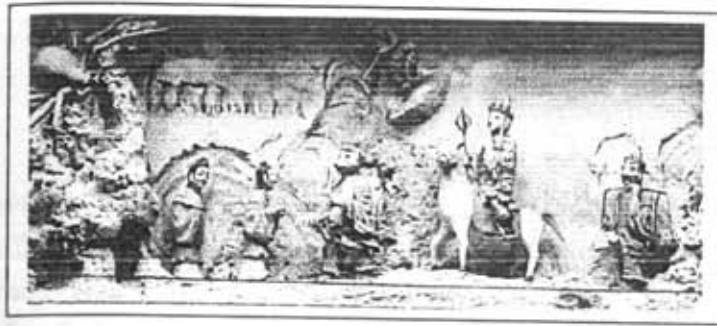

รูปไซอิ๋ว

ตัวอย่างสลักลายการตกแต่งที่เป็นรูปที่มาจากวรรณกรรมจีน

ภาพที่ 177 ภาพตัวอย่างสลักลายและเรื่องราวการตกแต่ง ตามแบบศิลปกรรมพื้นฐาน 8 ประเภท
ที่มา : อรศิริ ปาณินท์ . รายงานวิจัยเรื่อง การศึกษาเปรียบเทียบวัดจีนในกรุงเทพฯ , หน้า 95-101 และภาพจากการสำรวจของผู้วิจัย

นอกจากนี้สลักลายการตกแต่งที่นำมาใช้ในบางที่จะมีแนวความคิดเป็นเรื่องราวเฉพาะที่ชัดเจน ซึ่งจะเห็นได้ในการตกแต่งรูปปั้นด้านหน้าของอาคาร ที่มักจะตกแต่งโดยเน้นเรื่องราวในการป้องกันภูติผีปิศาจเป็นหลัก นอกเหนือจากเรื่องของสิริมงคล ดังเช่น ประติมากรรมรูปเซียวกาง , ส่วนอาคารต่างๆ เช่น เสา ช่องเปิด หลังคา มักจะตกแต่งด้วยรูปสัตว์สิริมงคลทั้ง 4 ที่ช่วยขจัดภูติผีปิศาจ และรูปดอกท้อซึ่งก็มีความหมายถึงการกันภูติผีเช่นกัน รวมทั้งการตั้งไซอิ๋ว (สิงโตหินคู่) ไร้หน้าประตูทางเข้า และการแขวนโคมไฟ 2 ดวงไว้ด้านหน้าที่เปรียบเสมือนตาของพญาคิโยที่เฝ้าและปกป้องศาสนสถานด้วย³⁵ เป็นต้น นอกจากนี้ยังเน้นเรื่องราวของการป้องกันอัคคีภัยด้วยสัตว์และสัญลักษณ์สิริมงคลที่ป้องกันไฟคั้งที่กล่าวมาแล้วด้วย

ข. สี สีเป็นส่วนที่นำมาใช้เพื่อตกแต่งอาคารอีกอย่างหนึ่งนอกเหนือจากศิลปกรรม รวมทั้งสียังเป็นส่วนสำคัญส่วนหนึ่งของศิลปกรรมตกแต่งอาคารข้างต้นด้วย การใช้สีนี้เป็นเทคนิคที่พัฒนามาจากการใช้ไม้ในสถาปัตยกรรมจีน เนื่องจากเหตุผลของการรักษาเนื้อไม้ และทำให้เกิดเป็นโอกาสแก่ศิลปินที่จะแสดงความสามารถทางศิลปะเพื่อตกแต่งส่วนต่างๆ ของอาคารจนกลายเป็นเอกลักษณ์อย่างหนึ่งของสถาปัตยกรรมจีน สีที่ใช้ในสถาปัตยกรรมของจีนจะใช้สีสิริมงคลที่เกี่ยวกับ "ธาตุทั้ง 5" เป็นหลัก กล่าวคือ³⁶

- สีเขียว เป็นสีแห่งธาตุไม้ แสดงถึงความงามสง่าและหรรษา
- สีน้ำตาล เป็นสีแห่งธาตุไฟ แสดงถึงความมียศศักดิ์ โชคตาบและความสมบูรณ์
- สีเหลือง เป็นสีแห่งธาตุดิน แสดงถึงความมีอำนาจ ซึ่งใช้ได้เฉพาะกษัตริย์เท่านั้น
- สีขาว เป็นสีแห่งธาตุทอง แสดงถึงความเจียมเหนง และความเศร้า
- สีดำ เป็นสีแห่งธาตุน้ำ แสดงถึงการทำลายและการจบสิ้น

ส่วนสีที่ใช้ในศาสนสถานจะเป็นสีแห่งธาตุไม้และธาตุไฟเป็นหลัก นอกจากนั้นสีที่ใช้ในสถาปัตยกรรมจีนนั้นถือว่า สีเขียว สีน้ำเงิน เป็นสีที่มีความหมายเหมือนกัน ส่วนสีน้ำตาล สีแดง สีส้ม สีชมพู ก็ถือว่าเป็นสีที่มีความหมายเหมือนกันสามารถใช้แทนกันได้³⁷ ดังนั้นสีที่ใช้ในส่วนต่าง ๆ ของสถาปัตยกรรมศาลเจ้าสามารถสรุปได้ดังนี้

| | |
|------------------|--------------------------------------|
| หลังคา | สีเหลือง หรือ เขียว |
| ส่วนตกแต่งหลังคา | สีเขียว , เหลือง , น้ำเงิน และแดง |
| ผนังภายนอก | สีเหลือง หรือ ขาว หรือ เทาจากสีหิน |
| ผนังภายใน | สีขาว หรือ เหลือง |
| โครงหลังคาภายนอก | สีแดง และ ทอง |
| | หรือ เขียว , เหลือง , น้ำเงิน และแดง |

³⁵ ศวัน ธี เริง , โทกทศที่ตั้งเข็ญี่เปี้ย (วัดและศาลเจ้าแบบจีนในประเทศไทย) , หน้า 80-82

³⁶ พรพรรณ จันทโรจนานท์ , "ศาลเจ้า วัดจีน และบ้านคนวัดจีนในกรุงเทพฯ," ศิลปวัฒนธรรม 7 : 204-205

³⁷ เรื่องเดียวกัน , หน้า 127

| | |
|-----------------|---|
| โครงหลังคาภายใน | สีเขียว , แดง และเหลือง หรือ แดงสีเดียว หรือ ดำสีเดียว |
| เสา | แดง |
| ประตู | แดง หรือดำ |

การใช้สีในส่วนต่างๆ ของอาคารจีนข้างต้นจะแสดงให้เห็นถึงความกล้าหาญและความเชี่ยวชาญในการใช้สีของช่างจีน โดยสีที่ใช้จะเป็นสีที่หมากกับและสว่างสดใส รวมทั้งจะนิยมใช้เทคนิคของการใช้สีตรงข้าม เช่น หลังคาสีเหลืองตัดกับท้องฟ้าสีคราม , โครงสร้างชายคาสีเขียวตัดกับเสาและประตูสีแดง และการใช้พื้นสีขาวหรือเทาอ่อนเพื่อตัดกับพื้นดินสีดำ เป็นต้น ซึ่งเป็นการนำสีตรงข้ามมาใช้ได้อย่างลงตัวและไม่ขัดแย้งกัน รวมทั้งยังสร้างบรรยากาศแห่งความรุ่งโรจน์สว่างไสวให้เกิดแก่อาคารได้ด้วย และการใช้สีลักษณะนี้เองที่กลายเป็นเอกลักษณ์ที่สำคัญอย่างหนึ่งของสถาปัตยกรรมจีน

สีต่างๆ ที่ใช้ในศิลปกรรมที่ตกแต่งอาคารมีแหล่งที่มาดังนี้³⁸

สีแดง ได้มาจากวัสดุหลายประเภท เช่น

สีแดงที่เรียกว่า "ตัวเบี๋ย" เป็นสีแดงที่ทำมาจากดินแดงที่เมืองจีน

สีแดงชาด ทำมาจากเมสติดันชาดหรรษุณที่ส่งมาจากเมืองจีน มี 2 ประเภทคือ ชาดก่อนที่เรียกว่า "ชาดอามู่" กล่าวว่ามีมาจากเมืองเฮ้หมิง ส่วนอีกประเภทคือ "ชาดจอสแต" ที่มาจากเมืองจีนเช่นเดียวกันแต่เป็นรองกว่าชาดแบบแรก

สีแดงที่เรียกว่า "แดงอินจี" เป็นสีที่มาจากเมืองจีนอีกประเภทหนึ่ง

สีเสน เป็นผงซึ่งบดมากจากหินที่เมืองจีน

สีเขียว ได้มาจากสนิมทองแดง ส่งมาจากจีนเรียกว่า "สีเขียวตั้งแซ" เป็นสีที่มีความสดใสมากแต่ไม่ค่อยทน

สีคราม ได้มาจากวัสดุหลายประเภท เช่น ได้จากต้นพืชซึ่งก็คือ "ต้นคราม" ใช้ใบมาตำคั้นน้ำกรองแล้วกรองให้แห้งจะได้เป็นก้อนสี และนำมาบดเป็นผง หรือได้จากแร่ซึ่งเป็นหินชนิดหนึ่งนำมาเผาไฟแล้วบดให้เป็นฝุ่น จะเป็นสีที่หายากและราคาแพงมาก

สีขาว ทำมาจากดินขาวที่เรียกว่า "กะบัง" ส่งมาจากเมืองจีน มีทั้งที่เป็นฝุ่นและเป็นก้อน

สีดำ ที่เป็นหมึกจีนจะได้จากธาตุคาร์บอน

สีที่ใช้กับไม้ นั้นจะนำมาชักเงาเป็นสีน้ำมันชักเงา (color lacquer) ซึ่งจะทำให้สีที่ได้เป็นสีที่สดใส และเด่นชัดเจ

2.1.5.2 ศิลปกรรมส่วนตกแต่งอื่นๆ

ศิลปกรรมส่วนตกแต่งอื่นๆ ที่ศาลเจ้าทุกแห่งมีส่วนร่วมคือ

ก. ประติมากรรมรูปเคารพ รูปเคารพที่ปรากฏอยู่ในศาลเจ้าเรามักเรียกกันอย่างง่าย ๆ ว่า "เจ้า" เจ้าที่ประดิษฐานอยู่ในศาลเจ้ามักจะมาจากอิทธิพลของทั้งสามลัทธิ คือ เต๋า ขงจื้อ และพุทธศาสนา รวมทั้งความเชื่อท้องถิ่นด้วย ซึ่งเมื่อวิเคราะห์แล้วสามารถจำแนก "เจ้า" ได้เป็น 4 ประเภทใหญ่ คือ³⁹

- เจ้าจากธรรมชาติและสิ่งใกล้ตัว เช่น เจ้าแห่งท้องฟ้า เทพยดาผืนดิน เจ้าที่เจ้าทาง เจ้าแม่ฮั้วพิช เป็นต้น
- เจ้าจากจินตนาการ จากนิทาน หรือจากความเชื่อท้องถิ่น เช่น เจ้าพ่อแห่งเจีย เจ้าแม่ทับทิม เล่าปุนเต๋ากัง เจ้าพ่อเสื่อ เป็นต้น
- เจ้าจากวีรบุรุษ หรือผู้ทำความดีที่ประชาชนประทับใจ เช่น เทพเจ้ากวนอู ไต้ยงโจวซือ เทพโจวซืออง เทพฮ้วนหว่องกง เทพขงจื้อ เทพเล่งบ๊วยเอี้ยะ เป็นต้น

³⁸ วรณิภา ณ สงขลา , การอนุรักษ์จิตรกรรมฝาผนัง (กรุงเทพมหานคร : กรมศิลปากร จัดพิมพ์เนื่องในโอกาสการจัดนิทรรศการ การอนุรักษ์จิตรกรรมฝาผนัง พระวิหารหลวงวัดสุทัศน์เทพวราราม , 1-15 มีนาคม 2538) , หน้า 80

³⁹ จิตรา ก่ออนันท์เกียรติ , พระพุทธ พระโพธิสัตว์ สิ่งศักดิ์สิทธิ์ของจีน (กรุงเทพมหานคร : สำนักพิมพ์จิตราในเครือบริษัท มั่นนิดา จำกัด , 2542) , หน้า 18

- เจ้าจากพระในพุทธศาสนาหายาน คือ พระพุทธเจ้า พระโพธิสัตว์ พระอรหันต์ เช่น เจ้าแม่กวนอิม 18 อรหันต์ เป็นต้น

แต่ในศาสนสถานจีนส่วนใหญ่จะมีเจ้าหรือรูปเคารพของหลากหลายประเภทหรือหลากหลายลัทธิอยู่ร่วมกัน เช่น ที่วัดแห่งหนึ่งก็จะมีพระพุทธเจ้า พระอรหันต์ และพระโพธิสัตว์ทางพุทธศาสนา นอกจากนี้ยังปรากฏมีเทพของลัทธิเต๋า ขงจื้อ และเทพประจำท้องถิ่น รวมทั้งพระพุทธรูปแบบเถรวาทรวมอยู่ด้วย และในศาลเจ้าก็มีลักษณะเช่นเดียวกันคือมีเทพของเต๋า เทพท้องถิ่น และก็มีพระโพธิสัตว์ หรือรูปพระพุทธเจ้าทางพุทธศาสนา รวมอยู่ด้วยเช่นกัน (แต่ก็มีบางแห่งที่มีรูปเคารพของเทพเพียงองค์เดียว เช่น ศาลแม่ทับทิม ศาลเจ้าปู่เจ็ยเปี๋ย) แต่อย่างไรก็ตามเราจะพิจารณาประเภทของศาสนสถานโดยใช้รูปเคารพองค์ประธานเป็นหลัก

ประติมากรรมรูปเคารพจะมีหลากหลายประเภทดังนี้

- ประติมากรรมแกะสลักไม้เซียนตี้⁴⁰ มักจะใช้กับรูปเคารพทางศาสนาเต๋าและขงจื้อ รูปแบบนี้จะเป็นแบบดั้งเดิมที่ชาวจีนนำมาจากเมืองจีนเมื่อสมัยอพยพเข้ามาครั้งแรก ประติมากรรมนี้จะมีขนาดเล็ก เช่น รูปเคารพเทพเจ้าปูนเผ่างง เจ้าแม่ทับทิม เทพปู่เจ็ยเปี๋ย เป็นต้น
- รูปหล่อปิดทอง มักจะนิยมใช้กับรูปเคารพของพุทธศาสนาฝ่ายมหายาน และเป็นประติมากรรมขนาดใหญ่ เช่น พระพุทธเจ้า เจ้าแม่กวนอิม เป็นต้น
- ปั้นปูนเซียนตี้มักจะใช้กับรูปเคารพทางศาสนาทั้งเต๋าและพุทธ มีทั้งที่เป็นประติมากรรมขนาดเล็กและขนาดใหญ่ เช่น ลินแปคอรหันต์ จตุโลกบาล เป็นต้น
- ประติมากรรมกระเบื้องเคลือบดินเผา มักจะเป็นรูปเคารพขนาดเล็ก ที่เกิดจากผู้ศรัทธาก่อนนำมาบริจาคเสริมเข้าในศาลเจ้า
- แผ่นป้ายวิญญาณแกะสลักจากไม้ จะพบการใช้ป้ายวิญญาณเป็นรูปเคารพหลักแทนเทพเพียงคนเดียวเท่านั้น คือที่ศาลเจ้าเจ็ยเอ็ง



เทพเจ้าปูนเผ่างง

เทพฮั่นห้องง

เจ้าแม่กวนอิม

รูปเคารพแกะสลักไม้เซียนตี้

รูปเคารพรูปหล่อปิดทอง

ภาพที่ 178 ประติมากรรมรูปเคารพในแบบต่างๆ

⁴⁰ หลักเกณฑ์ในการสลักนั้น ความสูงใหญ่ ความกว้างของรูปเคารพจะต้องให้คกตัวอักษรที่เป็นสิริมงคลของไม้บรรทัด ที่เรียกว่า ตู๋ปิ่นจื่อ หรือ ป่าจื่อจื่อ ไม้บรรทัดชนิดนี้จะยาวกว่าไม้บรรทัดธรรมดาถึง 3 เท่า ในความยาวนี้จะถูกแบ่งออกเป็น 16 ช่อง แต่ละช่องจะมีตัวอักษรภาษาจีนกำกับอยู่ เมื่อช่างต้องการจะสลักรูปเคารพหรือแม้กระทั่งสร้างศาสนสถาน รวมทั้งของใช้ในวัดหรือศาลเจ้านั้น ช่างผู้สลักจะต้องคำนึงถึงตัวอักษรที่ปรากฏในช่องต่างๆ นั้นเป็นสิ่งสำคัญ โดยจะหลีกเลี่ยงไม่ให้คกตัวอักษรที่เป็นอัปมงคล ก่อนสลักรูปเคารพของลัทธิผู้สลักจะต้องเลือกวัน และวันเริ่มลงมือในจะต้องจุดธูปบอกกล่าวเทพองค์นั้นๆ ก่อน เมื่อสลักเสร็จแล้วมักนิยมเอาของมงคล 8 ชนิด คือ ทอง เงิน ทองแดง เหล็ก ทอง ไข่มุก ทามาหน้า (เครื่องประดับอย่างหนึ่งของจีน) และมิ่งเป็นๆ ใส่ไว้ในช่องคกหลังรูปเคารพที่ช่างจะไว้ เพื่อให้เกิดความซ่ง จากนั้นก็ปิดรอยเจาะแล้วใช้ผ้าสีแดงคลุมรูปเคารพไว้ รอวันมงคลเพื่อเบิกพระเนตรเมื่อได้เวลาที่เป็นสิริมงคล จึงใช้กระดาษรับแสงจากพระอาทิตย์ที่ส่องเข้ามาให้กระทบพระเนตรของเทพองค์นั้น เป็นอันเสร็จพิธีของการเบิกพระเนตร จากนั้นก็จะนำไปประดิษฐานบนแท่นบูชาได้ อย่างจาก พรพวรรณ จันทโรภาส, "เทพเจ้าตามความเชื่อของจีน," เอกสารประกอบการประชุมวิชาการเนื่องด้วยวันครบรอบ ๑๐๐ ปี มหาวิทยาลัยศิลปากร กทม. ๒๕๓๑, หน้า ๘. (เอกสารไม่ตีพิมพ์เผยแพร่)



10 ขวบท
รูปเคารพปูนปั้นเขียนสี

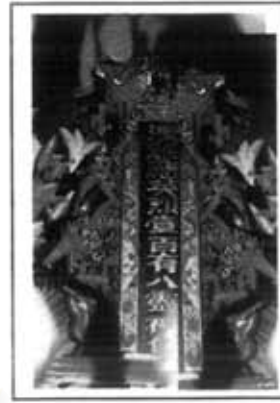

เทพเจิวเอียง
ผ่านป้ายวิญญาณแกะสลักจากไม้

ภาพที่ 178 (ต่อ) ประติมากรรมรูปเคารพในแบบต่างๆ

สำหรับกรุงเทพฯนั้น แหล่งที่สถลรูปเคารพของจีนมีเพียง 2 แห่งเท่านั้น คือ ร้านที่ตรอกถั่วออกเขาวราช ซึ่งนิยมสถลรูปเคารพทางศาสนาเต๋า และร้านที่เชิงสะพานยศเส ซึ่งมักทำรูปพระโพธิสัตว์ทางฝ่ายมหายาน โดยสลักจากไม้และทำรูปหล่อจากปูน ทั้งสองแห่งนี้ล้วนเป็นช่างชาวจีนแต่จีวี่ที่สืบทอดกันมาจนกลายเป็นอาชีพประจำตระกูลไป

ข. แท่นบูชาหรือที่ประดิษฐานรูปเคารพ เนื่องจากรูปเคารพของเทพที่ประดิษฐานในศาลเจ้าส่วนใหญ่จะมีขนาดเล็กมาก ซึ่งมักจะมีผลต่อความรู้สึกน่าศรัทธาและศักดิ์สิทธิ์ของศาสนสถาน ดังนั้นจึงมีการทำแท่นบูชาขนาดใหญ่เพื่อใช้เป็นที่ตั้งขององค์เทพ และแท่นบูชาจะเป็นส่วนที่มีการตกแต่งอย่างมากมายที่สุดเมื่อเทียบกับส่วนอื่นๆ เพื่อแสดงถึงความสำคัญและเพื่อเพิ่มความศักดิ์สิทธิ์ให้กับเทพด้วย แท่นบูชาจะสร้างด้วยไม้และมีรูปแบบที่นิยมอยู่ 2 ลักษณะคือ แบบแรกแท่นบูชาจะสร้างเป็นสถาปัตยกรรมจีนจำลอง ซึ่งประกอบด้วยหลังคา เสารับชายคา ผนัง และโครงสร้างค้ำยันที่เลียนแบบของจริง และเทพจะถูกประดิษฐานอยู่ภายใน และมีการตกแต่งอย่างวิจิตรสวยงามในแนวทางที่เลียนแบบอาคารจริงเช่นกัน เช่น บนหลังคาจะแกะสลักเป็นรูปมังกรคู่ชูไข่มุกไฟ หรือหงส์คู่ชูดอกโบตั๋น เป็นต้น แบบที่สองแท่นบูชาจะสร้างเป็นกรอบสี่เหลี่ยม มีการตกแต่งโดยรอบ การตกแต่งของแท่นทั้งสองประเภทนี้จะทำด้วยการแกะสลัก หรือทำเป็นลายฉลุไม้แบบจีน โดยใช้ลวดลายบนพื้นแดงหรือบนพื้นดำเป็นหลัก ส่วนในศาลเจ้าที่มีรูปเคารพขนาดใหญ่ รูปเคารพจะถูกจัดวางอยู่บนโต๊ะบูชาที่ไม่มีมีการตกแต่งมาก แต่จะใช้ partition wall ที่มีตกแต่งอย่างสวยงามกันเพื่อแสดงที่ว่างอันศักดิ์สิทธิ์แทน (ดูภาพที่ 179)

ค. โต๊ะบูชา โต๊ะบูชาที่ใช้ในศาลเจ้าจีนจะมีจำนวนมาก เพื่อใช้วางกระถางธูป แท่นปักเทียน ตะเกียงน้ำมัน และเป็นที่วางรูปเคารพต่าง ๆ ที่มีผู้คนนำมาบริจาค รูปแบบของโต๊ะบูชาที่พบส่วนใหญ่จะมี 2 แบบคือ

- โต๊ะไม้โปร่งรูปสี่เหลี่ยมผืนผ้า แบบนี้จะเป็นแบบดั้งเดิมที่สร้างขึ้นมาพร้อมกับตัวศาลเจ้า ดังนั้นจะมีการตกแต่งในแบบเดียวกับตัวอาคาร เช่น แกะสลักเป็นรูปใบไม้มีวัน หรือเขียนลายสิริมงคล เป็นต้น
- โต๊ะไม้ด้านหน้าทึบรูปสี่เหลี่ยมผืนผ้า จะเป็นแบบที่นิยมทำกันในสมัยหลัง จะเน้นการตกแต่งพื้นที่ด้านหน้าของโต๊ะ โดยทำลวดลายสิริมงคลลวดลายบนพื้นแดง ลวดลายที่นิยมใช้ เช่น ลายมังกรคู่ กิเลนคู่ เครื่องใช้สิริมงคลต่าง ๆ เป็นต้น (ดูภาพที่ 180)

หลักของเครื่องบูชาจีนที่วางบนโต๊ะบูชา จะประกอบด้วยแจกันสำหรับปักดอกไม้ 1 คู่ , กระถางธูป รวมทั้งกระถางสำหรับเผาเครื่องหอม ภาษาจีนเรียกว่า "เซียงทง" หรือภาษาแต้จิ๋วเรียกว่า "ซวงไถ้ว" (เป็นกระถางพิเศษใส่ไม้จันทร์เป็นแท่นตั้งอยู่ เซียงทงนี้ จะมีขนาดเล็กกว่ากระถางธูป) และเชิงสำหรับปักเทียน 1 คู่ รวมเป็น 5 ชิ้น จีนเรียกว่า "คู่ต่าย" (หรือที่ไทยเรียกว่า "เพาไซ้") แปลว่าบูชาด้วยเครื่องห้า ซึ่งถ้าเป็นการวางเครื่องบูชาในศาลเจ้าจีน จะไม่มีเซียงทง จะมีแต่ในวัดจีนแบบมหายานเท่านั้น วิธีตั้งเครื่องบูชาอย่างจีนแท่นนี้จะต้องตั้งกระถางธูปไว้ด้านในโต๊ะ (กระถางใน) สองข้างกระถางธูปตั้ง แจกันปักดอกไม้ (ขวดคอโต๊ะ) ข้างละ 1 ใบ ข้างด้านหน้าตรงมุมโต๊ะตั้งเชิงเทียน

1 คู่ (ส่วนในวัดจีนจะเพิ่มตั้ง กระจกเผาไม้หอมหรือเชียงหลู (กระจกหน้า) 1 ใบ ตรงกลางด้านหน้ากระจกคู่ข้างเชียงหลูมีดลับหรือจานสำหรับใส่เนื้อไม้ 1 ใบ ขวดสำหรับปักตะเกียบเขี่ยถ่านไม้หอม 1 ใบ) และเมื่อจะทำการเช่นไหว้ก็จะตั้งเครื่องเช่นไหว้ไว้ตรงกลางด้านหน้าของโต๊ะ⁴¹

ง. เครื่องตกแต่งที่ใช้แสดงฐานะขององค์เทพ เนื่องจากชาวจีนจะเคารพนับถือและมองเทพเป็นเสมือนข้าราชการชั้นผู้ใหญ่ที่สูงศักดิ์คนหนึ่ง ดังนั้นในศาลเจ้าจึงมีเครื่องตกแต่งที่มาจากการเลียนแบบสิ่งของที่ใช้แสดงฐานะของข้าราชการในอดีตประทับอยู่ในศาลเจ้าด้วย เครื่องตกแต่งเหล่านี้ได้แก่

- ป้ายคำอาญาสิทธิ์ เป็นป้ายสี่เหลี่ยมมีด้ามถียวยาว ทาสีแดงทั้งป้ายและด้ามถียว กลางป้ายเขียนอักษรจีนตัวใหญ่ เช่น ที่ศาลเจ้าโรงเกือก เขียนคำว่า "ให้เจียบ" และ "ขอทาง" ซึ่งเป็นเสมือนการอัญเชิญเทพอย่างให้เกิดโรติในลักษณะเช่นเดียวกับขุนนางจีน ป้ายนี้จะวางเป็นคู่อยู่ชานาบทั้งสองด้านของประตูทางเข้าวิหารหน้า หรือ วางชานาบทั้งสองด้านขององค์เทพ
- ตราประทับที่เรียกว่า "ปี่ไท่" ซึ่งเป็นสิ่งที่ใช้ในการลงนามของข้าราชการจีน ปี่ไท่นี้จะวางอยู่บนโต๊ะบูชาหน้าองค์เทพ และอยู่ด้านหน้ากระจกคู่
- ชุดอาวูจิ้น จะเป็นอาวูที่ทำจากไม้มีด้ามถียวยาว จะวางอยู่เป็นชุดซึ่งประกอบด้วยอาวูหลายประเภท เช่น ดาบ มีดสั้น ซึ่งมักจะวางอยู่ทั้งสองด้านขององค์เทพเช่นเดียวกัน
- "เขียนเอ้อ" คือ สิ่งตกแต่งที่ทำจากผ้ามีการปักลวดลายสีวิจิตรสวยงาม ส่วนใหญ่จะเป็นสีแดงและสีเหลือง ใช้ประดับอาคารโดยห้อยลงมาจากเพดาน และจะวางอยู่เป็นกลุ่มชานาบทั้งสองข้างของแกนกลาง มักจะวางอยู่ตรงโถงที่เชื่อมระหว่างวิหารหน้ากับวิหารหลัก และตรงบริเวณวิหารหลักด้วย
- เกี้ยว เกี้ยวนี้จะใช้ในพิธีแห่เทพที่นิยมทำกันในอดีต และเป็นพิธีใหญ่ที่ทำกันทุก ๆ ปี หรือทุก 3 ปี โดยจะนำเทพประทับในเกี้ยวจำลองแบบจีนและนำแห่ไปทั่วชุมชนชาวจีนในบริเวณรอบ ๆ ศาลเจ้า แต่ในปัจจุบันไม่ได้พบเห็นพิธีกรรมเช่นนี้แล้ว เนื่องมามากจะก่อให้เกิดปัญหาจรวทติดขัด และจากภาวะเศรษฐกิจในปัจจุบันที่ผู้คนต่างต้องทำมาหากินกันตลอดเวลา ไม่มีเวลาดำเนินพิธีกรรมตามรูปดั้งเดิม ดังนั้นเกี้ยวที่เคยใช้ในพิธีดังกล่าวก็จะถูกเก็บไว้ในศาลเจ้า และใช้เป็นส่วนตกแต่งศาลเจ้าไปในตัวด้วย เกี้ยวนี้จะเป็นเกี้ยวสีแดงทำด้วยไม้มีขนาดเล็กเพื่อที่จะสอดคล้องกับขนาดของเทพ และมีการตกแต่งด้วยการแกะสลักและเขียนสี (ดูภาพที่ 181)

จ. กลองและระฆัง จะเป็นสิ่งที่พบในศาลเจ้าแทบทุกแห่ง และต้องปรากฏเป็นคู่ด้วย เนื่องจากทั้งสองอย่างนี้เป็นตัวแทนของพลังที่เป็นคู่ของหยินและหยาง

ระฆัง เป็นเสียงที่ตดใส เป็นสัญลักษณ์ของหยาง หมายถึงสิ่งที่เหนือกว่า (superior) มักจะตั้งอยู่ทางด้านทิศตะวันออก หรืออยู่ทางด้านซ้ายของรูปเคารพองค์ประธาน

กลอง เป็นเสียงที่ซึ่มเศร้า เป็นสัญลักษณ์ของหยิน หมายถึงสิ่งที่ต่ำกว่า (inferior) มักจะตั้งอยู่ทางด้านทิศตะวันตก หรืออยู่ทางด้านขวาของรูปเคารพองค์ประธาน⁴² (ดูภาพที่ 182)

ในบางครั้งจะมีการทำอาคารเพื่อบรรจุกลองและระฆังแยกออกต่างหาก ซึ่งจะพบในวัดที่มีขนาดใหญ่ และมีความสำคัญมาก แต่ลักษณะเช่นนี้จะไม่พบในศาลเจ้าที่กรุงเทพฯ แต่พบว่าจะมีการทำเพียงแคเป็นแท่นกลองและระฆัง และจะไม่แยกวางซ้าย-ขวาตามกฎเดิม เนื่องจากจะไม่สะดวกในการใช้งาน ส่วนใหญ่จะวางไว้ทางด้านซ้ายของเทพองค์ประธาน นอกจากนี้บนระฆังจะมีการแกะจารึกวันเวลาที่สร้าง ซึ่งก็มักจะเป็นเวลาเดียวกับการสร้างศาลเจ้า

⁴¹ อุซาวดี รัศมีวงศ์ . ภาพจิตรกรรมเครื่องบูชาอย่างจีนในศิลปะรัตนโกสินทร์ . วิทยานิพนธ์ปริญญาตรีธรรมศาสตร์บัณฑิต มหาวิทยาลัยศิลปากร , 2527 , หน้า 10.

⁴² Jeffrey F. Meyer , "Chinese Buddhist Monastic Temples as Cosmograms," Sacred Architecture : in the Traditions of India , China , Judaism , and Islam , p. 83

(แต่ในบางที่จะเป็นระฆังเก่าที่นำมาจากวัด หรือศาลเจ้าที่เมืองจีน) และจะจารึกประวัติผู้บริจาคและช่างผู้สร้างด้วย เช่น ระฆังที่ศาลเจ้าเล่งบ้วยเอี้ยะ มีระฆังหนึ่งใบ แกะจารึกมีข้อความไว้ว่า

"ลูกศิษย์หมวกอิงคังไต้มออบถวายศาลเจ้าเล่งบ้วยเอี้ยะ ศาลางปีที่ 24 ฤดูหนาวสร้าง นาย บ้วยเด็กได้ผู้สร้าง"⁴³

ซึ่งสิ่งเหล่านี้เป็นข้อมูลทางประวัติศาสตร์ที่มีความสำคัญ และเป็นหลักฐานอีกชิ้นหนึ่งที่หลงเหลืออยู่นอกจากแผ่นศิลาจารึกในศาลเจ้า เนื่องจากศาลเจ้าส่วนใหญ่จะไม่ค่อยมีการบันทึกประวัติการสร้าง ผู้สร้าง รูปแบบการบูรณะ ใดๆ เลย

ฉ. แผ่นศิลาจารึก ในศาลเจ้ามักจะมีการแกะสลักแผ่นหินเป็นภาษาจีนประดับไว้บนผนังภายในอาคาร การสลักนี้จะเกี่ยวกับประวัติความเป็นมาของศาลเจ้า ว่าก่อสร้างเมื่อไร และผู้ร่วมบริจาคในการสร้างศาลเจ้าทั้งหมด รวมทั้งรายชื่อของผู้ที่ทำประโยชน์ให้กับศาลเจ้าด้วย นอกจากนี้ยังมักจะสลักถึงช่วงเวลาในการซ่อมแซม⁴⁴ (ดูภาพที่ 183)

ข. ป้ายชื่อและป้ายคำกลอนสิริมงคล ป้ายชื่ออาคารส่วนใหญ่จะแกะสลักจากไม้หรือหิน และจะบอกถึงข้อมูลของศาลเจ้านั้นว่าสร้างสมัยไหน ส่วนป้ายคำกลอนที่เรียกว่า "ด้อยเหลียง" เป็นศิลปกรรมแบบจีนที่มีลักษณะเฉพาะ จะทำจากแผ่นไม้ทาสีพื้นด้วยสีดำหรือสีแดงเขียนหรือสลักตัวอักษรจีนเป็นคำโคลงกลอนด้วยสีทอง พร้อมทั้งจารึกชื่อผู้สร้างถวาย ดังเช่น ที่ศาลเจ้าชิตเซี้ยม่า ด้อยเหลียงเขียนคำโคลงว่า "คนมีคุณธรรม แผ่นดินมีธรรม ยินห์คัตนาน ประชาสงบสุขทุกบ้านสุขทั่วหน้า (สกุลเตี้ย นางลิ้มเบี่ยงเอียงถวาย)"⁴⁵ ด้อยเหลียงนี้จะเขียนเป็นทางตั้งประดับอยู่ที่เสา และชนบททั้งสองข้างของประตูทางเข้าวิหารหน้า และมีป้ายคำสิริมงคลอีกแบบที่เขียนเป็นทางนอนบนแผ่นไม้สีเหลี่ยมผืนผ้าซึ่งจะประดับอยู่ที่ผนังภายใน นอกจากนี้ยังมีป้ายคำสิริมงคลที่ทำมาจากผ้าสีแดงและทำการปักเป็นตัวอักษรจีนและลวดลายสิริมงคลอย่างสวยงามซึ่งจะแขวนห้อยมาจากคานพาดระหว่างคู่เสา (ดูภาพที่ 184,185)

ข. สิงโตคู่⁴⁶ ภาษาจีน เรียกว่า "ไซ" เป็นสัตว์ที่หน้าตาดคล้ายสิงโต แต่จริง ๆ แล้วเป็นสัตว์ในจินตนาการของคนจีน เป็นสัตว์มงคลที่บางตำราถือว่าเป็นปีเซี่ย "ปีเซี่ย" หรือ "เพ็กเซี่ย" (ภาษาแต้จิ๋ว) หมายถึง การขจัดอาถรรพ์หรือการแก้สิ่งอับวิปริตใดๆ ให้หลุดในทางแคล้วคลาด และบางตำราถือว่าเป็นสัตว์สิริมงคล 1 ใน 4 ที่สามารถจัดภูมิได้ จึงนิยมตั้งไซคู่ไว้หน้าสถานที่ใหญ่ๆ รวมทั้งวัด ศาลเจ้า และโรงเรียน ซึ่งพบว่าจะมีการตั้งอยู่ที่ด้านหน้าวิหารหน้าเป็นส่วนใหญ่ และอาจจะตั้งอยู่หน้าซุ้มประตูทางเข้า หรือหน้าวิหารหลักซึ่งในบางแห่งก็จะมีมากกว่า 1 ตำแหน่ง นอกจากนี้ในบางที่จะไม่ติดตั้งอยู่ที่พื้นแต่จะติดอยู่กับอาคาร เช่นที่ซุ้มประตูข้าง โครงสร้างหลังคาบ้าง ไซนี้มักจะทำด้วยหินหรือแกรนิต และจะอยู่เป็นคู่ การตั้งไซคู่ที่ถูกต้อง ตัวผู้ที่เรียกว่า "หวงไซจ้อ" (ภาษาแต้จิ๋ว) ต้องเหยียบลูกโลกหรือลูกบอล⁴⁷ และตั้งอยู่ทางซ้ายของอาคาร ในขณะที่ตัวเมียที่เรียกว่า "ฉือไซจ้อ" (ภาษาแต้จิ๋ว) จะอยู่ทางขวาหรือเหยียบ ลูกไซตัวเล็กอยู่⁴⁸ ช่วงแรกปากของมันจะเปิดแต่มายุคหลังปากของมันจะปิด (ดูภาพที่ 186)

⁴³ ค่วน ลี เซ็ง, ไทกตี่ตั้งเซี่ยเอี้ย (วัดและศาลเจ้าแบบจีนในประเทศไทย), หน้า 29

⁴⁴ เรื่องเดียวกัน, หน้า 29

⁴⁵ เรื่องเดียวกัน, หน้า 89

⁴⁶ ไซหรือสิงโตนี้กำเนิดขึ้นในสมัยราชวงศ์ชาน ตั้งแต่ก่อน พ.ศ. 557-1057 มหาอุปราชของนูนฮองซึ่งเป็นคู่ปราบของคิ้วออง ชื่อ เกียงฮอง เป็นผู้ที่มีสติปัญญาเฉลียวฉลาด และมีความชำนาญในการทำสงคราม ท่านเป็นผู้ที่ริเริ่มใช้หัวสิงโตหรือหัวสิงโตคาบคาบสำหรับกันเสี้ยนคัจฉู จึงถือว่สิงโตเป็นสัตว์สิริมงคลตั้งแต่สมัยโบราณมาแล้ว ยัง สมชาย ธรรมวิชิราภักษ์, "ปฏิมากรรมและประติมากรรมของชาวจีนในกรุงเทพฯ." ชาวจีน 200 ปีได้พระบรมโพธิสมภาร ภาค 2, หน้า 192

⁴⁷ ไซหรือสิงโตกับลูกบอล ลูกบอลนี้อาจจะหมายถึงพระอาทิตย์หรือหินมีค่าบางอย่าง มีเรื่องเล่าเกี่ยวกับสิงโตเล่นลูกบอลว่า สิงโตจะมีน้ำมันออกมาจากถุงเท้า ดังนั้นชาวบ้านจึงนำเอาลูกบอลมาวางไว้บนเขาเพื่อให้สิงโตลงมาเล่น และจะได้มีน้ำมันติดบอลนั้นมา และสันนิษฐานว่าเป็นที่มาของรูปสิงโตตัวเมียที่เหยียบลูกสิงโตไว้ ว่าคงเป็นการป้อนน้ำมันลูก ดังนั้นงานศิลปกรรมที่มีรูปสิงโตมักจะเป็นภาพสิงโตตัวผู้เล่นลูกบอล และสิงโตตัวเมียเหยียบลูกบอล ผู้วิจัยวิเคราะห์โดยอ้างจาก พระเทพรัตนราชสุตา สยามบรมราชกุมารี, สมเด็จพระนเรศวรมหาราช, (กรุงเทพมหานคร : มูลนิธิสมเด็จพระเทพรัตนราชสุตา)

⁴⁸ จิตรา ก่ออนันท์เกียรติ, พระพุทธ พระโพธิสัตว์ สังคค์์ลพิธีของจีน, หน้า 212.

ฉ. เทียนกงฉิง หรือภาษาแต้จิ๋วเรียกว่า ทีตีแป๋อ หรือ ทีกงเต็ง "ที" แปลว่า ท่า และ "ตี" แปลว่า ดิน ดังนั้นทีตีแป๋อ คือศาลที่ใช้ในการกราบไหว้ฟ้าดิน ซึ่งคนจีนถือว่าบุญคุณของพ่อแม่เท่าฟ้าดิน และตามความเชื่อของศาสนาเต๋านับว่ามีพระเจ้าอวิหาวงซ่งตี้ หรือพระเจ้าเง็กเซียนฮ่องเต้เป็นเทพองค์หลัก ดังนั้นในศาลเจ้าส่วนใหญ่จึงมีการสร้างไปดึงนี้เพื่อใช้เป็นสถานที่เคารพสักการะเง็กเซียนฮ่องเต้ด้วย และสถานที่บูชานั้นก็มักนิยมตั้งอยู่กลางแจ้ง บริเวณลานด้านหน้าวิหารหน้า และจะตั้งอยู่ทางซ้ายมือของอาคารเสมอ โดยจะสร้างเป็นอาคารศาลาโถงแบบจีนหรือเป็นแท่นสี่เหลี่ยมสูงชันมาจากพื้นและมีมติคางวางประกอบอยู่ข้างๆ มักจะมีเสาสูงตีคางเอาไว้สำหรับแขวนตะเกียงหรือโคมไฟ เสานี้เป็นเครื่องหมายสำหรับอัญเชิญดวงวิญญาณของเง็กเซียนฮ่องเต้มาประทับ (ดูภาพที่ 187)

ญ. เคาแฉกกระทาซ ที่เรียกว่า "เซียงหลู" มักจะนิยมทำเป็นรูปเจดีย์แปดเหลี่ยม ตกแต่งด้วยการเขียนลายสิริมงคล และประดับด้านบนด้วยประติมากรรมรูปน้ำเต้าจะตั้งอยู่ที่ลานโถงด้านหน้าหรือด้านโถงภายในอาคาร (ดูภาพที่ 188)

ฎ. โคมไฟ ภาษาจีนเรียกว่า "เตินหลง" หรือภาษาแต้จิ๋วคือ "เต็งตั้ง" จะประดับไว้ด้านหน้าของซุ้มประตูทางเข้าศาลเจ้า ด้านหน้าวิหารหน้าและด้านหน้าของเทพองค์ประธาน โดยจะแขวนเป็นคู่ทั้งชายและขวา โคมไฟแบบจีนนี้จะทำจากกระดาษสีหรือเคลือบด้วยเทียนไขเพื่อเพิ่มความทนทานและป้องกันน้ำ และเขียนตัวอักษรสีแดงไว้ที่ตัวโคม ซึ่งมักจะเขียนเป็นชื่อของเทพหรือคำอวยพร นอกจากนี้จะมีโคมไฟอีกประเภทที่ทำด้วยผ้าสีแดงเรียบไม่มีการเขียนตัวอักษรจีน จะใช้ในการประดับภายในศาลเจ้า ในช่วงปลายปีซึ่งตรงกับเทศกาลขอบคุณเทพเจ้าทางศาลเจ้าจะมีการจัดกิจกรรมต่างๆ ขึ้นเพื่อขอบคุณเทพขึ้น เช่น จัดการแสดงงิ้ว นอกจากนี้จะมีการทำโคมไฟพิเศษขึ้นมาเรียกว่า "เทียนกงเต็ง" (ภาษาจีนแต้จิ๋ว) เพื่อให้ผู้ศรัทธาเข้ามาชมประมูตกัน เพราะเชื่อกันว่าถ้าครอบครัวใดประมูตได้ไปจะเป็นการนำความสุขความเจริญมาสู่ครอบครัวนั้นๆ ตลอดทั้งปี ดังนั้นราคาในการประมูตโคมไฟนี้จึงสูงมากถึง 1-2 แสนบาท ในศาลเจ้าที่มีชื่อเสียง (ดูภาพที่ 189)



แท่นบูชาแบบแรก (ศาลเจ้าฮักเซียนฉำ)

ภาพที่ 179



แท่นบูชาแบบที่สอง (ศาลเจ้าไต้ฮงกง)

แท่นบูชาแบบต่างๆ ในศาลเจ้า



โต๊ะบูชาแบบแรก (ศาลเจ้าก่งจั้งตั้ง)



โต๊ะบูชาแบบที่สอง (ศาลเจ้าโจวซือกง)

ภาพที่ 180 โต๊ะบูชา

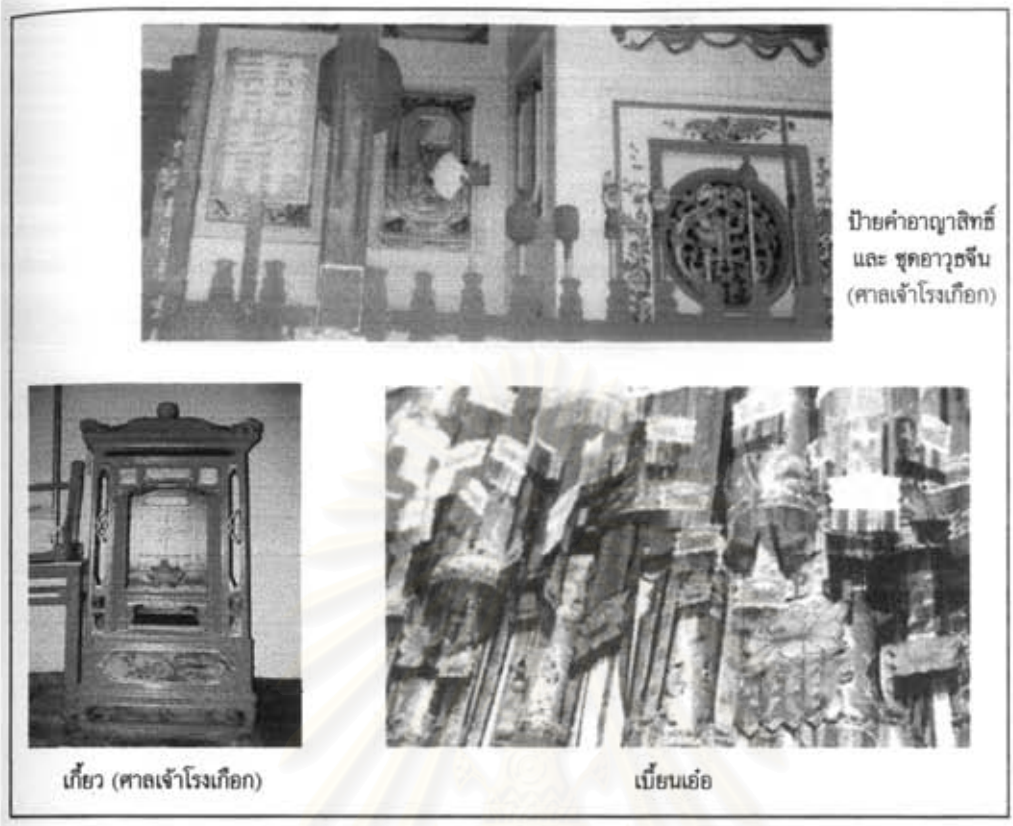

ป้ายคำอาถรรพ์
และ ชุดอาวูตจีน
(ศาลเจ้าโรงเกือก)

เกี้ยว (ศาลเจ้าโรงเกือก)

เตียงนอน

ภาพที่ 181 เครื่องตกแต่งที่ใช้แสดงฐานะขององค์เทพ

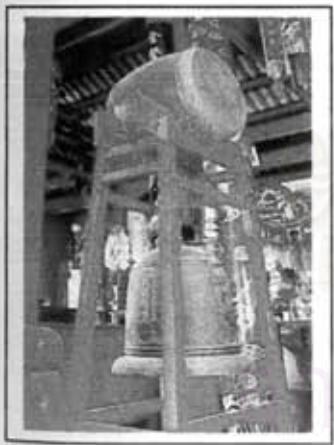

ศาลเจ้าโรงเกือก
ภาพที่ 182 กลองและระฆัง

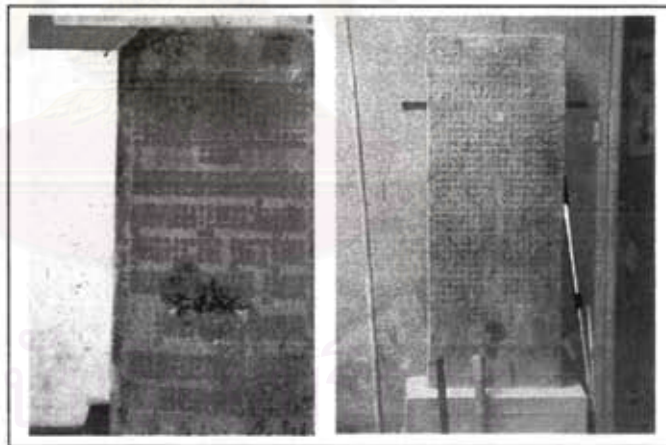

ศาลเจ้าใจซือกง
ศาลเจ้าปู่เจ็ยเป็ย
ภาพที่ 183 แผ่นศิลาจารึก



ป้ายชื่อเก่าของศาลเจ้าปู่เจ็ยเป็ย



ป้ายชื่อเก่าของศาลเจ้าเกียนอันเกง

ภาพที่ 184 ป้ายชื่อศาลเจ้า

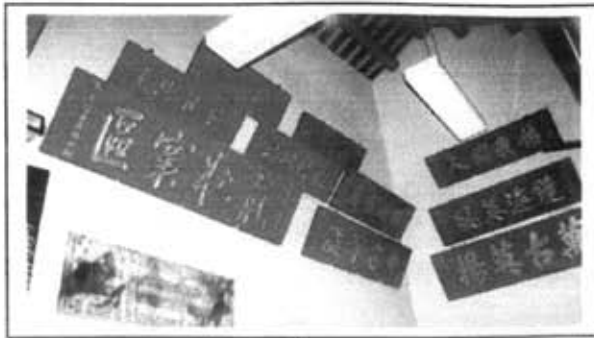

ป้ายคำกลอนที่ตกแต่งภายในศาลเจ้าเจียวเอ็ง

ภาพที่ 185 ป้ายคำกลอนที่วิมมงคล



ภาพโซตัวเมือ
เหยียบหรืออุ้ม
ตุ๊กโซ

ภาพโซตัวผู้
เหยียบตุ๊กมอด

ภาพที่ 186 โซ่หรือสิงโตคู่ (ศาลเจ้าโจวซิดอง)



แบบแท่นสี่เหลี่ยมและมีบันไดตรงวางประกอบอยู่

แบบศาลาโถง

ภาพที่ 187 เที่ยมกงถึง

ระฆัง



ภาพที่ 189 โคมไฟ (รูปซ้ายแบบเก่า รูปขวาแบบใหม่)

จากศิลปกรรมและภาพตกแต่งส่วนต่างๆ ของอาคารตามที่ได้กล่าวมาแล้วทั้งหมด สามารถสรุปเป็นประเภทของงานศิลปกรรมได้เป็น 8 ประเภทดังนี้

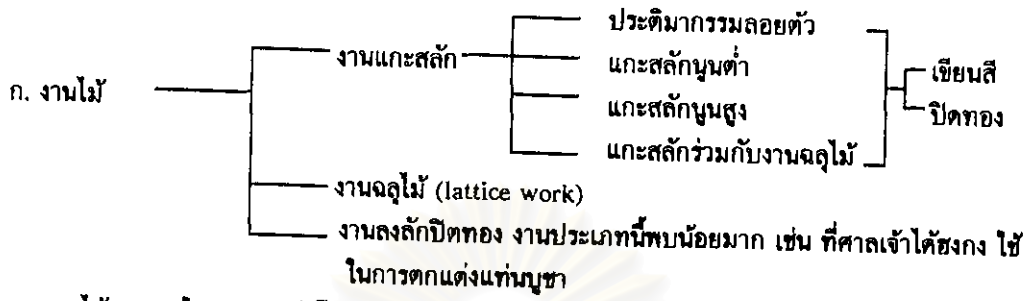

งานไม้พบมากในการตกแต่งโครงสร้างหลังคา แท่นบูชา ป้ายคำกลอน ป้ายชื่อศาลเจ้า ประตู และหน้าต่าง

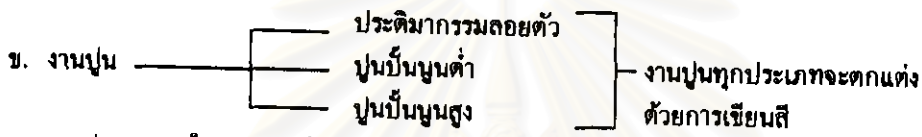

งานปูนพบมากในการตกแต่งผนังวิหารหน้า และการทำรูปเคารพ



งานเขียนสีจะพบในการตกแต่งแทบทุกส่วนของอาคาร ซึ่งงานเขียนสีจะสามารถแบ่งออกได้เป็น 3 ประเภท คือ ประเภทแรกจะเป็นภาพที่ใช้สีดำเพียงสีเดียวซึ่งจะมีทั้งที่เป็นลายเส้นเพียงอย่างเดียวไม่มีกรอบระบายสีและลายเส้นประกอบการระบายสีดำ , ประเภทที่สองเป็นภาพลายเส้นที่ใช้สีน้ำเงินและสีเขียวเป็นหลัก และประเภทสุดท้ายเป็นภาพลายเส้นประกอบการระบายสีกันต่างๆ ซึ่งมักจะเป็นการใช้สีเหมือนจริง

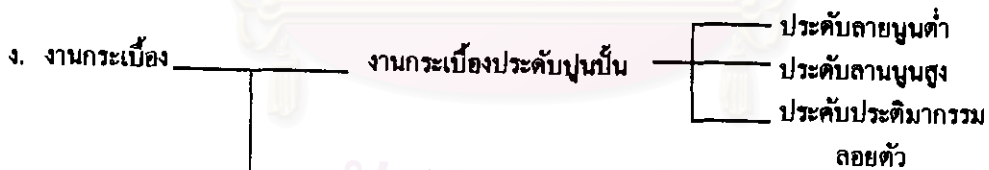

งานกระเบื้องพบมากในการตกแต่งหลังคา และบ่อเสื่อ-บ่อมังกร

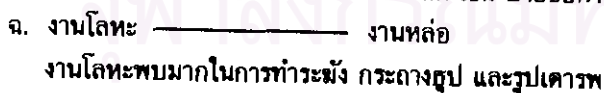
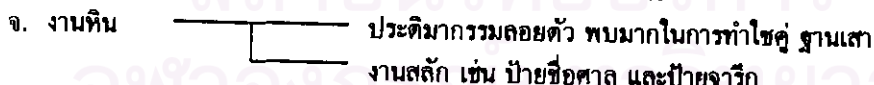

ช. งานกระดาษ เช่น โคมไฟ

ซ. งานผ้า เช่น เบียนเออ และป้ายคำศิริมงคล โคมไฟ

งานประเภท ก-ง เป็นศิลปกรรมที่พบในการตกแต่งสถาปัตยกรรมมากที่สุด และเป็นงานที่มีความงามและมีคุณค่ามากที่สุดเช่นกัน จากการสำรวจจะพบว่าศิลปกรรมที่เป็นงานกระเบื้อง งานหิน และงานปูน มักจะใช้ตกแต่งภายนอกอาคาร เช่นหลังคา ลานโล่ง ผนังอาคารด้านนอก เป็นต้น เนื่องจากเหตุผลของความทนทาน ส่วนงานไม้และงานเขียนสีมักจะใช้ในการตกแต่งภายในเป็นหลัก



งานแกะสลักไม้เหนือประตูที่ศาลเจ้าเทียนอันเกง

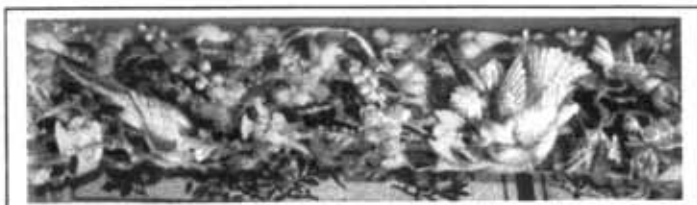

งานแกะสลักไม้ประดับโครงสร้างหลังคาที่ศาลเจ้าเต๋านุ่นเผ่าวก



งานแกะสลักไม้และงานเขียนสีประดับโครงสร้างหลังคา
ที่ศาลเจ้าเทียนอันเกง



ภาพเขียนสีบนเสา และงานแกะสลักไม้ประดับเสา ที่ศาลเจ้าไต้ฮงกง



งานปูนปั้นเขียนสีประดับผนัง
ที่ศาลเจ้าเซียงกง



งานลงรักปิดทองประดับแทนบุษบา
ที่ศาลเจ้าไต้ฮงกง



งานฝาประดับตะบุษบา
ที่ศาลเจ้าเล่งบ้วยเอี้ยะ

ภาพที่ 190 ตัวอย่างงานศิลปกรรมที่มีความงดงามของศาลเจ้าในกรุงเทพฯ

2.1.5.3 วัสดุและกรรมวิธีการสร้างศิลปกรรม

วัสดุและกรรมวิธีการสร้างศิลปกรรมในที่นี้จะกล่าวถึงศิลปกรรมที่มีความงาม มีกรรมวิธีในการสร้างงานที่
สลับซับซ้อน และเป็นเอกลักษณ์เฉพาะศิลปกรรมจีน ซึ่งก็คือ ศิลปะการประดับกระเบื้อง เท่านั้น

ศิลปะการประดับกระเบื้อง เป็นศิลปกรรมที่มีความงามและมีเอกลักษณ์ที่โดดเด่นในสถาปัตยกรรมจีน ส่วน
หลักๆ ของศาลเจ้าที่มีการตกแต่งด้วยวิธีกรรมนี้ ได้แก่ การตกแต่งตรงส่วนหลังคา , บ่อเสื่อบ่อมังกร และผนัง
ด้านหน้าของวิหารหน้า

เรื่องของวัสดุและกรรมวิธีการสร้างนี้จะแบ่งอธิบายเป็นหัวข้อดังนี้

ก. รูปแบบการประดับกระเบื้อง แบ่งออกได้เป็น 3 ประเภทคือ

- ก.1 การประดับลายปูนดำ ในศาลเจ้าจีนที่สำรวจนี้จะไม่พบการตกแต่งด้วยการประดับลายปูนดำเพียง
อย่างเดียวทั้งรูป แต่จะใช้ในการตกแต่งส่วนประกอบย่อยๆ ประกอบในการประดับภาพลายปูนสูง
เช่น การเดินเส้นเป็นกิ่งไม้ หรือใบไม้ เป็นต้น หรือเป็นแสดงถึงลำดับในภาพว่าอยู่ด้านหลัง



ภาพที่ 191
ศิลปกรรมประดับกระเบื้อง
แบบลายปูนดำ

- ก.2 การประดับลายปูนสูง จะเป็นลายที่นิยมใช้มากที่สุด ลักษณะการประดับลายปูนสูงนี้ถูกนำมาใช้เพื่อเลียนแบบรูปธรรมชาติดังๆ เช่น รูปสัตว์ ดอกไม้ และ คน เป็นต้น ในลักษณะที่เหมือนจริงเป็นรูปทรง 3 มิติ



ภาพที่ 192 ศิลปกรรมประดับกระเบื้องแบบลายปูนสูง

- ก.3 การประดับประติมากรรมลอยตัว จะใช้ในการประดับในพื้นที่ที่สามารถมองเห็นศิลปกรรมได้รอบด้าน อันได้แก่บริเวณหลังคาเป็นส่วนใหญ่ มีจุดประสงค์เพื่อเลียนแบบธรรมชาติในลักษณะที่เหมือนจริงเช่นกัน รูปที่นิยมทำคือ รูปมังกร รูปกบหรือขุนนางจีน



ภาพที่ 193
ศิลปกรรมประดับ
กระเบื้องแบบ
ประติมากรรมลอยตัว

ข. วัสดุที่ใช้ในการประดับกระเบื้อง ความงามของการประดับลวดลายกระเบื้องเคลือบขึ้นอยู่กับภาชนะกระเบื้องเคลือบที่ช่างจะนำมาตัดเป็นชิ้นกระเบื้อง ช่างจะคัดภาชนะจากภาชนะที่ผลิตเพื่อใช้ในชีวิตประจำวันทั่วไปที่มีขนาดและรูปทรงเหมาะสมต่อการนำมาตัดเพื่อประดับลวดลาย โดยทั่วไปแล้วมีภาชนะเพียง 6 ชนิด ที่ช่างโบราณจะเลือกเพื่อนำมาสร้างสรรคงานศิลปะประเภทนี้ ได้แก่⁴⁰

- ด้วยตะไลเคลือบขาว เป็นด้วยทรงกลมปากกว้างขนาดเต็ก เส้นผ่านศูนย์กลาง 2.2 เซนติเมตร ปากกว้าง 4.5 เซนติเมตร และลึก 3 เซนติเมตร เนื้อด้วยหนาประมาณ 1.5 มิลลิเมตร เนื้อดินสีขาว ปนเทาและขาว เคลือบขาวมีทั้งชนิดกระเบื้องโปรงแสง (poreclain) และทึบแสง (stoneware) ขอบปากด้วยและกันด้วยเส้นคมชัด น่าจะผลิตโดยวิธีใช้แป้นหมุน เป็นเครื่องด้วยที่ตั้งมาจากประเทศจีน ปัจจุบันยังพอหาได้ในท้องตลาด
- ด้วยกลมขนาดน้อย ขนาดโคกว่าด้วยตะไล เส้นผ่านศูนย์กลางที่กันด้วย 3 เซนติเมตร ปากด้วยกว้าง 9.5 เซนติเมตร และลึก 5 เซนติเมตร เนื้อด้วยหนาประมาณ 1.5 มิลลิเมตร เนื้อดินสีขาว ปนเทาเคลือบขาว เนื้อดินทึบแสงจัดอยู่ในประเภทสโตนแวร์เคลือบตะกั่ว ปากด้วยผายออก กัน

⁴⁰ สมชาติ จึงศิริวาร์ณ , "การบูรณะสถาปัตยกรรมประดับกระเบื้องเคลือบ วัดพระเชตุพนวิมลมังคลาราม ระหว่าง พ.ศ. 2522-2535," เมืองโบราณ 18 ฉบับที่ 2 (เมษายน-มิถุนายน 2535) : 41-42.

ด้วยวิธีเป็นเส้นคม น่าจะผลิตด้วยวิธีปั้นหมุน ตั้งเข้ามาจากประเทศจีน ปัจจุบันยังพอลาได้ในห้องตลาด

- ด้วยกลมขนาดกลาง ขนาดโตกว่าด้วยกลมขนาดเล็ก เส้นผ่านศูนย์กลางที่ก้นด้วย 5.5 เซนติเมตร ปากด้วยกว้าง 12 เซนติเมตร เนื้อด้วยหนา 2 มิลลิเมตร เนื้อดินสีเนื้อมีเคลือบสีหลายสี เช่น แดง ชมพู เขียวอ่อนและเขียวแก่ เหลือง ส้ม เป็นต้น พวกเคลือบสีเป็นพวกเนื้อดินที่บดแสง เคลือบด้วยตะกั่วอีกประเภทหนึ่งเป็นเคลือบขาว เนื้อดินโปร่งแสง ลักษณะด้วยกลมป้อมปากไม่ผายออก ปากด้วยและก้นด้วยวิธีเป็นเส้นคมชัด น่าจะผลิตมาจากวิธีใช้ปั้นหมุน เป็นเครื่องด้วยที่สั่งมาจากจีน ปัจจุบันไม่มีในห้องตลาดแล้ว ต้องผลิตขึ้นใหม่โดยเฉพาะ
- จานกลมแบนขนาดเล็ก ขนาดเส้นผ่านศูนย์กลางที่ก้นด้วย 6.5 เซนติเมตร ปากด้วยผายออกเล็กน้อย เส้นผ่านศูนย์กลาง 10 เซนติเมตร ลึกเพียง 2 เซนติเมตร เนื้อด้วยหนา 1.5 มิลลิเมตร ก้นจานและปากจานวิธีเป็นเส้นคมชัด เนื้อดินสีเนื้อเคลือบสีเหลืองและเขียวเป็นพวกเคลือบตะกั่ว เนื้อดินที่บดแสง อีกประเภทหนึ่งเป็นพวกเนื้อดินโปร่งแสงเคลือบขาว น่าจะผลิตด้วยวิธีปั้นหมุน เป็นเครื่องด้วยที่สั่งมาจากจีน ปัจจุบันไม่มีในห้องตลาดแล้ว จึงต้องผลิตขึ้นใหม่โดยเฉพาะ
- โป๊ะไฟแปดจีบ เป็นโป๊ะชนิดห้อยเพดานแบบโบราณ ชายโป๊ะบานออกและบิดเป็นจีบลอนโค้ง ขนาดเส้นผ่านศูนย์กลางที่ก้นโป๊ะ 5 เซนติเมตร ปากโป๊ะกว้าง 20 เซนติเมตร ลึก 8 เซนติเมตร เนื้อหนา 1.5-2 มิลลิเมตร เนื้อดินสีขาวเคลือบขาวโปร่งแสง น่าจะผลิตด้วยวิธีแบบพิมพ์ที่สั่งมาจากประเทศจีนและประเทศแถบยุโรป ปัจจุบันมีผลิตขายในห้องตลาดเหมือนกัน แต่เป็นของทำเทียมภายในประเทศ
- โป๊ะตะเกียงทรงกลม รูปทรงกลมป่องกลางคล้ายโคมจีนขนาดเล็ก ขนาดเส้นผ่านศูนย์กลางที่ก้น 14 เซนติเมตร ที่กลางโป๊ะ 19.5 เซนติเมตร ปากโป๊ะกว้าง 12.6 เซนติเมตร สูง 12.5 เซนติเมตร เนื้อหนาไม่เกิน 1 มิลลิเมตร ของแท้เป็นเนื้อดินขาวโปร่งแสง เป็นเครื่องด้วยที่สั่งมาจากจีน ซึ่งหาไม่พบแล้วในปัจจุบัน ที่สามารถใช้ทดแทนในปัจจุบันได้จะเป็นโป๊ะแก้วเนื้อหยาบ ชนิดที่เป็นกระเบื้องของเดิมคงผลิตด้วยวิธีขึ้นปั้นหมุน ส่วนที่เป็นแก้วคงใช้วิธีเป่า

การประดับลวดลายกระเบื้องนั้นนอกจากจะประดับด้วยภาพกระเบื้องเคลือบเหล่านี้แล้ว จะมีการใช้กระเบื้องเคลือบสำเร็จรูป ที่ทำขึ้นเป็นรูปต่างๆ เช่น ดอกไม้ ใบไม้ เกี๊ยมมังกร ที่ผลิตสำเร็จรูป ซึ่งในแต่ละลายจะมีหลายแบบ เช่น ถ้าเป็นใบไม้ ก็จะมีใบกลม ใบรี ใบหยัก และใบโค้งอิสระ ขนาดตั้งแต่ 1"-6" หนา 5 มิลลิเมตรขึ้นไป เนื้อดินหยาบสีน้ำตาลเคลือบที่บดหลายสี เช่น เหลือง แดง ส้ม น้ำเงิน เขียว น้ำตาล เป็นต้น จัดอยู่ในประเภทเนื้อเครื่องดิน (earthware) เคลือบตะกั่ว การผลิตน่าจะเป็นแบบกดพิมพ์ กระเบื้องสำเร็จรูปนี้เป็นสิ่งที่แสดงให้เห็นชัดเจนว่า ศิลปะการตัดกระเบื้องได้มีการพัฒนาไปอีกขั้นหนึ่ง เป็นแบบสำเร็จรูปแทนวิธีเก่าที่ล่าช้า แต่แบบนี้จะดูแข็งและไม่อ่อนช้อยเหมือนการตัดกระเบื้องจากภาชนะ และได้ลวดลายที่เหมือนและซ้ำกัน ซึ่งถ้าเป็นลวดลายที่ตัดด้วยมือจะมีความแตกต่างกันในทุกชิ้นงานและสามารถดัดแปลงได้หลายรูปแบบด้วย นอกจากนี้ยังมีงานกระเบื้องอีกประเภทหนึ่งที่ทำการปั้น เมาเคลือบให้เป็นตุ๊กตากระเบื้องเคลือบรูปลอยตัว ที่มีรูปแบบเฉพาะเพื่อนำมาตกแต่งอาคารได้โดย โดยไม่ต้องตัดจากภาชนะ เช่น ตุ๊กตากระเบื้องรูปนักรบ สถาปัตยกรรมจำลองกระเบื้อง ไข่มุกกระเบื้อง เป็นต้น และงานกระเบื้องลักษณะนี้มักจะใช้ตกแต่งหลังคาที่เป็นหลัก

ค. ลักษณะการตัดขึ้นกระเบื้องบนภาชนะ การตัดขึ้นกระเบื้องจากส่วนต่างๆ ของภาชนะถือเป็นศิลปะอย่างหนึ่งที่มีความยากและสลับซับซ้อนมาก บริเวณต่างๆ ของภาชนะแต่ละชนิดจะมีการกำหนดบริเวณที่ใช้สำหรับตัดออกมาเพื่อใช้ประดับลายที่แน่นอน จุดมุ่งหมายในการตัดขึ้นกระเบื้อง คือ ให้ชิ้นกระเบื้องมีลักษณะสามมิติเป็นธรรมชาติ โดยใช้จุดลักษณะจากความต่างระนาบของผิวภาชนะ ไม่ให้ผิวกระเบื้องแบนราบ และเมื่อนำมาประดับเป็นลวดลายแล้วจะได้ลวดลายที่ดูมีชีวิตชีวา ยามที่แสงอาทิตย์ตกลงบนผิวกระเบื้องเหล่านี้ จะมีความเข้มของแสงในแต่ละจุดไม่เท่ากัน เกิดความชัดลึกเป็นสามมิติที่ชัดเจน แต่หากช่างไม่เข้าใจศิลปะนี้และตัดภาชนะผิดบริเวณ และความต่างระนาบของผิวจะไม่ปรากฏชัดหรือกลายเป็นระนาบแบนไปทันที แม้ว่ากาตัดกระเบื้องผิดๆ จะสามารถ

ระดับลายได้เหมือนกัน แต่ลายที่ได้จะไม่ปรากฏลักษณะสามมิติที่อ่อนไหว และศิลปะแห่งการตัดกระเบื้องก็จะหมดไปโดยสิ้นเชิง นอกจากนี้ภาษาของแต่ละประเภทก็จะมีลักษณะการตัดเพื่อใช้ในการประดับลวดลายที่แตกต่างกัน ดังนี้⁵⁰

ค.1 การตัดจานกลมแบนขนาดเล็ก มีบริเวณตัวเนื้อภาชนะที่ต้องตัดอยู่ 3 บริเวณ ซึ่งแต่ละบริเวณจะให้ลักษณะการประดับที่แตกต่างกัน คือ

- บริเวณปากจาน บริเวณนี้มีผิวโค้งและที่ปลายปากขามมีเส้นขอบ เมื่อตัดจานเฉพาะบริเวณนี้จะได้กระเบื้องเป็นชิ้นสี่เหลี่ยมผืนผ้าแคบยาว เมื่อตัดชอยออกจะมีเส้นแถบสั้นลง ใช้ประดับเดินเส้นเป็นรูปต่างๆ เช่น กิ่งก้านของต้นไม้ เป็นต้น
- บริเวณปากจานต่อไปถึงก้นจาน เป็นบริเวณที่สำคัญมาก เพราะผิวกระเบื้องมีระนาบที่ต่างกัน คือผิวโค้งที่ปากจาน และผิวแบนที่ก้นจาน บริเวณนี้จะใช้ตัดเป็นใบประดับลาย การตัดต้องตัดกระเบื้องจากปากจานเข้าไปโดยให้กินเนื้อก้นจานด้วย และตัดให้เป็นรูปใบสามเหลี่ยมปลายแหลมหรือมนตามต้องการ การตัดลักษณะนี้ขึ้นกระเบื้องจะเกิดลักษณะสามมิติที่ชัดเจนมาก ดูเหมือนเป็นการนำใบไม้ธรรมชาติมาห่อหุ้มโดยยกปลายใบขึ้นเล็กน้อย ทำให้เมื่อประดับแล้วใบเหล่านี้จะมีปลายที่ระบัดอ่อนช้อย
- บริเวณก้นจาน เป็นบริเวณที่มีระนาบผิวแบนเท่ากันหมด เมื่อตัดแล้วจะไม่เกิดลักษณะสามมิติ จึงใช้ตัดเพื่อประดับในจุดที่ไม่ต้องการให้เกิดลักษณะสามมิติ เช่น ใช้เป็นเกสรดอกไม้หรือเป็นกลีบดอกไม้ในจุดที่ไม่สำคัญนัก

ค.2 การตัดด้วยกลมขนาดกลาง ด้วยตะโล และด้วยกลมขนาดย่อม เป็นภาชนะที่ใช้ตัดเพื่อประดับเป็นกลีบดอกไม้ และใบไม้เป็นส่วนใหญ่ ด้วยประเภทนี้มีบริเวณที่จะต้องตัดอยู่ บริเวณคือ

- บริเวณปากถ้วย เนื่องจากถ้วยมีลักษณะปากผายออก จึงมีระนาบโค้ง 2 ชนิดบนผิวปากถ้วย การตัดข้างมักจะเลือกตัดทั้งส่วนที่อยู่ด้านบนของปากถ้วยซึ่งผายออก จะได้ชิ้นกระเบื้องที่เหมือนกลีบดอกไม้ที่บานมาก หากข้างเลือกตัดส่วนที่อยู่ด้านล่างของปากถ้วยก็จะได้กลีบดอกไม้ที่บานน้อยลง หากจะตัดเป็นใบก็ใช้หลักการเดียวกัน แตกต่างเพียงแต่ว่ากลีบดอกไม้จะเป็นใบค่อนข้างกลม ส่วนใบจะเป็นรูปสามเหลี่ยม นอกจากนี้จะมีการตัดเป็นชิ้นสี่เหลี่ยมที่บริเวณปากถ้วยและกลางถ้วย โดยนำมาประดับต่อกันเป็นพื้นที่กว้างเป็นรูปร่างต่างๆ เช่น ตัดเป็นรูปตัวเลือที่มีความสูงต่ำเหมือนจริง ตัดเป็นเสื้อผ้าของตุ๊กตาจีน ตัดเป็นรูปหน้ามังกร เป็นต้น
- บริเวณก้นถ้วย จะตัดในลักษณะเดียวกับบริเวณก้นจานกลมแบนขนาดเล็ก

ส่วนบริเวณปากถ้วยต่อกับก้นถ้วยเป็นบริเวณที่ไม่นิยมตัด เพราะก้นถ้วยสอบแคบและเป็นสัน หากตัดแล้วจะไม่ได้ผิวโค้งที่ต่อเนื่องกันเหมือนจานแบน

ค.3 การตัดโปิะแปดจิบ เป็นภาชนะพิเศษเพื่อการตัดเป็นกลีบดอกไม้ ที่มีลักษณะของกลีบดอกพลิ้วไหวเป็นพิเศษ และใช้ติดเป็นขนของสัตว์ ซึ่งจะทำได้งานที่มีความประณีตสูง ส่วนที่ใช้ตัดของภาชนะชนิดนี้มีอยู่ 3 บริเวณ คือ

- บริเวณชายพับของโปิะ เป็นบริเวณที่ผิวภาชนะพับขึ้นลงเป็นจิบ เมื่อตัดออกมาแล้วจึงเหมาะสมมากสำหรับเป็นกลีบดอกไม้ที่มีลักษณะพลิ้วไหว
- บริเวณต่อเนื่องระหว่างตัวโปิะกับชายโปิะ เป็นอีกบริเวณหนึ่งที่มีการหักพับของภาชนะ เมื่อตัดแล้วจะมีลักษณะเหมือนกลีบดอกไม้ที่กำลังเบ่งบาน
- บริเวณตัวโปิะ เป็นบริเวณซึ่งสามารถตัดเป็นรูปแบบหลายชนิด เช่น ใบ กลีบดอก หรือเส้นสำหรับประดับเป็นขนสัตว์ต่างๆ

ค.4 การตัดโปิะทรงโคมตะเกียง คุณสมบัติพิเศษของภาชนะนี้คือมีเนื้อวัสดุบางมากเพียงไม่เกิน 1 มิลลิเมตร จึงเหมาะที่จะใช้ตัดเพื่อประดับลายที่ต้องการความประณีตเป็นพิเศษ เช่น ขนแกะ ขนไก่

⁵⁰ สมชาติ จึงศิริอารักษ์, "การบูรณะสถาปัตยกรรมประดับกระเบื้องเคลือบ วัดพระเชตุพนวิมลมังคลาราม ระหว่าง พ.ศ. 2522-2535," เมืองโบราณ 18 : 43-44

ชนสิงโต เป็นต้น บริเวณภาชนะที่จะตัดจะไม่ซับซ้อนมากเท่าโตะจิบ คือตัดไปตามรูปโคมเท่านั้น ความประณีตจะอยู่ที่การตัดให้ได้รูปและความบางที่ต้องการมากกว่า



ถ้วยตะไล



เส้นปะแสดงลักษณะการตัด

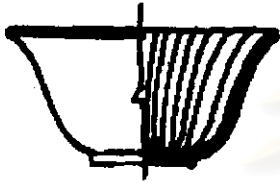

ถ้วยกลมขนาดย่อม



เส้นปะแสดงลักษณะการตัด

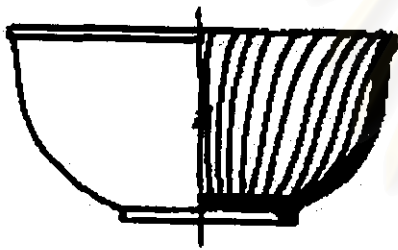

ถ้วยกลมขนาดกลาง



เส้นปะแสดงลักษณะการตัด



จานกลมแบนขนาดเล็ก



เส้นปะแสดงลักษณะการตัด

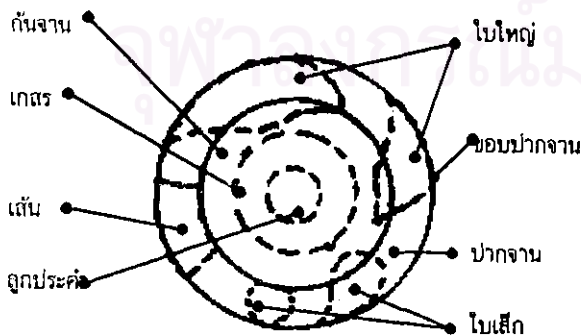

ภาพถ่ายด้านบนจานกลมแบน เส้นปะแสดงลักษณะการตัดแบบต่างๆ

ภาพที่ 194 ภาพถ่ายเส้นแสดงการตัดภาชนะแบบต่างๆ โตะศิลปกรรมการประดับกระเบื้อง
ที่มา : สมชาติ จังศิริอารักษ์ , "การบูรณะสถาปัตยกรรมประดับกระเบื้องเคลือบ วัดพระเชตุพนวิมลมังคลาราม
ระหว่าง พ.ศ. 2522-2535," หน้า 58.

นอกจากนี้การตัดกระเบื้องสำหรับประดับลายนี้ ส่วนใหญ่จะขึ้นอยู่กับดุลยพินิจของช่างฝีมือ ช่างจะพิจารณาว่าลักษณะใดและบริเวณใดเหมาะที่สุดสำหรับลาย และควรจะประกอบขึ้นลักษณะเหล่านี้เข้ากันให้เป็นลายที่สวยงามที่สุดได้อย่างไร

ง. วิธีขึ้นลายและวิธีติดกระเบื้อง⁵¹

ง. 1 การขึ้นลายปูนปั้น

การประดับลวดลายกระเบื้องเคลือบหากดูเพียงผิวเผินอาจเข้าใจว่าเป็นเพียงการกดขึ้นกระเบื้องลงบนผิวปูนแบนๆ ของอาคาร เช่นเดียวกับงานก่อสร้างสมัยใหม่ ซึ่งเป็นเรื่องที่น่าพิศมัยอย่างสิ้นเชิง พื้นฐานของศิลปะการประดับลวดลายกระเบื้องเคลือบ คือการประดับขึ้นกระเบื้องลงบนลวดลายปูนปั้น ไม่ว่าจะเป็ลลวดลายประเภทลายพื้นปูนต่ำ ลายรูปสัตว์ปูนสูงหรือ รูปลอยตัว หากเป็นการประดับประเภทลายพื้น ช่างปั้นลายจะขึ้นปูนปั้นบางๆ เป็นรูปลายที่ต้องการลงบนผิวอาคารก่อน หากเป็นการประดับลายปูนสูงหรือลอยตัว ช่างปั้นจะขึ้นปูนเป็นโคลนตามรูปที่ต้องการก่อน

ดังนั้นเมื่อผ่านขั้นตอนขึ้นลายปูนแล้ว แม้ยังมีได้ประดับกระเบื้องใดๆ เลย เราก็จะสามารถเห็นลวดลายต่างๆ เกิดขึ้นบนผิวอาคารแล้ว และลายโคลนเหล่านี้จะเป็นพื้นฐานที่สามารถบ่งชี้ได้ว่าการประดับลวดลายกระเบื้องในขั้นต่อไปนั้นจะมีคุณภาพดีเพียงไร เพราะลายโคลนปูนที่ขาดคุณภาพนั้นจะทำให้การประดับกระเบื้องขาดความงามตามไปด้วย

ง.2 การติดกระเบื้อง ก่อนอื่นจะต้องทำการคัดเลือกชิ้นส่วนกระเบื้องที่ตัดแล้วที่เหมาะสมกับลาย ดังที่ได้กล่าวมาแล้วในเรื่องลักษณะการตัดกระเบื้อง จากนั้นก็นำขึ้นกระเบื้องติดไปตามโคลนปูนปั้น โดยใช้ปูนขาวหมักเป็นตัวประสานระหว่างผิวขึ้นกระเบื้องกับลายปูนปั้น

การติดกระเบื้องให้ดูงดงามเป็นศิลปะที่ขึ้นอยู่กับความสามารถของช่าง สิ่งสำคัญที่ช่างต้องพิจารณาคือ การจัดจังหวะของขึ้นกระเบื้องให้ต่อเนื่องโดยเฉพาะการเดินทางรอบรูป และการจัดผิวโค้งของผิวกระเบื้องให้เข้ากับทั้งลายและยังต้องให้ดูอ่อนไหวเหมือนจริงด้วย เช่น การประดับดอกไม้การยกมุมของกลีบดอกแต่ละกลีบ และแต่ละชั้นที่ซ้อนกันนั้นมีความสำคัญมาก จนอาจทำให้ดอกไม้นั้นดูเบ่งบานน่าชม หรือตรงกันข้ามกลายเป็นดอกไม้ที่เหี่ยวเฉาได้เลยทีเดียว

2.2 ลักษณะเฉพาะตัว

ลักษณะเฉพาะตัว ก็คือ สิ่งที่แสดงความแตกต่างในศาลเจ้าของแต่ละกลุ่มภาษาของชาวจีน ซึ่งจะแบ่งอธิบายเป็นกลุ่มภาษาต่างๆ ได้ดังนี้

2.2.1. ศาลเจ้าชาวจีนแต้จิ๋ว

ศาลเจ้าจีนแต้จิ๋วจะมีผังแบบขนาดกลาง คือแบบ 2 ซี่งเหอเอี้ยน ที่มีลานโล่งขนาดเล็ก 2 ซ้ำงเป็นส่วนใหญ่ และเป็นอาคารที่มีความสูงไม่มากเมื่อเทียบกับศาลเจ้าของชาวไท่หล่าและกวางตุ้ง บรรยายากศภายในค่อนข้างมืดทึบ นอกจากนี้ที่มีลักษณะพิเศษคือที่ผนังภายในสองด้านตรงลานโล่งทั้งซ้ายและขวาของอาคารจะมีการสร้าง "สระเสื่อและสระมังกร" เป็นส่วนประกอบสำคัญ

สระเสื่อ จะอยู่ที่ผนังด้านขวาของรูปเคารพองค์ประธาน เป็นสัญลักษณ์แห่งความมีชื่อเสียงเกียรติยศ

สระมังกร จะอยู่ที่ผนังด้านซ้ายของรูปเคารพองค์ประธาน เป็นสัญลักษณ์แห่งความสูงศักดิ์

ชาวจีนมีความเชื่อว่า ด้านซ้ายถือเป็นใหญ่ ด้านขวาคือเป็นรอง ดังตัวอย่างเช่นในครอบครัว ถ้าเมียหลวงจะได้นั่งด้านซ้ายของสามี ส่วนเมียน้อยจะนั่งด้านขวา เป็นต้น ซึ่งตามศักดิ์ของสิ่งสิริมงคล มังกรเป็นสัตว์ที่มีศักดิ์เหนือ

⁵¹ สมชาติ จิงสิริวัณณ์, "การบูรณะสถาปัตยกรรมประดับกระเบื้องเคลือบ วัดพระเชตุพนวิมลมังคลาราม ระหว่าง พ.ศ. 2522-2535," เมืองโบราณ 18 : 49-50

กว่าเสีย ดังนั้นการวางตำแหน่งของสระนี้ จึงทำให้สระมังกรอยู่ทางด้านซ้าย และสระเล็อยู่ทางด้านขวาตามความเชื่อ ดังกล่าว

สระเสียสระมังกรนี้เกิดจากการนำความหมายทางศิวมงคลของคำจีนว่า "จิว" ซึ่งหมายถึง บ่อน้ำหรือสระน้ำ ที่ขุดลึกลงไป (ตัวอักษรภาษาจีนคือ จะมี 9 ช่อง เรียกว่าจิวโจว ที่มีหมายถึงประเทศจีนด้วย) และมีความหมาย เป็นนัยถึงการให้น้ำจากนาคาตอย่างไม่หมดไม่สิ้นและให้น้ำอย่างนิรันดร์ แต่การสร้างสระนี้จะต้องนำเอาสัตว์ศิวมงคล ประจำทิศทั้ง 4 (ตามภาพที่ 199) สองชนิด คือ มังกร และเสือ มาวางไว้เหนือสระเพื่อคงไม่ให้สิ่งอัปมงคลจาก ใต้ดินขึ้นมาได้ และให้น้ำซึ่งถือเป็นสิ่งศิวมงคลขึ้นมาได้เพียงอย่างเดียว และในสระมังกรนี้จะมีป้ายเล็กๆ เขียนคำว่า "ฮิว" ซึ่งก็คือพระนามของพระจักรพรรดิองค์หนึ่งซึ่งเป็นผู้เริ่มเรื่องการสร้างพระตำหนักในจีน ดังนั้นการทำป้าย นี้ก็เพื่อ เป็นการระลึกถึงและเชิดชูเกียรติของจักรพรรดิองค์นี้ ป้ายนี้จะติดอยู่บนประตูเล็กๆ เรียกว่า "ฮิวเหมิน" และมีปลาที่ หรือจีนเรียกว่า "หลี่ฮือ" (ภาษาแต้จิ๋ว) ว่ายวนอยู่รอบๆ และจะมีเพียงตัวเดียวที่สามารถกระโดดข้ามประตูนี้กลายเป็น มังกรได้ ซึ่งภาพนี้ก็จะเป็นภาพศิวมงคลที่ใช้ในการอวยพรให้กับผู้ที่จะไปสอบจอหงวน ให้สามารถสอบเป็น จอหงวนได้ ดังนั้นหากใครมอบรูปภาพนี้ให้เขา ขอให้จงตั้งใจไว้เพราะเขาอวยพรให้เราเมื่อศักราชที่หันที่เหมือนปลา กระโดดเข้าประตูกลายเป็นมังกร⁵² แต่ในบางศาลเจ้าสระมังกรก็ไม่ได้เป็นภาพปลาที่กระโดดข้ามประตูตาม ลักษณะที่กล่าวข้างต้น แต่จะเป็นรูปมังกร 2 ตัว ตัวหนึ่งเป็นแม่อีกตัวเป็นลูกว่ายวนอย่างสวยงาม



ส่วนสัตว์ประจำทิศทั้ง 4 นี้ ยังนำมาใช้เพื่อกำหนด ตำแหน่งของส่วนที่สำคัญในอาคารตามทิศทั้ง 4 ของ สัตว์ศิวมงคลด้วย คือ สี่ขา ก็จะเป็นตำแหน่งของเทพ องค์ประธาน นกแดงก็จะเป็นตำแหน่งของถานโถง ด้านหน้า ส่วนเสือขาวและมังกรเขียวที่ชาวจีน เรียกว่า "ซิงหลง ไป่จู" ก็จะนำมารวมกับสระเป็นสระเสีย และ สระมังกรวางตามทิศตะวันออกและตะวันตก⁵³

ภาพที่ 195 มังกรแสดงสัตว์ประจำทิศของจีนที่มีมาตั้งแต่สมัยราชวงศ์ฮั่น (ที่มา : ผู้วิจัยเขียนขึ้นจากคำบรรยาย)

สระเสียและมังกรนี้ จะเป็นศิลปกรรมที่ทำจากการปั้นปูนประดับกระเบื้องดินเผาเคลือบเงาหลากหลาย สีอย่างวิจิตรสวยงาม บรรลุในกรอบสี่เหลี่ยมที่เขียนลายสัญลักษณ์ศิวมงคลโดยรอบ ด้านบนจะทำหลังคาคลุมซึ่งมีการตกแต่งเช่นเดียวกับหลังคาของอาคาร และจะตกแต่งด้วยวรรณกรรมต่างๆ เช่น เรื่องไซอิ๋ว เรื่องสามก๊ก เป็นต้น



ภาพที่ 196 สระเสียสระมังกร ที่ศาลเจ้าโจ้วซือกง

⁵² พรพรรณ จันทร์โรนานนท์, "ศาลเจ้าจีน วัดจีน และบ้านคหบดีจีนในกรุงเทพฯ," ศิลปวัฒนธรรม 7 : 127

⁵³ สัมภาษณ์, พรพรรณ จันทร์โรนานนท์, เดือนมกราคม พ.ศ. 2543

2.2.2. ศาลเจ้าจีนฮกเกี้ยน

ศาลเจ้าจีนฮกเกี้ยนจะมีลักษณะคล้ายศาลเจ้าจีนแต่จัดทั้งในเรื่องผังและการมีสระเตโชสระมังกร แต่จุดที่น่าสังเกตคือ ศาลเจ้าฮกเกี้ยนในกรุงเทพฯ จะมีความโดดเด่นในเรื่องของศิลปกรรมการตกแต่งอาคารและมีมือช้าง เช่นที่ศาลเจ้าเกียนอันกง และศาลเจ้าโจวซือกง ส่วนแล้วแต่เป็นศาลเจ้าที่มีการตกแต่งอย่างวิจิตรสวยงาม ปรากฏชัดและละเอียดอ่อนมากกว่าศาลเจ้าของกลุ่มภาษาอื่นๆ เช่น การตกแต่งผนังด้านหน้าที่เป็นปูนปั้นรูปสูงและปูนปั้นลอยตัวที่มีความงดงามมาก , การตกแต่งหลังคาที่เป็นรูปสถาปัตยกรรมจำลอง และโครงสร้างหลังคาที่มีการตกแต่งด้วย "บัวช้วน" ซึ่งเป็นแบบที่สถาปัตยกรรมของชาวฮกเกี้ยนนิยมทำกันมาก เป็นต้น



ศาลเจ้าเกียนอันกง

ภาพที่ 197 โครงสร้างหลังคาที่ตกแต่งด้วย "บัวช้วน" และความโดดเด่นในเรื่องศิลปกรรมของศาลเจ้าจีนฮกเกี้ยน

2.2.3. ศาลเจ้าจีนกวางตุ้ง

เนื่องจากในกรุงเทพฯ มีศาลเจ้าของชาวจีนกวางตุ้งเพียงแห่งเดียว ดังนั้นการสรุปเรื่องลักษณะเฉพาะโดยอาศัยกรณีศึกษาเพียงแห่งเดียวจึงดูไม่ค่อยมีน้ำหนักและน่าเชื่อถือนัก จึงได้ทำการเปรียบเทียบกับรูปแบบสถาปัตยกรรมศาลเจ้าของจีนกวางตุ้งที่เมืองจีน โดยใช้กรณีศึกษาของ "ศาลเจ้าตระกูลเงิน"⁵⁴ ซึ่งตั้งอยู่ที่เมือง กวางโจวมณฑลกวางตุ้ง ปัจจุบันเป็นพิพิธภัณฑ์ศิลปะพื้นบ้านเมืองกวางตุ้ง การเลือกอาคารหลังนี้เนื่องมาจากอาคารนี้เป็นอาคารที่สร้างขึ้นด้วยสถาปัตยกรรมและศิลปกรรมแบบจีนกวางตุ้ง ซึ่งมีรูปแบบที่คล้ายคลึงกับสถาปัตยกรรมกวางตุ้งในกรุงเทพฯ เป็นอย่างมาก และเป็นอาคารที่สร้างขึ้นในยุคสมัยใกล้เคียงกัน คือ ศาลเจ้ากั๊งจั้งตั้งสร้างขึ้นเมื่อ พ.ศ. 2423 ส่วนศาลเจ้าตระกูลเงินสร้างขึ้นเมื่อ พ.ศ. 2433-2437 รวมทั้งอาคารนี้ได้รับการประกาศเป็นโบราณสถานจึงทำให้มีการดูแลรักษาอาคารอย่างดีจนถึงปัจจุบัน

⁵⁴ ศาลเจ้าตระกูลเงิน เป็นอาคารที่สร้างขึ้นใน ค.ศ. 1890-1894 (พ.ศ. 2433-2437) ผู้ที่ริเริ่มสร้างเป็นบุคคลของตระกูล เงิน 3 คน คือ เงินฮู่ชถาน เงินฮือชถาน และเงินเจียงหลิง เป็นคนคิดว่าคนตระกูลที่ตอนคัดเลือกมาจากอำเภอแล้วจะห้องมาตบระดับสูงขึ้นไป กวางโจว น่าจะมีสถานที่เป็นที่พักและศึกษาหาความรู้เพื่อเตรียมสอบ จึงเรียกรวมในตระกูลเงิน รวม 72 ครอบครัว เพื่อสร้างเป็นสถานศึกษา ครั้งแรกได้เงินไม่พอต้องเรียกรีกครั้งหนึ่ง โดยแจ้งวัตถุประสงค์เสียใหม่เพื่อสร้างเป็นศาลเจ้าของตระกูลการเรียกรวมครั้งนี้เพียงพอ เมื่อกักมันตั้งเข้ามาปกครองประเทศได้ใช้สถานที่แห่งนี้เป็นที่ฝึกนักกีฬาของมณฑลกวางตุ้งจนถึง ค.ศ. 1957 จึงประกาศเป็นโบราณสถาน แต่ จัดตั้งเป็นพิพิธภัณฑ์ศิลปะพื้นเมืองของกวางตุ้ง เก็บของต่างๆ ไว้มากถึง 20,000 ชนิด ยังจาก พระเทพรัตนราชสุภาสยมาบรม ราชกุมาริ , สมเด็จ . สิ้นถิ่นเงินใหญ่ (กรุงเทพมหานคร : มูลนิธิสมเด็จพระเทพรัตนราชสุภา , 2541) , หน้า 76-77



รูปด้านหน้าของศาลเจ้า

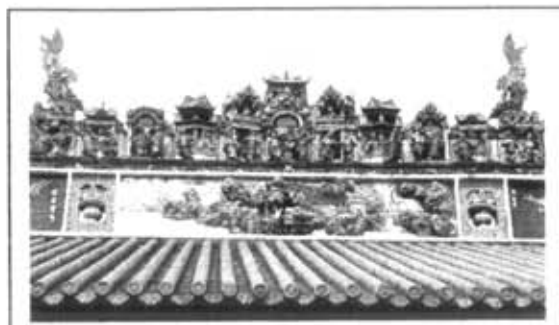

การตกแต่งหลังคาของศาลเจ้า

ภาพที่ 198 ศาลเจ้าตระกูลเงิน ที่เมืองกวางโจว

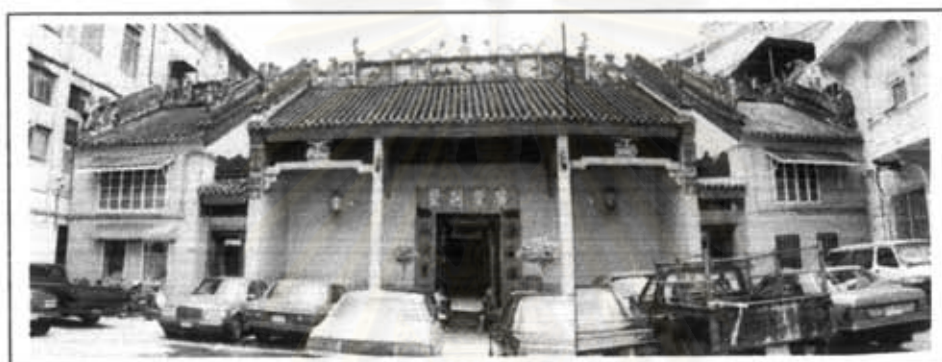
ที่มา : พระเทพรัตนราชสุดาฯ สยามบรมราชกุมารี , สมเด็จ , คืนถิ่นจีนใหญ่ , หน้า 76 , 78

รูปด้านหน้าศาลเจ้ากึ่งจิ้งฉิ่ง (การตกแต่งหลังคาภาพที่ 158)

ภาพที่ 199 ภาพเปรียบเทียบรูปแบบสถาปัตยกรรมศาลเจ้าของชาวจีนกวางตุ้งในประเทศจีน และประเทศไทย

การเปรียบเทียบทั้งสองอาคารนี้จะเน้นในเรื่องรูปแบบสถาปัตยกรรมและศิลปกรรมเป็นหลัก จะไม่รวมถึงเรื่องการวางผังบริเวณ เนื่องจากสถาปัตยกรรมของจีนกวางตุ้งก็มีการวางผังในลักษณะเช่นเดียวกันกับกลุ่มภาษาอื่น ๆ คือจะอยู่บนผังพื้นฐาน 3 แบบของจีน (ดูรายละเอียดในเรื่องรูปแบบการวางผังบริเวณ) ซึ่งจะมีขนาดเล็ก-ใหญ่แตกต่างกันไปตามฐานะของเจ้าของอาคาร ซึ่งศาลเจ้าตระกูลเงินแห่งนี้จะมีขนาดใหญ่มากเมื่อเทียบกับศาลเจ้ากึ่งจิ้งฉิ่ง คือ อาคารทั้งหมดจะประกอบด้วยอาคารน้อยใหญ่ 19 อาคาร มีเนื้อที่ใช้สอยทั้งหมดราว 15,000 ตารางเมตร แบ่งเป็น 3 ส่วน คือ ส่วนหน้า ส่วนกลาง และส่วนหลัง⁵⁵

ดังนั้นจากการวิเคราะห์รูปแบบสถาปัตยกรรม จะพบว่าสถาปัตยกรรมของจีนกวางตุ้งค่อนข้างมีเอกลักษณ์และมีรูปแบบที่แตกต่างจากกลุ่มภาษาอื่น ที่พอจะสังเกตเห็นได้ดังนี้

1. อาคารจะมีรูปแบบที่เรียบง่าย ไม่เน้นการตกแต่งมากมายเท่ากับสถาปัตยกรรมของกลุ่มภาษาอื่น เช่น การตกแต่ง facade ด้านหน้าของวิหารหน้า จะเน้นการตกแต่งที่หลังคาเป็นหลัก ส่วนอื่นๆ คือ ผนัง เสา ประตู ช่องเปิด จะตกแต่งน้อยมาก นอกจากนั้นส่วนของหลังคายังไม่นิยมทำต้นหลังคาและความลาดหลังคาให้โค้งอีกด้วย ทำให้ภาพรวมของอาคารดูสง่างาม หนักแน่น และแสดงออกถึงลักษณะของความนิ่ง คงที่ (static) มากกว่าของกลุ่มภาษาอื่น โดยเฉพาะสถาปัตยกรรมศาลเจ้าของแต้จิ๋วที่แสดงออกถึงลักษณะของความเคลื่อนไหว (dynamic) เป็นอย่างมาก
2. การตกแต่งหลังคา รูปแบบการตกแต่งจะมีลักษณะคล้ายศาลเจ้าแม่ทับทิมของจีนไท่ถำ คือ ตระบรีเวณแถบต้นหลังคาจะมีขนาดใหญ่และตกแต่งด้วยประติมากรรมปูนต่ารูปธรรมชาติ และสัญลักษณ์สิริมงคล (นอกเหนือไปจากการตกแต่งด้วยมังกรคู่ชูไข่มุกไฟ) และมักนิยมตกแต่งด้วย

⁵⁵ พระเทพรัตนราชสุดาฯ สยามบรมราชกุมารี , สมเด็จ . คืนถิ่นจีนใหญ่ , หน้า 76-77

รูปสถาปัตยกรรมจีนจำลอง นอกจากจะมีลักษณะพิเศษคือ จะมีการตกแต่งด้วยปัทมามังกร และ จะมีการปูกระเบื้องมุงเป็นรูปหลังคาขนาดเล็กรอบเหนือเมฆปิดหน้าจั่วทั้ง 2 ด้านของอาคาร รวมทั้งมีการทำแถบต้นหลังคาพร้อมตกแต่งอย่างสวยงามบนหลังคาอันเล็กนี้ด้วย ซึ่งเป็นลักษณะที่ไม่พบในการตกแต่งของสถาปัตยกรรมของกลุ่มภาษาอื่นเลย



ภาพที่ 200
การปูกระเบื้องมุงเป็น
รูปหลังคาขนาดเล็ก
ครอบเหนือเมฆปิดหน้าจั่ว

3. บรรยากาศและที่ว่าง (space) ที่ว่างของอาคารจะมีลักษณะใกล้เคียงกับศาลเจ้าของจีนไท่ถ่า คือ จะ โปร่ง โดดง เพดานสูง รวมทั้งมีลานโถงภายในที่มีขนาดใหญ่ ทำให้อาคารมีบรรยากาศที่โอโดง กว้างขวาง สว่าง ไม่มีคทึบคังเช่นศาลเจ้าของจีนแต่จีว ฮกเกี้ยน และแคะ
4. การตกแต่งอื่นๆ โดยรวมแล้วจะมีลักษณะเช่นเดียวกับสถาปัตยกรรมของกลุ่มภาษาอื่นๆ แต่ก็จะมีลักษณะพิเศษบางประการที่สังเกตได้ เช่น การประดับไรดูที่วิหารหน้า จะทำเป็น ประติมากรรมหินลอยตัวขนาดเล็กติดตั้งอยู่บนคานหินของช่่วงเสาตู้แรกของอาคาร แทนหรือเพิ่มขึ้นจากการตั้งไว้บนพื้น เป็นต้น

2.2.4. ศาลเจ้าจีนไท่ถ่า

เนื่องจากชาวไท่ถ่ามักจะเป็นนักเดินเรือ ดังนั้นศาลเจ้าของชาวไท่ถ่าจะมีลักษณะพิเศษที่ตำแหน่งที่ตั้งศาล คือมักจะมีอยู่ริมน้ำ และผังอาคารมักจะเป็นผังแบบที่ 4 เป็นผังขนาดใหญ่ชื่อเหอเอี้ยนแบบสมบูรณที่มี ลานโถงภายในขนาดใหญ่ และตัวอาคารเป็นอาคารโปร่งเพดานสูง ในลักษณะเดียวกับศาลเจ้าจินกวางตุ้ง

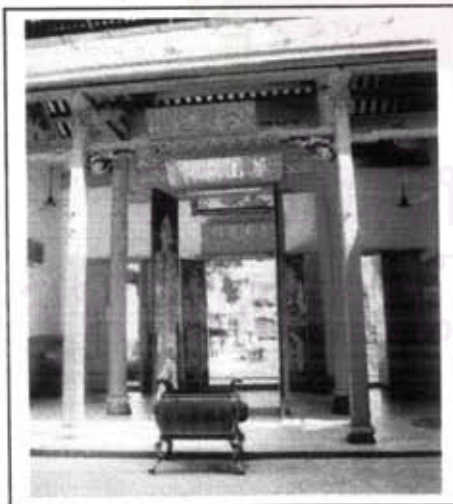

ศาลเจ้าไท่ถ่าว

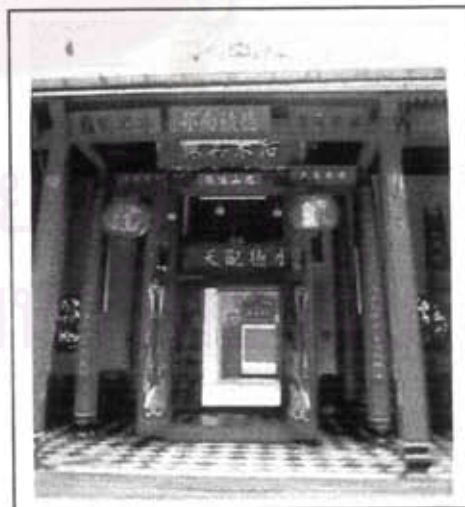

ศาลเจ้าแม่ทับทิม

ภาพที่ 201 ตัวอาคารโปร่งเพดานสูง อันเป็นเอกลักษณ์ของศาลเจ้าจีนไท่ถ่าในกรุงเทพฯ

2.2.5. ศาลเจ้าจีนแคะ

ลักษณะของสถาปัตยกรรมและศิลปกรรมจะเป็นไปในลักษณะเช่นเดียวกับศาลเจ้าจีนแต่จีว (แต่ไม่มี การสร้างสระเสื่อ และสระมังกร)

จากลักษณะเฉพาะตัวที่กล่าวมาข้างต้นนี้ จะพบว่ามีความแตกต่างกันของแต่ละกลุ่มภาษาไม่มากนัก และโดยส่วนใหญ่ลักษณะเฉพาะนี้จะไม่มีความเฉพาะแก่ศาลเจ้ากลุ่มภาษาใดภาษาหนึ่ง แต่จะมีลักษณะร่วมกันของ บางกลุ่มภาษา เช่น เป็นลักษณะเฉพาะที่พบในศาลเจ้าจีนแต้จิ๋ว และฮกเกี้ยน แต่จะไม่พบในศาลเจ้าของจีนไท่หล่า กวางตุ้ง และแคะ เป็นต้น ซึ่งจะเปรียบเทียบได้ว่า ศาลเจ้าจีนแต้จิ๋ว ฮกเกี้ยน และแคะ จะมีลักษณะคล้ายคลึงกัน ส่วนศาลเจ้าจีนไท่หล่าและกวางตุ้งจะมีลักษณะคล้ายคลึงกัน

แต่อย่างไรก็ตามลักษณะเฉพาะดังกล่าวนี้จะเป็นเพียงลักษณะเฉพาะของศาลเจ้ากลุ่มภาษาต่างๆ ที่พบ ในกรุงเทพฯ เท่านั้น ไม่สามารถสรุปเป็นหลักสากลในการพิจารณาเพื่อแบ่งประเภทของศาลเจ้าทุกแห่งได้ เพราะเนื่องจากศาลเจ้ากลุ่มภาษาต่างๆ ที่เมืองจีน และที่สิงคโปร์ก็มีลักษณะเฉพาะของศาลเจ้าแต่ละกลุ่มภาษาแตกต่างจากที่ สำรวจพบในกรุงเทพฯ



สถาบันวิทยบริการ
จุฬาลงกรณ์มหาวิทยาลัย