



การวิเคราะห์ฉันทลักษณ์ไทยร่วมสมัย

คำประพันธ์ประเภทร้อยกรอง หรือที่เรียกกันในภาษาอังกฤษว่าเวอร์ส (Verse) นั้นมีลักษณะที่แตกต่างไปจากร้อยแก้ว (Prose) คือ ร้อยกรองจะต้องมีข้อบังคับบัญญัติเป็น "ฉันทลักษณ์" ไว้เสมอ¹ ข้อบังคับทางฉันทลักษณ์จึงเป็นเสมือนแบบแผนที่ช่วยให้นักวีหรือผู้แต่ง รุ่นหลัง ๆ มีหลักเกณฑ์ในการแต่งสืบต่อมา หรืออาจจะดัดแปลงฉันทลักษณ์ที่มีอยู่ให้ดีขึ้น ไม่มีบทร้อยกรองใดในโลกที่จะละเว้นแบบแผนข้อบังคับเสียได้² กวีโบราณผู้แต่งและรวบรวม ตำราทางฉันทลักษณ์น่าจะได้อุบัติพิจารณาอย่างถี่ถ้วนแล้วในการวางหลักเกณฑ์ต่าง ๆ ทาง ฉันทลักษณ์ว่าแต่งอย่างไรจึงจะไพเราะ แต่งอย่างไรไม่ไพเราะ ท่านจึงได้วางแบบ เป็นข้อบังคับให้คนรุ่นหลังได้ศึกษาถึงแบบแผนของร้อยกรองแต่ละแบบ พร้อมทั้งให้กฎเกณฑ์ ข้อบังคับและตัวอย่างเพื่อคนรุ่นหลังจะได้ทำตามแบบอย่างตลอดมา³

สมเด็จพระเจ้าบรมวงศ์เธอ กรมพระยาดำรงราชานุภาพ ทรงสันนิษฐานเกี่ยวกับ คำานการแต่งบทกลอนหลังจากได้ทรงพิจารณาหนังสือ จินตามณี⁴ ซึ่งเป็นหนังสือแบบเรียน เล่มแรก แต่งโดยพระโหราธิบดี ในรัชสมัยสมเด็จพระนารายณ์มหาราช แล้วว่า

¹ ลีลาวัต [นามแฝง] , "ร้อยกรองไทยกับกลอนเปล่า," วงวรรณคดี 9 (23 ต.ค., 2489), หน้า 33.

² เรื่องเดียวกัน, หน้า 34.

³ ว. ศิวะศรียานนท์ [นามแฝง] , "การกวี," วงวรรณคดี 11 (มิ.ย. 2486), หน้า 75.

⁴ พระโหราธิบดี, จินตามณี (พิมพ์ครั้งที่หก, พระนคร: บรรณาคาร, 2514).

...ก่อนนั้นมา ผู้ที่ผู้แต่งบทกลอนคงได้อาศัยแต่แต่งตามตัวอย่าง หรือคำแนะนำของผู้อื่น คำรับคำร่าสำหรับนักเรียนอุทิศศึกษา หามิได้ พระโหราจึงรวบรวมระเบียบแบบบทกลอนต่าง ๆ ทำเป็นคำร่าไว้ในหนังสือจินตคามณีเป็นแรกที่จะมีคำร่าแต่งบทกลอน ในภาษาไทย...⁵

ในหนังสือจินตคามณี ฉบับโหราธิบดี ได้อธิบายวิธีแต่ง กวพย์ กลอน โคลง ฉันท์ ไว้ ค่ายส่วนหนึ่ง คำประพันธ์แต่ละประเภทมีแผนผัง ตัวอย่าง และคำอธิบาย ตัวอย่างคำ ประพันธ์ที่ยกมาก็มักจะเป็นคำประพันธ์บทเคนจากหนังสือที่ได้รับการยกย่อง เช่น จากลิลิต พระลอ จากมหาชาติคำหลวง หนังสือจินตคามณีจึงเป็นหนังสือแบบเรียนภาษาไทยเล่มแรก ในประวัติศาสตร์กวีไทยและใช้กันแพร่หลาย จนกระทั่งถึงสมัยกรุงรัตนโกสินทร์ เพิ่งจะเลิกใช้ เป็นแบบเรียนเมื่อพระยาศรีสุนทรโวหาร (น้อย อาจารยางกูร) ได้แต่งหนังสือมูลบทบรรพกิจ ขึ้นเป็นหนังสือแบบเรียนหลวงในตอนต้นรัชกาลพระบาทสมเด็จพระจุลจอมเกล้าเจ้าอยู่หัว⁶

ยังมีหนังสือจินตคามณีอีก เล่มหนึ่งคือ จินตคามณีฉบับพระเจ้าบรมวงศ์เธอ กรมหลวง วังษาราชสนิท ซึ่งทรงไว้เมื่อวันศุกร์ขึ้น 1 ค่ำ เดือนอ้าย ปีระกา เอกศก จุลศักราช 1211 ตรงกับวันที่ 16 พฤศจิกายน พ.ศ. 2392 ผู้พิมพ์กล่าวไว้ตอนหนึ่งว่า

๐ รบรุกรูแบบบทกลอน ทราบเสร์จในสมร
สมรรถปรีชาชาญ

⁵ สมเด็จพระเจ้าบรมวงศ์เธอ กรมพระยาคำรงราชานุภาพ, "อธิบายตำนาน เพลงยาวกลบท," เพลงยาวกลบทและกลอักษร แต่งจารึกที่วัดพระเชตุพนฯ ในรัชกาลที่ 3 (พิมพ์เป็นอนุสรณ์ในงานพระราชทานเพลิงศพ รองอำมาตย์ตรี ผาด นาคพันธ์, 24 สิงหาคม 2513), หน้า (15).

⁶ ชนิศ อัญโพธิ์, "บันทึกเรื่องจินตคามณี," จินตคามณีเล่ม 1 - 2 บันทึกเรื่อง จินตคามณี และจินตคามณีฉบับสมเด็จพระเจ้าบรมโกศ (พิมพ์ครั้งที่หก, พระนคร: บรรณาการ, 2514), หน้า 159.

๑ กลิตไป่แฉยพิสคาร สำเนียงสำนวน
ในเล่มนี้มีบริบูรณ์ ๗⁷

นอกจากนั้นก็เขียนคำอธิบายไว้เป็นร้อยแก้วว่า

อนึ่ง ถ้ากฤษณกรเรียนรู้อักษร และไม้ม้วนไม้มลายแล้ว ก็ให้ฟังพิริยพิจารณาใหญ่ในพิริยจะกระทำซึ่งบทเพลงกลอน... และ ฟังตกแต่งกระทำใหญ่ถูกต้องตามโบราณคดีอันทานบังคับไว้ชอบ ควบว้างบทเพลงกลอนพิศ สำเนียงตามชนบทสุภาพ และเอกโองง ถูกถูกวนุททุกประการ ฟังพิจารณาใหญ่ปราศจากเอกโทษ โทโทษ อยุธยาให้ เขามาระคนอยู่ใดคงแบบขบวรที่กระทำไว้ให้เห็นเป็น อย่างนี้... กฤษณกรจะเพียรเรียนรู้อักษรไปในเบื้องหน้านั้น ฟังให้ พิจารณากรองบทกลอนตามขบวรแบบบังคับไว้เกิด⁸

พระยาอุปกิตศิลป์สาร (น้อม กาญจนะชีวะ) นักอักษรศาสตร์และยูเขียนตำราไวยา-
กรณ์ไทย 4 เล่ม ที่ใช้สอนคนไทยทั่วประเทศ⁹ เป็นผู้มีชีวิตอยู่ราว พ.ศ. 2422-2484 ซึ่ง
อยู่ระหว่างรัชสมัยพระบาทสมเด็จพระมงกุฎเกล้าเจ้าอยู่หัว และพระบาทสมเด็จพระปกเกล้า
เจ้าอยู่หัว ตำราไวยากรณ์ไทยทั้ง 4 เล่ม มีชื่อเรียกสองจองกัน คือ อักษรวิธี วจิวิภาค
วากยสัมพันธ์ และฉันทลักษณ์

เกี่ยวกับ "ฉันทลักษณ์" พระยาอุปกิตศิลป์สารได้ให้คำจำกัดความไว้ว่า "ฉันทลักษณ์
คือ ตำราไวยากรณ์ว่าด้วยลักษณะของคำประพันธ์ที่เป็น กลอน กาพย์ โคลง ฉันทต่าง ๆ ซึ่ง
โบราณเรียกว่า "บทกานท์" ..."¹⁰

⁷ พระเจ้าบรมวงศ์เธอ กรมหลวงวงษาธิราชสนิท, "จินตามณี เล่ม 2," จินตามณี
เล่ม 1 - 2 (พิมพ์ครั้งที่หก, พระนคร: บรรณาการ, 2514), หน้า 104.

⁸ เรื่องเดียวกัน หน้าเดียวกัน.

⁹ เจื้อ สตะเวทิน, ประวัติวรรณคดี : ประโยคมัธยมศึกษาตอนปลาย (พิมพ์ครั้งที่
สิบสี่, พระนคร: กุรุสภา, 2513), หน้า 258.

¹⁰ พระยาอุปกิตศิลป์สาร, หลักภาษาไทย : อักษรวิธี วจิวิภาค วากยสัมพันธ์
ฉันทลักษณ์ (พระนคร: ไทยวัฒนาพานิช, 2511), หน้า 350.

ส่วนประเภทร้อยกรองไทยในคำรำนับลักษณ์ของพระยาอุปถัมภ์ศิลปสาร จำแนกไว้เป็น 6 ชนิด¹¹ คือ ร่าย โคลง กาพย์ ฉันท์ กลอน เพลงต่าง ๆ

คำจำกัดความของคำว่า "ฉันท์ลักษณ์" มีผู้ให้แตกต่างกันไป แต่ส่วนใหญ่เข้าใจกันว่า "ฉันท์ลักษณ์" หมายถึงคำร่าที่ว่าด้วยการร้อยกรองถ้อยคำให้เป็นระเบียบตามลักษณะข้อบังคับ และบัญญัติที่นักปราชญ์ใ้วางเป็นแบบไว้¹²

พระยาอนุমানราชชน มีความเห็นว่า งานร้อยกรองเป็นงานที่น่าถ้อยคำมาประพันธ์ และประกอบกันตามแบบรูป (Pattern) ที่กำหนดไว้ เกี่ยวกับการแต่งคำประพันธ์ท่านมีความเห็นว่า "...แบบรูปที่กล่าวนี้มีมากด้วยกัน ไม่จำเป็นต้องมีเฉพาะแต่ที่กำหนดไว้ในคำร่า ซึ่งว่าด้วยการแต่ง โคลง ฉันท์ กาพย์กลอน หรือ ฉันท์ลักษณ์"¹³

ศรีอินทรายุทธ ให้ความเห็นเกี่ยวกับฉันท์ลักษณ์วิทยาไว้ว่า "...ฉันท์ลักษณ์วิทยาก็เป็นเทคนิคโดยเฉพาะสำหรับการรจนากาพย์กลอนทั้งหลาย ไม่มีกาพย์กลอนใดที่จะอุบัติขึ้นโดยปราศจากฉันท์ลักษณ์วิทยาได้"¹⁴ ศรีอินทรายุทธยังให้ความคิดเห็นต่อไปอีกว่า

ฉันท์ลักษณ์วิทยามีได้มีความหมายจำกัดแคบเพียงแบบวิธีการเขียนกาพย์กลอนที่มีผู้รวบรวมขึ้นไว้ให้ชื่อว่าคำรำนับลักษณ์ ฉันท์ลักษณ์วิทยาหมายถึงแบบวิธีการเขียนกาพย์กลอนทั้งหลาย อันเคยมีอยู่แล้ว รวมทั้งที่ยังมีเคยมีแต่ได้มีผู้คิดแต่งเติมขึ้นใหม่นั้นด้วย... ฉันท์ลักษณ์วิทยารวมความถึงการค้นคว้าแบบวิธีต่าง ๆ ในการเขียนกาพย์กลอนอันประกอบด้วยสุนทรศาสตร์¹⁵

¹¹ เรื่องเดียวกัน, หน้า 351-2

¹² กำชัย ทองหล่อ, หลักภาษาไทย (พิมพ์ครั้งที่ 2, พระนคร: รวมสาส์น, 2509), หน้า 537.

¹³ เสฐียรโกเศศ [พระยาอนุমানราชชน], การศึกษาวรรณคดีในแง่วรรณศิลป์ (พระนคร: บรรณาคาร, 2515), หน้า 9.

¹⁴ ศรีอินทรายุทธ [อัศนี พลจันทร], ศิลปากรแห่งกาพย์กลอน (จัดพิมพ์โดยพิพินาราม, พระนคร: เจริญวิทย์การพิมพ์, 2518), หน้า 5.

¹⁵ เรื่องเดียวกัน, หน้า 6.

เนาวรัตน์ พงษ์ไพบูลย์ ที่ความฉันทลักษณ์ไว้แตกต่างจากคนอื่น ๆ เนาวรัตน์
มีความเห็นว่า

...เขียนตามความพอใจ เพราะคำว่า "ฉันท" แปลว่าความ
พอใจ และคำว่า "ลักษณะ" แปลว่าแบบ กวีโบราณก็คงเขียน
ตามความพอใจของท่าน คนอ่านพอใจก็เขียนตาม จึงกลายเป็น
เป็นแบบขึ้นมา ฉันทลักษณ์แยกเป็นทั้งโคลง ฉันท์ กาพย์ กลอน
ซึ่งมีความพอใจทั้งคนสร้างและคนอ่าน...¹⁶

การศึกษาศันท์ลักษณ์รวมสมัยครั้งนี้จะศึกษาทั้งฉันทลักษณ์โบราณที่สืบทอดต่อกันมา
ตลอดจนถึงธรรมเนียมนิยม (Convention) ในการประพันธ์ที่ยึดถือกันอยู่โดยทั่วไป และ
ฉันทลักษณ์ ที่เป็นแบบฉบับของนักเขียนบทหรือกรอแต่ละคน

ในการแบ่งชนิดของคำประพันธ์ออกเป็นประเภทต่าง ๆ มีผู้แบ่งกันไว้หลายแบบ
เช่น ยึดตามตำราฉันทลักษณ์ของพระยาอุปกิตศิลปสาร คือแบ่งเป็น โคลง ฉันท์ กาพย์ กลอน
ร่าย และเพลงต่าง ๆ¹⁷ บางก็แบ่งเป็น โคลง กลอน ร่าย ลิลิต ฉันท์ และกล โดยจัด
กาพย์รวมไว้ในคำประพันธ์ประเภทฉันท์¹⁸

ลักษณะบังคับ หรือบทบังคับที่ใช้ในการเรียบเรียงคำประพันธ์มีอยู่ 8 อย่าง¹⁹ คือ

1. คณะ
2. สัมผัส
3. ครุหลุ

¹⁶บันทึกการอภิปรายเรื่อง แบบการประพันธ์ไทยสมัยใหม่ อักษรศาสตร์พิจารณ
(ฉบับที่ 4 ปีที่ 1 ตุลาคม 2516), หน้า 51.

¹⁷พระยาอุปกิตศิลปสาร, เรื่องเดิม, หน้า 351-2

¹⁸กรมวิชาการ, หลักภาษาไทย ประโยคมัธยมศึกษาตอนปลาย (พิมพ์ครั้งที่สิบสี่;
พระนคร: คุรุสภา, 2514), หน้า 223.

¹⁹เรื่องเดียวกัน หน้าเดียวกัน.

4. เอกโท
5. คำเป็นคำตาย
6. พยางค์
7. คำนำ
8. คำสร้อย

นอกจากนั้น ลักษณะเสียงวรรณยุกต์ก็จัดเป็นลักษณะบังคับในคำประพันธ์ประเภทกลอน²⁰ อีกอย่างหนึ่งด้วย

1. คณะ คือ จำนวนคำ วรรค บาท บท ที่กำหนดไว้เป็นกฎเกณฑ์สำหรับคำประพันธ์ชนิดต่าง ๆ รวมถึงการกำหนดคำเอกโทในคำประพันธ์ประเภทโคลง และคำครูลหุในคำประพันธ์ประเภทฉันทวนัย คำว่าคณะใน "ฉันท" ยังหมายถึงลักษณะที่วางคำเสียงหนักเสียงเบา หรือครูลหุ "คณะ" ในคำประพันธ์ประเภทฉันทแบ่งเป็น 8 คณะ แต่ละคณะประกอบด้วยคำ 3 คำ การเรียงคำครูลหุแตกต่างกันไปตามคณะต่าง ๆ เช่น

คณะที่ 1 ย - คณะ (ยชมาน) ²¹

2 ร - คณะ (รวี)

2. สัมผัส คือ ลักษณะที่บังคับให้ใช้คำคล้องจองกัน นับเป็นลักษณะบังคับที่สำคัญในร้อยกรองทุกประเภท แบ่งเป็น 2 ชนิดใหญ่ ๆ คือ

2.1 สัมผัสนอก หมายถึง คำที่บังคับให้คล้องจองกันในระหว่างวรรคหนึ่งกับอีกวรรคหนึ่งตามตำแหน่งที่บังคับไว้ สัมผัสนอกในร้อยกรองทุกประเภทจึงจำเป็นต้องมี เพราะเป็นสัมผัสบังคับ และจะต้องใช้แต่สัมผัสสระเท่านั้น

2.2 สัมผัสใน หมายถึง คำที่คล้องจองกันอยู่ภายในวรรคเดียวกัน เป็นสัมผัสไม่บังคับ และไม่มีกฎเกณฑ์จำกัดว่าจะต้องมีตำแหน่งสัมผัสแน่นอนเหมือนสัมผัสนอก มีทั้งสัมผัสสระและสัมผัสพยัญชนะ สัมผัสในแม้ว่าจะจะเป็นสัมผัสไม่บังคับ แต่ถ้ามักจะช่วยให้อร้อยกรองมี

²⁰ พระยาอุปกิตศิลปสาร, เรื่องเดิม, หน้า 356.

²¹ -- เครื่องหมายแทนคำครูลหุ ร - แทนคำลหุ.

ความไพเราะยิ่งขึ้น

3. ครุหลุ เป็นคำบังคับ ในการแต่งฉันท คำครุ คือคำที่มีเสียงหนัก ได้แก่คำที่ประสมด้วยสระเสียงยาว และสระ อำ ไอ โอ เอ และคำที่มีตัวสะกดทุกคำ ส่วนคำหลุ คือคำที่ประสมกับสระเสียงสั้นในมาตราแม่ ก กา (ไม่มีตัวสะกด)

4. เอกโท คำเอก คือคำที่มีรูปวรรณยุกต์เอกกำกับอยู่ข้างบน เช่น นำ กว่า แต่ถาในที่ที่ต้องการบังคับคำเอกไม่สามารถหาคำเอกได้ ก็อาจจะใช้วิธีการแปลงคำให้เกิดวรรณยุกต์เอกขึ้น ซึ่งเราเรียกคำนั้นว่า เอกโท หรืออาจจะใช้คำตายแทนเอกก็ได้ ส่วนคำโท หมายถึงคำที่มีรูปวรรณยุกต์โทกำกับอยู่ และสามารถแปลงคำให้เป็นโทได้เช่นกัน คำเอกโทส่วนใหญ่ใช้บังคับในคำประพันธ์ ร่าย โคลง

5. คำเป็นคำตาย เป็นคำที่ใช้ในการแต่งโคลง ร่าย และกลบทบางชนิด คำเป็น หมายถึงคำที่ประสมด้วยสระเสียงยาวในมาตราแม่ ก กา รวมทั้งคำ อำ ไอ โอ เอ และคำที่มีตัวสะกดในมาตราแม่ กง กน กม เกย เกอว ส่วนคำตาย หมายถึงคำที่ประสมด้วยสระเสียงสั้นในมาตราแม่ ก กา ยกเว้น อำ ไอ โอ เอ และคำที่มีตัวสะกดในมาตราแม่ กก กค กบ

6. พยางค์ คือเสียงที่เปล่งออกมาครั้งหนึ่ง ๆ อาจจะมี ความหมายหรือไม่มีความหมายก็ตาม ในการแต่งร้อยกรองมักจะถือว่าพยางค์ก็คือคำนั่นเอง ถ้าพยางค์นั้นมีเสียงเป็นลหุจะรวม 2 พยางค์เป็นคำหนึ่ง หรือเป็น 2 คำก็ได้แล้วแต่ลักษณะบังคับของร้อยกรองแต่ละประเภท

7. คำนำ คือคำที่ใช้กล่าวขึ้นต้น หรือเป็นบทนำในคำประพันธ์ร้อยกรองบางประเภท เช่น กลอนสี่ก้าขึ้นต้นว่า สักก้า กลอนบทละครอาจขึ้นต้นว่า เมื่อนั้น บัดนั้น ฯลฯ ในกลอนคอกสร้อยอาจขึ้นว่า น้องเอ๋ยน้องรัก ส่วนในกลอนสุภาพนั้นอาจใช้คำนามขึ้นต้นคล้ายกับคำร้องเรียก หรือที่เรียกว่าบทอาขยาน เช่น ดวงจันทร์ ภูมร ปทุมมา ฯลฯ

8. คำสร้อย คือคำที่ใช้สำหรับลงท้ายบท ท้ายบาท หรือท้ายวรรค เพื่อความถูกต้องของจำนวนคำในคณะ หรือเพื่อความไพเราะของบทร้อยกรอง คำสร้อยนี้ส่วนใหญ่มักใช้ใน โคลงและร่าย ได้แก่ เทอญ นา บารมี เอย ฮา แอ ฯลฯ

ส่วนเสียงวรรณยุกต์ซึ่งเป็นลักษณะบังคับในคำประพันธ์ประเภทกลอนนั้น ใช้นับเฉพาะเสียงของคำท้ายวรรคทั้งสี่ มีข้อกำหนดดังนี้

1. คำท้ายวรรคที่ 1 ใช้นับทั้งเสียงสามัญ เอก โท ตรี และจัตวา แต่ไม่คือนิยมใช้เสียงสามัญ
2. คำท้ายวรรคที่ 2 นิยมใช้เสียงจัตวามากที่สุด เสียง เอก โท ใช้นับห้ามใช้เสียงสามัญ และเสียงตรี
3. คำท้ายวรรคที่ 3 นิยมใช้เสียงสามัญมากที่สุด หรือจะใช้เสียงตรีก็ได้ ห้ามใช้เสียง เอก โท จัตวา
4. คำท้ายวรรคที่ 4 นิยมใช้เสียงสามัญมากที่สุด หรือจะใช้เสียงตรีก็ได้ ห้ามใช้เสียง เอก โท จัตวา

ลักษณะบังคับที่สำคัญที่สุดและมีอยู่ในร้อยกรองทุกประเภทคือ คณะ และสัมผัส ลักษณะบังคับอื่น ๆ เป็นลักษณะบังคับเฉพาะของร้อยกรองบางประเภททั้งที่ได้อธิบายมาแล้ว

ในการวิจัยบทร้อยกรองร่วมสมัยครั้งนี้ ผู้วิจัยมีความเห็นว่า นอกจากจะพิจารณาฉันทลักษณ์หรือรูปแบบการประพันธ์แล้ว ศิลปะในการประพันธ์ และแก่นของเรื่องหรือแนวความคิด (Theme) ในบทร้อยกรองก็เป็นสิ่งที่ควรพิจารณาคด้วย เพราะรสของบทร้อยกรองหรือหัวใจในการประพันธ์ร้อยกรองนั้นมิได้มีความสำคัญอยู่ที่ความถูกต้องของฉันทลักษณ์แต่เพียงอย่างเดียว แต่ยังขึ้นอยู่กับเนื้อหาของบทร้อยกรอง²² หรือมโนคติของผู้ประพันธ์²³ และศิลปะภาษาที่ไพเราะซาบซึ้งอีกด้วย

ผู้วิจัยได้อธิบายถึงแนวทางการศึกษามร้อยกรองไว้ในตอนต้นแล้วว่า การศึกษามร้อยกรองนั้นควรอย่างยิ่งที่จะต้องพิจารณาโดยรวมกัน นับตั้งแต่ ฉันทลักษณ์ รูปแบบการ

²² มณฑล [นามแฝง], "สัมผัสในกับคำประพันธ์," วงวรรณคดี 5 (มิถุนายน, 2489), หน้า 35.

²³ ป. ฃ นคร [เปลื้อง ฃ นคร], "ภาพคดี," วรรณคดีสาร 10 (พฤษภาคม, 2486), หน้า 58.

ประพันธ์ ศิลปการใช้ภาษา กลวิธีในการประพันธ์ ตลอดจนแนวความคิดของบทร้อยกรองนั้น ๆ ดังนั้นในการวิเคราะห์บทร้อยกรองรวมสมัยของนักเขียน 4 คน อันได้แก่ อังคาร กัลยาณพงศ์ อุชเชณี นายผี และ สุจิตต์ วงษ์เทศ ผู้วิจัยจะวิเคราะห์ที่ในด้านต่าง ๆ ดังนี้

1. ชนิดและรูปแบบคำประพันธ์
2. คณะ
3. สัมผัส
4. ศิลปการประพันธ์
5. การใช้คำ
6. แนวความคิด (Theme)

1. ชนิดและรูปแบบคำประพันธ์ ในการวิเคราะห์บทร้อยกรองของนักเขียนบทร้อยกรองรวมสมัย จะพิจารณาถึงรูปแบบในการแต่งว่าแต่งโดยใช้รูปแบบชนิดใด เป็นแบบบทร้อยกรองพรรณนาอารมณ์ในรูปกาพย์กลอนสั้น ๆ (Lyric) หรืออยู่ในรูปนิราศ นิยาย ฯลฯ หลังจากนั้นก็จะพิจารณาถึงชนิดของคำประพันธ์และฉันทลักษณ์ โดยเปรียบเทียบกับหลักเกณฑ์และกฎข้อบังคับของฉันทลักษณ์โบราณ และธรรมเนียมนิยมที่ใช้อยู่ทั่วไป

2. คณะ จะพิจารณาถึงกฎเกณฑ์ข้อบังคับจำนวนคำในแต่ละวรรค บาท บท คำแห่งของคำกร-ลหุ และคำเอก-โท

3. สัมผัส คำนี้ถึงสัมผัสนอกซึ่งเป็นสัมผัสบังคับในกฎเกณฑ์ทางฉันทลักษณ์ และสัมผัสในที่ถือเป็นธรรมเนียมนิยม

4. ศิลปการประพันธ์ การวิเคราะห์ในแง่ของศิลปหรือเทคนิคในการประพันธ์ จะพิจารณาถึง ศิลปการประพันธ์เฉพาะตัวของนักเขียนบทร้อยกรอง รวมไปถึงการใช้สัญลักษณ์ (Symbol) อันหมายถึงการที่ผู้แต่งกล่าวถึงสิ่งหนึ่งสิ่งใดแทนอีกสิ่งหนึ่ง หรือกล่าวถึงสิ่งที่เป็นรูปธรรมแทนนามธรรม

5. การใช้คำ พิจารณาในแง่ศิลปการใช้คำของนักเขียนบทร้อยกรองแต่ละคน ว่ามีความประณีตในการใช้คำเพียงใด โวหาร (Figure of Speech) ที่ใช้เป็นไปในรูปใดบ้าง การใช้คำก่อให้เกิดอารมณ์สะเทือนใจแก่ผู้อ่านได้เพียงใด

6. แนวความคิด (Theme) หรือแกนของเนื้อเรื่อง พิจารณาถึงแนวความคิดส่วนใหญ่ของนักเขียนบทหรือกรองแต่ละคนว่าต้องการแสดงแนวความคิดไปในด้านใดบ้าง เช่น แนวความคิดเกี่ยวกับสังคม แนวความคิดเกี่ยวกับการเมือง แนวความคิดเกี่ยวกับศาสนา ฯลฯ

ในการกล่าวถึงชนิดของคำประพันธ์ในบางครั้งอาจจะกล่าวรวมถึงคณะ และสัมผัสไปพร้อมกันด้วย

วิเคราะห์บทร้อยกรองของอังคาร กัลยาณพงศ์

อังคาร กัลยาณพงศ์ เป็นนักเขียนบทร้อยกรองร่วมสมัยที่ได้รับการวิพากษ์วิจารณ์มากที่สุดคนหนึ่ง ผลงานของอังคารที่จะนำมาวิเคราะห์ในครั้งนี คือ

1. บทร้อยกรองจากหนังสือชื่อ "ลำนํ้าภูกระดึง" จัดพิมพ์โดย ศึกษิตสยาม พ.ศ. 2512
 2. บทร้อยกรองจากหนังสือชื่อ "บวงสรวงจากสวนแก้ว" จัดพิมพ์โดย ศึกษิตสยาม พ.ศ. 2515
 3. บทร้อยกรองจาก "กวีนิพนธ์ของ อังคาร กัลยาณพงศ์" จัดพิมพ์โดย ศึกษิตสยาม พ.ศ. 2517
 4. บทร้อยกรองจากหนังสืออื่น ๆ
1. ชนิดของคำประพันธ์ คำประพันธ์ที่อังคารนิยมใช้จำแนกออกเป็นประเภทต่าง ๆ ดังนี้

ลำนํ้าภูกระดึง²⁴ เป็นหนังสือรวมบทร้อยกรองจำนวน 100 บท มีลักษณะเป็นนิราศ ชมธรรมชาติ และบรรยายการเดินทางไปภูกระดึง คำประพันธ์ที่ใช้จำแนกได้เป็น

²⁴ อังคาร กัลยาณพงศ์, ลำนํ้าภูกระดึง (พิมพ์ครั้งที่ 1; พระนคร: ศึกษิตสยาม, 2512), 163 หน้า.

รายสุภาพ คำประพันธ์ประเภทกลอน แต่ไม่เคร่งครัดจำนวนคณะและสัมผัสใน โคลงสี่สุภาพ
บางบทจากสวนแก้ว²⁵ ร้อยกรองพรรณนาธรรมชาติ แบ่งเป็น 6 ตอน

1. อุทยานแก้ว ใช้คำประพันธ์ประเภทกาพย์ห่อโคลง คือแต่งกาพย์หนึ่งบท
แล้วแต่งโคลงสี่สุภาพ 1 บท สลับกันไปโดยให้มีเนื้อความเช่นเดียวกัน อังคารแต่งกาพย์
สลับกับโคลงจำนวน 45 บท

2. นวทรายแก้ว แต่งเป็นโคลงสี่สุภาพ 125 บท

3. ผาหมากคูก แต่งเป็นกลอนสุภาพแต่ไม่เคร่งครัดจำนวนคำและสัมผัสใน
ความยาว 19 บท

4. ผานาน้อย แต่งเป็นกลอนสุภาพ 16 บท

5. ชำกโกโคน แต่งเป็นกลอนสุภาพ 42 บท

6. ลำนำชาวนา แต่งเป็นกลอนสุภาพ 12 บท

กวีนิพนธ์ของ อังคาร กัลยาณพงศ์²⁶ เป็นหนังสือรวมงานร้อยกรองประมาณ
80 ชิ้น ประกอบด้วยคำประพันธ์หลายชนิด ได้แก่ โคลงสี่สุภาพ สัททูลลวิกิพีทัศน์ โคลง
กระทู้ กาพย์ห่อโคลง คำประพันธ์กึ่งกลอนกึ่งกาพย์ กลอนสุภาพ

ในการศึกษาและวิเคราะห์ร้อยกรองของอังคาร กัลยาณพงศ์ จะกล่าวถึงคำ
ประพันธ์ชนิดต่าง ๆ ดังนี้

1.1 โคลงสี่สุภาพ งานร้อยกรองโคลงสี่สุภาพของอังคารแต่งถูกต้องตามกฎ
ข้อบังคับทางฉันทลักษณ์โบราณในค่านคณะและสัมผัสภายในบท

²⁵อังคาร กัลยาณพงศ์, บางบทจากสวนแก้ว (พระนคร: ศึกษิตสยาม,
2515), 50 หน้า.

²⁶อังคาร กัลยาณพงศ์, กวีนิพนธ์ของ อังคาร กัลยาณพงศ์ (พิมพ์ครั้งที่สาม;
พระนคร: ศึกษิตสยาม, 2517), 180 หน้า.

แผนผัง

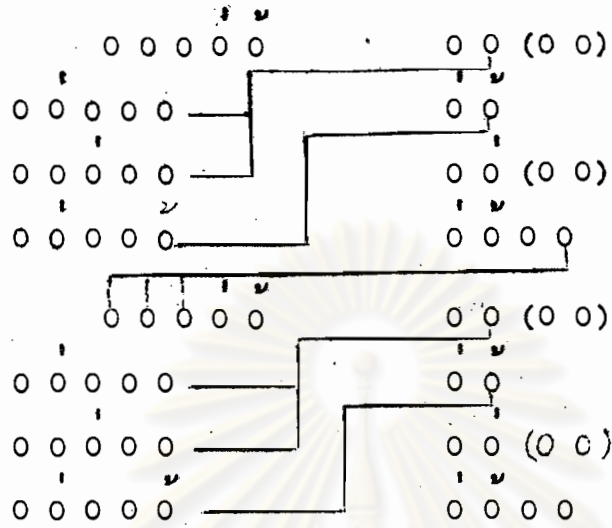

ตัวอย่าง โคลงสี่สุภาพ 2 บท ของอังคารที่แต่งอย่างเคร่งครัดนับหลักเกณฑ์จำนวน
คำ เอก-โท สัมผัสภายในบท และสัมผัสระหว่างบท

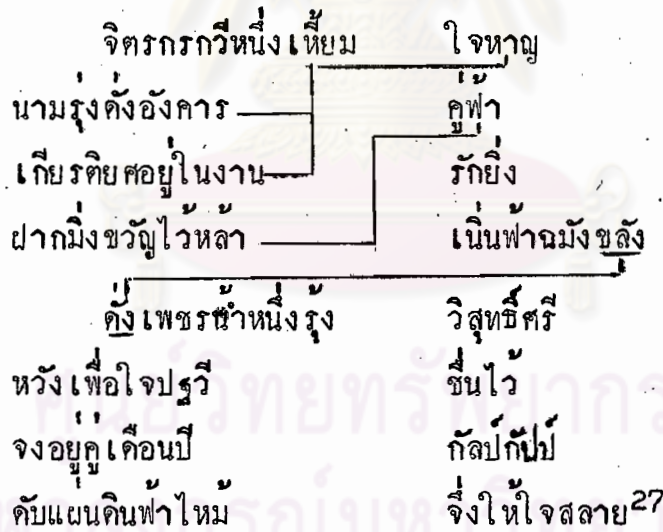

²⁷ อังคาร กัลยาณพงศ์, ลำนำนุกรกระดิ่ง, หน้า 163.



ส่วนสัมพันธะระหว่างบทซึ่ง เป็นสัมพันธะที่เพ็งจะมาบังคับกันในสมัยหลังนั้น²⁸ ในสมัยก่อน ไม่ได้ถือเป็นเรื่องสำคัญ แม้ตำราฉันทลักษณ์ของพระยาอุปกิตศิลปสารก็มีได้กล่าวถึงสัมพันธะระหว่างบทในโคลงสี่สุภาพไว้เลย กล่าวไว้แต่การส่งรับสัมพันธะระหว่างบทในโคลงสี่สุภาพชนิดต่าง ๆ เท่านั้น ส่วนใหญ่พบว่า อังคารมักจะมีสัมพันธะระหว่างบทในโคลงสี่สุภาพ ตัวอย่างคำประพันธ์ โคลงสี่สุภาพที่ไม่เคร่งครัดสัมพันธะระหว่างบท

๑ หวงอะไรในแหล่งหล้า	และสวรรค์
หวงแต่ญาณวิเศษอัน	แจ่มแจ้ง
เอาแบบอย่างวาวตะวัน	สว่างโลก
ดังทุกขโศกมีคแล้ง	รุ่งแล้วเลิศสมัย ฯ

๑ นิ่งพินิจคิดแง่แก้ว	ในทราย
เปลือกเปล้าหอยหลากหลาย	หล่นม้วย
เสมอมนุษย์ซึ่งมาตาย	ถมโลก
เหลวเปล้าเมาเขลาควย	หยิ่งค้ำพาลผยอง ฯ ²⁹

ข้อสังเกตเกี่ยวกับการแต่งโคลงสี่สุภาพของอังคาร

1. แต่งถูกต้องตามลักษณะบังคับคัมภีระ คือ จำนวนคำในแต่ละวรรค คำเอก-โท อยู่ในตำแหน่งที่ถูกต้อง สัมพันธะระหว่างบทครบตามกฎทางฉันทลักษณ์โบราณ
2. ในบางครั้งใช้คำตายแทนเอกบ้าง
3. ไม่นิยมคำเอกโทษ หรือโทโทษ
4. สัมพันธะระหว่างบทไม่แน่นอน บางครั้งมี บางครั้งไม่มี

²⁸ สิทธา พินิจภูวดล และประทีป วาทิกทินกร, ร้อยกรอง, หน้า 127.

²⁹ อังคาร กัลยาณพงศ์, บางบทจากสวนแก้ว, หน้า 33.

1.2 โคลงกระทู้ คือ โคลงสี่สุภาพที่ตั้งข้อความเป็นกระทู้ไว้ข้างหน้าของบาทหนึ่ง³⁰ ในตำราฉันทลักษณ์ของพระยาอุปถัมภ์คิลาปลารกล่าวไว้ว่า "กระทู้นั้นจะเป็น - คำ ๆ เดียวกัน... หรือจะเป็นคำ 4 คำที่มีความหมายต่างกันได้"³¹ การเรียกชื่อกระทู้พิจารณาจากจำนวนคำกระทู้ในแต่ละบาท ซึ่งมีตั้งแต่กระทู้ 1 - 4 กระทู้ 1 - 2 พบมากที่สุด ในการแต่งโคลงกระทู้ผู้แต่งอาจขยายความในกระทู้ให้กว้างขวางออกไป หรือถ้ากระทู้ไม่มีความหมายผู้แต่งก็สามารถเลือกแต่งความใดตามความพอใจของตน การเขียนโคลงกระทู้มักจะวางคำกระทู้ไว้ข้างหน้าแล้วเว้นช่วงจังหวะระหว่างคำกระทู้กับคำอธิบายและมักจะเขียนเรียงตรงกันเป็นเส้นตั้ง

โคลงกระทู้ที่องค์กรแต่งมักเป็นกระทู้ตามแบบเก่าที่ใช้คำไม่มีความหมายส่วนใหญ่มีความยาวประมาณ 5 บท กระทู้ที่ซ้ำมักจะเหมือนกัน คือ กระทู้ 1 ได้แก่กระทู้ ทะ ลุ่ม ปุ่ม ฟู, ฟู ลุ่ม มู, ลุ่ม ลุ่ม นา รี, โกวา ปา เป็ด, จก จี ริ ไร องค์กรแต่งโคลงกระทู้ไว้ 4 บท คือ "กระทู้นเรศวร" "กระทู้พม่า" "บางระจัน" "มโนคติ" คำประพันธ์ทั้ง 4 บทรวมอยู่ในกวีนิพนธ์ขององค์กร กัลยาณพงศ์ ยกตัวอย่างเช่น

	ทะ เลหวานป่าชา	กระสัน
ลุ่ม	ลิ่วนอนบ่อนจันทร์	แหวงเว้า
ปุ่ม	หินพรำรำพัน	เพลงป่า
ฟู	หมุ่หอยสร้อยเต้า	ไต่เต้าขึ้นสวรรค์ ³²

³⁰ ก่ำชัย ทองหล่อ, หลักภาษาไทย (พิมพ์ครั้งที่ 2; พระนคร: รวมสาส์น, 2509), หน้า 552.

³¹ พระยาอุปถัมภ์คิลาปลาร, หลักภาษาไทย (พระนคร: ไทยวัฒนาพานิช, 2511), หน้า 404.

³² องค์กร กัลยาณพงศ์, กวีนิพนธ์, หน้า 91.

	อุ โษ โย ค พ ร ำ ง แ พ ้ว	พ ระ ศู กร
ส ำ	ห ร ำ ย บ ำ น ห อ ม ป ล อ ก	ท ุ ง ช ำ ว
น ำ	ช ว ุ ญ ห ำ ว ำ n ค ว ำ m ท ุ ก ช	ก ็ ็ ย ก ็ ็ ย
ร ี	ร ี ค ำ โ ส ก เ ส ร ำ	เม ื่ อ ส ี น เ ก ม ส ี น ต ี 33

การเขียนโคลงกระทู้ของอังคารวางคำกระทู้ไว้ข้างหน้า และเว้นช่อง
 จังหวะระหว่างคำกระทู้กับคำอธิบาย แต่ไม่ได้เขียนเรียงตรงกันเป็นเส้นตั้ง

1.3 สัททูลลวิกิพินิตฉันท (ฉันท 19)

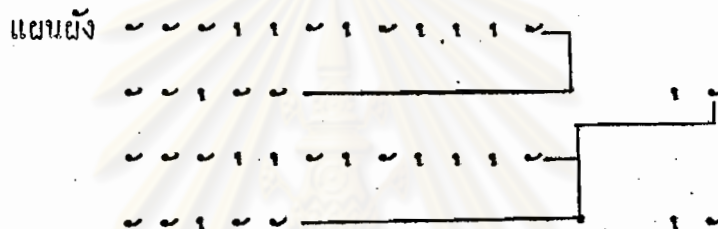

สัททูลลวิกิพินิตฉันทนี้เป็นฉันทที่ใช้แต่ง เป็นคำไหว้ครูหรือเป็นบทอาศிரวาท
 เสียส่วนใหญ่ สัททูลลวิกิพินิตฉันทที่อังคารแต่งใช้เป็นบทไหว้ครู เช่นกันมีความยาว 21 บท
 ตัวอย่าง เช่น

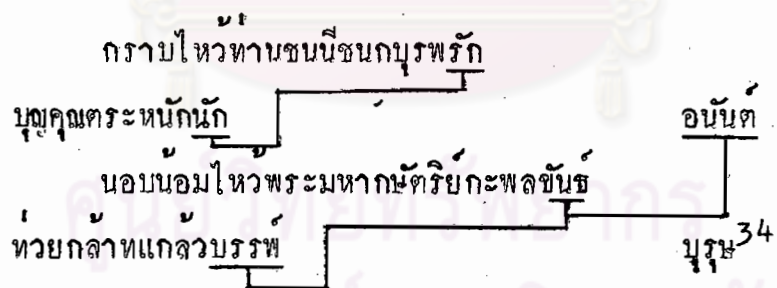

จากตัวอย่างจะพบว่า อังคารเครงครัดจำนวนคำ ครู-ลหุ ถูกต้อง
 สัมผัสภายในบทและสัมผัสระหว่างบทเป็นไปตามข้อบังคับทุกอย่าง

33 เรื่องเดียวกัน, หน้า 89.
 34 เรื่องเดียวกัน, หน้า 3.

แล้ง เลือดแล้ง เนื้อเชื้อไข
สมเพชเวทนากลกานท์

กวีไทยไวปัญญากล้าหาญ
อวสานโพล้พลบจบเมือง³⁶

กาพย์ของอังคารที่ยกมาเป็นตัวอย่างจะพบว่า การใช้คำในแต่ละวรรคไม่แน่นอน บางครั้งวรรคหน้า 5 คำ บางครั้ง 6 คำ ส่วนวรรคหลังอาจจะมีถึง 7 - 8 คำก็ได้ แต่ อังคารยังคงรักษาจังหวะในการประพันธ์เป็นอย่างดี ซึ่งผู้อ่านจะต้องรู้จักรวบคำหรือลากเสียง ให้เข้ากับจังหวะ คำประพันธ์ 2 บทแรกที่ยกมาเป็นตัวอย่างมีลักษณะเป็นกาพย์ยานี ซึ่ง ผู้อ่านจะต้องอ่านโดยใช้จังหวะ 3 - 2 หรือ 3 - 3 ส่วนบทหลังมีลักษณะเป็นกลอนหก ซึ่งจะต้องอ่านเป็น 3 จังหวะ คือ 2 - 2 - 2 เท่าที่ยกมาให้ดูเป็นตัวอย่างก็เพื่อแสดงให้เห็นว่า คำประพันธ์ของอังคารในเรื่องเดียวกันก็มีทั้งที่แต่งเป็นคำประพันธ์ในลักษณะกาพย์ ก็มี แต่งในลักษณะกลอนก็มี

คำประพันธ์อีกบทหนึ่งที่มีลักษณะกึ่ง กลอนกึ่งกาพย์ที่ไพเราะยิ่งบทหนึ่ง คือ "โอม" จะขอยกตัวอย่างการวางรูปคำประพันธ์ตามแบบในหนังสือโดยตรง

โอม อธิฐานถึงชาติหน้า
ข้าน้อยนี้ ขอรักไร
หนวก บอด ไบ
เป็นทอไม้ไผ่เคียนกิ่งก็ไป

อยุธยา เลววาหลา
และฟ้านั้นงามเพียงไหน
ชื่อโง่บ้ากว่าใครใคร
ดวงใจคานคังแผ่นดิน

³⁶อังคาร กัลยาณพงศ์, กวีนิพนธ์, หน้า 71.

ซากจงกลิ้งกลางทราย
 กระจุกกระจายหายสิ้น
 ไห้แรงหมากากิน
 ยินไว้เถอะนะพระเอย³⁷

การส่งรับสัมผัสในคำประพันธ์ของอังคารเป็นไปใน 2 ลักษณะ คือ บางครั้งมีสัมผัสระหว่างวรรคทองและส่ง บางครั้งก็ไม่มี ตัวอย่างคำประพันธ์ประเภทกาพย์ที่ไม่มีสัมผัสระหว่างวรรคทองและวรรคส่ง

ตะวันตกตำรอนรอน	เรรอนนอนก่อนเมฆไหน
จะเอ้อมความาฝากใคร	เขาหมิ่นถิ่นแควนทั้งแควนดิน ³⁸

วูบถวิลแต่ศิลปะ	ราชบุรณะมหาธาตุยิ่งใหญ่
ขโมยปลนชาติไทยไป	ขยียอยยับกับขีต ³⁹

1.6 กาพย์ห่อโคลง คือ บทประพันธ์ที่แต่งขึ้นโดยใช้กาพย์ยานีสลับกับโคลงสี่สุภาพ เนื้อความทั้งในกาพย์และโคลงจะต้องมีเนื้อความอย่างเดียวกัน หรือคำขึ้นต้นวรรคทั้งของกาพย์และโคลงใช้คำเหมือนกัน

กาพย์ห่อโคลงที่อังคารแต่งแบ่งได้เป็น 3 ลักษณะ คือ

1. แต่งกาพย์ 1 บท และโคลงสี่สุภาพ 1 บทสลับกันไป โดยให้มีเนื้อความคล้ายคลึงกัน ตัวอย่างเช่น

³⁷ เรื่องเดียวกัน, หน้า 49.

³⁸ อังคาร กัลยาณพงศ์, ลำนํ้าภูกระดึง, หน้า 41.

³⁹ เรื่องเดียวกัน, หน้า 122.

๑ ส่วนแก้วสวนวรรณศิลป์
มธุรสลึงค์ชิ้นนั้น

รินทิพย์หอมอ้อมมิ่งขวัญ
คู่สุวรรณภักดิ์ประทานดิน ฯ

๑ ส่วนแก้วสวนป่าแก้ว
หอมแห่งวรรณศิลป์หวาน
อ้อมทิพย์ทั่วหิมพานต์
อาบร่ำมธุรสกลา

อุทยาน
ยิวฟ้า
คงภาพย์
กล่อมหล้าดอยขวัญ ฯ⁴⁰

๑ งามพฤษสง่าเงอม
กิ่งเฝ้าพรายสุรียา

งำเมฆหมอกคอกคอกกระยา
ฝั่งมาหอยย่อยรังรวง ฯ

๑ งามพฤษสง่าเงอม
รมรินระยาพวงคอก
เถาวัลย์ใหญ่พันพอก
ฝั่งแผ้วรังย้อย

เมฆหมอก
เพริศพรอย
ออกพุ่ม
กิ่งเฝ้าแสงสุวรรณ ฯ⁴¹

2. แต่งโคลง 1 บท แล้วแต่งภาพย์ 1 บท สลับกันไป ส่วนใหญ่เป็น
การพรรณนาในรูปแบบนิราศ เช่น บทที่ชื่อว่า "สุคันธมาลัยมาลัยโศก" "สุกานาอาลัย"
"ราฟิ่งรำพัน" และ "บทไว้อาลัยแด่ น.ส. ศรีเสาวภาภักดิ์ เสาวภาภาน" ส่วนใหญ่มีความ
ยาวประมาณ 6 - 10 บท⁴² ตัวอย่างเช่น

⁴⁰ อังคาร กัลยาณพงศ์, บางบทจากสวนแก้ว, หน้า 1.

⁴¹ เรื่องเดียวกัน, หน้า 11.

⁴² บท ในที่นี้หมายถึง โคลง 1 บท ภาพย์ 1 บท สลับกันไป.

๑ เมฆขาวลมเป่าอ้อม
หมองหม่น เสมือนมิ่งขวัญ
ชีวิไปมีวัน
เหตุวาทักชาติไร

บังจันทร์
หม่นไหม้
หวังขึ้น ใจนา
จึงไต่โศกศัลย์

๑ เมฆขาวหนาวเคื่อนดาว
น้ำค้างตกเนืองนอง

อ้อมหนาวหอมลอมจันทร์หมอง
ตองน้ำคาบาซึมคิด⁴³

๑ นางนวลนงน้อยเปลี่ยน
เป็นอื่นหม่นแสนวัน
เรายังมันคงฝัน
โลกนี้แล้งนางแก้ว

แปรฝัน
กว่าแล้ว
ถึงอยู่
นึ่ง เกอละเมอหาย

๑ นางนวลน้อยเป็นอื่น
เจ็บชำระกำชีวิต

อกสะอื้นฝันใจใฝ่ฝัน
นางแก้วนั้นแล้งโลกา⁴⁴

3. แต่งโคลง 1 บท ตามด้วยกาพย์หลายบทซึ่งมีเนื้อความอธิบายโคลงข้างต้น ความยาวของกาพย์ที่นำมาห่อโคลงมีอย่างน้อยที่สุด 7 บท อย่างมากที่สุด 31 บท ตัวอย่าง กาพย์ห่อโคลงชื่อ "ป่าซากะสัน" ประกอบด้วยโคลงสี่สุภาพ 1 บท และกาพย์ยานี 9 บท ดังเช่น

⁴³ อังคาร กัลยาณพงศ์, กวีนิพนธ์, หน้า 106.

⁴⁴ เรื่องเดียวกัน, หน้า 145.

๑ โอ้กินนี่ป่าช้า	กระสัน
หนอนรานแทะกินจันทร์	แหงเงา
กระดูกขั้วกับปลีกล้วย	บุคคล
ทิวหินหอมกากข้าว	ไรรอนรมนีย์
โอ้ป่าช้ากระสันฝัน	เห็นประกายสวรรค์ชั้นฟ้า
แต่หมอกสลัวมีมา	บดบังตาจิตกาธาร
กึกก้องมีคมบนหนวด	หนาวชั้นสูงดีคืนหินสะท้อน
หวั่นไหวกลางใจบาดาล	วิญญาณหลงหล้าโศกาลัย
การเวกแฝงเมฆสะอื้น	คืนนี้การราระยับไหว
แห้วห้วยหุบเขาลำเนาไพร	หลับไหลสนิทนิจนรันคร ⁴⁵

สิ่งที่น่าสังเกตุอย่างหนึ่งในภาพยี่ห้อโคลงแบบที่ 3 ของอังคารนี้จะต้องจบลงด้วยคำว่า "เอ๋ย" เสมอ เช่น ในบทป่าช้ากระสัน ภาพยี่ห้อบทสุดท้ายอังคารประพันธ์ไว้ว่า

กระทั่งวังวนเวลา	บำไหลเขียวช้ำอวสาน
สุดสูญณะพลันอันตรธาน	วิญญาณหนึ่งดับดับไปเอ๋ย ⁴⁶
บทสุดท้ายของภาพยี่ห้อโคลง "ชีวามาแกล้มเหล้า"	
ร่อนแรงกว่าสุรามฤต	สังเวชชีวิตให้หมกสิ้น
เหลือแต่ผงเถ้ามลทิน	ไว้ถวิลถึงหล้าอาลัยเอ๋ย ⁴⁷

⁴⁵ เรื่องเดียวกัน, หน้า 38.

⁴⁶ เรื่องเดียวกัน, หน้า 39.

⁴⁷ เรื่องเดียวกัน, หน้า 37.

บทสุดท้ายของภาพหอโคลง "สี่ซัง"

สี่ซังซังซังเจ้า

ทุกภพชาติจักรวาล

คำเข้ตั้งจิตอธิษฐาน

อวสานสวาทชากันเอย⁴⁸

ภาพหอโคลงของอังคารแบบนหลายบทมีลักษณะคล้ายกับภาพหอโคลงประพาส
ธารทองแดงของเจ้าฟ้าธรรมธิเบศร เช่น ภาพหอโคลง "ชมปลา" "ชมนก" เช่น

๐ รอนรอนสุริยปลั่งรุ้ง
รินรินชั้นรสสุคันธ
เรื่อยเรื่อยไผ่ผ่นกระสัน
เปลาเปลาเราเหลวทอง

รอนรอนทิพากรแก้ว
ฝูงนกหกบินไป
ชานอยไร่เรือนนอน
นกแก้วแก้วตายัง
นางนวลหลงนวลทิพย์
เอบางร่างน้อยปุ่น

หรือภาพบางตอนในบท "ชมปลา"

นวลจันทร์แจ่มจันทร์เจ้า
นางไม้ละม้ายแมน
คางเป็นเขาเป็นหน้า
บุบานาซังซัง

วาวสวรรค์

ย่าซ่อง

สาวทิพย์

อกไหมสลายขวัญ

ทอเมฆพะแพรวแววทองใส

รูรักไม่หวงรวงรัง

วเนจรรอนเรสันทวัง

ซัง เลือดตกอกอากูร

คัง เอ่อมหยิบฟ้าไอศูรย์

เพชฌฆาตฆ่าชีวาวย⁴⁹

นวลขาวอรชรอ่อนแอ่น

สาวเมืองแมนแสนสวยจริง

หมางเม็นข้าขึ้นขมยั้ง

ทิ้งทุกซัไว้ให้เวรกรรม

⁴⁸ เรื่องเดียวกัน, หน้า 90.

⁴⁹ เรื่องเดียวกัน, หน้า 151.

น้ำเงินนี้เงินทอง
แกมซ่าเยี้ยวยาทำ

น้ำซอनोंที่ซอกซ่า
น้ำโต่ศอกหลอกรมณีย์⁵⁰

กาพย์ห่อโคลงชื่อ "โอม้ศหมัน" ของอังคาร มีแนวการประพันธ์คล้ายกับ
กาพย์เห่ชมเครื่องคาวหวาน พระราชนิพนธ์ของพระบาทสมเด็จพระพุทธเลิศหล้านภาลัย
เช่น อังคารประพันธ์ไว้ตอนหนึ่งว่า

๑ โอม้แกมม้ศหมันแกม

ยี่ห่าหอมจุนฉาว

รอนขาวไรหุงราว

หอมหันชั้นลิ้นหลา

ม้ศหมันสันแกมสาว

หอมแกมแกมสวรศพลัน

พะแนงคัมพะยั๊บบ้าง

เทพยดาลงมาชิง

ใส่กรอกพอกเครื่องทิพย์

ทิวหันถึงอเวจี

หมูป่าแกมซั่วส้ม

ลีเสียดหอกระรวริน

สันสาว

ทิวฟ้า

รสกษัตริย์

ซาคินหน้าละเมอฝัน

ยี่ห่าเราใจใฝ่ฝัน

สันลิ้นโลกโชคคือจริง

ระหว่างทิวาราตรีนี้

ชิมรสหล้ารำรมณีย์

ลิบทิศหอมอ้อมฟ้านี้

เปรตผีร้องกองอยากกิน

ซัพลุมหายบววยถวิล

รำลิ้นหอมอ้อมซั่ว⁵¹

มีข้อที่น่าสนใจ เกิดในการแต่งกาพย์ห่อโคลงของอังคารอีกแบบหนึ่งซึ่งแตกต่างไป
จากที่แต่งกันอยู่ทั่วไป คือ อังคารแต่งโคลงเริ่มต้นก่อนประมาณ 3 - 5 บท แล้วจึงแต่ง
กาพย์ให้มีความต่อเนื่องหรือขยายความต่อจากโคลง กาพย์ที่แต่งประกอบโคลงมีความยาว
ประมาณ 9 - 15 บท รูปแบบที่ใช้ในการแต่งมีทั้งที่เป็นบทพรรณนาและแต่งในรูปแบบทำนอง

⁵⁰ เรื่องเดียวกัน, หน้า 153.

⁵¹ เรื่องเดียวกัน, หน้า 155.

นิยาย เช่น บทร้อยกรองชื่อ "แม่พันธุรัตน์" อังคารได้นำเอาส่วนหนึ่งของบทละครนอก เรื่องสังข์ทองมาประพันธ์ ประกอบด้วยโคลงสี่สุภาพ 3 บท ตามด้วยกาพย์ยานี 9 บท ข้อ ตัดตอนมาเป็นตัวอย่างดังนี้

น้ำค้างนั้นตกตอง	แผ่นดิน
คืออัสสุชชารา	แมรวง
รักลูกรำเรียกหา	หายเปล่า
ปลาบอกพันธุรัตน์ตอง	แตกไหมสลายขวัญ
แม่พันธุรัตน์ร้องสังข์	สังข์ทอง
ชมขึ้นนอกอักษมอง	แตกม้วย
ทิ้งไว้แต่รักของ	หญิงทิพย์
ฝากแผ่นดินนี้ควย	ช่วยของสรรเสริญ
โอแม่พันธุรัตน์ร้อง	เรียกสังข์ทองที่หน้าผา
พุ่มฟ้ายสายน้ำตา	คิ่งขารามาจากใจ
พอเอยเสียแรงรัก	เพียงจักควักแก้วตาให้
ขาดเจ้าแม่มีใคร	ขอลูกได้สมเพศเวทนา ⁵²

กาพย์ห่อโคลงแบบนี้อีกบทหนึ่งชื่อ "กระบวนเรือ" มีลักษณะการพรรณนา กระบวนเรือเหมือนกับกาพย์เห่เรือของเจ้าฟ้าธรรมธิเบศร โดยเฉพาะตอนที่อังคารแต่งเป็น กาพย์ยานีว่า

นาวาอำทิวแถว	พร้อมทแกล้วอันเกรียงไกร
เรือริ้วปลิวธงชัย	แหวกสินธุไสไหลฟูฟอง
งามโชนสรรพสัตว์ราย	จำหลักลายบรรลืออ่อง
พญาครุฑนาคมอง	เหมือนเหาะหิวหวัดมโหฬาร
.....

⁵² เรื่องเดียวกัน, หน้า 126-127.

ไกรสร मुख मुखสี่ทิศ
 มานทองกรองลายแพรว
 ศรีสมรรถไชยไพรงพราว
 สองฟ่องพ่อนวารี
 สุพรรณหงส์ทรงพู่แพรว
 คังพรหมินทร์โอบนินไป

นฤมิตปานวิมานแก้ว
 หลังคาแพรวพญานาคี
 นายรุ่งแก้วแวมณีศรี
 รวพลัดฟ้ามาคินไกล
 ลอยฟ้าแล้วลงน้ำไหล
 ไหวไหวใจในแดนคิน⁵³

1.7 กลอนสุภาพ โดยปกติคำประพันธ์ประเภทกลอนสุภาพหมายถึง กลอนหก กลอนเจ็ด กลอนแปด โดยเรียกตามจำนวนคำในแต่ละวรรค แต่คำว่ากลอนแปดนั้นก็มิใช่จะมีจำนวนคำในแต่ละวรรค 8 คำเสมอไป อาจใช้คำ 6 - 9 คำก็ได้ สมเด็จพระเจ้าฟ้ากรมพระยานริศรานุวัดติวงศ์ ทรงอธิบายเกี่ยวกับกลอนแปดไว้ว่า "ไม่ชอบคำว่า "แปด" เพราะคำกลอนนั้น 6 ก็มี 7 ก็มี 8, 9 ก็มี"⁵⁴ นอกจากนั้นก็ทรงให้ความเห็นว่า คำว่ากลอนแปด คงจะเป็นคำที่เรียกกันในรัชกาลที่ 4 - 5 คำกลอนในสมัยรัชกาลที่ 1 ใช้คำ 6, 7 คำเป็นพื้น ในสมัยรัชกาลที่ 2 ใช้คำ 7, 8 คำเป็นพื้น ในสมัยรัชกาลที่ 3 และ 4 เริ่มใช้ 8 คำเป็นพื้นและใช้คำมากขึ้นถึง 9 คำ ส่วนในรัชกาลที่ 5 นั้น วรรคหนึ่ง, ใช้คำ 8 - 11 คำ

แผนผัง กลอนสุภาพ

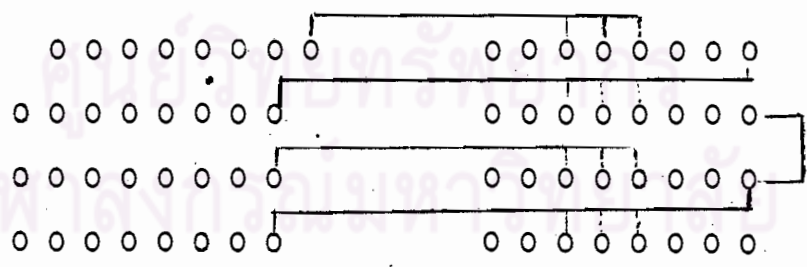

⁵³ เรื่องเดียวกัน, หน้า 19.

⁵⁴ สมเด็จพระเจ้าฟ้ากรมพระยานริศรานุวัดติวงศ์, วิจารณ์เรื่องตำนานเสภา (อนุสรณ์งานพระราชทานเพลิงศพหลวงจางงบริรักษ์ 9 ก.พ. 2501), หน้า 15.

ขอมัจับคณะและสัมผัส

1. กลอนสุภาพบทหนึ่งมี 4 วรรค แต่ละวรรคประกอบด้วยคำ 6 - 9 คำ ส่วนมากนิยมใช้ 8 คำ

2. มีสัมผัสนอกที่เป็นสัมผัสบังคับ เป็นสัมผัสสระ ซึ่งมีขอมัจับตามแผนผัง และสัมผัสในซึ่งถือกันว่าเป็นสัมผัสไม่บังคับ แต่เป็นสัมผัสที่ควรมีในกลอนสุภาพเพราะถือว่าจะทำให้กลอนมีความไพเราะยิ่งขึ้น โดยปรกติในแต่ละวรรคมักจะมีสัมผัสเป็น 2 คู่ คือ คำที่ 3 สัมผัสกับคำที่ 4 และคำที่ 5 สัมผัสกับคำที่ 6 หรือที่ 7

การแต่งกลอนสุภาพของอังคารปรากฏอย่างเด่นชัดใน "ลำนำนุกระคิง" และในตอนท้ายของ "บางบทจากสวนแก้ว" ตัวอย่างเช่น

ช้าน้อยใครใจในลายสือ .	ข้อศกัยไส้ใจไปจางหาย
บากมันงานประพันธจนวนันตาย	ขอแม่ไค้ประทานมิงมนตรีชัย
แล้งรสบุผาสุมาลี	จุงมีสุคนทรสหอมมิส
ไปแล้งหายจากลายสือไพ	ลึกซึ่งสมสมัยไม่จืดจาง
ถึงวารสิ้นแล้วอย่าสูญสิ้น	วรรณศิลป์อมตะอย่าร้าง
บันลือทิพย์ไหวในใจกลาง	โลกกว้างขวางนั้นนิรันคร์เทอญ ⁵⁵

กลอนของอังคารส่วนใหญ่ไม่เคร่งครัดจำนวนคำในแต่ละวรรค ผู้อ่านจะต้องรู้จักแบ่งจังหวะให้ได้ บางครั้งอาจเป็นจังหวะ 2/2/3 หรือ 2/3/3 หรือ 2/3/2 แตกต่างกันไปไม่คงที่แน่นอน

การส่ง-รับสัมผัสระหว่างวรรคมีครบตามขอมัจับ แต่ตำแหน่งของคำรับสัมผัสไม่แน่นอน เช่น คำสุดท้ายของวรรคสลับอาจส่งสัมผัสไปยังคำที่ 1, 2, 3 หรือ 4 ส่วนสัมผัสในก็ไม่เคร่งครัดเช่นกัน บางวรรคมี บางวรรคไม่มี จากตัวอย่างจะพบว่าในแต่ละวรรคมีสัมผัสในดังนี้

บทที่ 1	วรรคที่ 1	ใคร - ใจ - ใน	สัมผัสสระ
	วรรคที่ 2	สั - ใ	สัมผัสอักษร
		ใ - ใจ - ไ	สัมผัสสระ
วรรคที่ 3	พัน - วัน	สัมผัสสระ	
บทที่ 2	วรรคที่ 1	มา - มา	สัมผัสสระ
	วรรคที่ 2	-	
	วรรคที่ 3	หาย - ดาย	สัมผัสสระ
	วรรคที่ 4	สบ - สมัย	สัมผัสอักษร
		สมัย - ไม	สัมผัสสระ
	จิก - ้าง	สัมผัสอักษร	
บทที่ 3	วรรคที่ 1	สิ้น - สูญ	สัมผัสอักษร
	วรรคที่ 2	อมะ - ตะ	สัมผัสสระ
		รู - ราง	สัมผัสอักษร
	วรรคที่ 3	ไหว - ใน - ใจ	สัมผัสสระ
	วรรคที่ 4	กว้าง - ขวาง	สัมผัสสระ
นั้น - ันตร์		สัมผัสสระ	

อาศิวาบทหนึ่งของอังคาร ลักษณะการแต่ง เป็นแบบร้อยแก้วทั้ง ร้อยกรอง
ในที่บางแห่งมีสัมผัสคล้องจองกัน บทอาศิวาบทนั้นชื่อว่า "12 สิงหาคม" อังคารประพันธ์
ไว้ 5 บท คือ

รำถก ไว้เสมอว่า

ประคองหาสมุทร

ฟ่ายพ่อนาวารี

คือมหาราชินี

ของปรุพื้นนี้เสมอไป

มีจันทร์เจ้า

สกาแสงรุ่งเงินยวง

ประดับด้วยปวง

ดวงคาริกา

ระยิบระยับ

จันทร์รา

นั่นคือ

ราชินี

ของ

ภชาติ

และโลกนี้

ฉันใด

มีบุปผามาดี	ที่แสนสวย	ระรวยรสหอม	นอบน้อม
ให้เป็นส่วยขวัญ	แก่จันทร์เจ้า	อันสกาแสง	
ตลอดราตรี	กระทั่งนาที	ที่ถึง	บุพพัณสมย์
ไปชั่วกาลนาน	ฉนิโค		
มีพระนางแก้ว	กัลยาณี	สิริกิติ์	เป็นมหาราชินี
ประเทศไทย	ไปฉนั้น		คู่บุญบารมี
มีน้ำอกน้ำใจ	ของปวงกุลสตรีไทย	ระรวยค่าย	ความ
จงรักภักดี	นอบน้อมให้	พระนางแก้ว	สิริกิติ์
มหาราชินี	ไปฉนั้น	นับกาลนาน ⁵⁶	

ข้อสังเกตในคำประพันธ์นี้

1. จำนวนคำในแต่ละบท บาท วรรค ไม่แน่นอน
2. สัมผัสระหว่างวรรคภายในบทคล้ายกับสัมผัสระหว่างวรรคในรายสุภาพ คือเชื่อมโยงสัมผัสกันไปเรื่อย ๆ แต่ไม่แน่นอน บางวรรคก็มีการส่งรับสัมผัส บางวรรคไม่มี เพราะฉะนั้นจึงอาจกล่าวได้ว่า การส่งรับสัมผัสไม่มีหลักแน่นอน

3. ผู้อ่านต้องจับจังหวะในการอ่านให้ได้ จึงจะฟังดูไพเราะ

2. ศิลปะประพันธ์ อังคารมีศิลป์ในการประพันธ์บทร้อยกรองต่าง ๆ จำแนกได้ดังนี้

- 2.1 การมีแบบฉบับการประพันธ์เป็นของตนเอง ทั้งทางด้านรูปแบบ ทางฉันทลักษณ์ซึ่งปรับปรุงขึ้นจากฉันทลักษณ์เดิม และจินตนาการที่กว้างไกล ให้ความแปลกใหม่แก่ผู้อ่าน บทร้อยกรองมักจะนำเอาสิ่งที่เป็นนามธรรมหรือไม่มีชีวิตจิตใจมาสร้างหรือพรรณานำให้มีชีวิตเป็นจริง เป็นจังยิ่งขึ้น เช่น

⁵⁶อังคาร กัลยาณพงศ์, "12 สิงหาคม," ลลนา (เล่ม 39: ปักษ์แรก สิงหาคม, 17), หน้า 40.

กลางเคลื่อนเรือร่ำจวบ
 พยาศีบิคนพุงกระบือ
 หาดวิบิณไปกินเทพเจ้า
 สักเวยโลกมีโรคบาบอ

สักเวยเทพไทที่นับถือ
 ร้องอ้อจะฟังสี่ขอ
 ชวนโลกเศร้าทั้งฟ้าหนอ
 รอรับประทานพระศรีอารย⁵⁷

บทร้อยกรองชื่อ "เศรษฐี" ก็เป็นบทร้อยกรองบทหนึ่งที่เด่นมาก
 ก็กินเศรษฐีต้นแล้ว
 ล้วนสมบัติฉันทั้งนั้น
 จ้างเทพยดาปรุงอากาศ
 เจียรระโน่น้ำค่างพรางพราว
 ปลุกมิ่งไม้ไผ่หลายฤดู
 ไวรคอุทยานแรมปี

สำรวจแก้วมณีในสวรรค์
 ชื่อแจ่มจันทร์และดวงดาว
 บริสุทธิ์สะอาดไวกลางหา
 ป่าวให้ทานบุญสุนทรีย์
 สักฟ้าอุ้มฝนเค็มที่
 ให้เขียวขจีทั้งไพรวัน

.....
 แลรวงปลุกอุษาเทวี
 แสงเงินแสงทองให้ไปไซ้
 ฝากบอกพระสุริยาควย
 จ้างใหม่สัญญาว่าโกฏิปี

.....
 เขานี้หลับสนิหรือโฉน
 แม่ไซ้หมคแล้วอุยงมี
 ช่วยเร่งอุทัยไซแสงสี่
 เบิกเงินที่บรมพรหมินทร⁵⁸

2.2 นำแนวการประพันธ์จากอดีตมาแต่งใหม่ หรือ นำคำประพันธ์บทเด่น ๆ ของกวีในอดีตมาร้อยกรองใหม่ เช่น นำคำประพันธ์บางตอนของสุนทรภู่มาเป็นหลักในการเปรียบเทียบ

⁵⁷ อังคาร กัลยาณพงศ์, กวีนิพนธ์, หน้า 93.

⁵⁸ เรื่องเดียวกัน, หน้า 88.

อุจจุนทรภูษครุฑราชว่า
 ชลิ่งพลึงรักจริงสิ่งวิญญาน

ถึงม้วยคินสิ้นฟ้ามหาสมุทร
 ซาคินหน้าเป็นเศรษฐีเทียวขอทาน
 แม้นื้อเย็นเป็นหวังมหารณพ
 หนีงยิ่งกว่าพระเจ้าเฝ้าบูชา
 แม้เป็นถ้ำอำไพใครเป็นหงส์
 ของอเชาวิญญานนวลละออง

แม่ม้วยคินสิ้นฟ้ามหาสถาน
 อมตะนานเหนือกาลเวลา⁵⁹

ไม่สิ้นสุดความรักสมัครสมาน
 ซ้อรักหวานชื่นชื่นชีวา
 พี่ขอพบศรีสวัสดิ์เป็นมัจฉา
 คุ้มเงินตราสารพันเพชรทอง
 จะไคลงสิ่งสูงเป็นคู่สอง
 ซ้อกายครองพิศวาสทุกชาติเอ๋ย⁶⁰

นอกจากนั้นกาพย์ห่อโคลงของอังคารหลายบทน่าจะได้รับอิทธิพลมาจากกาพย์
 ห่อโคลงของเจ้าฟ้าธรรมธิเบศร และกาพย์ห่อโคลงในพระราชนิพนธ์ของพระบาทสมเด็จพระ
 พระพุทธเลิศหล้านภาลัย

ศิลปอีกอย่างหนึ่งของอังคารก็คือ อังคารนำบทเพลงกล่อมเด็กมาสอดใส่ไว้ใน
 บทร้อยกรองด้วย แต่ได้ดัดแปลงเสียใหม่ให้เหมาะกับเนื้อเรื่องและยุคสมัย ขอยกตัวอย่าง
 เปรียบเทียบให้เห็นดังนี้

บทเพลงกล่อมเด็ก

จันทร์เจ้าเอ๋ย	ขอเช่าขอแกง	ขอแหวนทองแดง
ผูกมือน้องชา	ขอช่างขอม้า	ใหน้องช้าง
ขอเกาอี้	ใหน้องช้างนั่ง	ขอยายขัง
เลี้ยงน้องชาเด็ก	ขอยายเกิด	เลี้ยงตัวตัวเอง ⁶¹

⁵⁹ อังคาร กัลยาณพงศ์, ลำน่านุกระตึง, หน้า 72.

⁶⁰ เรื่องเดียวกัน, หน้า 104.

⁶¹ คัดโดยตรงจาก บทกลอนกล่อมเด็ก บทพลอยเด็ก และบทเด็กเล่น (หอพระสมุด
 วิทยาลัยบูรพคดีศึกษา มหาวิทยาลัยธรรมศาสตร์, โรงพิมพ์โสภณพิพรรฒธนากร, 2470), หน้า 53.

บทร้อยกรองของอังคาร

จันทร์เจ้าขาขอข่าวขอแกลง
แถมทรัพย์สิ้นเงินทองนองเนือง
ขอรับจับจองวนาป่ากว้าง
งกว่าทำกรงานไต่ดิน

แหวนทองแดงทองคำซื้อของ
ให้ฟังเฟื่องเชื้อวชาฎการกิน
สวนยางใหญ่เหมาเอาไว้สิ้น
เพื่อแลกแหวนเพชรนิลจินดา⁶²

บทร้อยกรองประเภทกาพย์ห่อโคลงบางเรื่องอังคารน่าจะได้รับอิทธิพลจากแนวเรื่องในบทละครนอก เช่น จากบทละครนอกเรื่องสังข์ทองมาเป็นกาพย์ห่อโคลงชื่อ "แม่พันธุรัตน์" จากบทละครนอกเรื่องกาเกีมาเป็นกาพย์ห่อโคลงชื่อ "พญาครุฑ" และจากนิทานพื้นบ้านเรื่องยายกะตามาเป็นกาพย์ห่อโคลงชื่อ "ยายกะตาคำขาว"

ศิลปการประพันธ์ของอังคารที่เด่นมากที่สุดเห็นจะได้แก่การบรรยายธรรมชาติในเชิงดงามประดุจภาพวาด ไม่ว่าจะเป็น ชะงอกผา ต้นหญ้า น้ำตก เมฆ ดวงดาว พระจันทร์ หรือสายธาร ในสายตาของอังคาร อังคารมองดูสิ่งเหล่านั้นอย่างชื่นชมและดื่มด่ำในความงาม ผลจากการบรรยายของอังคารทำให้ผู้อ่านมีความรู้สึกคล้อยตามอังคารไปด้วย และเกิดความรู้สึกที่นิยมไปกับภาพพจน์เหล่านั้นด้วย ขอบกตัวอย่างบทชมธรรมชาติที่ไพเราะอ่อนหวานยิ่งบทหนึ่ง

น้ำค้างพร่างพราววาวพะแพรว
ราวเพชรพลอยระยับประดับไพร
ดอกหญ้าป่าแจลมแย้มกลีบ
หญ้าหญิงอ่อนอ่อนแอ่นอรชร
ตะไคร่ทองผ่องสีสะอาด
ลมโฉบไปรยล่าน้ำรำพัน

ฉายแววสุรียาจำแจ่มใส
ยั่วไอศวรรยฟ้าอาวรณ์
ฝั่งภูจู้รับเสาะน้ำเกษร
สยุมพรกะภูผั่งซึ่งกัน
เกาะพิศวาสกะหินผานั่น
เสร์ราษฎร์มิ่งขวัญทุกคืนวัน⁶³

⁶² อังคาร กัลยาณพงศ์, ลำนำนุฎกระดิ่ง, หน้า 19.

⁶³ เรื่องเดียวกัน, หน้า 67.

2.3 บทย่อกรองบทสั้น ๆ ของอังคารในบางครั้งประกอบด้วยคำประพันธ์หลาย ๆ ชนิดปะปนกัน เช่น บทที่ชื่อว่า "ศ คน"⁶⁴ มีคำประพันธ์ประเภทกลอนคอกสร้อย 1 บท โคลงสี่สุภาพ 1 บท และกลอนสุภาพ 5 บท โดยแต่งให้เนื้อเรื่องเชื่อมโยงกันตลอด และแต่งเป็นโวหารแบบบุคลาธิษฐาน คือ พรรณนาถึงตัวอักษร ศ คน ราวกับว่ามีชีวิตทำกิริยาอาการต่าง ๆ ได้เหมือนคน ตัวอย่างเช่น

ศ เอ๋ย ศ คน
ก่อนบูยาตายอ่านไค้ความ
สมัยใหม่ทุกแห่งแล้ง ศ คน
บ่งชี้ว่าสยามรัฐบุรี

.....
ไอ้ ศ คนทุกขันทนหม่นไหม้
วาภาษาสยามปวศรว
โลชีวิต ศ คนจนตายหมด
ขอพระเมตตากรุณาบารมี

จุดิบนแหล่งหล้าภาษาสยาม
งคงามวามนุษย์สุดแสนดี
ทุกแห่งทน ศ ความร้ายแทนที่
มีแต่คุณความไร้คนเอ๋ย ฯ

.....
ตายไปฟ้องร้องต่อเทพเจ้า
โศกเศร้าเพราะความ ศ ทرفี
อภัยชั่วสิ้นคืนฟ้านี้
ช้ชูป ศ คนม้วยด้วยเวทมนตร์⁶⁵

2.4 การใช้สัญลักษณ์ พบว่า อังคารนิยมใช้สัญลักษณ์ที่เกี่ยวกับสัตว์มากที่สุด แต่การใช้สัญลักษณ์ของอังการมักจะไม่คงที่ ผู้อ่านจะต้องตีความ (Interpret) จากบทย่อกรองแต่ละบทเอาเอง เช่น

สลบสลอนอาบอบนวด เห็นตะกวดปกคเมื่อยแสน⁶⁶
เห็นตะกวดในถิ่นอังการไว้วาระทบทพวกที่ขี้เมื่อยทั้งหลาย สัญลักษณ์
ที่เกี่ยวกับสัตว์อื่น ๆ ได้แก่ ปู หอย กิ้งกือ กิ้งก่า สัญลักษณ์พวกนี้เป็นสัญลักษณ์แทนกลุ่มชน

⁶⁴ อังคาร กัลยาณพงศ์, "ศ คน," สังคมศาสตร์ปริทัศน์, 3 (ช.ค. - ก.พ., 09-10), หน้า 49.

⁶⁵ เรียงเดียวกัน หน้าเดียวกัน.

⁶⁶ อังคาร กัลยาณพงศ์, ตำนานภูกระดึง, หน้า 130.

ที่ไม่เคยได้รับการยกย่อง กระบือก็เป็นสัญลักษณ์ที่แทนคนที่โง่เขลา สัญลักษณ์อื่น ๆ ที่พบได้แก่ เทวดา ซึ่งอังกการนิยมใช้อยู่เสมอและเป็นสัญลักษณ์ที่ค่อนข้างคงที่ คือมักจะหมายถึงกลุ่มชนชั้นสูง

3. การใช้คำ จากการศึกษาพบว่า การใช้คำของอังกการมีอยู่ 3 แบบ

3.1 ใช้คำที่มีเสียงอ่อนหวานประณีตบรรจง บทร้อยกรองของอังกการส่วนใหญ่เลือกสรรถ้อยคำใช้อย่างประณีตบรรจง ทำให้เสียงของคำประพันธ์ไพเราะรื่นหู จับใจผู้ฟัง และให้อารมณ์สะเทือนใจเป็นอย่างยิ่ง เช่น

๑ เมฆขาวราวปุยฝ้ายแก้ว

คอยคอยลอยลงตรงหน้าปูน

๑ ปุยตะไคร่ทองแดงสีส้ม

ล้วนถนอมพิมพาภรณ์ศิขริน

สะท้อนแวววุ้งแห่งแสงสุริย

จะหม่นซ้ำเหมือนผ้าแพร⁶⁷

คิ่งพรมวิเศษปุยอยู่ชอกหิน

ลลาคินโสภานานาพันธุ์⁶⁸

บทประพันธ์ชื่อ "มหาหมากดุก" ที่กล่าวถึงนักร้อง 3 ท่านของชมรมวรรณศิลป์ จุฬาลงกรณ์มหาวิทยาลัย ที่เสียชีวิตบนภูกระดึง อังกการประพันธ์ไว้อย่างเศร้าสร้อยชวนให้ใจหาย

๑ เสียงสนซุซูลมบน

คาริกการะยา รุ่งสันระวี

๑ ขวนระลึกระทิกถึงสามจุฬา ฯ

มาทั้งชีวิตลิ้มไป

๑ เมื่อเย็นนี้อยู่ที่ผาไหน

ภาสามจะฝันรำพันรำพึง

เมฆหม่นฟ้าพยับดัมสลัว

นากลัวเปลี่ยวเปล่าเหงาหงอยใจ

ซึ่งเสนาหาวรรณศิลป์ร่วมสมัย

ไว้อาลัยหคภูกระดึง ฯ

ชมสุริยไสรุ่งแสงสวยซึ่ง

ถึงคุณค่าชีวิตปลิดปลง ฯ

⁶⁷ เรื่องเดียวกัน, หน้า 68.

⁶⁸ เรื่องเดียวกัน, หน้า 98.



- ๑ หรือจะชมพนมเนินเตินดำ งามนำตกชานาพิศวง
ทุ่งดอกหญ้าบุปผาคอยคง อันชวนหลงพะวงพะว้าวิญญาณ ฯ
- ๑ เมื่อโพลเพลว่าเหวหนีมา เสียงกระพาดอเพื่อนสะเทือนสะท้าน
จะขวัญหายให้หาอาลัยลาน ถึงบ้านมารดาบิดาอาวรณ์ ฯ⁶⁹

ภาพยี่ห้อโคลงของอังคารหลายต่อหลายบทที่มีความไพเราะยิ่งด้วยศิลปะ
ของการเลือกเฟ้นถ้อยคำมาใช้ ตัวอย่างเช่น

- ๑ ยวง เมษระยัษฐัง นายสีทิพย์ทอป่าฝัน
น้ำตกงามสามชั้น นันลมโชนคังไปรยควา ฯ
- ๑ เมืองบนเมษระยัษฐัง สุริย์ฉาย
ฉาบเหลื่อมศิขรทองพราย พรางพรอย
สุ่มพุ่มพุ่มไม้ขจาย คาทิพย์
ธารถึงสยายยวงย่อย อย่างฟ้าไปรยควา ฯ⁷⁰

3.2 ไซ่ถ้อยคำรุนแรงก้าวร้าว

- ๑ พ่อแม่ไม่สอนให้ทำดี จงทำดีจงทำดียิ่งยิ่ง
พวกไทยแลนคั่นแสนโตนลึง ยิ่งกว่าแลนเหียน่าเสียใจ
- ๑ นึกถึงชาติชั่วที่ไรแล้ว กภาพยี่ห้อแก่นมัวไม่แจ่มใส
ถาญคนี่ไม่มีแล้วไทย ใอ้พม่ากลับมาเกิดกินเมือง⁷¹

⁶⁹ อังคาร กัลยาณพงศ์, บางบทจากสวนแก้ว, หน้า 41-42.

⁷⁰ เรื่องเดียวกัน, หน้า 9.

⁷¹ อังคาร กัลยาณพงศ์, ลำนำฎกระดิ่ง, หน้า 136.

บทร้อยกรอง ของอังคารหลายบทคำว่าสตรีบางประเภทอย่างเจ็บแสบ

บ้าง เชิง ล้อสุจิตะนิโกร	คุยโวฟุตพิททำท้าวาน
ควงคองหนังกุหนังกามปาน	พอกะริกกระทอรอรานควา
เร่ง เรียนอังกฤษฝรั่งเศสใหญ่	เพื่อไปเป็นคณิกาสาวสาว
จูบฝรั่งสดสคชคไชควา	อิมอะคร้าวถึงใจไทยแลนด์
สลับสลอนอบอาบวาค	เหยยตะกวดเกิดปวดเมื่อยแสน
เข้าขำไขคั่นคลึงถึงแคน	เมืองแมนสุขแสนแมนเทวคา ⁷²
เงินทองยังหามาไม่ได้	เหอไชสุรุษสุรายเสียดามหน้า
ทาปากเขียนคิ้วเป็นตุ๊กตา	เซอซาเหอแพชั่นอันระยำ
เซนกระโปรงสั้นนั้นฝรั่งมั่งค่า	มันไชกามารมณบาระห้า
ประโยชน์สะควกเวลากระทำ	ขำเราตามอุทยานสราญ ⁷³

3.3 การเล่นคำ หมายถึง การซ้ำคำ หรือเล่นคำคำเดียวกันแต่มีความหมายต่างกันในบางครั้งอาจซ้ำเสียงหรือซ้ำอักษรเพื่อทำให้เกิดเสียงเสนาะในคำประพันธ์ และช่วยให้ความหมายลึกซึ้งยิ่งขึ้น

เราลองเล่นไลล่อ	ปูลม
มันวิ่งงมมืองม	แงปลน
ตะปบไคปลอยไปจม	เกลียดวลัน
มันชื่นใจเหลือล้น	วายล้นนี้หาย ⁷⁴

⁷² เรื่องเดียวกัน, หน้า 130.

⁷³ เรื่องเดียวกัน, หน้า 124.

⁷⁴ อังคาร กัลยาณพงศ์, บางบทจากสวนแก้ว, หน้า 37.

รินรินน้ำซอนไต้	ทรายหาย
เรื่อยเรื่อยซากกระจาย	คลื่นครืน
รอนรอนออนแสงพราย	กาลจักร
เฉื่อยเฉื่อยลมโชน	ขึ้นช้อยลอยขวัญ ⁷⁵

นกหว้าว่าแหวโศก	ถึงปรโลกบอวสาน
เค้าโมงนับโมงนาน	คณิ่งแต่นองหมนหมองฤดี ⁷⁶

กาพย์ห่อโคลงหลายบทมีการ เล่นคำคำเดียวกัน แต่มีความหมายต่างกัน เช่น

สายหยुकสายกลืนสิ้น	หอมสลาย
สายเสนหามาหาย	หางวาง
สายแล้วชั่ววันตาย	เป็นถ่าน
หยुकอยुकอยुकูสร่าง	ช่างอ่างว่างแสน
สายหยुकสายหายหอม	สลายรักตรอมถึงชาติหน้า
รอคอยแต่แก้วตา	สักก็ฟ้าผันเป็นจริง ⁷⁷

โวหาร (Figure of Speech) หมายถึงการใช้เทคนิคหรือชั้นเชิงในการแต่ง กอัยคำให้มีรสไพเราะลึกซึ้งกินใจ หรือให้ผู้อ่านเห็นภาพพจน์ โวหารในบทร้อยกรองของ อังคาร กัลยาณพงศ์ ได้แก่

1. โวหารเปรียบเทียบ ทั้งการเปรียบเทียบโดยตรง (Metaphor) และการ เปรียบเทียบโดยอ้อม (Simile) ในบทร้อยกรองของไทยส่วนใหญ่ มักแยกโวหารทั้ง 2 ออก จากกันไม่ค่อยได้ ในการวิจัยครั้งนี้ ผู้วิจัยถือหลักดังนี้

⁷⁵ เรื่องเดียวกัน, หน้า 33.

⁷⁶ อังคาร กัลยาณพงศ์, กวีนิพนธ์, หน้า 151.

⁷⁷ เรื่องเดียวกัน, หน้า 108.

1.1 โวหารเปรียบเทียบโดยตรง (Metaphor) หมายถึง การใช้คำเปรียบเทียบว่าสิ่งนั้นคือสิ่งนี้โดยตรง เช่น เปรียบเทียบว่าผู้หญิงคือดอกไม้

1.2 โวหารเปรียบเทียบโดยอ้อม (Simile) หมายถึงการใช้คำเปรียบเทียบในสิ่งที่มักเขียนพรรณนา กับสิ่งอื่นที่มีลักษณะบางอย่างเด่น การเปรียบเทียบแบบนี้มักจะมีคำว่าเหมือน คล้าย หรือคำที่มีความหมายทำนองนี้ปรากฏอยู่

โวหารเปรียบเทียบโดยตรง (Metaphor) ในงานร้อยกรองของอังคาร มีทั้งที่เป็นการเปรียบเทียบตนเอง สภาพธรรมชาติ เช่น

แต่เขาเห็นเราเป็นเส้นหญ้า	อนิจจามาเทียบเส้นสะท้าน
จนใจแยกยับอ้อประมาณ	มิขอทานรักนั้นจนวันตาย
.....
จะเอาฟ้าคารารอากาศ	เป็นคฤหาสน์ห้องแก้วไพศาล
ครวบสลายสิ้นดวงวิญญาน	ทุกขุทรมาน เช่นนั้นนี้วันคร้เอย ⁷⁸

บทร้อยกรองของอังคารหลายบทที่เปรียบเทียบตัวเองเป็นต้นหญ้า ซึ่งแสดงให้เห็นว่าเป็นคนต่ำต้อยนอยค่าเหลือเกิน ส่วนในบทที่ 2 นั้น อังคารเปรียบเทียบร่างกายของคนแตกสลายไปเพราะผิดหวังจากความรักว่า ขอให้ร่างนั้นนอนจมอยู่ใต้ทรายและกินประคจว่าเป็นหิน โดยเอาฟ้า ดวงดาว และอากาศ เป็นบ้านเรือนห้องหับอันวิจิตร

การเปรียบเทียบผู้หญิง ในความคิดของอังคารเห็นว่า

ชาติหน้าถ้ามีจริง	น้องหญิงนาวางชาย
เป็นสินค้ากลางกินทราย	เรียงรายข้างถนนหนทาง ⁷⁹

78 เรื่องเดียวกัน, หน้า 47.

79 เรื่องเดียวกัน, หน้า 33.

คำของปรัชญา แววตา และลายสือ อังคารเปรียบไว้ว่า

ปรัชญาคือชุมพล	คลังมหันต์ในวรรณศิลป์
วิเศษอยู่มีรูสึน	กวีญาณพันวารตาย
แววตาคืออาทิตย์รุ่ง	รุ่งเรืองที่ชนะใหญ่ไพศาล
รู้ที่สุดแห่งกาล	แกนสารโลกตามความจริง
ลายสือคือแหล่งหลา	ศึกษาให้แจ้งทุกสิ่ง
มั่นหินตายไม่ไหวคิง	ถ้าวังมาหาเจรจาเจียว ⁸⁰

โวหารเปรียบเทียบโดยอ้อม (Simile) บทร้อยกรองของอังคารเด่นมากในคำ
การเปรียบเทียบโดยอ้อม เพราะเน้นให้ผู้อ่านเห็นภาพพจน์ได้เด่นชัด โดยเฉพาะอย่างยิ่ง
การพรรณนาธรรมชาติ

ลมอันบริสุทธิ์ใหม่อ้อม	วิญญาณ
ขึ้นฉ่ำอากาศหวาน	ยิ่งแล้ว
เบาทรายอ่อนนอนปาน	ปยุนน
หนุนแกนปรัชญาแก้ว	กอฟ้าไอศูรย์ ⁸¹
ทรายนั่นนุ่มอย่างแปง	ปฐุมกัลป์
ทุกอย่างเสียงทรายขวัญ	กล่อมเท้า ⁸²

จากคำประพันธ์ที่ยกมา อังคารวาดภาพพจน์ให้ผู้อ่านได้เห็นความนุ่มนวล
ละเอียดอ่อนของทราย โดยเปรียบเทียบกับปยุนนและแปง ทุกยวักวาทที่เดินไปบนทรายจะได้
ยินเสียงอันนุ่มนวลของทรายนั่น สัมผัสอยู่ที่เท้า

อังคาร เปรียบความสำคัญของทะเลว่าเหมือนกับแม่ ซึ่งให้กำเนิดและเลี้ยงดูลูก

⁸⁰ เรื่องเดียวกัน, หน้า 86.

⁸¹ อังคาร กัลยาณพงศ์, บางบทจากสวนแก้ว, หน้า 25.

⁸² เรื่องเดียวกัน, หน้า 19.

อังคารประพันธ์ไว้ว่า

ทะเลนั้นเปรียบแมนแมน	ชนนี้
สรรพสิ่งเลี้ยงชีวิ	โลกไว้
เช่นท่าเมฆหมอกมี	ฝนหลัง
สัตว์จึงยังนำไซ้	ชั่วหล้าลบสลาย ๗ ⁸³
เวียงทะเลนั้นเล่ห์หล้า	มัจฉา
เปรียบว่าเสมอมารคา	หนึ่งไค้
.....
เออทะเลเปรียบว่าแมน	มารคา ก็ดี
ยอมเส่นหารักษา	บุครค้วย ⁸⁴

บทชมโคมของอังคารหลายบท ที่ใช้โวหารเปรียบเทียบโดยอ้อม เช่น

แววตากาวของสาวเจ้า	ราวรุ่งมณีแววระยับหวาม
ปอยฉมนิลสนิทปาน	รอรอยรัศคติกาลที่จามัลย์ ⁸⁵
นิลปอยฉมกว่าร้อยราตรี	ที่คอยเฝ้าพะว่าพะวงหลงไหล
เพียงเส้นหนึ่งซึ่งมัดหัวใจ	ผูกไว้ไค้สิ้นทั้ง วิญญาณ ⁸⁶

นอกจากจะเปรียบเทียบชมโคมของนางกับธรรมชาติ แก้วแหวนเงินทองแล้ว
อังคารยังเปรียบเทียบความรู้สึกที่มีต่อนางไว้ว่า

⁸³ เรื่องเดียวกัน, หน้า 18.

⁸⁴ เรื่องเดียวกัน, หน้า 35.

⁸⁵ อังคาร กัลยาณพงศ์, กวีนิพนธ์, หน้า 47.

⁸⁶ อังคาร กัลยาณพงศ์, ล่านางุกระกึ่ง, หน้า 70.

สาวเจ้ารารุ่งเพชรมณี	พลีชีวิตแลกจะให้ใหม่
แจ่มจนาเสนาหอรลย์	ไฉนนำไมกรุณาปราณี
ชีวาซ่าเปล่าเปลี่ยวเหี่ยวแห้ง	คั่งกินแตกกระแหงแล้งนี้
แม่มมีพิรุณวารี	อกธรณีจะร่ำร่ำพัน ⁸⁷

บทร้อยกรองเปรียบเทียบบางบท อังคารแฝงถ้อยคำประชดประชันและแสดง
สัญลักษณ์บางอย่างไว้อย่างไ้คว้ย เช่น

โลกนี้มีแต่กรวดทราย	ขาดไร้แก้วมณีที่สูงศักดิ์
เสมือนหญิงที่บูชาความรัก	มักหายากนักจากโลกีย์ ⁸⁸

อังคารเปรียบเทียบไว้ว่า หญิงที่บูชาความรักเปรียบเสมือนแก้วมณีที่สูงค่าหาได้ยากยิ่ง ส่วนใหญ่มีแต่หญิงที่ไร้ค่าคือไม่บูชาความรัก เปรียบได้กับกรวดทรายซึ่งมีอยู่มากในโลกนี้ อังคารใช้กรวดทรายเป็นสัญลักษณ์ของสิ่งไร้ค่า ส่วนแก้วมณีหมายถึงสิ่งที่มีค่าสูง "ความรัก" ในสายตาของอังคารนั้นเป็นสิ่งสูงค่ายิ่ง เมื่อไม่สมรัก อารมณ์ประชดประชันเสียดสีก็เกิดขึ้นแทนโดยใ้การเปรียบเทียบ เช่น

แม่เพียงดมเส้นหนึ่งซึ่งตกอยู่	เราสู้อุตสาห์เก็บทะนุถนอม
แต่ใจเราหนึ่งซึ่งงามพร้อม	เจายอมขวางอย่างลึงทิ้งมณี ⁸⁹

2. โวหารแบบบุคลาธิษฐาน (Personification) คือ การกล่าวถึงสิ่งที่ไม่มีชีวิตราวกับว่าสิ่งนั้นมีชีวิต แสดงกริยาอาการต่าง ๆ ได้เหมือนคน โวหารแบบนี้อังคารใช้ไ้มาก มีอยู่ในบทร้อยกรองหลายบท เช่น

⁸⁷ เรื่องเดียวกัน, หน้า 69.

⁸⁸ เรื่องเดียวกัน, หน้า 111.

⁸⁹ เรื่องเดียวกัน, หน้า 136.

๑) คินนัณยะเยือกแคว้น	แดนกิน
เสียงชะโงกผาทิน	สะอื่น
สายแควกระแสดินฐุ	ครวญครำ
คล้ายเปล้าเปลี่ยวหนาวขึ้น	ทุกชั้นโลกีย์ ⁹⁰
การเวกแฝงเมฆสะอื่น	คินนัการาระย้าระยับไหว
แห้วห้วยหุบเขาลำเนาไพร	หลับไหลสนธิจินรันคร ⁹¹
ปลาปฐุหอยร้องเพลง	วังเวงจักรวาลหวาคไหว
เสียงคางคาวพิรีพีโร	ลำนารำมารินริน ⁹²
คาวลูกไก่อร่าเซ็งแซ่	เรียกแม่หายไพบโนน
จะหงอยเหงาเปล้าเปลี่ยวใจ	ในกลางกัปปันนีกัถลป ⁹³
๑) วารหนึ่งเมฆป่วยแล้ว	ฤาดอย
ทำอยู่น้ำตาฝอย	ที่ฝอย
เมฆเอยป่วยการคอย	เหลวเปล้า
เปลื้องแก้วนโศกเศร้า	หลังเศร้าสมไฉน ฯ ⁹⁴

จากตัวอย่างที่ยกมา จะพบว่า ชรรวมชาติ และสัตว์บางชนิด ทำกริยาเหมือนคนได้ ผาทิน ชารนำ ทำกริยา สะอื่น ครวญครำ นกการเวกก็ส่งเสียงสะอื่น ปลาปฐุหอย ก็ร้อง

⁹⁰ อังคาร กัลยาณพงศ์, กวีนิพนธ์, หน้า 30.

⁹¹ เรื่องเดียวกัน, หน้า 38.

⁹² เรื่องเดียวกัน, หน้า 41.

⁹³ เรื่องเดียวกัน, หน้าเดียวกัน.

⁹⁴ อังคาร กัลยาณพงศ์, บางบทจากสวนแก้ว, หน้า 27.

เพลงได้ บทร้อยกรองที่เป็นโวหารบุคลาธิษฐาน อังคารนิยม กล่าวถึง ชรรวมชาติ และสัตว์
มาก

3. โวหารแบบอะโพรสทรอฟ (Apostrophe) หมายถึง การพูดกับสิ่งไม่มีชีวิต ราว
กับว่ามีชีวิต หรือการพูดกับบุคคลที่ล่วงลับไปแล้ว เหมือนกับว่า บุคคลผู้นั้นอยู่ใกล้ ๆ โวหาร
ของอังคารแบบนี้ในบางครั้งมีลักษณะคล้ายบทสนทนา (dialogue) เช่น

๑	ทะเลเอ๋ยไกรเลาเจ้า	กลัวเกรง
	หม่อมมนุษย์ชาติโคงเฉง	ชั่วร้าย
	ฉลิตเลือกคำอลเวง	ฆ่าโลก
	เหลวเล่ห์จูล์ชีพไ้	งั่งไร้ปัญญา ฯ

๑	ทะเลเอ๋ยเจ้าเสร์ราโศก	สิ่งใด
	เราเป็อกากสวะใน	ยุคร้าย
	สักวันหนึ่งตายไป	เป็อยเนา
	แล้วหม่อมมนุษย์ชาติไซ้	จักสิ้นสูญพันธ์ ฯ ⁹⁵

คำประพันธ์ในบาทที่ 1 ในแต่ละบท เป็นคำถามที่ถามทะเลว่า ทะเลกลัวใครบ้าง
ใหม่ ทะเลเสร์ราโศกเรื่องอะไร คำประพันธ์ 2 บรรคท้ายในแต่ละบทเป็นคำตอบที่ทะเลเป็น
ผู้ตอบ โวหารแบบนี้จึงเป็นการพูด หรือสนทนากับสิ่งที่มีชีวิต ราวกับว่ามีชีวิต ตัวอย่าง-
โวหารแบบพูดกับสิ่งไม่มีชีวิตอีกตัวอย่างหนึ่ง คือ

๑	ทรายนคนเอ๋ยทานัน	หนาวไหม
	ลมต้นคลื่นคะนองไหว	หวนร้าย
	กลางคึกคึกมีใคร	เป็นเพื่อน
	หรือเปล่าเหมือนเราไซ้	นึ่งไ้เสมอหิน ฯ ⁹⁶

⁹⁵ เรื่องเดียวกัน, หน้า 36.

⁹⁶ เรื่องเดียวกัน, หน้า 38.

การพุกกับสิ่งไม่มีชีวิต ราวกับว่าสิ่งนั้นมีชีวิตส่วนใหญ่จะสะท้อนให้เห็นความเหงา ความว่าเหวในอารมณ์ของผู้ประพันธ์ ซึ่งก่อให้เกิดอารมณ์สะเทือนใจแก่ผู้อ่านเป็นอย่างมาก

4. โวหารแบบไฮเพอร์โบล (Hyperbole) หมายถึง การพรรณนาภาพหรืออารมณ์ ที่เกินความเป็นจริง ในการประพันธ์ถือว่า โวหารแบบนี้ไม่ควรเอาความจริงมาจับผิด เพราะถือว่าผู้แต่งมีสิทธิ์จะทำได้ เพื่อช่วยให้ผู้อ่านร้อยกรองนั้นมีจินตนาการที่กว้างไกล ใหม่และแปลก ยิ่งกว่าการกล่าวธรรมดา ทั้งจะช่วยให้ร้อยกรองนั้นมีความงามยิ่งขึ้นอีกด้วย

ตัวอย่างโวหารแบบนี้ในบทร้อยกรองของอังคาร

- | | | |
|---|----------------------|--|
| ๑ | หมกคาวถึงของหวาน | เกี่ยวน้ำตาลสกล้านถึง |
| | ท่าฝอยทองเป็นนางวัง | หวังอาบว้ายคล้ายกินเมือง ⁹⁷ |
| ๒ | น้ำกลั่นความผันแก้ว | เป็นน้ำจัดพิศวาวระวีหวาน |
| | ป่าวฝั่งทั้งหิมพานต์ | ทำงานอำฤตรสสุรา |
| ๓ | รวมเรณูบุปผชาติ | สะอาดบริสุทธิ์สิ้นกินน้ำฟ้า |
| | เอาทองซื้อเทวดา | ไข่ปรุงทิพย์สุรารสสุคันธ ⁹⁸ |

จินตนาการต่าง ๆ ของอังคารในบทร้อยกรองหลายบทมีวิธีการพรรณนา และ วาดภาพให้ผู้อ่านเกิดจินตนาการที่ กว้าง ไกล ใหม่และแปลกเกินความจริงแทบทั้งสิ้น และมัก จะเป็นจินตนาการที่เป็นแบบฉบับของตนเอง (personal style) ซึ่งไม่มีผู้ใดทำมาก่อน เช่น บทร้อยกรองชื่อ "วักทะเล" "มนุษย์อมตะ" "กรุงเทพฯ" ฯลฯ ตัวอย่างเช่น

- | | |
|---------------------|-------------------------|
| วักทะเลเตโชจวน | รับประทานกับข้าวชาว |
| เชื่อมเก็บบางดวงดาว | ไว้คลุกเคล้าชาวเกลือกิน |
| คูปหอยเรียงระบำ | เต้นรำท่าเพลจวังเวงสิ้น |
| กึ่งกา กึ่งก็อบิน | ไปกินตะวันและจันทร์ |

⁹⁷ อังคาร กัลยาณพงศ์, กวีนิพนธ์, หน้า 156.

⁹⁸ เรื่องเดียวกัน, หน้า 157.

คางคกขึ้นวอทอง
อึ่งอ่างไปค้ำยกัน

ลอยล่องทองเที่ยวสวรรค์
เทวดานั้นหนีเข้ากะลา⁹⁹

ปฏิภุมลุมลุมจะหอม
ซึ่มคากวาทองคำ

นอนน้อมกันทั่วหล้าหน้าชา
เลิศล้ำทุกส้าสัตว์อัศจรรย์

วันหนึ่งมนุษย์จะโยยบิน
แล้วร้อวิมานทิพย์นั้น

ไปกินพระเจ้าบนสวรรค์
ฉับพลันมาทำเวจกัญ¹⁰⁰

5. การเลียนเสียงธรรมชาติ (Onomatopoeia) การใช้คำเลียนเสียงธรรมชาติ จะช่วยสร้างบรรยากาศ และจินตนาการให้เกิดขึ้นแก่ผู้อ่านเป็นอย่างดี และก่อให้เกิดอารมณ์ร่วมไปกับผู้ประพันธ์ด้วยเพราะเสียงและจังหวะของคำที่ใช้ บทร้องกรองขององค์กรส่วนใหญ่ เน้นการชมธรรมชาติ และพรรณนาให้เห็นความงามของสิ่งที่มีอยู่ในธรรมชาติ การเลียนเสียงสิ่งต่าง ๆ ที่มีอยู่ในธรรมชาติ จึงมีอยู่ในบทร้อยกรองขององค์กร

๑ สายธาราถึงนาฬิกาแก้ว
เงียบเงียบกรวดทรายไหลริน

แว้วแว้วจอกจอกเซาะชอกหิน
กลิ้งกระแสดิ้นธุ้แข่งเวลา

๒ หวิวหวิวพระพายรายมิ่งมนตร์
ทุกชีวิตก่อนรับสุริยา

ปลุกสนสนไหวไปทั้งป่า
สุกชอบฟ้าวาระอรุโชนัย¹⁰¹

๓ เสี้ยวเคื่อนทองสองหล้าผาชา
เผาะเผาะพรางพรายสายน้ำค้าง

คาววาระยักระยาปากว่าง
เย็นอย่างปวกร้าวเศร้าอารมณ์¹⁰²

๔ หึ่งหึ่งยั้งมาหาคอกไม้
แม่ไม้ไค้ลูกยั้งหึ่งพนาศ

เบิกบานให้เสนาหาหอมหวาน
สืวงศวานพฤษษาสารพัน¹⁰³

⁹⁹ เรื่องเดียวกัน, หน้า 55.

¹⁰⁰ เรื่องเดียวกัน, หน้า 54.

¹⁰¹ องค์กร กัลยาณพงศ์, ล่าน้ำภูกระดึง, หน้า 154.

¹⁰² เรื่องเดียวกัน, หน้า 104.

¹⁰³ เรื่องเดียวกัน, หน้า 118.

๑ <u>ทวิวชฺชานิกวาณ</u> เหลือเพียงแต่เพื่อนเราก็คือเงา	วังเวงลมบนพัดสนเขา เหงาหงอยสร้อยเศร้าในแสงจันทร์ ¹⁰⁴
๑ <u>ชาเสียงสายคลื่นซำ</u> วูหวิวอากาศ แพรวพรายอยู่เกลือกกลาค วาวฟอสฟอรัสทั้ง	สากหาก ทรายแะ ไหม้เรียง ววยวิบ คาให้ระหายนัน ¹⁰⁵
๑ <u>กะตากกะทากะตากกะทาคอ</u> <u>หิ้งหิ้งแหแหรร่องลงใน</u>	เสียงกูเปรียบอยู่ทุ่งหญ้าใหญ่ ฮุกฮุกไพรพรำคามัว ¹⁰⁶

4. แนวความคิด บทร้อยกรองของอังคารจำแนกแนวความคิดได้ดังนี้

4.1 แนวความคิดเกี่ยวกับสังคม และการเมือง ส่วนใหญ่อังคารแต่งเป็น
ทำนองเสียดสี ประชดประชัน ทั้งทางค่านิยมสังคมในเมืองหลวง, นักการเมือง,
ข้าราชการตลอดจนระบบการศึกษา สภาพของนิสิตในมหาวิทยาลัย สภาพของชนบทที่มีทหาร
ต่างชาติเข้าไปตั้งฐานทัพ, การเสียดสีประชดประชันสตรี

๑ เกียรติยศบังหน้าบารักชาติ เหมือนเหลือบยงวันกินชาติไทย	ฉลาดแสนคดชั่วช้าเหนือสมัย ใจไพรช้ำสามานย์จริง
๑ พหลมแต่คึกคักโรยหน้า ชาติหน้าไหวหวั่นหลอกเหลือถึง	แทบฐาเงินตราใหญ่ยิ่ง ฤณีร้ายสิ่งสยามคร่ำมกลัว
๑ ถ้าประชาราษฎร์ฉลาดวันใด โชคก็ราษฎรเป็นควายวัว	มีโทษผิดใหญ่ถึงคักหัว จำเกรงกลัวว่าสนาบารมี ¹⁰⁷

¹⁰⁴ เรื่องเดียวกัน, หน้า 98.

¹⁰⁵ อังคาร กัลยาณพงศ์, บางบทจากสวนแก้ว, หน้า 37.

¹⁰⁶ เรื่องเดียวกัน; หน้า 41.

¹⁰⁷ อังคาร กัลยาณพงศ์, ล่านาฏกระถิง, หน้า 29.

- ๑ ไทยแลนด์มีเฉพาะที่บางกอก
ไม่มีความสำคัญเยี่ยมกราย
- ๑ อย่างนี้แหละบอกการร้าย
เห็นแก่ตัวมันเมากินเมือง
- ๑ ถึงทั้งประชาชาติรับประทาน
ประชาธิปไตยไม่รุ่งเรือง
- บ้านนอกคอกนาสยามหาย
เพราะมีไซกรุงอันรุ่งเรือง
ลึกลับไซฤทธิ์อิทธิพล เชื่อง
ขุนเคืองเล็กคิควิปริตใจ¹⁰⁸
- อุปถัมภ์การ เมืองกินฟุ้งเมืองเฟื่อง
เพราะเรื่องโกงกินใหญ่ไทยแลนด์¹⁰⁹

เกี่ยวกับการศึกษา อังคารมีความเห็นว่า

- ๑ ไม่เวทนาเด็กคาคำคำ
บ้านนอกคอกนาสุคนธินแดน
- ๑ ไม่สอนเด็กรักเรียนหนังสือ
โตขึ้นขี่โกงชนะนานา
- ๑ ไร้รสนิยมในศิลปศาสตร์
แห้งแล้งศิลปะอมตะบูรณ
- ๑ ทุกคนะในมหาวิทยาลัย
ให้ปริญญากันสามันมัน
- ๑ กังก่าเหลนทุกมหาวิทยาลัย
จ้างให้ประพันธ์กัญชาตำรา
- รับเวรกรรมระย้านับแสนแสน
สยามแร้นแค้นไร้สติปัญญา
บักซบคือเล่นกีฬาเป็นบ้า
เก่งกล้าเฉพาะเรื่องอันธพาล
ขาดแววเกียรติยศไทยไพศาล
อาสานสิ้นชื่อไม่ฤชา¹¹⁰
เชิญไปอภิปรายเหตุกรรม
เอิกเอิกลั่นสนั่นหัวเราะฮา
สนุกใหญ่เขี้ยวกันลั่นหัว
สูบแทนวิทยารอยจริงจริง

108 เรื่องเดียวกัน, หน้า 18.

109 เรื่องเดียวกัน, หน้า 24.

110 เรื่องเดียวกัน หน้าเดียวกัน.

- ๑ กระจกมือไม้ผูกไทคไปโรงเรียน ครุเขี่ยนที่รำอิ่งมีฉาว
 อบรมควายให้รู้เรื่องราว สีซออุ้อเป่าปี่ชวา
- ๑ ผีกสอนว่ามั่วสมเล่นกีฬา หมูหมาป่นจักรยานเก๋งกล้า
 ให้เหรียญทองยกย่องเลิศฟ้า เสียงงูงูปลาปลาไทยไซโย¹¹¹
- ๑ จิ้งเหลนหลายมหาวิทยาลัย พาเหรดใหญ่เขียรักันกระหิม
 มะแลเรียสะลือสะลิม ลงพุงเมืองจันฉิมกระหือ¹¹²

บทร้อยกรอง ชื่อ "อีศาน" อังคาร พรรณานาให้เห็นถึงสภาพความเป็นอยู่ที่
 แท่งแล้งซัดสน การปฏิบัติงานของเจ้าหน้าที่บ้านเมือง และปัญหาอื่น ๆ ของจังหวัดทางภาคนั้น

ฟ้าแห่งกระหายเมฆ	วิเวกหล้าป่าตายเหลือง
น้ำตาตกเนืองเนือง	ล้วนเรื่องเลือกเคียดกรังกิน
แดดผาวราวไฟไหม้	ใจหายนาแตกระแหงสิ้น
แล้งกบเขี่ยคชุกกิน	คลุกดินเขาวตางขาวแดง
สันติราษฎร์ฉกาจกล้า	คบหน้าตีบทำคำแหง •
เมาเหล่ากูดี้ยังแพง	แล้วแก่งจับกลับแฉกรุก ¹¹³
หลายหนุ่มบ่าวสาวถาว	เข่าบางกอกถูกหลอกขยี้
ใจซ้ำซ้ำตาปี	มากมีเป็นโสภิตีพราม ¹¹⁴
คอหนังฝรั่งแขกคำชาว	เข่าสาวผลิตุลูอีศานสิ้น
บางสาวตาชาวหมิพ	งกกินแต่น้ำเงินกาม ¹¹⁵

¹¹¹ เรื่องเดียวกัน, 129.

¹¹² อังคาร กัลยาณพงศ์, กวีนิพนธ์, หน้า 93.

¹¹³ เรื่องเดียวกัน, หน้า 149.

¹¹⁴ เรื่องเดียวกัน, หน้า 150.

¹¹⁵ เรื่องเดียวกัน หน้าเดียวกัน.

4.2 แนวความคิดเกี่ยวกับการอนุรักษ์ศิลปกรรม

บทร้อยกรองของอังคารหลายบทเสนอแนวคิดเกี่ยวกับคุณค่าของโบราณวัตถุและโบราณสถานที่มีค่ายิ่ง อังคารแสดงอารมณ์สะเทือนใจที่สิ่งเหล่านี้ถูกทำลายและไม่สามารถรับการเอาใจใส่เท่าที่ควร อังคารมักจะรำพึงรำพันให้เห็นถึงความรุ่งเรืองในอดีตที่อยู่เสมอ

อยุธยามหาสถาน	นรگانต์มาดฉายไหม
แรงกาหมามากมาย	หลายจิกกินถิ่นที่รัก
อาลัยในศิลปะ	อารยะธรรมอันสูงศักดิ์
จบแล้วอาณาจักร	จากปู่ไทยเสียกายจริง ¹¹⁶
สำเภาดมล้มแล้ว	วิญญานไทยเอย
เหลืออยุธยามหาสถาน	ป่าช้า
เจตภูติปู่ทกลาหาญ	กอนกอน
จะชอนหน้าทีหลา	ที่ฟ้าหนไหน ¹¹⁷
ไอศรีวี่ชชนาลัย	เวียงชัยพระร่วงเป็นเจ้า
กอนพูนหลายร้อยเข้า	ราวชั้นฟ้าพดลคมาดิน
บัดนี้เจดีย์กุวิหาร	ปานจิตกาธารป่าช้าสิ้น
อสุรกายรายพิณ	แววยินเสียงสังข์กิงสกาล ¹¹⁸
ไอสุโขทัยเมืองแก้ว	ลมแล้วรกร้างมโหฬารรบ
ปูนปาฐกฐาอารัญ-	ภูิกนั้นเวทนาโศกาลัย
แล้งข้าวในนา	กระหังปลาในน้ำสิ้น
ซากเสียงพาทย์เสียงพิณ	รินอัสสุชดปนคินคาน ¹¹⁹

116 เรื่องเดียวกัน, หน้า 14.

117 เรื่องเดียวกัน, หน้า 18.

118 เรื่องเดียวกัน, หน้า 22.

119 เรื่องเดียวกัน, หน้า 24.

ใครใคร่ค้าดอยค้าเดอะค้า คัดเกี่ยวพระพถมาวางชาย
 ศาสนาทั้งกลางกินทราย บ้านเมืองไร้อื้อแปดปรีดิ์¹²⁰

บทกลอนที่ยกมาบทสุดท้าย สะท้อนให้เห็นความชั่วร้ายของคนในสังคมที่เข้าไป
 ลักลอบคัดเกี่ยวพระพุทธรูปไปขาย อังคารแสดงความชิงชังคนพวกนี้เป็นอย่างยิ่ง

4.3 แนวความคิดทางปรัชญา บทร้อยกรองของอังคาร เสนอแนวคิดทางปรัชญา
 อยู่หลายตอน โดยเฉพาะปรัชญาทางค่านิยม (Axiology) ที่เกี่ยวกับคุณค่าทางสุนทรีย-
 ศาสตร์ (Aesthetics) และปรัชญาทางค่านจริยศาสตร์ (Ethics) อังคารมักจะชี้ให้
 เห็นแนวทางการประพฤติของคนที่จะช่วยให้โลกนี้อยู่ได้อย่างสงบสุข โดยเน้นทางพุทธปรัชญา
 เป็นสิ่งสำคัญ เช่น เน้นว่า ความเมตตากรุณาจะช่วยทำให้โลกนี้มีแต่ความสุขสงบ อังคาร
 แต่งคำประพันธ์ไว้ว่า

ปฏิวัติทัศนะปรัชญาใหม่ เพื่อโลกใสวิสุทธิ์กุศลสวรรค์
 เมตตาอาฆาตกันและกัน เอาเลือดนั้นปลุกบุหงาสุมาลัย¹²¹

แง่คิดทางพุทธปรัชญาอื่น ๆ ได้แก่นั้นให้มนุษย์มีความอดทน หมั่นทำแต่ความดี
 และมักจะเน้นให้เห็นความเป็นอนิจจัง อันหมายถึงความไม่เที่ยงแท้แน่นอน ฯลฯ อังคารมัก
 จะมีศิลป์ในการ สอดแทรกแนวคิดนั้นลงไว้ในบทร้อยกรอง

คืนวันละลายดวงแล้ว ไปลับ
 เหลือชั่วก็ฤกษ์คัม เปื่อยสิ้น
 ชีวิตทยอยย่อยยับ กับคำ
 ทำยุ่งระยำแควดิน คึงม้วยคาวฉาว ๆ¹²²

¹²⁰ อังคาร กล้วยาณพงศ์, ลำน่านภูกระดึง, หน้า 131.

¹²¹ เรื่องเดียวกัน, หน้า 15.

¹²² อังคาร กล้วยาณพงศ์, บางบทจากสวนแก้ว, หน้า 29.

น้ำใสวิสุทธิ์ยิ่งนั้น
 ฤๅโกรธทัมทำระยำ
 ปัญญาไมครอบง่า
 แสงสว่างโกรธมีกมล

ขันติธรรม
 ทำชา
 พินใจ
 กลาวร้ายให้โฉม ๗¹²³

กาลก่อนทรายนีไซ้
 สูงลิ่วสลายลงมา
 นั้นแหละอย่างปรัชญา
 รุยมอมดมเป็นแก้ว

ภษา
 ปนมวย
 ไตรลักษณ์
 เคนเพียงปฐวี ๗¹²⁴

อังการ เสนอแนวความคิดเกี่ยวกับความงามของธรรมชาติ โดยชี้ให้ผู้อ่านเห็น
 คุณค่าสุนทรีย์ศาสตร์ของสิ่งต่าง ๆ ในธรรมชาติ แม้แต่สิ่งที่น่าเกลียด อังการก็พยายามชี้ให้
 เห็นคุณค่าของสิ่งนั้น เช่น

ถึงสรรพสัตว์แมงสามหนอนราน
 ทุกทุกสิ่งสูงค่าทั้งสิ้น

ฉิฉิวิจารณ์รู้อาตุหมื่น
 หมคมลทินแม่แต่อาจ ๑¹²⁵

๐ มหัจจรรยในแกนแท้
 สูงส่งบริสุทธิ์สะอาด
 ชลิ่งเป็นหนึ่งในขนาด
 สิ่งสิ่งวิมุตหลุดพ้น

ธรรมชาติ
 เลิศล้ำ
 มนตรมิ่ง
 เพื่อซึ่งดีจจรรย ๑¹²⁶

123 เรื่องเดียวกัน หน้าเดียวกัน.

124 เรื่องเดียวกัน, หน้า 27.

125 อังการ กัลยาณพงศ์, ลำน่านุกระคิง, หน้า 14.

126 อังการ กัลยาณพงศ์, บางบทจากสวนแก้ว, หน้า 24.

๑๐ โลกนี้ประเสริฐเลิศล้ำ	งามแสน
สวยสุดสิ้นกินแดน	แผ่นดินฟ้า
น้ำหาแห่งใดแทน	คุณค่า
ถึงเท่าทิพย์แห่งหล้า	เปล้าบ้าหาโฉน ฯ ¹²⁷

บทร้อยกรองหลายบทที่อังคารชี้ให้เห็นว่า วิทยาศาสตร์เป็นสิ่งที่ทำลาย
ธรรมชาติ และทำลายชีวิตมนุษย์

๑๑ โลกปูนอมเสน่ห์แก้ว	มารคา
เหลวเปล้าโฉนมนุษย์มา	ซาหล้า
ทำระเบิดเลวใหม่สา-	รพัดถอย
ทำยอຍยับทุกหน้า	ยื่นไซร์สฤลโฉน ฯ ¹²⁸

๑๒ วิทยาศาสตร์โรคร้าย	ทำระยำ
เมาแต่อกุศสากรรม	ซาฟ้า
มนุษย์ถึงถอยถุกง่า	จนจิ่ง
เมาคลั่งมันแรงกล้า	โลกบ้าบาศเสมอ ฯ ¹²⁹

ให้เร่งพันซาบ้าสงคราม	ตะกรุมตะกรามกักกันเสมอหมา
ให้หลงวิทยาศาสตร์จนเป็นบ้า	คำซ่าโฉนแต่แล่นากลัว ¹³⁰

จากการศึกษาบทร้อยกรองของ อังคาร กัลยาณพงศ์ พบว่าแนวความคิดทาง

¹²⁷ เรื่องเดียวกัน หน้าเดียวกัน.

¹²⁸ เรื่องเดียวกัน, หน้า 36.

¹²⁹ เรื่องเดียวกัน หน้าเดียวกัน.

¹³⁰ อังคาร กัลยาณพงศ์, กวีนิพนธ์, หน้า 132.

ปรัชญาของอังกาที่เน้นมากที่สุด คือแนวความคิดเกี่ยวกับความเรียบง่าย และธรรมชาติ¹³¹ (Simplicity and Nature) ความเรียบง่ายนั้นเห็นได้จาก การใช้คำ และการมองดูสิ่งต่าง ๆ โดยเฉพาะชีวิต ในความเห็นของอังกา เห็นว่าชีวิตควรดำเนินไปอย่างเรียบง่าย ๆ ไม่ควรมีพิธีที่องอะไรมากนัก และมักจะเน้นให้เห็นคุณค่าของสิ่งต่าง ๆ ที่มีอยู่ในธรรมชาติอย่างคัมค้ายิ่งนัก

ผู้วิจัยมีความเห็นว่า บทร้อยกรองชื่อ "เสียเจ้า" เป็นบทร้อยกรองที่เด่นที่สุดของอังกา ให้ความสะเทือนอารมณ์ให้แก่อ่านอย่างลึกซึ้งกินใจ อังกาประพันธ์ไว้ว่า

เสียเจ้าร้าวร่วมรุ่ง
มุ่งปรารถนาอะไรในหล้า
มีหวังกระทั่งฟากฟ้า
ชนหน้าตาคิดกินกินทราย

จะเจ็บจำไปถึงปรโลก
ดูรายโศกรูปร่างจางหาย
จะเกิดก็ฟ้ามาตรมตาย
อย่าหมายว่าจะให้หัวใจ

ถ้าเจ้าอุบตีบนสรวงสวรรค์
ข้าขอลงโลกกันตหมนไหม้
สูเป็นไฟเราเป็นไม้
ให้ทำลายสิ้นถึงวิญญาน

แม่แตรลูมิอาลัย
ลืมเจ้าไซรชวักปลาวสาน
ถ้าชาติไหนเกิดไปพบพาน
จะทรมาณควักทิ้งทั้งแก้วตา

¹³¹ สุมณ อมรวิวัฒน์, คำบรรยายวิชาการเขียนสร้างสรรค์. แผนกวิชามัธยมศึกษา
บัณฑิตวิทยาลัย จุฬาลงกรณ์มหาวิทยาลัย, ปีการศึกษา 2516.

ตายไปอยู่ที่รอยเท้า
 ให้เจ้าเหยียบเลนเหมือนเส้นหญ้า
 เพื่อจกจำพิชชานานา
 ไปชั่วฟ้าชั่วดินสิ้นอายุ¹³²



ศูนย์วิทยทรัพยากร
 จุฬาลงกรณ์มหาวิทยาลัย

วิเคราะห์หรือยกรองของ "อุชเชนี"

งานของอุชเชนี หรือ นิค นรารักษ์ ที่นำมาวิเคราะห์ครั้งนี้ เป็นผลงานร้อยกรองที่รวมอยู่ในหนังสือ "ขอบฟ้าชลิบทอง"¹³³ และ "ดาวดวงนภาคืน"¹³⁴

ขอบฟ้าชลิบทอง เป็นหนังสือที่มีผลงานร้อยกรอง 40 บท ส่วน ดาวดวงนภาคืน มีผลงานร้อยกรอง 45 บท และกลอนเปล่า 1 บท

1. ชนิดของคำประพันธ์

อุชเชนี นิยมใช้คำประพันธ์ประเภทกลอนและกาพย์มาก กลอนที่ใช้นิยมกลอนสุภาพ โดยเฉพาะกลอนหกและกลอนแปด ส่วนกาพย์นั้นนิยม กาพย์ยานีมากที่สุด นอกจากนั้นก็เป็นที่นิยมบ้าง คำประพันธ์ประเภทฉันทลักษณ์ที่ใช้ คือ ภูซงคปริยาคฉันท และ อิทธิสังฉันท คำประพันธ์อื่น ๆ ที่พบได้แก่ เพลงแหล่เทศน์ หรือกลอนเทศน์ และคำประพันธ์ที่มีลักษณะคล้ายกลอนหก แต่จำนวนคณะไม่แน่นอน

ขอแยกลักษณะคำประพันธ์ในบทร้อยกรองจากหนังสือทั้งสองเล่ม ออกเป็นประเภทต่าง ๆ ดังนี้

ขอบฟ้าชลิบทอง แต่งโดยใช้คำประพันธ์ต่าง ๆ ดังนี้

กลอน ทั้งกลอนหกและกลอนแปด 38 บท¹³⁵

กาพย์ เฉพาะกาพย์ยานี 2 บท

¹³³อุชเชนี, นิค นรารักษ์ (ประคิม ชุมสาย), ขอบฟ้าชลิบทอง (พิมพ์ครั้งที่สาม; พระนคร: ดวงกลม, 2516), 198 หน้า.

¹³⁴อุชเชนี, นิค นรารักษ์ (ประคิม ชุมสาย), ดาวดวงนภาคืน (พระนคร: สำนักพิมพ์พิณเนศ, 2517), 183 หน้า.

¹³⁵บท ในที่นี้หมายถึง งานประพันธ์ร้อยกรอง ชิ้นหนึ่ง ๆ หรือเรื่องหนึ่ง ๆ มิใช่ความหมายถึงข้อบังคับคณะในฉันทลักษณ์

ความถ่องนภาคิน ประกอบด้วย

กลอน ทั้งกลอนหกและกลอนแปด	36 บท
กาพย์ จำแนกเป็น กาพย์ยานี	4 บท
กาพย์ฉันท	1 บท
ฉันท จำแนกเป็น กุซงคประยาตฉันท	2 บท
อิทสังฉันท	1 บท
เพลงแหล่เทศน์	1 บท
กลอนเปล่า	1 บท

ความยาวของ ร้อยกรองแต่ละบท พบว่ามีจำนวนไม่เท่ากัน ร้อยกรองแต่ละบทมีความยาวอยู่ระหว่าง 5 - 16 บท¹³⁶ ทั้งนี้ นับจากคำประพันธ์ทุกประเภทโดยมิได้จำแนกไว้เป็นพวก ๆ ผลงานร้อยกรองที่แต่งยาวที่สุดคือ กาพย์ฉันทจำนวน 16 บทในบทร้อยกรองชื่อ "อิทธิฐาน" ในหนังสือความถ่องนภาคิน ความยาวของร้อยกรองส่วนใหญ่ยาวประมาณ 6 บท รองลงมาคือ 7 และ 8 บท ตามลำดับ

2. คณะ หมายถึง การกำหนดจำนวนคำ วรรค บาท บท ในบทร้อยกรอง จากการวิเคราะห์พบว่า ร้อยกรองของ "อุชเชนี" มีการกำหนดคณะดังนี้

2.1 ใช้บทบังคับคณะ เครื่องครัดตามฉันทลักษณ์โบราณ เช่น กลอนสุภาพ กาพย์ยานี คำประพันธ์ประเภทอื่น ๆ

กลอนหก มีแผนผังบังคับดังนี้

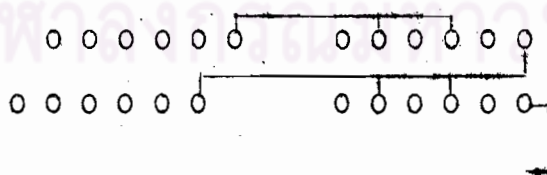

¹³⁶ บท ในที่นี้หมายถึง จำนวนวรรคหรือบาทในคำประพันธ์ตามข้อบังคับคณะในฉันทลักษณ์

บทร้อยกรองชื่อ "อังก้าวเถิก" อูชเชนีประพันธ์ไว้เป็นกลอนหกว่า

โลกแล้งแห้ง เกราะเราะระราย	ราวทรายลวกชอนร้อนหนี
อังก้าวเถิกก้าวคนคึก	ทีนไชทางคางแรม
เลื่อนเลื่อนเหมือนผืนนุ่นไม้	เงาโล่รีนล่อกอแซม
ลมโรยไชยร้าวปลิวแซม	เกลือกแถมบัวขี้มพร้อมพราย ¹³⁷

ภาพยยานี มีแผนผังบังคับดังนี้

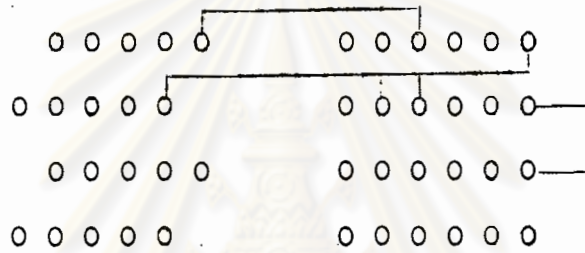

สัมผัสระหว่างวรรคที่ 3 กับวรรคที่ 4 จะมีหรือไม่มีก็ได้

อูชเชนีประพันธ์ภาพยยานีถูกต้องตามบทบังคับคณะ คือ วรรคหน้า 5 คำ วรรคหลัง 6 คำ เช่น จากบท "ก่องกว่าเสียงปืน"

หัวใจเขาคือดาว	แหววูบวาววาวฟ้าไกล
กระซิบพริบเพรียกไป	โคมี่คมคึกคึกคึกหวัง
หัวใจเขาคือธาร	ไหลซ่าซ่านซาบกำลัง
หลอรีนขึ้นสองฝั่ง	ฝากรอยสลกรันทศสูญ ¹³⁸

ภาพยยานี ตามคณะกำหนดไว้ว่ามี 3 วรรคในแต่ละบทประกอบด้วย

6 - 4 - 6

¹³⁷ อูชเชนี, ขอบฟ้าขลิบทอง, หน้า 63

¹³⁸ เรื่องเดียวกัน, หน้า 105.

ร่างนั้นแลข้ากรวโรย - ออนแห่งแลงระไทย
 ระเอนระทกพกเกรียม
 กรากกรวักำไถควายเทียม - กกลางแคคแผคเทียม
 แลโศครหายร้ายทวิ¹³⁹

ภขงคปรยาคณันท์

แผน

จากบท "พลังรัก" อุษเชนีประพันธ์ไว้อย่างถูกต้องตามบทบังคับว่า

ประกายดาวสกาสร่วง	นิทกตวงฤปลั่งปาน
ประกายมิตรจิตจาง	มโนจ้าน ราตรี
ประกายกล่าประชาชาว	วะแหววาวมนันท์มี
ประจักษ์จรวิสศรี	ประคัมสัน ณ ถิ่นไทย ¹⁴⁰

อิทิสังฉันท์

แผนผัง

อุชเชนี ประพันธ์ อิทิสังฉันท์ ในบทร้อยกรองที่ชื่อว่า "เหลือประหลาด"

¹³⁹อุชเชนี, ควาพองนภาทิน, หน้า 4.

¹⁴⁰เรื่องเดียวกัน, หน้า 28.

เหลือประหลาดมิตาคจะ เจอจริท วิกลวิการประหารสุภิก
 เสนอน

ยามมหาประพันธ์สุวรรณศรี ก็หมายก็มุ่งคองคค
 วิสุทธิตักก¹⁴¹

คำประพันธ์ชื่อ " เขาสิ้นหน้าเรื้อย" อุชเชน็ใช้ลักษณะการประพันธ์แบบเพลงแหล่เทศน์
 หรือ กลอนเทศน์ อันมีบทบังคับดังนี้

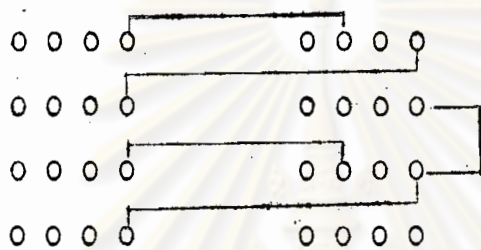

ตามข้อบังคับกำหนดไว้ว่า ใช้คำ 3 - 8 คำในแต่ละวรรค ถ้าใช้ 4 คำก็ให้ส่ง
 รับสัมผัสกันทั้งแผนผัง ถ้าใช้คำมาน้อยกว่านั้นก็ให้เลื่อนสัมผัสได้ ส่วนคำสุดท้ายของวรรค
 หลังนั้นตั้งแต่บาทที่ 2 เป็นต้นไป จะส่งรับสัมผัสเหมือนกลอนสุภาพธรรมดา หรือจะให้สัมผัสกัน
 เฉพาะบท แต่ให้วรรคสุดท้ายของบทแรกสัมผัสกับคำสุดท้ายของวรรคที่ 4 ของบทต่อไปก็ได้
 ซึ่งการส่งรับสัมผัสระหว่างบทแบบนี้เป็นสิ่งที่อุชเชน็กระทำตาม
 ตัวอย่างบทร่ายกรองชื่อ " เขาสิ้นหน้าเรื้อย"

คินันมีคมีค	ขอมชิตฟ้าผ่า
คัจมึมานคำ	คาคอยทั่วไป
เขาร่องกองเรือก	พราเพรียกหาไฟ
หาแตกแผคใส่	สองโลกโศกมัว

เราเอ็ดเขาวุ่น ว่าคุณ, แดกควง
 เพ็ญร่องทักทวง ทว่าเรื่องเจ็บตัว
 เขาคือข้อยแย้ง ว่าแสงโลกชั่ว
 มีคหมองมัวชั่ว ไม่เห็นหนเลย¹⁴²

2.2 ไชยบทยังดับไม่ตรงตามฉันทลักษณ์ ส่วนใหญ่มักเป็นจำนวนคำในวรรคต้นของกลอนสุภาพ มักมีจำนวนคำไม่แน่นอน บางครั้งก็มีเพียง 2 หรือ 3 คำ เช่น

ยอกเนน
 ชวนเชิญเราผันมันใจ
 สองคืนปิ่นเบื้อยเรื่อยไป
 คว่าไขว่ขอบฟ้าหน้าโพ¹⁴³

หรือ จาก "ไม้คลอกเหมือนกันแทะสหาย".

หนึ่งแก้ว
 พราวแพรวาเหลาคีสีส้าง
 พรापราวลายทองฟองพราว
 อยู่กลางห้องแก้วแวววิบ

สองคา
 เบ็งบ้ามองบั้งถลึงจับ
 คว่าพรวคควคกลืนขึ้นกับ
 คอพับคาถาคาคาทอง¹⁴⁴

¹⁴² เรื่องเดียวกัน, หน้า 19-20.

¹⁴³ เรื่องเดียวกัน, หน้า 22.

¹⁴⁴ เรื่องเดียวกัน, หน้า 78.

จาก "อย่าหมกมุ่นกับกลศรัทธาวิชาเธอ"

สุกรักเอ๋ย

สายลมเปรมบอกรหรือเปล่าพิศถึง

เนินหญ้านิมปริมระบัดยังรักริ่ง

ตราใจตรึงตรึงเด่นไม่วุ่นวาย 145

3. สัมผัส อุชเชนีโครงครักสัมผัสมากทั้งสัมผัสนอก ซึ่งเป็นสัมผัสบังคับ มีครบถูกต้องตามลักษณะบังคับของคำประพันธ์ชนิดนี้ และสัมผัสใน ซึ่งเป็นสัมผัสไม่บังคับตามแบบฉบับของสุนทรภู่ อุชเชนีก็ยึดถืออย่างโครงครักเช่นกัน ตัวอย่างเช่น

มือเธอเฉียบเย็บเย็บเย็นเช่นน้ำค้าง

กลางไพรพร่างเยือกใจใครจะเหมือน

แทนน้ำคาวพร้าวะเหาะเหาะมือเดือน

กลับเชือกเดือนลวกใจเหมือนไฟน

ตะวันลับดับแสงสีแฉ่งกำ

ราตรีคล้ำคลานครอบรอบสอด

เสียงเธอเส้ากระเส้าซ่านหวานกลม

จนขึ้นชนชมเข้มเต็มหัวใจ 146

จากตัวอย่างจะพบว่า กลอนสุภาพ 2 บทนี้ มีสัมผัสนอกซึ่งเป็นสัมผัสบังคับครบถูกต้อง รวมถึงสัมผัสระหว่างบทด้วย ส่วนสัมผัสในนั้นจะเห็นว่ามิได้อยู่ทุกวรรค ไม่สัมผัสสระก็สัมผัสอักษร

บทที่ 1 วรรคที่ 1 เฉียบ เย็บ - สัมผัสสระ

เย็นเช่น - สัมผัสสระ

145 อุชเชนี, ขอบฟ้าชลิบทอง, หน้า 153.

146 เรื่องเดียวกัน หน้าเดียวกัน.



- วรรคที่ 2 ไพรร่าง - สัมผัสอักษร
ใจใคร - สัมผัสสระ
- วรรคที่ 3 เาะเหวอะ - สัมผัสสระ
- วรรคที่ 4 ใจ - ไพ - สัมผัสสระ

คำประพันธ์ประเภทอื่น ๆ อูชเชนีก้แต่งถูกต้องตามบังคับสัมผัส ซึ่งได้กล่าวไว้แล้ว
ในเรื่องคณะ สิ่งหนึ่งที่จะเน้นคือ บทรอยกรองของอูชเชนีนิยมเล่นสัมผัสแพรวพราวเต็มไป
หมด เช่น

พรางตระการพรายกองสองทางสรวง
วะวาววัวยับพรากวาคาวคอง
ราวรัตน์รวงพรั่งพร้อยร้อยระเบียบ¹⁴⁷

- ในวรรคที่ 1 พราง-พราย - สัมผัสอักษร
กอง-สอง - สัมผัสสระ
- 2 วะ-วาว-วัวย - สัมผัสอักษร
ยับ-ยับ - สัมผัสสระ
พราก-คาว - สัมผัสสระ
- 3 ราว-รัตน์-รวง - สัมผัสอักษร
พรั่ง-พร้อย - สัมผัสอักษร
พร้อย-ร้อย - สัมผัสสระ

4. ศิลปการประพันธ์

คำประพันธ์ประเภทกลอนและกาพย์ ที่อูชเชนีนิยมแต่งนั้น นิยมเล่นคำให้มีลักษณะคล้าย
กลบทบางชนิด คือ กลบทวิมานกลีบขยาย หรือคำประพันธ์ประเภทกระทู้ คือมี คำ หรือกลุ่มคำ

¹⁴⁷ อูชเชนีย์, ควาณองนภาคิน, หน้า 72.

ยื่นพื้นเป็นหลักในตอนต้นของวรรค หรือของบท เช่น

มันปรากฏสกลใสในใจพี่
ในมาลีรวรินกลิ่นเสนอ
ในสายลมพรมฉ่ำคร่ำครวญเพอ
ในละเมอวิหคเพรียกเรียกอรุณ

ในสายฝนโปรยสราญทั่วลานทุ่ง
ในโค้งรุ่งรมเงาและเขาขุน
ในธารใสไหลซ่าเกื้อการุญ
ในแคคอุณอบยัมอ้มละไม¹⁴⁸

อุชเชนีใช้คำ "ใน" เป็นคำยื่นพื้น
 หรือ บทย่อยกรองที่ชื่อว่า "ความคึกคึกอิสระ"

เพื่อนใจ
ฝันท่าไม่ถึงทุ่งหญ้าสุคติไพ่น
ฝันท่าไม่ถึงรวงโรจน์อันโชติไสน
ฝันท่าไม่ถึงไม้ไอนโยนกิ่งไกว

เขียนท่าไม่ถึงอรุณอันอุ่นอก
เขียนท่าไม่ถึงนกกนกไกล
เขียนท่าไม่ถึงลีลาวทกาไพร
เขียนท่าไม่ถึงธารราชาธาเย็น¹⁴⁹

จะเห็นได้ว่าอุชเชนีใช้วลีที่ว่า "ฝันท่าไม่ถึง" "เขียนท่าไม่ถึง" ในตอนต้นของวรรค
 ทุกวรรค ยกเว้นคำขึ้นต้นบทแรก

¹⁴⁸ อุชเชนี, ขอบฟ้าขลิบทอง, หน้า 152.

¹⁴⁹ เรื่องเดียวกัน, หน้า 14.

บทร้อยกรองชื่อ "รอยจรวริก" ประพันธ์เป็น กาพย์ยานี อูชเชนีก็นิยมวางคำไว้ เป็นหลักเสียก่อน เช่น

ฉันทจรวริกชื่อเธอ	บนละเมอกลุ่มหมอกมัว
บนฟ้าบนดินทั่ว	บนริงรัวระฆังชาน
ฉันทจรวริกชื่อเธอ	บนพรา้เพอแห่งควงมาน
บนช่องกองบรรรสาน	กลองชัยชาฎกัງวานหมาย
บนแพรวแววมณี	บนผงคลี่ชูลีทราย
บนผาหยอมหล้าราย	บนแยมพรายพวงผกา
บนอวลมวลกลิ่นร่า	บนล่าน้ำสายลมพา
บนพรารดาวเพริศฟ้า	บนพักตราผองเพ็ญเดือน
บนพลัดละลิวธาร	บนตระการตรวยโตรกเดือน
บนลีลาเมฆเคลื่อน	บนรางเลื่อนแรมเงา
บนกองทองอุษา	บนเริงรารุ่งเสลา
บนพรายสายพิณเศร่า	บนพริ้งเพราพฤกษ์กวัคไกว
บนผองกองข้าวพูน	บนรอยนูนแนวนาไร่
บนพรอยทิ้งหอยไพร	บนครรรไลไถทอดมา ¹⁵⁰

การวางคำ "บน" ไว้เป็นหลักของอูชเชนี จะเห็นว่ามิได้เป็นไปทุกวรรค โดยเฉพาะ วรรคเริ่มแรกจะเป็นการกล่าวเริ่มเสียก่อน วรรคต่อไปจึงค่อยมีคำเป็นหลักวางไว้ เช่นในบท ที่ยกมาใช้คำ "บน" เป็นหลัก ยกเว้นบางวรรคที่มีเนื้อความต่อเนื่องกัน เช่น วรรคที่ 4 ใน บทที่ 2 จะไม่คำว่า บน ขึ้นต้นวรรค ทั้งนี้เป็นเพราะวรรคนี้มีเนื้อความต่อจากวรรคที่ 3

นอกจากจะวางคำขึ้นต้นไว้เป็นหลักในแต่ละวรรคแล้ว ยังวางคำขึ้นต้นไว้เป็นหลักใน แต่ละบาทอีกด้วย เช่น จากบทร้อยกรองชื่อ "กับเธอ" ใช้คำ "กับเธอ" เป็นคำขึ้นต้นในแต่ละ บาท

¹⁵⁰ เรื่องเดียวกัน, หน้า 99-100.

กับ <u>เชอฉัน</u> แห่ง <u>นคูฟ้า</u>	ที่ <u>วามมีน้ำ</u> <u>เลย</u>
กับ <u>เชอควาย</u> <u>กันฉัน</u> <u>เคย</u>	<u>ยัม</u> <u>เยย</u> <u>คน</u> <u>หยัน</u> <u>ว่ามี</u>
กับ <u>เชอ</u> <u>ทุกวัน</u> <u>ฉัน</u> <u>ย้า</u>	<u>กิน</u> <u>ซ้ำ</u> <u>ออก</u> <u>แยก</u> <u>แตก</u> <u>หนี</u>
กับ <u>เชอฉัน</u> <u>ทอง</u> <u>ปลถพี</u>	<u>ณ</u> <u>คติ</u> <u>ระ</u> <u>หลบ</u> <u>กลม</u> <u>ตัว</u> ¹⁵¹

การใช้คำวางเป็นคำยืมพื้น ส่วนใหญ่ใช้คำยืมพื้นเป็นหลักในแต่ละวรรค มากกว่าแต่ละบาท ในกาพย์ฉอนภากิน ก็มีคำประพันธ์ที่มีคำยืมพื้นในตอนต้นของวรรคหลายบท เช่น

ฉัน ใคร เห็น เชอ ก้าว ไป กลาง ไพร กลาง พฤษ ลิก หนา
กลาง แคว แคว ลาว กม รรคา กลาง ฟ้า ปริ รวน ครว ญ คริน
กลาง น้ำ กร รช าก กราก เชียว กลาง เกล ียว ฝน กราก ผาค ผืน
กลาง โคลน คลุก ครุก ครุก กลืน กลาง คืน คร อบ คิ ม ิม มูล ¹⁵²

หรือจาก "มือใคร"

มือ คุ รี น ยื่น มา ประ สาม นิ ตร
มือ คุ ช ิก เชิ ช ู เข้า ภู หน้า
มือ คุ น ร ประ คอง ผ อง ประ ชา
มือ นิ สิ ต นัก ศึ ษา ประ คา ไทย
มือ สะ อา คว ว า ค ปาก กา สง ่า เกิ ย ร ติ
มือ ละ เม ีย ค ม ุ ม ัน หม ัน แก ไข
มือ ช ร ร ม ะ ทะ เม ง ท ว ม ร ว ม ฤ ทัย
มือ เก ร ียง ไ กร กร ว า ว กร า ค หา ธ า ธ า ธ ร ม ¹⁵³

¹⁵¹ เรื่องเดียวกัน, หน้า 58.

¹⁵² ดูชเชนี, กาพย์ฉอนภากิน, หน้า 15.

¹⁵³ เรื่องเดียวกัน, หน้า 61.

ลักษณะการแก่งกลอนสุภาพ (กลอนแปด) หรือกลอนหกนั้น มีชื่อที่นำสังเกตคือ จำนวนคำในวรรคเริ่มต้นในบางครั้งนิยมใช้คำน้อยเพียง 2 คำ เป็นคำที่มีลักษณะคล้ายกับการตัดคำจากวรรคสลับในกลอนคอกสร้อย เช่น

มิ่งมิตร

เชอมีสัททิตที่จะลองแม่น้ำริน

ที่จะบุงคองค่างกลางคำคืน

ที่จะชื่นใจหลายกับสายลม¹⁵⁴

คำว่า มิ่งมิตร น่าจะมาจาก มิ่งเอยมิ่งมิตร แต่คัดคำหน้าสองคำออกเสีย การใช้คำในวรรคแรกเพียงสองคำเช่นนี้ อูซเช่นนี้นิยมใช้มาก ซึ่งอาจถือว่าเป็น "คำนำ" ในคำประพันธ์ก็ได้ เห็นได้จากบทร้อยกรองอื่น ๆ อีกหลายบท เช่น

หนูจา

แม่มีเพียงพื้นรินลาน

หรือบท "ไค้ไค้สะพาน"

ตั้งหน้ารำเรียนเขียนอ่าน

กระดานไหวหว่างอย่างนี้¹⁵⁵

ควงใจ

คู่จันทรรูปเคียงเกี่ยวฟ้า

จาก "อย่าหมายหมิ่นกลมศรัทธาวิญญาเธอ" ตอนหนึ่ง

สุดที่รัก

ลมวาวหวิวพริ้วหนกอย่างวันนี้

พรมหมานมยอกเพรียวเขียวขจี

เหมือนวันฟ้าเฝ้าและเงาไถล¹⁵⁷

หยุดให้เสียทีเลิกหนา

โลมหล้าควยแสงเงินเย็น¹⁵⁶

¹⁵⁴ อูซเช่นนี้, ขอบฟ้าชลิมทอง, หน้า 1.

¹⁵⁵ เรื่องเดียวกัน, หน้า 117.

¹⁵⁶ เรื่องเดียวกัน, หน้า 127.

¹⁵⁷ เรื่องเดียวกัน, หน้า 152.

ลักษณะการแต่งคำประพันธ์ของ "อุชเชนี" ส่วนใหญ่เป็นแบบ ลีริค (lyric) คือ ร้อยกรองขนาดสั้นที่พรรณนาอารมณ์ ความรู้สึกนึกคิด ภาพพจน์ และปรัชญาของผู้แต่ง เช่น บทร้อยกรองชื่อ "ความคิดคืออิสระ" แสดงให้เห็นความมั่งคั่งของ "อิสระภาพ" ว่ามีความงามเหนือกว่าสิ่งอื่นใดทั้งหมด ความรักในเพื่อนมนุษย์อย่างบริสุทธิ์ใจ ก็เป็นปรัชญาหนึ่งที่อุชเชนี เสนออยู่เสมอ บทร้อยกรองหลายท่อนหลายบทแสดงแนวความคิดในแง่มุมที่แปลก เช่น "เรื่อง ของกำแพง" แสดงให้เห็นการแบ่งชั้นของคน อุชเชนีใช้ "กำแพง" เป็นเครื่องสื่อความคิด ในตอนท้ายได้แสดงให้เห็นว่า ชนรรมชาติจะช่วยพังทลายกำแพงลงได้ ศิลปะในการประพันธ์บท ร้อยกรองนี้ มีตัวละคร มีแนวคิด และมีบทสนทนา คล้ายกับการแต่งเรื่องสั้นในร้อยแก้ว สำหรับในร้อยกรองอาจเรียกได้ว่าเป็นบทร้อยกรองที่มีโครงเรื่อง¹⁵⁸ (a poem with a key) บทร้อยกรองชื่อ "รอนรอนอกร่ำกำสรวล" อุชเชนีได้แสดงศิลปการประพันธ์ไว้อย่าง งดงามที่สุดบทหนึ่ง โดยใช้วิธีการบรรยายให้ผู้อ่านเป็นภาพอย่างละเอียดลออที่สุด มีตัวละคร มีฉาก แต่ไม่มีบทสนทนา การดำเนินเรื่องดำเนินไปเพราะการกระทำ (action) ของตัว ละคร บทร้อยกรองเรื่องนี้แต่งเป็นกลอนหก จำนวน 7 บท ดังนี้

เขานั่งอยู่หน้าโต๊ะนั้น
เหมือนฝัน, หยิบช้อนงอนสวย
ตักน้ำตาลเม้มเกล็ดกรวย
ใส่ถ้วยเวืองรองทองทา

วางช้อนอ่อนพร้อมวิมจาม
จับก้านกาทองกองหนา
กาแพฟลุ้งพราวจากกา
ซาบซารสหวานตาลเค็ม

¹⁵⁸จากการสัมภาษณ์ รองศาสตราจารย์ กุหลาบ มัลลิกะมาส หัวหน้าภาควิชา ภาษาไทย คณะมนุษยศาสตร์ มหาวิทยาลัยรามคำแหง วันที่ 7 มีนาคม 2518.

หยิบเหยือกนมมวลอวลกลิ่น
 ขึ้นรินรยรสสคเสริม
 หยิบช้อนงอมมันอันเคิม
 คอยเริ่มคนไปคิกไป...

เขามองคู่ช้อนวอนวน
 แหวกชลหม่นพลัวลิวไล
 ชอนชาวงเฉื่อยเรื้อยละไม
 ลอไหลลึกคั่นคั่นแปร

ชอนคานจางวางอย่างเกา
 มองเงาวงว้างนิ่งแน
 ขอบถวยรยรองทองแร
 เปี่ยมแปล่ปากควครวคเลย

วางถวยส่วยคั้งคั้งเคิม
 คาเทิมแคหน้าชาเฉย
 ลูกพรากจากไปไม่เปรย
 ทรามเซยไค้แคชะเง่ครวญ

ชบหน้าแนบเอียงเคียงหมอน
 รอนรอนอกร่ากำสรวล
 เพชรปริมิมหริกรวน
 รุ่งยวนราวทยคนำริน¹⁵⁹

ศิลป์ในการประพันธ์อีกอย่างหนึ่งที่ "อุชเชนี" ใช้คือ การให้ภาพพจน์ที่ขัดแย้งกันต่อผู้อ่าน เป็นการตัดภาพจากภาพหนึ่งไปยังอีกภาพหนึ่งอย่างรวดเร็ว เพื่อเน้นให้เห็นความแตกต่าง

¹⁵⁹อุชเชนี, ขอบฟ้าชลิบทอง, หน้า 86-87.

อย่างเด่นชัด เช่น กล่าวถึงชีวิตของคนในเมืองที่ร่ำรวย มีอาหารกินอย่างเหลือเฟือ ในขณะที่ชาวชนบทไม่มีแม้แต่ที่จะอยู่ เด็กเล็ก ๆ ต้องทนทุกข์ทรมานเพราะความหิวโหย "อุชเชนี" ประพันธ์ไว้ว่า

เมื่ออาหารหวานคาวพราวสะพรัง
เรียงรายคั่งคองตาเหมือนมาแสวง
ลอน้ำลายสายสอทานพอแรง
ทะมัดทะแมงเตรียมลืมน้ำวายปราน

นึกหรือไม่ไกลออกไปในความมืด
อันซอซึกโขกชานาสงสาร
เขากอดเขาเจ้าจอทรมาน
ไร่ร่อบ้านเรือนสุขซุกหัวนอน

ค้ำน้อยน้อยตาละห้อยระโหยหิว
นั่งหน้านิ้วแสบทองร้องสลอน
เลียริมปากผากไหม้ใจรอนรอน
เหลือบตาซ่อนแลฟ้าทอคาลัย¹⁶⁰

ในขณะที่กล่าวถึงสังคมในเมืองหลวงที่ทรูหราฟุ้งเฟ้อ อุชเชนีก็ศึกษาภาพชาวชนบท แทรกเข้าไปทันที ศิลปการประพันธ์แบบนี้จึงสร้างอารมณ์สะเทือนใจให้แก่ผู้อ่านได้อย่างเด่นชัดที่สุด

ศิลปการประพันธ์อีกแบบหนึ่งของอุชเชนี คือ การดำเนินเรื่องไปเรื่อย ๆ ตามลำดับขั้น โดยก่อให้เกิดความฉงนสนเท่ห์แก่ผู้อ่าน และจบลงอย่างที่ยู่อานคาดไม่ถึง จากบทร้อยกรองชื่อ "รอยจารึก"¹⁶¹ อุชเชนีใช้โวหารแบบบุคลาธิษฐาน คือกล่าวถึงสิ่งที่เป็นนามธรรมให้มี

¹⁶⁰ อุชเชนี, คววมองนภาดิน, หน้า 14.

¹⁶¹ อุชเชนี, ขอบฟ้าขลิบทอง, หน้า 99.

ชีวิตเหมือนบุคคล

ฉันจารึกชื่อเธอ
บนฟ้าบนดินทั่ว

บนละเมอกลุ่มหมอกมัว
บนริงรัวระฆังชาน

อุชเชนีกล่าวถึง "เธอ" ไปเรื่อย ๆ ว่าถูกจารึกชื่อไว้ตามที่ต่าง ๆ แทบทุกแห่งหน
ผู้อ่านก็จะเกิดความสงสัยว่า เธอนี้คงจะเป็นสตรีคนใดคนหนึ่งเป็นแน่ แต่อุชเชนีกลับทำให้
ผู้อ่านคาดการณผิด โดยการจบบทสุดท้ายไว้ว่า

ฉันจารึกชื่อเธอ
บนน้ำซำบนไฟ

บนเกลียวเกลอนวันครไป
เธอนั้นไซ้คือ "เสวี"

กลอนเปล่า 1 บท ที่พบรวมอยู่ในข้อเขียนร้อยแก้วเรื่อง "คนผู้ซึ่ง..." ลักษณะ
การเขียนเป็นกึ่งร้อยแก้ว แต่จัดรูปการเขียนเรียงลงมาทีละประโยค ขอยกตัวอย่างเพียง
บางส่วน เช่น

แค้น ...

ผู้ซึ่งเหงื่อหยด สายตัวบิกเป็นเกลียวอยู่ที่ผิวโลก

ผู้ซึ่งเคยคมแตกาวปลา

ผู้ซึ่งฟางหญ้าคาก็อยู่เต็มผม

ผู้ซึ่งเคยล้มแต่เนื้อที่เหม็นคูลุง

ผู้ซึ่งเป่าขวดให้โป่งเพื่อคนอื่นจะได้ดื่มในลักษณะเต็มปรี

ผู้ซึ่งไม่รู้ว่าควรเอยอันใด

ผู้ซึ่งมีเรื่องมากเกินกว่าจะพูดได้¹⁶²

ลักษณะการเขียนเช่นนี้ มีผู้แย้งว่าน่าจะเป็นร้อยแก้วเสียมากกว่าที่จะเรียกว่าเป็น
กลอนเปล่า เพราะไม่มีลักษณะใดที่จะเป็น "กลอน" ไปได้ ไม่มีสัมผัส ไม่มีการบังคับคณ

¹⁶² อุชเชนี, ควาผองนภาดิน, หน้า 110.

ลักษณะ "กลอนเปล่า" ของไทยเราที่เขียนกันอยู่ทั่วไป มักจะใช้สัญลักษณ์ในการกล่าวถึงสิ่งใดสิ่งหนึ่ง แต่ไม่มีการกำหนดคณะบังคับเสียงหนักเบาและจังหวะเหมือน แบลงค์ เวอร์ซ (Blank Verse) ของต่างประเทศ

(Blank Verse) ของต่างประเทศ

เกี่ยวกับการใช้สัญลักษณ์ (Symbol) ซึ่งหมายถึงการกล่าวถึงสิ่งที่เป็นนามธรรมให้เป็นรูปธรรม เพื่อให้เกิดความนึกคิดอย่างลึกซึ้งโดยไม่ต้องใช้คำอธิบาย อูซเซนีใช้สัญลักษณ์เกี่ยวกับธรรมชาติมากที่สุด สัญลักษณ์อื่น ๆ ที่ใช้ก็ได้แก่ สี และสัตว์ ตัวอย่างเช่น

สัญลักษณ์เกี่ยวกับธรรมชาติ

ขอบฟ้า, โคน้รุ่ง, รุ่ง, อรุณรุ่ง	หมายถึง ความหวัง
ดวงดาว	หมายถึง ชีวิต
ไฟ, แดก	หมายถึง พลัง
มรสุม	หมายถึง ความทุกข์ยาก, ภัย
สายน้ำ	หมายถึง ความเมตตา

สัญลักษณ์เกี่ยวกับ สี

สีขาว	หมายถึง ความสงบ, บริสุทธิ์
สีเขียว	หมายถึง ความสุขสดใส
สีทอง	หมายถึง ความสุข
สีดำ	หมายถึง ความทุกข์, ความสิ้นหวัง

สัญลักษณ์เกี่ยวกับ สัตว์

นกพิราบขาว	หมายถึง สันติสุข
สิงห์	หมายถึง ความกล้า
สกุนา	หมายถึง ความอ่อนแอ

5. การใช้คำ

อูซเซนีใช้ถ้อยคำอ่อนหวาน ฟังรื่นหู ประณีตบรรจงในการเลือกสรรถ้อยคำใช้เป็นอย่างยิ่ง การย้าคำที่อูซเซนีนิยมนำมาใช้บ่อย ๆ ทำให้เกิดความรู้สึกสะเทือนใจต่อผู้อ่านและ

ทำให้ผู้อ่านเห็นภาพพจน์ได้อย่างเด่นชัด คำที่ใช้แม้จะเป็นคำเรียบง่าย แต่มีพลัง สื่อความหมายได้ชัดเจนนที่สุด

เช่น จากบทร่ายกรองชื่อ "จรรู้เด็กนั้นแหละแก้วดวงแพรวพรรณ"

ทรงโคลนคมระทมคดทุกซัดอื่น
 ทรงผ่าผืนผ่วนสิ้นวาสนา
 ทรงผ่าแผกแตกรอยเป็นรอยตา
 ทรงหลังคำ จาก กระจ่าง คาทวงยาง
 ทรงเสียงเห่สุดแหบแนบลูกน้อย
 ทรงละห้อยตาโหยแห่งโรยขวาง
 ทรงสำนักตรีกระเหิดเพริศแนวกว้าง
 ทรงความว่างโหวงเว่อเออเต็มทรวง¹⁶³

บทร่ายกรองของอุชเชนี คำนี้ถึงเสียงของคำเป็นอย่างยิ่ง จึงทำให้อ่านได้ไพเราะ โดยเฉพาะบท "อีกเมื่อไรจะสว่างเหมือนอย่างรอ" เป็นการใช้คำง่าย ๆ แต่ให้ความสะเทือนใจที่สุด

ตัวน้อยน้อยตาละห้อยระโหยหิว
 นั่งหนานิ้วแสบทองรองสลอน
 เลี้ยริมปากมากไหม้จรรอนรอน
 เหลือบตาซอนแลฟ้าทออาลัย

หนาว เหลือเกินหิว เหลือเกินนะแม่จา
 พอกลับมาหรือยังแม่รู้ไหม
 มีคเหลือเกินนะแม่ในหัวใจ
 อีกเมื่อไรจะสว่างเหมือนอย่างรอ¹⁶⁴

¹⁶³ เรื่องเดียวกัน, หน้า 81.

¹⁶⁴ เรื่องเดียวกัน, หน้า 14.

บทร้อยกรองชื่อ "ขอบฟ้าขลิบทอง" เป็นตัวอย่างหนึ่งของบทร้อยกรองที่เต็มไปด้วยศิลปะของการใช้คำ เสียง จังหวะ ในการประพันธ์ นับเป็นบทร้อยกรองที่เด่นที่สุดบทหนึ่ง

มิ่งมิตร

เชอมีสัททวิที่จะลองแม่น้ำริน

ที่จะบุกคองค้ำกลางคำคืน

ที่จะชื่นใจหลายกับสายลม

ที่จะรำเพลงเกี่ยวโลมเรียวข้าว

ที่จะยิ้มกับดาวพราวผสม

ที่จะเหมอมองหยู่น้ำตาพรอม

ที่จะชมชื่นลึกโลกหมึกมน

ที่จะแล่นวิ่งเล่นเซ่นหงษ์รอน

ที่จะถอนใจทอคกับยอดสน

ที่จะหวานสุขไว้กลางใจคน

ที่จะทนทุกข์เข้มเค็มหัวใจ¹⁶⁵

โวหาร (Figure of Speech) ที่อุชเชนีใช้ ส่วนใหญ่แบ่งออกได้ดังนี้

1. บุคลาธิษฐาน (Personification) คือ การกล่าวถึงสิ่งที่ไม่มีชีวิต หรือสิ่งที่เป็นนามธรรม ประจักษ์ว่าสิ่งนั้นเป็นบุคคล เช่น

บทร้อยกรองชื่อ "เคียงอยู่คู่หทัย"

วันนั้นวันแค้นเปรี๊ยะ

คินแตกเสียงท้อปดพี

รอนรอกบุกชาติวี

เพียงจะสีให้เก็กไฟ

¹⁶⁵ อุชเชนี, ขอบฟ้าขลิบทอง, หน้า 1-2.

เขามาเหมือนเมื่อก่อน
กลางเปลวร้อนลวกกายใจ
ยิ้มเย็นเ็นไพรายไป
ประลิ่งไล้เพียงลุ่มโลม

วันนั้นวันฝนซ้ำ
ซึกกระหน่ำทรวงหนักโหม
น้ำเซาะเซาะระโซม
ประหนึ่งโถมหลายกิน

เขามาเหมือนเมื่อเคย
คาเซอเคยคังซาชิน
ยิ้มอุ่นกรุ่นโรยริน
คังเพลงพิณพอรรมย¹⁶⁶

คำว่า "เซอ" ในบทที่ 2 จะทำให้ผู้อ่านเกิดความฉงนฉงายว่าหมายถึงใคร หรือ
อะไรกันแน่ พอได้อ่านบทที่ 3 แล้ว จึงจะเข้าใจว่า "เซอ" ก็หมายถึง "ฝน" นั่นเอง
การกล่าวถึงฝนให้เป็นเสมือนบุคคลที่มีชีวิต ทำกริยา "มา" ได้ "ยิ้ม" ได้ มีรูปร่างลักษณะ
เหมือนบุคคล นับเป็นโวหารแบบบุคลาธิษฐาน

บทร้อยกรองชื่อ "เฮย... เรื่องเล็ก !" ก็มีโวหารบุคลาธิษฐานแทรกอยู่เช่นกัน

อา ! นำหยศศกเย็นกระเซ็นหยาด

เพียงนวนายากจากดินระรินไหล

ประสานำพรำคึกพินิจไป

หมายคละไลคัลลองทองโลกา

¹⁶⁶ อุษเชนี, ดาวมอญนภาทิน, หน้า 70-71.

เขาควางค์กัษักฟอกชอกชยอน
 ตกตะกอนตัวใส่ใจหรรษา
 เห็นทางเลิศเบิกสู่มุมประชา
 ก็ดลาแลนลัคคักฉิวทรง

เจ้าสูบใหญ่ใจยักษ์ชักรีดพราว
 เขาควางค์กัษักฟอกชอกชยอน
 จับเจ้าอัครกัษักทอลอเจ้าง
 ตามแรงส่งใสเสือกกระเคือกเคิน¹⁶⁷

ในบทนี้มีโวหารแบบบุคลาธิษฐานอยู่หลายแห่ง เช่น น้ำ ทำกริยา "นวยนาค", "คิด-พินิจ", "ใจหรรษา", "เห็น", "ดลา" ได้ ในบทที่สามยังเห็นชัด เพราะอุชเชนี ใช้คำว่า เจ้า แทนน้ำ ส่วนสูบ ก็ดูราวกับมีชีวิตจริง ๆ คือ "ควาก" และ "นุกกระซาก"; "จับ" น้ำ อัครเข้าท่อได้

บทร้อยกรอง ชื่อ "รอยจาวริก" ก็จัดเป็นโวหารแบบบุคลาธิษฐาน เพราะเป็นการพรรณนาถึง "เสรี" โดยเปรียบให้เป็น เธอ

ฉินจาวริกชื่อเธอ บนเกลียวเกลอนิรันครไป
 บนน้ำข้ามบนไฟ เชนนั้นไซร้คือ "เสรี"¹⁶⁸

2. โวหารเปรียบเทียบ

2.1 เปรียบเทียบโดยอ้อม (Simile) หมายถึง การใช้คำเปรียบเทียบในสิ่ง
 หนึ่งกับสิ่งอื่นที่มีลักษณะบางอย่างเด่น มักจะมีคำว่า เหมือน คล้าย หรือคำที่มี
 ความหมายทำนองนี้ปรากฏอยู่ด้วย เช่น

¹⁶⁷ เรื่องเดียวกัน, หน้า 66-67.

¹⁶⁸ อุชเชนี, ขอบฟ้าชลิมทอง, หน้า 100.

คลื่นผิวแฉ่งแปลงปรวนแสนป่วนปั่น
 จักหมายมั่นเจริญรอยเห็นค้อยค่า
 อันแนวพรครรักกลนชนประชา
 สิวโสบ่าบุกปั่นตามกัลลอง

เหมือนคลื่นไหวไต่หน้าอันล้าลึก
 จักสู้ศึกเหนือไต่ไต่หึ่งมอง
 รวมกำลังวังรูกทุกห่านอง
 ยังผลพรองเพรียกไต่คังใจจง¹⁶⁹

บทร้อยกรองบทนี้ เปรียบเทียบให้เห็นแนวทางการต่อสู้ของผู้รักประชาชนอย่างแท้จริง ว่าเป็นเสมือนคลื่นไต่หน้าที่จะรวมกำลังต่อสู้ได้

เพียงพบนางกลางมรรคาพนาโพน
 เหมือนคารวรวงชวงโชนคู่ใจฉัน
 ราชรีกลายพรายพรางคังกลางวัน
 แม้นความฝันขึ้นร้ายยังกลายดี¹⁷⁰

ส่วนบทร้อยกรองบทนี้ เปรียบให้เห็นความสำคัญของ "นาง" ว่า การที่ได้พบนางนั้นก็เปรียบเสมือนดาวซึ่งอยู่สูงสุดโรยร่วงมาสู่ใจ ทำให้กลางคืนเป็นกลางวัน ทำให้ความฝันที่ชมชื่นกลายเป็นฝันดีไปไค

2.2 เปรียบเทียบโดยตรง (Metaphor) หมายถึง การเปรียบเทียบว่าสิ่งนั้นคือสิ่งนี้ บทร้อยกรองของอุชเชนีก็นิยมใช้โวหารแบบนี้เช่นกัน

¹⁶⁹ เรื่องเดียวกัน, หน้า 10.

¹⁷⁰ อุชเชนี, ขอบฟ้าชลิมทอง, หน้า 40.

แต่เธอคือโค้งรุ่งอันรุ่งแรง
ผู้สื่อแสงความหวังมายังเรา¹⁷¹

เธอคือธารหวานล้ำน้ำปลั่ง
จกรินหลังอมฤตช่วยชีวิต¹⁷²

หัวใจเขาคือลม ช่วยขึ้นชมฉ่ำทรงเย็น
ออกร่มกลุ่มลำเค็ญ โลมได้รอบปลอบขวัญกิน¹⁷³

▪ น้ำตาเราเฝ้ารินจนสิ้นอก
คืออุทกทองพื้นวันสนาน
กินจะก็คดก็ออกออกสรวาย
ควยวิญญานหยาดเหงื่อลงเจือพรหม¹⁷⁴

เขาโฉมไม่เป็นเช่นสายน้ำ
ที่เลอส้าหลอเลี้ยงลำเสียดริน
สู่ชีพชนทั่วชั้นทุกวันกิน
กระซิบชื่นชคิออยู่คู่นก¹⁷⁵

การใช้โวหารในบทร้อยกรองบางบท อาจมีหลาย ๆ แบบได้ ตัวอย่างจากบทร้อย
กรองชื่อ "ชูกีมิตนอยู่แห่งไหน" โวหารที่ใช้มีหลายแบบปะปนกัน ทั้งบุคลลาธิษฐาน

171 เรื่องเดียวกัน, หน้า 34.

172 เรื่องเดียวกัน, หน้า 35.

173 เรื่องเดียวกัน, หน้า 105.

174 เรื่องเดียวกัน, หน้า 182.

175 ดูเช่นนี้, ความองนภากิน, หน้า 46.

(Personification) และ เปรียบเทียบโดยตรง (Metaphor)

ร่มไม้กว้างกลางทุ่งอันพลุ่งร้อน
 เธอคืนซ่อนช่วยเฉื่อยให้เหนื่อยหาย
 อภัยอคมิตรชีวิตทะเลทราย
 คือเธอสายพุ่มน้ำวิญญา

ยวดีมีตนอยู่ไหน
 ในเรือนไรหรือพืชมานสุขหา
 ยวดีมีอยู่คู่ประชา
 ในดวงตาเด็กต่างก้าว 176

การใช้บุคลาธิษฐานในบทนี้ค่อนข้างคลุมเคลือไม่กระจ่างชัดเท่าที่ควร ว่า ยวดี คืออะไรกันแน่ แต่ในตอนสุดท้าย ผู้เขียนได้ขยายความหมายของยวดี ให้เด่นชัดขึ้นว่า หมายถึง ความเมตตาการุณา

ส่วนการเปรียบเทียบโดยตรง (Metaphor) นั้นมีอยู่ในบทแรก โดยแฝงความหมายอันลึกซึ้งไว้ด้วย ว่า "เธอ" นั้นเปรียบได้กับสายลมที่ช่วยพัดให้ต้นไม้ที่ระอุด้วยไอแดดกลางทุ่ง "เธอ" คือสายน้ำอันชื่นฉ่ำของคนที่มีชีวิตร้อนร่อยอยู่ในทะเลทราย การเปรียบเทียบเช่นนี้ ทำให้ความสำคัญของ "เธอ" ยิ่งเด่นชัดมากขึ้น บทร้อยกรองบทนี้ยังเป็นบทร้อยกรองที่ชี้ให้ผู้อ่านเห็นถึง คุณค่าของความเมตตาการุณาว่า เป็นสิ่งที่จะช่วยจรรโลงให้โลกนี้อยู่ได้อย่างสุขสงบที่สุด

การเลือกใช้คำสอดคล้องกับชนิดของคำประพันธ์ ทั้งจังหวะ ลีลา และเสียงของคำ ซึ่งจะช่วยสร้างความรู้สึกสะเทือนใจให้กับผู้อ่านได้มาก ไม่ว่าจะเป็น ความเศร้าสร้อย ความว่าเหว ความเคียดแค้นชิงชัง และอารมณ์รุนแรงทางด้านการลุกฮือขึ้นต่อสู้กับความกดขี่ที่ปวงซึ่งอุชเชนีทำได้เป็นอย่างดี ถ้าอ่านเพียงเฉิน ๆ ก็จะไม่เห็น "พลังอันแฝงเร้น" ได้

ชัคนัก เช่น พลังรัก อูชเชนีแคงเป็นภุรงคประยาตฉันท์ ไว้ว่า

กลลขคไคยไทเหนือ
 ประชาเอื้อประชาน
 พลังรักสลักลัน
 สะพักหลาสุชาธาร
 ประชาอามประปลาปล้ม
 ประชาคิมประชามาน
 ประชาสายระรายสาน
 ประเสวีรุไซสโมสร
 สมานคคลองสมองคิก
 ประชาชคิประชาก
 สนิทหน้ากรากร
 เณคียงเคนประเเกินธรรม
 ประหคหั้นอธรรมเหียน
 ประคาเบียนประชารรพ
 ประเทืองชีพประทีปสันค
 สวางโลกอโศกเทอญ¹⁷⁷

บทร้อยกรองชื่อ "เราชูปก้วยโค" ก็มีลักษณะการใช้คำที่เป็นพลังแฝงเร้นเช่นกัน

สัจจะอาจถูกกมทับ
 ความคี่แหลกยับคับคั่ง
 อธรรมอาจเป็รื่องประคัง
 ความชัวนายชั่งนั้งเมือง

¹⁷⁷ อูชเชนี, ถาวมองนภาทิน, หน้า 29.

นำตาพายพกดกน
 รวยรินยิ้มกร้าวเข้าปล้อง
 ปวดเหน็บเจ็บหายรายเรื่อง
 หิศ์เพื่องแสงลิบชลิบฟ้า
 คนแพคือคนชนะ
 แม้จะถูกเชิญเขินมา
 คนลมเพื่ออุกทุกครา
 เหล็กกล้าเราชุบควายไค ? 178

6. แนวความคิด (Theme) จำแนกออกเป็นแนวความคิดทางค่านิยมต่างๆดังนี้

1. ทางสังคม บทร้อยกรองของ "อุชเชนี" สะท้อนภาพสังคม เหตุการณ์ สภาพ
 ความเป็นไป ความรู้สึกนึกคิดของประชาชนที่มีต่อระบบการปกครอง โดยเฉพาะภาพเหตุการณ์
 ทางการเมืองในช่วง 20 ปีที่ผ่านมาได้เป็นอย่างดี แนวทางความคิดเรื่องการเมืองของ
 "อุชเชนี" ยังทันสมัยอยู่ตลอดเวลา รวมทั้งการชี้ให้เห็นความแตกต่างของสภาพสังคมระหว่าง
 ชาวชนบทและชาวกรุง แนวการเขียนส่วนใหญ่เขียนเป็นทำนองเสียดสี (Satire) เยาะหยัน
 ความเป็นไปในสังคม เช่น บทที่ชื่อว่า "สวรรค์ชู้ๆ" อุชเชนีเสียดสี ประชดประชันสวรรค์
 ในเมืองไทย โดยแต่งเป็น กุศงคประยาตฉันทน์ ว่า

สวรรค์เอี่ยมเสี่ยมหวาน
 นิमितมานมิเหมือนหวัง
 สวรรค์สุขสนุกจ้ง
 อนิจจา ...อะ! นาท้าว

มหาชนกมลหอ
 ระทกทอฤทัยกลัว
 อนาคตสลกทัว
 ทมิฬมองผของพาล
 พยักแหะแสบะขี้ม
 อธรรมกริมกำเวบริการ
 ผกุงโทมและโศคหาญ
 ก็ไกรจุนและหนุหลัง

และอีกตอนหนึ่งในบทนี้เช่นกัน

จะอาปากกระคากร้อง
 ตะโกนกอง "ตะกรามกิน !"
 ก็อายลนจะคนยิน
 จะเย้ยหยามมิงามไทย
 จะเรียกหาประกาย-
 กิธรรมสุกก็โสกใจ
 ผวาบิถกระบิถไว้
 นะปากเจ้าจะเข้าขลุม¹⁷⁹

บทประพันธ์ของอุชเชนี ในคำานที่เกี่ยวกับจรรโลงสังคม ส่วนใหญ่จะแสดงให้เห็นถึงความรักที่มีต่อมวลมนุษยชาติด้วยกัน อุชเชนีเน้นมากในเรื่องที่ว่า ความรัก ความเมตตา กรุณา และความมีน้ำใจ เป็นสิ่งที่จะช่วยจรรโลงให้โลกนี้มีแต่ความสุขสงบ ปราศจากการกดขี่ข่มเหง หรือเบียดเบียนผู้อื่น การต่อสู้ ร่วมมือกัน จะช่วยขจัดความเลวร้ายในสังคมให้หมดสิ้นไป เช่น บทรอยกรองชื่อ "แต่เพื่อเพื่อนอื่นหมิ่นแสน" อุชเชนีประพันธ์ไว้ 2 บทสุดท้ายว่า

¹⁷⁹ เรื่องเดียวกัน, หน้า 54.

ทั้งที่บางทีความสุข
 แผลงก้อยแควยอกหญ้า
 หากดาวสุกไขว่โลกว่า
 หิ่งห้อยรอยราฟาเอลิน

แต่เพื่อเพื่อนอื่นหมิ่นแสน
 มากแมนจำลัดตัดเขิน
 ก็ไซ่สิ่งยากลำบากเกิน
 ก้าวเกินอย่าท้อรอรี¹⁸⁰

บทร้อยกรองที่ชื่อว่า "ก้าวเขอยังก้องปลถพี" เป็นบทร้อยกรองที่ปลุกปลอบใจ ให้
 กำลังใจแก่คนที่เหนื่อยหน่ายให้ลุกขึ้นต่อสู้ต่อไป

นะจะควงใจ
 เพื่อให้รักหอมจอมขวัญ
 อบหลายอาเอมเปรมมัน
 เนื่องนันทเมตตากาญ

กลัวไยกับใจเขาอื่น
 อาจรันโลมเอื้อก่อหนุ่น
 อาจเห็นเราเป็นเป้าพรวน
 กระสุนลับซำย่ายี

ไหลเรายังเวียงเคียงเสมอ
 ยุ่มเขอยังกรัวร์าวพี
 ก้าวเขอยังก้องปลถพี
 นะจะคนดี ก้าวไป¹⁸¹

¹⁸⁰ เรื่องเดียวกัน, หน้า 23.

¹⁸¹ เรื่องเดียวกัน, หน้า 25.

ความรัก ในความคิดของอุชเชนี มีความเห็นว่า ความรักสถิตอยู่ในทุกที่

ให้รักเรื่องแพรวแพรพราย

ลมพายพาฟองสองเห็น

รินไปรอยโรยปรายรายเนิน

โชคเขินนาไรไพรพี¹⁸²

การปลุกระดมมวลชนให้รวมพลังกันต่อสู้อย่างห้าวหาญ ปรากฏอยู่ในบทร้อยกรองหลายบท เช่น "ชรณีนคคสิทธีโคร", "โหนมิตระชิตใจให้อิง", "ดมไซไทยแท้แน่นอน" ฯลฯ ซึ่งส่วนใหญ่แต่งเป็นกลอนหก เพราะให้ความรู้สึกรวดเร็ว ใช้คำกระทัดรัด จังหวะกระชั้น เช่น

ชรณีนคคสิทธีโคร

เก็บใหญ่ปีกแรงแข็งกล้า

โยทนท้าวทอทรมา

เงยหน้าสู้เขาเรากอง¹⁸³

หรือ

โอแสงแรงเว็ดเทลีอติบ :

สุดหยิบหรือจิ้งข้ม ?

รวมเข้า ! เราแข่ง, แรงคม

จักกลมมีคมันบรลย์¹⁸⁴

บทร้อยกรองที่แสดงภาพบุคการเมืองสมัยประชาธิปไตยได้ดีที่สุด เห็นจะได้แก่บทที่ชื่อ

182 เรื่องเดียวกัน, หน้า 24.

183 เรื่องเดียวกัน, หน้า 27.

184 เรื่องเดียวกัน, หน้า 59.

"รัก - สมัยเลือกตั้ง" เลียบสถักการเมืองที่แสดงความรักเห็นใจประชาชน แต่พอได้เป็นสมาชิกสภาผู้แทนแล้ว ก็ไม่เคยไต่ไปให้ประชาชนเห็นหน้าเลย

2. เกี่ยวกับชีวิต บทร้อยกรองของอุชเชนีสะท้อนให้เห็นชีวิตคนในแบบต่าง ๆ เช่น พรรณนาชีวิตความเป็นอยู่ของชาวชนบท (Pastoral) อุชเชนีเน้นมาก โดยเฉพาะ ชีวิตชาวนา ชีวิตเด็กในชนบทที่ต้องไปโรงเรียนที่ไม่มีหลังคากันลมกันฝน มีแค่กระดานไหว ๆ ในบทร้อยกรองชื่อ "กลิ่นมันเข้าไวน้ำตา"

หนูจ๋า	ตั้งหน้ารำเรียนเขียนอ่าน
แม่มีเพียงพื้นร้นลาน	กระดานไหวหวางอย่างนี้
ฝนชุกกรรอนปอนเปียก	กระดกสักเกอร์กไถนี้
ซิกซิกเข้าไวกนที	โน่นน้องนี่พี่ทั้งนั้น
ทองบนคนเข็ญเย็นยาก	ตรากรากแดดคำห้าหัน
ชีวิตชั่วชัคกักพัน	ฝนขึ้นสิ้นทาวหนาวแซง 185

บทร้อยกรองชื่อ "อธิษฐาน" แต่งเป็นกาพย์มัง 16 แสดงให้เห็นชีวิตอันยากแค้นของชาวนา เช่น

รวงนั้นแลตำราโรย
 อ่อนแห้งแล้งระโหย
 ระเหินระหกพกเกรียม

กรากกรำก่าไถควายเทียม
 กลางแดดแฉกเทียม
 และโหดระหายร้ายทวี

ไหลหู่ไรราคี
เดินทองปดพี
ประจุกุ่นยนต์กลไก

ตาแล้งแห้งตาทิ้งไป
ยังเว้งว่างไกล
หทัยเหือดหวังหยิ่งตรอง¹⁸⁶

แนวคิดเกี่ยวกับชีวิตครอบครัวที่อุชเชนีกล่าวถึงอยู่เสมอ คือ การพลัดพรากจากครอบครัวเพราะสงครามเป็นเหตุ ชีวิตทหารในสมรภูมิต่างๆ สามีพลัดพรากจากลูกและภรรยา ลูกชายต้องพลัดพรากจากอกแม่ รอยกรองเหล่านี้ เน้นการพรรณนาความรู้สึกมากเช่น ความรู้สึกของภรรยาที่สามีต้องจากไปรบ อุชเชนีพรรณนาไว้ว่า

เหมือนดอกไม้ไร้ส่วนควรพิทักษ์
ไร้คนรักซ่อนซู่ให้ฟูเฟื่อง
ไร้คนรักกักคิราคีเคื่อง
ไร้ชำเลื่องแลหาเอื้ออารี

นางเฝ้าเหมอเมลอใจลอยไปอื่น
กลางคำคั้นครวญตะนึ่งถึงไครนี้
ถอนฤทัยไหวระทึกทริกฤติ
เมื่อศึกมีมากเหลือเบื้อระงม¹⁸⁷

ชีวิตการต่อสู้ในสนามรบ ที่มักจะจบลงด้วยความตายในบทร้อยกรองชื่อ "มุนีทรา" และ "เพื่อใคร?" และอีกหลาย ๆ บทที่ชี้ให้เห็นความโศกเศร้าของสงคราม เช่น บทร้อยกรองชื่อ "กว่าสบสันต์สุขแท้"

¹⁸⁶อุชเชนี, กาวมอองนภาทิน, หน้า 4.

¹⁸⁷อุชเชนี, ขอบฟ้าขลิบทอง, หน้า 176.

ทำสงครามจักรกั๊กกั้งสัตว์ป่า
 แทะหยาบใหญ่ไร้ค่าเมตตาสิ้น
 คงแต่ร่างส่าอางศักดิ์หักกรินทร์
 ส่วนใจกินกล้วยกล้าเพียงน้ำตา

โลกไร้งาม, ความหวัง, กระทบรัก
 ออกกระอักอันโอยเที่ยวโทยหา
 หวังอะไร เมื่ออสุรพุนโลกา
 หวังอะไร เมื่อวิญญาถูกฆ่าฟัน¹⁸⁸

บทร้อยกรองชื่อ "เพื่อใคร?"¹⁸⁹ แสดงให้เห็นถึงชีวิตช่วงสุดท้ายของผู้ที่อยู่ใน
 สมรภูมิตรบ ที่ไม่รู้ว่าจะสู้รบไปเพื่อใคร

เสียงแตรนอนวอนเศร้าเหงายะเยือก
 ใ้หรีเป่ลือกคาบิกสนิทสิน
 คอยเอนกายรายวางลงกลางดิน
 ใจถวิลถึงฟ้าประชาไทย

นิมิตซ่อนรอนลอยคล้อยสู่บ้าน
 เคยตระการรวงทองฟ่องไสว
 อนาคตน้ำน้ำเหลืองเจิ่งกระไร
 อุทกภัยลนมาลมนานอง

เหลียวชะแง้แม่จากูมาแล้ว
 โอ้เมียแก้วแกร่งพนักลับหมนหมอง
 ไหนลูกเราเฝ้าเพนเขมนมอง
 "เจ้าขุนทอง" ไผมาหาพอที่

¹⁸⁸ เรื่องเดียวกัน, หน้า 174.

¹⁸⁹ เรื่องเดียวกัน, หน้า 179 - 81.

ยินแต่เสียงสะท้อนสะอึกกระทึกอก
น้ำตาดกโศกทรงหวงหวงวิถี
ชีวิตเจ้าจักรวาลกลายหรือคือ
ใจพอนี้หรือวันสุดพรันพริ่ง

สำนักขงสุทท้ายของคูกอสู จบลงควยความคิดที่ว่า

อนาคคสลคทรุกสิ้นจุกหมาย
เราวางววยครั้งนี้ไม่มีผล
สูญศรัทธาฆ่าพันกันมีกมน
จนป็นเพื่อใครทำไมเอย

หรือบทรอยกรองที่ว่า

สงครามหยามเยยยืมหัว
แสบะย้วยามใจใหญ่หลวง
โลหิตสคสคชคควง
พิพวงกอบกอทรกรรม

ส่วนเราเฝ้ารอมรณะ

จะกละทะกรบสุขขยา
ชีพอื่นหมิ่นมียีย่า
เขนฆานาฆ่าเพื่อใคร¹⁹⁰

ศูนย์วิทยท
จุฬาลงกรณ์มหาวิทยาลัย

¹⁹⁰ อชเชนี, กาวณองนภาคิน, หน้า 12.

วิเคราะห์บทร้อยกรองของ "นายผี"

นายผี หรือ อินทรายุทธ เป็นนามปากกาของ อัครนิ พลจันทร์ นักเขียนบทร้อยกรองร่วมสมัยผู้หนึ่ง ซึ่งปัจจุบันไม่ทราบว่าเขามีชีวิตอยู่อย่างไร และอยู่ที่ไหนกันแน่

ผลงานร้อยกรองของ "นายผี" ที่จะนำมาวิเคราะห์ครั้งนี้ เป็นผลงานร้อยกรองขนาดค่อนข้างยาว 2 เรื่อง คือ "เราชนะแล้ว, แม่จ๋า"¹⁹¹ กับเรื่อง "ความเปลี่ยนแปลง"¹⁹² และผลงานสั้นย่อย ๆ ที่ได้รับการกล่าวขวัญถึงอีก 4-5 ชิ้น

1. ชนิดของคำประพันธ์ ผลงานร้อยกรองของ "นายผี" อาจจำแนกชนิดของคำประพันธ์ได้ดังนี้

"เราชนะแล้ว, แม่จ๋า" ประกอบด้วยบทร้อยกรอง 4 ตอน

ตอนที่ 1	ให้ชื่อว่า "แม่"	แต่งเป็น สัททูลลวักวิหิตฉันท 91 บท
ตอนที่ 2	ให้ชื่อว่า "พี่"	แต่งเป็น กาพย์ยานี 116 บท
ตอนที่ 3	ให้ชื่อว่า "ลูก"	แต่งเป็น กาพย์ฉม้าง 155 บท
ตอนที่ 4	ให้ชื่อว่า "แลนั้นใครหนอ ?"	แต่งเป็น กาพย์ยานี 7 บท

"ความเปลี่ยนแปลง" ประกอบด้วยบทร้อยกรอง 3 ตอน

ตอนที่ 1	แต่งเป็น กาพย์ฉม้าง	62 บท
ตอนที่ 2	แต่งเป็น กาพย์ยานี	145 บท
ตอนที่ 3	แต่งเป็น กาพย์ฉม้าง	105 บท

¹⁹¹ นายผี (อัครนิ พลจันทร์), เราชนะแล้ว, แม่จ๋า (พระนคร: สำนักพิมพ์คนหนุ่ม, 2517), 39 หน้า.

¹⁹² อินทรายุทธ (นายผี) (อัครนิ พลจันทร์), "ความเปลี่ยนแปลง," ศิลปะการแต่งกาพย์กลอน (พระนคร: ทิวทัศน์าราม จักพิมพ์, 2518), หน้า 99-150.

บทร้อยกรองชั้นย่อย ๆ อื่น ๆ¹⁹³ แต่งเป็นคำประพันธ์ชนิดต่าง ๆ ดังนี้

1. บทร้อยกรองชื่อ "อีสาน" แต่งเป็น กาพย์ยานี 12 บท
2. บทร้อยกรองชื่อ "Hero and Heroism" แต่งเป็น กลอนสุภาพ 7 บท
3. บทร้อยกรองชื่อ "สุขหรือสงคราม" แต่งเป็นโคลงสี่สุภาพ 11 บท
4. บทร้อยกรองชื่อ "อันความรักแท้แน่นอนอยู่ที่ไหน" แต่งเป็นกลอนสุภาพ 11บท

ที่กล่าวมาแล้ว จะพบว่าชนิดของคำประพันธ์ที่ "นายผี" นิยมแต่ง มีทั้ง โคลง ฉันท์ กาพย์ และกลอน คำประพันธ์ที่ใช้นามากที่สุดเห็นจะได้แก่ คำประพันธ์ประเภทกาพย์ โดยเฉพาะกาพย์ยานี และกาพย์ฉมัง

ขอยกตัวอย่าง แผนผังคำประพันธ์บางชนิด และผลงานของ "นายผี" ประกอบการวิเคราะห์ลักษณะคำประพันธ์ด้วย

กาพย์ยานี 11 ตามกฎข้อบังคับ กำหนดให้บทหนึ่งมี 4 วรรค วรรคหน้า 5 คำ วรรคหลัง 6 คำ การส่งรับสัมผัสระหว่างวรรคใช้กันอยู่ 2 แบบ

1. แบบที่ 1 สัมผัสสัมผัสเหมือนกลอนสุภาพ ดังนี้

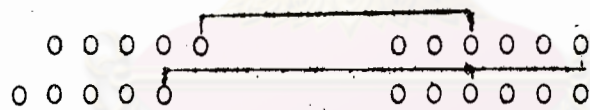

สัมผัสแบบนี้ เป็นสัมผัสที่นิยมใช้กันในปัจจุบัน

2. แบบที่ 2 ไม่มีสัมผัสระหว่างวรรครองกับวรรคส่ง นิยมใช้กันในสมัยโบราณ

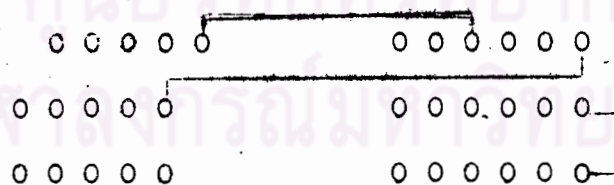

¹⁹³ กลุ่มวรรณกรรม-วรรณศาสตร์, กวีประชาชน-รวมบทกวีที่สรรแล้ว (พระนคร: เทพนิมิตการพิมพ์, 2517), หน้า 77-84.

ส่วนสัมผัสระหว่างบท บังคับเช่นเดียวกับกลอนสุภาพ คือ คำสุดท้ายของบทแรก สัมผัสกับคำสุดท้ายของวรรคที่ 2 (วรรครับ) ของบทต่อไป

ตัวอย่างบทร่ายกรองของนายผีที่ประพันธ์เป็นกาพย์ยานี ซึ่งส่งรับสัมผัสระหว่างวรรค แบบที่ 2 คือไม่มีสัมผัสระหว่างวรรครองกับวรรคส่ง

นกน้อยบนอนวัง	ลวนคืนตั้งแต่ไผ่ผืน
เพรียกกองเที่ยวหากิน	ทั้งไกแกวกี่ชานชั้น
ทัมทัมที่ฉายฉาน	ก็เลื่อนฉานขึ้นมาพลัน
พร่างแสงแสงดวง	วาสิ้นแล้วหนอราตรี ¹⁹⁴

การใช้คำตามจำนวนคณะครบถูกต้องทุกวรรค สัมผัสระหว่างวรรคและสัมผัสระหว่างบทก็มีครบเช่นกัน

นายผียังแต่งกาพย์ยานีในอีกลักษณะหนึ่ง คือ ไม่มีสัมผัสระหว่างวรรคสลับกับวรรครับ คงมีแต่เพียงสัมผัสระหว่างวรรครับกับวรรคส่ง และสัมผัสระหว่างบทเท่านั้น ตัวอย่างเช่น

นกน้อยมีรองวัง	จึงเรียงรองไถ่สำราญ
โพล่ยกมีพ้องพาน	สำหรับลูกแลเมียมัน
ตัวเราสีไร เรือน	จะรองวางทุเรศครัน
ลูกเมียไม่มีวัน	มารวมรวมสำเรียงมัย ¹⁹⁵

ลักษณะการแต่งกาพย์ยานี แบบไม่มีสัมผัสระหว่างวรรคสลับกับวรรครับนี้ พบทั้งในบทร่ายกรองเรื่อง "ความเปลี่ยนแปลง" และในบทร่ายกรอง "เราชนะแล้ว, แม่จา"

เรื่อยเรื่อยมารินริน	แลสายลมมันโรยริ้ว
แสงทองที่ส่องทิว	พฤษภพร่างอยู่พร่าวพราม ¹⁹⁶

¹⁹⁴ นายผี, เราชนะแล้ว, แม่จา, หน้า 11.

¹⁹⁵ นายผี, "ความเปลี่ยนแปลง," ศิลปะการแต่งกาพย์กลอน, หน้า 127.

¹⁹⁶ นายผี, เราชนะแล้ว, แม่จา, หน้า 11.

ส่วนสัมผัสในของกาพย์ยลนี้ นั้น พบว่า "นายผี" ไม่ค่อยมีสัมผัสในมากนัก อาจจะ
เป็นเพราะจำนวนคำในแต่ละวรรคน้อยเกินไปที่จะเล่นสัมผัสได้ เท่าที่พบมีทั้งสัมผัสคั่นและ
สัมผัสคู่ เช่น

เลือกเหงื่อและน้ำตา	อย่าไหล <u>เลื่อนให้</u> เป็นอนธอน
ลูกแล้วและกรรมกร	ควยกำลังอัน <u>เกรียงไกร</u> ¹⁹⁷
ในมือเรามีฆอน	มีระฆังอัน <u>คังคิ</u>
เพลงไพเราะเรามี	สำหรับขับ <u>ไพครั้น</u> เครง
คือฆอนแห่งธรรมะ	และคือระฆัง <u>วังเวง</u>
คีตรวาง <u>อยู่ห่าง</u> ห่าง	เปรียบเป็นเพลง <u>แห่ง</u> อิศรา ¹⁹⁸

กาพย์ยล 16

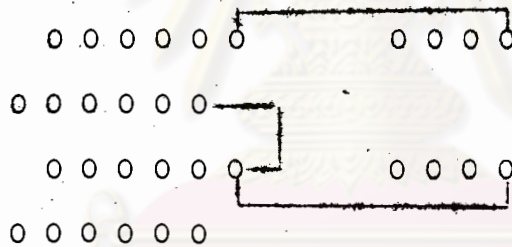

ตัวอย่างกาพย์ยลของนายผี

ไต่กลิ่นคอก <u>แก้ว</u> กำจร	ระรวย <u>รอน</u> รอน
ที่ริม <u>บันได</u> โรงรมย์	
ไต่รสหวาน <u>หอม</u> คอกมก	ระรื่น <u>ชื่น</u> ชม
มา <u>ซบ</u> ชีวิต <u>อาว</u> ารณ ¹⁹⁹	

197 เรื่องเดียวกัน, หน้า 16.

198 นายผี, ศิลปการแห่งกาพย์ยล, หน้า 88.

199 นายผี, เราชนะแล้ว, แม่จ๋า, หน้า 26.

นอกจากจะมีสัมผัสนอกถูกคองตามกฎเกณฑ์ข้อบังคับแล้ว "นายผี" ยังมีสัมผัสใน ภายในวรรคแต่ละวรรคด้วย ทำให้คำประพันธ์อ่อนหวานไพเราะยิ่งขึ้น มีทั้งสัมผัสสระ และสัมผัสอักษร ตัวอย่างเช่น

เพียงฝนฝอยพรอยปรอยปรา ณี²⁰⁰ ฟ้าโอบล้อม
201 ลจ่อมปลวกร่างกลางพง
เพียงจะมูเบื้อยมูยยลง เกี่ยวกายในคง
อันครธานธรณี²⁰²



จากตัวอย่างจะเห็นว่า ในบทที่ 1 มีสัมผัสในหลายคู่ เช่น ฝน-ฝอย-สัมผัสอักษร, ฝอย-พรอย-ปรอย-สัมผัสสระ, ร้าง-กลาง สัมผัสสระ ส่วนในบทที่ 2 มูย-มูย สัมผัสสระ เกี่ยว-กาย สัมผัสอักษร

สัทหุลลวริกพิคฉันท (ฉันท 19) มีลักษณะบังคับ ดังนี้

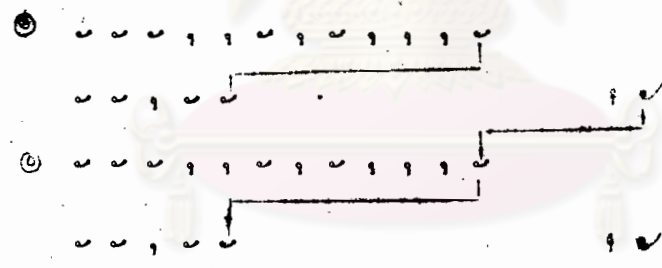

ตัวอย่างบทร้อยกรองของ "นายผี" ที่แต่งเป็นสัทหุลลวริกพิคฉันท

200 น่าจะเป็น ปราณี่ ที่มีความหมายว่า เอ็นดู, เผื่อแผ่ มากกว่า ปราณี่ ที่มีความหมายว่า ผู้มีชีวิต, คน, สัตว์

201 น่าจะเป็น รค มากกว่า เพราะมีความหมายว่า เทราค หรือสาคน้ำทำให้เปียกชุ่ม

202 เรื่องเดียวกัน, หน้า 23-24.

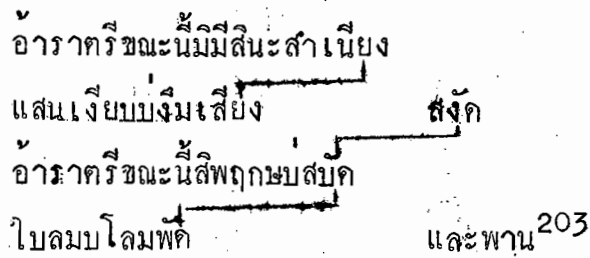

คำว่า สำ ในวรรคแรก ตามกฎถือว่า คำทุกคำ ที่ประสมกับสระ อำ ถือว่า เป็นคำครุ แต่มีข้อยกเว้นว่า คำที่ประสมกับสระ อำ ซึ่งไม่มีตัวสะกด อาจจะใช้เป็นคำลหุ ได้²⁰⁴ คำว่า สำ ในที่นี้จึงเป็นคำลหุ ถูกต้องตามแผนผังบังคับ

สัทพจนานุกรมที่พินิจที่ นายผีประพันธ์ ส่วนใหญ่ไม่เคร่งครัดครุ-ลหุ ตามแผนผัง บังคับ เช่น

แลลูลูกก็มาแลแลทาลูกก็คือคลอง
 นานน้ำอันเนื่องนอง น้ำคำ

เขียนเป็นครุลหุได้ดังนี้

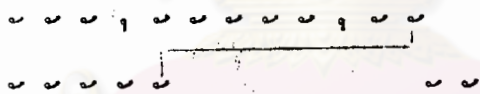

ถ้าลอง เปรียบเทียบคำครุ-ลหุที่นายผีใช้ กับคำครุลหุที่ในข้อบังคับทางฉันทลักษณ์ จะพบว่าไม่ตรงกัน แต่จำนวนคำในแต่ละวรรคมีครบคือ วรรคที่ 1 มี 12 คำ, วรรคที่ 2 มี 5 คำ และวรรคที่ 3 มี 2 คำ

สัทพจนานุกรมที่พินิจที่หนึ่งของนายผีที่ไม่เคร่งครัดการกำหนดคำครุ-ลหุ

²⁰³ นายผี, เราชนะแล้ว, แมงจ๋า, หน้า 1.

²⁰⁴ สัทพจนานุกรมที่พินิจที่ของนายผี, ร้อยกรอง, หน้า 45.

ยิ่งคิดก็ยิ่งระทึกหฤทัยแลใครจะปุ่น
อ้างว่างเทศพูน รั่าฟัง²⁰⁵

~ ~ ~ ~ , ~ ~ ~ ~ , ~ ~
~ ~ ~ ~ ~ ~ ~ ~ ~ ~ ~ ~

การส่งรับสัมผัสในสัททูลลวิกิพิณันท์ของนายผี ไม่เป็นไปตามข้อมบังคับ คือ แทนที่คำ
สุดท้ายของวรรคที่ 1 จะสัมผัสไปยังคำสุดท้ายของวรรคที่ 2 บางครั้งนายผีกลับแต่งให้คำ
สุดท้ายของวรรคที่ 1 สัมผัสกับคำที่ 1, 2, 3, 4 ของวรรคที่ 2 เช่น

วินรินลมมาระรวยระทวยอุระระทิก
~ ~ ~ ~ ~ ~ ~ ~ ~ ~ ~ ~
นิกนิกอนาถอาคม อันจน²⁰⁶

ชายใครใครกับ ชื่อจะยื้อก็แต่แมลง
~ ~ ~ ~ ~ ~ ~ ~ ~ ~ ~ ~
แรงกาและหมากิน กระจุก²⁰⁷

เมตตาการุนเราแลเฝ้าอศุภณี
~ ~ ~ ~ ~ ~ ~ ~ ~ ~ ~ ~
โอศาอศคควร คำนี้²⁰⁸

แสงทองส่องก็สว่างพะพร่างนภนิภา
~ ~ ~ ~ ~ ~ ~ ~ ~ ~ ~ ~
ใจเรานีราแสง ควยโค²⁰⁹

205 นายผี, ราชณะแล้ว, แมงจว, หน้า 7.

206 เรื่องเดียวกัน, หน้า 7.

207 เรื่องเดียวกัน, หน้า 6.

208 เรื่องเดียวกัน หน้าเดียวกัน.

209 เรื่องเดียวกัน, หน้า 7.

กลอนสุภาพ นายผีประพันธ์กลอนสุภาพไว้อย่างถูกต้องตามขอมบังคับคณะ และสัมผัส ส่วนใหญ่มักแต่งเป็นบทพรรณนาสั้นๆ ประมาณ 7 - 11 บท ไม่ปรากฏว่าแต่งเป็นเรื่องยาว ๆ ตัวอย่างจากบทร้อยกรองชื่อ "อันความรักแท้แนจะน้อยอยู่ที่ไหน ?"

เช้าวันนั้นใจแจ่มใสนัก เขียนเรื่องรักเล่นสักทีจะดีไหม ?
บรรจงคิดคิดจะคลั่งซึ่ง เป็นไร บรรจงใจจอกรักคู่สักที
คิดความรักคืออะไรไม่ประจักษ์ รู้แต่รักลอคคนจนเป็นผี
ที่สมรักซักจะรานคาลฤดี วายชีวีเพราะวายนำร้ายรัก²¹⁰

นอกจากมีสัมผัสนอกซึ่งเป็นสัมผัสบังคับครบถูกต้องแล้ว นายผียังมีสัมผัสในอยู่
ทุกวรรคด้วย

โคลงสี่สุภาพ

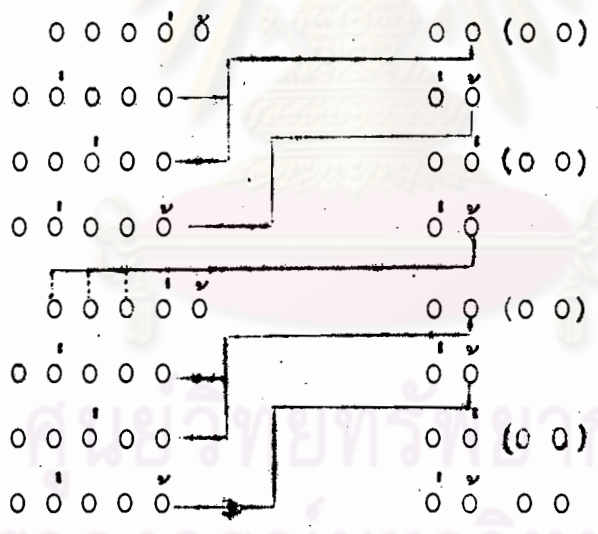

ตัวอย่างโคลงสี่สุภาพของ "นายผี"

²¹⁰นายผี, "อันความรักแท้แนจะน้อยอยู่ที่ไหน ?," กวีประชาชน, หน้า 82.

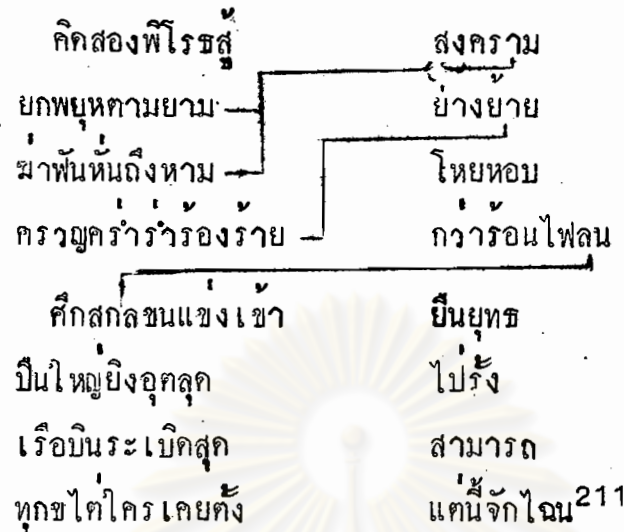

การแต่งโคลงสี่สุภาพของนายผี ถูกต้องตามคณะ เอกโท และสัมผัส แต่ในบาง
ครั้งไม่เคร่งครัดการส่งรับสัมผัสระหว่างบทมากนัก คือ แทนที่จะส่งรับสัมผัสจากคำสุดท้ายของ
บทแรกไปยังคำที่ 1, 2, 3 ของบทต่อไป นายผีกลับส่งสัมผัสไปยังคำที่ 5 ของบทต่อไป เช่น

ศึกในอนาคคนั้น	นึกเห็น
มองพินาศพึงเพ็ญ	เทียบหล้า
จักตายไปตายเป็น	ปานอยู่
ยอมไซ้ใครอาจค่า	โอบอุรควายกำเคา
สงครามหรรามสุดเศวรา	สาหัส
โฉนนี้วิรบริก	เรงสู้
เตรียมรบจักรานจัก	จริงแน โฉนเฮย
ควรรชัคคนร้ายกู่	สุขแกกกลับศานต ²¹²

²¹¹ นายผี, "สุขหรือสงคราม," กวีประชาชน, หน้า 80.

²¹² เรื่องเดียวกัน หน้าเดียวกัน.

2. ศิลปการประพันธ์

2.1 ร้อยกรองเป็นเรื่อง มีลักษณะคล้ายเรื่องสั้น หรือนวนิยายขนาดสั้นในคำประพันธ์ร้อยแก้ว มีการดำเนินเรื่อง ตัวละคร ฉาก แก่นของเรื่อง ร้อยกรองของนายผีมีเอกภาพ คือมีเรื่องราวต่อเนื่องกันตั้งแต่ต้นจนจบ มีการเริ่มเรื่องและจบเรื่องอย่างน่าสนใจ ให้ความประทับใจแก่ผู้อ่านเป็นอย่างดี การวิเคราะห์บทร้อยกรองของนายผีในครั้งนี้ จะวิเคราะห์ลักษณะและศิลปการประพันธ์ร้อยกรองเพียง 2 เรื่อง คือ "เราชนะแล้ว, แม่จ๋า" และเรื่อง "ความเปลี่ยนแปลง"

"เราชนะแล้ว, แม่จ๋า" เป็นเรื่องราวของกรรมกรหญิงคนหนึ่งที่ต้องเลี้ยงดูแม่ผู้ชราซึ่งพิการ กับน้องชาย นายผีจับตอนเอาตั้งแต่ตอนที่น้องชายของเธอล้มเจ็บลง ในขณะที่แม่และพี่ไม่มีเงินจะซื้อยามารักษา ชาวสารจะกรอกหมอกก็ไม่มี พอดีกับเป็นช่วงระยะเวลาที่กรรมกรในโรงงานนัดหยุดงานเพื่อต่อสู้กับความกดขี่ของนายจ้างในเรื่อง ค่าแรงและสวัสดิการ พี่สาวซึ่งเป็นกรรมกรคนหนึ่งจึงต้องให้ความร่วมมือกับเพื่อนกรรมกรด้วย ทำให้ขาดรายได้ที่จะนำมาเย็บยารักษาน้องชายได้ ในที่สุดน้องก็ต้องสิ้นใจไปต่อหน้าต่อแม่และพี่สาว การต่อสู้ของกรรมกรประสบชัยชนะในที่สุด กรรมกรสารก็กลับมาแจ้งข่าวดีให้แม่ซึ่งอ่อนแอเต็มทนแล้วทราบ แต่ปรากฏว่าแม่ได้สิ้นใจไปเสียแล้ว

นายผีแบ่งเนื้อเรื่องออกเป็น 4 ตอน คือ

ตอนที่ 1 ชื่อว่า "แม่" เริ่มการเปิดฉากในเวลากลางคืนว่า

อาราทวีขณะนี้มีมีสินะสำเนียง

แสนเจียบบงิมเสียง

สังข์

อาราทวีขณะนี้มีพิพฤษบสัค

โบลมบโลมพัก

และพาน²¹³

หลังจากพรรณนาให้เห็น "ฉาก" ซึ่งเป็นเวลาทางกึ่งดิถีสงฆ์แล้ว นายผีก็เริ่มกล่าวถึงตัวละครผู้เป็นแม่และลูกชายที่กำลังไม่สบายว่า

เห็นแต่แสงนขาอนาถและลำเค็ญ
 คราวปรีบกระพริบเป็น ประกาย
 มีแต่แม่แลมามองตระกองกรบกลาย
 เคลื่อนบุทรอันสุกสาย สวาท
 ยืนแทนทรอันครางระคางกลจะชาก
 ใจหวาดผวาวาบ จะหวา²¹⁴

ถัดจากนั้นก็เป็นการพรรณนาให้เห็นความอาทรร้อนใจของแม่ต่ออาการเจ็บไข้ของลูก ความยากจนไม่มีเงินจะซื้อยาหรือหาหมอมารักษา นายผีพรรณนาความรู้สึกของแม่ไว้ว่า

คายนแม่กับมีและนี่ใครจะจะไปรก
 ลูกแม่ให้ปราโมท ณมี
 คล้ำไต้เสื่อบมีสพท์ทบทุขทวิ
 ออกเตนคังทีปลา ในแปลง
 ท้าวท้าวร้าวอรคังประคังทุขส่าแคง
 แสนทุขเสี่ยกแทง หญทัย

นายผีเปรียบเทียบความรู้สึกของแม่ไว้ในตอนนี้ว่า

เหมือนมีมือมนุษย์มายุคนุคจะกระไล
 แลขว่างควะคว่างใน นที
 เหลียวหาฝั่งทลฟากก็ยากจะจรลี
 เหลือไกลกำลังมี มิพอ

หลังจากที่พรรณาธรรมชาติแล้ว นายผีได้บรรยายถึงผู้คนที่ยากจนก็เริ่มลุกขึ้นต่อสู้กับชีวิตต่อไป โดยเปรียบเทียบให้เห็นว่า ถ้าพลังของคนจนรวมกันแล้วจะสามารถละลายความทุกข์โศกลงไปได้

คนจนมีจำนวน	แมนประมวลก็มากครัน
แสนล้านแลเราอัน	ใจจะคอยให้ดูแล
คนจนอันกระจาย	เรียรายทั่วทั้งดินแดน ²¹⁸
ถูกแล้วทั้งล้านแสน	ก็จะสิ้นที่โศกศัลย์ ²¹⁹

ความอัศจรรย์ใจของกรรมกรสาว ระหว่างการถูกเข้าขอร้องนายจ้าง เพื่อขอยา มารักษาน้อง ก็กับการต่อสู้เนื่อกำลังร่วมกับเพื่อนกรรมกร นายผีได้พรรณาคำความรู้สึกนั้นไว้อย่างดีเยี่ยมว่า

มาตรแมนพยอมนาย	ห่างใจร้ายแล้วขอยา
ขอหมอมารักษา	ก็คิดว่าคงมีหวัง
แต่พี่น้องชาย	มวลดสหายพี่ทั่วทั้ง
โรงงานที่กำลัง	ตั้งหน้าตีที่นายทุน
ไอพี่น้องจะทร-	ยศทอดความทารุณ
รวนเรเขมรคุณ	ชายชนชั้นได้ฉันท
แมนพี่ชายชนชั้น	แลน้องนั้นอยู่รอดไป
น้องรู้แลฤาใจ	น้องจะนอมนิยชม ²²⁰

ในที่สุด กรรมกรสาวก็เลือกเอาการต่อสู้เพื่อเพื่อนกรรมกร น้องชายที่นำสงสารจึง

²¹⁸ คัดโดยตรงจากหนังสือ มีความหมายเดียวกับ ทั้ง.

²¹⁹ เรื่องเดียวกัน, หน้า 12.

²²⁰ เรื่องเดียวกัน, หน้า 19.

สิ้นใจไปต่อหน้าเธอและแม่ นฤบดีบรรยายไว้หลาย ๆ ว่า

จิตน้อยนาสงสาร	ก็สลายกระจายจร
โอ้แก้วกรรมกร	ก็กอดศพเข้าโศกา ๆ
ดวงใจอันเกรียงไกร	เป็นแสนเสียงอูรอร่า
มือกำและน้ำตา	ก็ตกพรุกพรุกพลั่งพรั่ง ²²¹
กักพันตัวสิ้นไหม	เมื่อก่อนเฝ้ามอญคาชุก
สองตาค้างปลาหู	เขาไปปะพริกนภาคล
หน้าซีบมีสี	โลहितแล้วและเหลือองกล
น้ตากว่าอมสน	ชยายอระยับแสง ²²³

การบรรยายของ "นายดี" ทำให้ผู้อ่านวาทภาพลักษณะอาการของตัวละครได้
อย่างชัดเจน เสียงของคำในบทประพันธ์สร้างอารมณ์สะเทือนใจให้แก่ผู้อ่านอย่างสุดซึ้ง

ตอนที่ 3 ชื่อว่า "ลูก" แสดงให้เห็นถึง ความรักของแม่ที่มีต่อลูกว่าเป็นความรัก
ที่ยิ่งใหญ่ บริสุทธิ์ เมื่อเห็นลูกสิ้นใจตายไปต่อหน้า หัวใจแม่อีกแทบจะขาดตายตามไป นายดี
พรรณนาไว้ว่า

เจ็บปวดกรร้าวเหลือประมาณ แสนยวงวิญญาน
เพียงยุยสยายวายวาง
ลูกชายตายคาแขนนาง ลูกสาวสยบกลาง
คักแม่มาสิ้นสมปฤคิ
คิกว่าลูกสาวฆ่าเสียชีวิแม่ก็มี
กรรมลงหนึ่งเกร็งไป

²²¹ คัดจากหนังสือโดยตรง หมายถึง ไหลออกด้วยกำลังกัน

²²² คัดจากหนังสือโดยตรง ปัจจุบันใช้ เห่ง

²²³ เรื่องเดียวกัน, หน้า 22.

ปางประสาธตชาคลิ้นศูนย์กัมัย แข็งขิงตะลึงตะไล
 ทลอกทั้งร้างลวนชา
 ปานเป็นอัมพาทแข็งชา แขนตัวคิงคา
 อันลิมแลค่างบมิหัลบ
 ปากอ้ออ้อหอยบมิหัลบ ขนค่านวณม์
 มิดวนที่ลูกกับมิราว
 ให้อุคหุคแล้วไหลอาบ เอิบโถมชะโลมซาบ
 สรียรวางอันชรา²²⁴

ทั้ง ๆ ที่หัวใจของแม่ก็แทบจะขาดรอนอยู่แล้ว เมื่อเห็นลูกสาวมาคร่ำครวญร่ำไห้ถึง
 น้อง ความเป็นแม่ทำให้แม่ปลอบโยนลูก ซ้ำให้เห็นว่าที่ลูกทำไปนั้นถูกต้องแล้ว เพราะน้องกาย
 ไปเสียคนหนึ่งก็เพื่อน้องอีกหลายแสนคนจะได้มีชีวิตอยู่ต่อไป แสดงให้เห็นว่าความรักในมวลชน
 นั้นเป็นสิ่งที่ยิ่งใหญ่กว่าสิ่งอื่นใด ตัวละครของนายผีจึงมีลักษณะที่สมจริงสมจังยิ่งขึ้น

เจ้าจะทอดอวยุขอันทา รุณเพื่อโรรา
 ย่อมไร้ประโยชน์อันยล
 เพื่อวานองเจ้าสู่เสียคน แสนลานนงคน
 ทั้งหลายยังรอรทรมาน
 ผิวเพื่อแม่ผู้พิการ แสนลานแม่กาล
 ประกาศจงกฐุชนม์
 ไกรจะนินทาวาเจ้าผู้จน สิ้นคิดเสียคน
 บควรจะคำนึงใน
 กลับจะแซสรรเสริญเสรมใจ ชื่นชวยอวยชัย
 แก่ลูกผู้กล้าทวารกรรม ฯ²²⁵

224 เรื่องเดียวกัน, หน้า 23.

225 เรื่องเดียวกัน, หน้า 29-30.

หลังจากกรรมกรสาวได้รับชัยชนะแล้ว เธอก็เต็มไปด้วยความยินดีเป็นอย่างยิ่ง
พร้อมกับวาดความหวังไว้ว่า

คิดว่าลูกรักมีชัย คอแน่นไป
คงคอยกระต๊องคลาตรอม
จะมีหัวใจระหายนายจอม เพื่อแม่ผู้จอม
ใจลูกจะเร็งแรงกลม
จะมีแพแก่ทุขทรพล จะยืนยาวชน
มาบุญนิยมชมเชย²²⁶

ความรู้สึกยินดีชั่วแวบหนึ่ง ก็ต้องสูญสลายไปในทันทีเมื่อมาถึงบ้าน และพบว่าแม่สิ้นใจ
เสียแล้ว

ชอกช้ำกายายันย่น ชอกช้ำใจจน
จะจอมท่าลายวายวาง
แสนแค้นแสนเคียดแสนระคาง แสนป่วยใจปาง
ประจักษ์ว่าแม่มามรณ²²⁷

นายผีปิดท้ายตอนที่ 3 ไว้ด้วยคำพูดของกรรมกรสาวว่า

เคลียดลุ่มลุ่มแม่ขึ้นมา กระซิบ..."แม่จ๋า"
เราชนะแล้ว...แม่จ๋า"²²⁸

ตอนที่ 4 ชื่อว่า "แลนั้นใครหนอ ?" เป็นคำประพันธ์กาพย์ยานี 7 บท นับเป็นบท

226 เรื่องเดียวกัน, หน้า 36.

227 เรื่องเดียวกัน, หน้า 38.

228 เรื่องเดียวกัน หน้าเดียวกัน.

สรุปปิดท้ายเรื่องที่ยาวอย่างโศกนาฏกรรม (Tragedy) นายผีใช้การพรรณนาธรรมชาติของกลางคืนมาเป็นฉาก ทำให้ชวนเศร้าโศก และว่าเหวี่ยงขึ้น ในขณะที่กรรมกรสาวยังคงกอดร่างแม่ที่สิ้นลมแล้วมิไควาง

แสงย้วยที่ช่วยเย็น	เป็นเงินยวงอันล้ำของ
ท้องโลงละอออง	อภิวรณ ราตรี
กลิ่นแก้วยั้งกำจาย	พะพายทั่วทั้งธรณี
กาเหว่ายังทรี	วังเวงเพลงพิโรเดือน
ทามกลางราตรีกาล	อันละลานควยแสงเดือน
เหมือนเสียงกระซิบเตือน	มาแต่ไกลจะเบาเบา
เสียงนั้นฟังหนักแน่น	บกลอนแคลนกิ่งขุนเขา
"แน่นอน...แน่นอน, เรา	ชนะแน่ไม่นานเลย" 229

คำประพันธ์บาทสุดท้าย เป็นคล้ายคำตอบของแม่ที่ตอบกรรมกรสาว หลังจากที่บุตรสาวบอกว่า "แม่จ๋า เราชนะแล้ว...แม่จ๋า" คำตอบของแม่นั้นเป็นคำตอบที่นายผีต้องการบอกมวลชนว่า ถ้ามวลชนรวมพลังกันแล้ว ความมีชัยจะต้องเป็นของมวลชนอย่างแน่นอน

"ความเปลี่ยนแปลง" คำประพันธ์เรื่องนี้เน้นให้เห็นถึง แนวทางการปกครองในระบบที่มีผู้ปกครองกดขี่ประชาชน และชี้ให้เห็นว่า ถ้าผู้ถูกกดขี่รวมตัวกันเปลี่ยนแปลงระบบการปกครองแบบนั้นให้หมดไป จะเป็นการทำลายอธรรม และก่อให้เกิด "สันติภาพ" ขึ้นแทน เรื่อง "ความเปลี่ยนแปลง" นี้ นายผีแต่งไว้เป็น 3 ตอนด้วยกัน

ตอนที่ 1 พรรณนาให้เห็นถึงลักษณะความเป็นอยู่ของชนชั้นศักดินา มีแนวการประพันธ์ที่มีศิลปะ คือ เขียนทำนองเสียดสี แต่มิได้ทำตรง ๆ เรียกได้ว่า "เอาผิดไม่ไค้" ทั้ง ๆ ที่รู้ว่าคนที่นายผีต้องการเสียดสีประชดประชันคือใคร เนื้อหาการประพันธ์กล่าวถึง อำนาจของ

ชนชั้นปกครองที่มีข้าทาสบริวารมากมาย ใคร ๆ ก็เกรงกลัว มีทั้งช่างม้าวัวควาย ที่นา มีการไปรยทานให้แก่คนยากจน มีการละเล่นละครนอกโขนหนัง โดยเฉพาะมีการเล่นเรื่องรวมเกียรติ ซึ่งเป็นละครนอกในของหลวง ขอคัดตอนตัวอย่างบทร้อยกรองที่สำคัญ ๆ เท่านั้น

ตอนที่แสดงถึงอำนาจของชนชั้นปกครอง

เขาง่วงงวยโงนโงนเอน

ขุนนางพระเณร

อนาถประนมนิ้วกลัว

ยินเอ๋ยรั้วใหญ่ยอมหัว

หอกทุกแก้ว

บออาจจะทอสายคา

เกรงหวายเกรงไม้มีคณา

เกรงยิงปืนยา

แลเกรงเพราะเกรงใจกัน

มีเลกลุททาสถึงพัน

มีนวนันต์

อเนกจะนับเหลือคณา

เหรียญบาทหยอกรอกลงมา

ถวนหลายเวลา

บรูจะเปลื้องเปลาคาย²³⁰

กล่าวถึงการละเล่นที่จัดขึ้นทั้งกลางวัน กลางคืน

²³⁰ นายผี, "ความเปลี่ยนแปลง," ศิลปการแห่งภาพยนตร์, หน้า 100.

กลางวันมีที่พลกลาง
 แปลงขวางชิงรางวัล
 วัลแต่ละวันขันแข็ง²³¹

กลางคืนโคมทามตระการ
 สว่างกลางลาน
 สำหรับละคอนโขนหนัง²³²

การเล่นละครเรื่อง "รามเกียรติ์" นั้น เริ่มกล่าวถึงการเดินเบิกโรงจับลิงหัวดำ
 ก่อน ดังนี้

เสด็จเบิกหน้าพระพักเดียว
 เทียนดับฉับเดียว
 จับลิงหัวดำรำไป²³³

การเริ่มเรื่อง

ที่เกลาะกระหัยรับกราว
 แล้วเล่นเรื่องราว
 เป็นรามเกียรติ์คูไกร

สตึกที่ศักดิ์นาสาโดย
 ชิงลงกาชัย
 แลชื่นพิชิตชาวเมือง

²³¹ เรื่องเดียวกัน, หน้า 103.

²³² เรื่องเดียวกัน, หน้า 104.

²³³ เรื่องเดียวกัน, หน้า 107.

บมิกิตเป็นความแค้นเคือง

สงครามปรามเปลื้อง

ชีวิตพิณานานา²³⁴

ตอนที่ 2 กล่าวถึง นายจันทร ผู้เคยเป็นเด็กวัด มีความรู้ทางไสยศาสตร์ คล้ายกับ "ขุนแผน" ใครจะศิโรนพันแทงก็ไม่เข้า ซึ่งต่อมาได้เป็น พระยาพล กุมพลทหารรักษาเมือง กาญจนบุรี ช่วงชีวิตที่เป็นทหาร ได้ใช้อำนาจเข้าต่อสู้ฆ่าฟันพม่าล้มตายไปเป็นอันมาก ใคร ๆ ต่างก็กลัวฤทธิ์เดชและอำนาจของพระยาพล ในที่สุดก็ถึงแก่ชีวิตอย่างทรมาณ พวก ลูกหลานจะพากันเก็บศพไว้เช่นสรวงบูชา แต่มีพวก "ทหารเสือสี่คน" มาเผาเสียวอดวายไป ลูกหลานก็เอากระดูกมาบูชาโดยเก็บไว้ที่ศาล แต่ฝ่ายพวกทหารเสือก็กลับเอา "เจ๊ว๊ก" ของไม้ตีโมงงามมาไว้ที่ศาล ทำให้วิญญาณไม้ตีที่อยู่อาศัย ต้องกระเจิกกระเจิงเข้าไป

วิธีการดำเนินเรื่องหยิบยกเอาเรื่องศพมากล่าวก่อน แล้วจึงค่อยกล่าวถึงชีวิตในวัย เด็ก ตอนโต และตอนสุดท้ายของชีวิต ตอนเริ่มต้น นายผีเริ่มว่า

อะไร ที่ไหน ทำไม

ฟังซิ, นั่นใคร ...

ก็ ฤา ร้าย !

บูม ! บูม ! บูม !

แต่ทรูทราบสางสาย

ลูกหลานที่อาลัย

โลงลองที่ทำหลอน

ระเบิดตูม ! และคนตาย

ก็สิ้นบสูกเสียด

ก็เก็บไว้ด้วยอาวรณ์

ก็ล้วนจันทน์แลกฤษณา²³⁵

²³⁴เรื่องเดียวกัน, หน้า 109.

²³⁵เรื่องเดียวกัน, หน้า 112.

ชนโคไชลูกหลาน	บอกล้ายและคิกกัน
ปองปลงไปวันวัน	แลยงหวากระแวงภย
บัคสี่ทหารเสือ	สุรภาพอาจอง
ผลุนปรี่เข้าไปปลง	และจะปรามบปรามดี
ลูกหนูนอนอนนึ่ง	ก็วังตางยงโลงผี
เพลิงทวมขึ้นทันที	แลเทพไท้ก็อันทรธาน ²³⁶

คำว่า สี่ทหารเสือ เป็นสัญลักษณ์ที่แสดงถึงคนกล้าหาญ

เทพไท้ เป็นสัญลักษณ์หมายถึงชากศพที่คนบูชาและเกรงกลัวอำนาจ

ในตอนที 2 นี้ "นายผี" มีศิลป์ในการใช้คำเปรียบเทียบบมาก ซึ่งเน้นให้คำประพันธ์ไพเราะ และมีความหมายยิ่งขึ้น เช่น

พระวิบเอาราชพลี	คือบุรีอันเรืองโร
จักรวิบหัวใจใจ	ก็ประจักษ์บจ้านน
เรือนใจไซเรือนจำ	ถสูงทำยังทานทน
เชือกขรอยสักร้อยหน	ก็ยงเห็นยงหวาหวาย
ผูกใจก็กล้วยจิต	อันกอมิตรเสมอกัน
กคชี่และศิวัน	ซำซุครึคยอมร้าวฉาน ²³⁷
อำนาจคือเพลิงกัลป์	อันถกิงในสากล
ไครยินนแสงชน	แลเป็นไขบคุษหา ²³⁸

²³⁶ เรื่องเดียวกัน, หน้า 113.

²³⁷ เรื่องเดียวกัน, หน้า 115.

²³⁸ เรื่องเดียวกัน, หน้า 123.

ขุนศึกกินาตัน	แลดูกลหาดนยัง เรืองรณ
สืบต่อตระกูลคน	ก็คือทรวนอันตรังตรา
รั้วใหญ่ยอมมีผู้	อันคอยข่าวที่ในนา
กอง เกวียนอันเวียนมา	ยังมีสิ้นมิสุดกัน ²³⁹

นอกจากนั้น ในเรื่อง "ความเปลี่ยนแปลง" นี้ นายณีนิมมนำสำนวนเก่าในศิลาจารึกมาประพันธ์หรือดัดแปลงใช้ใหม่ เช่น ในน้ำมีปลา ในนามีข้าว หรือ ไพรฟ้าหน้าใส

ในน้ำมีปลา	และในนามีข้าวใคร
ของเรานะอันไร	เป็นสุครุระออกอา ²⁴⁰

เพราะสนุกสุขนักระไร
 ไพรฟ้าหน้าใส
 เพราะซึกและเขี้ยวเขี้ยวชม²⁴¹

คำประพันธ์ 4 บทสุดท้ายในตอนที่ 2 นายณีนได้แทรกแนวความคิดเกี่ยวกับการรวมพลังมวลชนว่า สามารถทำลายความอยุติธรรมได้

เสียงครวญที่ครางใน	ชนบทก็บัดกาล
ดัง สอดขึ้นผสวน	กับเสียงในนครหลวง
เมื่อใดทั้งสองเสียง	อันครางคร่าอยู่ไทยหวด
จากสองใจว่าจัญ	จะเป็นเสียงอันเดียวกัน
เมื่อนั้นแลทั้งสอง	ก็จะสิ้นที่ไทรกศัลย์
เมื่อนั้นแลสองชั้น	ก็จะชุกไค้สุขสม

²³⁹ เรื่องเดียวกัน, หน้า 125.

²⁴⁰ เรื่องเดียวกัน หน้าเดียวกัน

²⁴¹ เรื่องเดียวกัน, หน้า 130.

จิ้งทิวรูปแสน

จะระทระทมตรม

เตร่ใจในพนมม

กูเงาเพ็ชรอยู่มิงง่า²⁴²

ตอนที่ 3 เป็นตอนที่เน้นความคิดเกี่ยวกับสันติภาพ ว่าเป็นสิ่งค้ำจุน ส่วนสงคราม เป็นสิ่งที่ชั่วร้ายยิ่ง และเห็นว่า การรวมพลังเข้าต่อต้านความอยุติธรรม จะทำให้เกิด สันติภาพขึ้น มีตัวอย่างคำประพันธ์หลายบทที่ใช้คำและจังหวะเร้าใจได้มาก เช่น

ทรลักษณ์ก้าวร้าวชาวประชา

อมนุษย์แลหมา

คือสองอมิตรสามานย์

ผิวสามัคคีคนไทย

เข้าขวางชิงชัย

ก็จักชำนะแน่นอน²⁴³

ตัวอย่างบทกลอนที่เกี่ยวข้องกับการเรียกร้องสันติภาพ

เสียงสทอนทุ่งทาพนา เนิน

ข้ามขุนเขาเขิน

แลข้ามทะเลลึกเขี้ยว

สามโลกยินแล้วยอมเหลียว

ชุกชนลุกเกรียว

ก็คารวะอภิวันท์

ชรวงศ์พิทส่านพร้อมกัน

เอื้ออภิวันท์

²⁴² เรื่องเดียวกัน, หน้า 128.

²⁴³ เรื่องเดียวกัน, หน้า 136.

ว่า "สันติภาพจงเจริญ" 244

และอีกตอนหนึ่ง กล่าวถึงสันติภาพไว้ว่า

ศรัทธาความรักเราใน

สันติภาพอันไพ-

สุทธิ์แสนบริสุทธิ์ฤาแสดง !

"สันติภาพคือความสุขสม;

เรายินยอม

จะต่อจะสู้สืบไป 1" 245

2. การวางคำเป็นหลักในท่อนคนของบท หรือของวรรค เพื่อเน้นความหมายของคำ และการซ้ำเสียงคำ ทำให้คำประพันธ์ของนายผีให้ความรู้สึกสะเทือนใจ และให้จังหวะในการปลูกใจผู้อ่านให้เกิด "พลัง" เป็นอย่างมาก

ชัยชัยชัยอันพิชิต เพราะคิดว่าเราคือใคร

สหาชีวะ วิชัย

ชัยชัยชัย เราวิชิต เพราะคิดว่าเราคือใคร

กำลังอันเกรียงไกร เรามี

ศิศิ แต่ละที่จะศึกกึ่งศึก

หนักหน่วงทวงทีไป ประมาท

ศิศิ แต่ละที่จะศึกกึ่งศึก

ขอบเขตเหตุผลอาจ เอาชัย 246

244 เรื่องเดียวกัน, หน้า 141.

245 เรื่องเดียวกัน, หน้า 143.

246 นายผี, เราชนะแล้ว, แมงจิว, หน้า 9.

<u>ชอกช้ำ</u> กายายับย่น	<u>ชอกช้ำ</u> ใจจน
จะจอมทำลายวายวาง	
<u>แสนแค้นแสนเคียดแสนระคาย</u>	<u>แสนป่วยใจปาง</u>
ประจักษ์ว่าแม่มามรณ	
<u>แสนรักแสนโรกแสนรอน</u>	<u>แสนทู่ทวมทอน</u>
ใจ <u>แสนถวิลจินกา</u> ²⁴⁷	
<u>บมีไซ้</u> ใครศาความตาย	<u>บมีไซ้</u> ฉิมหาย
<u>บมีไซ้</u> คำหนักดิน	
<u>เป็นวีรภาพ</u> โสภณ	<u>เป็น</u> เกียรติกิจางกิน
<u>เป็นความรักชาติ</u> ควรม ²⁴⁸	

คำประพันธ์ที่ยกมานี้ จะเห็นว่าให้ความรู้สึกแข็งแกร่งราวรุนแรงเป็นอย่างยิ่ง

ตัวอย่างอีกตัวอย่างหนึ่งที่ทำให้ผู้อ่านเกิดอารมณ์สะเทือนใจอย่างสุดซึ้ง คือ ตอนหนึ่ง จากบทร้อยกรองเรื่อง "เราชนะแล้ว, แมจ่า" อันเป็นตอนที่น้องชายของกรรมกรหญิงสิ้นใจ เพราะพิษไซ้ "นายผี" พรรณาอารมณ์สะเทือนใจในตอนนี้ไว้ว่า

<u>หลับ</u> เลยมิดิ้นแล้ว	<u>หลับ</u> นิ่งแน่วสนิทิน
<u>หลับ</u> จริงควยสิ้นใจ	<u>แล</u> จก <u>หลับ</u> นิรันคร ²⁴⁹

3. ภรรยาไซ้คำ "นายผี" ไซ้คำไต่สอดคล้องกับเนื้อเรื่องเป็นอย่างยิ่ง และมีศิลป์ในการใช้คำ ที่เร้าอารมณ์ผู้อ่านได้เป็นอย่างดี การใช้คำของนายผีจำแนกได้ดังนี้

²⁴⁷ เรื่องเดียวกัน, หน้า 38.

²⁴⁸ นายผี, "ความเปลี่ยนแปลง," ศิลปการแห่งกาศศิลป์กลอน, หน้า 139.

²⁴⁹ นายผี, เราชนะแล้ว, แมจ่า, หน้า 21.

3.1 การซ้ำคำ "นายผี" นิยมใช้คำซ้ำในวรรคเดียวกัน และนิยมเล่นคำ
คำเดียวกันที่มีความหมายต่างกันอีกด้วย

ตัวอย่างการซ้ำคำ

ยิ่งทิวยิ่งจะละท้อยยิ่งคอยยิ่งไ้จะชาก

สิ้นหวังจะสั่งญาติ ญาติ²⁵⁰

ยิ่งคิดยิ่งทุยิ่งระทมทุระนาถ

สายใจแมเจียนชาก ระรอน²⁵¹

สามรางสามรักสามดาญ

สามพายภยพาล

ลำพิงเพราะไรลำเค็ญ

สามแสนลำบากยากเ็น

สามแมเื่อเ็น

ประคุจสามยามคาย

สามกายสอคายสามกาย

กายหนงนี้นวาย

ชีวิทแคสองยังทรง²⁵²

คิคิคิคิคิถึงชีวิทวายอยุจนสายสาง

สแงทองที่สองทาง

ทิวพฤคษ

รินริมลมมาระรวยระทวยอุรระทิก

นึกนึกกอนาถาคม

อันจน²⁵³

250 เรื่องเดียวกัน, หน้า 5.

251 เรื่องเดียวกัน, หน้า 7.

252 เรื่องเดียวกัน, หน้า 24.

253 เรื่องเดียวกัน, หน้า 7.

ตัวอย่างการเล่นคำคำเดียวกัน ที่มีความหมายต่างกัน

หาหยาจะมายาแลยากับมียา

โยหาบชื่อหา

ฤาเห็น²⁵⁴

ยา คำที่ 1, 3, 4 มีความหมายถึง ของกินหรือหาสำหรับบำบัดโรค
หรือบรรเทาความเจ็บปวด

ยา คำที่ 2 เป็นคำกริยา หมายถึง รักษา

3.2 การใช้คำเปรียบเทียบ มีทั้งการเปรียบเทียบโดยตรง (Metaphor)

การเปรียบเทียบโดยอ้อม (Simile) และการเปรียบเทียบที่พรรณนาภาพและอารมณ์อย่าง
เกินความเป็นจริง (Hyperbole) ซึ่งเป็นการเปรียบเทียบที่ถือว่า เป็นสิทธิพิเศษของผู้ประพันธ์
ที่ได้รับการยกเว้นไม่ถือว่าเป็นความผิด (Poetic License) เพราะทำให้ร้อยกรองมีความ
ไพเราะยิ่งขึ้น

การเปรียบเทียบโดยตรง (Metaphor) ได้แก่

งานงานงานคือว่าเงินแดงงานก็คือทองคำ

ในทองลำธารไหล ระริน

ใรงานก็คือว่าใระอะไรที่จะมากิน

ใระสินทุกสิ่งสรร พศุนย²⁵⁵

สีทูลดวิกที่ตีฉันททั้ง 2 บทนี้เป็นการเปรียบเทียบว่า งานในสายตากคนจนนั้น ก็คือเงิน
และทองคำ การไม่มีงานทำจึงเปรียบเหมือนไม่มีอะไรจะกิน ไม่มีทุกสิ่งทุกอย่าง

ในความคิดเห็นของ "นายผี" มักจะมีความเห็นว่า เงินในสายตาของชนชั้นนายทุน
เปรียบเสมือนอาวุธที่ชักศึกกรมกร นายผีกล่าวเปรียบเทียบไว้หลายแห่ง ตัวอย่างเช่น

254 เรื่องเดียวกัน, หน้า 2.

255 เรื่องเดียวกัน, หน้า 8.

ทุกคามหยามมมีหยูกว่าสุดที่จะอ่านวย

อาวรุชอันส่วยคือ

เงินตรา²⁵⁶

เงินตราก็คืออาวรุช

ที่สุกทาจะทานทน

หวังใจว่าคนจน

จะมีกล้าไปตอกร²⁵⁷

เปรียบเทียบโดยอ้อม (Simile)

อาการนั้นหนักเพียบ

เหมือนไม้เลียบจะชากรอน

วิริมจะเมื่อมรณ

ก็มีกมชการไป²⁵⁸

การเปรียบเทียบเกินความจริง (Hyperbole)

พลิกพื้นแผ่นดินกาล

ให้สทานทั้งภพไตร

บิคฟ้าให้เพื่อนไป

ทั้งหล้าโลกด้วยแรงเรา²⁵⁹

ลูกเอยอนาทร

แลทุชนันบั้นเทา

ลิกล้าทะเลหลวง

แลหนักหนวงกว่าขุนเขา²⁶⁰

เจ้าจะพร่ำรำไรใหญ่หลวง

จนเลือกตาตวง

ไคสามสิบคุ่มแต่ละวัน²⁶¹

256 เรื่องเดียวกัน หน้าเดียวกัน.

257 เรื่องเดียวกัน, หน้า 16.

258 เรื่องเดียวกัน, หน้า 21.

259 เรื่องเดียวกัน, หน้า 12.

260 เรื่องเดียวกัน, หน้า 14.

261 เรื่องเดียวกัน, หน้า 29.

3.3 การใช้คำง่าย ๆ สื่อความหมายได้ดี ในบางครั้งก็ใช้คำภาษาดั้งเดิมด้วย เช่น บทร้อยกรองชื่อ "อีสาน"

ในฟ้าบูมีน้ำ	ในคืนซำมีแคทราย
น้ำตาที่ตกทราย	คือเลือกหลังตงโลมกิน
สองมือเฮามีแสง	เสียงเสวแยงมีคนยิน
ส่งสารอีสานสิ้น	อย่าชุก, สู้ควยสองแขน ²⁶²

บทร้อยกรองบทนี้เป็นบทร้อยกรองที่ได้รับการกล่าวขวัญ และยกย่องกันมาก ในหมู่นักเขียนที่ยึดถือใน "ศิลปะเพื่อชีวิต" หรือ "ศิลปะเพื่อมวลชน" เพราะนอกจากจะใช้ถ้อยคำง่าย ๆ แล้ว จังหวะในคำประพันธ์ยังก่อให้เกิดพลังและเร้าความรู้สึกได้มาก

แนวความคิด

ผลงานร้อยกรองของ นายผี จัดเข้าอยู่ในประเภท "ศิลปะเพื่อมวลชน" มากกว่า "ศิลปะเพื่อศิลปะ" เพราะฉะนั้น แนวความคิดเด่นที่สุดคือ แนวความคิดเกี่ยวกับมวลชน อันหมายถึงผู้ที่ใช้แรงงาน นายผี จะแสดงให้เห็นถึง ชีวิตของกรรมกร ชาวนา ที่ลำบากยากแค้นอย่างแสนสาหัสต่อการถูกกดขี่ของชนชั้นนายทุน บทร้อยกรองของนายผีเป็นบทร้อยกรองที่เรียกร้องให้ชนชั้นกรรมกรมาตีฟูกือขึ้นต่อสู้ รวมพลังกันต่อต้านพวกนายทุน เช่น

ผิวสามัคคีคนไทย
เข้าขวงชิงชัย
ก็จักชำนะแน่นอน²⁶³

เพื่อลูกแลมาตี บริษัทอันทา-
รุมรีกทุกเวลา จะให้รูกำลังกร

²⁶² นายผี, "อีสาน," กวีประชาชน, หน้า 78.

²⁶³ นายผี, "ความเปลี่ยนแปลง," ศิลปะการแห่งกายกอลอน, หน้า 136.

กำไรรันเหลือหลาย	แด่เป็นนายก็มานอน
กินแรงฤาอาหาร	ในทุกข์ยากอันยาวนาน
ของแพงค่าแรงคง	กรั้นขอขึ้นวาระค่าฤ
พวกเราทิ้งหลายปาน	ว่าเป็นทาสอนาตา
ยามคึกก็ไ้ไ้	ยามป่วยไข้ไม่รักษา
มคหมอไม้เคยหา	มาให้ไชบเคยหา ²⁶⁴

แนวความคิดอื่น ๆ ได้แก่ แนวคิดเกี่ยวกับ ความรักในสันติภาพ ความเลวร้ายของ สงคราม ความยากลำบากของชาวชนบทในภาคตะวันออกเฉียงเหนือ

บทร้อยกรองของนายผีส่วนใหญ่เป็นการ เสนอ เรื่องของส่วนรวม โดยสะท้อนให้เห็น ถึงสภาพของสังคมซึ่งมีแต่ความอยุติธรรม และชี้ให้เห็นความเหลวแหลกของชนชั้นปกครอง การ กดขี่กรรมกรของชนชั้นนายทุน นอกจากนี้ ก็มักจะแสดงให้เห็นถึงการต่อสู้ระหว่างผลประโยชน์ ของเอกชนหรือชนกลุ่มน้อย กับมวลชนส่วนใหญ่ของประเทศ

บทร้อยกรองเรื่อง "เราชนะแล้ว, แม่จ๋า" เป็นบทร้อยกรองที่ฝ่ายการศึกษา ศูนย์กลางนักเรียนแห่งประเทศไทย²⁶⁵ เห็นว่า เป็นวรรณคดีที่ดีเล่มหนึ่ง สมควรจะนำมาใช้ เป็นแบบเรียนได้ เพราะเป็นการสะท้อนให้เห็นภาพชีวิตของประชาชนในสังคม และช่วยชี้แนว ทางการต่อสู้เพื่อความเป็นธรรมในการสร้างสรรค์สังคมใหม่ โดยเฉพาะอย่างยิ่ง มีเนื้อเรื่อง ยกย่องผู้ไ้แรงงาน

จากการศึกษามบทร้อยกรองของนายผีโดยส่วนรวมแล้ว พบว่า แนวความคิดของนายผี เน้นให้เห็นถึงความเสมอภาคของคน และเน้นการต่อสู้ที่จะขจัดความเหลื่อมล้ำในสังคมให้หมด สิ้นไป "นายผี" จึงเป็นนักเขียนบทร้อยกรองร่วมสมัยที่มีความคิดในแนวก้าวหน้ารุนแรงเหนือ

²⁶⁴ นายผี, เราชนะแล้ว, แม่จ๋า, หน้า 15.

²⁶⁵ ฝ่ายการศึกษา ศูนย์กลางนักเรียนแห่งประเทศไทย, ข่าวและหลักฐาน (เอกสาร ประกอบนิทรรศการ "โฉมหน้าการศึกษาไทย," 18-24 มีนาคม 2518), หน้า 68-69.

นักเขียนบทร้อยกรองคนอื่น ๆ ในยุคสมัยเดียวกัน บทร้อยกรองที่เด่นที่สุดของนายผี เห็นจะ
ได้แก่บทร้อยกรองชื่อ "อีสาน" ซึ่งนักเขียนบทร้อยกรองร่วมสมัยในแนวก้าวหน้า ยกย่องว่าเป็น
เป็นบทร้อยกรองที่ยกย่องเขียนที่สุกบทรหนึ่ง

ในฟ้ามีน้ำ
น้ำค้างที่ตกทราย
แดดเปรี้ยงปานหัวแตก
แผ่นอกที่ครางคริม
มหาห้วยคือหนองหาร
ยอมชีพคือลำชี
แลไปสะกุงปราณ
คิดไปในใจคอ
พี่น้องผู้นำรัก
ยื่นมือบึงคือ
เขาหาวาโง้งเงา
รักเจ้าบ่าวจางสา !
เขาชื่อสีว่าเซอ
ฉลากหันเทียมผู้แทน
กคชี่บิธาเฮา
เหี่ยวว้างอยู่โห่งโห่ง
ร้อยคดียิ่งร้อยแค้น
เสียดคนสิทธิทาน
ในฟ้ามีน้ำ
น้ำค้างที่ตกทราย
สองมือเขามีแสง
ส่งสารอีสานสิ้น

ในคืนข้ามมีแต่ทราย
ก็รีบซาบบระซิม
แผนดินแยกอยู่ที่บึง
ชัยบแยกอยู่คาบปี
ล้ามุลผ่านเหมือนลำผี
อันชำแรกอยู่วีร
โอ้อีสาน, ฉะนั้น
บคอยคี่นี้ถึงฤา ?
น้ำใจจักโฉนหรือ ?
จะใครได้อันโฉมมา ?
แต่เพื่อนเฮานี้แหละหนา
แลเหตุโฉมมาคุณแคลน
ผู้ใดเนอนะก็แสน
ก็เห็นท่าที่กล้าโงง
ใครนะเจ้า ? จงเปิดไปง
เหี่ยวมาทะไรธรรมาน
ละมายแมนท่าสังหาร
กับใครสะควกกาย
ในคืนข้ามมีแต่ทราย
คือเลือกหลังลงโลมกิน !
เสียดเขาแยงมีคนยิน
อยาซุก, สุกววยสองแขน

พายุอิงพักอ้อ
อิสานนับแสนแสน

ราวป่าหรือราวทั้งแกน
สิจจะพายุผู้ไถหนอ²⁶⁶

วิเคราะห์บทร้อยกรองของ สุจิตต์ วงษ์เทศ

งานร้อยกรองของ สุจิตต์ วงษ์เทศ ที่จะนำมาวิเคราะห์ครั้งนี้ เป็นบทร้อยกรองที่รวมพิมพ์อยู่ในหนังสือ "นิราศและกลอนลูกทุ่ง"²⁶⁷ และ "กุเป็นนิลีนักศึกษา"²⁶⁸ รวมถึงบทร้อยกรองที่ลงพิมพ์ในหนังสือต่าง ๆ เท่าที่ผู้วิจัยจะเก็บรวบรวมได้

จากการศึกษา และวิเคราะห์บทร้อยกรองของ สุจิตต์ วงษ์เทศ พบว่า งานร้อยกรองของสุจิตต์เป็นไปในลักษณะต่าง ๆ ดังนี้

1. ชนิดของคำประพันธ์ ซึ่งจะกล่าวรวมไปถึงรูปแบบการแต่ง คณะ สัมผัส กว้าง จำแนกเป็น 2 ประเภทใหญ่ ๆ คือ

1.1 แต่งตามฉันทลักษณ์โบราณ

1.2 แต่งตามแบบฉบับของตนเอง

1.1 แต่งตามฉันทลักษณ์โบราณ จำแนกให้เห็นเด่นชัดได้ดังนี้

ก. นิราศ คือ คำประพันธ์ที่แต่งขึ้นเมื่อผู้แต่งต้องเดินทางจากไปในที่แห่งอื่น เนื้อเรื่องส่วนใหญ่เป็นการคร่ำครวญ โดยถือเอาเรื่องของการ "ร้างจากรัก" เป็นแก่นของ

3

²⁶⁶ กลุ่มวรรณกรรม วรรณศาสตร์, กวีประชาชน: รวมบทกวีที่สรรแล้ว (พระนคร: เทพนิมิตการพิมพ์, 2517), หน้า 77-78.

²⁶⁷ ชรรค์ชัย บุนปาน และ สุจิตต์ วงษ์เทศ, นิราศและกลอนลูกทุ่ง (พิมพ์ครั้งที่สอง; พระนคร: ประพันธ์สาส์น, 2517), 169 หน้า.

²⁶⁸ ชรรค์ชัย บุนปาน และ สุจิตต์ วงษ์เทศ, กุเป็นนิลีนักศึกษา (พิมพ์ครั้งที่สอง; พระนคร: ประพันธ์สาส์น, 2517), 162 หน้า.

เรื่อง พร้อมกับบรรยายถึงสภาพการเกิดทางประกอบ คำประพันธ์ที่ใช้อาจแยกได้เป็น 3 ชนิด คือ นิราศคำโคลง นิราศคำกาพย์ และ นิราศคำกลอน²⁶⁹

ลักษณะการแต่งนิราศของสุจิตต์ ใน "นิราศเมืองนนท์" แต่งเป็นนิราศคำกลอน ความยาวประมาณ 164 บท ลักษณะการแต่งคล้ายกับการแต่งนิราศของสุนทรภู่ คือ มีสัมผัสนอก สัมผัสใน แพรวพราวไปหมด สุจิตต์แต่งไว้ตอนหนึ่งว่า

นิราศนี้ซึ่งตัวคนเขียน
เป็นนักเรียนถือศิษย์ผู้สร้าง
ที่ร้องว่าคร่ำครวญถึงนวลนาง
ก็ตามอย่างของคุณครูสุนทร²⁷⁰

ทางความมุ่งหมายในการแต่ง สุจิตต์ได้กล่าวไว้ในตอนท้าย ๆ ว่า

ครั้นจะทิ้งนิ่งเฉยเหมือนเขยหยัน
ว่าไถยนั้นกลอนหมคนาคสู
จะถูกนิคประกิจรูไว้ใครใครกู
ใครจะหลุเหี้ยมบ้างก็ช่างใคร²⁷¹

.....
ที่สืบเจ๊กันยาคกห้าทุ่ม
นิราศหนุ่มถึงกราวสวน
ไซ่แดงเติมเต็มเหอทะเยอทะยาน
เพียงต้องการกลอนตลาดสร้างชาติเฮย²⁷²

²⁶⁹ จักรี รมยะนันท์, ลิลิตและนิราศ (พระนคร: โรงพิมพ์พิมพ์เนต, 2517), หน้า 121.

²⁷⁰ สุจิตต์ วงษ์เทศ, "นิราศเมืองนนท์," นิราศและกลอนลูกทุ่ง, หน้า 29.

²⁷¹ เรื่องเดียวกัน หน้าเดียวกัน.

²⁷² เรื่องเดียวกัน, หน้า 30.

นิราศเมืองนนท์นี้ เกิดขึ้นจากการเดินทางจาก ท่าช้างไปยังนนทบุรีโดยทาง
 น้ำ ลักษณะกลอนที่สุจิตต์ประพันธ์ก็มีลักษณะของกลอนเพลงตามแบบฉบับของนิราศคำกลอนโดย
 ทั่วไป คือ ขึ้นต้นคำประพันธ์ทั้งแควรรครบเป็นต้นไป และจบลงด้วยคำว่าเอ๋ย คำประพันธ์
 แต่ละวรรคประกอบด้วย 8 - 9 คำ ถูกต้องตามลักษณะบังคับ การส่งรับสัมผัสก็เช่นเดียวกับ
 กลอนสุภาพโดยทั่วไป ตามแผนผังดังนี้

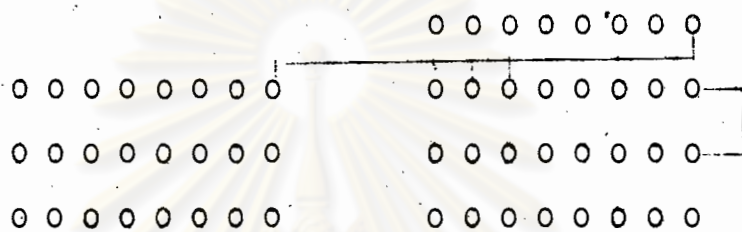

สุจิตต์ประพันธ์ นิราศเมืองนนท์ ไว้ตอนเริ่มต้นว่า

จะแรมร้างทางถวิลกลิ่นนงคา	สวาทหวังสังวาสปรารดนา
เมื่อนักกันเข้าขึ้นเกาคำ	ให้ทวงหาโฉมชูปทั้งรูปกาย
ฉศกครบนพมาสมีคลาคลาย	มะโรงกำหนดกาลประมาณหมาย
	ตรงท่าช้างทางชายเจ้าพระยา ²⁷³

นอกจากสัมผัสนอกจะมีครบถูกต้องตามลักษณะบังคับแล้ว สัมผัสในก็มีแทบทุก
 วรรคทั้งสัมผัสสระและสัมผัสอักษร เช่น

บทที่ 1	วรรครับ	หวัง-สัง, วาส-ปรารด(ออกเสียงปราค)	สัมผัสสระ
	รอง	แรม-ร้าง	สัมผัสอักษร
		ร้าง-ทาง	สัมผัสสระ
		ถวิล-กลิ่น	สัมผัสสระ
	ส่ง	ให้-ทวง-หา	สัมผัสอักษร
		โฉม-ชูป	สัมผัสอักษร
		ชูป-รูป	สัมผัสสระ

²⁷³ เรื่องเดียวกัน, หน้า 3.



ลักษณะของนิราศอย่างหนึ่งก็คือ การพรรณนาสิ่งซึ่งคนได้พบเห็นตามระยะ
ทางนำมาเปรียบเทียบหรือประกอบอารมณ์ของคนงานนิราศของสุจิตต์ก็ครบครันไปด้วยการ
พรรณนาความรู้สึกจากอารมณ์กับสิ่งที่ได้พบได้เห็น เช่น

เรือเดี่ยวลัดคักเข้าคลองบางกอกน้อย หัวใจพลอยหกห้อยวามหวาม
ลมสะบัดพัดคว่ำประจายาม คลอดหลามตื่นตระหนกถึงตกใจ
ไอ ลมรักพัดพัดสัมผัสรัก สุกจะหักโหยหาน้ำตาไหล
ลมระกำพราวพัดอยู่กวักไกว ทองหวนให้ทรมาทรรกรรม²⁷⁴

บางฝักหนามขามนักฝักมีหนาม เมื่อยุมยามแนมเหน็บเจ็บเหลือหลาย
อันคำฉินินทาชีวาราย เจ็บจนตายกว่าฝักอยู่ดักดาน
รักให้เจ้ารารักมหาราช แต่มิอาจเอ่ยรักให้หักหาญ
เจ้าคนวังกึ่งลิบทิพย์วิมาน พี่โรบานคนวัคจึงซัดครัน²⁷⁵

หรือ

วัคพิกุลกรุ่นกลิ่นอยู่รินริน ออกสะอื้นด้วยกิดถึงพิสมัย
หอมพิกุลกรุ่นกล่อมมาแต่ไกล คำนึงในกลิ่นรำล่อมรำเพย²⁷⁶

ลักษณะการพรรณนา หลายตอนคล้ายคลึงกับนิราศภูเขาทองของสุนทรภู่

เช่น

ถึงวังหน้าอาลัยใจถวิล พระจากจรแผ่นดินสิ้นกุศล
เคยปรายเทียนเสี้ยนหนามทุกคำบล แผ่นดินพันโพยภัยไม่แฉ้วพาน

274 เรื่องเดียวกัน, หน้า 5.

275 เรื่องเดียวกัน, หน้า 10.

276 เรื่องเดียวกัน, หน้า 11.

ทั้งศึกเสื่อเหนื่อไต่กัไม่กล้า
หากเกิดใหม่ในแดนแผ่นดินกาล

ชาวประชาเป็นสุขทุกสถาน
จะขอรับราชการงานสงคราม²⁷⁷

หรือตอนที่ว่า

ถึงท่าเรือจอดพักเป็นหลักฐาน
เป็นร้านขายข้าวของของคนไทย

แล้วลนลานขึ้นท่าชลาไหล
เดินเลยไปคามทางระหว่างสะพาน²⁷⁸

แล้วเลยวัดทัศนาสังฆาวาส
ปากกระดานขานซัดถักถักไป

ภูษิชาคเข้าพรรษาอยู่อาศัย
ประตุใส่เพ็ญมลคสายงคงวม²⁷⁹

ข. เพลงยาว คือลักษณะการแต่งกลอนแบบหนึ่ง ในสมัยก่อนนิยมแต่งโต้ตอบกันในเชิงเกี้ยวพาราสีระหว่างชายหญิง กลอนเพลงยาวจึงถือความรักเป็นแก่นสำคัญของเรื่อง ต่อมา มีเพลงยาวเกิดขึ้นอีกหลายชนิด นอกเหนือไปจากการเกี้ยวพาราสีกันระหว่างชายหญิง เช่น เพลงยาวถวายพระพร เพลงยาวบันทึกเหตุการณ์²⁸⁰

ลักษณะบังคับกลอนเพลงยาว มีลักษณะบังคับเหมือนกลอนนิราศ จึงมีผู้สันนิษฐานว่า กลอนนิราศเดิมเป็นกลอนเพลงยาวชนิดหนึ่ง²⁸¹ เพิ่งมาเรียกชื่อแยกเป็นกลอนนิราศต่างหากในสมัยกรุงรัตนโกสินทร์ ลักษณะบังคับมีดังนี้

²⁷⁷ เรื่องเดียวกัน, หน้า 4-5.

²⁷⁸ เรื่องเดียวกัน, หน้า 16.

²⁷⁹ เรื่องเดียวกัน, หน้า 20.

²⁸⁰ ศึกษาภูมิศาสตร์, ชุมนุมเพลงยาวสมัยโบราณ (พระนคร: ศึกษาภูมิศาสตร์, 2504), หน้า 2.

²⁸¹ เจื้อ สตะเวทิน, ตำรับแต่งกลอน (ธนบุรี: เจริญวิทย์การพิมพ์, 2497), หน้า 36.

1. ชื่นคนค้ายวรวรรครับ
2. จบควย "เอ๋ย"
3. วรทละ 7-8-9 คำเป็นพื้น
4. การส่งรับสัมผัสเหมือนกลอนสุภาพ

สุจิตต์ วงษ์เทศ แต่งเพลงยาวใน 2 ลักษณะ

1. เพลงยาวที่ถือ "ความรัก" เป็นสำคัญ

เขียนอักษรมาเป็นกลอนกวีศรี

ชวบ้างก็บังก็บังก็

ไ้ไพรานี้จกจำเออะคำกู

รักเจ้าราวกับรักมหाराช

หมายมาคมาเป็นมิตรชีวิตกู

กาบนำพิมีครบรบศักรู

แมนมันวังชิงชูตองชิงกัน

กุกักก็คักกูใหญ่คงกระพัน

เป็นลูกทุ่งกลาพันหัวใจรัก

กมหนามาลวายคอกไม้ทิพย์

เชิญเจ้าหยิบแชมมมจงสมศักดิ์

เป็นคอกเดียวในป่าหายากนัก

นี้กูห้กมาให้เจ้าจงเอาไป

..... ๑๑๑

ตลอดปีจอหมาถูกอาภัพ

เหมือนถูกสับใจหน้าจนกล้าเขี้ยว

ขึ้นกุนหมูกก็หมายรักไม่เรียว

เขียนกลอนเกี่ยววันปีใหม่มาได้เอ๋ย²⁸²

2. เพลงยาวเรื่องอื่น ๆ

จะฝันหลับก็มีลงแล้วสิเทว

จะเลิกคิกก็คองคิกเพราะคูนเคย

จะเฉยเมยก็มีได้กลุ่มใจนัก

²⁸²สุจิตต์ วงษ์เทศ, "เพลงยาว," ขาวกรง (ปีที่ 20 เล่มที่ 4 มกราคม, 2514), หน้า 25.

เห็นกันอยู่หลัก-หลักจะพลัดพราก
 พุท-ไซพอ อยู่คอยอีกสักพัก
 เรือนคางวางว่างเปล่าเมื่อคราวเคราะห์
 จะเป็นป่าคนเสม็ดแล้วเพชรบุรี
 อูกรจักเป็นคอนกิลกโลก
 อุตะภោลมตะภោคองหมูนวน
 โอ พอกูซึ่งโกรธประกาศเกลียด
 ญาติพี่น้องคองพากันวอควาย

คิดถึงมากพุ่มพอกอกแทบหัก
 ให้ลูกรักกลับคนเป็นคนดี
 คนคงเหยียดเขคองเยาะกันป่นปี้
 ทั้งตาคลีไรค์ลีท้าวสามล
 โครราชจะใสโครกกระเสือกกระสน
 เป็นสลากันจนทะเลล้ทะเลลาย
 วากูจักเป็นนามเวียดเหมือนมิตรสนหาข
 ลูกนุชายอย่างกูกสุใจ

..... ๓๑๓

เมื่อพอกอยู่พอกก็ถูกแลลูก
 ลูกชากแคลนแสน เข็ญอึดคัก
 ลูกลาหลังเรื่องวิพนชรรม
 เคยวันลูกจฉาดลักเขี้ยวขวานาญ

ไครรังแกหรือคูกถูกก็โคโนขจัก
 พอเมตตาอนุมัตติงบประมาณ
 พอกูกสำหามาแนะนำจนถึงบ้าน
 พระคองพอประมาณ - - เทวคา

เพลงยาวบทจับลงค้วยบทว่า

ครันสิ้นแม่แพแตกเกือบแหลกเหลว
 หากสิ้นพอดองหักทั้งนัครา

เจียนตกเหวเป็นทาสชาติซี้ชา
 ลงมหาสมุทรแห่งทะเลแกง²⁸³

การจบของเพลงยาวบทนี้ ไม่ถูกต้องตามฉันทลักษณ์ เพราะมิได้จบลงค้วยคำว่า
 เอบ เนื้อหาในบทนี้เป็นการพรรณาสภาพบ้านเมืองในปัจจุบันที่อเมริกานำให้ความช่วยเหลือ
 นับเป็นการแต่งเพลงยาวในลักษณะที่แปลกไปจากเพลงยาวในสมัยก่อน เพราะมีการประชด
 ประชัน และเสียดสีการเมืองแฝงอยู่ค้วย

²⁸³ สุจิตต์ วงษ์เทศ, "เพลงยาวถึงพระบิคา," กลอนร่วมสมัย (พระนคร:
 เวิลด์ไพรส จำกัด, 2512), หน้า 127.

ค. กลอนสุภาพ ในรูปแบบของการพรรณนาสิ่งที่เรียกว่า ลีริก (Lyric) มีทั้ง สัมผัสนอก และ สัมผัสในครบถ้วน เช่น

จะขอเส้นเกศา ^๑ มา ^๒ แทน ^๓ ไหม	เจ้าคงไม่หลงเส้น ^๑ ที่เส้น ^๒ เกศา
หอม ^๑ กระแจะ ^๒ และ ^๓ ตะกลัน ^๔ ประ ^๕ ทับ ^๖ ิน ^๗ ทา	เพื่อน ^๑ ักหน้า ^๒ ผม ^๓ หอม ^๔ เมื่อ ^๕ คอม ^๖ คม
แม ^๑ ผม ^๒ ปอย ^๓ ปลอย ^๔ ปลาย ^๕ คล้าย ^๖ พู่ ^๗ หงส์	กู ^๑ เครื่อง ^๒ ทรง ^๓ สค ^๔ ไส ^๕ สไบ ^๖ หม
มา ^๑ ลัย ^๒ รัก ^๓ จัก ^๔ นง ^๕ ถนอม ^๖ ชม	ขอ ^๑ เพียง ^๒ ผม ^๓ เส้น ^๔ น้อย ^๕ ร้อย ^๖ มา ^๗ ลัย ^๘ 284

หรือบทกลอนชื่อ "หนทางที่ถูกกลืน"

แรก ^๑ ก่อ ^๒ ร่าง ^๓ ดาง ^๔ ป่า ^๕ มา ^๖ เป็น ^๗ ทุ่ง	คว ^๑ ย ^๒ สอง ^๓ อ ^๔ ง ^๕ มือ ^๖ ทา ^๗ ม ^๘ ที่ ^๙ หยา ^{๑๐} บ ^{๑๑} กร ^{๑๒} าน
ทอง ^๑ หุ ^๒ ม ^๓ เท ^๔ เว ^๕ ลา ^๖ ร ^๗ วม ^๘ ช ^๙ าน ^{๑๐} าน	ลำ ^๑ บาก ^๒ ผ ^๓ าน ^๔ เก ^๕ ท ^๖ ก ^๗ ย ^๘ ไม่ ^๙ บัง ^{๑๐} เบา
เมื่อ ^๑ ทุ่ง ^๒ นี้ ^๓ มี ^๔ ข ^๕ าว ^๖ ร ^๗ าว ^๘ ค ^๙ ัน ^{๑๐} ท ^{๑๑} ง ^{๑๒} า	หุ ^๑ ย ^๒ เอ ^๓ ย ^๔ ก ^๕ ู ^๖ ร ^๗ ู ^๘ ว ^๙ า ^{๑๐} อ ^{๑๑} ศ ^{๑๒} ัย ^{๑๓} เจ้า
มิ ^๑ เค ^๒ ย ^๓ ล ^๔ ิม ^๕ ปล ^๖ ิม ^๗ จ ^๘ ิต ^๙ ส ^{๑๐} นิ ^{๑๑} ท ^{๑๒} เนา	กาล ^๑ เก ^๒ า ^๓ เก ^๔ า ^๕ น ^๖ ก ^๗ ก ^๘ ง ^๙ ก ^{๑๐} ระ ^{๑๑} ท ^{๑๒} ง ^{๑๓} ร ^{๑๔} ก 285

ง. โคลงสี่สุภาพ

แผนผังบังคับ

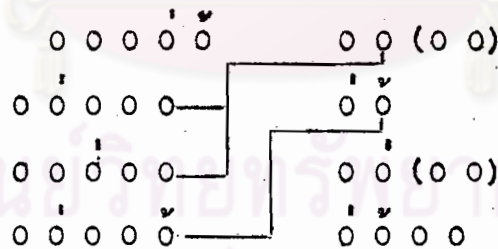

284 สุจิตต์, นิราศและกลอนสุภาพ, หน้า 144.

285 เรื่องเดียวกัน, หน้า 130.

หัวใจมีหนึ่งให้	มุกหอม แมวรา
ใครใครกุ่มยอม	ยื่นให้
ฆ่าเพื่อตะบะหอม	ครว้าเครง ทลอคแม่
รอแม่กำหนดไว้	ว่าไว้วันพิรุ ²⁸⁶

ในบาทที่ 3 ให้คำตายแทนคำเอก

เป็นที่น่าสังเกตว่า ในการแต่งโคลง สัจจิตต์แต่งตามกฎข้อบังคับฉันทลักษณ์ คือมีสัมผัสระหว่างวรรคภายในบททุกข้อ แต่ไม่สนใจในเรื่องสัมผัสระหว่างบทเลย ตามข้อบังคับฉันทลักษณ์กำหนดไว้ว่า ถ้าแต่งโคลงต่อเนื่องกันเป็นเรื่อง จะต้องมีสัมผัสระหว่างบท คือ คำสุดท้ายของบทแรกต้องส่งสัมผัสไปยังคำที่ 1 หรือ 2, 3 ของบาทแรกในบทต่อไป

โคลงสี่สุภาพที่สัจจิตต์แต่ง ยังมีโคลงกระทู้กชนิดหนึ่ง โดยตั้งข้อความเป็นกระทู้ไว้ข้างหน้าบาททั้งสี่ แล้วแต่งถ้อยคำขยาย

เท	โให้โอเห้ชา	พนมไพร
กลอม	ขับผรุสวาทไป	ทุกบ้าน
ลูก	ใครวะลูกใคร	มาทุ่ง ไร่
ทุ่ง	ทานมีไชยาน	ทุ่งทองมิ่งหนา ²⁸⁷

1.2 แต่งตามแบบฉบับที่เป็นของตนเอง ไค้แก

ก. กลอนสุภาพ ระคนกับกลอนลำนำ หรือกลอนเพลงปี่พาทย์

กลอนสุภาพ ไค้แก กลอนหก, กลอนเจ็ด, กลอนแปด ซึ่งมีแผนผังและบทบังคับตามที่ไค้กล่าวมาแล้ว

²⁸⁶ สัจจิตต์, กฎเป็นนิสิตนักศึกษา, หน้า 5.

²⁸⁷ เรื่องเดียวกัน, หน้า 63.

เพลงพื้นเมือง หมายถึง เพลงของชาวบ้านในท้องถิ่นต่าง ๆ ซึ่งประพันธ์แบบแผนการร้องเพลงของตนตามความนิยมและความสำเนียงภาษาพูด²⁸⁸ อันได้แก่ เพลงโคราช, เพลงพืชมูฐาน, เพลงแหล่, เพลงเกี่ยวข้าว ถ้าเป็นกลอนที่ร้องโต้ตอบกันทั้งในเชิงเกี่ยวพาราตี หรือโต้คารมกัน เรียกได้อีกอย่างหนึ่งว่า กลอนเพลงปฏิพากย์ อันได้แก่ เพลงลำตัด เพลงฉ่อย เพลงเรือ

กลอนสุภาพ ระบุกับเพลงพื้นบ้าน หรือกลอนเพลงปฏิพากย์ โดยเริ่มต้นด้วยกลอนสุภาพ 2 บทต่อกด้วยเพลงเรือ และจบลงด้วยกลอนสุภาพอีก 2 บท ขอบกตัวอย่างพอเป็นสังเขป ดังนี้

โอ เจ้าแก้วพิศดูเกี่ยวมาเกี่ยวเกล้า
 เสน่ห์เจ้ากระจายสิ้นเป็นเสียงเสียง
 หวานเพลงแว่วแผ่วเว้าเศร้าสำเนียง
 ก็เปลอเพียงฟังล่าน้ำลอยนำมา

สองกรพิชอนอก	ซ้ำจนชุ่มพุ่มพอกนิจจา
ลอยเรือลาลองเรียกรองความหลัง	แม่แซมชอยรอยซึ่งรวมนาวา
โอ คำนี้มีไคมีสมร	แม่จางพราวจากจรไม่เจรจา
จำไคใจพิศวอนพอบนวลหน้า	ร้องทำนองล่าน้ำที่ริมนา ²⁸⁹

การส่งรับสัมผัสระหว่างบทในกลอนสุภาพ กับเพลงเรือเป็นไปอย่างถูกต้อง
 บทร้อยกรองชื่อ "เกี่ยวข้าว" สัจจิตต์ประพันธ์โดยใช้กลอนสุภาพระบุกับกลอนล่าน้ำ
 เช่นกัน ตัวอย่างเช่น

²⁸⁸มนตรี ตรีโมท, การละเล่นของไทย ฉบับย่อ (พระนคร: คุรุสภา, 2514),
 หน้า 13.

²⁸⁹สัจจิตต์ วงศ์เทศ, นิราศและกลอนลูกทุ่ง, หน้า 162.

ท้อให้พี่เหนื่อยหนักสักเท่านี้
 ก็ไม่มีถ้อยคำจะพร่ำบ่น
 แต้นอง แอ่ยรักพี่ปรักมด
 ฟังน้ำรักมันทนถึงจนทรวง

สะเคากลางคอน

มาแตกใบอ่อนเป็นพุ่มเป็นพวง

สะเคาวาชม

ยังไม่เท่าลมหญิงลวง

เกี่ยวก็เกี่ยวโยพลิกมือหยิกพี่
 เพราะใจปรี่ปลื้มแสนสุขแสนทวง
 หากไม่เห็นแก่หน้าสุคาควง
 แทบจักควงคมแฝกเขาแลงมัน

พอคาลโตนค

จะกริ้วจะโกรธไปอีกกี่วัน

ทนคาลว่าคล้ำ

ยังไม่ใจคำเท่าทัน²⁹⁰

นอกจากนั้น สุจิตต์ยังนำเพลงร่ำวงที่ไขร้องกันอยู่ทั่วไป มาแทรกในบทกลอนสุภาพ
 ของคนอีกหลาย เช่น

แม่คางเซ็คขี้มทามหาหงส์
 กุร้ายเวทย์ร่ำวงส่งสวรรค์
 โคงแมงามทวามวับค้ายฉับพลัน
 เซ็ญเถิดขวัญแก้วกลามาร่ำไทย

"ตามองตา สายตามาจ้องมองกัน
 รู้สึกเสียวซ่าน หัวใจ
 รักฉันก็ไม่รัก หลงฉันก็ไม่หลง
 ฉันยังอกโคงเธอไม่ได้

เธอช่างงามวิไล เธอช่างงามวิไล
 คอกไม้ที่เธอถือมา"

กุสร้งบำปพยามร้ายไว้หลายชาติ
 เมื่อมามากหมายขอชอชอปลา
 แมยี่นให้ทุกก็มีความปรีดา
 อนิจจา กลับกลายเป็นคอกไม้ปลอม²⁹¹

จะเห็นว่า คำประพันธ์ทั้ง 3 บท มีสัมผัสระหว่างบทเชื่อมโยงกันอย่างดี

เพลงแหล่เทศน์ หรือกลอนเทศน์ ไม่ถือจำนวนวรรคแน่นอนเหมือนที่บังคับไว้ในฉันทลักษณ์ ซึ่งกำหนดไว้ว่าบทหนึ่งมี 8 วรรค จำนวนคำอยู่ในระหว่าง 4-8 แต่เพลงแหล่เทศน์ของสุจิตต์ไม่ถือจำนวนวรรคในแต่ละบทเคร่งครัด บางครั้งมี 12 วรรค บางครั้งมี 16 วรรค การกำหนดความยาวจึงมีลักษณะคล้ายความยาวในกลอนบทละคร คือจะแต่งเท่าไรก็ได้ไม่กำหนด การส่งสัมผัสส่งรับกันเหมือนกลอนสุภาพ จบลงด้วยคำว่า เอย ทุกครั้ง วิธีแต่งนี้พบมากในหนังสือ "กุเป็นนิสิตนักศึกษ" เช่น "แหล่พระรถ (เครื่องเอนมหาราช)" "แหล่ Baroque"

"เพลงเรือ" และ "เพลงคลองลลอค" มีลักษณะการประพันธ์แบบเดียวกัน จากการศึกษาพบว่า

1. แต่งบทละ 4 วรรค วรรคสลับ วรรครับ วรรครอง ใช้คำ 5-6 คำ ส่วนวรรคสุดท้ายคือวรรคส่ง นิยมใช้เพียง 3 คำ

2. การส่งรับสัมผัสภายในวรรคเหมือนกลอนสุภาพ แต่การส่งรับสัมผัสระหว่างบทเป็นไปดังนี้ คือ คำสุดท้ายของวรรคส่งในบทแรก สัมผัสกับคำสุดท้ายของวรรคส่งในบทต่อไป เพราะฉะนั้น คำสุดท้ายของวรรคส่งในทุกบทจึงสัมผัสสระเดียวกันเสมอ เช่น

²⁹¹สุจิตต์ วงษ์เทศ, นิราศและกลอนสุภาพ, หน้า 135.

เดือนสิบเอ็ดค่ำนอง

เดือนสิบสองน้ำทรง

กินรจึงแนบองค์

กินรี

วันนี้หนอกวามโรค

จะร้ายโศลกฉลองวันเกิด

มาเล่นจำจกกันเกิด

ในคัมพิน²⁹²

3. ในการแต่งไม่ว่าจะแต่งกบต จะต้องจบลงด้วยคำว่า เอย ในคำสุดท้ายของบทสุดท้ายเสมอ เป็นการจบเรื่องราวแต่ละเรื่อง

ข. **บทเห่** เป็นคำประพันธ์ที่ไม่มีในตำราฉันทลักษณ์ ในการวิเคราะห์ครั้งนี้อาศัยบทเห่ ของสุนทรภู่เป็นหลักในการพิจารณา คือ บทเห่กล่อมพระบรรทม อันมีบทเห่เรื่องต่าง ๆ ประกอบอยู่ ได้แก่ เห่เรื่องจับระบำ, กากี, พระอภัยมณี, โคบุตร ส่วนอิเหนากับอนิรุทธนั้น ไม่มีผู้ใดกล่าวยืนยันว่าเป็นของสุนทรภู่

ตัวอย่างเช่น

เห่เอยเห่กล่อม

พระทูลกระหม่อมจะบรรทม

ข้าบาทขอบังคม

ขับประสมดนตรี

ฟังเสนาะเพราะสำเนียง

ประสานเสียงกิติ

ขับไม้มโหรี

รายรอบพระกรงทอง²⁹³

ข้อบังคับ จากการศึกษพบว่า บทเห่กล่อมมีลักษณะบังคับดังนี้

1. ขึ้นต้นคำว่า "เห่เอย" ใน 2 คำแรกของบาทที่หนึ่ง
2. บทเห่ 1 บทประกอบด้วย 4 วรรค จำนวนคำในแต่ละวรรคประกอบด้วย 4-7 คำ
3. การส่งรับสัมผัสคล้ายกลอนสุภาพ แต่สัมผัสระหว่างบทระหว่างวรรค 3 กับวรรค 4 ในแต่ละบทไมแน่นอน

²⁹² สุจิตต์ วงษ์เทศ, กุเป็นนิสิตนักศึกษา, หน้า 17.

²⁹³ สุนทรภู่, บทเห่กล่อมพระบรรทม; (พระนคร: โรงพิมพ์โสภณพิพรรฒธนากร, 2467), 54 หน้า.

4. บทเห่เรื่องหนึ่ง ๆ ไม่จำกัดความยาว แต่จะต้องจบลงด้วยคำว่า เอย

บทเห่ของสุจิตต์ วงษ์เทศ พบว่ามีทั้งกลอนเห่ และโคลงเห่ แต่งปนกันไป จำนวนคำในแต่ละวรรค และการส่งรับสัมผัสเป็นไปเช่นเดียวกับบทเห่ของสุนทรภู่ แต่การขึ้นต้นบนไม่แน่นอนตามแบบฉบับ เช่น เริ่มเป็นกลอน แล้วตามด้วยโคลง ตัวอย่างจาก เห่ลูกทุ่งสุจิตต์ประพันธ์ไว้ว่า

เห่ให้รู้จะเห่	เล่นลิเกเห่ลูกทุ่ง
มนุษย์นอนนอยอยู่ในกรุง	อยามายูงเคียวพอฟัน
เห่ให้ให้รู้ฉม	ลือชา
เฮยลูกทุ่งเข็ญมา	เชือกเลือก
สู้อยู่พระนครหนา	อยามายูง
ผิวยุงพอจะเคือกรอน	ทั่วกรุง ²⁹⁴

๑๗๑

พระพุทธรเจ้าชาเอย	ควรรฤไม่สมควร
เจ้าลูกทุ่งยกชบวน	มาล้างสมองในกรุง
เอาสันคานหยาบคาย	เป็นแรงบาปใส่กระบุง
หยาบไปโปรยลงในทุ่ง	ควงลงยุงฉางทอง
เคนรำคำเคียว	จึงแห่งเหี่ยวทั้งเคือนลืบสอง
เห่สุพรรณดงสทอง	ลอยละล่องออกอ่าวไทย
ฮ่าไฮ้ เจียบเขียบ	เจียบทั้งลำแม่น้ำใหญ่
โนราห์หลงไพร	จนไขปากินคายเอย ²⁹⁵

²⁹⁴สุจิตต์ วงษ์เทศ, กูเป็นนิสิตนักศึกษา, หน้า 61.

²⁹⁵เรื่องเดียวกัน, หน้า 63.

และบทให้ชื่อ "ข่าวร้ายจกดาวซิงกัน" ก็มีลักษณะเป็นบทให้โดยเริ่มตนบทเหมือนกับ
บทเหของสุนทรภู่ ว่า

เหเออยจะกล่าว
มิ่งมหานรธา
มิ่งฯ เข้าทางทวย
เมี่ยวฯ เข้าลานนาธานี

ถึงเรื่องราวอยุธยา
เนเมียวสีหบดี
ถึงราชบุรี ธนบุรี
ถึงปากแพรกศรีราชา²⁹⁶

ค. เพลงพื้นบ้าน หรือ กลอนเพลงปักษากยที่นำมาผสมผสานใหม่ รวมถึงบทเพลง
กล่อมเด็กที่ใช้ร้องกันอยู่ทั่วไป สัจจิต์ได้นำแบบฉบับของบทเพลง ทำนองเนื้อร้อง มาผสมผสาน
กันกับสิ่งใหม่ ซึ่งรวมถึงสภาพสังคม เหตุการณ์ต่าง ๆ ที่เกิดขึ้นในปัจจุบันได้อย่างซาบซึ้งเป็น
ที่ชื่นชอบกันทั่วไป โดยเฉพาะบท "แขกลพบุรี" ที่แต่งในระหว่างวันมหาวิปโยค 14 ตุลาคม
2416 เป็นบทที่ให้ความสะดวกใจอย่างที่สุด. สัจจิต์นำแนวคิดจากเพลงกล่อมเด็กมาประพันธ์
ใหม่ บทเพลงกล่อมเด็กบทนั้น คือ

วัดเขยวัดโบสถ์
เจ้าขุนทองไปปล้น
คคเข้าออกใส่ห่อ
เขาก้เลาฤมา
เหลือแต่กระดูกแก้ว
ขุนศรีจะถือฉัตร
ถือท้ายเรือหงส์

มีตนโตนคอยู่เจ็ดตน
ปานฉนี้ไม่เห็นมา
จะถอเรือออกไปหา
ว่าเจ้าขุนทองตายแล้ว
เมียรักจะไปปลง
ผูกกระบี่ตรถือธง
ปลงศพพอนา²⁹⁷

²⁹⁶ เรื่องเดียวกัน, หน้า 46.

²⁹⁷ หอพระสมุดวชิรญาณ, บทกลอนกล่อมเด็ก บทปลอบเด็ก บทเด็กเล่น (พระนคร:
โรงพิมพ์โสภณพิพรรฒธนากร, 2470), หน้า 11.

ในการคัดลอกมาครั้งนี้ คัดลอกตัวอักษรตามหนังสือโดยตรง มิได้เปลี่ยนแปลงใหม่
ให้ถูกต้องกับภาษาที่ใช้ในปัจจุบันนี้

สุจิตต์นำบทเพลงกล่อมเด็กบทนี้มาประพันธ์ใหม่ ความยาวประมาณ 14 บท ว่า

วัดเอ๋ยวัดโบสถ์	ศาลโตนคเจ้กัถน
เจ้าขุนทองไปปล้น	บ้านฉะนี้ไม่เห็นมา
คคชาวใส่ห่อ	ถ่อเรือไปตามหา
เขากักร่ำลือมา	ว่าเจ้าขุนทองตายแล้ว
นั่งรถยนต์เร็วไร	นั่งรถไฟพนกแก้ว
ส่งเสียงแจ้วแจ้ว	ว่าเจ้าขุนทอง...เจ้าขุนทอง
เจ้าออกจากบ้าน	เมื่อตอนตะวันเรืองรอง
เจ้าหันมาส่งน้องน้อง	ว่าพี่จะไปหลายวัน
ไปเพื่อสิทธิเสรี	เพื่อศักดิ์ศรีบางระจัน
ไอ้เจ้านกเขาขัน	แล้วเจ้าขุนทองก็ลงเรือน
สะพานยามหากเสียว	ซึ่งใส่หนังสือแสงเทียน
ทั้งสมุกที่ลบเลือน	ควยหยาคน้ำตาแต่เมื่อคืน
ขุนทองเจ้าร้องไห้	อยู่ในเรือนจนดึกคืน
วาคอกจำปีถูกบีบ	ตกอยู่เกลื่อนเจ้าพระยา
ลูกเอ๋ยหนอลูกเอ๋ย	หนอเจ้าอย่าเฉยเชื่อนชา
แม่มารองเรียกหา	นี่พอมาทังศาตคอย
เจ้าไม่ใช่คนกรบ	ที่เคยประสปร้าวรอย
รูปร่างกันอ่อนน้อย	เพราะเรียนหนังสือหลายปี
แม่ว่าลูกรัก	นั้นมีความรักก็
พอกักร่ำลือมี	กัถัญญูในแผ่นดิน
แต่ใครเขาจะรู้	เพราะไม่ใช่พระอินทร์
มนุษย์อาจะไคยิน	แต่อ่านาจมาบังตา

ลูกบอกว่าลูก
แม่กับพ่อก็รอม่า
คอกโสนบานเช้า
ออกพรรษามาตระเวน
ไม่มีร่างเจ้าขุนทอง
แม่กะพ่อก็อาคร

จึงสู้แบบอหิงสา
หลายเพลหลายเพล
โอดออดคักเค้านานเย็น
เพื่อนสารวิทย์ทุน
มีแต่รัฐธรรมนูญ
แถมภูมิใจลูกชายเอย²⁹⁸

บทร้อยกรองชื่อ "แก้ววิญญาณวิรุณ" ซึ่งสุจิตต์ประพันธ์ไว้เมื่อ 14 ตุลาคม 2517
อีกปีหนึ่งถัดมา เป็นบทร้อยกรองที่มีเนื้อความต่อเนื่องกับ "แขกลพบุรี" ลักษณะการแต่งเป็น
แบบเดียวกันโดยตลอด แต่มีความยาวถึง 20 บท

วัดเอียววัดโบสถ์
เข้าขุนทองคนก็
ข่าวสาส์นตายหมค
เพราะพอกะแม่ไม่เว้นวาย
ลูกเอยหนอลูกอายุ
ทำงานตะวันแดง
ข่าวเหลือองอรนรวงเหี้ยว
นาที่หวานข้าวเบา
น้องเจ้ายิ่งเล็กเล็ก
ไม่เว้นวายมันถวิล
เจ้านายจากจังหวัด
เขาบอกว่าลูกขุนทอง
เขาบอกว่าเขาจะช่วย
ทุกขัย่ากล่าวบาลาบน
ลูกเอยนี้ไม้ไค้หวัง
เพราะคิดถึงวันนี้

ปลุกข้าวโพกสาส์
ครบมีแล้วที่เจ้าตาย
ส่วนข้าวโพกก็เสียหาย
คิดถึงลูกไม่มีแรง
เจ้าไม่เคยหนายแห่ง
พอกีเบาแม่ก็เบา
ส่วนข้าวเขี้ยวก็อับเฉา
นกกก็กินหนูก็กิน
ยังเป็นเด็กเล่นดิน
ถามหาเจ้าขุนทอง
เขาก็เคยมาเมียงมอง
นั่นเป็นยอควีรุณ
ให้พอกะแม่ไม้ทองทน
แต่ก็รอม่าทั้งปี
บอกให้ลูกฟังไว้จึงก็
แล้วใจไม้ก็เมื่อปีกลาย

²⁹⁸ สุจิตต์ วงษ์เทศ, "แขกลพบุรี," ไทยรัฐ 13 ตุลาคม 2516, หน้า 5.

ตายแล้วหนอลูกเอ๋ย
 แท้ที่จริงแล้วเสียกาย
 นี้อีกตายไปเป็นผี
 ไม่เชื่อใครสักคน
 เอาเด็กหนอลูกเอ๋ย
 ถ้าหากวิญญานมีจริง
 อย่าปล่อยให้ทรราช
 เจ้าจงหลอกให้มันตาย
 ให้ลูกเป็นกุมารทอง
 ที่เป็นชวานาใน
 ศพเอ๋ย เจ้าขุนทอง
 ชนบนเมรุเป็นวิมาน
 "ขุนศรีจะถือฉัตร
 โอ้ พระคุณทั้งสองพระองค์
 นักเรียนนักศึกษา
 ไบณะขามจะหลนรอง
 เสียงคลื่นเจ้าพระยา
 เสียงพักของลมบน
 ปี่พาทย์ระนาดตะโพน
 วาดอกเอ๋ยคอกชะบะ
 คอกไม้สี่ขาว
 จะหลนไปรยปราย
 แม่จะนับกาลเวลา
 แทนขุนทองของทุกคน

พอดแม่ไม่เคยตาย
 เพราะวาลูกทั้งคน
 เขาบอกว่าเป็นวีรชน
 แต่แม่เชื่อว่าจริง
 ไม่วาลูกชายหรือลูกหญิง
 เจ้าจงอย่านิ่งคูดาย
 ยังคงอำนาจเป็นเชื้อสาย
 ให้มันสิ้นแผ่นดินไทย
 ขอยป้องกันใครต่อใคร
 ทองนาทรมาน
 จะเรื่องร้องพิสดาร
 ประคัมไว้ด้วยไตรรงค์
 ยกกระบี่จะถือธง"
 ปลดศพเจ้าขุนทอง
 ประชาชนจะเนืองนอง
 รับน้ำตาประชาชน
 เป็นเสียงสังข์สากล
 จะเป็นเสียงขลุ่ยธรรมคา
 เป็นเสียงตะโพนถึงชวานา
 ช่วยกันรับไว้กับกาย
 ที่พร่าวแพรวพรมพราย
 รอบรอบเมรุวีรชน
 พ่อจะพาประชาชน
 ถ้าใครทำลายลูกเอ๋ย²⁹⁹

²⁹⁹ สัจจิตต์ วงษ์เทศ, "แก่วิญญานวีรชน".
 12 หน้าพิเศษ, หน้า 1.

บทประพันธ์ ทั้ง "แขกลพบุรี" และ "แก้ววิญญาณวีรชน" เป็นบทประพันธ์ที่ได้นำความคิดมาจากบทเพลงกล่อมเด็ก ลักษณะการแต่งใช้คำวรรคละ 4 - 6 คำ มีสัมผัสนอก และสัมผัสระหว่างบท เชื่อมโยงกันตลอด จบลงด้วยคำว่าเอ๋ย

บทร้องกรองชื่อ "เพลงขานนา" สัจจิตนำเพลงต้นกำเนิดมาดัดแปลงเสียใหม่ โดยแทรกแนวความคิดเกี่ยวกับขานนาไว้ด้วย ลักษณะของบทเพลงบทนี้เป็นบทขับร้อง ประกอบด้วยบทขับร้อง 6 บท บทละ 5 วรรค ใช้คำวรรคละ 4 - 7 คำ มีคำสร้อยอยู่ในวรรคที่ 2 และ 3 ซึ่งจะเปลี่ยนไปเรื่อย ๆ แต่ละบทจบลงด้วยคำว่า เอ๋ย ขอคัดมาเพียง 4 บทดังนี้

มากันเด็กเอ๋ย

เอ๋ย-รา แมมา

มาชิมมา พอมา

มาต้นกล้วยาหญ้า

กันโนนานเอ๋ย

ไปกันเด็กเอ๋ย

เอ๋ย-รา แม่ไป

ไปธิไป พอไป

ขยับบองวองไว

แล้วชี้ควายไปเอ๋ย

รำกันเด็กเอ๋ย

เอ๋ย-รา แมรำ

รำชिरำ พอรำ

เคียวคีคีคีคาคำ

จับระบำไปรบเอ๋ย

รบกันเอ็ดเอย
 เอย-รบ แมรบ
 รบชิร์บ พอรบ
 ตะวันจะวิ่งชิงพลบ
 เอย- เรงไปรบกับมันเอย³⁰⁰

จากตัวอย่างนำมาเขียนเป็นแผนผังได้ ดังนี้

```

    ๐ ๐ ๐ เอย
      +
    เอย ๐ ๐ ๐
    ๐ ชี ๐ ๐ ๐
    ๐ ๐ ๐ ๐ ๐
    * ๐ ๐ ๐ ๐ เอย
    
```

คำท้าย วรรคที่ 2, คำที่ 1 คำที่ 2 และคำสุดท้ายวรรคที่ 3 (คำที่ขีดเส้นใต้) ใช้คำเดียวกัน

สัมผัส มีอยู่ 2 แห่ง คือ

1. คำท้ายวรรคที่ 3 สัมผัสกับคำท้ายวรรคที่ 4
2. สัมผัสใน ในวรรคที่ 4 มีอยู่คู่หนึ่งเป็นสัมผัสสระ

ง. โคลงสี่สุภาพที่ไม่เคร่งครัดฉันทลักษณ์โบราณ คือไม่เคร่งครัดจำนวนคำ คำเอก-คำโท และสัมผัสระหว่างบท แต่สัมผัสระหว่างวรรคภายในบทยังคงมีอยู่ ตัวอย่างเช่น

³⁰⁰ สุจิตต์ วงษ์เทศ, "เพลงขานนา," สมาสาร (พระนคร : โรงพิมพ์พิมพ์เนตร์; 2518), หน้า 36.

รักเจ้าแม่ศรี	นารี	0 0 0 0 0	0 0	(0 0)
ที่รักรักโฉมศรี	สจวิต	0 0 0 0 0	0 0	
ผิคนเจ้าผิคนศรี	อันอัน	0 0 0 0 0	0 0	(0 0)
ใจมิสามารถคิด	ผู้นำใจใคร	0 0 0 0 0	0 0 0 0	
กล่าวหาญบอกรักได้	โอยอหัง การร่า	0 0 0 0 0	0 0	(0 0)
เพราะมันบวิสุทธิดัง	รมฤทธิ	0 0 0 0 0	0 0	
พลาศหมายหากตายฝั่ง	ใจปาก แม่แม	0 0 0 0 0	0 0	(0 0)
ปากไว้กับพระประคิษฐ	อาภรณ์ ³⁰¹	0 0 0 0 0	0 0 0 0	

ถ้าลองเปรียบเทียบค่าประพันธ์ของสุจิตต์ กับแผนผังโคลงสี่สุภาพแล้ว จะพบว่า

1. จำนวนคำในแต่ละวรรคไม่ยึดแบบฉันทลักษณ์เดิม
2. คำเอก-โท ไม่ถูกต้องตามแผนบังคับ
3. สัมผัสภายในบทครบตามข้อบังคับ
4. ไม่มีสัมผัสระหว่างบท
5. รวมสุดท้ายของบทบางครึ่งใช้คำเพียง 2 คำ ซึ่งมีลักษณะคล้ายโคลงสั้น

จ. ค่าประพันธ์ประเภทกิ่งกลอนกิ่งกาพย์ ไม่เคร่งครัดจำนวนคำ แต่ยังคงมีสัมผัส นอก และสัมผัสระหว่างบท ส่วนสัมผัสระหว่างวรรคที่ 3 และวรรคที่ 4 ในแต่ละบทไม่แน่นอน บางครั้งก็มีบางครั้งก็ไม่มี เช่น

โอ เทกลมวิทยา	ศาสตร์าปรมาณู
วามนุษย์จะชุกร	เป็นตุคตุทุกตา
โลกจะเปื้อโคจร	มนุษย์จะนอนจนหมดเวลา
เพราะเครื่องกำเนิดไฟฟ้า	และพลังงานของไดนาโม
อารยธรรมสมัย	เมื่อเปลี่ยนมาเป็นราศีโอ
ลูกระเบิดก็ชักจะโต	โลกก็เล็กเพียงเม็ดลูกปี่ ³⁰²

³⁰¹ สุจิตต์ วงษ์เทศ, กูเป็นนิสิตนักศึกษา, หน้า 11.

³⁰² เรื่องเดียวกัน, หน้า 39.

จากตัวอย่างจะพบว่า คำประพันธ์ 2 บทแรกมีลักษณะเป็นกาพย์ยานี เพราะจำนวนคำในแต่ละวรรคถูกต้อง คือวรรคหน้า 5 คำ วรรคหลัง 6 คำ แต่ในบทที่ 3 จำนวนคำในแต่ละวรรคไม่แน่นอนตามกฎ

สาปแข่งแสงตะวัน	ย่อนสวรรคตสว่างไสว
ให้เทวดาทันสมัย	ถายทุกขจรคแผนดิน
ทวยบุคยุรยาคร	กัมปนาทธรดินทร
ระยาระยัมภ์พิพมพิพ	ราชวังเป็นรังกา
อীগาคาคี	ชันกกระยางมา
นกกกระยางคอลลาร	เต็มมหามนเทียรทอง
ธรรมบทวอควาย	สิวิไลขริงรอง
ที่สุบยาใบตอง	ก็ร้องเพลงยี่เก
คอกโสณบานเช้า	ปักเป้าเกเร
ขณะนี้ไหลเปล	โอดระเห่ หุยฮา 303

คำประพันธ์ที่กลอนถึงภาพย์ ของสุจิตต์ ประกอบด้วยลักษณะต่าง ๆ ดังนี้

1. จำนวนคำประพันธ์ในแต่ละวรรคใช้คำ 4 - 8 คำ บางบทมีลักษณะครบถูกต้องตามบทบังคับกาพย์ยานี
2. การส่งรับสัมผัสถูกต้องตามข้อบังคับ สัมผัสระหว่างวรรคที่ 3 กับวรรคที่ 4 ในแต่ละบทบางครั้งก็มี บางครั้งก็ไม่มี

ฉ. บทอาศิริวาทที่แตกต่างจากธรรมเนียมนิยมที่ใช้นกันอยู่ทั่วไป บทอาศิริวาท คือ บทสกุติ ถวายพระพร ตามปกติจะแต่งโดยใช้คำประพันธ์ประเภท ฉันทเป็นส่วนใหญ่³⁰⁴ ส่วนคำประพันธ์ประเภทโคลงก็นิยมใช้กัน ที่นิยมแต่งฉันทก็เพราะถือว่าเป็นการยกย่องให้เกียรติ

303 เรื่องเดียวกัน, หน้า 72 - 73.

304 ลีทรา พินิจภูวคต และประทีป วาทิกทินกร, ร้อยกรอง (พระนคร : โรงพิมพ์มหาวิทยาลัยรามคำแหง, 2516), หน้า 162.

แบบทวารวดีที่สุจิตต์ วงษ์เทศ แต่งมักมีลักษณะ ดังนี้

1. แต่งเป็นกลอนสุภาพ มีสัมผัสนอก สัมผัสในครบครัน
2. ใช้คำง่าย แต่แสดงความซาบซึ้งยกย่อง

ตัวอย่างจากบทอาศิรวาท ในวันเฉลิมพระชนมพรรษาพระบาทสมเด็จพระเจ้าอยู่หัว
วันที่ 5 ธันวาคม 2515 ชื่อว่า "ให้ในหลวงจงทรงพระเจริญ" สุจิตต์ ประพันธ์แทนหนังสือ
วิทยาสาร ซึ่งเป็นหนังสือเพื่อนครูทั่วประเทศ ประกอบด้วยกลอนสุภาพ 6 บท ดังนี้

พระบารมีปกเกล้าปกกระหม่อม

ข้าพระพุทธเจ้าพร้อมพลั้งกล้า

กระซิบซอลก้ออกคณอรุณา

เอาไม้ป่าเป็นปรากฏารกระถานคำ

จะขับเพลงเสภาว่าหนังสือ

ฝึกปรีศาศาสตร์ศิลป์ทุกถิ่นถ้ำ

จุดเทียนส่องทางสว่างนำ

ให้ลี้กล้ารู้จักแต่หลักชัย

ให้รู้ลงเรียวแรงแข็งขยัน

วัตรภักครองของอันทันสมัย

อ่านแผนดินสิ้นเขตประเทศไทย

เพื่อรู้ภัยรู้พิษมิตร - ศัตรู

ก็พระองค์ทรงสร้างหนทางไว้

โดยเสด็จกันไปไกลสุดทุก

มีรู้เหนื่อยเมื่อกล้าดำเนินก้าว

ประหนึ่งทรงเป็น "ครู" ให้ครูครอง

ครูน้อยน้อยร้อยดอกไม้ในป่ารก

ที่หนามปรกเสื่อร้ายที่ชายหนอง

ถวายพระพรชัยศรีแทนพี่น้อง

ครูของเด็กน้อยน้อยบนคอยคอน

ให้ในหลวงจงทรงพระเจริญ
 เพลิดเพลินเกษมสุขสโมสร
 เฉลิมพระชนมพรรษาถาวร
 ประชากรทั้งสิ้นยินดีเออ³⁰⁵

บทอาศிரวาท อีกบทหนึ่ง เป็นบทถวายพระพร เนื่องในวันเฉลิมพระชนมพรรษา-
 สมเด็จพระนางเจ้าพระบรมราชินีนาถ 12 สิงหาคม 2516 ลักษณะการแต่งเป็นกลอนสี่สุภาพ
 6 บทเช่นกัน สัจจิตต์ ประพันธ์ไว้ว่า

โน่นแนะแนกกันการอันอัธฉา	หนูน้อยน้อยหงอยเหงาและเหงาหงอย
บ้างจับกลุ่มรื่นเรีงตรงเชิงคอย	บ้างเมียงมองเหมือนคอยอะโรมา
เด็กคนหนึ่งว่าพระราชีนีนาถ	จะมากุรงชาติโรงเรียนช้า
แจกสมุด คินสอ ปากกา	และเสื่อผ้าจะใส่ไปโรงเรียน
เด็กคนหนึ่งชื่อจุกกุนายแสง	ท่าคาแคงอยู่ไกลไกลเด็กชายเขียน
ไคความว่าอยากมาอยู่โรงเรียน	แต่ไม่มีเครื่องเขียนเครื่องแต่งกาย
จะมารอขอพระราชีนี	รูสาทานใจคืออย่างเหลือหลาย
แต่ถูกพอกุว่าอย่ารูนวาย	จึงพุ่มพวยฝากเพื่อนว่าขอบัน
เด็กหญิงซิมคัตดอกไม้จากภูเขา	ว่าจะเอาไปให้ "แม่ญาหลวง" หั้น
ไปบูชาพระพุทธเจ้าอัน-	ประเสริฐวันเกิดแม่ญาหลวงรา
ข้าพระพุทธเจ้าสคัมมาคังนี้	จึงกมเกล้ากรองกวือนาถา
ถวายความจงรักภักดีมา	เฉลิมพระชนมพรรษา" สมเด็จพระเทพ ³⁰⁶

³⁰⁵ สัจจิตต์ วงษ์เทศ, "ให้ในหลวงจงทรงพระเจริญ," วิทยาสาร, ปีที่ 23 ฉบับที่
 45 (1 ธันวาคม, 2515), หน้า 2.

³⁰⁶ สัจจิตต์ วงษ์เทศ, "อาศிரวาท," ชัยพฤกษ์, 20, ฉ. 29 (1 สิงหาคม,
 2516), หน้า 16.

อาศิรวาทที่สุจิตต์ประพันธ์ยังมีอีกแบบหนึ่งคือ ใช้คำประพันธ์ประเภทกิ่งกลอน กิ่งกาพย์ และโคลงสี่สุภาพซึ่งไม่เคร่งครัดฉันทลักษณ์ เช่น อาศิรวาทถวายพระพรพระบาท สมเด็จพระเจ้าอยู่หัว ตอนหนึ่งสุจิตต์ประพันธ์ ได้แก

พระพุทฺธเจ้าข้าเอย

วันที่ห้าธันวาคม

พรพระพุทฺธพระชนมมณเฑาะ

พรพระสงฆ์พระเณรโสดา

วันเฉลิมพระชนมพรรษา

อัญเชิญพระรัตนตรัย

พรพระธรรมพระสุขพระทัย

พระพุทฺธเจ้าข้าเอย³⁰⁷

ตัวอย่างอาศิรวาทอีกบทหนึ่ง เป็นการถวายพระพรสมเด็จพระนางเจ้าพระบรมราชินีนาถ

เทเอยพระมารดร

ทองประทีปแสงไสยม

เย็นพระบารมีพระราช

ทุกตรอกซอกแขวงคาม

เมศคามันเทิง

คอกเอยเจ้าคอกขจร

แห่งพระนครประคุกโคม

สุพสกนิกรสยาม

ทานราษฎรคาม

สีมาสโมสร

จิ้งรีนเริงทวยนาคร

ที่เคื้ออรอนกร่มเย็น

.....าธา.....

พ่นน้ำพ่นฟ้าและ

พ่นอกุศลมูลภินท

สมบัติเทวินทร

เฉลิมพระชนมทวมทน

พ่นดิน

เพิกพ่น

แวกโลก นีนา

กระทงรอยพรรษาสูง³⁰⁸

³⁰⁷สุจิตต์ วงษ์เทศ, กูเป็นนิสิตนักศึกษา, หน้า 2.

³⁰⁸เรื่องเดียวกัน, หน้า 3.

2. ศิลปการประพันธ์ ศิลปการประพันธ์ที่จัดเป็นลักษณะพิเศษเฉพาะตน (Personal style) ของสุจิตต์มีดังนี้

2.1 การผสมผสานสิ่งเก่ากับสิ่งใหม่ งานการประพันธ์หรืองานทางศิลปะมักจะมีวิวัฒนาการ หรือมีปฏิกิริยาโต้ตอบเกี่ยวเนื่องกันเป็นลูกโซ่ ผลงานเก่า ๆ ในอดีตที่ผ่านมาจะเป็นพื้นฐานในการวิวัฒนาการจากสิ่งเก่าไปสู่สิ่งใหม่³⁰⁹ การผสมผสานสิ่งเก่าให้เข้ากับสิ่งใหม่ได้อย่างแนบเนียน จึงนับเป็นศิลปะเฉพาะตัวของสุจิตต์ที่เด่นที่สุด โดยเฉพาะทางด้านรูปแบบการผสมผสานกับเนื้อหาและแนวความคิดใหม่ได้อย่างกลมกลืนยิ่ง ไม่ว่าจะเป็นการนำเพลงพื้นเมือง หรือกลอนเพลงปฏิพาทย์มาปรับปรุงใช้ใหม่ หรือ การนำเอาบทเห่กล่อมเด็กที่ติดปากคนไทยมาหลายยุคหลายสมัยมาปรับปรุงให้เหมาะกับสมัยนี้ยิ่งขึ้น โดยเฉพาะบท "แขกลพบุรี" และ "แก้วมณีวิเศษ" ก่อให้เกิดความสะเทือนใจอย่างลึกซึ้งแก่ผู้อ่าน เพราะสะท้อนให้เห็นความรักของพ่อแม่กับความรักชาติ โดยมี "เจ้าขุนทอง" เป็นตัวเอกของเรื่อง แทนนิตินักศึกษาที่ต่อสู้เพื่อประชาธิปไตยใน "วันมหาวิปโยค"

บทร้อยกรองชื่อ "แหลพระรถ" ก็เป็นการนำเอานิทานพื้นเมืองเรื่องพระรถเมรีมาผสมผสานใหม่ โดยสอดแทรกสภาพสังคมในปัจจุบันเข้าไปด้วย ทำให้บทร้อยกรองบทนี้เป็นบทร้อยกรองชวนหัวอยู่ไม่น้อย โดยเฉพาะตอนเลี้ยงฉลองวันเกิดพระรถ สุจิตต์ประพันธ์ไว้ว่า

มิ่งเมรีศรีสวัสดิ์	จึงครีสุว่าทุลกระหม่อมขมา
ปีกบังเมียมเสียเวลา	มาบอกเอาเมื่อกระทันหัน
นี้จะจัดแพ้นไป	สังคีตชะโงวโฉมทัน
ชะแมสนมนางกำนัล	เจ้าจงเร่งกันจักอารอริ

³⁰⁹ นิตยา มาสะวิสุทธิ, แนวโน้มของวรรณกรรมไทยในอนาคต (บันทึกการสัมมนาวิชา วรรณกรรมไทยปัจจุบัน คณะครุศาสตร์ จุฬาลงกรณ์มหาวิทยาลัย ปีการศึกษา 2517), หน้า 2.

พระรดาแม่ยาจิก พี่ไมชอบทวิศค์ รวทุสี
ขอเพียงวงมโหรี ที่เล่นลาวคำเป็นทราย³¹⁰

การชมโฉมนางงาม ในบทร้อยกรองของสุจิตต์ใช้วิธีการชมโฉมแบบเก่า ผสมผสานกับแบบใหม่ที่เป็นแบบฉบับของตนโดยเฉพาะ เช่น ตามธรรมเนียมเก่า มักชมโฉมว่าคำราวกับนิล คิ้วโก่งราวกับคันศร บทร้อยกรองของสุจิตต์ก็ชมโฉมและคำในแนวเดียวกันนี้ คือ ชมว่า

เกศาสารายนิลเส้นเกศ เกลาคลิ่งเคลือบข้างทักทู่
ที่ขนงแม่มั่นคักคักเคนคำ คันศรสู้ขันศรทรงแข็ง³¹¹

การชมโฉมตามแบบฉบับของสุจิตต์ ใช้การเปรียบเทียบง่าย ๆ ในสิ่งที่พบเห็นกันทั่วไป บางครั้งก็สอดแทรกความรู้ทางโบราณคดีของคนไว้ด้วย

แกมผาดขนมถวยฟู กระจุงเพียงพู่เรือนคิกคิง
กระจับกระจับเต็มภพว่าพิง เพียงริมฝีปากเต็มจากเมืองบน³¹²

สะเอวสะโศกเป็นโสคติณล กลองคร่ำซังก่อนทรงลังกา
สะโพกพิสมัยลายปูนปั้นปรา กฏในอาณาจักรสุโขทัย³¹³

การชมโฉมในบางครั้ง สุจิตต์สอดแทรกอารมณ์ขันไว้ด้วย เช่น

คาตุ่มตระหนักถาวรราชสีห์ เหมือนเม้มคมิหรือมุกเป็นมัน
จนตันทันตะวันและจันทร์ ลอยหน้ากู่ทั้งกลางวันกลางคืน³¹⁴

³¹⁰ สุจิตต์ วงษ์เทศ, กูเป็นนิสิตนักศึกษา, หน้า 28.

³¹¹ เรื่องเดียวกัน, หน้า 30.

³¹² เรื่องเดียวกัน หน้าเดียวกัน.

³¹³ เรื่องเดียวกัน, หน้า 31.

³¹⁴ เรื่องเดียวกัน หน้าเดียวกัน.

นอกจากสุจิตต์จะได้ชื่อว่าเป็นตัวแทนของการผสมผสานสิ่งเก่าและสิ่งใหม่เข้าด้วยกันแล้ว สุจิตต์ยังยึดมั่นในความเป็นไทยทั้งในแง่ที่สูงส่งและแง่ความเป็นไทยแบบลูกทุ่ง จะเห็นได้จากสุจิตต์ยกย่องในพระมหากษัตริย์ ยึดมั่นในขนบธรรมเนียมประเพณี หวงแหนโบราณสถาน และโบราณวัตถุที่มีค่ายิ่ง ในขณะที่เดียวกัน สุจิตต์ก็ได้ทอดทิ้งที่จะกล่าวถึงชีวิตชาวบ้านแบบไทย ๆ ที่เรียกว่า "ลูกทุ่ง" เสียเลย บทร้อยกรองของสุจิตต์จึงนับได้ว่า เป็นบทร้อยกรองที่ยึดมั่นในความเป็นไทยอย่างแท้จริง

2.2 ใช้เทคนิคการประพันธ์แบบเรื่องสั้นในร้อยแก้ว มีฉาก และเหตุการณ์ต่างๆ ตัวละคร การดำเนินเรื่อง และจบลงอย่างน่าสนใจ เช่น บทร้อยกรองที่ชื่อว่า "ความฝันของกินนวลขาว"³¹⁵ กล่าวถึงความฝันของชานาคนหนึ่ง ซึ่งสุจิตต์เริ่มต้นไว้ว่า

ชีควายคร่ำย่ำขาวจนควายกับ
เพื่อนเขากลับบ้านหนุนเอื้ออุ้นหมอน
กุกกตก่าพราโธอวารณ
อาศัยนอนอุ้นของข้างกองไฟ
.....อาา.....
กูลองลอยผอยฟองฟากทองฟ้า
เหมือนผีฟากลุ่มพลามในความฝัน
พริบตาหนึ่งถึงตำแหน่งกำแพงกัน
เขาเรียกเพื่องเมืองสวรรค์อันคั่นตา
ปราสาทเคียงเรียงวิมานในมานเมฆ
เหมือนมนต์เศกสร้างสู่เป็นคฤหา
หนระเห็จเตร็จเตรเทวดา
คิดถึงนากุลแลลวนแตกควาย
.....อาา.....

³¹⁵ สุจิตต์ วงษ์เทศ, นิราศและกลอนลูกทุ่ง, หน้า 166-167.

ในคอนจบบทสุดท้าย สัจจิตมีวิธีปิดเรื่องอย่างน่าสนใจว่า

สวรรคมีข้าวปลาเป็นอาหาร
 กุลนลาบสออบถนถึงความข้าว
 ในความผันซกไซรเป็นหลายคราว
 คำว่า "ข้าวนา" นั้นสวรรคอง

บทร้อยกรองที่ดำเนินเรื่องแบบนี้ ส่วนใหญ่แต่งเป็นกลอนสุภาพ มีความยาว
 ประมาณ 5-9 บท

2.3 เลียนแบบการประพันธ์ของกวีรุ่นก่อน ๆ เช่น เลียนแบบการพรรณนา
 กลอนนิราศของสุนทรภู่ เลียนแบบโคลงบางบทของศรีปราชญ์

เช่น

โคลงสุดท้ายของศรีปราชญ์

ชรณีภพนี้เพง	ทิพญาณ หนึ่งรา
เรากี่ลูกอาจารย์	หนึ่งข้าง
เราฝึกทานประหาร	เราชอบ
เราบฝึกทานมล้าง	คามนี้คืนสนอง ³¹⁶

โคลงสี่สุภาพของสัจจิต พรรณนาถึง สระศรีปราชญ์ ที่จังหวัดนครศรีธรรมราช ว่า

ชรณีภพนี้เพง	ทิพญาณ หนึ่งรา
สระชยะเทศบาด	กรร่าง
ตกแดงขนานธาร	ศรีปราชญ์
เราบฝึกทานสร้าง	สระไว้เป็นใจ ³¹⁷

³¹⁶ กรมศิลปากร, ประวัติและโคลงกำสรวลศรีปราชญ์ (พระนคร: คือปาบบรรณาการ, 2513), หน้า 20.

³¹⁷ สัจจิต วงศ์เทศ, กูเป็นนิสิตนักศึกษา, หน้า 53.

โคลงกัณฑ์หนึ่งในกำสรวลศรีปราชญ์ : ชมอยุธยา

อยุธยา ยี่งฟ้า	ลงกิน แลฤา
อำนาจบุญเพรงพระ	ถองเกือ
เจกีย์ลอออินทร์	ปราสาท
ในทาบทองแล้วเนื้อ	นอกโธรม ³¹⁸

โคลงสี่สุภาพของสุจิตต์ : ชมมหานครนิวยอร์ก และ กรุงเทพฯ

New York ยศยี่งฟ้า	ยี่งกิน ยี่งฤา
อำนาจพระเจ้าพระ	ลอนจอน
Empire States (is) in	U.S.-A. พอ
ทองทาบทองซอนควาย	คอกทอง
Bangkok ยศยี่งโก	ยี่งกิน ยี่งนอน
อำนาจหลวงพอของ	วักร้าง
เมืองนอก New York กิน	แคนส่วน น้พอ
ทองทาบทองที่ทองล่าง	กลั่นทอง ³¹⁹

3. การใช้คำ บทร้อยกรองของสุจิตต์ใช้คำและโวหารต่าง ๆ ดังนี้

3.1 ใช้คำง่าย ๆ พุกตรง ๆ สอดคล้องกับเนื้อหาของบทร้อยกรอง โดยเฉพาะบทร้อยกรองที่เกี่ยวกับลูกทุ่ง คือ กล่าวถึงชีวิตคนในชนบท ก็ใช้คำง่าย ๆ สอดคล้องกับเนื้อเรื่อง เช่น

³¹⁸ กรมศิลปากร, เรื่องเกม, หน้า 23.

³¹⁹ สุจิตต์ วงษ์เทศ, กูเป็นนิสิตนักศึกษา, หน้า 25.

นิทรศกรว่าควย	ศิริจรรย์
ในมหานครกนต์	เกลื่อนโก
พร้อมกับแสดงงาน	ขั้ว
ตกฝรั่งคังชาโค้ว	ชั้นควาแคนสยาม ³²³

กูเป็นนิสิตนักศึกษา
 วาสนาส่งสงสโมสร
 ยำค่านี่จะยำไปงานมอลด
 เสพเสน่ห์เกสรสุมาลี

กูเป็นนิสิตนักศึกษา
 ฝรั่งส่งางามผางาคเพียงราชสีห์
 มั่นสมองของสยามธานี
 คำนี้ก็จะนายให้หน้าใจ

กูเป็นนิสิตนักศึกษา
 เจ้าชู้ชาวจักกูหรือไหม
 หัวเข็มขัด กลั๊กกระดุม ปุ่มเน็คไท
 หลีกไปหลีกไปอย่าก็ดทวง³²⁴

3.3 ใช้คำภาษาต่างประเทศ โดยเฉพาะภาษาอังกฤษ มาใช้แต่งคำประพันธ์
 มีทั้งที่ถอดเป็นคำอ่านในภาษาไทย และที่ใช้คำภาษาอังกฤษลงไปเลย เช่น

³²³ เรื่องเดียวกัน, หน้า 41.

³²⁴ เรื่องเดียวกัน, หน้า 85.

New York ยศยิ่งฟ้า	ยิ่งกิน ยิ่งถา
อำนาจพระเจ้าพระ	ลอนจอน
Empire States(is)in	U.S.-A.พอ
ทองทาบทองซอนควย	คอกทอง ³²⁵

ขอฟ้าฉอฟ้าชอ	สะเคากิน ไอโฮ
ขอมะกอกคอกมะกันคอง	เผ็กเปรี้ยว
เจกียลลอ in	Night Club เอโอไฮ
หางเป็นหางไก่เพี้ยวฟ้า	หาหงส์ ³²⁶

อารยธรรมสมัย	เมื่อเปลี่ยนมาเป็นราศีโอ
ตุกระเบคักซักจะโต	โลกก็เล็กเพียงเมื่อกูเป็น ³²⁷

3.4 ไข้อยคำอ่อนหวาน ไพเราะ ประณีตบรรจง มีการเล่นคำประกอบ เช่น

ถนนอมเจ้ารวถนนอมของจอมเจ้า
 แทบยกเอาเต็มเต็มควยเต็มตัว
 จะจับนิ้วนิ้วทองเกรงหมองมัว
 จะจับตัวกล้วยสีเนื้อมีรอย

เส้นที่เนื้อเนื้อเล่ห์เส้นที่สรว
 เส้นที่ทรวงโสมส่วนนับควนคอย

³²⁵ เรื่องเดียวกัน, หน้า 25.

³²⁶ เรื่องเดียวกัน, หน้า 26.

³²⁷ เรื่องเดียวกัน, หน้า 39.

ยั้งเส้นที่เสสมเศษฌมปอย
พิฤลห้อยอุบะหอมเจ้าจอมภู³²⁸

หอมคั้งมุกสุขคั้งไค	ควงคาว
ใส่คั้งโสมโฌมคั้งหวา	ชุนน้ำ
งามอย่างหญิงหยิ่งอย่างสาว	มีศักดิ์
กูจักสงวนศักดิ์ล้ำ	แกเจ้านิรันดร ³²⁹

3.5 การเล่นคำ

1. นิยมซ้ำคำ เพื่อเน้นความให้ชัดเจนยิ่งขึ้น เช่น

อยู่กลางไพรสูงระหง	อยู่กลางคองระเหระหน
อยู่ในถ้ำอำพน	ถ้ำอยู่ในภูเขาทอง
อยู่ที่ทะเลเล็ก	ถ้ำอยู่ที่ทุ่งห้วยหนอง
อยู่ริมแม่น้ำลำคลอง	อยู่ริมลำธารสนานถ้ำ ³³⁰
<u>ความสำคัญ</u> ของทุ่ง	มีไชกรุงเลือกสุรุ
<u>ความสำคัญ</u> ของครุ	มีไชอยู่ที่กระทรวง
<u>ความสำคัญ</u> ของชาติ	มีไชอยู่ที่สนามหลวง ³³¹

2. ใช้คำคำเดียวกัน แต่ต่างความหมายกัน เช่น

³²⁸ สัจจิตต์ วงษ์เทศ, นิราศและกลอนลูกทุ่ง, หน้า 138.

³²⁹ สัจจิตต์ วงษ์เทศ, กูเป็นนิสิตนักศึกษา, หน้า 9.

³³⁰ เรื่องเดียวกัน, หน้า 58.

³³¹ เรื่องเดียวกัน, หน้า 63.

เท	โให้โอ้เต้ชา	พนมไพร
กลอม	ขั้บฉรุสวาทไป	ทุกบ้าน
ลูก	ไครวะลुकไคร	มาทุ้งไวนี้
ทุง	ทานี้มีไชยาน	ทุ้งทองมิงหนา ³³²

4. แนวความคิด (Theme) งานร้อยกรองของสุจิตต์ วงษ์เทศ เสนอแนวความคิด หรือ แก่นของเรื่องในค่านต่าง ๆ ดังนี้

4.1 สภาพบ้านเมือง แนวความคิดทางค่านนี้ส่วนใหญ่กล่าวถึงสภาพความเสื่อมโทรมของบ้านเมือง การปฏิบัติงานของข้าราชการ แนวการประพันธ์ส่วนใหญ่เป็นไปในทำนองเสียดสีประชดประชัน ตัวอย่างเช่น

ศึกสะควกจนถึงกรุง	ขุนศึกยังbungอยู่นั้ครา
อภิสิทธิ์ในศักดิ์นา	ปรารถนาถึงดวงดาว
ชุกรกิจบันเทิง	เอ็ง-เงิง-เงอยอยู่ปาวปาว
บางก็มีนบ้างก็มีว	บ้างกอบมึงบ้างกอบมี
ประกวคคามกิริยา	ทุกจังหวัดปฐพี
กระหังเสนาบดี	ลวนไม่รู้จักกาลเวลา
ประชาชนพลเมือง	มุงแตกกิจการกริธา
ฝึกกำลังวังชา	อาม อาม นวล อนามัย
..... าลา
เฉพาะพวกข้าราชการ	สิ้นคานบเปลี่ยนแปลง
หัวจะขาดลอยเป็นแพ	ยังคิควาตนเป็นเทวดา

นรธาณูรบัณฑลวง
เงินโกงถ้ำช้ออา

คักทวงอยู่เต็มอัครา
วจะสูจนศึกหนี³³³

บทร้อยกรองบทนี้ ประพันธ์ขึ้นโดยนำแนวความคิดจากการเสียดสีในสมัยกรุงศรีอยุธยา โดยใช้วิธีการกล่าวถึงสภาพบ้านเมืองของกรุงเทพฯ สมัยปัจจุบันให้เป็นกรุงศรีอยุธยาในอดีต สะท้อนให้เห็นถึงชีวิตความเป็นอยู่ของประชาชนที่รักสนุก มีเครื่องบำรุงบำเรอความสุขมากมาย ให้ภาพพจน์เกี่ยวกับข้าราชการที่โกงกินบ้านเมือง และทำตัวเป็น "นาย" อยู่เหนือประชาชนตลอดเวลา

บทร้อยกรองอื่น ๆ ยังสะท้อนให้เห็นภาพของการจรรยาจรที่สับสน สภาพบ้านเมืองที่เต็มไปด้วย โรงแรม ของโสเภณี

หยามนักหักหาญบ้านช่อง
รอบวัดควนของกะทรหยาม
คอกทองยังมีพอประกาศนาม
ยังสำสามเข้าไปชี้รักเจดีย์³³⁴

แลเห็นสะพานพุทธ อุดคุดควน
สัปคี่สัปะคน จรรยา³³⁵

จรรยาจรรยาจล แนนถนนทุกสาย
แตกมาเรือพาย ถึงที่กอน³³⁶

333 เรื่องเดียวกัน, หน้า 47.

334 เรื่องเดียวกัน, หน้า 36.

335 เรื่องเดียวกัน, หน้า 20.

336 เรื่องเดียวกัน, หน้า 21.

4.2 เหตุการณ์ทางประวัติศาสตร์ บทร้อยกรองของสุจิตต์ วงษ์เทศหลายบทนำ เหตุการณ์และเรื่องราวต่าง ๆ ในประวัติศาสตร์มากล่าวถึงใหม่ เช่น บทร้อยกรองชื่อ "ศึก 2310" สุจิตต์ได้นำเหตุการณ์ในการเสียกรุงศรีอยุธยาครั้งที่ 2 เมื่อปี 2310 มาเป็นฉาก และสร้างตัวละครเป็นทหารไทยเข้าร่วมรบด้วย โดยเน้นให้เห็นถึงความแตกแยกกันระหว่างคนไทย ความไม่รับผิดชอบของทหาร ตอนหนึ่ง สุจิตต์ประพันธ์ไว้ว่า

ยศขุนพลลนกรุงกระบุงใส่
แลงน้ำใจอาสาทัพคลาเคลื่อน
ต่างคนหลับหีบอยู่ประตูเรือน
แลเคียงเคลื่อนกันอย่างทมคยงอายุ³³⁷

ตัวละครของสุจิตต์ เป็นตัวละครที่ยอมสละชีวิตเป็นชาติพลี สุจิตต์ประพันธ์

ไว้ว่า

สังกัศุทพหน้าพระยาตาก
ยอมตกยากกันพมามาคุมเหง
กายสองมือยื่นกำหอนยาเกรง
ไมก็เพลงก็ตองถอยเพราะคอยพล

.....ไว้.....

พระยาตากฝากกรุงกระพุงผี
กูไมหนียอมกระอักชีพักษัย
พอน้ำเหนือนองทุ่งแห่งกรุงไทย
เหมือนน้ำไหลนองกลบตรงศพญ³³⁸

³³⁷ สุจิตต์ วงษ์เทศ, นิราศและกลอนลูกทุ่ง, หน้า 116.

³³⁸ เรื่องเดียวกัน, หน้า 117.

เหตุการณ์ทางประวัติศาสตร์อื่น ๆ ที่นำมาเป็นแกนเรื่อง ได้แก่ เรื่องราวของ สมเด็จพระศรีสุริเยศยวีรราชเทวีไทย ในบทร้อยกรองชื่อ "ศรีศรีสุริเยศยวี" นอกจากนี้ ก็มี บทร้อยกรองชื่อ "ศึกอะแซหุ่กั", "ศึกบางแก้ว" บทร้อยกรองเหล่านี้จึงเป็นการนำเอา เหตุการณ์ทางประวัติศาสตร์มาบันทึกไว้ใหม่ โดยสอดแทรกแง่คิดทิ้งท้ายให้ผู้อ่านได้คิดด้วย เช่น

วิชาพระแม่มีหญิงสยาม
โอมมนต์สามคาบหวังล้างอกสู
เกล้าอภัยชายหน้าหากหา
หญิงไทยรู้พระแม่มีเหลืออีกคน ?³³⁹

4.3 โบราณวัตถุ แสดงให้เห็นคุณค่าของศิลปกรรมและโบราณวัตถุ แนวความคิดเกี่ยวกับเรื่องนี้มีแทรกอยู่เสมอ แสดงให้เห็นถึงความเป็นนักโบราณคดีของผู้ประพันธ์ได้อย่างชัดเจน บทร้อยกรองพรรณนารมณหลายบท แสดงถึงความเจ็บช้ำและความสูญเสียอย่างสุดซึ้งต่อโบราณวัตถุที่ถูกทำลายอย่างไร้ค่า นอกจากอารมณ์เจ็บช้ำสูญเสียแล้ว บทร้อยกรองหลายบทจึงแสดงอารมณ์โกรธแค้นผู้ที่ทำลายวัตถุโบราณเหล่านั้น

เช่น เมื่อเดินทางไปถึง "โรงเก็บเรือ"	สุจิตต์พรรณาคความในใจไว้ว่า
กล่าวถึงตำนานการสร้างอย่างดีถวน	แต่แล้วลวนพาให้หัวใจหาย
บรรพบุรุษสร้างมาประกาศาย	จะซื้อขายไว้ความาประมาณ
ปัจจุบันนั้นพิทักษ์เก็บรักษา	สร้างหลังคาคว่ำโครงเหมือนโรงถาน
สังกะสีที่รอบจนขอบคาน	เที่ยวเดินดูแต่ละคานจะพานพัง
อีกไม่ผูกหูหนึ่งพียงสังเกต	หากเกิดเหตุเพลิงพราาก็อย่าหวัง
ทั้งโรงเรือเหลือให้เห็นเมื่อเป็นร้าง	คนไทยทั้งแผ่นดินจะสิ้นใจ ³⁴⁰

³³⁹ เรื่องเดียวกัน, หน้า 111.

³⁴⁰ เรื่องเดียวกัน, หน้า 6.

หรือจากบทร้อยกรองชื่อ "รำพึงดั่งกั้ง"

คึกคึกคึกคึกวบนท้องฟ้า

รุนแรงเสนาหามาแต่ใหม่

ทามกลางซากเวียงวังกำลังไหม

ให้ทุกขโถมมีอหฺรฺหลงชิมเซา

ราชนิเวศน์สมเด็จพระนารายณ์

ใจหายและแสนจะโศกเศร้า

ท้องพระโรงรัตนเป็นเงาเงา

อับเฉาซากินประเทศไทย³⁴¹

ใครใครค่าพระพุทธรูปค่า

ใครใครมาพระพุทธรักษาได้

นี่คือปัจจุบันประเทศไทย

จำไว้หนอเจ้า...อนิจจา

สังเวช...สมเพชลพบุรี

สุกสันศักดิ์ศรีวาสนา

อานพงศาวดารอยุธยา

แล้วอยากฆ่ากรุงเทพฯ มันตายตาม³⁴²

4.4 ชีวิตความเป็นอยู่ของชาวไทยในชนบท รวมถึงชนบทธรรมนิยมประเพณีไทย ที่นำคุณาชมหลายอย่าง สัจจิตต์ได้นำมาประพันธ์ไว้ในบทร้อยกรองหลายบท เช่น บทร้อยกรอง ชื่อ "กรฐินเรือ", "เทศน์มหาชาติ", "ลอยโคม", "ความฝันของคีนนวก้าว", "พระโค-

³⁴¹ สัจจิตต์ วงษ์เทศ, กุเป็นนิลนิกศึกษา, หน้า 34.

³⁴² เรื่องเดียวกัน, หน้า 38.

เสียงหาย" ประกอบการพรรณนาอารมณ์ความรู้สึกนึกคิดต่าง ๆ โดยเฉพาะพรรณนาถึง
"อารมณ์รัก" เป็นส่วนใหญ่

เช่น บทร้อยกรองชื่อ "เทศน์มหาชาติ"

พอขึ้นบท "ทศพร" ร้อนสวาท
ใจประกาศกู่อินทร์ดินสวรรค์
"หิมพานต์" เจ้าปานเผาสัมพันธ
เหมือนเวสสันดรครวราเข้าเคียด
..... ฯลฯ

"นครกัณฑ์" บรรจบพบพระญาติ
แต่สวาทพิเหมือนกับเลือนหาย
เพลงท่านองกลองโยนจะโจนตาย
เมื่อโถมฉายลงศาลากมหน้าเกิน
ช่างละม้ายคล้าย "พิม" ของ "เพชรแก้ว"
แต่มองแล้วสีหัวใจให้ชักเขิน
แมนรู้ท้าวสาวเจ้าจะเมิน
จักบรรชเกริ่นเสียงหักเทศน์มัทรี³⁴³

บทร้อยกรองนี้ นำเอา "ขุนช้างขุนแผน" ตอนที่มาประกอบเป็นการเปรียบเทียบไว้ด้วย