

วิธีการดำเนินงานและวิธีการเก็บข้อมูล

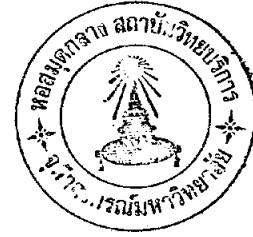

การดำเนินการวิจัย

ลำดับการดำเนินงาน

1. ศึกษาทักษะจากการ เล่นและการตัดสินใจ
2. ศึกษาแบบทดสอบทักษะทางกีฬาและวิธีการวัดผลจากตำราภาษาไทยและต่างประเทศ
3. สร้างแบบทดสอบกีฬาออกก๊
4. เลือกกลุ่มตัวอย่างเพื่อทำการวิจัย
5. ติดต่ออาจารย์ผู้สอนวิชาออกก๊ มหาวิทยาลัยศรีนครินทรวิโรฒ พลศึกษา เพื่อขออนุญาตทำการทดลองและขอใช้สถานที่ในการทดสอบ
6. ติดต่ออาจารย์ผู้สอน ประสานงานและปรึกษารายละเอียดต่าง ๆ ถึงการจัดสถานที่ทดสอบ การควบคุมในการดำเนินการวิจัยให้เป็นไปโดยความเรียบร้อย
7. กำหนดวันที่จะทำการทดสอบ
8. ดำเนินการทดสอบทักษะเพื่อหาความเชื่อมั่นของแบบทดสอบ โดยการทดสอบซ้ำเมื่อทำการทดสอบแล้ว 1 ครั้ง ได้เว้นระยะประมาณ 3 สัปดาห์ จึงทำการทดสอบกับผู้รับการทดสอบกลุ่มเดิมอีก 1 ครั้ง การทดสอบใช้เวลาทดสอบในชั่วโมงเรียน
9. ทำการแข่งขันโดยจัดเป็นทีมใช้วิธีแข่งแบบพบกันหมด และกำหนดคะแนนไว้คือ ชนะได้ 2 คะแนน เสมอได้ 1 คะแนน และแพ้ได้ 0 คะแนน สนามที่ใช้ในการแข่งขันใช้สนามของมหาวิทยาลัยศรีนครินทรวิโรฒ พลศึกษา
10. รวบรวมข้อมูลวิเคราะห์หาค่าทางสถิติ สรุปผลและอภิปราย

รายละเอียดของแบบทดสอบทักษะกีฬาฮอคกี้

แบบทดสอบการบังคับลูก

1. การเตรียมสนาม ใช้สนามหญ้าที่มีความกว้างพอสมควรใกล้เคียงสนามฟุตบอล และสนามมีความเรียบพอสมควร ที่จะไม่ทำให้ลูกฮอคกี้กระดอน
2. วิธีการสอบ
 - 2.1 ผู้รับการทดสอบเข้าแถวเรียงสอง หน้าหน้าเข้าหากัน
 - 2.2 ให้ผู้ทดสอบคนหนึ่งเป็นผู้ปฏิบัติ อีกคนหนึ่งเป็นผู้นับ ผู้ปฏิบัติจะต้องอยู่ในท่าเตรียมทุกคน
 - 2.3 ผู้สอบเป็นผู้จับเวลา
 - 2.4 เมื่อให้สัญญาณแล้ว ให้ลงมือบังคับลูกด้วยหน้าไม้โดยบังคับให้ลูกไปข้างซ้าย 1 ครั้ง ข้างขวา 1 ครั้ง สลับกันไป
3. การให้คะแนน
 - 3.1 เมื่อไม่สัมผัสลูกครั้งแรกให้ 1 คะแนน และให้คะแนนทุกครั้งที่ไม่ฮอคกี้สัมผัสลูก
 - 3.2 ในการควบคุมลูก ถ้าผู้รับการทดสอบใช้หลังไม่สัมผัสลูก ไม่นับคะแนนครั้งนั้น และให้ดำเนินการทดสอบต่อไปโดยไม่ต้องหยุด
 - 3.3 เมื่อให้สัญญาณหยุดแล้ว ยังมี การควบคุมลูกต่อไป ไม่นับคะแนนในครั้งนั้น

แบบทดสอบการพชลูก

1. การเตรียมสนาม ทำเส้นกำหนดระยะเพื่อบอกความไกลของลูกฮอคกี้ที่วิ่งไปด้วยแรงพช ทำเครื่องหมายทุก ๆ 5 เมตร

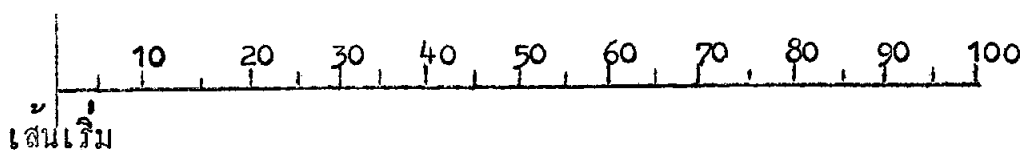

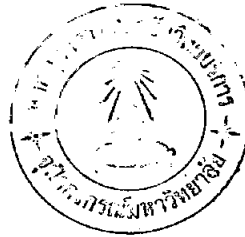

2. วิธีการสอบ

- 2.1 ผู้รับการทดสอบยืนอยู่หลังเส้นเริ่ม (Base Line) ตรงจุดที่กำหนดให้
- 2.2 ให้ผู้รับการทดสอบพущลูก 3 ครั้ง คัดต่อกัน ให้ลองได้ 1 ครั้ง
- 2.3 อ่านคะแนนตามความไกลที่ทำเครื่องหมายเอาไว้
- 2.4 บันทึกคะแนนทั้ง 3 ครั้ง และเฉลี่ย

3. การให้คะแนน

- 3.1 นับคะแนนตามความไกลของลูก
- 3.2 เมื่อผู้รับการทดสอบพущลูกแล้ว ลูกไม่เคลื่อนที่ เนื่องจากเกิดความผิดพลาดให้นับคะแนนครั้งนั้นเป็นศูนย์
- 3.3 เมื่อไม้ฮอกกี้ถูกลูกโดยบังเอิญ ไม่นับคะแนนในครั้งนั้น ให้ทำการพущใหม่
- 3.4 ถ้าลูกออกนอกทิศทาง ไม่สามารถจะวัดได้ ให้ทำการพущใหม่
- 3.5 ถ้าไม้ฮอกกี้หัก ขณะพущลูก ให้ทำการพущลูกใหม่
- 3.6 ถ้าลูกกระทบสิ่งกีดขวาง ให้พущลูกใหม่

แบบทดสอบการวงักลูก

1. การเตรียมสนาม ใช้วิธีเตรียมสนามเช่นเดียวกับแบบทดสอบการพущลูก
2. วิธีการสอบ
 - 2.1 ผู้รับการทดสอบ ยืนอยู่หลังเส้นเริ่ม ตรงจุดที่กำหนดให้
 - 2.2 ให้ผู้ทดสอบวงักลูก 3 ครั้ง คัดต่อกัน ให้ลองได้ 1 ครั้ง
 - 2.3 อ่านคะแนนตามความไกลที่ทำเครื่องหมายเอาไว้
 - 2.4 บันทึกคะแนนทั้ง 3 ครั้ง และเฉลี่ย
3. การให้คะแนน
 - 3.1 นับคะแนนตามความไกลของลูก

- 3.2 เมื่อผู้รับการทดสอบงัดลูกแล้ว ลูกไม่เคลื่อนที่ ให้นับคะแนน ครั้งนั้นเป็นศูนย์
- 3.3 เมื่อไม้ฮอกกี้ถูกลูกโดยบังเอิญ ไม้ล้มคะแนนในครั้งนั้น ให้ทำการพชลูกใหม่
- 3.4 ถ้าลูกสูงไม่เกิน 2 เมตร ให้ถือว่าทดสอบครั้งนั้น คะแนนเป็นศูนย์

แบบทดสอบการยิงประตู

1. การเตรียมสนาม

- 1.1 ใช้สนามหญ้าที่เรียบ เพื่อไม่ให้ลูกกระดอน มีสิ่งกำหนดดังรูป

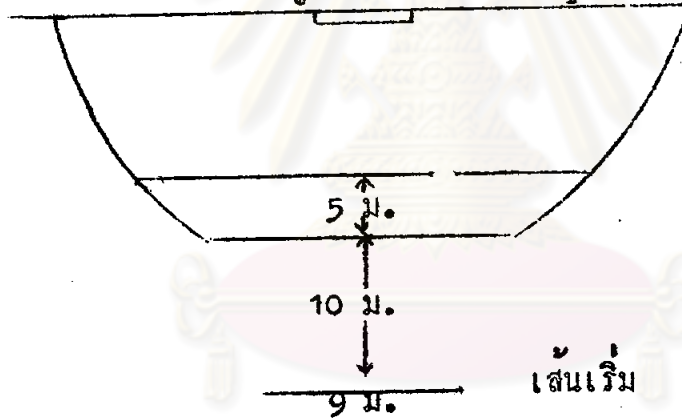

- 1.2 เส้นเริ่มกว้าง 9 เมตร อยู่ห่างจากยอดโค้ง 10 เมตร ระยะประคองลูกนับจากยอดโค้งเข้าไป 5 เมตร ปลายเส้นเริ่ม ซึ่งกว้าง 9 เมตร เป็นที่ส่งลูกให้ผู้รับการทดสอบปฏิบัติ

2. วิธีการสอบ

- 2.1 ผู้ทดสอบยืนอยู่หลังเส้นเริ่ม ในท่าเตรียม
- 2.2 เมื่อได้รับสัญญาณเริ่ม ให้ผู้รับการทดสอบ วิ่งไปรับลูกที่ยอดโค้ง
- 2.3 ให้ผู้รับการทดสอบ ประคองลูกได้ 1 ครั้ง ภายในเส้นประคองลูก

- 2.4 ให้อิงประตูทันที หลังจากประคองลูก
 - 2.5 ผู้รับการทดสอบ จะต้องวิ่งไปรับลูกที่ยกโค้ง ซึ่งส่งลูกมาจาก ทางคานซ้าย 5 ลูก ทางขวา 5 ลูก
 - 2.6 ผู้ส่งลูกจะต้องไขว้คอกเดียวกัน เพื่อไม่ให้ลักษณะการทดสอบ แตกต่างกันไป
 - 2.7 ความแรงของลูกที่ผู้ส่งลูกส่งให้ จะต้องให้ผู้รับการทดสอบรับ ทันในบริเวณประคองลูกพอดี การส่งลูก จะส่งด้วยการพชลูก หรือตีลูกก็ได้
3. การให้คะแนน
 - 3.1 รับลูกในระยะประคองลูกได้ 5 คะแนน
 - 3.2 รับลูกในระยะประคองลูกหรือนอกเขตระยะประคองลูก ได้ 0 คะแนน
 - 3.3 อิงประตูในระยะประคองลูกทันที และเข้าประตูได้ 5 คะแนน หรืออิงประตูนอกระยะประคอง และเข้าประตู
 - 3.4 เมื่อผู้รับการทดสอบ ไม่สามารถประคองลูก หรือประคองลูกได้ ก็ตาม แต่ไม่อิงประตูทันที ไม่นับคะแนนในการอิงประตู

คะแนนที่ได้จากการทดสอบ

1. คะแนนจากแบบทดสอบย่อย 4 รายการคือ
 - 1.1 แบบทดสอบการควบคุมลูก ครั้งที่ 1 และ ครั้งที่ 2
 - 1.2 แบบทดสอบการพชลูก ครั้งที่ 1 และ ครั้งที่ 2
 - 1.3 แบบทดสอบการรังคลูก ครั้งที่ 1 และ ครั้งที่ 2
 - 1.4 แบบทดสอบการอิงประตู ครั้งที่ 1 และ ครั้งที่ 2
2. คะแนนจากผลการแข่งขันเป็นที่มซึ่งใช้การแข่งขันแบบพบกันหมด

การวิเคราะห์ข้อมูล

ผู้วิจัยดำเนินการวิเคราะห์ข้อมูลดังนี้

1. นำคะแนนที่ได้จากการทดสอบแปลงเป็นคะแนน "ที"
2. หาค่าสัมประสิทธิ์ความเชื่อมั่น (Reliability) ของแบบทดสอบ
ทักษะย่อยจากการทดสอบซ้ำ (Test - retest) โดยการใช้สูตรของเพียร์สัน
โปรดักโมเมนต์ (Pearson Product Moment)
3. การหาค่าสัมประสิทธิ์ความแม่นยำตามสภาพ (Concurrent Validity)
ของแบบทดสอบทักษะย่อยจากคะแนนของการทดสอบและคะแนนของการแข่งขัน โดย
ใช้สูตรของเพียร์สันโปรดักโมเมนต์ (Pearson Product Moment)
4. ทดสอบความมีนัยสำคัญของแบบทดสอบทุกรายการ

ศูนย์วิทยทรัพยากร
จุฬาลงกรณ์มหาวิทยาลัย