

วิธีการบัญชีและการควบคุมภายในเกี่ยวกับการให้สินเชื่อและลูกหนี้

ลักษณะการดำเนินงานที่สำคัญของบริษัทเงินทุนหลักทรัพย์ คือ การให้กู้ยืมแก่บุคคลทั่วไป นิติบุคคล และสถาบันการเงิน การให้กู้ยืมดังกล่าวก่อให้เกิดรายได้จากดอกเบี้ยรับ ส่วนลดรับ และค่าธรรมเนียมต่าง ๆ ซึ่งเป็นรายได้ที่สำคัญ นอกจากนี้เงินให้กู้ยืมนั้นส่วนใหญ่ได้มาจากเงินฝาก ที่กิจการมีพันธะต้องจ่ายคืน ดังนั้นการพิจารณาให้กู้ยืมจึงต้องกระทำโดยระมัดระวังและรอบคอบ มีการควบคุมอย่างรัดกุมเพื่อป้องกันความผิดพลาดอันจะก่อให้เกิดความเสียหายแก่กิจการและผู้ฝากเงิน ประเภทของการให้กู้ยืมอาจแบ่งออกตามลักษณะของสัญญาได้ดังนี้

1. การให้กู้ยืมตามสัญญา (Loans) ได้แก่ การให้กู้ยืมตามจำนวนที่ตกลงกัน โดยผู้กู้จะขอรับเงินไปเพิ่มจำนวนที่ตกลงกันครั้งเดียวหรือแบ่งรับเป็นงวด ๆ ตามระยะเวลาที่ตกลงกันก็ได้ การชำระคืนเงินกู้ อาจเป็นการชำระคืนทั้งจำนวนเมื่อครบกำหนดเวลาหรือผ่อนชำระเป็นงวด ๆ รวมทั้งดอกเบี้ยด้วยก็ได้

2. การให้กู้ยืมตามตั๋วเงินรับ (Bill Receivable) ได้แก่ การให้กู้ยืมโดยผู้กู้ ออกตั๋วสัญญาใช้เงินไว้ให้เป็นหลักฐานแทนสัญญา เงินให้กู้ยืมประเภทนี้เป็นเงินให้กู้ยืมระยะสั้น ๆ ส่วนใหญ่กิจการจะค้าสัญญาตกลงกันไว้ล่วงหน้าว่าจะให้วงเงินแก่ผู้กู้รายใดบ้าง วงเงินเท่าใด ซึ่งอาจเป็นสถาบันการเงินอื่นเรียกว่า Call loans

3. การรับซื้อลดตั๋วเงิน (Bill Discount) เป็นการให้กู้ยืมโดยมีตั๋วเงินซึ่งได้แก่ เช็ค ตั๋วสัญญาใช้เงิน หรือตั๋วแลกเงินเป็นหลักฐาน กิจการจะคิดส่วนลดตามอัตราที่ตกลงกันแล้วหักจากจำนวนเงินตามตั๋วและจ่ายเงินให้ผู้ขายลดตามยอดคงเหลือ เงินให้กู้ยืมประเภทนี้จะมีระยะเวลาสั้น เมื่อครบกำหนดก็จะเรียกเก็บเงินตามจำนวนเงินในตั๋วจากผู้จ่ายเงิน

4. การให้เช่าซื้อ (Hire Purchase) เป็นการให้กู้ยืมอีกแบบหนึ่งซึ่งผู้ให้กู้ เรียกว่าผู้ให้เช่าซื้อเป็นเจ้าของทรัพย์สินที่ให้เช่าซื้อ โดยผู้ให้เช่าซื้อจะชำระเงินค่าเช่าซื้อเป็นงวด ๆ

จนกว่าจะชำระเสร็จสิ้นจะโอนกรรมสิทธิ์ให้ผู้เข้าซื้อ ในกรณีที่มีการผิดสัญญาเข้าซื้อ ผู้ให้เข้าซื้ออาจ
รับเงินค่าเข้าซื้อที่ได้ชำระแล้วและทรัพย์สินที่เข้าซื้อทั้งหมดคืนได้

5. อื่น ๆ เช่น การซื้อพันธบัตรรัฐบาลในตลาดซื้อขายคืน

เงินให้กู้ยืมเหล่านี้นอกจากจะแบ่งออกตามลักษณะของสัญญาแล้วยังแบ่งออกตามวัตถุประสงค์
การใช้เงิน เพื่อให้เป็นข้อมูลรายงานให้ฝ่ายบริหารได้ทราบว่าให้กู้ยืมแก่ธุรกิจประเภทใด เป็น
จำนวนมากน้อยเท่าใด และเพื่อจัดทำรายงานส่งให้ธนาคารแห่งประเทศไทยด้วย การให้กู้ยืมแบ่ง
ตามวัตถุประสงค์ของการใช้เงินมีดังนี้

1. เกษตรกรรม
2. เหมืองแร่
3. อุตสาหกรรม
4. การก่อสร้าง
5. ธุรกิจเกี่ยวกับอสังหาริมทรัพย์
6. การส่งสินค้าเข้า
7. การส่งสินค้าออก
8. การค้าส่งและค้าปลีก
9. สวรรูปโภค
10. ธนาคารและสถาบันการเงินอื่น
11. การบริการ
12. การบริโภคล้วนบุคคล
13. อื่น ๆ

วิธีการบัญชีและการควบคุมภายใน

ขั้นตอนของการดำเนินงานในการให้กู้ยืมทุกประเภทมีดังนี้

1. การขอสินเชื่อและการอนุมัติ
2. การทำสัญญา

3. การจ่ายเงิน
4. การรับชำระหนี้
5. การควบคุมและบันทึกรายการ

การขอสินเชื่อและการอนุมัติ

สินเชื่อทุกประเภทมีระเบียบการขอสินเชื่อและการอนุมัติเหมือนกันดังนี้คือ

ลูกค้าที่ต้องการขอสินเชื่อจะมาติดต่อกับส่วนวิเคราะห์สินเชื่อ ซึ่งมีหน้าที่ในการรับคำขอสินเชื่อโดยกรอกข้อมูลส่วนตัวลงในใบขอสินเชื่อ (ตัวอย่างแบบฟอร์มหน้า 38) และนำเอกสารประกอบต่าง ๆ แนบมาด้วย

ในกรณีบุคคลธรรมดาเอกสารประกอบต่าง ๆ มีดังนี้

1. บัตรประชาชน/บัตรข้าราชการ/บัตรประจำตัวเจ้าหน้าที่รัฐวิสาหกิจของผู้ขอู้และผู้ค้ำประกัน
2. ทะเบียนบ้านของผู้ขอู้และผู้ค้ำประกัน
3. หนังสือรับรองของผู้ขอู้และผู้ค้ำประกัน
4. ทะเบียนพาณิชย์ (ในกรณีที่ประกอบกิจการค้าที่ต้องจดทะเบียนพาณิชย์)
5. ทะเบียนการค้า (ในกรณีที่ประกอบกิจการค้าที่ต้องจดทะเบียนการค้า)
6. หนังสือให้ความยินยอมจากคู่สมรสของผู้ขอู้และผู้ค้ำประกัน (ในกรณีที่สมรสแล้ว)
7. ภาพถ่ายหลักฐานทรัพย์สินที่จะนำมาเป็นหลักประกัน
8. ใบอนุญาตอื่น ๆ (ถ้ามี)

ในกรณีนิติบุคคลเอกสารประกอบต่าง ๆ มีดังนี้

1. หนังสือรับรองของกระทรวงพาณิชย์
2. หนังสือบริคณห์สนธิและข้อบังคับของบริษัท
3. บัญชีรายชื่อผู้ถือหุ้นในปัจจุบัน
4. งบการเงินย้อนหลังจากปีปัจจุบัน 3-5 ปี
5. ทะเบียนพาณิชย์

6. ทะเบียนการค้า
7. ใบอนุญาตประกอบกิจการโรงงานของกระทรวงอุตสาหกรรม
8. ใบอนุญาตอื่น ๆ (ถ้ามี)
9. ภาพถ่ายหลักฐานที่จำเป็นเป็นหลักประกัน
10. รายงานการประชุมคณะกรรมการบริษัท

หลังจากนั้นส่วนวิเคราะห์สินเชื่อจะนำส่งคำขอสินเชื่อและเอกสารประกอบดังกล่าวให้ส่วนประเมินหลักประกัน ตรวจสอบหลักฐานที่นำมาวางเป็นประกันและประเมินราคา ส่วนวิเคราะห์สินเชื่อจะจัดทำรายงานวิเคราะห์สินเชื่อ (ตัวอย่างแบบฟอร์มหน้า 47) และใบอนุมัติสินเชื่อ (ตัวอย่างแบบฟอร์มหน้า 57) ส่งให้ผู้มีอำนาจอนุมัติ

อำนาจในการอนุมัติ

วงเงินไม่เกิน	x x x x บาท	กรรมการผู้จัดการเป็นผู้อนุมัติ
วงเงินเกิน	x x x x บาท แต่ไม่เกิน x x x x บาท	คณะกรรมการบริหารเป็นผู้อนุมัติ
วงเงินเกิน	x x x x บาท	คณะกรรมการบริษัทเป็นผู้อนุมัติ

วิธีการพิจารณาให้สินเชื่อ

โดยทั่วไปในการพิจารณาก่อนตัดสินใจอนุมัติให้กู้ยืมนั้น ควรจะได้พิจารณาปัจจัยต่าง ๆ

ประกอบกันดังนี้

1. ประวัติและรายละเอียดเกี่ยวกับผู้กู้
 - 1.1 ประวัติของผู้กู้ อุปนิสัยหรือความซื่อสัตย์ของผู้กู้เป็นปัจจัยสำคัญ เพราะเป็นเครื่องชี้ให้เห็นถึงความตั้งใจในการชำระหนี้และความรับผิดชอบต่อภาระหนี้สินที่ยูกฟ้นอยู่ กรณีที่ผู้กู้เป็นบุคคลธรรมดา ข้อมูลที่ต้องการคือ อายุ ประวัติการทำงาน ประวัติครอบครัว บุคลิกลักษณะ อุปนิสัยของลูกค้า ตลอดจนชื่อเสียงในสังคม ประมาณทรัพย์สินที่มีและภาระหนี้สินที่ผิดต่อบุคคลอื่น กรณีที่ผู้ขอกู้เป็นนิติบุคคล นอกจากจะต้องพิจารณาบุคลิกลักษณะของผู้บริหารกิจการ ความซื่อสัตย์ ชื่อเสียงในวงธุรกิจ แล้ว ควรทราบถึงวิธีการบริหาร การควบคุมการขาย และการเรียกเก็บหนี้ของกิจการด้วย

1.2 วัตถุประสงค์ของการกู้ยืม เพื่อที่จะช่วยในการพิจารณาว่ากิจการจะมีความเสี่ยงเพียงใด มีทางที่จะได้รับชำระคืนหรือไม่ ไม่ควรให้กู้ยืมแก่กิจการที่ประกอบการในลักษณะการเก็งกำไร เพราะมีความเสี่ยงสูง และเมื่อให้กู้ยืมไปแล้วต้องติดตามว่าลูกค้าได้นำเงินไปใช้ตรงตามวัตถุประสงค์ที่ได้ตกลงกันหรือไม่

1.3 ความสามารถในการหารายได้ หมายถึง ความสามารถในการดำเนินงานของกิจการและความสามารถในการชำระหนี้สิน การพิจารณาอาจดูได้จากกำไรของกิจการ สินทรัพย์ถาวร แหล่งเงินทุนอื่นของลูกค้า ในกรณีบุคคลธรรมดาจะพิจารณาจากระดับรายได้ของผู้กู้

2. ฐานะการเงิน กิจการจะประเมินฐานะการเงินของผู้กู้โดยดูจากงบการเงิน การวิเคราะห์งบการเงินมีวัตถุประสงค์เพื่อประเมินฐานะและการดำเนินงานของธุรกิจว่ามีความมั่นคงเพียงไร เครื่องมือที่ช่วยในการวิเคราะห์งบการเงินคือ อัตราส่วนต่าง ๆ ซึ่งอาจเปรียบเทียบกับปีที่ผ่านมาและธุรกิจอื่นในอุตสาหกรรมเดียวกัน อัตราส่วนที่ใช้วิเคราะห์ส่วนใหญ่ประกอบด้วย Current Ratio, Acid Test Ratio, Debt Ratio, อัตราการหมุนเวียนของลูกค้าและสินค้าคงคลัง อัตราส่วนกำไรสุทธิต่อค่าขายและสินทรัพย์ นอกจากการวิเคราะห์งบการเงินแล้วยังต้องศึกษางบกระแสเงินสด งบแสดงแหล่งที่มาและใช้ไปของเงินทุน โดยพิจารณาแนวโน้มย้อนหลัง 3-5 ปี

3. หลักประกัน กิจการจะพิจารณาหลักประกันของผู้กู้ด้วยเพื่อเป็นการลดความเสี่ยงที่อาจเกิดขึ้นเนื่องจากผู้กู้ไม่สามารถชำระหนี้ได้ หลักประกันประกอบด้วย

- ที่ดิน อาคาร เครื่องจักร อัตราส่วนเงินให้กู้ยืมไม่เกิน 60% ของราคาหลักประกัน
- ตัวสัญญาใช้เงินของกิจการ " 100% "
- ตัวแลกเงินที่ธนาคารรับรอง " 100% "
- พันธบัตรรัฐบาลและที่รัฐบาลค้ำประกัน " 80-90% "
- การเข้าชื่อรถยนต์ " 70% "
- บุคคลค้ำประกันควรเป็นผู้มีทรัพย์สินและฐานะมั่นคง มีชื่อเสียงดี สามารถชำระหนี้แทนลูกค้าที่ค้ำประกันได้

แต่หลักประกันไม่ได้เป็นสิ่งสำคัญที่สุดในการพิจารณาให้กู้ยืม กิจการอาจให้กู้ยืมโดยไม่มีหลักประกันก็ได้ ถ้าความสามารถในการชำระหนี้ รายได้ของผู้กู้เพียงพอและฐานะการเงินมั่นคง

ผู้มีอำนาจอนุมัติสินเชื่อดังกล่าวจะพิจารณาและอนุมัติสินเชื่อในใบอนุมัติสินเชื่อ ส่งคำขอสินเชื่อและเอกสารประกอบ รายงานการวิเคราะห์สินเชื่อและใบอนุมัติสินเชื่อให้ส่วนนิติกร

การตัดทำสัญญา การจ่ายเงิน การรับชำระหนี้ การควบคุมและการบันทึกรายการของสินเชื่อแต่ละประเภทแตกต่างกันไปซึ่งจะขอกล่าวในหัวข้อดังนี้

การให้กู้ยืมตามสัญญา

1. การตัดทำสัญญา

ลูกค้าจะมาติดต่อกับส่วนนิติกรเพื่อตัดทำสัญญา (ตัวอย่างแบบฟอร์มหน้า 58)

สัญญาค้ำประกัน (ตัวอย่างแบบฟอร์มหน้า 63) และนิติกรอื่น ๆ เช่น การลดค่าฯ ส่วนองหลักประกัน สัญญากู้ยืม 3 ฉบับ ส่วนนิติกรจะให้หมายเลขสัญญาเรียงตามลำดับและบันทึกรายการในทะเบียนคุมสัญญา (ตัวอย่างแบบฟอร์มหน้า 66)

สัญญา กู้ยืมที่ 1 พร้อมทั้งคำขอสินเชื่อและเอกสารประกอบ รายงานการวิเคราะห์สินเชื่อ ส่งให้ส่วนบัญชีลูกหนี้

สัญญา กู้ยืมที่ 2 ให้ลูกค้า

สัญญา กู้ยืมที่ 3 และใบอนุมัติสินเชื่อส่งให้แคชเชียร์

2. การจ่ายเงิน

แคชเชียร์เมื่อได้รับใบอนุมัติสินเชื่อและสัญญาจะตัดทำใบรับเงิน (ตัวอย่างแบบฟอร์มหน้า 67) เช็คจ่าย สลิปเครดิตเงินสด (ตัวอย่างแบบฟอร์มหน้า 68) หรือสลิปเครดิตเงินฝากธนาคาร (ตัวอย่างแบบฟอร์มหน้า 69) แล้วนำเอกสารทั้งหมดให้ผู้มีอำนาจตรวจสอบและเซ็นชื่อส่งจ่ายในเช็ค นำเงินสดหรือเช็คให้ลูกค้า โดยให้ลูกค้าเซ็นชื่อรับเงินในใบรับเงิน แคชเชียร์บันทึกรายการจ่ายเงินสดหรือเช็คในใบอนุมัติสินเชื่อ

สัญญา กู้ยืมที่ส่งคืนส่วนนิติกร เก็บเข้าแฟ้มเรียงตามเลขที่

ใบอนุมัติสินเชื่อส่งให้ส่วนบัญชีลูกหนี้

สิ้นวันแคชเชียร์จะรวบรวมสลิปเครดิตเงินสดหรือสลิปเครดิตเงินฝากธนาคารมาตัดทำ

สลิปคูปมยอดเครดิต (ตัวอย่างแบบฟอร์มหน้า 70) และรายงานการรับจ่ายเงินประจำวัน (ตัวอย่างแบบฟอร์มหน้า 71) ซึ่งมี 2 ฉบับ ส่งสลิปเครดิต สลิปคูปมยอดเครดิต ใบรับเงินและรายงานการรับจ่ายเงินประจำวันให้ผู้จัดการฝ่ายพัฒนาธุรกิจและการเงินตรวจสอบความถูกต้อง และเซ็นชื่อในสลิปทุกฉบับและรายงานการรับจ่ายเงินประจำวัน

ใบรับเงิน สลิปเครดิต สลิปคูปมยอดเครดิต และรายงานการรับจ่ายเงินประจำวัน

ฉบับที่ 2 นำส่งส่วนตรวจสอบฝ่ายบัญชี

รายงานการรับจ่ายเงินประจำวันฉบับที่ 1 ผู้จัดการฝ่ายพัฒนาธุรกิจและการเงินเก็บเข้าแฟ้มเรียงตามวันที่

ส่วนบัญชีลูกหนี้ได้รับใบอนุมัติสินเชื่อจากแคชเชียร์ รายงานการวิเคราะห์สินเชื่อ ค่าขอสินเชื่อและเอกสารประกอบพร้อมสัญญาจากส่วนนิติการ เจ้าหน้าที่จะนำข้อมูลมาจัดทำสลิปเดบิตลูกหนี้ (ตัวอย่างแบบฟอร์มหน้า 72) สลิปคูปมยอดเดบิต (ตัวอย่างแบบฟอร์มหน้า 73) และบันทึกรายการในบัญชีรายตัวลูกหนี้ (ตัวอย่างแบบฟอร์มหน้า 74) ใบอนุมัติสินเชื่อ รายงานการวิเคราะห์สินเชื่อ ค่าขอสินเชื่อและเอกสารประกอบต่าง ๆ สัญญาฯ ส่งคืนส่วนวิเคราะห์สินเชื่อเก็บเข้าแฟ้มลูกค้าเรียงตามชื่อ

3. การชำระหนี้

เมื่อลูกค้ามาติดต่อชำระหนี้ตามกำหนดเวลา ส่วนบัญชีลูกหนี้จะตรวจสอบข้อมูลจากบัญชีรายตัวลูกหนี้ คำนวณดอกเบี้ยรับ และนำส่งเช็คหรือเงินสดให้แก่แคชเชียร์ ซึ่งแคชเชียร์จะออกใบเล็กรับเงินให้ (ตัวอย่างแบบฟอร์มหน้า 75) ใบเล็กรับเงินมี 4 ฉบับ

ฉบับที่ 1 ให้ลูกค้า

ฉบับที่ 2 ให้ส่วนตรวจสอบฝ่ายบัญชี

ฉบับที่ 3 เก็บไว้ที่แคชเชียร์เรียงตามวันที่ที่เกิดรายการ

ฉบับที่ 4 ส่วนบัญชีลูกหนี้เก็บเรียงตามวันที่ที่เกิดรายการสำหรับลูกหนี้แต่ละราย

ส่วนบัญชีลูกหนี้จัดทำสลิปเครดิตลูกหนี้ สลิปคูปมยอดเครดิต สลิปเครดิตดอกเบี้ยรับ

(ตัวอย่างแบบฟอร์มหน้า 76) บันทึกการขายการรับชำระเงินในบัญชีรายตัวลูกหนี้ด้านเครดิต

๑๑. ในกรณีที่เป็นการรับชำระหนึ่งงวดสุดท้ายแล้ว ลูกค้าขอยกเลิกสัญญาในส่วนบัญชีลูกหนี้จะประทับตรา "Cancelled" ในสัญญาแล้วแยกออกมาเก็บเข้าแฟ้มยกเลิกสัญญาเรียงตามวันที่ยกเลิกสัญญานั้น และแจ้งให้ส่วนนิติกรทราบเพื่อทำนิติกรรมโต้ถอนหลักทรัพย์ที่นำมาวางเป็นประกันขอรับสัญญาฉบับของลูกค้าก็มาประทับตรา "Cancelled" รวมกับสัญญาฉบับของส่วนนิติกรเก็บเข้าแฟ้ม

สิ้นวันเจ้าหน้าที่ส่วนบัญชีลูกหนี้จะรวบรวมลีสลิปเดบิต ลีสลิปคุมยอดเดบิต ลีสลิปเครดิต-ลีสลิปคุมยอดเครดิตทั้งหมดมาจัดทำรายงานลูกหนี้ประจำวัน (ตัวอย่างแบบฟอร์มหน้า 77) ซึ่งมี 3 ฉบับ ส่งให้ผู้จัดการฝ่ายสินเชื่อตรวจสอบความถูกต้องแล้วเซ็นชื่อในลีสลิปทุกฉบับและรายงานลูกหนี้ประจำวัน

๑๒. รายงานลูกหนี้ประจำวัน ฉบับที่ 1 ส่งให้กรรมการผู้จัดการ
 รายงานลูกหนี้ประจำวัน ฉบับที่ 2 ผู้จัดการฝ่ายสินเชื่อเก็บเข้าแฟ้มเรียงตามวันที่
 รายงานลูกหนี้ประจำวัน ฉบับที่ 3 ลีสลิปเดบิต ลีสลิปคุมยอดเดบิต ลีสลิปเครดิต
 ลีสลิปคุมยอดเครดิต นำส่งส่วนตรวจสอบฝ่ายบัญชี

4. การควบคุมและการบันทึกการขาย

ในกรณีจ่ายเงินให้ลูกค้า ส่วนตรวจสอบจะได้รับรายงานลูกหนี้ประจำวัน ลีสลิปเดบิต ลีสลิปคุมยอดเดบิตจากส่วนบัญชีลูกหนี้ ได้รับใบรับเงิน ลีสลิปเครดิตเงินสดหรือลีสลิปเครดิตเงินฝากธนาคาร ลีสลิปคุมยอดเครดิต รายงานการรับจ่ายเงินประจำวันจากแคชเชียร์ เมื่อตรวจสอบถูกต้องแล้วจะเซ็นชื่อในลีสลิปคุมยอดทุกฉบับ บันทึกการขายใน Control Sheet (ตัวอย่างแบบฟอร์มหน้า 79) รายงานลูกหนี้และรายงานการรับจ่ายเงินประจำวัน ส่งให้ผู้จัดการฝ่ายบัญชีเก็บเข้าแฟ้มเรียงตามวันที่ ลีสลิปเดบิตลูกหนี้ส่งให้ส่วนบัญชีลูกหนี้บันทึกการขายในบัญชีรายตัวลูกหนี้ของแผนกบัญชี (ตัวอย่างแบบฟอร์มหน้า 82) แล้วส่งลีสลิปเดบิตคืนส่วนประมวลบัญชี และส่วนตรวจสอบส่งลีสลิปยอดเดบิต ลีสลิปเครดิต ลีสลิปคุมยอดเครดิต ส่งให้ส่วนประมวลบัญชีบันทึกการขายในบัญชีแยกประเภทจากลีสลิปคุมยอดและเก็บเข้าแฟ้มเรียงตามวันที่

เดบิต บัญชีลูกหนี้เงินให้กู้ยืม

เครดิต บัญชีเงินสด/บัญชีเงินฝากธนาคาร

ในกรณีรับชำระหนี้จากลูกค้า ส่วนตรวจสอบจะได้รับสลิปเครดิตลูกหนี้ สลิปเครดิต ดอกเบี้ยรับ สลิปคุมยอดเครดิต สำเนาใบเสร็จรับเงินฉบับที่ 2 จากส่วนบัญชีลูกหนี้ เจ้าหน้าที่จะทบทวน การคำนวณดอกเบี้ยเรียบร้อยแล้วเขียนชื่อในสลิปดอกเบี้ย ตรวจสอบความถูกต้องของเอกสารทั้งหมดกับสำเนา ใบนำฝากธนาคาร สลิปเดบิต สลิปคุมยอดเดบิต ที่ได้รับจากแคชเชียร์ว่าถูกต้อง เขียนชื่อในสลิปคุมยอด ทุกฉบับ บันทึกรายการใน Control Sheet สลิปเครดิตลูกหนี้ส่งให้ส่วนบัญชีลูกหนี้บันทึกรายการรับ ชำระหนี้ในบัญชีรายตัวลูกหนี้ด้านเครดิต แล้วส่งคืนส่วนประมวลบัญชี สลิปเครดิตดอกเบี้ย สลิป- คุมยอดเครดิต สำเนาใบเสร็จรับเงิน สำเนาใบนำฝากธนาคาร สลิปเดบิต สลิปคุมยอดเดบิต ส่ง ให้ส่วนประมวลบัญชีบันทึกรายการในบัญชีแยกประเภทจากสลิปคุมยอด

เดบิต บัญชีเงินสด/บัญชีเงินฝากธนาคาร

เครดิต บัญชีลูกหนี้เงินให้กู้ยืม

บัญชีดอกเบี้ยรับ

การให้กู้ยืมตามตัวเงินรับ

1. การจัดทำสัญญา

ลูกค้าจะมาติดต่อกับส่วนนิติการเพื่อจัดทำสัญญาคู่ประกัน (ตัวอย่างแบบฟอร์มหน้า 83) และนิติกรรมอื่น ๆ เหมือนการให้กู้ยืมตามสัญญา คู่ วันแต่ลูกค้าจะออกตัวเงิน (ตัวอย่างแบบฟอร์ม หน้า 86) ให้แทนสัญญา คู่ สัญญาคู่ประกัน ตัวเงินนำส่งส่วนบัญชีลูกหนี้

2. การจ่ายเงิน

แคชเชียร์จะจัดทำเช็คจ่ายและเอกสารประกอบต่าง ๆ เหมือนการให้กู้ยืมตามสัญญา คู่ และส่วนบัญชีลูกหนี้บันทึกรายการในบัญชีรายตัวลูกหนี้เช่นเดียวกัน

3. การรับชำระหนี้

ส่วนบัญชีลูกหนี้จะจัดเตรียมเอกสาร คำนวณดอกเบี้ยรับเหมือนการรับชำระหนี้จาก เงินให้กู้ยืม วันแต่ในกรณีชำระหนี้คืนทั้งหมด ส่วนบัญชีลูกหนี้จะขอรับตัวเงินตัวจริงจากส่วนวิเคราะห์ สินเชื่อเพื่อนำส่งคืนให้ลูกค้า

4. การควบคุมและการบันทึกรายการ

วิธีการตรวจสอบเอกสารและการบันทึกรายการ เหมือนกับ เงินให้กู้ยืมแต่เดบิตหรือเครดิต ลูกหนี้ตัวเงินรับแทนลูกหนี้เงินให้กู้ยืม

เมื่อจ่ายเงินให้ลูกค้า

= เดบิต บัญชีลูกหนี้ตัวเงินรับ

เครดิต บัญชีเงินสด/บัญชีเงินฝากธนาคาร

เมื่อรับชำระหนี้จากลูกค้า

เดบิต บัญชีเงินสด/บัญชีเงินฝากธนาคาร

เครดิต บัญชีลูกหนี้ตัวเงินรับ

บัญชีดอกเบี้ยรับ

การรับซื้อลดตัวเงิน

1. การตัดทำสัญญา

ลูกค้าจะมาติดต่อกับส่วนนิติการเพื่อทำสัญญาซื้อขายลดเช็คเต็มวงเงิน (ตัวอย่างแบบฟอร์มหน้า 87) ตามวงเงินที่กำหนด สัญญานี้มี 3 ฉบับ

ฉบับที่ 1 ให้ลูกค้า

ฉบับที่ 2 ให้ส่วนวิเคราะห์สินเชื่อเก็บเข้าแฟ้มรายตัวลูกค้า

ฉบับที่ 3 ส่วนนิติการเก็บเข้าแฟ้มเรียงตามหมายเลขสัญญา

บันทึกรายการในทะเบียนคุมสัญญา

ในการซื้อขายลดเช็คแต่ละครั้ง ส่วนวิเคราะห์สินเชื่อจัดทำใบอนุมัติรับซื้อลดเช็ค (ตัวอย่างแบบฟอร์มหน้า 96) สัญญาซื้อขายลดเช็ค (ตัวอย่างแบบฟอร์มหน้า 97) และรายละเอียดการคำนวณส่วนลดรับล่วงหน้า (ตัวอย่างแบบฟอร์มหน้า 100) ขึ้นให้มีอำนาจอนุมัติอีกครั้งหนึ่ง สัญญาซื้อขายลดเช็คมี 3 ฉบับ

ฉบับที่ 1 ให้ลูกค้า

ฉบับที่ 2 ส่งให้ส่วนวิเคราะห์สินเชื่อเก็บเข้าแฟ้มรายตัวลูกค้า

ฉบับที่ 3 ส่งให้ส่วนบัญชีลูกหนี้

รายละเอียดการคำนวณส่วนลดรับล่วงหน้ามี 3 ฉบับเช่นกัน

ฉบับที่ 1 ให้ลูกค้า

ฉบับที่ 2 ส่งให้ส่วนบัญชีลูกหนี้

ฉบับที่ 3 ส่งให้แคชเชียร์พร้อมใบอนุมัติรับซื้อลดเช็ค

2. การจ่ายเงินให้ลูกค้า

แคชเชียร์จะได้รับใบอนุมัติรับซื้อลดเช็คและรายละเอียดการคำนวณส่วนลดรับล่วงหน้าพร้อมเช็คตัวจริง แคชเชียร์จะจัดทำใบรับเงิน เช็คจ่าย สลิปเครดิตเงินลดหรือสลิปเครดิตเงินฝากธนาคารเหมือนการจ่ายเงินตามสัญญา คู่ แคชเชียร์จะบันทึกรายละเอียดเช็คในการตัดเช็คซื้อลด (ตัวอย่างแบบฟอร์มหน้า 101) ซึ่งแยกตามวันที่ที่ครบกำหนด ส่วนเช็คตัวจริงจะเก็บเข้าแฟ้มเรียงตามวันที่ครบกำหนดเพื่อรอการนำฝากธนาคารต่อไป ใบอนุมัติรับซื้อลดเช็คส่งคืนส่วนบัญชีลูกหนี้ และรายละเอียดการคำนวณส่วนลดรับล่วงหน้าส่งส่วนตรวจสอบฝ่ายบัญชี

ส่วนบัญชีลูกหนี้จะได้รับใบอนุมัติรับซื้อลดเช็คจากแคชเชียร์ สัญญาซื้อขายลดเช็คและรายละเอียดการคำนวณส่วนลดรับล่วงหน้าจากนิติกร เจ้าหน้าที่จะนำข้อมูลมาทำสลิปเดบิตลูกหนี้และบันทึกรายการในบัญชีรายตัวลูกหนี้ (ตัวอย่างแบบฟอร์มหน้า 102) ใบอนุมัติรับซื้อลดเช็คส่งคืนส่วนวิเคราะห์สินเชื่อเก็บเข้าแฟ้มลูกค้า เรียงตามตัวอักษร สัญญาซื้อขายลดเช็คและรายละเอียดการคำนวณส่วนลดรับล่วงหน้าเก็บเข้าแฟ้ม เรียงตามชื่อลูกค้า แล้วรวบรวมสลิปเดบิตลูกหนี้ทั้งหมดมาจัดทำสลิปคุมยอดเดบิตและเอกล่างขึ้น ๆ เหมือนเงินให้กู้ยืม

3. การรับชำระหนี้

เมื่อเช็คครบกำหนดแคชเชียร์จะนำการตัดเช็คซื้อลดมาถ่ายเอกล่าง 1 ฉบับ เป็นชื่อรับรองในสำเนาการตัดเช็คซื้อลดนำส่งส่วนบัญชีลูกหนี้ นำเช็คตัวจริงฝากธนาคาร จัดทำสลิปเดบิตเงินฝากธนาคารเป็นหลักฐานในการบันทึกบัญชี ส่วนบัญชีลูกหนี้จัดทำสลิปเครดิตลูกหนี้และบันทึกข้อมูลในบัญชีรายตัวลูกหนี้

ในกรณีเช็คคืน แคชเชียร์ได้รับเช็คคืนและใบนำส่งเช็คคืนจากธนาคาร แคชเชียร์
ตัดทำสลิปเครดิตเงินฝากธนาคาร ส่งเช็คตัวจริงและใบนำส่งเช็คคืนให้ส่วนบัญชีลูกหนี้ตัดทำสลิปเดบิต
ลูกหนี้เช็คคืน และบันทึกในบัญชีรายตัวลูกหนี้เช็คคืน (ตัวอย่างแบบฟอร์มหน้า 103) แล้วบันทึกราย-
การเช็คคืนในบัญชีรายตัวลูกหนี้เพื่อให้เป็นข้อมูลประกอบด้วยว่าลูกหนี้รายนี้มีเช็คคืนจำนวนเท่าใด

สิ้นวันส่วนบัญชีลูกหนี้จะนำสลิปเดบิตลูกหนี้เช็คคืน สลิปเครดิตลูกหนี้มาทำสลิปคุมยอด
เดบิต สลิปคุมยอดเครดิต รายงานเช็คคืนประจำวัน (ตัวอย่างแบบฟอร์มหน้า 104) และแนบเช็คคืน
ใบนำส่งเช็คคืน สำเนาการ์ดเช็คยอด ให้ผู้จัดการฝ่ายสินเชื่อตรวจสอบแล้วเซ็นชื่อในสลิปทุกฉบับ
รายงานเช็คคืนประจำวันมี 2 ฉบับ

ฉบับที่ 1 ส่งให้กรรมการผู้จัดการ

ฉบับที่ 2 ผู้จัดการฝ่ายสินเชื่อเก็บเรียงตามวันที่เกิดรายการ

สลิปเดบิต สลิปเครดิต สลิปคุมยอดเดบิต สลิปคุมยอดเครดิต และใบนำส่งเช็คคืน
นำส่งส่วนตรวจสอบฝ่ายบัญชี

เช็คตัวจริงนำส่งส่วนนิติการและเร่งรัดหนี้ ติดต่อให้ลูกค้านำเช็คมาเปลี่ยนหรือนำ
เงินสดมาชำระหนี้

4. การควบคุมและการบันทึกรายการ

ในกรณีจ่ายเงินให้ลูกค้าส่วนตรวจสอบจะได้รับรายละเอียดการคำนวณส่วนลดรับล่วง-
หน้าจากแคชเชียร์แล้วตรวจสอบการคำนวณว่าถูกต้อง ส่งให้ส่วนบัญชีลูกหนี้ตัดทำกระดาษทำการส่วนลดรับ
ล่วงหน้า (ตัวอย่างแบบฟอร์มหน้า 105) เอกสารอื่น และการบันทึกบัญชีรายตัวลูกหนี้เหมือนเงินให้กู้ยืม
ส่งสลิปต่าง ๆ ให้ส่วนประมวลบัญชีบันทึกรายการจากสลิปคุมยอด

เดบิต บัญชีลูกหนี้ยอดเช็ค

เครดิต บัญชีเงินสด/บัญชีเงินฝากธนาคาร

บัญชีส่วนลดรับล่วงหน้า

ในกรณีรับชำระหนี้จากลูกค้า

เดบิต บัญชีเงินสด/บัญชีเงินฝากธนาคาร

เครดิต บัญชีลูกหนี้ยอดเช็ค

ในกรณีเดียวกัน

เดบิต บัญชีลูกหนี้เดียวกัน

เครดิต บัญชีเงินฝากธนาคาร

ทุก ๆ สิ้นเดือน ส่วนบัญชีลูกหนี้จะนำข้อมูลจากกระดาษทำการส่วนลดรับล่วงหน้ามาทำ สลิปโอนบัญชีสำหรับรายได้ส่วนลดรับประจำเดือน ส่งให้ส่วนตรวจสอบ ตรวจสอบความถูกต้องแล้ว เขียนชื่อในสลิปโอนบัญชี กระดาษทำการส่วนลดรับล่วงหน้าส่งคืนส่วนบัญชีลูกหนี้ สลิปโอนบัญชีส่งให้ ผู้จัดการฝ่ายบัญชีอนุมัติแล้วบันทึกรายการในบัญชีแยกประเภท

เดบิต บัญชีส่วนลดรับล่วงหน้า

เครดิต บัญชีส่วนลดรับ

ลูกหนี้เข้าซื้อ

1. การตัดทำสัญญา

ลูกหนี้เข้าซื้อจะมาติดต่อกับส่วนนิติการเพื่อทำสัญญาเข้าซื้อ (ตัวอย่างแบบฟอร์มหน้า 106 และสัญญาค้าประกัน (ตัวอย่างแบบฟอร์มหน้า 111) ขึ้นพร้อมกับชำระเงินค่าเข้าซื้อบางส่วนให้ (ประมาณ 30 เปอร์เซ็นต์ของราคาทรัพย์สินที่เข้าซื้อ) แคชเชียร์จะออกใบเสร็จรับเงินให้ 4 ฉบับ เหมือนการชำระหนี้เงินให้กู้ยืม

สัญญาเข้าซื้อและสัญญาค้าประกัน ฉบับที่ 1 ให้ลูกค้า

ฉบับที่ 2 ส่งให้ส่วนบัญชีลูกหนี้

ฉบับที่ 3 ส่วนนิติการเก็บไว้

ส่วนบัญชีลูกหนี้จะนำสัญญาเข้าซื้อมาตัดทำสลิป เดบิตลูกหนี้ตามจำนวนเงินในสัญญา

สลิปเครดิตลูกหนี้ตามจำนวนเงินที่ได้รับในวันทำสัญญา สลิปเครดิตต้นทุนเข้าซื้อ สลิปเครดิตกำไรจากการเข้าซื้อตั้งพัก สลิปคุมยอดแล้วบันทึกรายการในบัญชีรายตัวลูกค้าเหมือนเงินให้กู้ยืม สัญญา - เข้าซื้อและสัญญาค้าประกันส่งคืนส่วนนิติการให้คืนชื่อเก็บเข้าแฟ้มเรียงตามชื่อลูกค้า

2. การรับชำระหนี้

ส่วนบัญชีลูกหนี้ตัดทำเอกสารการรับชำระหนี้เหมือนการรับชำระหนี้อื่น ๆ

3. การควบคุมและการบันทึกรายการ

เมื่อลูกค้าต้องการเข้าซื้อสินทรัพย์ เช่น รถยนต์ กิจการจะซื้อรถยนต์นั้นมาเป็นทรัพย์สิน
ของกิจการโดย

เดบิต บัญชีต้นทุนเข้าซื้อ

เครดิต บัญชีเงินสด/บัญชีเงินฝากธนาคาร

เมื่อลูกค้ามาทำสัญญาเข้าซื้อ

เดบิต บัญชีลูกหนี้เข้าซื้อตามจำนวนเงินในสัญญา

เครดิต บัญชีต้นทุนเข้าซื้อ

บัญชีกำไรจากการเข้าซื้อตั้งพัก

เดบิต บัญชีเงินสด/บัญชีเงินฝากธนาคาร

เครดิต บัญชีลูกหนี้เข้าซื้อตามจำนวนเงินที่รับในวันทำสัญญา

เมื่อลูกค้ามาชำระหนี้ค้างยอด

เดบิต บัญชีเงินสด/บัญชีเงินฝากธนาคาร

เครดิต บัญชีลูกหนี้เข้าซื้อ

เดบิต บัญชีกำไรจากการเข้าซื้อตั้งพัก

เครดิต รายได้จากการให้เข้าซื้อ

ในกรณีที่ลูกหนี้ผิดนัดมาชำระช้ากว่ากำหนด กิจการจะคำนวณค่าธรรมเนียมในการชำระ
เงินเข้าอีกส่วนหนึ่งด้วย

เดบิต บัญชีเงินสด/บัญชีเงินฝากธนาคาร

เครดิต บัญชีค่าธรรมเนียม

4. การผิดสัญญาและการยึดสินค้าคืน

ประมวลกฎหมายแพ่งและพาณิชย์ บรรพ 2 ลักษณะ 5 มาตราที่ 574 ได้กล่าวถึงการ
ผิดสัญญาและการยึดสินค้าคืนของการเข้าซื้อไว้ดังนี้

"ในกรณีที่มีผิดนัดไม่ใช้เงินล่วงหน้าติด ๆ กัน หรือกระทำผิดสัญญาในข้อที่เป็นส่วนสำคัญ
 เจ้าของทรัพย์สินจะบอกเลิกสัญญาเสียก็ได้ ถ้าเขื่อนั้นบรรเทาเงินที่ได้ใช้มาแล้วแต่ก่อนให้รับเป็นของ
 เจ้าของทรัพย์สิน และเจ้าของทรัพย์สินขอที่จะกลับเข้าครองทรัพย์สินนั้นได้ด้วย

อนึ่ง ในกรณีกระทำผิดสัญญาเพราะผิดนัดไม่ใช้เงินซึ่งเป็นคราวที่ผู้ผิดนั้นทำว่า เจ้าของ
 ทรัพย์สินขอที่จะรับบรรเทาเงินที่ได้ใช้มาแล้วแต่ก่อนและกลับเข้าครองทรัพย์สินได้ต่อเมื่อระยะเวลาใช้
 เงินได้พ้นกำหนดไปอีกงวดหนึ่ง"

เมื่อลูกหนี้ผิดนัดไม่ชำระค่างวดติดต่อกันหลายงวด ฝ่ายบัญชีลูกหนี้จะแจ้งให้ส่วนนิติการ
 ทราบเพื่อดำเนินการยึดสินค้าคืน ส่วนประเมินหลักประกันจะประเมินราคาสินค้าที่ยึดมาได้เท่ากับราคา
 ที่เป็นอยู่ในขณะนั้น แล้วแจ้งให้ส่วนบัญชีลูกหนี้จัดทำสลิปโอนบัญชีส่งให้ผู้จัดการฝ่ายสินเชื่อบริการตรวจสอบและ
 อนุมัติในสลิปโอนบัญชี ส่งให้ส่วนตรวจสอบบันทึกรายการใน Control Sheet แล้วส่งให้ส่วนประมวล
 บัญชีบันทึกรายการในบัญชีแยกประเภทจากสลิปคุมยอด

เดบิต บัญชีทรัพย์สินรอการขาย (ตามราคาประเมิน)

บัญชีกำไรจากการเข้าซื้อตั้งพัก (ตามยอดคงเหลือในบัญชี)

บัญชีค่าใช้จ่ายในการยึดสินค้าคืน

บัญชีขาดทุนจากการยึดสินค้าคืน (ในกรณีที่เกิดส่วนขาดทุน)

เครดิต บัญชีลูกหนี้เข้าซื้อ (ตามยอดคงเหลือในบัญชี)

บัญชีกำไรจากการยึดสินค้าคืน (ในกรณีที่มีกำไร)

สินทรัพย์ที่ยึดคืนมาได้กิจการจะดำเนินการจำหน่ายต่อไป ถ้ามีผู้ต้องการซื้อและได้
 รับอนุมัติให้จำหน่ายได้การบันทึกรายการบัญชีจะเป็นดังนี้

เดบิต บัญชีเงินสด/บัญชีเงินฝากธนาคาร

บัญชีขาดทุนจากการขายสินทรัพย์ (ในกรณีขาดทุน)

เครดิต บัญชีทรัพย์สินรอการขาย

บัญชีกำไรจากการขายสินทรัพย์ (ในกรณีที่มีกำไร)

ทุก ๆ สิ้นเดือนส่วนบัญชีลูกหนี้จัดทำรายงานลูกหนี้ค้างชำระ (ตัวอย่างแบบฟอร์มหน้า 112)

ซึ่งมี 3 ฉบับ ส่งให้ผู้จัดการฝ่ายสินเชื่อบริการตรวจสอบและเซ็นชื่อในรายงาน

- รายงานลูกหนี้ค้างชำระ ฉบับที่ 1 ส่งให้กรรมการผู้จัดการ
 ฉบับที่ 2 เก็บไว้ที่ผู้จัดการฝ่ายสินเชื่อบริการตามวันที่
 ฉบับที่ 3 ส่งให้ส่วนตรวจสอบฝ่ายบัญชี

ส่วนตรวจสอบได้รับรายงานลูกหนี้ค้างชำระจากส่วนบัญชีลูกหนี้ จะตรวจสอบความถูกต้อง
 กับบัญชีรายตัวลูกหนี้ที่แผนกบัญชี ทดสอบการคำนวณดอกเบี้ยค้างรับในรายงาน ตรวจสอบยอดรวมลูกหนี้
 กับบัญชีคุมยอดลูกหนี้แต่ละประเภทในบัญชีแยกประเภท สิ้นทำสำเนาโอนบัญชีดอกเบี้ยค้างรับ (ตัวอย่าง
 แบบฟอร์มหน้า 113) แนบติดกับรายงานลูกหนี้ค้างชำระ ส่งสำเนาโอนบัญชีให้ผู้จัดการฝ่ายบัญชีอนุมัติ
 รายงานลูกหนี้ค้างชำระเก็บไว้ที่ผู้จัดการฝ่ายบัญชีบริการตามวันที่ บันทึกรายการใน Control Sheet
 ประจำวัน ส่งสำเนาโอนบัญชีให้ส่วนประมวลบัญชี บันทึกรายการในบัญชีแยกประเภท

เดบิต บัญชีดอกเบี้ยค้างรับ

เครดิต บัญชีดอกเบี้ยรับ

ทุกวันที่ 1 ของแต่ละเดือน ส่วนตรวจสอบจะทำสำเนาโอนบัญชีค้างรายการ ดอกเบีย-
 ค้างรับในจำนวนเงินเท่ากับที่บันทึกบัญชีไว้ส่งให้ผู้จัดการฝ่ายบัญชีอนุมัติในสำเนาโอนบัญชีแล้วส่งให้ส่วน
 ประมวลบัญชี บันทึกรายการในบัญชีแยกประเภท

เดบิต บัญชีดอกเบี้ยรับ

เครดิต บัญชีดอกเบี้ยค้างรับ

ส่งทุกฉบับที่ส่วนประมวลบัญชีบันทึกรายการแล้วให้ประทับตรา "ผ่านบัญชี" พร้อมกับ
 เข็มชื่อในสำเนาทุกฉบับ

จุฬาลงกรณ์มหาวิทยาลัย

แบบคำขอกู้เงิน/ขายลดตัวเงิน

บุคคลธรรมดา

	คำขอเลขที่ วันที่ เดือน พ.ศ.				
1) ผู้กู้	ชื่อผู้กู้				
2) ที่อยู่ของผู้กู้	เลขที่ ตรอก/ซอย ถนน ตำบล/แขวง อำเภอ/เขต จังหวัด โทรศัพท์				
3) ประเภทธุรกิจของผู้กู้	ประกอบธุรกิจประเภท				
4) ลักษณะของกิจการ	<input type="checkbox"/> กิจการใหม่ <input type="checkbox"/> ขยายกิจการ <input type="checkbox"/> ร้านค้า <input type="checkbox"/> หาบเร่ แผงลอย <input type="checkbox"/> อื่น ๆ (ระบุ)				
5) ประเภทที่ขอกู้	<input type="checkbox"/> อุดมเงิน <input type="checkbox"/> ตัวเงินรับซื้อลด <input type="checkbox"/> การรับรองและการอาวัลตัวเงิน <input type="checkbox"/> อื่น ๆ (ระบุ)				
6) จำนวนเงินที่ขอกู้	จำนวนเงินที่ขอกู้ บาท (.....) ผ่อนชำระภายใน เดือน อย่างน้อยเดือนละ ... บาท (.....)				
7) วัตถุประสงค์	วัตถุประสงค์ที่คณะนำไปใช้เพื่อ				
8) ธนาคาร/	ธนาคาร/สถาบันการเงินที่ติดต่อหรือให้สินเชื่อ แห่ง ดังนี้				
สถาบันการเงินที่ติดต่อ	ธนาคาร/สถาบันการเงิน	วงเงินที่ใช้	อัตราดอกเบี้ย	เริ่มใช้บริการ	หลักประกัน
	1
	2
	3

9) หลักทรัพย์ ที่จะนำมา วางเป็น ประกัน	หลักทรัพย์ที่จะนำมาวางเป็นประกันมีมูลค่าประมาณ บาท						
	ที่ดิน โฉนด รวมเนื้อที่ดิน ไร่ งาน ตารางวา						
	โฉนดเลขที่	ระวาง	เลขที่ดิน	หน้าสำรวจ	ตำบล	อำเภอ	จังหวัด
	1.
	2.
	3.
	สิ่งปลูกสร้างเป็นประเภท ชั้น						
	เลขที่	ตรอก/ซอย	ถนน	ตำบล	อำเภอ	จังหวัด	ตั้งอยู่บนโฉนด
	1.
	2.
3.	
เป็นทรัพย์สินอื่นรวมเป็นมูลค่า บาท มีรายการดังนี้							
.....							
.....							
.....							
10) ประมาณ การรายได้	ในปีนี้และปีต่อ ๆ ไป ผู้กู้ประมาณว่าจะมีรายได้จากรายการต่าง ๆ ต่อไปนี้ไม่ต่ำกว่ายอดที่แจ้งไว้ดังนี้						
	รายได้จาก			เป็นจำนวนเงิน		หมายเหตุ	
	1.	
	2.	
3.		
11) ภาระหนี้สิน	มีภาระหนี้สินที่ต้องชำระรวมเดือนละ บาท						
	รายการหนี้ที่ชำระ		ชำระให้แก่		จำนวนเงิน	อัตราดอกเบี้ย	
	1.	
	2.	
3.		

12) ผู้แนะนำ	ผู้ที่มาติดต่อขอกู้เงินจากบริษัทเงินทุนหลักทรัพย์ หรือทราบจาก
13) แผนที่แสดงที่ตั้ง ที่อยู่/ที่ทำการค้าของผู้	

ขอรับรองว่าข้อความดังกล่าวข้างต้นเป็นความจริงทุกประการ

ลงชื่อ ผู้ขอ

(.....)

สำเนาภาพถ่ายเอกสารเพื่อประกอบการพิจารณาของเจ้าหน้าที่มีดังนี้

1. บัตรประชาชน/บัตรข้าราชการ/เจ้าหน้าที่รัฐวิสาหกิจ
ผู้ขอ/ผู้ค้ำประกัน
2. ทะเบียนบ้าน
ผู้ขอ/ผู้ค้ำประกัน
3. หนังสือรับรอง
ผู้ขอ/ผู้ค้ำประกัน
4. ทะเบียนพาณิชย์
5. ทะเบียนการค้า
6. หนังสือให้ความยินยอม
ผู้ขอ/ผู้ค้ำประกัน
7. ภาพถ่ายหลักทรัพย์ที่จะนำมาเป็นหลักประกัน
8. ใบอนุญาตอื่น ๆ (ถ้ามี)



แบบคำขอกู้เงิน/ขายลดตัวเงิน

นิติบุคคล

	วันที่ เดือน พ.ศ.								
1) ผู้กู้	ชื่อผู้กู้ ชื่อผู้มาติดต่อ เกี่ยวข้องกับกิจการของผู้กู้โดยเป็น								
2) ที่อยู่ของผู้กู้	สำนักงานใหญ่เลขที่ ตรอก/ซอย ถนน ตำบล/แขวง อำเภอ/เขต จังหวัด โทรศัพท์ โรงงานเลขที่ ตรอก/ซอย ถนน ตำบล/แขวง อำเภอ/เขต จังหวัด โทรศัพท์								
3) ประเภทธุรกิจของผู้กู้	ประกอบธุรกิจประเภท								
4) ลักษณะกิจการ	<input type="checkbox"/> บริษัทจำกัด <input type="checkbox"/> ห้างหุ้นส่วนจำกัด <input type="checkbox"/> ห้างหุ้นส่วนสามัญนิติบุคคล <input type="checkbox"/> เป็นกิจการใหม่ <input type="checkbox"/> เป็นการขยายกิจการ								
5) ทุนจดทะเบียน	จดทะเบียนเมื่อ ทะเบียนเลขที่ ทุนจดทะเบียนปัจจุบัน บาท แบ่งเป็น ทุน มูลค่าหุ้นละ บาท ทุนที่ชำระแล้ว บาท								
6) ผู้ถือหุ้น	มีผู้ถือหุ้นทั้งหมด ราย ผู้ถือหุ้นมีสัญชาติไทย จำนวนหุ้น ร้อยละ ผู้ถือหุ้นมีสัญชาติ จำนวนหุ้น ร้อยละ ผู้ถือหุ้นมีสัญชาติ จำนวนหุ้น ร้อยละ								
	รายชื่อผู้ถือหุ้นใหญ่								
	<table border="1"> <thead> <tr> <th>ชื่อ</th> <th>ฐานะในกิจการ</th> <th>จำนวนหุ้น</th> </tr> </thead> <tbody> <tr> <td>1.</td> <td>.....</td> <td>.....</td> </tr> <tr> <td>2.</td> <td>.....</td> <td>.....</td> </tr> </tbody> </table>	ชื่อ	ฐานะในกิจการ	จำนวนหุ้น	1.	2.
ชื่อ	ฐานะในกิจการ	จำนวนหุ้น							
1.							
2.							

7) กรรมการ	มีกรรมการทั้งหมด ท่าน อำนวยการกรรมการในการทำนิติกรรม รายชื่อกรรมการ						
	ชื่อ	ตำแหน่ง	จำนวนหุ้นที่ถือ				
	1.				
	2.				
	3.				
	4.				
	5.				
8) ฐานะของกิจการ	งบดุลอย่างย่อ (หน่วย 1,000.- บาท)						
	เมื่อ	ทุนชำระ	กำไร สะสม	เจ้าหนี้ เงินกู้	ทรัพย์สิน ประจำ	ทรัพย์สิน หมุนเวียน	หนี้สิน หมุน เวียน
	1.
	2.
	3.
	4.
9) จำนวนเงิน ที่ขอกู้	จำนวนเงินที่ขอกู้ บาท ผ่อนชำระภายใน เดือน อย่างน้อยเดือนละ บาท (.....)						
10) วัตถุประสงค์ ที่จะนำเงินกู้ ไปใช้	วัตถุประสงค์ที่จะนำเงินไปใช้เพื่อ						

11) ธนาคาร / สถาบันการเงิน ที่ติดต่อหรือให้ สินเชื่อ	ธนาคาร/สถาบันการเงินที่ติดต่อให้สินเชื่อ... แห่ง ดังนี้							
	ชื่อธนาคาร/สถาบันการเงิน	วงเงิน ที่ใช้	อัตรา ดอกเบี้ย	เริ่มใช้บริ- การเมื่อ	หลักประกัน			
	1.			
	2.			
	3.			
4.				
12) หลักทรัพย์ที่ จะนำมาวาง เป็นประกัน	หลักทรัพย์ที่จะนำมาวางเป็นหลักประกันมีมูลค่าประมาณ บาท							
	ที่ดินรวม ... โฉนด รวมเนื้อที่ดิน..... ไร่ งาน ตารางวา							
	โฉนดเลขที่	ระวาง	เลขที่ดิน	หน้าสำรวจ	เนื้อที่ดิน	ตำบล	อำเภอ	จังหวัด
	1.
	2.
	3.
	สิ่งปลูกสร้างเป็นประเภท คู่ง ชั้น							
	เลขที่	ตรอก/ซอย	ถนน	ตำบล	อำเภอ	จังหวัด	ตั้งอยู่บนโฉนด	
	1.	
	2.	
3.		
4.		
5.		
เป็นหลักทรัพย์อื่นรวมเป็นมูลค่า บาท มีรายการดังนี้								
.....								
.....								

13) ประมาณการ รายได้	ในปีนี้และปีต่อ ๆ ไปผู้กู้ประมาณว่าจะมีรายได้จากรายการต่าง ๆ ต่อไปนี้ ไม่ต่ำกว่ายอดที่แจ้งไว้ดังนี้			
1. 2. 3. 4.	รายได้จาก	เป็นจำนวน	หมายเหตุ	
	
	
	
	
14) แรงงาน	เจ้าหน้าที่ปฏิบัติงานและคนงาน ฝ่ายจัดการ คน ฝ่ายเทคนิค คน คนงาน คน รวม คน			
15) ผู้จัดการ	ชื่อผู้จัดการ อายุ ปี สัญชาติ เชื้อชาติ การศึกษา ความชำนาญงาน ชื่อผู้จัดการโรงงาน อายุ ปี สัญชาติ เชื้อชาติ การศึกษา ความชำนาญงาน			
16) ภาระหนี้สิน	มีภาระหนี้สินที่ต้องชำระรวมเดือนละ บาท			
1. 2. 3. 4. 5.	รายการหนี้ที่ชำระ	ชำระให้แก่	จำนวนเงินที่ชำระ	อัตราดอกเบี้ย

17) ผู้แนะนำ	ผู้กู้มาติดต่อขอกู้เงินจากบริษัท เงินทุนหลักทรัพย์ จำกัด โดยได้รับคำแนะนำหรือทราบจาก
--------------	---

ขอรับรองว่าข้อความดังกล่าวข้างต้นเป็นความจริงทุกประการ

(ลงชื่อ) ผู้ขอกู้

(.....)

ในนามของ ยื่นคำขอเมื่อวันที่

ผู้รับคำขอกู้เงิน

(.....)

รับคำขอเมื่อวันที่

ศูนย์วิทยพัชร์พจนกร
 จุฬาลงกรณ์มหาวิทยาลัย

แผนที่แสดงที่ตั้งสำนักงานของผู้



สำเนาภาพถ่ายเอกสารเพื่อประกอบการพิจารณาของเจ้าหน้าที่ ดังนี้

1. หนังสือรับรองของกระทรวงพาณิชย์
2. หนังสือบริคณห์สนธิและข้อบังคับ
3. บัญชีรายชื่อผู้ถือหุ้นตั้งอยู่ในปัจจุบัน
4. งบการเงินย้อนหลังไปจากปีปัจจุบัน 3 ปี
5. ทะเบียนพาณิชย์
6. ทะเบียนการค้า
7. ใบอนุญาตประกอบกิจการโรงงานของกระทรวงอุตสาหกรรม
8. ใบอนุญาตอื่น ๆ (ถ้ามี)
9. ภาพถ่ายหลักฐานทรัพย์สินที่จะนำมาเป็นหลักประกัน
10. รายงานการประชุมคณะกรรมการ

ชื่อลูกค้า วันที่ตรวจลုပ်

รายชื่อเอกสาร	มี	ไม่มี	หมายเหตุ
1. ใบอนุมัติสินเชื่อ			
2. วิเคราะห์สินเชื่อ			
3. ประวัติย่อ			
4. หลักประกัน			
4.1 รายงานประเมินราคาที่ดินและ สิ่งปลูกสร้าง			
4.2			
4.3			
5. เอกสารกฎหมาย			
5.1 สัญญาเงินกู้			
5.2 สัญญาค้ำนอง			
5.3 สัญญาค้ำประกัน			
5.4 หนังสือให้ความยินยอมของคู่สมรส			
5.5 สัญญาซื้อ/ขายลดตัวเงิน			
5.6			
6. เอกสารทั่วไป			
6.1 หนังสือรับรองกระทรวงพาณิชย์			
6.2 ใบสำคัญแสดงการจดทะเบียนบริษัท			
6.3 หนังสือบริคณห์สนธิ			
6.4 บัญชีรายชื่อผู้ถือหุ้น			
6.5 งบดุล			
6.6 รายงานการประชุมคณะกรรมการ			
6.7 รายงานการประชุมผู้ถือหุ้น			
6.8 บัตรประชาชน สำเนาทะเบียนบ้าน			
6.9 ภาพถ่ายโฉนดที่ดิน			
6.10			
6.11			

ผู้ตรวจลုပ်

(.....

5.

การดำเนินงานกิจการ

ผลิตภัณฑ์

สถานที่ประกอบกิจการ

ชื่อเสียงของกิจการ

ตลาดในการจำหน่าย

บริษัท/กิจการในเครือ

ศูนย์วิทยพัทยาการ

จุฬาลงกรณ์มหาวิทยาลัย

ฐานะการเงินโดยสรุป (หน่วย: ล้านบาท)

วันเดือนปี					
รายการ					
ยอดขาย
กำไรก่อนหักภาษี
กำไรสุทธิ/ยอดขาย (%)
กำไรสุทธิ/ทุน (%)
ทุนท่าการ
ทรัพย์สินทั้งหมด
หนี้สินทั้งหมด
ส่วนของผู้ถือหุ้น
อัตราส่วนทุนท่าการ
อัตราส่วนสภาพคล่อง
อายุลูกหนี้การค้า
อัตราส่วนหนี้: ส่วนของผู้ถือหุ้นสุทธิ
ลูกหนี้การค้า
สินทรัพย์ประจำ
สินค้าคงคลัง

รายการ	งบดุล			
	(หน่วย:พันบาท)			
สินทรัพย์				
สินทรัพย์หมุนเวียน				
เงินสด
เงินลงทุนชั่วคราว
ลูกหนี้การค้า
ลูกหนี้อื่น ๆ
สินค้าคงเหลือ
สินทรัพย์หมุนเวียนอื่นๆ
.....
รวมสินทรัพย์หมุนเวียน
เงินลงทุน
.....
สินทรัพย์ประจำ				
ที่ดิน
สิ่งปลูกสร้าง
เครื่องจักร
เฟอร์นิเจอร์และ เครื่องตกแต่ง
ยานพาหนะ
เครื่องใช้สำนักงาน
งานระหว่างก่อสร้าง
.....
รวมสินทรัพย์ประจำ
หัก ค่าเสื่อมราคาสะสม
สินทรัพย์ที่มีตัวตนสุทธิ
บวก ค่าใช้จ่ายรอการ ตัดจ่าย
สินทรัพย์ประจำสุทธิ
รวมสินทรัพย์ทั้งหมด

(หน่วย:พันบาท)

รายการ					
หนี้สินและส่วนของผู้ถือหุ้น					
หนี้สินหมุนเวียน					
เงินเบิกเกินบัญชี/กู้ยืม จากธนาคาร
ตัวจ่าย
เจ้าหนี้การค้า
เจ้าหนี้อื่น ๆ
หนี้สินหมุนเวียนอื่น ๆ
.....
หนี้สินระยะยาวที่ครบ- กำหนดชำระภายใน 1 ปี
รวมหนี้สินหมุนเวียน
หนี้สินระยะยาว
.....
.....
รวมหนี้สินทั้งหมด
ส่วนของผู้ถือหุ้น					
หุ้นสามัญ
หุ้นบุริมสิทธิ
ส่วนเกินมูลค่า
สำรองตามกฎหมาย
สำรองทั่วไป
.....
.....
กำไรสะสม
รวมส่วนของผู้ถือหุ้น
.....
รวมหนี้สินและส่วน- ของผู้ถือหุ้น

งบกำไรขาดทุน

(หน่วย: พันบาท)

รายการ	จำนวนเงิน		จำนวนเงิน		จำนวนเงิน		จำนวนเงิน		จำนวนเงิน	
	จำนวนเงิน	%	จำนวนเงิน	%	จำนวนเงิน	%	จำนวนเงิน	%	จำนวนเงิน	%
ขายสุทธิ										
ต้นทุนสินค้าขาย										
กำไรขั้นต้น										
ค่าใช้จ่าย										
ค่าใช้จ่ายในการดำเนินงาน										
ค่าเสื่อมราคา										
ดอกเบี้ยจ่าย										
.....										
รวมค่าใช้จ่าย										
กำไรจากการดำเนินงาน										
<u>บวก</u> รายได้อื่นๆ										
.....										
<u>หัก</u> รายจ่ายอื่นๆ										
.....										
กำไรก่อนหักภาษี										
ภาษีเงินได้										
กำไรสุทธิหลังหักภาษีเงินได้										

6. ประมาณการรายได้ รายจ่าย และความล้มเหลวในการชำระหนี้

.....

.....

7. ผลการติดต่อกับธนาคาร / สถาบันการเงิน	
---	--

<u>ผลการติดต่อด้านบัญชีเงินฝาก</u>	<u>ผลการติดต่อด้านอื่น ๆ</u>

8. รายละเอียดอื่น ๆ	
---------------------	--

คู่มือวิทยุโทรพยากรณ์
 จุฬาลงกรณ์มหาวิทยาลัย

9. แผนที่สังเขปกี่อยู่ สถานที่ประกอบการค้าของลูกค้า



ศูนย์วิทยทรัพยากร
จุฬาลงกรณ์มหาวิทยาลัย



ใบอนุมัติสินเชื่อ

วันที่

ชื่อและที่อยู่ลูกค้า โทรศัทพ์ (ถ้ามี)		ประเภทธุรกิจ			
.....				
.....		วัตถุประสงค์			
.....				
ประเภทสินเชื่อ	เงื่อนไขและระยะเวลา	วงเงินเดิม	ยอดคงค้าง	วงเงินที่ขอ / เดิม	วงเงินรวม
.....
.....
.....
.....
.....
รวม					

หลักประกัน

.....

.....

.....

.....

<u>ความเห็น</u>	<u>คำสั่ง</u>
.....	(กรรมการผู้จัดการ / คณะกรรมการบริหาร / คณะกรรมการบริษัท)
.....
.....
.....
.....

สัญญากู้ยืมเงิน

วันที่ เดือน พ.ศ.

ข้าพเจ้า อายุ ปี

เชื้อชาติ สัญชาติ ตั้งบ้านเรือนอยู่เลขที่ ตรอก/ซอย

ถนน ตำบล/แขวง อำเภอ/เขต

จังหวัด โทรศัพท์ ซึ่งต่อไปนี้เรียกว่า "ผู้กู้" ตกลงทำหนังสือ

สัญญาฉบับนี้ให้ไว้แก่บริษัท เงินทุนหลักทรัพย์ จำกัด ซึ่งต่อไปในสัญญานี้จะเรียกว่า "บริษัท" เพื่อ

เป็นหลักฐานแสดงว่า :-

ข้อ 1. ผู้กู้ได้กู้เงินจากบริษัทฯ เป็นจำนวน บาท (.....)

ซึ่งผู้กู้ได้รับเงินจากบริษัทฯ ถูกต้องครบถ้วนแล้วในขณะที่ทำสัญญานี้

ข้อ 2. ผู้กู้ยอมเสียดอกเบี้ยซึ่งรวมทั้งดอกเบี้ยในระหว่างผิดนัดด้วยให้แก่บริษัทฯ ในอัตรา

ร้อยละ (.....) ต่อปี ของยอดต้นเงินที่ยังเป็นหนี้บริษัทฯ อยู่ และถ้าต่อไปบริษัทฯ

จะขึ้นอัตราดอกเบี้ยไม่เกินอัตราขั้นสูงสุดที่กฎหมายกำหนดอยู่ในขณะที่ขอขึ้นอัตราดอกเบี้ยแล้ว ผู้กู้ยิน-

ยอมให้บริษัทฯ มีสิทธิขึ้นอัตราดอกเบี้ยได้ตามแต่จะเห็นสมควร โดยเพียงแต่แจ้งให้ผู้กู้ทราบเท่านั้น ผู้

กู้ยอมเสียดอกเบี้ยให้บริษัทฯ ตามที่แจ้งไปนั้นทุกประการโดยไม่โต้แย้งใด ๆ ทั้งสิ้น

การชำระดอกเบี้ยนี้กำหนดลงเป็นรายเดือนทุก ๆ เดือน ภายในวันที่ 5 ของเดือน ในเวลา

ทำงานของบริษัทฯ แต่ถ้าวันส่งดอกเบี้ยเช่นว่านี้ตรงกับวันหยุดงานของบริษัทฯ ก็ให้เลื่อนไปส่งในวัน

ทำงานที่ถัดไป ถ้าหากผู้กู้ผิดสัญญาไม่ส่งดอกเบี้ยตามกำหนดเวลาดังกล่าว เมื่อดอกเบี้ยดังกล่าวค้างชำระ

ไม่น้อยกว่าปีหนึ่ง โดยบริษัทฯ จะได้เรียกร้องทวงถามหรือไม่ก็ตาม ผู้กู้ตกลงให้เอาดอกเบี้ยนั้นทบเข้า

กับต้นเงิน แล้วให้คิดดอกเบี้ยในจำนวนเงินที่ทบเข้ากันนั้นได้

ข้อ 3. ผู้กู้ตกลงจะชำระหนี้ตามสัญญานี้ภายในวันที่ เดือน พ.ศ.

แต่ทั้งนี้ไม่เป็นการตัดสิทธิของบริษัทฯ ที่จะเรียกร้องให้ผู้กู้ชำระหนี้ตามสัญญานี้ทั้งหมด หรือแต่บางส่วน

ก่อนกำหนดที่กล่าวมาก็ได้ ตามแต่บริษัทฯ จะเห็นสมควร และโดยมีพิกัดข้อชี้แจงแสดงเหตุ ผู้กู้สัญญา

ว่าในกรณีบริษัทฯ เรียกร้องดังกล่าวมานี้ ผู้กู้จะชำระหนี้ตามเรียกร้องทันที

ข้อ 4. ผู้กู้สัญญาว่า ถ้าผู้กู้ย้ายศาลที่อยู่จากภูมิลำเนาตั้งกล่าวข้างต้นตามสัญญานี้ ผู้กู้มีหน้าที่แจ้งให้บริษัทฯ ทราบภายใน 7 วัน มิฉะนั้นถือว่าผู้กู้ผิดสัญญาในข้อสาระสำคัญของบริษัทฯ มีสิทธิบอกเลิกสัญญา เรียกเงินทั้งหมดคืนได้ทันที

ข้อ 5. ถ้าผู้กู้ผิดข้อตกลงในข้อหนึ่งข้อใดในสัญญานี้ หรือผู้กู้ถูกฟ้องร้องในคดีล้มละลาย หรือกลายเป็นบุคคลไร้ความสามารถ หรือถูกศาลสั่งพิทักษ์ทรัพย์ชั่วคราวหรือเด็ดขาด หรือมีคำพิพากษาให้เป็นบุคคลล้มละลาย หรือสาบสูญหรือไปเสียจากภูมิลำเนา หรือหาตัวไม่พบ หรือมีกรณีอื่นใดอันอาจกระทำให้บริษัทฯ ได้รับความเสียหาย หรืออาจไม่ได้รับชำระหนี้ตามเวลา หรือตามเงื่อนไขที่ระบุไว้ในสัญญากู้ยืมเงิน บริษัทฯ มีสิทธิบอกเลิกสัญญาและเรียกร้องให้ผู้ชำระหนี้พร้อมอุปกรณ์แห่งหนี้ทั้งหมดได้ทันที หากผู้กู้ไม่ชำระหนี้ให้ครบถ้วนภายในวันที่ที่บริษัทฯ กำหนดไว้ ให้ถือว่าผู้กู้ผิดนัดและถือว่าหนี้ทั้งหมดเป็นอันถึงกำหนดชำระ

ข้อ 6. ถ้าผู้กู้ผิดข้อตกลงในข้อหนึ่งข้อใดแห่งสัญญานี้ผู้กู้ยอมรับผิดค่าใช้จ่ายค่าเสียหายทั้งสิ้น บรรดาที่บริษัทฯ จะพึงได้รับอันเนื่องมาจากความผิดข้อตกลงของผู้กู้ รวมทั้งค่าใช้จ่ายในการเตือนเรียกร้อง ทวงถาม ดำเนินคดี และบังคับการชำระหนี้ด้วยคนเต็มจำนวนทุกอย่างประการ

ข้อ 7. เพื่อเป็นหลักประกันการปฏิบัติตามสัญญานี้ ผู้กู้ยอมมอบ

ให้บริษัทฯ ยึดถือไว้เป็นประกัน จนกว่าบริษัทฯ จะได้รับชำระหนี้ตามสัญญานี้โดยสิ้นเชิง

ข้อ 8. คำอากรแลตมบังคับสัญญานี้รวมทั้งค่าธรรมเนียมและคำอากรในการจดทะเบียนนิติกรรม เพื่อเป็นประกันหนี้ และไถ่ถอน (ถ้ามี) ผู้กู้เป็นผู้ออกให้แต่ฝ่ายเดียวทั้งสิ้น

ผู้ได้เข้าใจข้อความในหนังสือสัญญาได้โดยตลอดแล้วเห็นว่าถูกต้องตรงตามเจตนาทุกประการ จึงได้ลงลายมือชื่อไว้เป็นหลักฐานต่อหน้าพยาน ๓ วัน เดือน ปี ที่ระบุดังนั้น

ลายมือชื่อ ผู้

(.....)

ลายมือชื่อ พยาน

(.....)

ลายมือชื่อ พยาน

(.....)

ศูนย์วิทยพัชกร
จุฬาลงกรณ์มหาวิทยาลัย

ข้อตกลงฉบับที่ ต่อท้ายสัญญากู้ยืมเงิน

ฉบับลงวันที่

วันที่ เดือน พ.ศ.

ข้าพเจ้า อายุ ปี

สำนักงาน/บ้านเลขที่ ตรอก/ซอย ถนน

ตำบล/แขวง อำเภอ/เขต จังหวัด

โทรศัพท์ ซึ่งต่อไปในข้อตกลงนี้จะเรียกว่า "ผู้กู้" ขอทำข้อตกลงฉบับที่

..... ต่อท้ายสัญญากู้ยืมเงินไว้กับบริษัท เงินทุนหลักทรัพย์ จำกัด ซึ่งต่อไปในข้อตกลงนี้จะเรียกว่า "บริษัทฯ" เพื่อเป็นหลักฐานว่า

ข้อ 1. ตามที่ผู้กู้ตกลงกู้ยืมเงินจากบริษัทฯ ตามสัญญากู้ยืมเงินฉบับลงวันที่

เป็นวงเงิน บาท (.....) และ

เป็นวงเงิน บาท (.....) รวมเป็นวงเงินทั้งสิ้น

..... บาท (.....) โดยผู้กู้ได้ทำข้อตกลงต่อท้าย

สัญญากู้ยืมเงินขอเพิ่มวงเงินยืมตามลำดับดังนี้

ฉบับที่ วันที่ทำข้อตกลง ขอเพิ่มวงเงินจาก เป็นวงเงินใหม่

.....
.....
.....
.....

ข้อ 2. ในวันที่ทำข้อตกลงฉบับนี้ ผู้กู้ขอเพิ่มวงเงินกู้ยืม จากวงเงิน บาท

(.....) อีก บาท (.....)

รวมเป็นวงเงินกู้ยืมทั้งสิ้น บาท (.....)

ข้อ 3. เพื่อเป็นหลักประกันการปฏิบัติตามข้อตกลงนี้ ผู้กู้ตกลง

.....

ข้อ 4. เงื่อนไขและข้อตกลงอื่น ๆ ในสัญญากู้ยืมเงินและในข้อตกลงต่อกับสัญญากู้ยืมเงินทุกฉบับตามที่ระบุไว้ในข้อ 1. เฉพาะส่วนที่ไม่ขัดกับข้อตกลงฉบับนี้ ยังคงให้มีผลผูกพันผู้กู้ต่อไปทุกประการ

ผู้กู้ได้อ่านและเข้าใจข้อความโดยตลอดแล้ว เห็นว่าถูกต้องตรงตามความเป็นจริงและตรงตามเจตนาของผู้กู้ทุกประการ จึงได้ลงลายมือชื่อไว้เป็นหลักฐานต่อหน้าพยาน ณ วัน เดือน ปี ตามที่ระบุข้างต้น

ลายมือชื่อ ผู้กู้
(.....)

ลายมือชื่อ พยาน
(.....)

ลายมือชื่อ พยาน
(.....)

ศูนย์วิทยพัชกร
จุฬาลงกรณ์มหาวิทยาลัย

สัญญา ค้ำประกันการกู้ยืมเงิน

วันที่ เดือน พ.ศ.

ข้าพเจ้า อายุ ปี

เชื้อชาติ สัญชาติ สำนักงาน/บ้านเลขที่ ตรอก/ซอย.....

ถนน ตำบล/แขวง อำเภอ/เขต

จังหวัด โทรศัพท์ ซึ่งต่อไปในสัญญานี้จะเรียก

ว่า "ผู้ค้ำประกัน" ตกลงทำหนังสือสัญญาลับนี้ให้ไว้แก่บริษัท เงินทุนหลักทรัพย์ จำกัด ซึ่งต่อไปในสัญญานี้จะเรียกว่า "บริษัทฯ" เพื่อเป็นหลักฐานสำคัญว่า

ข้อ 1. ตามที่บริษัทฯ ได้ยินยอมให้

ซึ่งต่อไปในสัญญานี้จะเรียกว่า "ผู้กู้" กู้ยืมเงินจากบริษัทฯ ตามสัญญากู้ยืมเงินลงวันที่

เดือน..... พ.ศ. และ

รวมเป็นวงเงิน/จำนวนเงิน บาท (.....)

นั้น ผู้ค้ำประกันทราบข้อความในสัญญากู้ยืมเงินและข้อตกลงต่อกู้ยืมเงินฉบับดังกล่าวโดยตลอดแล้ว ผู้ค้ำประกันสมัครใจยินยอมเข้าค้ำประกันการชำระหนี้ทั้งหมดตามสัญญากู้ยืมเงินและข้อตกลงต่อกู้ยืมเงินดังกล่าวตลอดจนหนี้อื่น ๆ ทุกชนิดและทุกประเภทของผู้กู้ทั้งที่มีอยู่แล้วหรือจะมีขึ้นในภายหน้า อันถึงจะผิดต่อบริษัทฯ โดยผู้ค้ำประกันยินยอมเข้าค้ำประกันการชำระหนี้เงินตลอดจนดอกเบี้ย ค่าสินไหมทดแทน ค่าอุปกรณ์แห่งหนี้ และเงื่อนไขในสัญญากู้ยืมเงินและข้อตกลงต่อกู้ยืมเงินและ/ในนิติกรรมสัญญาใด ๆ ที่ผู้กู้ได้ทำไว้กับบริษัทฯ ทั้งหมดจนกว่าบริษัทฯ จะได้รับชำระหนี้ถูกต้องครบถ้วน

ข้อ 2. ถ้าแม้ว่าผู้กู้ผิดนัดไม่ชำระหนี้ตามสัญญากู้ยืมเงินและข้อตกลงต่อกู้ยืมเงิน

ฉบับดังกล่าวแล้ว ตลอดจนนิติกรรมสัญญาอื่น ๆ ทั้งหมดไม่ว่าด้วยเหตุใด ๆ หรือว่าผู้กู้ถูกฟ้องล้มละลายและคำสั่งพิทักษ์ทรัพย์แล้วหรือตายหรือกลายเป็นบุคคลไร้ความสามารถ หรือล่าปล้ญ หรือไปเสียจากถิ่น

ที่อยู่ หรือมีการอื่นใดอันกระทำให้บริษัทฯ ไม่ได้รับชำระหนี้ตามสัญญา ฎีมีเงินและข้อตกลงต่อกับสัญญา ฎีมีเงินดังกล่าวแล้วตลอดจนตามนิติกรรมสัญญาอื่น ๆ ทั้งหมดเต็มจำนวนและตามกำหนดที่ระบุไว้ในสัญญา ฎีมีเงินและข้อตกลงต่อกับสัญญา ฎีมีเงินตลอดจนในนิติกรรมสัญญาอื่น ๆ ทั้งหมดก็ดี ผู้ค้า-
 ประกันยอมเข้ารับผิดชอบร่วมกันกับผู้กู้ในอันที่จะต้องชำระหนี้ตามสัญญา ฎีมีเงินและข้อตกลงต่อกับสัญญา ฎีมีเงินนั้นตลอดจนนิติกรรมสัญญาอื่น ๆ ทั้งหมดในฐานะลูกหนี้ร่วมกัน

ข้อ 3. ถ้าบริษัทฯ ขยายอายุสัญญา ฎีมีเงินและข้อตกลงต่อกับสัญญา ฎีมีเงินตลอดจนนิติกรรมสัญญาอื่น ๆ ทั้งหมด หรือบริษัทฯ ผ่อนเวลาการชำระหนี้ให้แก่ผู้กู้โดยจะแจ้งให้ผู้ค้าประกันทราบหรือไม่ก็ตาม ผู้ค้าประกันเป็นอันยอมตกลงด้วยการให้ขยายอายุสัญญา ฎีมีเงินและข้อตกลงต่อกับสัญญา ฎีมีเงินตลอดจนนิติกรรมสัญญาอื่น ๆ ทั้งหมด หรือการให้ผ่อนเวลายื่นว่านั่นทุกครั้งไป และจะไม่ถือเอาการขยายอายุสัญญาหรือการให้ผ่อนเวลายื่นว่านั่นเป็นเหตุปลดเปลื้องความรับผิดชอบของผู้ค้าประกันเป็นอันขาด

ข้อ 4. ในกรณีผู้กู้ผิดนัด ผู้ค้าประกันยอมละสิทธิในอันที่จะต้องผู้บริษัทฯ ให้บังคับชำระหนี้เอาจากทรัพย์สินของผู้กู้ก่อนเรียกร้องให้ผู้ค้าประกันรับผิดชอบ แต่ทั้งนี้ไม่ตัดสิทธิของบริษัทฯ ที่จะดำเนินการเรียกร้องหรือฟ้องร้องผู้กู้ หรือกองมรดก หรือผู้รับช่วงสิทธิ หรือหน้าที่ของผู้กู้ให้ชำระหนี้ก่อนตามแต่บริษัทฯ จะเห็นสมควร ในกรณีเช่นว่านี้ถ้าบริษัทฯ มิได้รับชำระหนี้หรือได้รับไม่เต็มจำนวน ผู้ค้าประกันยอมให้ถือว่า การกระทำเช่นนั้นเป็นการที่บริษัทฯ กระทำเพื่อผู้ค้าประกันเอง ผู้ค้าประกันยินยอมจะชำระหนี้ที่ค้างชำระดังกล่าวโดยพลัน ทั้งยอมชดเชยบรรดาค่าธรรมเนียม และค่าใช้จ่ายทั้งสิ้นอันบริษัทฯ ได้เสียไป ถึงแม้ว่าการดำเนินการเช่นว่านี้บริษัทฯ จะได้แจ้งหรือมิได้แจ้งให้ผู้ค้าประกันทราบก่อนก็ตามและถึงแม้จะมิได้เรียกร้องหรือฟ้องร้องให้ผู้ค้าประกันร่วมกับผู้กู้ หรือกองมรดก หรือผู้รับช่วงสิทธิของผู้กู้ก็ตาม

ข้อ 5. การค้าประกันนี้ยอมผูกพันผู้ค้าประกันอย่างสมบูรณ์ แม้ถึงหากจะบังเกิดข้ออ้างขึ้นว่าผู้กู้เป็นบุคคลไร้ความสามารถ หรือเข้าทำสัญญา ฎีมีเงินและข้อตกลงต่อกับสัญญา ฎีมีเงินที่กล่าวแล้วตลอดจนนิติกรรมสัญญาอื่น ๆ ทั้งหมด ด้วยความสำคัญผิดอย่างใด ๆ ทั้งนี้โดยผู้ค้าประกันจะได้รู้ถึงเหตุไร้ความสามารถหรือความสำคัญผิดหรือไม่ก็ตาม และผู้ค้าประกันไม่พ้นจากความรับผิดชอบเพราะเหตุบริษัทฯ อาจกระทำการใด ๆ ไปเป็นเหตุให้ผู้ค้าประกันไม่อาจเข้ารับช่วงได้ทั้งหมดหรือ

แต่บางส่วนในสิทธิใด ๆ อันได้ให้ไว้แก่บริษัทฯ แต่ก่อนหรือในขณะที่ทำสัญญาฉบับนี้

ข้อ 6. ผู้ค้าประกันตกลงเข้าผูกพันกับการชำระหนี้เงินกู้ยืมทุก ๆ ส่วนวนที่ผู้กู้ได้เบิกมาใช้ภายในวงเงินที่กำหนดไว้ในสัญญากู้ยืมเงินและข้อตกลงต่อท้ายสัญญากู้ยืมเงินตลอดจนในนิติกรรมสัญญาอื่น ๆ ทั้งหมด และยังเป็นหนี้บริษัทฯ อยู่ รวมตลอดถึงส่วนวนเงินที่ผู้กู้ได้เบิกมาใช้ใหม่เป็นการหมุนเวียนกับวงเงินกู้เดิมที่ผู้กู้ได้ใช้คืนไปแล้ว ซึ่งเป็นไปตามข้อตกลงในสัญญากู้ยืมเงินและข้อตกลงต่อท้ายสัญญากู้ยืมเงินตลอดจนในนิติกรรมสัญญาอื่น ๆ ทั้งหมดด้วย

ข้อ 7. เพื่อเป็นหลักประกันการปฏิบัติตามสัญญาฉบับนี้ ผู้ค้าประกันตกลง
.....
.....
.....
ไว้เป็นประกันจนกว่าบริษัทฯ จะได้รับชำระหนี้ตามสัญญากู้ยืมเงินและข้อตกลงต่อท้ายสัญญากู้ยืมเงินที่กล่าวแล้ว ตลอดจนนิติกรรมสัญญาอื่น ๆ ทั้งหมด และตามสัญญาฉบับนี้โดยครบถ้วน

ผู้ค้าประกันได้อ่านเข้าใจข้อความในหนังสือสัญญาฉบับนี้โดยตลอดแล้ว เห็นว่าถูกต้องตรงตามความเป็นจริง และตรงตามเจตนาของผู้ค้าประกันทุกประการ จึงลงลายมือชื่อให้ไว้เป็นสำคัญต่อหน้าพยาน ณ วัน เดือน ปี ที่ระบุข้างต้น

ลายมือชื่อ ผู้ค้าประกัน
(.....)

ลายมือชื่อ พยาน
(.....)

ลายมือชื่อ พยาน
(.....)

ทะเบียนคุมสัญญา

วันที่	เลขที่สัญญา	ชื่อลูกค้า	จำนวนเงิน	อัตราดอกเบี้ย	ระยะเวลา	หลักประกันที่ประกัน	หมายเหตุ

ศูนย์วิทยทรัพยากร
จุฬาลงกรณ์มหาวิทยาลัย

ใบรับเงิน

เลขที่

วันที่ เดือน พ.ศ.

ข้าพเจ้า ได้รับเงินตามสัญญา

ลงวันที่ เดือน พ.ศ. จำนวนเงิน บาท (.....)

ตามรายละเอียดดังนี้

เงินสด จำนวน บาท

เช็ค ธนาคาร เลขที่ จำนวน บาท

รวม บาท

(.....)

ลงชื่อ ผู้รับเงิน
(.....)

ลงชื่อ พยาน
(.....)

ศูนย์วิทยทรัพยากร
จุฬาลงกรณ์มหาวิทยาลัย

เลขที่

ใบเสร็จรับเงินเลขที่

สลิปเครดิต บัญชีเงินฝาก รหัสบัญชี

วันที่

รายการ	จำนวนเงิน	
		ผู้จัดทำ
		ผู้ตรวจสอบ
		ผู้อนุมัติ
		ผู้บันทึกบัญชี

ศูนย์วิทยทรัพยากร
จุฬาลงกรณ์มหาวิทยาลัย

เลขที่

หมายเลขเช็ค

สลิปเครดิต บัญชีเงินฝากธนาคาร รหัสบัญชี

วันที่

รายการ	จำนวนเงิน	
		ผู้จัดทำ
		ผู้ตรวจสอบ
		ผู้อนุมัติ
		ผู้บันทึกบัญชี

ศูนย์วิทยทรัพยากร
จุฬาลงกรณ์มหาวิทยาลัย

สำเนาสมุดยอดเครดิต

เลขที่

วันที่

รหัสบัญชี

ชื่อบัญชี

จำนวนเงินรวม บาท

จำนวนสำเนาเครดิต ฉบับ หมายเลข ถึง



ผู้จัดทำ

ผู้ตรวจสอบ

ผู้อนุมัติ

ผู้บันทึกบัญชี

ศูนย์วิทยทรัพยากร
จุฬาลงกรณ์มหาวิทยาลัย

รายงานรับ-จ่ายเงินสดและเงินฝากธนาคาร

ประจำวันที่เดือน พ.ศ.

	ยอดยกมา	รับ	จ่าย	คงเหลือ	หมายเหตุ
เงินสด					
ฝ่าย	xxx				
ฝ่าย		xx	xx		
		xx	xx		
รวม	xxx	xxx	xxx	xxx	
เงินฝากธนาคาร					
ธนาคาร	xx	xx	xx	xx	
ธนาคาร	xx	xx	xx	xx	
ธนาคาร	xx	xx	xx	xx	
ธนาคาร	xx	xx	xx	xx	
รวม	xxx	xxx	xxx	xxx	

.....
 เคชเชิยบรเงินลัด

.....
 แคชเชิยบรเงินฝักกรนาคาร

.....
 ผู้สัดการฝักการเงิน

เลขที่

วันที่

สลิปเดบิตบัญชี รหัสบัญชี

รายการ	จำนวนเงิน	
		ผู้จัดทำ
		ผู้ตรวจสอบ
		ผู้อนุมัติ
		ผู้บันทึกบัญชี

ศูนย์วิทยทรัพยากร
จุฬาลงกรณ์มหาวิทยาลัย

เลขที่

สลิปคุมยอดเดบิต

วันที่

รหัสบัญชี

ชื่อบัญชี

จำนวนเงินรวม บาท

จำนวนสลิปเดบิต ฉบับ หมายเลข ถึง

ผู้จัดทำ

ผู้ตรวจสอบ

ผู้อนุมัติ

ผู้บันทึกบัญชี

ศูนย์วิทยทรัพยากร
จุฬาลงกรณ์มหาวิทยาลัย

บัญชีรายตัวออกหนี้ (คืนเงิน)

ประเภทออกหนี้ (บุคคลธรรมดา นิติบุคคล) ชื่อ วงเงิน บาท
 วัตถุประสงค์ (การรณการรณรณรณรณรณ) ที่อยู่เลขที่ ซอย ภายในระยะเวลารณรณรณรณ
 ถนน แขวง หลักประกัน
 เขต จังหวัด อัตราดอกเบี้ย
 โทรศัพท์ อัตราดอกเบี้ย

วัน เดือน ปี	รายการ	เลขที่เอกสาร	เดือท	เครดิต	คงเหลือ	ดอกเบี้ย			หมายเหตุ
						วันที่	ระยะเวลา	ดอกเบี้ย	

ศูนย์วิทยุรณรณรณรณรณ
 จุฬาลงกรณ์มหาวิทยาลัย

บริษัทเงินทุนหลักทรัพย์ จำกัด
ทะเบียนการค้า

ที่อยู่

ใบเสร็จรับเงิน RECEIPT

เล่มที่ เลขที่

BOOK NO. NO.

วันที่

DATED

ได้รับเงินจาก
RECEIVED FROM

เพื่อชำระ
IN PAYMENT OF

บาท
BAHT 

จำนวนเงิน
THE SUM OF BAHT

ชำระโดย
BY

เงินสด
CASH

เช็ค
CHEQUE

หักจากเงินต้น
DEDUCTED FROM PRINCIPAL

ธนาคาร
BANK

เลขที่
NO

ลงวันที่
DATED

.....
แคชเชียร์/ผู้รับเงิน CASHIER/COLLECTOR

.....
ลงมือชื่อผู้ได้รับมอบอำนาจ AUTHORIZED SIGNATURE

ใบเสร็จรับเงินฉบับนี้จะสมบูรณ์ต่อเมื่อผู้รับเงิน และเจ้าหน้าที่ผู้ได้รับมอบอำนาจลงลายมือร่วมกัน
และเช็คของท่านเรียกเก็บเงินจากธนาคารได้รับเรียบร้อยแล้ว

ศูนย์วิทยพัชการ

จุฬาลงกรณ์มหาวิทยาลัย

เลขที่

สำเนาใบเสร็จรับเงิน รหัสบัญชี

วันที่

รายการ	จำนวนเงิน	
		ผู้จัดทำ.....
		ผู้ตรวจสอบ
		ผู้อนุมัติ
		ผู้บันทึกบัญชี

ศูนย์วิทยทรัพยากร
จุฬาลงกรณ์มหาวิทยาลัย

รายงานลูกหนี้แนบกลิน เชื่อบระจำวันที่

ชื่อบลตตัวเงิน

ชื่อบลคค้ำ	วงเงินอบบอบบ	จำนวนอบบ	จำนวนเงิน		รับช้บระคิน			
			ตามเชื่อบ	ส่วนคค	ชื่อบลคค้ำ	จำนวนอบบ	จำนวนเงิน	หมายเหตุ

เงินให้อูบ

ชื่อบลคค้ำ	วงเงินอบบอบบ	จำนวนเงิน	รับช้บระคิน		หมายเหตุ
			จำนวนเงิน		
			เงินคค	คคอบเชื่อบ	

เชื่อบคค

ชื่อบลคค้ำ	จำนวนอบบ	จำนวนเงิน	รับช้บระคิน		
			ชื่อบลคค้ำ	จำนวนอบบ	จำนวนเงิน

คูนบวิทธยทรบกร
จุพาลงกรณบมหำวทธยวลัย

..... บู้ศคทำ
..... บู้ศคกรน้ยบคคเชื่อบ

ยอดเช็ค
เช็คถึงกำหนดชำระ

นิติบุคคล	จำนวนเงิน..... บาท	นิติบุคคล	จำนวนเงิน..... บาท
บุคคลธรรมดา	จำนวนเงิน..... บาท	บุคคลธรรมดา	จำนวนเงิน..... บาท

ลูกหนี้เงินให้กู้ยืม**ชำระคืน**

สถาบันการเงิน	จำนวนเงิน..... บาท	สถาบันการเงิน	จำนวนเงิน..... บาท
เงินให้กู้ยืมรายใหญ่	จำนวนเงิน..... บาท	เงินให้กู้ยืมรายใหญ่	จำนวนเงิน..... บาท
ลูกหนี้ผ่อนชำระ	จำนวนเงิน..... บาท	ลูกหนี้ผ่อนชำระ	จำนวนเงิน..... บาท
ตัวเงินรับ	จำนวนเงิน..... บาท	ตัวเงินรับ	จำนวนเงิน..... บาท
อื่น ๆ	จำนวนเงิน..... บาท	อื่น ๆ	จำนวนเงิน..... บาท

ศูนย์วิทยทรัพยากร
จุฬาลงกรณ์มหาวิทยาลัย

บริษัท จำกัด

Control Sheet

ประจำวันที่

รหัสบัญชี	ชื่อบัญชี	จำนวนเงิน เดบิต	รหัสบัญชี	ชื่อบัญชี	จำนวนเงิน เครดิต
	บัญชีเงินสด			บัญชีเงินสด	
	บัญชีเงินฝากธนาคาร			บัญชีเงินฝากธนาคาร	
	บัญชีลูกหนี้เช็คคืน			บัญชีลูกหนี้เช็คคืน	
	บัญชีลูกหนี้เงินให้กู้ยืม			บัญชีลูกหนี้เงินให้กู้ยืม	
	บัญชีลูกหนี้ซื้อลดตัวเงิน			บัญชีลูกหนี้ซื้อลดตัวเงิน	
	บัญชีลูกหนี้ตัวเงินรับ			บัญชีลูกหนี้ตัวเงินรับ	
	บัญชีลูกหนี้เงินให้กู้ยืมเพื่อซื้อ- หลักทรัพย์			บัญชีลูกหนี้เงินให้กู้ยืมเพื่อซื้อ- หลักทรัพย์	
	บัญชีตลาดหลักทรัพย์			บัญชีตลาดหลักทรัพย์	
	บัญชีตัวเงินจ่าย			บัญชีตัวเงินจ่าย	
	บัญชีภาษีเงินได้หัก ณ ที่จ่าย			บัญชีภาษีเงินได้หัก ณ ที่จ่าย	
	บัญชี			บัญชี	
	บัญชี			บัญชี	
	บัญชี			บัญชี	
	บัญชี			บัญชี	
	บัญชีดอกเบี้ยจ่ายตัวสัญญาไ้เงิน			บัญชีดอกเบี้ยรับเงินให้กู้ยืม	
	บัญชีส่วนลดจ่าย			บัญชีส่วนลดซื้อลดตัวเงิน	
	บัญชีค่าอาวัลตัวสัญญาไ้เงิน			บัญชีดอกเบี้ยรับตัวสัญญาไ้เงิน	
	บัญชีค่านายหน้าจ่าย			บัญชีดอกเบี้ยรับเงินให้กู้ยืมเพื่อ ซื้อหลักทรัพย์	
	บัญชีค่าธรรมเนียม			บัญชีค่าธรรมเนียม	
	บัญชี			บัญชี	
	บัญชี			บัญชี	
	บัญชี			บัญชี	
	รวม			รวม	

(สำหรับบันทึกรายการที่เกิดจากการรับ-จ่ายเงินสดและเงินฝากธนาคาร)

บริษัท จำกัด

Control Sheet

ประจำวันที่

รหัสบัญชี	ชื่อบัญชี	จำนวนเงิน เดบิต	รหัสบัญชี	ชื่อบัญชี	จำนวนเงิน เครดิต
	บัญชีเงินลงทุนในหลักทรัพย์เพื่อ- ลงทุน			ตลาดหลักทรัพย์	
	บัญชีเงินลงทุนในหลักทรัพย์เพื่อค้า			บัญชีค่านายหน้าซื้อขายหุ้นพึงรับ	
	บัญชีเงินให้กู้ยืมเพื่อซื้อหลักทรัพย์			บัญชีกำไรจากการขายหลักทรัพย์	
	บัญชีขาดทุนจากการขายหลักทรัพย์			บัญชีกำไรจากการค้าหลักทรัพย์	
	บัญชีขาดทุนจากการค้าหลักทรัพย์				
	บัญชีค่านายหน้าซื้อขายหุ้นพึงรับ			บัญชีค่านายหน้ารับ	
	บัญชีตัวเงินจ่าย			บัญชีตัวเงินจ่าย	
	บัญชีดอกเบี้ยจ่าย				
	บัญชีภาษีเงินได้หัก ณ ที่จ่าย				
	บัญชีกำไรจากการเข้าซื้อตั้งพัก			บัญชีกำไรจากการเข้าซื้อ	
	บัญชี			บัญชี	
	บัญชี			บัญชี	
	บัญชี			บัญชี	
	บัญชี			บัญชี	
	รวม			รวม	

(สำหรับบันทึกรายการที่ไม่มีผลกระทบต่อบัญชีเงินลดและบัญชีเงินฝากธนาคาร.)

การบันทึกรายการใน Control Sheet

สลิปที่ใช้ในการบันทึกบัญชีประกอบด้วยสลิปคุมยอดเดบิต สลิปคุมยอดเครดิต และสลิปโอนบัญชี ผู้เขียนขอเสนอแนะให้การตัดพิมพ์สลิปต่าง ๆ ครบ 2 สี เช่น

สลิปสีแดง หมายถึง รายการที่บันทึกในสลิปนั้น Contra กับบัญชีเงินสดหรือบัญชีเงินฝากธนาคาร

สลิปสีขาว หมายถึง รายการที่บันทึกในสลิปนั้น Contra กับบัญชีอื่น ๆ ที่ไม่เกี่ยวกับบัญชีเงินสดหรือบัญชีเงินฝากธนาคาร

แต่ละส่วนเมื่อจัดทำสลิปลงรายการครบถ้วนแล้วนำส่งส่วนตรวจสอบบันทึกรายการใน Control Sheet โดยที่สลิปคุมยอดสีแดงจะบันทึกใน Control Sheet หน้าที่ 79 ซึ่งมีรายการบัญชีเงินสดและบัญชีเงินฝากธนาคาร ส่วนสลิปคุมยอดสีขาวจะบันทึกรายการใน Control Sheet หน้าที่ 80 ซึ่งไม่มีรายการบัญชีเงินสดและบัญชีเงินฝากธนาคาร การจัดทำ Control Sheet เป็น 2 ส่วนนี้ทำให้สะดวก รวดเร็วในการค้นหาข้อผิดพลาดเนื่องจากงบทดลองประจำวันไม่ลงตัว เพราะการตัดทำสลิปลงบัญชีนั้นแต่ละส่วนเป็นผู้จัดทำแล้วไม่มีการตรวจสอบว่าอีกส่วนหนึ่งนั้นตัดทำสลิปลงบัญชีตรงกันหรือไม่ รายการที่ตัดพิมพ์ใน Control Sheet นี้เป็นรายการที่เกิดขึ้นประจำวันและเป็นแนวทางให้กิจการเพิ่มเติมหรือยกเลิกรายการบางรายการตามความเหมาะสมของแต่ละกิจการ

ศูนย์วิทยทรัพยากร
จุฬาลงกรณ์มหาวิทยาลัย

การตรวจตัวออกหนี้

ประเภทออกหนี้ (บุคคลธรรมดา นิติบุคคล) ชื่อ วงเงิน บาท
 วัตถุประสงค์ (การปฏิบัติงาน เหมืองแร่) ที่อยู่เลขที่ ซอย ภายในระยะเวลา.....
 ถนน แขวง หลักประกัน.....
 เขต จังหวัด
 โทรศัพท์ อัตราดอกเบี้ย

วัน เดือน ปี	รายการ	เลขที่เอกสาร	เดบิต	เครดิต	คงเหลือ	วันที่	ดอกเบี้ยรับ ระยะเวลา	ดอกเบี้ย	หมายเหตุ

ศูนย์วิทยารักษ์ป่ากร
 จุฬาลงกรณ์มหาวิทยาลัย

สัญญา ค้ำประกันการชำระหนี้ตามตัวสัญญาใช้เงิน

วันที่ เดือน พ.ศ.

ข้าพเจ้า อายุ ปี

เชื้อชาติ สัญชาติ ตั้งบ้านเรือนอยู่เลขที่

ตรอก/ซอย ถนน ตำบล/แขวง

อำเภอ/เขต จังหวัด โทรศัพท์

ซึ่งต่อไปในสัญญานี้จะเรียกว่า "ผู้ค้ำประกัน" ตกลงทำหนังสือสัญญาฉบับนี้ให้ไว้แก่บริษัท เงินทุน-
หลักทรัพย์ จำกัด ซึ่งต่อไปในสัญญานี้จะเรียกว่า "บริษัทฯ" เพื่อเป็นหลักฐานสำคัญว่า

ข้อ 1. ตามที่บริษัทฯ ได้ตกลงให้

ซึ่งต่อไปในสัญญานี้จะเรียกว่า "ผู้กู้" ใช้เงินสินเชื่อจากบริษัทฯ โดยกำหนดเป็นวงเงิน/จำนวนเงิน
ไว้ จำนวน บาท (.....) โดยเงินทุก ๆ จำนวนที่ผู้กู้ได้รับไป
จากบริษัทฯ ตามวงเงิน/จำนวนเงินดังกล่าวนั้น ผู้กู้จะออกตัวสัญญาใช้เงินมอบให้บริษัทฯ ไว้เป็น
หลักฐานการรับเงินและเป็นข้อตกลงในการชำระหนี้เงินดังกล่าวคืนให้แก่บริษัทฯ ทุกครั้ง และบริษัทฯ
จะคืนตัวสัญญาใช้เงินดังกล่าวให้แก่ผู้กู้เมื่อบริษัทฯ ได้รับเงินตามจำนวนที่ระบุไว้ในตัวสัญญาใช้เงินนั้น
คืนเรียบร้อยแล้ว

ข้อ 2. ผู้ค้ำประกันสมัครใจยินยอมเข้าค้ำประกันการชำระหนี้ทั้งหมดตามตัวสัญญาใช้เงิน

ทุก ๆ ฉบับที่ผู้กู้ได้ออกให้แก่บริษัทฯ แล้ว และ/หรือจะได้ออกให้แก่บริษัทฯ ต่อไปภายหน้าดังกล่าว
ตามข้อ 1. ตลอดจนหนี้สินอื่น ๆ ทุกชนิดและทุกประเภทของผู้กู้ ทั้งที่มีอยู่แล้วหรือจะมีขึ้นในภายหน้า
อันพึงมีต่อบริษัทฯ โดยผู้ค้ำประกันตกลงยินยอมเข้าค้ำประกันหนี้เงินตลอดจนดอกเบี้ย ค่าสินไหมทดแทน
ค่าอุปกรณ์แห่งหนี้และเงื่อนไขในตัวสัญญาใช้เงิน และ/หรือในนิติกรรมสัญญาใด ๆ ที่ผู้กู้ได้ทำไว้กับบริษัทฯ
ทั้งหมดจนกว่าบริษัทฯ จะได้รับชำระหนี้ถูกต้องครบถ้วน

ข้อ 3. ผู้ค้ำประกันตกลงเข้าผูกพันค้ำประกันการชำระหนี้ตามตัวสัญญาใช้เงินทุก ๆ ฉบับ

ที่ผู้กู้ได้ออกให้แก่บริษัทฯ เพื่อเป็นการชำระหนี้ตามจำนวนเงินที่ผู้กู้ได้เบิกมาใช้ภายในวงเงินที่บริษัทฯ
อนุมัติตามข้อ 1. และยังเป็นหนี้บริษัทฯ อยู่รวมตลอดถึงตัวสัญญาใช้เงินฉบับใหม่ที่ผู้กู้ได้ออกให้แก่

บริษัทฯ เพื่อเป็นการหมุนเวียนกับตัวสัญญาใช้เงินฉบับเดิมที่ผู้กู้ได้ใช้เงินคืนให้แก่บริษัทฯ ถูกต้องครบถ้วนแล้ว และผู้กู้ยังมีสิทธิใช้วงเงินตามข้อ 1. ได้อยู่อีกตลอดจนตัวสัญญาใช้เงินฉบับใหม่ที่ผู้กู้ได้ออกให้แก่บริษัทฯ โดยสาเหตุประการอื่น ๆ อาทิเช่น เมื่อตัวสัญญาใช้เงินฉบับเดิมถึงกำหนดชำระแล้ว แต่ผู้กู้ยังไม่สามารถนำส่งเงินคืนได้ภายในระยะเวลาที่กำหนดไว้ตามตัวสัญญาใช้เงินและบริษัทฯยินยอมให้ผู้กู้ออกตัวสัญญาใช้เงินฉบับใหม่ให้แก่บริษัทฯ หรือมีการเปลี่ยนตัวสัญญาใช้เงินใหม่เนื่องจากมีการเปลี่ยนแปลงอัตราดอกเบี้ย เป็นต้น

ข้อ 4. ถ้าแม้ว่าผู้กู้ผิดนัดไม่ชำระหนี้ตามตัวสัญญาใช้เงินแต่ละฉบับที่ผู้กู้ได้ออกไว้ให้แก่บริษัทฯ ตลอดจนตามนิติกรรมสัญญาอื่น ๆ ทั้งหมด หรือว่าผู้กู้ถูกฟ้องล้มละลาย และศาลสั่งพิทักษ์ทรัพย์แล้ว หรือตาย หรือกลายเป็นบุคคลไร้ความสามารถ หรือล้าปสูญ หรือไปเสียจากถิ่นที่อยู่ หรือหาตัวไม่พบ หรือมีการอื่นใดอันกระทำให้บริษัทฯ ไม่ได้รับชำระหนี้ตามตัวสัญญาใช้เงินตลอดจนตามนิติกรรมสัญญาอื่น ๆ ทั้งหมด เต็มจำนวนและตามกำหนดที่ระบุไว้ในตัวสัญญาใช้เงิน ตลอดจนในนิติกรรมสัญญาอื่น ๆ ทั้งหมด ก็ดี ผู้ค้าประกันยอมเข้ารับผิดร่วมกับผู้กู้ในอันที่จะต้องชำระหนี้ตามตัวสัญญาใช้เงินแต่ละฉบับนั้น ตลอดจนตามนิติกรรมสัญญาอื่น ๆ ทั้งหมดในฐานะลูกหนี้ร่วมทันที

ข้อ 5. ถ้าบริษัทฯ ขยายกำหนดระยะเวลาใช้เงินตามตัวสัญญาใช้เงินตลอดจนนิติกรรมสัญญาอื่น ๆ ทั้งหมด หรือบริษัทฯ ผ่อนเวลาการชำระหนี้ให้แก่ผู้กู้โดยจะแจ้งให้ผู้ค้าประกันทราบหรือไม่ก็ตาม ผู้ค้าประกันเป็นอันยอมตกลงด้วยกับการให้ขยายกำหนดระยะเวลาใช้เงินตามตัวสัญญาใช้เงิน ตลอดจนตามนิติกรรมสัญญาอื่น ๆ ทั้งหมด หรือการให้ผ่อนเวลา เช่นว่านั้นทุกครั้งไป และจะไม่ถือเอาการขยายกำหนดระยะเวลาใช้เงินตามตัวสัญญาใช้เงินตลอดจนตามนิติกรรมสัญญาอื่น ๆ ทั้งหมด หรือการให้ผ่อนเวลา เช่นว่านั้นเป็นเหตุปลดเปลื้องความรับผิดชอบของผู้ค้าประกัน

ข้อ 6. ในกรณีที่ผู้กู้ผิดนัด ผู้ค้าประกันยอมล่ละสิทธิในอันที่จะต่อสู้บริษัทฯ ให้บังคับชำระหนี้เอาจากทรัพย์สินของผู้กู้ก่อนเรียกร้องให้ผู้ค้าประกันรับผิดชอบ แต่ทั้งนี้ไม่เป็นการตัดสิทธิของบริษัทฯ ที่จะดำเนินการเรียกร้องหรือฟ้องร้องผู้กู้ หรือกองมรดก หรือผู้รับช่วงสิทธิหรือหน้าที่ของผู้กู้ให้ชำระหนี้ก่อนตามแต่บริษัทฯ จะเห็นสมควรในกรณีเช่นว่านี้ถ้าบริษัทฯ มิได้รับชำระหนี้ หรือได้รับไม่เต็มจำนวน ผู้ค้าประกันยอมให้ถือว่าการกระทำเช่นนั้นเป็นการที่บริษัทฯ กระทำเพื่อผู้ค้าประกันเอง ผู้ค้าประกันยินยอมจะชำระหนี้ที่ค้างชำระดังกล่าวโดยพลัน บริษัทฯ จะได้แจ้งหรือไม่ได้แจ้งให้ผู้ค้าประกันทราบ

ก่อนก็ตาม และถึงแม้จะมิได้เรียกร้องหรือฟ้องร้องผู้ค้าประกันร่วมกับผู้กู้หรือกองมรดก หรือผู้รับ-
ช่วงสิทธิของผู้กู้ก็ตาม

ข้อ 7. การค้าประกันนี้ย่อมผูกพันผู้ค้าประกันอย่างสมบูรณ์ แม้ถึงหากจะบังคับข้ออ้าง
ขึ้นว่าผู้กู้เป็นบุคคลไร้ความสามารถ หรือออกตัวสัญญาไป เงินตลอดจนทำนิติกรรมสัญญาอื่น ๆ ทั้งหมด
ด้วยความสำคัญผิดอย่างใด ๆ ทั้งนี้โดยผู้ค้าประกันจะได้รู้ถึงเหตุไร้ความสามารถหรือความสำคัญผิด
นั้นหรือไม่ก็ตาม และผู้ค้าประกันไม่พ้นจากความรับผิดชอบเพราะเหตุบริษัทฯ อาจกระทำการใด ๆ ไป
เป็นเหตุให้ผู้ค้าประกันไม่อาจเข้ารับช่วงได้ทั้งหมดหรือแต่บางส่วนในสิทธิใด ๆ อันได้ให้ไว้แก่บริษัทฯ
แต่ก่อนหรือในขณะที่ทำสัญญาค้าประกันนี้

ข้อ 8. เพื่อเป็นหลักประกันการปฏิบัติตามสัญญาผู้ค้าประกันตกลง

ไว้เป็นประกันจนกว่าบริษัทฯ จะได้รับชำระหนี้ตามตัวสัญญาไป เงินตลอดจนตามนิติกรรมสัญญาอื่น ๆ
ทั้งหมด และตามสัญญาค้าประกันนี้โดยถูกต้องครบถ้วน

ผู้ค้าประกันได้อ่านและเข้าใจข้อความในหนังสือสัญญาโดยตลอดแล้ว เห็นว่าถูกต้องตรง
ตามความเป็นจริง และตรงตามเจตนาของผู้ค้าประกันทุกประการ จึงลงลายมือชื่อไว้เป็นสำคัญต่อ
หน้าพยาน ณ วัน เดือน ปี ระบุข้างต้น

ศูนย์สหทัยทรพยากร
จุฬาลงกรณ์มหาวิทยาลัย

ลายมือชื่อ ผู้ค้าประกัน
(.....)

ลายมือชื่อ พยาน
(.....)

ลายมือชื่อ พยาน
(.....)

ตัวสัญญาใช้เงิน

เลขที่

วันที่

วัน จากวันที่ในสัญญาใช้เงินนี้

เรา

สัญญาจะจ่ายเงิน

บาท(

แก่

(ผู้ออกตัว)

DUPLICATE

LSD-008-9/80/29700

สัญญาซื้อ/ขายลดตัวเงิน

วันที่ เดือน พ.ศ.

สัญญานี้ทำขึ้นระหว่างบริษัทเงินทุนหลักทรัพย์ จำกัด ซึ่งต่อไปในสัญญานี้เรียกว่า "ผู้ซื้อ" ฝ่ายหนึ่ง กับ อยู่บ้านเลขที่ ถนน ตรอก/ซอย ตำบล/แขวง อำเภอ/เขต จังหวัด โทรศัพท์ ซึ่งต่อไปในสัญญานี้จะเรียกว่า "ผู้ขาย" อีกฝ่ายหนึ่ง ทั้งสองฝ่ายตกลงทำสัญญาซื้อ/ขายลดตัวเงินกันไว้มีข้อความดังนี้ :-

ข้อ 1. ผู้ขายตกลงนำตัวเงิน ซึ่งได้แก่ ตัวแลกเงิน ตัวสัญญาให้เงิน และเช็คชนิดใดชนิดหนึ่งหรือทั้งหมดมาเล่นอขายเพื่อหักส่วนลดกับผู้ซื้อในวงเงิน..... บาท (.....) ตามที่ได้รับอนุมัติจากผู้ซื้อ

ข้อ 2. ตัวเงินที่ผู้ขายนำมาเล่นอขายเพื่อหักส่วนลดตามวงเงินที่ระบุไว้ในข้อ 1. นั้น ผู้ขายตกลงให้อยู่ในดุลพินิจของผู้ซื้อที่จะเลือกรับซื้อหรือไม่รับซื้อตัวเงินชนิดใด หรือฉบับใดฉบับหนึ่ง หรือหลายฉบับก็ได้ตามแต่ผู้ซื้อจะพิจารณาเห็นสมควร โดยผู้ขายจะไม่โต้แย้งใด ๆ ทั้งสิ้น

ข้อ 3. ผู้ขายตกลงรับผิดชอบทุกประการในตัวเงินทุกฉบับที่ผู้ซื้อได้เลือกรับซื้อเพื่อหักส่วนลดไว้ตามสัญญาฉบับนี้

ข้อ 4. ตัวเงินทุกฉบับที่ผู้ซื้อตกลงเลือกรับซื้อไว้จากผู้ขาย ผู้ขายจะต้องสลักหลังและส่งมอบตัวเงินนั้นให้แก่ผู้ซื้อ เพื่อให้ผู้ซื้อจะได้เรียกเก็บเงินหรือเรียกให้ใช้เงินเมื่อถึงกำหนดตามวันที่ระบุไว้ในตัวเงินฉบับนั้น ๆ แล้วนำเงินนั้นมาชำระหนี้ของผู้ขายที่เป็นหนี้ผู้ซื้ออยู่ตามสัญญาฉบับนี้ ทั้งนี้เป็นตัวเงินที่ผู้ขายเป็นผู้ออกหรือเป็นผู้ส่งจ่ายเอง ผู้ขายไม่จำเป็นต้องสลักหลังตัวเงินนั้นอีก

ข้อ 5. ผู้ขายจะต้องยื่นเอกสารฉบับที่ผู้ขายจะกระทำกับผู้ซื้อมาพร้อมกับตัวเงินที่ตกลงนำมาซื้อ/ขาย เพื่อหักส่วนลดโดยมีเอกสารฉบับที่ผู้ขายได้เคยกระทำกับผู้ซื้ออื่นเป็นรายละเอียดเกี่ยวกับตัวเงินที่ตกลงซื้อ/ขายเพื่อหักส่วนลดทั้งหมดในแต่ละครั้ง ผู้ขายมีหน้าที่ตรวจให้รายการในเอกสารที่ผู้ขายเคยกระทำกับผู้ซื้อมาแล้วกับผู้ขายจะนำมาขายลดใหม่มีรายละเอียดตรงกันทั้งหมด หากมีราย-

การใดไม่ถูกต้องผู้ขายจะต้องหักทวงและแจ้งให้ผู้ซื้อทราบและแก้ไขให้เสร็จภายใน 15 วัน นับแต่วันที่ มีการซื้อ/ขาย เพื่อหักส่วนลดในครั้งนั้น ๆ ถ้าไม่มีการแจ้งและแก้ไขภายในกำหนดเวลาดังกล่าว ย่างต้นให้ถือว่ารายการในเอกสารที่ผู้ขายเคยทำมาแล้วนั้นถูกต้องทุกประการ

ข้อ 6. ในการนำตัวเงินมาซื้อ/ขายหักส่วนลดทุกครั้ง ผู้ขายจะต้องปฏิบัติให้เป็นไปตามระเบียบหรือหลักเกณฑ์ที่ผู้ซื้อได้กำหนดหรือให้อยู่ในขณะที่ผู้ขายนำตัวเงินนั้นมาขายเพื่อหักส่วนลด และหากผู้ซื้อจะเปลี่ยนแปลงปรับปรุงหรือแก้ไขเพิ่มเติม เพื่อความรัดกุมและถูกต้องผู้ขายก็ยินดีปฏิบัติตามทุกประการ

ข้อ 7. จำนวนเงินตามตัวเงินที่ผู้ขายได้นำมาขายหักส่วนลดแล้ว แต่ยังไม่ถึงกำหนดชำระ กับจำนวนเงินตามตัวเงินที่นำมาขายเพื่อหักส่วนลดใหม่รวมกันต้องไม่เกินวงเงิน บาท (.....) วันแต่ผู้ซื้อจะได้ยินยอมให้ใช้วงเงินเกินกว่าที่กำหนดไว้ได้ และผู้ขายยินยอมให้ผู้ซื้อผิดหรือระงับการใช้วงเงินซื้อ/ขายลดตัวเงินตามที่ระบุไว้ในข้อ 1. ได้ทันทีตามจำนวนที่ผู้ซื้อเห็นสมควร โดยไม่จำเป็นต้องชี้แจงแสดงเหตุหรือแจ้งให้ผู้ขายทราบล่วงหน้าก่อน

ข้อ 8. ผู้ขายยินยอมให้ผู้ซื้อหักส่วนลดตัวเงินทุกฉบับที่ผู้ขายนำมาขาย ในอัตราร้อยละ ... ต่อปี และเมื่อตัวเงินที่นำมาขายลดนั้นถึงกำหนดชำระเงิน แต่ธนาคารฯ ได้ปฏิเสธการจ่ายเงินหรือจะโดยสาเหตุใด ๆ ก็ตามทำให้ผู้ซื้อยังไม่ได้รับชำระเงินตามตัวเงินที่ผู้ขายนำมาขายลดทั้งหมด หรือบางฉบับ หรือได้รับความเสียหายใด ๆ อันเกิดจากตัวเงินที่ผู้ขายนำมาขายลดนั้น ผู้ขายยินยอมรับผิดชอบสำหรับหนี้เงินและความเสียหายทั้งปวงที่เกิดจากตัวเงินที่ผู้ขายนำมาขายลดนั้น เพิ่มจำนวน พร้อมด้วยดอกเบี้ยในอัตราร้อยละ ต่อปี ของจำนวนเงินตามตัวเงินที่ผู้ซื้อยังไม่ได้รับชำระหนี้ตามเหตุดังกล่าวข้างต้นจนกว่าจะได้รับชำระหนี้ครบถ้วน

ข้อ 9. ถ้าต่อไปผู้ซื้อจะขึ้นอัตราส่วนลดและดอกเบี้ยในระหว่างผิดนัดไม่เกินกว่าอัตราอันสูงที่กฎหมายกำหนดอยู่ในขณะที่ขอขึ้นอัตราส่วนลดและดอกเบี้ยในระหว่างผิดนัดแล้ว ผู้ขายยินยอมให้ผู้ซื้อผิดนัดขึ้นอัตราส่วนลดและดอกเบี้ยในระหว่างผิดนัดจากอัตราที่ระบุไว้ในทุกตอนของข้อ 8. รวมทั้งขึ้นอัตราดอกเบี้ยในระหว่างผิดนัดเพราะเหตุอื่น ๆ ได้ตามแต่จะเห็นสมควรโดยเพียงแต่แจ้งให้ผู้ขายทราบเท่านั้น ผู้ขายยอมเสียส่วนลดและดอกเบี้ยในระหว่างผิดนัดแก่ผู้ซื้อตามที่แจ้งไปนั้นทุกประการโดยไม่โต้แย้งใด ๆ ทั้งสิ้น

ข้อ 10. การคำนวณดอกเบี้ยเงินต้นเนื่องมาจากการผิดนัดตามข้อ 8. ให้นับจากวันที่ตัวเงินถึงกำหนดจนถึงวันที่ชำระหนี้แล้วเสร็จสิ้นครบถ้วน และผู้ขายตกลงชำระหนี้ตามตัวเงินพร้อมกับค่าอุปกรณืแห่งหนี้ให้กับผู้ซื้อทันทีที่ได้รับแจ้งจากผู้ซื้อ

ข้อ 11. ผู้สัญญาฝ่ายใดฝ่ายหนึ่งอาจบอกเลิกสัญญาเมื่อไรก็ได้ โดยแจ้งให้ผู้สัญญาอีกฝ่ายหนึ่งทราบล่วงหน้าเป็นลายลักษณ์อักษรไม่น้อยกว่า 7 วัน เมื่อมีการบอกเลิกสัญญาแล้ว ผู้ขายยังคงมีความผูกพันที่จะต้องชำระหนี้อันเกิดจากการขายลดตัวเงินที่ได้ทำไว้ก่อนแล้วจนกว่าจะมีการชำระหนี้พร้อมทั้งอุปกรณืแห่งหนี้จนครบถ้วนทั้งหมดเสียก่อน ในการนี้ผู้ซื้ออาจแจ้งให้ชำระหนี้ทั้งหมดทันที ซึ่งผู้ขายก็ยินยอมปฏิบัติตามนั้น

ข้อ 12. การเปลี่ยนแปลงเงื่อนไขของสัญญา หรือการที่ผู้ซื้อยินยอมผ่อนเวลาให้ผู้ขายผู้ออกหรือผู้ส่งจำตัวเงิน หรือผู้ค้าประกัน จะไม่ทำให้ความรับผิดชอบของผู้ขายที่มีอยู่ตามสัญญาเป็นอันหลุดพ้นหรือลดน้อยลง

ข้อ 13. ถ้าผู้ขายผิดข้อตกลงข้อหนึ่งข้อใดแห่งสัญญานี้ หรือผู้ขาย หรือผู้ออก หรือผู้ส่งจำตัวเงินและ/หรือผู้ค้าประกัน ผู้อาวัล ถูกฟ้องร้องในคดีล้มละลาย หรือถูกคำสั่งพิทักษ์ทรัพย์ชั่วคราวหรือเด็ดขาด หรือมีคำพิพากษาให้เป็นบุคคลล้มละลายหรือกลายเป็นบุคคลไร้ความสามารถ หรือล่าปลูญ หรือไปเสียจากภูมิสำเนา หรือหาตัวไม่พบ หรือตาย หรือมีกรณีอื่นใดอันอาจกระทำให้ผู้ซื้อได้รับความเสียหายหรืออาจไม่ได้รับชำระหนี้ตามเวลาหรือตามเงื่อนไขที่ระบุไว้ในตัวเงินหรือสัญญาฉบับนี้ ผู้ซื้อสิทธิบอกเลิกสัญญาและเรียกร้องให้ผู้ขายชำระหนี้ต้นเงินพร้อมทั้งดอกเบี้ยและค่าอุปกรณืแห่งหนี้ทั้งหมดได้ทันที หากผู้ขายไม่ชำระหนี้ให้ครบถ้วนภายในวันที่ผู้ซื้อกำหนดไว้ให้ถือว่าผู้ขายผิดนัดและหนี้ทั้งหมดที่ถือว่า เป็นอันถึงกำหนดชำระ

ข้อ 14. เพื่อเป็นหลักประกันการปฏิบัติตามสัญญานี้ ผู้ขายตกลง

ข้อ 15. คำอากรแล้ดมบังคับสัญญานี้ รวมทั้งค่าธรรมเนียมและคำอากรในการจดทะเบียนนิติกรรมเพื่อเป็นประกันหนี้และได้ถอน (ถ้ามี) ผู้ขายเป็นผู้เสียเองทั้งสิ้นแต่ฝ่ายเดียว

คู่สัญญาได้อ่านและเข้าใจข้อความในสัญญานี้โดยตลอดแล้ว และเห็นว่าถูกต้องตรงตาม
เจตนาที่ได้ตกลงกันไว้ทุกประการ จึงได้ลงลายมือชื่อและประทับตรา (ถ้ามี) ไว้เป็นสำคัญต่อหน้า
พยาน ๗ วัน เดือน ปี ตามที่ระบุไว้ข้างต้นทุกประการ

ในนามของ

ลงนาม ผู้ซื้อ

(.....)

ลายมือชื่อผู้รับมอบอำนาจและประทับตรา

กับ

ในนามของ

ลงนาม ผู้ขาย

(.....)

ลายมือชื่อผู้รับมอบอำนาจและประทับตรา (ในกรณีที่ เป็นนิติบุคคล)

ลงนาม พยาน

(.....) (.....)

ศูนย์วิทยพัชการ
จุฬาลงกรณ์มหาวิทยาลัย

ข้อตกลงฉบับที่ ต่อท้ายสัญญาซื้อ/ขายที่ดินเงิน

ฉบับลงวันที่

วันที่ เดือน พ.ศ.

ข้อตกลงฉบับนี้ เป็นข้อตกลงฉบับที่ ต่อท้ายสัญญาซื้อ/ขายที่ดินเงิน ซึ่งทำ
ขึ้นระหว่างบริษัทเงินทุนหลักทรัพย์ จำกัด ซึ่งต่อไปในข้อตกลงนี้เรียกว่า "ผู้ซื้อ" ฝ่ายหนึ่ง กับ
..... อยู่บ้านเลขที่ ถนน
ตรอก/ซอย ตำบล/แขวง อำเภอ/เขต
จังหวัด โทรศัพท์ ซึ่งต่อไปในข้อตกลงนี้เรียกว่า
"ผู้ขาย" อีกฝ่ายหนึ่ง ทั้งสองฝ่ายตกลงกันมีข้อความดังนี้ :-

ข้อ 1. ตามที่ผู้ขายขอมาที่ดินเงินมาขายลดกับผู้ซื้อ ตามสัญญาซื้อ/ขายที่ดินเงิน ฉบับลงวันที่
..... ในวงเงินไม่เกิน บาท (.....)
และตามสัญญาฉบับลงวันที่ ในวงเงินไม่เกิน บาท
(.....) รวมเป็นวงเงินทั้งสิ้นไม่เกิน บาท
(.....) และต่อมาผู้ขายได้ทำข้อตกลงต่อท้ายสัญญาซื้อ/ขายที่ดินเงินดังกล่าว
อีกรวม ฉบับ ขอเพิ่มวงเงินขายลดที่ดินเงินจากเดิมไม่เกิน บาท
(.....) มาเป็นวงเงินไม่เกิน บาท
(.....) โดยได้ทำข้อตกลงต่อท้ายสัญญาซื้อ/ขายที่ดินเงิน เพิ่มวงเงินขึ้นตาม
ลำดับดังนี้

ฉบับลงวันที่	ขอเพิ่มวงเงินจาก	เป็นวงเงินใหม่
.....
.....
.....

ข้อ 2. ในวันที่ทำข้อตกลงฉบับนี้ ผู้ขายขอเพิ่มวงเงินที่จะนำที่ดินเงินมาขายลด จากวงเงิน

เดิมไม่เกิน บาท (.....) ขึ้นอีก บาท
 (.....) รวมเป็นวงเงินทั้งสิ้นไม่เกิน บาท
 (.....)

ข้อ 3. เมื่อผู้ซื้อพิจารณา เห็นสมควรที่จะรับซื้อลดตัวเงินเพื่อหักส่วนลดซึ่งผู้ขายเสนอขาย เป็นครั้งคราว โดยวันที่ที่ลงในตัวเงินเหล่านั้นต้องมีกำหนดเวลาไม่เกิน วัน นับแต่วันที่นำมา ขายลด และตัวเงินดังกล่าวต้องเป็นตัวเงินของธนาคารที่อยู่ในระบบหักบัญชีกรุงเทพฯ หรือนิติบุคคล ในประเทศไทยส่งจ่ายหรือออกให้แก่ผู้ขายเพื่อชำระหนี้ราคาสินค้าที่ผู้ขายขายให้แก่ผู้ส่งจ่ายหรือผู้ออก ตัวเงินนั้น หรือส่งจ่ายให้แก่ผู้ขายเพื่อชำระหนี้อื่นซึ่งเป็นรายได้ที่เกิดจากการประกอบธุรกิจของผู้ขาย หรือในกรณีที่ผู้ซื้อพิจารณา เห็นสมควรก็อาจรับซื้อลดตัวเงินที่ผู้ขายเป็นผู้ออกหรือผู้ส่งจ่ายเองได้

ข้อ 4. เงื่อนไขและข้อตกลงอื่น ๆ ในสัญญาซื้อ/ขายลดตัวเงินและในข้อตกลงต่อกับสัญญา ซื้อ/ขายลดตัวเงินทุกฉบับดังกล่าวตามที่ระบุไว้ในข้อ 1 เฉพาะส่วนที่ไม่ขัดกับข้อตกลงฉบับนี้ยังคงให้ ผลิตผูกพันผู้ขายต่อไปทุกประการ

คู่สัญญาได้อ่านและเข้าใจข้อความในข้อตกลงนี้โดยตลอดแล้ว และเห็นว่าถูกต้องตามเจตนา ที่ได้ตกลงกันไว้ทุกประการ จึงได้ลงลายมือชื่อและประทับตรา (ถ้ามี) ไว้เป็นสำคัญต่อหน้าพยาน ณ วัน เดือน ปี ที่ระบุไว้ตามข้างต้นทุกประการ

ในนามของ

ลงนาม ผู้ซื้อ
 (.....)

ลายมือชื่อผู้รับมอบอำนาจและประทับตรา

กับ

ในนามของ

ลงนาม ผู้ขาย
 (.....)

ลายมือชื่อผู้รับมอบอำนาจและประทับตรา (ในกรณีที่ เป็นนิติบุคคล)

ลงนาม พยาน
 (.....) (.....)



สัญญาซื้อขาย/ขายลดตัวเงิน

วันที่ เดือน พ.ศ.

ข้าพเจ้า อายุ ปี

เชื้อชาติ สัญชาติ อยู่บ้านเลขที่ ถนน

ตรอก/ซอย ตำบล/แขวง อำเภอ/เขต

จังหวัด โทรศัพท์ ซึ่งต่อไปในสัญญานี้เรียกว่า "ผู้ค้า

ประกัน" ขอทำหนังสือสัญญาฉบับนี้ไว้แก่ บริษัทเงินทุนหลักทรัพย์ จำกัด ซึ่งต่อไปในสัญญาจะ

เรียกว่า "ผู้ซื้อ" เพื่อเป็นหลักฐานสำคัญว่า :-

ข้อ 1. ตามที่ผู้ซื้อได้อนุญาตให้ ซึ่งต่อไปในสัญญานี้จะเรียก
ว่า "ผู้ขาย" ได้ทำสัญญาซื้อ/ขายลดตัวเงิน ตามสัญญาลงวันที่ และ
.....
โดยผู้ขายและผู้ซื้อตกลงที่จะให้มีการหักส่วนลดตัวเงินอันได้แก่ตัวแลกเงินหรือตัวสัญญาใช้เงินหรือเช็ค
ตามแต่ผู้ซื้อและผู้ขายจะตกลงกัน โดยยอดรวมของหนี้ต้นเงินตามที่ระบุไว้ในตัวเงินที่ผู้ขายนำมา
ขายลดให้แก่ผู้ซื้อ ในขณะที่ใดขณะหนึ่งจะต้องอยู่ในวงเงินไม่เกิน บาท
(.....) ซึ่งผู้ค้าประกันได้อ่านและเข้าใจข้อตกลงทุกข้อในสัญญาซื้อ/ขายลดตัวเงิน
ฉบับดังกล่าวข้างต้นนั้นดีตลอดแล้ว

ข้อ 2. ถ้ามีการปฏิเสธการจ่ายเงินตามตัวเงินฉบับใดฉบับหนึ่ง หรือหลายฉบับ หรือผู้ขาย
ลดตัวเงินผิดผิดสัญญาไม่ชำระหนี้หรือชดใช้ค่าเสียหายให้แก่ผู้ซื้อ หรือไม่ปฏิบัติตามข้อตกลงในสัญญา
ซื้อ/ขายลดตัวเงินดังกล่าว ไม่ว่าจะด้วยเหตุผลใด ๆ ก็ตาม หรือผู้ขายถูกฟ้องในคดีล้มละลาย หรือ
ถูกศาลสั่งพิทักษ์ทรัพย์ชั่วคราวหรือเด็ดขาด หรือมีคำพิพากษาให้เป็นบุคคลล้มละลายหรือตาย หรือกลายเป็น
บุคคลไร้ความสามารถ หรือล่าปลั่ง หรือไปเสียจากภูมิสำเนา หรือหาตัวไม่พบ เปลี่ยนภูมิสำเนา
โดยมิได้แจ้งให้ผู้ซื้อทราบ หรือมีกรณีอื่นใดอันอาจกระทำให้ผู้ซื้อไม่ได้รับชำระหนี้ตามสัญญา และตาม
เวลาที่กำหนดไว้ในตัวเงิน หรือตามที่ระบุไว้ในเอกสารประกอบสัญญาซื้อ/ขายลดตัวเงิน ผู้ค้าประกัน
ยินยอมรับผิดชอบ กับผู้ขายในอันที่จะชำระหนี้ทั้งหมดรวมทั้งชดใช้เงินค่าเสียหาย ค่าใช้จ่ายต่าง ๆ

และอุปกรณ์แห่งหนึ่งทั้งหมดให้แก่ผู้ซื้อทันทีในฐานะลูกหนี้ร่วมกับผู้ขาย

ข้อ 3. ผู้ค้าประกันตกลงชำระหนี้พร้อมทั้งอุปกรณ์แห่งหนึ่ง และชดเชยค่าเสียหายในความเสียหายใด ๆ ที่ผู้ซื้อได้รับอันเนื่องมาจากการหักส่วนลดตัวเงินตามสัญญาซื้อ/ขายลดตัวเงินดังกล่าว หรือเพื่อเหตุอื่น ๆ เพิ่มจำนวนที่ผู้ขายพึงต้องชำระตามสัญญาซื้อ/ขายลดตัวเงิน แล้วยังไม่ชำระให้แก่ผู้ซื้อทันทีที่ผู้ซื้อเรียกร้อง ถ้าผู้ค้าประกันไม่ชำระหนี้ทั้งหมดดังกล่าว ให้ผู้ซื้อฟ้องร้องผู้ค้าประกันต่อศาลโดยไม่จำเป็นต้องฟ้องผู้ขายหรือลูกหนี้ก่อนก็ได้

ข้อ 4. ผู้ค้าประกันยินยอมให้เป็นสิทธิของผู้ซื้อที่จะขยายเวลา หรือผ่อนผันโดยประการอื่นให้กับผู้ขายหรือผู้ออกหรือผู้ส่งจ่ายตัวเงิน หรือผู้ค้าประกันรายอื่น ๆ ทั้งผู้ซื้อชอบที่จะเปลี่ยนแปลงแก้ไข หรือสละสิทธิในข้อกำหนดใด ๆ ของสัญญาซื้อ/ขายลดตัวเงิน ตลอดจนสละสิทธิในการทำให้ลดลงหรือเปลี่ยนแปลงลักษณะหรือจำนวนหลักทรัพย์ที่เป็นประกัน โดยไม่จำเป็นต้องบอกกล่าวให้ผู้ค้าประกันทราบ และไม่เป็นเหตุปลดเปลื้องให้หลุดพ้นจากข้อผูกพัน และความรับผิดชอบใด ๆ ของผู้ค้าประกันที่มีต่อผู้ซื้อทั้งนี้ เพราะผู้ค้าประกันตกลงยินยอมให้ผู้ซื้อมีอำนาจกระทำการดังกล่าวได้ตามที่ละพิจารณาเห็นสมควร

ข้อ 5. ผู้ค้าประกันยอมสละสิทธิในอันที่จะต่อสู้ผู้ซื้อให้บังคับชำระหนี้เอาจากทรัพย์สินของผู้ขายหรือผู้ออกหรือผู้ส่งจ่ายตัวเงินก่อน เรียกร้องให้ผู้ค้าประกันรับผิดชอบ แต่ทั้งนี้ไม่ตัดสิทธิของผู้ซื้อที่จะดำเนินการเรียกร้องหรือฟ้องร้องผู้ขายหรือผู้ออกหรือผู้ส่งจ่ายตัวเงิน กองมรดก หรือผู้รับช่วงสิทธิหรือหน้าที่ของผู้ขายหรือผู้ออก หรือผู้ส่งจ่ายตัวเงินให้ชำระหนี้ก่อนตามแต่ผู้ซื้อจะเห็นสมควร ในกรณีเช่นนี้ถ้าผู้ซื้อมิได้รับชำระหรือได้รับไม่เต็มจำนวนผู้ค้าประกันยอมให้ถือว่า การกระทำเช่นนั้นเป็นการที่ผู้ซื้อกระทำเพื่อผู้ค้าประกันเอง ผู้ค้าประกันยินยอมจะชำระหนี้ที่ค้างชำระดังกล่าวโดยพินัย ทั้งยอมชดเชยบรรดาค่าธรรมเนียม และค่าใช้จ่ายทั้งสิ้นอันผู้ซื้อได้เสียไป ถึงแม้ว่าการดำเนินการเช่นนั้นผู้ซื้อจะได้แจ้งหรือมิได้แจ้งให้ผู้ค้าประกันทราบก่อนก็ตาม และถึงแม้จะมิได้เรียกร้องผู้ค้าประกันร่วมกับผู้ขายหรือผู้ออกตัวหรือกองมรดก หรือผู้รับช่วงสิทธิของผู้ขายหรือผู้ออกตัวเงินด้วยก็ตาม

ข้อ 6. เมื่อผู้ซื้อกระทำการโดยสุจริตแล้ว ผู้ค้าประกันตกลงสละสิทธิของผู้ค้าประกันที่มีต่อผู้ซื้อในอันที่จะถือเอาประโยชน์จากข้อต่อข้อใด ๆ ของผู้ขายหรือผู้ออกหรือผู้ส่งจ่ายตัวเงินที่มีต่อผู้ซื้อตลอดทั้งบรรดาสิทธิอื่น ๆ ของการค้าประกันที่ขัดกับสัญญาการค้าประกันนี้ และผู้ค้าประกันยังคงรับผิดชอบ

ตามสัญญาค้ำประกัน เพื่อหนี้ทั้งหลายดังกล่าวของผู้ขาย แม้ว่าหนี้นั้นได้เกิดหรืออาจจะเกิดจากการกระทำอันเป็นโมฆียะกรรมของผู้ขายหรือผู้ออกหรือส่งจ่ายตัวเงิน

ข้อ 7. ผู้ค้ำประกันตกลงเข้าผูกพันค้ำประกันการชำระหนี้ตามตัวเงินทุก ๆ ฉบับที่ผู้ขายได้เข้ามาขายลดให้กับผู้ซื้อภายในวงเงินที่กำหนดไว้ในสัญญาซื้อ/ขายลดตัวเงิน และยังเป็นหนี้ผู้ขายอยู่รวมตลอดถึงตัวเงินทุก ๆ ฉบับที่ผู้ขายได้เข้ามาขายลดให้กับผู้ซื้อใหม่เป็นการหมุนเวียนกับตัวเงินเดิมที่ผู้ขายได้ชำระหนี้ตามตัวเงินนั้นให้แก่ผู้ซื้อครบถ้วนถูกต้องแล้ว ซึ่งเป็นไปตามข้อตกลงในสัญญาซื้อ/ขายลดตัวเงินด้วย

ข้อ 8. เพื่อเป็นหลักประกันการปฏิบัติตามสัญญา ผู้ค้ำประกันได้มอบ

ไว้เป็นประกันการชำระหนี้จนกว่าผู้ซื้อจะได้รับชำระหนี้ตามสัญญาซื้อ/ขายลดตัวเงินและสัญญาค้ำประกันนี้โดยสิ้นเชิง

ผู้ค้ำประกันได้อ่านและเข้าใจข้อความในหนังสือนี้ตลอดแล้ว และเห็นว่าถูกต้องตรงตามเจตนาที่ได้ตกลงกันไว้ทุกประการ จึงได้ลงลายมือชื่อไว้เป็นสำคัญต่อหน้าพยาน ๕ วัน เดือน ปี ที่ระบุไว้ข้างต้น

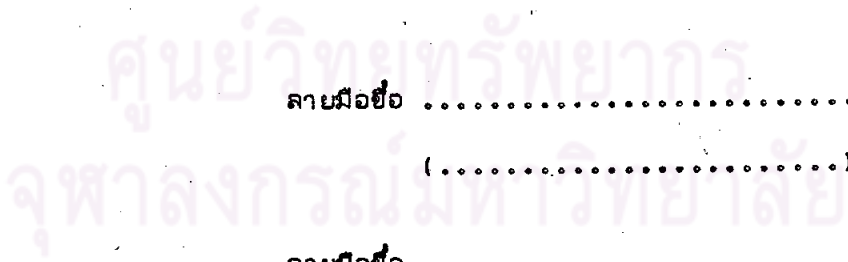

ลายมือชื่อ ผู้ค้ำประกัน
(.....)

ลายมือชื่อ พยาน
(.....)

ลายมือชื่อ พยาน
(.....)

สัญญาซื้อขายลดเช็ค

สัญญา เลขที่/.....

วันที่ เดือน พ.ศ.

ข้าพเจ้า อายุ ปี

อยู่บ้านเลขที่ ตรอก/ซอย ถนน

ตำบล/แขวง อำเภอ/เขต จังหวัด

โทรศัพท์ โทรศัพท์ประจำตัวประชาชนเลขที่.....

ออกให้ ณ ซึ่งต่อไปในสัญญานี้เรียกว่า "ผู้ขายลดเช็ค" ขอทำ
หนังสือฉบับนี้ให้ไว้แก่ บริษัทเงินทุนหลักทรัพย์ จำกัด ซึ่งต่อไปในสัญญานี้เรียกว่า "บริษัท" เพื่อ
เป็นหลักฐานสำคัญแสดงว่า

ข้อ 1. ผู้ขายลดเช็คได้ทำเช็คจำนวน ฉบับ รวมเป็นเงินทั้งสิ้น บาท
(.....) ดังปรากฏตามบัญชีเช็คที่นำมาขายลดต่อท้ายสัญญานี้มาขายให้
บริษัท และผู้ขายลดเช็คได้รับเงินจากบริษัทไปเรียบร้อยแล้วในวันทำสัญญานี้แล้ว

ข้อ 2. ผู้ขายลดเช็คขอให้สัญญานี้ว่า เมื่อเช็คแต่ละฉบับตามข้อ 1. ถึงกำหนดชำระแล้ว
ทางบริษัทจะสามารถเบิกเงินตามเช็คดังกล่าวได้ครบตามจำนวนเงินที่ลงในเช็ค หากผู้ส่งจ่ายเช็ค
ไม่สามารถที่จะชำระเงินตามมูลค่าแห่งเช็คแต่ละฉบับได้ก็ดี หรือจ่ายเงินล่าช้ากว่าเวลาที่กำหนดไว้
ในเช็คก็ดี หรือบริษัทไม่สามารถเรียกเก็บเงินตามเช็คได้ก็ดี ไม่ว่าจะด้วยเหตุใด ๆ ก็ตาม ผู้ขาย
ลดเช็คยินยอมที่จะนำเงินตามมูลค่าแห่งเช็คพร้อมด้วยค่าดอกเบี้ยในอัตราร้อยละ ต่อปี
(.....) มาชำระให้แก่บริษัททันที นอกจากนี้หากบริษัทจำเป็นต้องเสียหายเพราะเหตุ
แห่งการที่บริษัทต้องทวงถามหรือฟ้องร้องในการที่ผู้ขายลดเช็คผิดนัดชำระหนี้ ผู้ขายลดเช็คยินยอมที่จะ
ชดเชยค่าเสียหายต่าง ๆ ให้แก่บริษัทจนครบถ้วน ตามที่บริษัทได้เรียกร้องอีกด้วย

ผู้ขายลดเห็คได้อ่านและเข้าใจข้อความในสัญญาดีโดยตลอดแล้ว เห็นว่าข้อความในสัญญา
ตรงตามเจตนารมณ์ของตนทุกประการ จึงได้ลงลายมือชื่อไว้เป็นสำคัญ

ลงชื่อ ผู้ขายลดเห็ค
(.....)

ลงชื่อ พยาน
(.....)

ลงชื่อ พยาน
(.....)

ศูนย์วิทยพักร
จุฬาลงกรณ์มหาวิทยาลัย

บัญชีเช็คที่นำมาขายลด

ลำดับที่	เช็คธนาคาร	สาขา	เลขที่เช็ค	ลงวันที่	จำนวนเงิน	ชื่อและที่อยู่ผู้ส่งจ่ายเช็ค
1						
2						
3						
4						
5						
6						
7						
8						
9						
10						
11						
12						
13						
14						
15						
16						
17						
18						
19						
20						
21						
22						
รวม				ฉบับ	เป็นเงิน	

รายละเอียดการคำนวณดอกเบี้ย

เลขที่
 วันที่
 ชื่อลูกค้า

ผู้จัดทำ	
ผู้ตรวจ	

ลำดับที่	เปิดลงวันที่	จำนวนเงิน	ระยะเวลา	ดอกเบี้ย	
				ร้อยละ	ต่อปี
1					
2					
3					
4					
5					
6					
7					
8					
9					
10					
11					
12					
13					
14					
15					
16					
17					
18					

ข้าพเจ้า ได้รับเช็คและ/หรือเงินสดตั้งต่อไปนี้เรียบร้อยแล้ว
 เช็คนอकार เลขที่ จำนวนเงิน บาท
 เงินสด บาท
 รวม บาท

ลงชื่อ
 (.....)

ภงด.เชคช้ลด

วันครบกำหนด

วันที่	ช้ชูกค้	เลขที่เชค	ธนาคาร	ล้ชย	จำนวนเงิน	หมายเหตุ
						(เงินค้กวันช้เชคผ่านบัญชี)
				รวม	
						หน้าฝากธนาคาร
						วันที่ฝาก

ศูนย์วิทยช้พยากร
จุฬาลงกรณ์มหาวิทยาลัย

บัญชีรายตัวออกหนี้เช็คซื้อสด (สินค้า)

ประเภทออกหนี้ (บุคคลธรรมดา นิติบุคคล) ชื่อ วงเงิน บาท
 วัตถุประสงค์ (การรณการรณรณรณรณรณ) ที่อยู่เลขที่ ซอย ภายในระยะเวลา
 ถนน แขวง หลักประกัน
 เขต จังหวัด
 โทรศัพท์ อัตราดอกเบี้ย

วัน เดือน ปี	รายละเอียดเช็คซื้อสด						ดอกเบี้ย	เครดิต	คงเหลือ	หมายเหตุ (ไปบันทึกวันที่เช็คผ่านหรือรายการเช็คคืน)
	วันที่ในเช็ค	เลขที่เช็ค	ธนาคาร	สาขา	จำนวนเงิน	จำนวนวันที่ซื้อสด				

ศูนย์วิทยพักร
 จุฬาลงกรณ์มหาวิทยาลัย

การรับรายตัวออกหนี้เชิคคืน

ประเภทออกหนี้(บุคคลธรรมดา นิติบุคคล) ชื่อ วงเงิน บาท
 วัตถุประสงค์(การกิจกรรม เหมืองแร่) ที่อยู่เลขที่ ซอย ภายในระยะเวลา.....
 ถนน แขวง หลักประกัน
 เขต จังหวัด
 โทรศัพท์ อัตราดอกเบี้ย

วัน เดือน ปี	รายละเอียดเชิคคืน			สาขา	เขต	เขต	คงเหลือ	หมายเหตุ (ใช้บันทึกวันที่เชิคผ่านหรือวันที่รับชำระหนี้)
	วันที่ในเชิค	เลขที่เชิค	ธนาคาร					

ศูนย์วิทยทรัพยากร
 จุฬาลงกรณ์มหาวิทยาลัย

รายงานเช็คคืน
 ประจำวันที่

ชื่อลูกค้า	ชื่อผู้ส่งจ่าย	วันที่ในเช็ค	เลขที่เช็ค	ธนาคาร	สาขา	จำนวนเงิน	เหตุที่คืน

ศูนย์วิทยทรัพยากร
 จุฬาลงกรณ์มหาวิทยาลัย

.....
 ผู้จัดทำ

กระดาษชำระส่วนลดจากการซื้อคดเชิกรับล่วงหน้า

วันที่	ชื่อลูกค้า	หมายเลขเช็ค	จำนวนเงิน	อัตรา	วันครบกำหนด	ส่วนลดรับล่วงหน้า	ส่วนลดรับ			
							เดือน	เดือน	เดือน	เดือน

ศูนย์วิทยารัพยากร
จุฬาลงกรณ์มหาวิทยาลัย

บริษัท จำกัด

สัญญาเช่าซื้อ

สัญญาเช่าซื้อ เลข ลง
ระหว่าง "บริษัท จำกัด" เจ้าของผู้ให้เช่าซื้อ กับ
..... ผู้เช่าซื้อ

สัญญานี้ทำที่

เมื่อวันที่ เดือน พ.ศ.

ระหว่าง บริษัท จำกัด ผู้ให้เช่าซื้อซึ่งต่อไปนี้เรียกว่า "เจ้าของ" ฝ่ายหนึ่ง
กับ อายุ ปี (ภรรยาหรือสามีชื่อ)
บัตรแสดงตนคือบัตร
อาชีพ โทรศัพท์ อยู่บ้านเลขที่
ซอย ถนน ใกล้เคียง
ตำบล อำเภอ จังหวัด

ซึ่งต่อไปนี้เรียกว่า "ผู้เช่าซื้อ" อีกฝ่ายหนึ่ง ทั้งสองฝ่ายได้ตกลงสัญญากันดังต่อไปนี้

ข้อ 1. เจ้าของยอมให้เช่าซื้อ ผู้เช่าซื้อยอมรับเช่าซื้อ และได้รับมอบทรัพย์สินที่เช่าซื้อ
ไปจากเจ้าของแล้วในวันทำสัญญานี้ในสภาพเรียบร้อย ถูกต้อง ครบถ้วน และได้ตรวจเป็นที่พอใจแล้ว
คือทรัพย์สินที่เช่าซื้อ เลขเครื่องหรือเลขประจำตัวทรัพย์สิน
ตรา เครื่องหมาย ยี่ห้อ แบบ ชนิด ลักษณะ สี
ซึ่งมีส่วนประกอบ มีเครื่องอุปกรณ์ครบ และมี
รวมเป็นเงินค่าเช่าซื้อทั้งสิ้น (ตัวอักษร)

ข้อ 2. ผู้เช่าซื้อได้ชำระค่าเช่าซื้อให้เจ้าของในวันทำสัญญานี้ เป็นเงิน บาท
ที่เหลือจะนำไปชำระ ณ สถานที่ซึ่งเป็นภูมิสำเนาของเจ้าของตามกำหนดต่อไปนี้ รวม งวด

งวดละหนึ่งเดือน เป็นเงิน บาท. โดยกำหนดงวด วันเดือนปี ส่วนเงินที่ต้องชำระ เป็นบัญชีแนบท้ายสัญญา และให้ถือว่าเป็นส่วนหนึ่งของสัญญาด้วย

ข้อ 3. ผู้เช่าซื้อสัญญาว่าจะนำทรัพย์สินที่เช่าซื้อไปใช้หรือติดตั้ง ณ
 จะไม่เปลี่ยนแปลง แก้ไข หรือทำให้เสื่อม ซึ่งเลขหมายประจำเครื่อง หรือเครื่องหมายอื่น ๆ ของทรัพย์สินที่เช่าซื้อ จะใช้สอยทรัพย์สินที่เช่าซื้อด้วยความระมัดระวังอย่างดีที่สุด จะครอบครองดูแลเก็บรักษาไว้ในที่ปลอดภัย จะบำรุงรักษาซ่อมแซมให้ผู้นในสภาพเรียบร้อยใช้ การได้ที่อยู่ตลอดเวลา และยอมให้เจ้าของหรือผู้แทนเข้าตรวจดูได้เสมอ ค่าใช้จ่ายเกี่ยวกับการ ใช้สอย การเก็บ การบำรุงรักษา ค่าซ่อมแซมความชำรุดบกพร่องจะมากน้อยเท่าใดก็ดี ผู้เช่าซื้อยอม ออกค่าใช้จ่าย

ข้อ 4. ในระหว่างเช่าซื้อ กรรมสิทธิ์ในทรัพย์สินที่เช่าซื้อเป็นของเจ้าของ ผู้เช่าซื้อสัญญาว่าจะไม่เอาทรัพย์สินที่เช่าซื้อไปจำหน่าย จำนอ ให้เช่า ให้ยืม หรือให้ผู้อื่นครอบครอง หรือนำไปใช้ที่อื่นนอกจากที่ระบุไว้ข้างต้น

ข้อ 5. ถ้าทรัพย์สินที่เช่าซื้อถูกโจรภัย อัคคีภัย วินาศภัย ลูญาหาย บุกปล้น ถูกทำลาย ถูกอาชัฏ ถูกยึด หรือถูกริบ ไม่ว่าโดยเหตุสุดวิสัยหรือโดยเหตุใด ๆ ผู้เช่าซื้อยอมรับผิดชอบค่าใช้จ่าย และจะแจ้งให้เจ้าของทราบทันที ยอมติดตามฟ้องร้องเอาคืน ยอมซ่อมแซมให้คืนสภาพเดิม และยอมชำระค่าเช่าซื้อตามสัญญาจนครบ หากเจ้าของได้ออกเงินไปเพื่อการดังกล่าว ผู้เช่าซื้อก็ยอมชดเชยจนครบ

ข้อ 6. ถ้าผู้เช่าซื้อผิดนัดชำระค่าเช่าซื้องวดหนึ่งงวดใดก็ดี หรือผู้เช่าซื้อจะต้องชำระเงินใด ๆ แก่เจ้าของตามสัญญาประการหนึ่งประการใดก็ดี ผู้เช่าซื้อยอมเสียดอกเบี้ย สำหรับเงินที่ค้างชำระนับแต่วันผิดนัดเป็นต้นไป ในอัตราร้อยละ ต่อปี และยอมเสียค่าติดตามทวงถาม เรียกเก็บ แก่เจ้าของอีกโสดหนึ่งด้วย

ข้อ 7. ถ้าผู้เช่าซื้อผิดนัดชำระค่าเช่าซื้อสองงวดติดต่อกัน กระทำผิดสัญญาอย่างหนึ่งอย่างใดก็ดี หรือทรัพย์สินที่เช่าซื้อถูกอาชัฏ ถูกยึด ถูกริบ ไม่ว่าโดยเหตุใดก็ดี ผู้เช่าซื้อถูกหักทรัพย์ก็ดี ไม่ว่าเจ้าของจะได้ใช้ทางแก้อย่างหนึ่งอย่างใดแล้วหรือไม่ ผู้เช่าซื้อก็ยอมให้เจ้าของใช้ทางแก้ตามความในข้อนี้อีกโสดหนึ่งด้วย กล่าวคือ โดยมีพักต้องบอกกล่าวแก่กัน ผู้เช่าซื้อยินยอมให้ถือว่าสัญญาเช่าซื้อ

นี้เลิกกันทันที บอมาให้เจ้าของริบบรรดาเงินค่าเช่าซื้อที่ได้ชำระแล้วทั้งหมดเป็นของเจ้าของ โดยผู้เช่าซื้อไม่มีสิทธิ์เรียกร้องคืน และผู้เช่าซื้อยอมล้งมอบทรัพย์สินที่เช่าซื้อ คืนแก่เจ้าของโดยพลัน ในสภาพที่ซ่อมแซมดีแล้วโดยเรียบร้อย โดยค่าใช้จ่ายของผู้เช่าซื้อเอง ถ้าไม่ล้งมอบคืนก็ให้ถือว่าครอบครองไว้โดยมิชอบ และบอมาให้เจ้าของหรือผู้แทนติดตามเข้าไป ณ ที่ซึ่งทรัพย์สินที่เช่าซื้อนั้นอยู่เพื่อเข้ายึดถือครอบครองเอาคืนไปได้เอง โดยผู้เช่าซื้อยินยอมไม่โต้แย้งขัดขวางไม่เรียกร้องค่าเสียหายอย่างใด ๆ และยอมใช้ค่าใช้จ่าย ค่าพาหนะ ค่าขนส่ง ค่าธรรมเนียม ค่าทนาย ซึ่งเจ้าของต้องเสียไปในการสืบสวนติดตาม ยึดถือ ครอบครอง ฟ้องร้อง เอาคืนและซ่อมแซมนั้น แก่เจ้าของจนครบ และผู้เช่าซื้อยอมชำระค่าเช่าซื้อ หรือใช้ค่าเสียหายที่เจ้าของต้องขาดประโยชน์ที่ควรจะได้จากการเอาทรัพย์สินนั้นให้เช่าในอัตราค่าเช่าตามปกติอย่างหนึ่งอย่างใดตามแต่เจ้าของจะเลือก ทั้งนี้จนกว่าผู้เช่าซื้อจะลงลายมือชื่อทำบันทึกยอมคืนและล้งทรัพย์สินที่เช่าซื้อมอบคืนแก่เจ้าของแล้ว (ถ้าวันบันทึกล้งมอบอยู่ระหว่างยังไม่ครบงวดใดก็ยอมชำระงวดนั้นเต็ม) และในกรณีเจ้าของหรือผู้แทนติดตามยึดถือ ครอบครอง เอาคืนซึ่งทรัพย์สินเช่าซื้อดังกล่าวนั้น ผู้เช่าซื้อยอมให้ถือว่า บรรดาทรัพย์สินที่เอาเข้ามารวมกับ ติดไว้หรือตั้งอยู่ในตัวทรัพย์สินที่เช่าซื้อ เป็นส่วนหนึ่งของตัวทรัพย์สินที่เช่าซื้อ บอมนให้ตกเป็นกรรมสิทธิ์ของเจ้าของ

ข้อ 8. ในกรณีที่สัญญาเช่าซื้อต้องเลิกกันดังกล่าวในสัญญาข้อ 7 ผู้เช่าซื้อยินยอมให้เจ้าของคิดค่าเสียหายได้เป็นเงินวันละ บาท นับแต่วันเลิกสัญญา ตลอดไปจนกว่าผู้เช่าซื้อจะล้งทรัพย์สินที่เช่าซื้อในสภาพเรียบร้อย ใช้การได้ดีดังเดิมทุกประการ คืนให้แก่เจ้าของแล้วเรียบร้อยแล้วอีกส่วนหนึ่งด้วย

ข้อ 9. ในกรณีที่ผู้เช่าซื้อผิดนัด ผิดสัญญาหลายครั้ง หลายอย่าง ถ้าเจ้าของยอมผ่อนผันการผิดนัด หรือผิดสัญญาครั้งใด ไม่ให้ถือว่าเป็นการผ่อนผันการผิดนัดหรือผิดสัญญาครั้งอื่นอย่างอื่น

ข้อ 10. เมื่อผู้เช่าซื้อได้ชำระเงินใด ๆ ที่ค้างบริษัทเจ้าของอยู่ครบถ้วน ถูกต้องทุกรายการทุกประการแล้ว เจ้าของจะคืนทำหนังสือรับรองและโอนกรรมสิทธิ์ทรัพย์สินที่เช่าซื้อให้แก่ผู้เช่าซื้อ

ข้อ 11. คู่สัญญาตกลงกันว่า หากมีข้อพิพาทเกิดขึ้นเกี่ยวกับสัญญานี้ ก็ให้เสนอคดีต่อศาลแพ่งกรุงเทพกลาง

สัญญาที่ทำขึ้นเป็นสองฉบับ มีข้อความตรงกัน คู่สัญญาต่างถือไว้ฝ่ายละหนึ่งฉบับ และต่าง
เข้าใจข้อความดีแล้ว ถูกต้องตรงตามความประสงค์ จึงลงลายมือชื่อไว้ต่อหน้าพยานเป็นหลักฐาน

ลายมือชื่อผู้เช่าซื้อ

ลายมือชื่อสามีผู้อนุญาต

(ในกรณีที่ผู้เช่าซื้อเป็นหญิงมีสามี ให้สามีลงชื่ออนุญาตไว้ด้วย)

ลายมือชื่อเจ้าของผู้ให้เช่าซื้อ

ต่อหน้า พยาน

ต่อหน้า พยาน

ศูนย์วิทยพัชกร
จุฬาลงกรณ์มหาวิทยาลัย

บัญชีการชำระประจำงวด

งวด	วัน เดือน ปี	จำนวนเงิน
1.		
2.		
3.		
4.		
5.		
6.		
7.		
8.		
9.		
10.		
11.		
12.		
13.		
14.		
15.		
16.		
17.		
18.		
19.		
20.		
21.		
22.		
23.		
24.		

ลายมือชื่อผู้เช่าขอ _____

ลายมือชื่อเจ้าของผู้ให้เช่าขอ _____

_____ ต่อหน้า _____ พยาน

_____ ต่อหน้า _____ พยาน

สัญญาค่าประกัน

ข้าพเจ้า _____ อยู่บ้าน เลขที่ _____
 ถนน _____ ตำบล _____ อำเภอ _____ จังหวัด _____
 ขอทำสัญญาค่าประกันให้แก่บริษัท จำกัด ว่าข้าพเจ้ายอมรับ
 เป็นผู้ค้ำประกันของผู้เช่าซื้อดังกล่าวข้างต้นตามสัญญาเช่าซื้อเลขที่ _____ ลงวันที่ _____
 ถ้าผู้เช่าซื้อผิดสัญญา ข้าพเจ้ายอมชดใช้ค่าเสียหาย หรือค่าใช้จ่ายที่บริษัทต้องเสียไป รวมทั้งดอกเบี้ยในอัตราร้อย
 ละ 15 ต่อปี หรือหากจะฟ้องร้องเรียกเงินจากผู้เช่าซื้อแล้ว ข้าพเจ้าก็ยอมให้ฟ้องเรียกจากข้าพเจ้าแต่ผู้เดียวได้ และ
 ถ้าบริษัทตกลงผ่อนเวลาให้แก่ผู้เช่าซื้อแล้ว ให้ถือว่าข้าพเจ้าตกลงยินยอมด้วยเสมอไป
 เพื่อเป็นหลักฐาน ข้าพเจ้าได้ลงลายมือชื่อไว้เป็นสำคัญ ต่อหน้าพยานข้างท้ายนี้ ณ วันที่ _____
 เดือน _____ พ.ศ. _____

ลงลายมือชื่อ _____ ผู้ค้ำประกัน

ต่อหน้า _____ พยาน

ต่อหน้า _____ พยาน

ศูนย์วิทยพัชกร
จุฬาลงกรณ์มหาวิทยาลัย

รายงานอุทกภัยน้ำค้างย่ำประจำเดือน

รหัส	ชื่อลูกค้า	เลขที่สัญญา	วันครบกำหนด	อัตราดอกเบี้ย	จำนวนเงิน	ค้ำย่ำระยะ	ดอกเบี้ยค้างรับ	รวม

ศูนย์วิทยทรัพยากร
จุฬาลงกรณ์มหาวิทยาลัย

ผู้จัดทำ
ผู้จัดการฝ่ายสินเชื่อ

ลิลโปณบัญชี

เลขที่

วันที่

รหัสบัญชี	ชื่อบัญชี	เดบิต	เครดิต	
				ผู้จัดทำ
				ผู้ตรวจสอบ
				ผู้อนุมัติ
				ผู้บันทึกบัญชี

เหตุผล

.....

.....

ศูนย์วิทยทรัพยากร
จุฬาลงกรณ์มหาวิทยาลัย

ทางเดินของเอกสาร

1. การให้อำนาจตามสัญญา

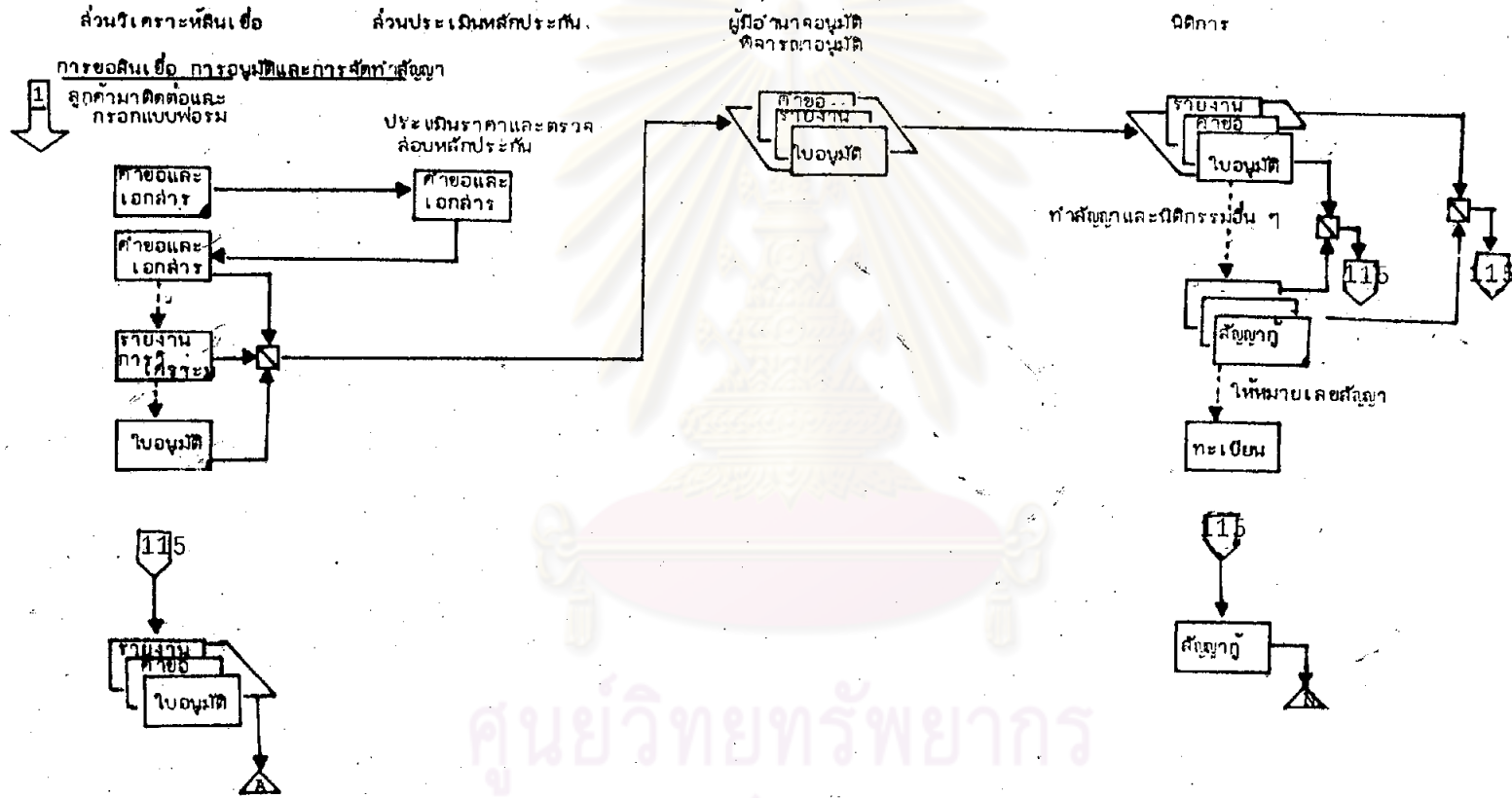

ศูนย์วิทยทรัพยากร
จุฬาลงกรณ์มหาวิทยาลัย

ทางเดินของ เอกสาร

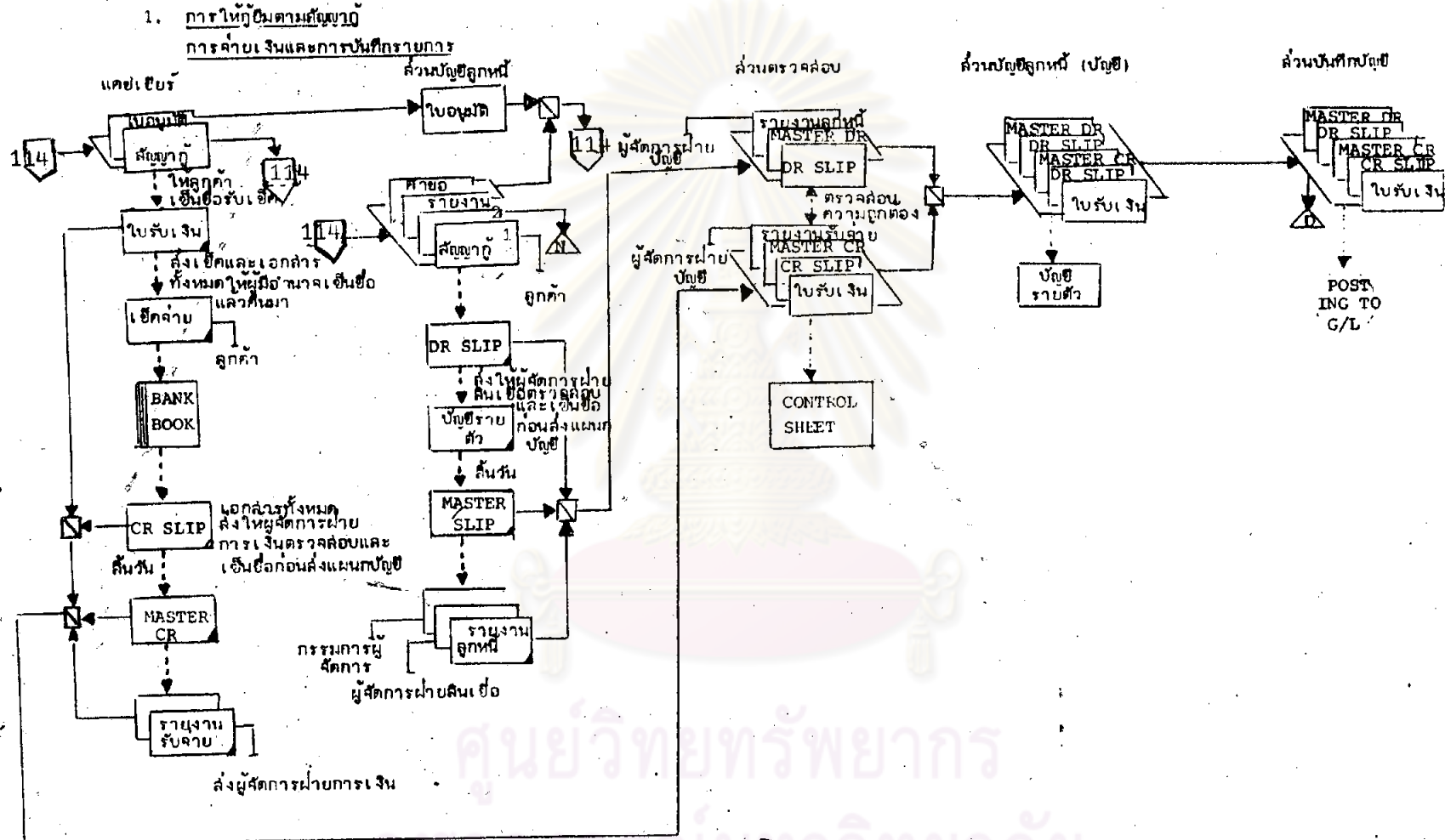

ศูนย์วิทยทรัพยากร
จุฬาลงกรณ์มหาวิทยาลัย

ทางเดินของ เอกสาร

1. การให้กู้ยืมตามสัญญา
การรับชำระหนี้และการบันทึกรายการ

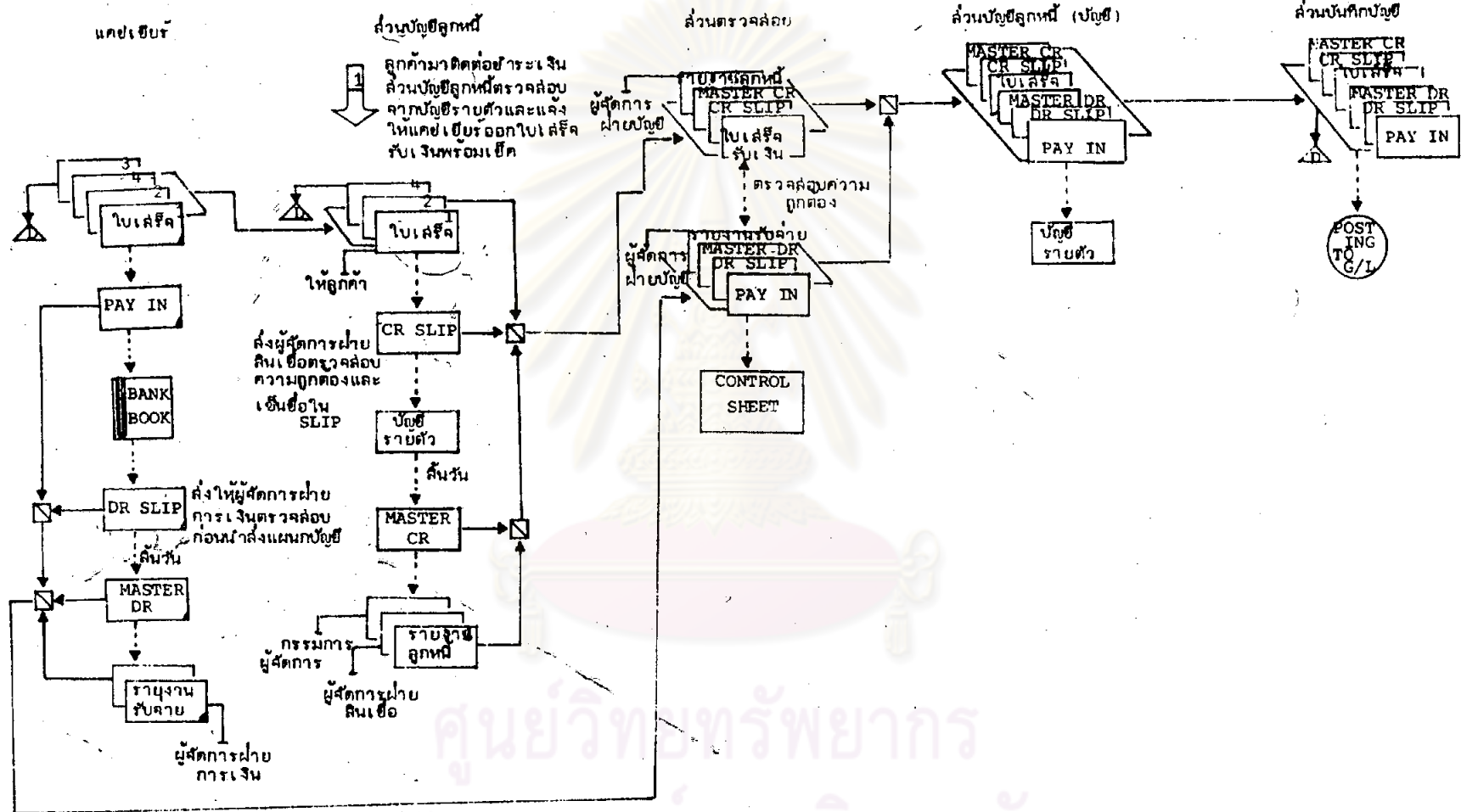

ศูนย์วิทยพัชากร
จุฬาลงกรณ์มหาวิทยาลัย

ทางเดินของ เอกสาร

2. การรับซื้อลดตัวเงิน

การขอสินเชื่อ การอนุมัติและการจัดทำสัญญา

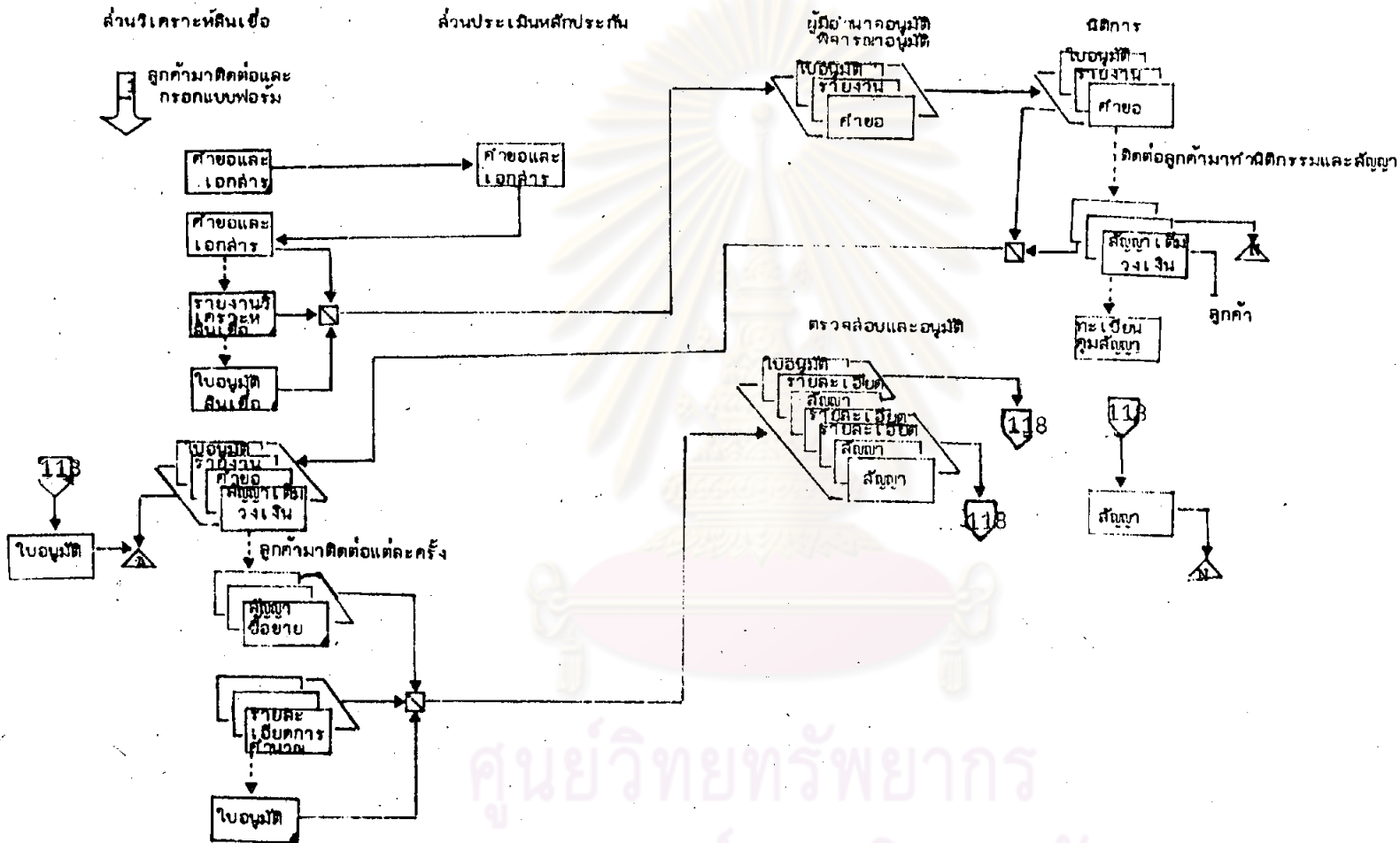

ศูนย์วิทยทรัพยากร
จุฬาลงกรณ์มหาวิทยาลัย

ทางเดินของ เอกสาร

2. การรับเช็คตัวเงิน

การจ่ายเงินและการบันทึกรายการ

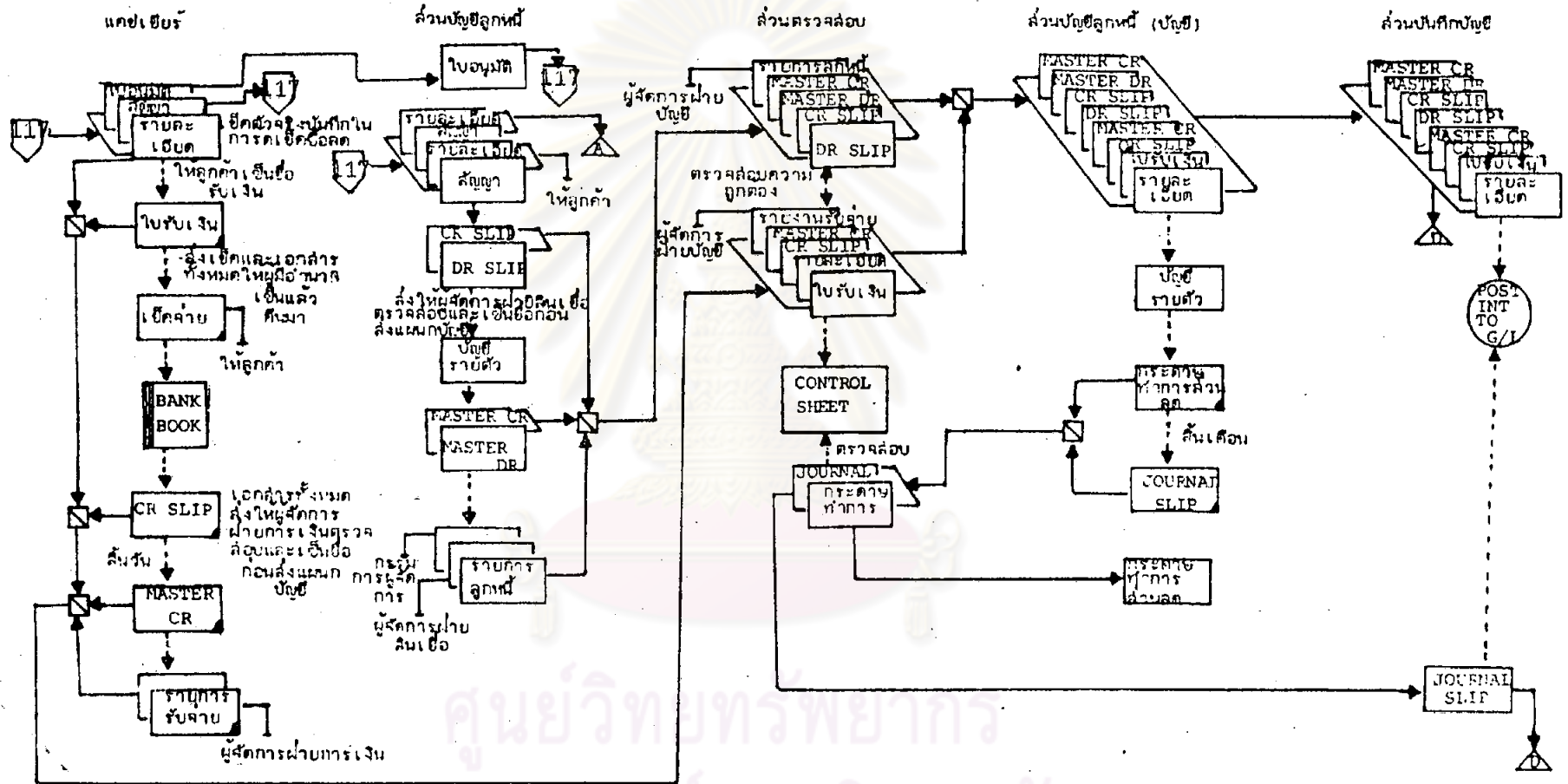

ศูนย์วิทยทรัพยากร
จุฬาลงกรณ์มหาวิทยาลัย

ทางเดินของ เอกสาร

2. การรับซื้อลดตั๋วเงิน

การชำระหนี้และการบันทึกรายการ

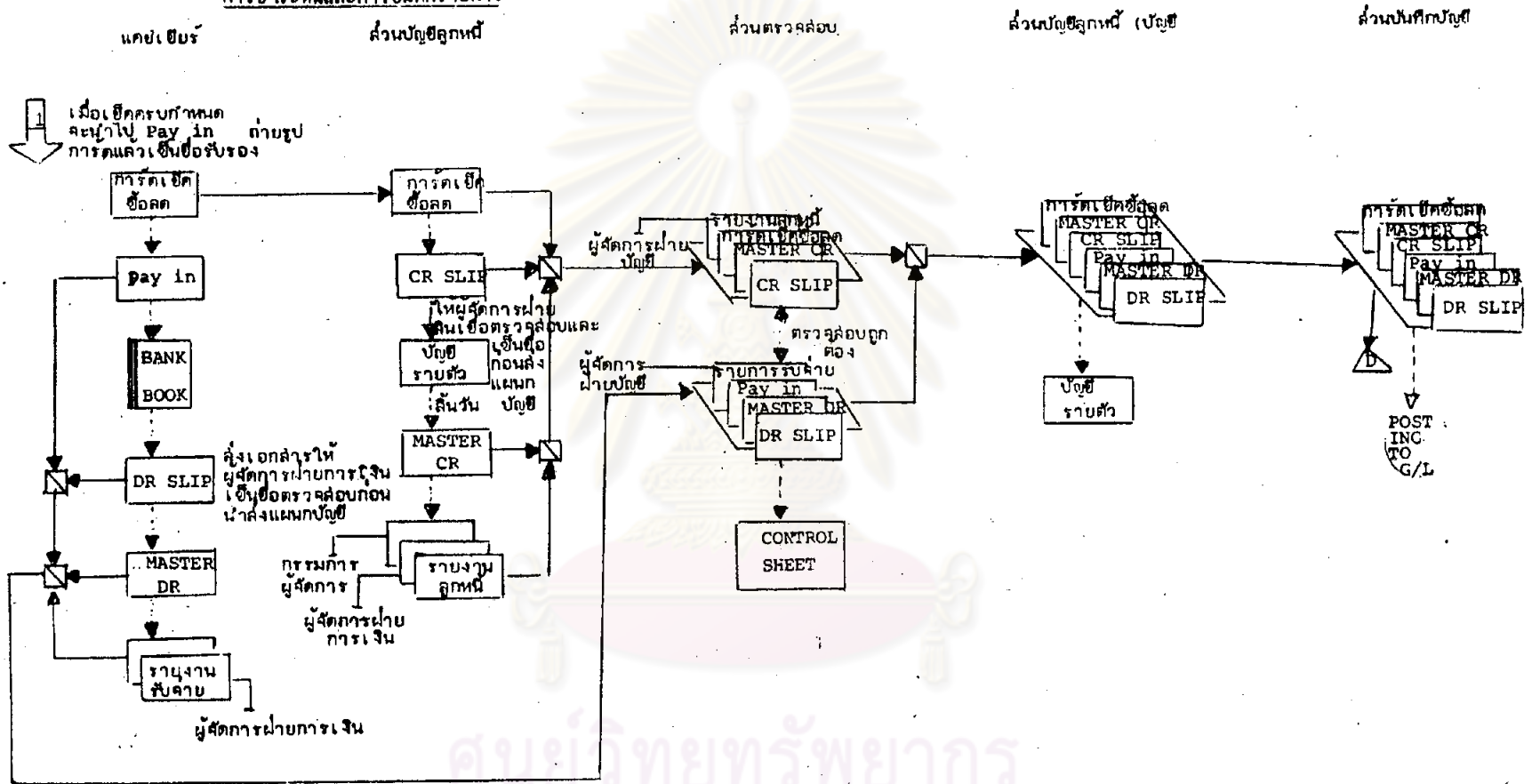

ศูนย์วิทยทรัพยากร
จุฬาลงกรณ์มหาวิทยาลัย