

บทที่ 5

ความเชื่อมโยงทางเศรษฐกิจของอุตสาหกรรมการท่องเที่ยว และอุตสาหกรรมที่เกี่ยวข้องเนื่องกับการท่องเที่ยว

ในบทนี้ จะนำเสนอผลการศึกษาคำเชื่อมโยงของกิจกรรมทางเศรษฐกิจ โดยใช้ข้อมูลจากแบบสอบถาม ในปีการผลิต 2535/2536 ที่ได้จากการเก็บข้อมูลภาคสนามในพื้นที่ศึกษา ในปี พ.ศ. 2536 โดยประมวลข้อมูลจากแบบสอบถาม และการสัมภาษณ์ผู้ประกอบการในแต่ละกิจกรรมเป็นหลัก โดยได้กำหนดพื้นที่ศึกษาบริเวณที่ราบตอนกลางของจังหวัดเชียงใหม่ อันประกอบด้วยพื้นที่ 8 อำเภอ คือ อำเภอเมือง อำเภอสันกำแพง อำเภอสันทราย อำเภอแม่ริม อำเภอสันป่าตอง อำเภอหางดง อำเภอสารภี อำเภอดอยสะเก็ด ซึ่งพื้นที่ดังกล่าวเป็นพื้นที่ที่มีศักยภาพในการพัฒนาสูง โดยในการศึกษาจะศึกษาถึงวิธีการดำเนินงานของกิจกรรมและความเชื่อมโยงไปข้างหน้า และข้างหลังของอุตสาหกรรมการท่องเที่ยว และอุตสาหกรรมที่เกี่ยวข้องเนื่องกับการท่องเที่ยว

5.1 อุตสาหกรรมการท่องเที่ยว

ในการศึกษาความเชื่อมโยงทางเศรษฐกิจของอุตสาหกรรมการท่องเที่ยว จะทำการศึกษาโดยแบ่งเป็น 3 กิจกรรม คือ ธุรกิจที่พักอาศัยสำหรับนักท่องเที่ยว ธุรกิจนำเที่ยว และธุรกิจรถเช่า โดยธุรกิจที่พักอาศัยสำหรับนักท่องเที่ยว จะทำการศึกษาโดยแบ่งออกเป็น 5 กลุ่มตามระดับราคาห้องเดี่ยว และยังมีที่พักอาศัยประเภทเกสเฮ้าส์อีกด้วย

5.1.1 วิธีการดำเนินการผลิตของกิจกรรมในอุตสาหกรรมท่องเที่ยว

ในการศึกษาความเชื่อมโยงของกิจกรรมทางเศรษฐกิจของอุตสาหกรรมการท่องเที่ยว บริเวณที่ราบตอนกลางของจังหวัดเชียงใหม่ จำเป็นที่จะต้องทราบถึงวิธีการดำเนินงานของกิจกรรมในอุตสาหกรรมท่องเที่ยวในแต่ละกิจกรรม เพื่อให้สามารถทราบถึงชนิด ประเภท ลักษณะการผลิต และปริมาณการใช้ปัจจัยการผลิต-ผลผลิตของแต่ละกิจกรรม ดังนั้นผู้ศึกษาจึงแยกศึกษาวิธีการดำเนินการผลิตของแต่ละกิจกรรม ดังต่อไปนี้

5.1.1.1 ธุรกิจที่พักอาศัยสำหรับนักท่องเที่ยว

ในการศึกษาวิธีการดำเนินงานของธุรกิจ ประเภทที่พักแรมสำหรับนักท่องเที่ยว ผู้ศึกษาได้แยกการศึกษากิจกรรมประเภทนี้ ออกเป็น 2 ส่วนใหญ่ ๆ คือ

- วิธีการดำเนินของธุรกิจที่พักแรมสำหรับนักท่องเที่ยว ประเภท โรงแรม
 - วิธีการดำเนินของธุรกิจที่พักแรมสำหรับนักท่องเที่ยว ประเภท เกสต์เฮ้าส์
- วิธีการดำเนินของกิจกรรมที่พักแรมสำหรับนักท่องเที่ยว ประเภท โรงแรม

1. ลักษณะของอุตสาหกรรมโรงแรม

อุตสาหกรรมโรงแรมเป็นอุตสาหกรรมขายบริการ (Service Industry) อย่างหนึ่งที่เราเห็นได้ชัดคือเวลาที่แขกเข้ามาพักในโรงแรม แขกก็ได้จ่ายค่าห้องเพื่อซื้อห้องแต่อย่างใด แต่แขกจ่ายค่าห้องเป็นค่าบริการตามกำหนดเวลาที่แขกเข้ามาพัก เมื่อครบกำหนดแล้วแขกก็จะออกจากโรงแรมไป เงินที่แขกจ่ายให้แก่โรงแรมจึงถือว่าเป็นค่าบริการมากกว่าที่จะเป็นการซื้อห้อง

ธุรกิจโรงแรมในประเทศไทย

เนื่องจากในปัจจุบันการเดินทางจากที่หนึ่งไปยังอีกที่หนึ่งสะดวกและรวดเร็วมาก ไม่ว่าจะเป็นการเดินทางโดยเครื่องบิน หรือใช้การเดินทางแบบอื่น เช่น รถไฟ หรือรถยนต์ ด้วยเหตุนี้กิจการการท่องเที่ยวจึงขยายตัวเติบโตอย่างรวดเร็ว ทำให้ธุรกิจโรงแรมเติบโตไปด้วย โดยเฉพาะในประเทศไทย ได้มีการรณรงค์เกี่ยวกับการท่องเที่ยว และส่งเสริมการท่องเที่ยวอย่างจริงจัง จำนวนโรงแรมทั่วประเทศจึงเพิ่มขึ้นอย่างรวดเร็ว

ธุรกิจโรงแรมในจังหวัดเชียงใหม่

จากการศึกษา และการสำรวจภาคสนาม พบว่า ธุรกิจโรงแรมในจังหวัดเชียงใหม่เติบโตรวดเร็วมาก ทั้งนี้เพราะนักท่องเที่ยวทั้งชาวไทย และชาวต่างประเทศรู้จักเชียงใหม่เป็นอย่างดี บริษัทนำเที่ยวจึงมักจะผนวกเอาเชียงใหม่เข้าไปในรายการทัวร์ด้วยเสมอ จากสถิติของ ททท. สาขาเชียงใหม่ ปรากฏว่าโรงแรมในเชียงใหม่ที่ใช้เป็นที่พักนักท่องเที่ยวได้มีจำนวนห้องรวมกันประมาณ 5,500 ห้อง (2532) แต่ก็ยังไม่ค่อยจะเพียงพอในเวลาที่มีนักท่องเที่ยวมาก ๆ จึงทำให้ยังคงมีการลงทุนในการสร้างโรงแรมอยู่เสมอ

การจัดองค์กรของโรงแรม

การจัดองค์กรของโรงแรมมีลักษณะเหมือนธุรกิจอื่น ๆ โดยทั่วไป กล่าวคือ จะมีการแยกเป็นแผนกต่าง ๆ แบ่งกันทำหน้าที่ และบางแผนกก็มีความสัมพันธ์กัน เช่น แผนกบริการอาหารและเครื่องดื่มกับแผนกครัว เป็นต้น โดยปกติแล้วการจัดองค์กรของโรงแรมโดยทั่วไป จะแยกเป็นแผนกต่าง ๆ ดังจะเห็นได้จากแผนภูมิการจัดองค์กร ดังแผนภูมิที่ 5.1

แผนผังที่ ๑.๑ : แสดงแผนผังการจัดองค์กรของโรงแรม

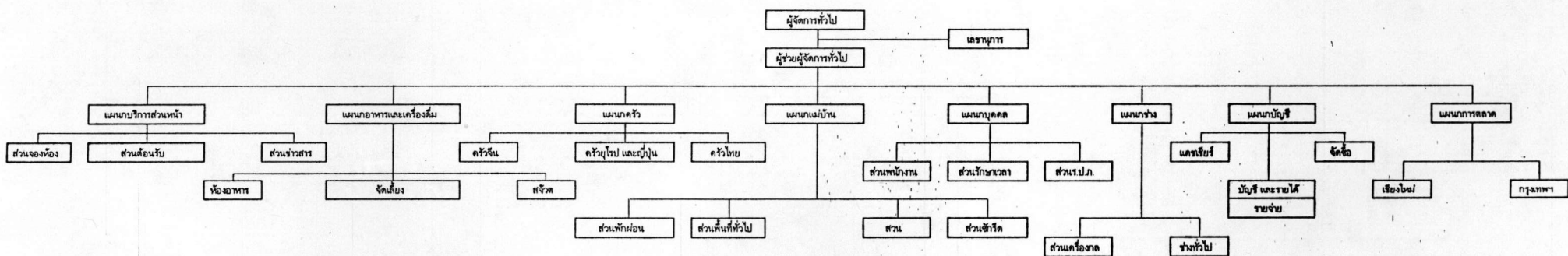

หมายเหตุ : การจัดองค์กรของโรงแรม จะขึ้นอยู่กับขนาด และกำลังการจัดแรงงานของโรงแรมด้วย

จากการศึกษา และการเก็บข้อมูลภาคสนามของธุรกิจที่พักแรมสำหรับนักท่องเที่ยว ประเภทโรงแรม โดยจะเก็บข้อมูลในพื้นที่อำเภอเมือง และอำเภอแม่ริม ซึ่งส่วนใหญ่สถานประกอบการประเภทนี้กระจุกตัวอยู่ โดยโรงแรมที่ตั้งอยู่ในจังหวัดเชียงใหม่มีประมาณ 367 แห่ง แต่ในการศึกษาจะเก็บตัวอย่างเพียง 25 แห่ง คิดเป็นร้อยละ 6.81 ของสถานประกอบการโรงแรมทั้งหมด โดยในการศึกษาได้แบ่งกลุ่มโรงแรมออกเป็น 5 กลุ่ม ดังนี้

- โรงแรมกลุ่มที่ 1 เป็นโรงแรมที่มีราคาห้องเดี่ยวตั้งแต่ 2,500 บาทขึ้นไป
- โรงแรมกลุ่มที่ 2 เป็นโรงแรมที่มีราคาห้องเดี่ยวตั้งแต่ 1,500-2,499 บาท
- โรงแรมกลุ่มที่ 3 เป็นโรงแรมที่มีราคาห้องเดี่ยวตั้งแต่ 1,000-1,499 บาท
- โรงแรมกลุ่มที่ 4 เป็นโรงแรมที่มีราคาห้องเดี่ยวตั้งแต่ 500-999 บาท
- โรงแรมกลุ่มที่ 5 เป็นโรงแรมที่มีราคาห้องเดี่ยวตั้งแต่ 500 บาทลงมา

การแบ่งกลุ่มโรงแรมดังกล่าว เพื่อให้ทราบขนาดของการประกอบการของโรงแรม แต่ละกลุ่ม ในการศึกษาจะทำการศึกษาแยกเป็นกลุ่ม ๆ โดยมีข้อสมมุติว่า โรงแรมทุกโรงในแต่ละกลุ่มมีขนาดพอ ๆกัน มีขนาดการประกอบการไม่ต่างกันมากนัก ซึ่งจากการศึกษา พบว่า การประกอบการโรงแรม นับเป็นอุตสาหกรรมหนึ่งที่มีความสำคัญในอุตสาหกรรมการท่องเที่ยว เนื่องจากจังหวัดเชียงใหม่เป็นจังหวัดที่มีทัศนียภาพเหมาะสมแก่การท่องเที่ยว ซึ่งจะมีช่วงฤดูกาลในการท่องเที่ยว คือ ช่วงเดือนตุลาคม - กุมภาพันธ์ ซึ่งนักท่องเที่ยวจะเดินทางมาท่องเที่ยวกันอย่างหนาแน่น นอกจากนั้นจังหวัดเชียงใหม่ยังมีเทศกาลที่สำคัญ เช่น เทศกาลลอยกระทง เทศกาลสงกรานต์ ซึ่งจะดึงดูดนักท่องเที่ยวเข้ามาท่องเที่ยวในช่วงเทศกาลนั้น ๆ ด้วย จากการศึกษพบว่า อุตสาหกรรมที่พักอาศัยสำหรับนักท่องเที่ยวประเภทโรงแรมในจังหวัดเชียงใหม่ มีอยู่ประมาณ 124 แห่ง แต่ในการศึกษาและเก็บตัวอย่าง จะเก็บตัวอย่าง จำนวน 25 ตัวอย่างจากโรงแรมทั้ง 5 กลุ่ม คิดเป็นร้อยละ 20.16 ของการประกอบการประเภทนี้ทั้งหมด โดยการเก็บตัวอย่างในพื้นที่อำเภอเมือง และอำเภอแม่ริม และจะแยกพิจารณาในแต่ละกลุ่ม ดังนี้

- โรงแรมกลุ่มที่ 1 เป็นโรงแรมที่มีราคาห้องเดี่ยวตั้งแต่ 2,500 บาทขึ้นไป มักเป็นโรงแรมขนาดใหญ่ ซึ่งโรงแรมกลุ่มนี้ส่วนใหญ่จะอยู่ในอำเภอเมือง บริเวณถนนสายหลัก เช่น ถนนสุเทพ ถนนเจริญประเทศ ถนนช้างเผือก ถนนมูลเมือง เป็นต้น

การกระจายการบริการ

จากการศึกษาพบว่า ธุรกิจที่พักแรมสำหรับนักท่องเที่ยว จะมีการให้บริการตลอดทั้งปี

แต่จะมีช่วงที่มีนักท่องเที่ยวมาใช้บริการอย่างหนาแน่นและเบาบางแบ่งออกเป็น 2 ช่วงคือ

- ช่วงฤดูกาลท่องเที่ยว (High Seasons) คือ ช่วงตั้งแต่เดือนตุลาคม - เมษายน
- ช่วงนอกฤดูกาลท่องเที่ยว (Low Seasons) คือ ช่วงเดือนพฤษภาคม - กันยายน

ในช่วงฤดูกาลท่องเที่ยว จะมีนักท่องเที่ยวเข้ามาใช้บริการเป็นจำนวนมาก ห้องพักของโรงแรมเกือบทุกแห่งในจังหวัดเชียงใหม่จะเต็มหมด โดยจะมีจำนวนนักท่องเที่ยวเข้ามาใช้บริการเฉลี่ยประมาณ 30 คน/วัน หรือ 900 คน/เดือน หรือ 10,800 คน/ปี/1กิจการ โดยประเภทของนักท่องเที่ยวที่เข้ามาใช้บริการจะเป็นนักท่องเที่ยวที่มีระดับรายได้สูง แบ่งเป็นนักท่องเที่ยวชาวไทยร้อยละ 1 และนักท่องเที่ยวชาวต่างประเทศร้อยละ 99 ซึ่งนักท่องเที่ยวชาวต่างประเทศที่เข้ามาใช้บริการส่วนใหญ่จะเป็นนักท่องเที่ยวจากยุโรป อเมริกา ฮองกง และญี่ปุ่น เป็นต้น

ต้นทุนการดำเนินงาน

ในการดำเนินงานของธุรกิจโรงแรม 1 กิจการ จะมีต้นทุนในการดำเนินงาน ดังนี้

ต้นทุนในการดำเนินงาน	มูลค่า(บาท/ปี)	สัดส่วน(%)
1. ค่าวัตถุดิบ ได้แก่	3,438,000	35.1
- ค่าอาหาร และเครื่องดื่ม	1,740,000	17.8
- ค่ายานพาหนะ และเชื้อเพลิง	600,000	6.1
- ค่าของใช้สิ้นเปลือง	120,000	1.2
- ค่าใช้จ่ายทั่วไป	102,000	1.0
- ค่าดอกไม้	216,000	2.2
- ค่าซ่อมบำรุง	600,000	6.1
- ค่ารักษาพยาบาล	60,000	0.6
2. ค่าแรงงาน	6,000,000	61.3
3. ค่าสหุ้ย (ค่าน้ำ,ค่าไฟฟ้า,ค่าโทรศัพท์-FAX, ฯลฯ)	350,000	3.6
รวม	9,788,000	100.0

จากตารางข้างต้น จะเห็นได้ว่า ต้นทุนการดำเนินงานต่อ 1 สถานประกอบการ ประมาณ 9,788,000 บาท/ปี แบ่งออกเป็น 3 ส่วนใหญ่ ๆ คือ

- ค่าวัตถุดิบ ร้อยละ 35.1
- ค่าแรงงาน ร้อยละ 61.3
- ค่าวัสดุ ร้อยละ 3.6

หากพิจารณาธุรกิจโรงแรมในกลุ่มที่ 1 ทั้งหมดในจังหวัดเชียงใหม่ ซึ่งมีอยู่ประมาณ 18 แห่ง โดยมีข้อสมมติว่า โรงแรมกลุ่มที่ 1 ในจังหวัดเชียงใหม่มีขนาดพอ ๆกัน จะก่อให้เกิดต้นทุนในการดำเนินงานถึง 176.2 ล้านบาท/ปี แบ่งเป็นค่าวัตถุดิบประมาณ 61.8 ล้านบาท ค่าแรงงานประมาณ 108.0 ล้านบาท และค่าวัสดุต่าง ๆ ประมาณ 6.3 ล้านบาท นอกจากการให้บริการห้องพักแล้ว ธุรกิจโรงแรมในกลุ่มที่ 1 ยังมีการให้บริการด้านอื่น ๆ อีกด้วย อาทิ จัดนำเที่ยว บริการอาหาร-เครื่องดื่ม ร้านขายของที่ระลึก รับผิดชอบเลี้ยง-การสัมมนา คอฟฟี่ช็อป เป็นต้น

การจ้างงาน

ในธุรกิจโรงแรมกลุ่มที่ 1 พบว่า โดยส่วนใหญ่จะมีแรงงานประมาณ 175 คน โดยแบ่งเป็นพนักงานประจำประมาณ 160 คน และพนักงานชั่วคราวประมาณ 15 คน โดยแรงงานส่วนใหญ่จะอาศัยอยู่ในจังหวัดเชียงใหม่ โดยเฉพาะเขตอำเภอเมืองและอำเภอใกล้เคียง โดยพนักงานชั่วคราวจะมีจำนวนน้อยมาก เนื่องจากเป็นธุรกิจที่ต้องการการดูแลอย่างสม่ำเสมอ ซึ่งรายได้โดยเฉลี่ยของพนักงานจะเฉลี่ยประมาณ 3,000-4,000 บาท/เดือน ยกเว้นระดับผู้บริหารจะมีรายได้โดยเฉลี่ยค่อนข้างสูง ประมาณ 20,000-30,000 บาท/เดือน ซึ่งแรงงานประเภทนี้ นอกจากจะเป็นคนในพื้นที่จังหวัดเชียงใหม่แล้ว ยังมีบางส่วนที่เป็นแรงงานจากจังหวัดอื่น เช่นกรุงเทพฯ ด้วย กิจการส่วนใหญ่จะต้องอาศัยเงินลงทุนจากสถาบันการเงิน เช่น ธนาคาร จะมีเป็นส่วนใหญ่ที่ใช้เงินลงทุนส่วนตัว ซึ่งมักจะเป็นกิจการขนาดเล็ก

วัตถุดิบที่ใช้ในการผลิต

วัตถุดิบส่วนใหญ่ จะเป็นพวกผลิตภัณฑ์อาหาร และของใช้ภายในห้องพัก เช่น สบู่ แชมพู ยาสีฟัน เป็นต้น นอกจากนั้นยังมีเครื่องใช้ไฟฟ้า เช่น โทรทัศน์ แอร์ พัดลม ตู้เย็น และหลอดไฟฟ้า ซึ่งจะติดตั้งอยู่ในห้องพักแต่ละห้องเพื่อให้บริการแก่นักท่องเที่ยวที่เข้ามาใช้บริการ โดยวัตถุดิบเหล่านี้ กว่าร้อยละ 80 จะมีอยู่ในจังหวัดเชียงใหม่อยู่แล้ว โดยจะมาจากตลาดในอำเภอเมือง แต่ก็มีส่วนที่จะต้องนำเข้าจากพื้นที่อื่น เช่น กรุงเทพฯ และนำเข้าจากต่างประเทศ

โดยผ่านทางพ่อค้าคนกลาง โดยส่วนใหญ่กว่าร้อยละ 90 จะใช้การขนส่งทางรถยนต์ และรถไฟ เนื่องจากมีความสะดวก รวดเร็ว และสิ้นเปลืองค่าใช้จ่ายในการขนส่งน้อย

รายได้จากการดำเนินงานกิจการโรงแรม

จากการดำเนินงานกิจการโรงแรม จะก่อให้เกิดต้นทุนวัตถุดิบ แรงงาน ตลอดจนค่าใช้จ่ายอื่น ๆ ดังที่กล่าวมาแล้วข้างต้น นอกจากนี้ยังก่อให้เกิดรายได้ของกิจการจำนวนมหาศาลในแต่ละปีด้วย จากการศึกษาพบว่า โดยเฉลี่ยกิจการโรงแรมแต่ละแห่งจะมีรายได้เมื่อหักค่าใช้จ่ายต่าง ๆ แล้วประมาณ 620,000 บาท/เดือน หรือประมาณ 7.44 ล้านบาท/ปี/กิจการ ซึ่งเมื่อคิดรวมกิจการโรงแรม กลุ่มที่ 1 ในจังหวัดเชียงใหม่ ซึ่งมีอยู่ประมาณ 18 แห่ง จะก่อให้เกิดรายได้ประมาณ 133.92 ล้านบาท/ปี

แผนภูมิที่ 5.2 : วิธีการดำเนินของกิจกรรมธุรกิจโรงแรม (กลุ่มที่ 1) ต่อ 1 กิจการ/ปี

ต้นทุนการดำเนินงานกิจการ

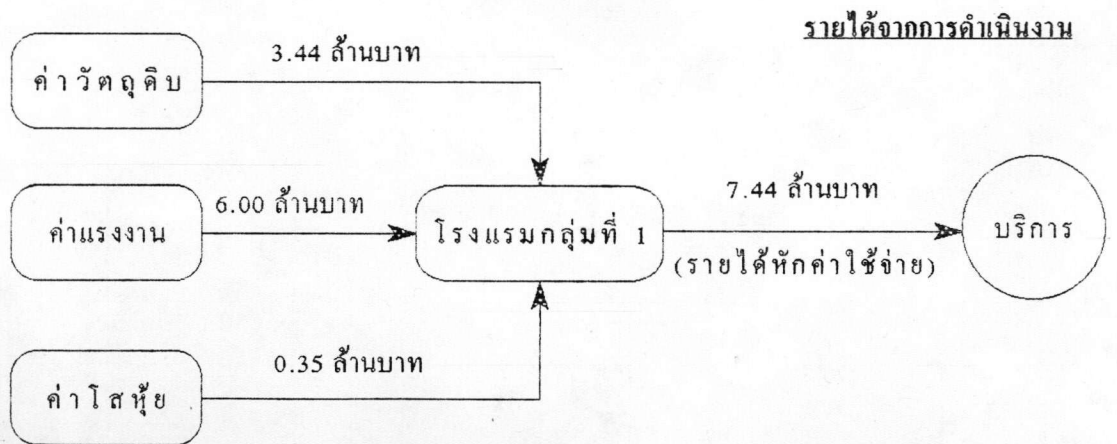

รายได้จากการดำเนินงาน

- **โรงแรมกลุ่มที่ 2** เป็นโรงแรมที่มีราคาห้องเดี่ยวตั้งแต่ 1,500-2,499 บาท
โรงแรมกลุ่มนี้ส่วนใหญ่จะอยู่ในอำเภอเมือง และอำเภอใกล้เคียง เช่น ถนนห้วยแก้ว ถนนศรีดอนชัย
และถนนแม่ริม-สะเมิง เป็นต้น

การกระจายการบริการ

จากการศึกษาพบว่า ธุรกิจที่พักสำหรับนักท่องเที่ยว จะมีการให้บริการตลอดทั้งปี
แต่จะมีช่วงที่มีนักท่องเที่ยวมาใช้บริการอย่างหนาแน่นและเบาบางแบ่งออกเป็น 2 ช่วงคือ

- ช่วงฤดูกาลท่องเที่ยว (High Seasons) คือ ช่วงตั้งแต่เดือนตุลาคม - เมษายน
- ช่วงนอกฤดูกาลท่องเที่ยว (Low Seasons) คือ ช่วงเดือนพฤษภาคม - กันยายน

ในช่วงฤดูกาลท่องเที่ยว จะมีนักท่องเที่ยวเข้ามาใช้บริการเป็นจำนวนมาก ห้องพัก
ของโรงแรมเกือบทุกแห่งในจังหวัดเชียงใหม่จะเต็มหมด โดยจะมีจำนวนนักท่องเที่ยวเข้ามาใช้
บริการเฉลี่ยประมาณ 45 คน/วัน หรือ 1,350 คน/เดือน หรือ 16,200 คน/ปี/กิจการ โดยประ
เภทของนักท่องเที่ยวที่เข้ามาใช้บริการในโรงแรมกลุ่มที่ 2 จะเป็นนักท่องเที่ยวที่มีระดับรายได้ค่อนข้าง
สูง แบ่งเป็นนักท่องเที่ยวชาวไทยร้อยละ 30 และนักท่องเที่ยวชาวต่างประเทศร้อยละ 70 ซึ่ง
นักท่องเที่ยวชาวต่างประเทศที่เข้ามาใช้บริการส่วนใหญ่จะเป็นนักท่องเที่ยวจากยุโรป อเมริกา
ฮ่องกง จีน และญี่ปุ่น เป็นต้น ซึ่งโรงแรมในกลุ่มนี้บางแห่งจะตกลงกับบริษัทนำเที่ยว เพื่อนำนัก
ท่องเที่ยวเป็นหมู่คณะ (Group Tour) มาเข้าพัก

ต้นทุนการดำเนินงาน

ในการดำเนินงานของธุรกิจโรงแรม 1 กิจการ จะมีต้นทุนในการดำเนินงาน ดังนี้

ต้นทุนในการดำเนินงาน	มูลค่า(บาท/ปี)	สัดส่วน(%)
1. ค่าวัตถุดิบ ได้แก่	1,842,000	25.2
- ค่าอาหาร และเครื่องดื่ม	1,020,000	14.1
- ค่ายานพาหนะ และเชื้อเพลิง	120,000	1.7
- ค่าของใช้สิ้นเปลือง	300,000	4.1
- ค่าใช้จ่ายทั่วไป	102,000	1.4



ต้นทุนในการดำเนินกิจการ (ต่อ)	มูลค่า(บาท/ปี)	สัดส่วน(%)
- ค่าดอกไม้	110,000	1.5
- ค่าซ่อมบำรุง	150,000	2.1
- ค่าโฆษณา	40,000	0.6
2. ค่าแรงงาน	5,200,000	71.6
3. ค่าวัสดุ (ค่าน้ำ,ค่าไฟฟ้า,ค่าโทรศัพท์-FAX, ฯลฯ)	216,000	3.2
รวม	7,258,000	100.0

จากตารางข้างต้น จะเห็นได้ว่า ต้นทุนการดำเนินงานต่อ 1 สถานประกอบการ ประมาณ 7,258,000 บาท/ปี แบ่งออกเป็น 3 ส่วนใหญ่ ๆ คือ

- ค่าวัตถุดิบ ร้อยละ 25.2
- ค่าแรงงาน ร้อยละ 71.6
- ค่าวัสดุ ร้อยละ 3.2

หากพิจารณาธุรกิจโรงแรมในกลุ่มที่ 2 ทั้งหมดในจังหวัดเชียงใหม่ ซึ่งมีอยู่ประมาณ 13 แห่ง โดยมีข้อสมมุติว่า โรงแรมกลุ่มที่ 2 ในจังหวัดเชียงใหม่มีขนาดพอ ๆกัน จะก่อให้เกิดต้นทุนในการดำเนินกิจการถึง 94.4 ล้านบาท/ปี แบ่งเป็นค่าวัตถุดิบประมาณ 23.8 ล้านบาท ค่าแรงงานประมาณ 67.6 ล้านบาท และค่าวัสดุต่าง ๆ ประมาณ 3.0 ล้านบาท นอกจากการให้บริการห้องพักแล้ว ธุรกิจโรงแรมในกลุ่มที่ 2 ยังมีการให้บริการด้านอื่น ๆ อีกด้วย อาทิ จัดนำเที่ยว บริการอาหาร-เครื่องดื่ม ร้านขายของที่ระลึก รับจัดงานเลี้ยง-การสัมมนา คอฟฟี่ช็อป เป็นต้น ซึ่งคล้ายกับโรงแรมในกลุ่มแรก

การจ้างงาน

ในธุรกิจโรงแรมกลุ่มที่ 2 พบว่า โดยส่วนใหญ่จะมีแรงงานประมาณ 100 คน โดยแบ่งเป็นพนักงานประจำประมาณ 70 คน และคนงานชั่วคราวประมาณ 30 คน โดยแรงงานส่วนใหญ่จะอาศัยอยู่ในจังหวัดเชียงใหม่ โดยเฉพาะเขตอำเภอเมืองและอำเภอใกล้เคียง โดยคนงานชั่วคราว

คราวจะมีจำนวนน้อย เนื่องจากเป็นธุรกิจที่ต้องการการดูแลอย่างสม่ำเสมอ ซึ่งรายได้โดยเฉลี่ยของพนักงานจะเฉลี่ยประมาณ 3,000-4,000 บาท/เดือน ยกเว้นระดับผู้บริหารจะมีรายได้โดยเฉลี่ยค่อนข้างสูง ประมาณ 10,000-20,000 บาท/เดือน ซึ่งแรงงานประเภทนี้ นอกจากจะเป็นคนในพื้นที่จังหวัดเชียงใหม่แล้ว ยังมีบางส่วนที่เป็นแรงงานจากจังหวัดอื่น เช่นกรุงเทพฯ ด้วย กิจกรรมส่วนใหญ่จะต้องอาศัยเงินลงทุนจากสถาบันการเงิน เช่น ธนาคาร จะมีเป็นส่วนน้อยที่ใช้เงินลงทุนส่วนตัว ซึ่งมักจะเป็นกิจการขนาดเล็ก

วัตถุดิบที่ใช้ในการผลิต

วัตถุดิบส่วนใหญ่ จะเป็นพวกผลิตภัณฑ์อาหาร และของใช้ภายในห้องพัก เช่น สบู่ แชมพู ยาสีฟัน เป็นต้น ซึ่งส่วนใหญ่จะจ้างทำแล้วประทับตราของโรงแรม นอกจากนั้นยังมีเครื่องใช้ไฟฟ้า เช่น โทรทัศน์ แอร์ พัดลม ตู้เย็น และหลอดไฟฟ้า ซึ่งจะติดตั้งอยู่ในห้องพักแต่ละห้อง เพื่อให้บริการแก่นักท่องเที่ยวที่เข้ามาใช้บริการ โดยวัตถุดิบเหล่านี้ กว่าร้อยละ 80 จะมีอยู่ในจังหวัดเชียงใหม่อยู่แล้ว โดยจะมาจากตลาดในอำเภอเมือง แต่ก็มีบางส่วนที่จะต้องนำเข้าจากพื้นที่อื่น เช่น กรุงเทพฯ และนำเข้าจากต่างประเทศโดยผ่านทางพ่อค้าคนกลาง โดยส่วนใหญ่กว่าร้อยละ 90 จะใช้การขนส่งทางรถยนต์ และรถไฟ เนื่องจากมีความสะดวก รวดเร็ว และสิ้นเปลืองค่าใช้จ่ายในการขนส่งน้อย

รายได้จากการดำเนินงานกิจการโรงแรม

จากการดำเนินงานกิจการโรงแรม จะก่อให้เกิดต้นทุนวัตถุดิบ แรงงาน ตลอดจนค่าใช้จ่ายอื่น ๆ ดังที่กล่าวมาแล้วข้างต้น นอกจากนั้นยังก่อให้เกิดรายได้ของกิจการจำนวนมหาศาลในแต่ละปีด้วย จากการศึกษาพบว่า โดยเฉลี่ยกิจการโรงแรมแต่ละแห่งจะมีรายได้เมื่อหักค่าใช้จ่ายต่าง ๆ แล้วประมาณ 600,000 บาท/เดือน หรือประมาณ 7.20 ล้านบาท/ปี/กิจการ ซึ่งเมื่อคิดรวมกิจการโรงแรม กลุ่มที่ 2 ในจังหวัดเชียงใหม่ ซึ่งมีอยู่ประมาณ 13 แห่ง จะก่อให้เกิดรายได้ประมาณ 93.6 ล้านบาท/ปี

แผนภูมิที่ 5.3 : วิธีการคำนวณของกิจกรรมธุรกิจโรงแรม (กลุ่มที่ 2) ต่อ 1 กิจกรรม/ปี

ต้นทุนการคำนวณกิจการ

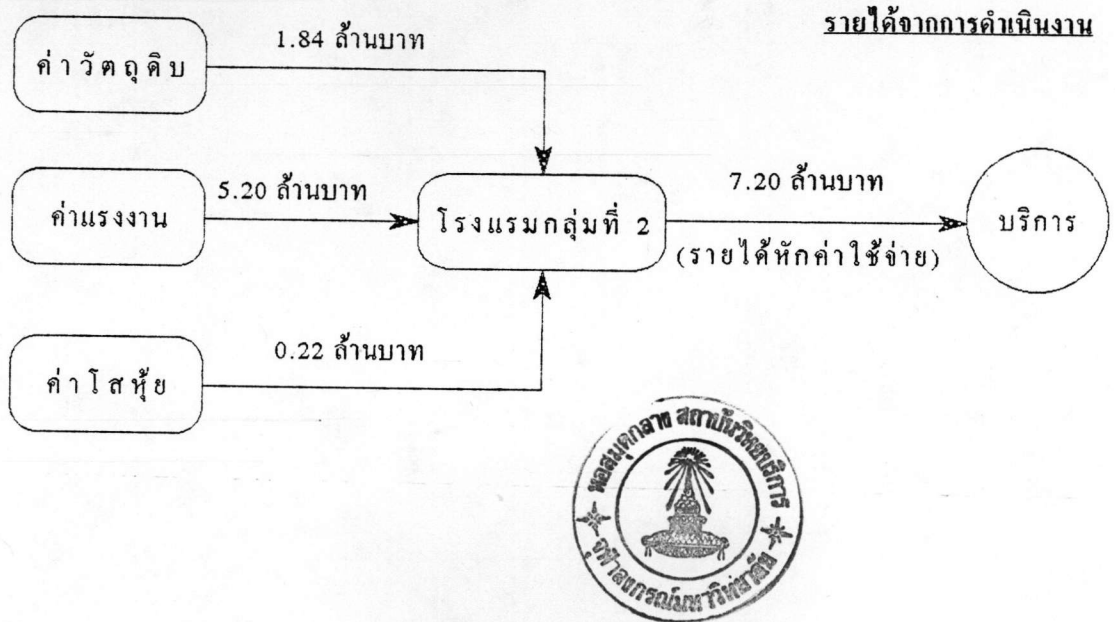

- โรงแรมกลุ่มที่ 3 เป็นโรงแรมที่มีราคาห้องเดี่ยวตั้งแต่ 1,000-1,499 บาท โรงแรมกลุ่มนี้ส่วนใหญ่จะอยู่ในอำเภอเมือง เช่น ถนนเจริญประเทศ ถนนชูปเปอร์ไฮเวย์ และถนนแก้ววรัตน์ เป็นต้น

การกระจายการบริการ

จากการศึกษาพบว่า ธุรกิจที่พักแรมสำหรับนักท่องเที่ยว จะมีการให้บริการตลอดทั้งปี แต่จะมีช่วงที่มีนักท่องเที่ยวมาใช้บริการอย่างหนาแน่นและเบาบางแบ่งออกเป็น 2 ช่วงคือ

- ช่วงฤดูกาลท่องเที่ยว (High Seasons) คือ ช่วงตั้งแต่เดือนตุลาคม - เมษายน
- ช่วงนอกฤดูกาลท่องเที่ยว (Low Seasons) คือ ช่วงเดือนพฤษภาคม - กันยายน

ในช่วงฤดูกาลท่องเที่ยว จะมีนักท่องเที่ยวเข้ามาใช้บริการเป็นจำนวนมาก ห้องพักของโรงแรมเกือบทุกแห่งในจังหวัดเชียงใหม่จะเต็มหมด โดยจะมีจำนวนนักท่องเที่ยวเข้ามาใช้บริการเฉลี่ยประมาณ 60 คน/วัน หรือ 1,800 คน/เดือน หรือ 21,600 คน/ปี/1กิจกรรม โดยประเภทของนักท่องเที่ยวที่เข้ามาใช้บริการในโรงแรมกลุ่มที่ 3 จะเป็นนักท่องเที่ยวที่มีระดับรายได้

ปานกลาง แบ่งเป็นนักท่องเที่ยวชาวไทยร้อยละ 40 และนักท่องเที่ยวชาวต่างประเทศร้อยละ 60 ซึ่งนักท่องเที่ยวชาวต่างประเทศที่เข้ามาใช้บริการส่วนใหญ่จะเป็นนักท่องเที่ยวจากอังกฤษ อเมริกา จีน และตะวันออกกลาง เป็นต้น

ต้นทุนการดำเนินงาน

ในการดำเนินงานของธุรกิจโรงแรม 1 กิจการ จะมีต้นทุนในการดำเนินงาน ดังนี้

ต้นทุนในการดำเนินงาน	มูลค่า(บาท/ปี)	สัดส่วน(%)
1. ค่าวัตถุดิบ ได้แก่		
- ค่าอาหาร และเครื่องดื่ม	1,140,000	16.9
- ค่ายานพาหนะ และเชื้อเพลิง	252,000	3.7
- ค่าจ้างทำความสะอาด	240,000	3.6
2. ค่าแรงงาน	4,368,000	64.9
3. ค่าวัสดุ (ค่าน้ำ,ค่าไฟฟ้า,ค่าโทรศัพท์-FAX, ฯลฯ)	726,000	10.8
รวม	6,726,000	100.0

จากตารางข้างต้น จะเห็นได้ว่า ต้นทุนการดำเนินงานต่อ 1 สถานที่ประกอบการ ประมาณ 6,726,000 บาท/ปี แบ่งออกเป็น 3 ส่วนใหญ่ ๆ คือ

- ค่าวัตถุดิบ ร้อยละ 24.3
- ค่าแรงงาน ร้อยละ 64.9
- ค่าวัสดุ ร้อยละ 10.8

หากพิจารณาธุรกิจโรงแรมในกลุ่มที่ 3 ทั้งหมดในจังหวัดเชียงใหม่ ซึ่งมีอยู่ประมาณ 22 แห่ง โดยมีข้อสมมุติว่า โรงแรมกลุ่มที่ 3 ในจังหวัดเชียงใหม่มีขนาดพอ ๆ กัน จะก่อให้เกิดต้นทุนในการดำเนินงานถึง 148.0 ล้านบาท/ปี แบ่งเป็นค่าวัตถุดิบประมาณ 36.0 ล้านบาท ค่าแรงงานประมาณ 96.1 ล้านบาท และค่าวัสดุต่าง ๆ ประมาณ 14.9 ล้านบาท นอกจากการให้บริการห้อง

พักแล้ว ธุรกิจโรงแรมในกลุ่มที่ 3 ยังมีการให้บริการด้านอื่น ๆ อีกด้วย อาทิ จัดนำเที่ยว คอฟฟี่ช็อป รถเช่า นำเที่ยว เป็นต้น

การจ้างงาน

ในธุรกิจโรงแรมกลุ่มที่ 3 พบว่า โดยส่วนใหญ่จะมีแรงงานประมาณ 90 คน โดยแบ่งเป็นคนงานประจำประมาณ 70 คน และคนงานชั่วคราวประมาณ 20 คน โดยแรงงานส่วนใหญ่จะอาศัยอยู่ในจังหวัดเชียงใหม่ โดยเฉพาะเขตอำเภอเมืองและอำเภอใกล้เคียง โดยคนงานชั่วคราวจะมีจำนวนน้อย เนื่องจากเป็นธุรกิจที่ต้องการการดูแลอย่างสม่ำเสมอ ซึ่งรายได้โดยเฉลี่ยของพนักงานจะเฉลี่ยประมาณ 3,000-3,500 บาท/เดือน ยกเว้นระดับผู้บริหารจะมีรายได้โดยเฉลี่ยค่อนข้างสูง ประมาณ 10,000-20,000 บาท/เดือน ซึ่งแรงงานประเภทนี้ นอกจากจะเป็นคนในพื้นที่จังหวัดเชียงใหม่แล้ว ยังมีบางส่วนที่เป็นแรงงานจากจังหวัดอื่น เช่น กรุงเทพฯ ด้วย กิจกรรมส่วนใหญ่จะต้องอาศัยเงินลงทุนจากสถาบันการเงิน เช่น ธนาคาร จะมีเป็นส่วนตัวที่ใช้เงินลงทุนส่วนตัว ซึ่งมักจะเป็นกิจการขนาดเล็ก

วัตถุดิบที่ใช้ในการผลิต

วัตถุดิบส่วนใหญ่ จะเป็นพวกผลิตภัณฑ์อาหาร นอกจากนั้นยังมีเครื่องใช้ไฟฟ้า เช่น โทรทัศน์ แอร์ พัดลม ตู้เย็น และหลอดไฟฟ้า ซึ่งจะติดตั้งอยู่ในห้องพักแต่ละห้อง เพื่อให้บริการแก่นักท่องเที่ยวที่เข้ามาใช้บริการ โดยวัตถุดิบเหล่านี้ กว่าร้อยละ 90 จะมีอยู่ในจังหวัดเชียงใหม่อยู่แล้ว โดยจะมาจากตลาดในอำเภอเมือง แต่ก็มีบางส่วนที่จะต้องนำเข้าจากพื้นที่อื่น เช่น กรุงเทพฯ โดยผ่านทางพ่อค้าคนกลาง โดยส่วนใหญ่เกือบ 100 % จะใช้การขนส่งทางรถยนต์ เนื่องจากมีความสะดวก รวดเร็ว และสิ้นเปลืองค่าใช้จ่ายในการขนส่งน้อย

รายได้จากการดำเนินงานกิจการโรงแรม

จากการดำเนินงานกิจการโรงแรม จะก่อให้เกิดต้นทุนวัตถุดิบ แรงงาน ตลอดจนค่าใช้จ่ายอื่น ๆ ดังที่กล่าวมาแล้วข้างต้น นอกจากนั้นยังก่อให้เกิดรายได้ของกิจการจำนวนมหาศาลในแต่ละปีด้วย จากการศึกษาพบว่า โดยเฉลี่ยกิจการโรงแรมในกลุ่มที่ 3 จะมีรายได้เมื่อหักค่าใช้จ่ายต่าง ๆ แล้วประมาณ 625,000 บาท/เดือน หรือประมาณ 7.50 ล้านบาท/ปี/กิจการ ซึ่งเมื่อคิดรวมกิจการโรงแรม กลุ่มที่ 3 ในจังหวัดเชียงใหม่ ซึ่งมีอยู่ประมาณ 22 แห่ง จะก่อให้เกิดรายได้ประมาณ 165 ล้านบาท/ปี

แผนภูมิที่ 5.4 : วิธีการดำเนินของกิจกรรมธุรกิจโรงแรม (กลุ่มที่ 3) ต่อ 1 กิจกรรม/ปี

ต้นทุนการดำเนินงาน

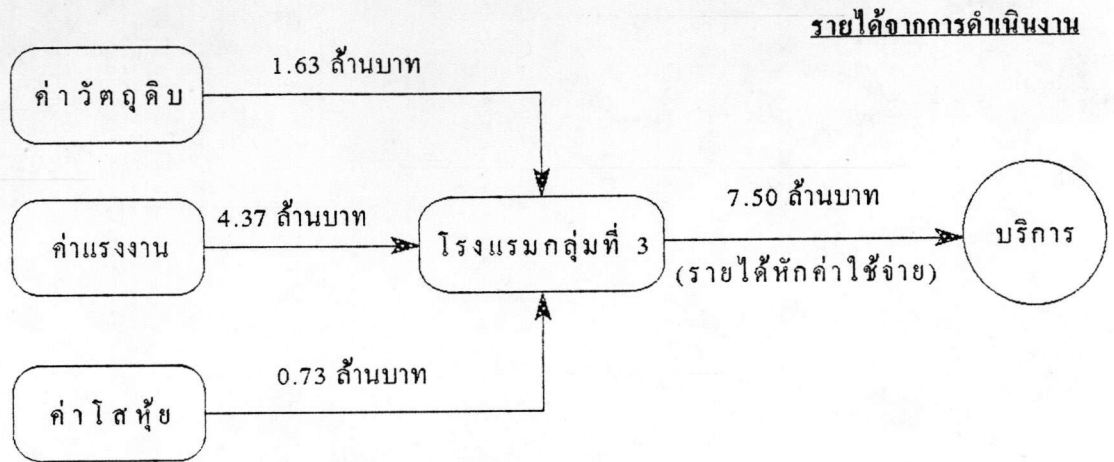

- โรงแรมกลุ่มที่ 4 เป็นโรงแรมที่มีราคาห้องเดี่ยวตั้งแต่ 500-999 บาท
โรงแรมกลุ่มนี้ส่วนใหญ่จะอยู่ในอำเภอเมือง เช่น ถนนลอยเคราะห์ ถนนเจริญประเทศ ถนนพระปกเกล้า ถนนห้วยแก้ว ถนนวิชชานนท์ และถนนท่าซวัง เป็นต้น

การกระจายการบริการ

จากการศึกษาพบว่า ธุรกิจที่พักแรมสำหรับนักท่องเที่ยว จะมีการให้บริการตลอดทั้งปี แต่จะมีช่วงที่มีนักท่องเที่ยวมาใช้บริการอย่างหนาแน่นและเบาบางแบ่งออกเป็น 2 ช่วงคือ

- ช่วงฤดูกาลท่องเที่ยว (High Seasons) คือ ช่วงตั้งแต่เดือนตุลาคม - เมษายน
- ช่วงนอกฤดูกาลท่องเที่ยว (Low Seasons) คือ ช่วงเดือนพฤษภาคม - กันยายน

ในช่วงฤดูกาลท่องเที่ยว จะมีนักท่องเที่ยวเข้ามาใช้บริการเป็นจำนวนมาก ห้องพักของโรงแรมเกือบทุกแห่งในจังหวัดเชียงใหม่จะเต็มหมด โดยจะมีจำนวนนักท่องเที่ยวเข้ามาใช้บริการเฉลี่ยประมาณ 45 คน/วัน หรือ 1,350 คน/เดือน หรือ 16,200 คน/ปี/1กิจกรรม โดยประ

เกณฑ์ของนักท่องเที่ยวที่เข้ามาใช้บริการในโรงแรมกลุ่มที่ 4 จะเป็นนักท่องเที่ยวที่มีระดับรายได้ปานกลาง แบ่งเป็นนักท่องเที่ยวชาวไทยร้อยละ 60 และนักท่องเที่ยวชาวต่างประเทศร้อยละ 40 ซึ่งนักท่องเที่ยวชาวไทยส่วนใหญ่ที่เข้าพักจะเป็นพวกพนักงานขายบริษัท (Saleman) และพวกข้าราชการ ส่วนนักท่องเที่ยวชาวต่างประเทศที่เข้ามาใช้บริการส่วนใหญ่จะเป็นนักท่องเที่ยวจากยุโรป เกาหลี มาเลเซีย ฮองกง สิงคโปร์ และจีน เป็นต้น

ต้นทุนการดำเนินงาน

ในการดำเนินงานของธุรกิจโรงแรม 1 กิจกรรม จะมีต้นทุนในการดำเนินงานดังนี้

ต้นทุนในการดำเนินงาน	มูลค่า(บาท/ปี)	สัดส่วน(%)
1. ค่าวัตถุดิบ ได้แก่	1,148,000	57.2
- ค่าอาหาร และเครื่องดื่ม	908,000	45.2
- ค่าซ่อมแซม และค่าใช้จ่ายเบ็ดเตล็ด	240,000	12.0
2. ค่าแรงงาน	250,000	12.5
3. ค่าโสหุ้ย (ค่าน้ำ,ค่าไฟฟ้า,ค่าโทรศัพท์-FAX, ฯลฯ)	608,000	30.3
รวม	2,006,000	100.0

จากตารางข้างต้น จะเห็นได้ว่า ต้นทุนการดำเนินงานต่อ 1 สถานประกอบการ ประมาณ 2,006,000 บาท/ปี แบ่งออกเป็น 3 ส่วนใหญ่ ๆ คือ

- ค่าวัตถุดิบ ร้อยละ 57.2
- ค่าแรงงาน ร้อยละ 12.5
- ค่าโสหุ้ย ร้อยละ 30.3

หากพิจารณาธุรกิจโรงแรมในกลุ่มที่ 4 ทั้งหมดในจังหวัดเชียงใหม่ ซึ่งมีอยู่ประมาณ 25 แห่ง โดยมีข้อสมมุติว่า โรงแรมกลุ่มที่ 4 ในจังหวัดเชียงใหม่มีขนาดพอ ๆกัน จะก่อให้เกิดต้นทุนในการดำเนินงานถึง 50.2 ล้านบาท/ปี แบ่งเป็นค่าวัตถุดิบประมาณ 28.7 ล้านบาท ค่าแรงงาน

ประมาณ 6.3 ล้านบาท และค่าโสหุ้ยต่าง ๆ ประมาณ 15.2 ล้านบาท นอกจากการให้บริการห้องพักแล้ว ธุรกิจโรงแรมในกลุ่มที่ 4 ยังมีการให้บริการด้านอื่น ๆ อีกด้วย อาทิ คอฟฟี่ช็อป คาราโอเกะ เป็นต้น เป็นที่น่าสังเกตว่า โรงแรมยังมีขนาดเล็กลง สิ่งอำนวยความสะดวกต่าง ๆ ก็จะลดลงตามด้วย รวมทั้งสัดส่วนของต้นทุนการดำเนินงานก็จะเปลี่ยนไปด้วย โดยจะใช้แรงงานน้อยลง และจากการเก็บข้อมูลภาคสนาม พบว่า โรงแรมยังมีขนาดเล็กลง ความร่วมมือในการให้ข้อมูลก็จะยิ่งน้อยลง เนื่องจากสภาวะการแข่งขันค่อนข้างรุนแรง

การจ้างงาน

ในธุรกิจโรงแรมกลุ่มที่ 4 พบว่า โดยส่วนใหญ่จะมีแรงงานประมาณ 65 คน โดยแบ่งเป็นพนักงานประจำประมาณ 50 คน และพนักงานชั่วคราวประมาณ 15 คน โดยแรงงานส่วนใหญ่จะอาศัยอยู่ในจังหวัดเชียงใหม่ โดยเฉพาะเขตอำเภอเมืองและอำเภอใกล้เคียง โดยพนักงานชั่วคราวจะมีจำนวนน้อย เนื่องจากเป็นธุรกิจที่ต้องการการดูแลอย่างสม่ำเสมอ ซึ่งรายได้โดยเฉลี่ยของพนักงานจะเฉลี่ยประมาณ 3,000 บาท/เดือน ยกเว้นระดับผู้บริหารจะมีรายได้โดยเฉลี่ยประมาณ 7,000-10,000 บาท/เดือน ซึ่งแรงงานประเภทนี้ จะเป็นคนในพื้นที่จังหวัดเชียงใหม่ กิจกรรมส่วนใหญ่จะต้องอาศัยเงินลงทุนจากสถาบันการเงิน เช่น ธนาคาร จะมีเป็นส่วนน้อยที่ใช้เงินลงทุนส่วนตัว ซึ่งมักจะเป็นกิจการขนาดเล็ก

วัตถุดิบที่ใช้ในการผลิต

วัตถุดิบส่วนใหญ่ จะเป็นพวกผลิตภัณฑ์อาหาร เพื่อให้บริการแก่นักท่องเที่ยวที่เข้ามาใช้บริการ โดยวัตถุดิบเหล่านี้ กว่าร้อยละ 90 จะมีอยู่ในจังหวัดเชียงใหม่อยู่แล้ว โดยจะมาจากตลาดในอำเภอเมือง แต่ก็มีบางส่วนที่จะต้องนำเข้าจากพื้นที่อื่น เช่น กรุงเทพฯ โดยผ่านทางพ่อค้าคนกลาง และส่วนใหญ่เกือบ 100 % จะใช้การขนส่งทางรถยนต์ เนื่องจากมีความสะดวก รวดเร็ว และสิ้นเปลืองค่าใช้จ่ายในการขนส่งน้อย

รายได้จากการดำเนินกิจการโรงแรม

จากการดำเนินกิจการโรงแรม จะก่อให้เกิดต้นทุนวัตถุดิบ แรงงาน ตลอดจนค่าใช้จ่ายอื่น ๆ ดังที่กล่าวมาแล้วข้างต้น นอกจากนั้นยังก่อให้เกิดรายได้ของกิจการจำนวนมหาศาลในแต่ละปีด้วย จากการศึกษาพบว่า โดยเฉลี่ยกิจการโรงแรมในกลุ่มที่ 4 จะมีรายได้เมื่อหักค่าใช้จ่ายต่าง ๆ แล้วประมาณ 60,000 บาท/เดือน หรือประมาณ 720,000 บาท/ปี/กิจการ ซึ่งเมื่อคิดรวมกิจการโรงแรม กลุ่มที่ 4 ในจังหวัดเชียงใหม่ ซึ่งมีอยู่ประมาณ 25 แห่ง จะก่อให้เกิดรายได้

ประมาณ 18.0 ล้านบาท/ปี

แผนภูมิที่ 5.5 : วิธีการดำเนินงานของกิจกรรมธุรกิจโรงแรม (กลุ่มที่ 4) ต่อ 1 กิจกรรม/ปี

ต้นทุนการดำเนินงาน

รายได้จากการดำเนินงาน

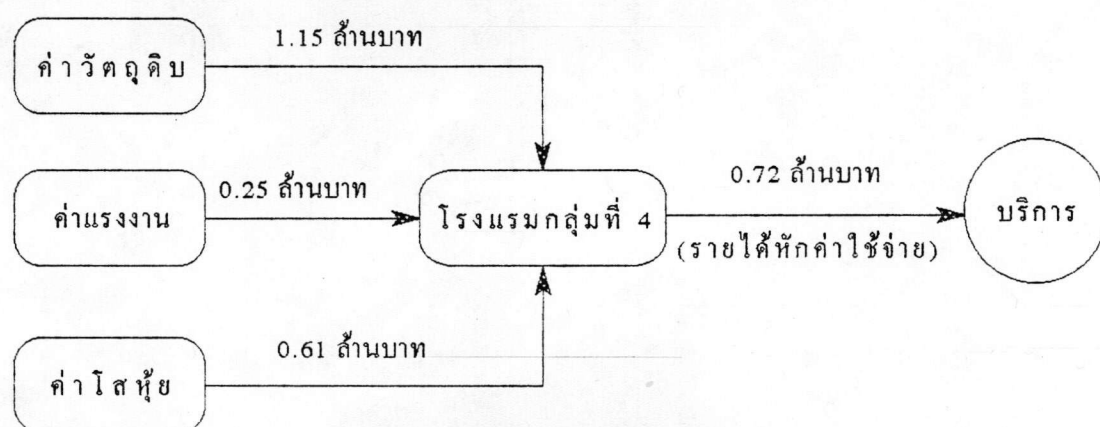

- โรงแรมกลุ่มที่ 5 เป็นโรงแรมที่มีราคาห้องเดี่ยวตั้งแต่ 500 บาทลงมา
โรงแรมกลุ่มนี้ส่วนใหญ่จะอยู่ในอำเภอเมือง บริเวณถนนราชมรรคา ถนนราชวงศ์ ถนนบุญเรืองฤทธิ์
และถนนห้วยแก้ว เป็นต้น

การกระจายการบริการ

จากการศึกษาพบว่า ธุรกิจที่พักแรมสำหรับนักท่องเที่ยว จะมีการให้บริการตลอดทั้งปี
แต่จะมีช่วงที่มีนักท่องเที่ยวมาใช้บริการอย่างหนาแน่นและเบาบางแบ่งออกเป็น 2 ช่วงคือ

- ช่วงฤดูกาลท่องเที่ยว (High Seasons) คือ ช่วงตั้งแต่เดือนตุลาคม - เมษายน
- ช่วงนอกฤดูกาลท่องเที่ยว (Low Seasons) คือ ช่วงเดือนพฤษภาคม - กันยายน

ในช่วงฤดูกาลท่องเที่ยว จะมีนักท่องเที่ยวเข้ามาใช้บริการเป็นจำนวนมาก ห้องพักของโรงแรมเกือบทุกแห่งในจังหวัดเชียงใหม่จะเต็มหมด โดยจะมีจำนวนนักท่องเที่ยวเข้ามาใช้บริการในโรงแรมกลุ่มนี้ เฉลี่ยประมาณ 30 คน/วัน หรือ 900 คน/เดือน หรือ 10,800 คน/ปี/1กิจการ โดยประเภทของนักท่องเที่ยวที่เข้ามาใช้บริการในโรงแรมกลุ่มที่ 5 จะเป็นนักท่องเที่ยวที่มีระดับรายได้ต่ำ แบ่งเป็นนักท่องเที่ยวชาวไทยร้อยละ 90 และนักท่องเที่ยวชาวต่างประเทศร้อยละ 10 ซึ่งนักท่องเที่ยวชาวไทยส่วนใหญ่ที่เข้าพักจะเป็นพวกพนักงานขายบริษัท (Saleman) และพวกข้าราชการ ส่วนนักท่องเที่ยวชาวต่างประเทศที่เข้ามาใช้บริการส่วนใหญ่จะเป็นนักท่องเที่ยวจากยุโรป ออสเตรเลีย และอเมริกา เป็นต้น

ต้นทุนการดำเนินงาน

ในการดำเนินงานของธุรกิจโรงแรม 1 กิจการ จะมีต้นทุนในการดำเนินงานดังนี้

ต้นทุนในการดำเนินงาน	มูลค่า(บาท/ปี)	สัดส่วน(%)
1. ค่าวัตถุดิบ ได้แก่	532,000	42.3
- ค่าอาหาร และเครื่องดื่ม	180,000	14.3
- ค่าซ่อมแซม และค่าใช้จ่ายเบ็ดเตล็ด	352,000	28.0
2. ค่าแรงงาน	394,400	31.4
3. ค่าโทรศัพท์ (ค่าน้ำ,ค่าไฟฟ้า,ค่าโทรศัพท์-FAX, ฯลฯ)	330,800	26.3
รวม	1,257,200	100.0

จากตารางข้างต้น จะเห็นได้ว่า ต้นทุนการดำเนินงานต่อ 1 สถานประกอบการ ประมาณ 2,006,000 บาท/ปี แบ่งออกเป็น 3 ส่วนใหญ่ ๆ คือ

- ค่าวัตถุดิบ ร้อยละ 42.3
- ค่าแรงงาน ร้อยละ 31.4
- ค่าโทรศัพท์ ร้อยละ 26.3

หากพิจารณาธุรกิจโรงแรมในกลุ่มที่ 5 ทั้งหมดในจังหวัดเชียงใหม่ ซึ่งมีอยู่ประมาณ 46 แห่ง โดยมีข้อสมมุติว่า โรงแรมกลุ่มที่ 5 ในจังหวัดเชียงใหม่มีขนาดพอ ๆ กัน จะก่อให้เกิดต้นทุนในการดำเนินงานถึง 57.8 ล้านบาท/ปี แบ่งเป็นค่าวัตถุดิบประมาณ 24.5 ล้านบาท ค่าแรงงานประมาณ 18.2 ล้านบาท และค่าโสหุ้ยต่าง ๆ ประมาณ 15.1 ล้านบาท นอกจากการให้บริการห้องพักแล้ว ธุรกิจโรงแรมในกลุ่มที่ 5 ยังมีการให้บริการด้านอื่น ๆ อีกด้วย แต่มีเป็นส่วนน้อย อาทิ คอฟฟี่ช็อป เป็นต้น เป็นที่น่าสังเกตว่า โรงแรมยังมีขนาดเล็กลง สิ่งอำนวยความสะดวกต่าง ๆ ก็จะมีน้อยลง รวมทั้งสัดส่วนของต้นทุนการดำเนินงานก็จะเปลี่ยนไปด้วย โดยจะใช้แรงงานน้อยลง และจากการเก็บข้อมูลภาคสนาม พบว่า โรงแรมยังมีขนาดเล็กลง ความร่วมมือในการให้ข้อมูลก็จะยิ่งน้อยลง เนื่องจากสภาวะการแข่งขันค่อนข้างรุนแรง

การจ้างงาน

ในธุรกิจโรงแรมกลุ่มที่ 5 พบว่า โดยส่วนใหญ่จะมีแรงงานประมาณ 30 คน โดยแบ่งเป็นพนักงานประจำประมาณ 20 คน และพนักงานชั่วคราวประมาณ 10 คน โดยแรงงานส่วนใหญ่จะอาศัยอยู่ในจังหวัดเชียงใหม่ โดยเฉพาะเขตอำเภอเมืองและอำเภอใกล้เคียง โดยพนักงานชั่วคราวจะมีจำนวนน้อย เนื่องจากเป็นธุรกิจที่ต้องการการดูแลอย่างสม่ำเสมอ ซึ่งรายได้โดยเฉลี่ยของพนักงานจะเฉลี่ยประมาณ 2,000-2,500 บาท/เดือน ส่วนแรงงานระดับบริหารจะมีรายได้โดยเฉลี่ยประมาณ 7,000-9,000 บาท/เดือน ซึ่งแรงงานประเภทนี้ จะเป็นคนในพื้นที่จังหวัดเชียงใหม่ ซึ่งส่วนใหญ่จะเป็นคนในครอบครัว กิจการส่วนใหญ่ยังต้องอาศัยเงินกู้จากสถาบันการเงิน เช่น ธนาคาร ร่วมกับเงินลงทุนส่วนตัว

วัตถุดิบที่ใช้ในการผลิต

วัตถุดิบส่วนใหญ่ จะเป็นพวกสิ่งของเครื่องใช้ภายในโรงแรม เช่น สบู่ น้ำยาล้างห้องน้ำ กระดาษชำระ เพื่อให้บริการแก่นักท่องเที่ยวที่เข้ามาใช้บริการ ส่วนผลิตภัณฑ์อาหารจะไม่มี เนื่องจากมีคนมารับช่วงเปิดร้านอาหารภายในโรงแรมอีกที่หนึ่ง โดยวัตถุดิบเหล่านี้ กว่าร้อยละ 90 จะมียู่ในจังหวัดเชียงใหม่อยู่แล้ว โดยจะมาจากตลาดในอำเภอเมือง แต่ก็มีบางส่วนที่จะต้องนำเข้ามาจากพื้นที่อื่น เช่น กรุงเทพฯโดยผ่านทางพ่อค้าคนกลาง และส่วนใหญ่เกือบ 100 % จะใช้การขนส่งทางรถยนต์ เนื่องจากมีความสะดวก รวดเร็ว และสิ้นเปลืองค่าใช้จ่ายในการขนส่งน้อย

รายได้จากการดำเนินงานโรงแรม

จากการดำเนินงานโรงแรม จะก่อให้เกิดต้นทุนวัตถุดิบ แรงงาน ตลอดจนค่าใช้จ่าย

จ่ายอื่น ๆ ดังที่กล่าวมาแล้วข้างต้น นอกจากนั้นยังก่อให้เกิดรายได้ของกิจการจำนวนมหาศาลในแต่ละปีด้วย จากการศึกษาพบว่า โดยเฉลี่ยกิจการโรงแรมในกลุ่มที่ 5 จะมีรายได้เมื่อหักค่าใช้จ่ายต่าง ๆ แล้วประมาณ 50,000 บาท/เดือน หรือประมาณ 600,000 บาท/ปี/กิจการ ซึ่งเมื่อคิดรวมกิจการโรงแรม กลุ่มที่ 5 ในจังหวัดเชียงใหม่ ซึ่งมีอยู่ประมาณ 46 แห่ง จะก่อให้เกิดรายได้ประมาณ 27.6 ล้านบาท/ปี

แผนภูมิที่ 5.6 : วิธีการดำเนินของกิจกรรมธุรกิจโรงแรม (กลุ่มที่ 5) ต่อ 1 กิจการ/ปี

ต้นทุนการดำเนินกิจการ

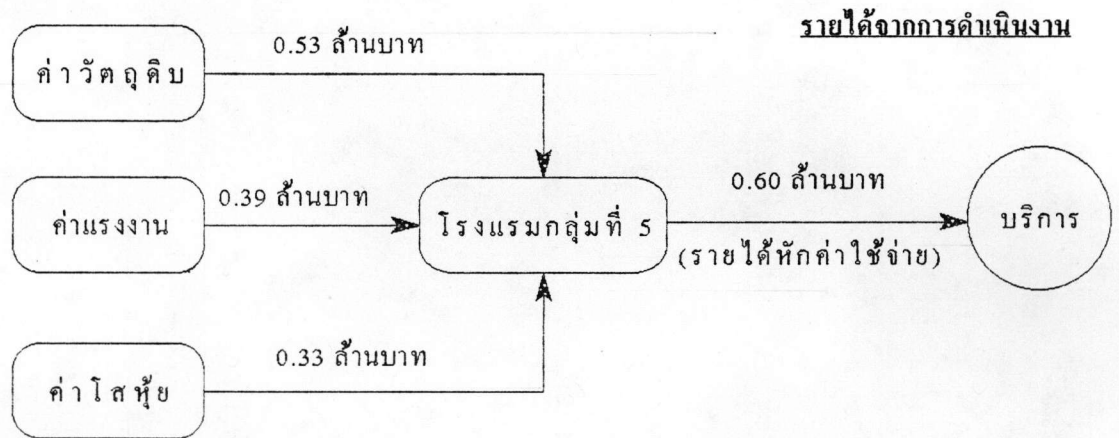

2. วิธีการดำเนินของกิจกรรมที่พักแรมสำหรับนักท่องเที่ยว ประเภท เกสต์เฮ้าส์

จากการศึกษา และการสำรวจภาคสนาม ผู้ศึกษาพบว่า กิจกรรมที่พักแรม ประเภท เกสต์เฮ้าส์ พบว่า เกสต์เฮ้าส์ส่วนมากมักจะทำการซื้อแขก โดยมีการตกลงไว้กับรถสามล้อเครื่อง (ตุ๊ก ๆ) โดยที่จะมีทัวร์พีจากกรุงเทพฯ - เชียงใหม่ (ในราคาที่ถูกลงมาก) แล้วตุ๊ก ๆ ก็จะไปคอยรับ

และนำมาส่งยังเกสต์เฮาส์ ที่ได้มีการตกลงกันไว้ เกสต์เฮาส์ก็จะให้เงินตัก ๆ ตามที่ตกลงกัน เช่น ชาติเรสต์เฮาส์ให้ 100 บาท/วัน/ห้อง, ลายไทยเกสต์เฮาส์ให้ 100 บาท/คน หรือ/ห้อง และในบางที่ก็จะให้ 100 บาท/คน

จากที่ได้เก็บข้อมูลมา และทั้งที่พบในแผนผังของการท่องเที่ยวแห่งประเทศไทย พบว่า เกสต์เฮาส์โดยทั่วไปแล้ว มักจะกระจุกตัวกันอยู่ในซอย โดยเฉพาะบริเวณถนนมูลเมือง, ถนนเจริญประเทศ, และถนนท่าแพ ซึ่งโดยทั่วไปแล้วเกสต์เฮาส์หลายแห่งจะมีห้องอาหาร, บริการนำเที่ยวทั้งทัวร์ป่า(Trekking Tour), ทัวร์ในเมือง(Sight seeing Tour), บริการรถเช่า, และในบางแห่งหากไม่มีสิ่งเหล่านี้ ก็จะมีข้อตกลง(Contract)กับบริษัทนำเที่ยว หรือบริษัทรถเช่าไว้ หากแขกต้องการก็จะโทรติดต่อให้

ปัญหาที่น่าสนใจ

1. นักท่องเที่ยวมักถูกขโมยเงิน และของมีค่า บางคนถึงขนาดหมดตัว บางคนบอกว่าจะไม่มาเมืองไทยอีกแล้ว
2. มีหลายเกสต์เฮาส์ที่เมื่อได้ข้อแชกไปแล้ว มักจับแชกให้ออกทัวร์ป่า(Trekking) ซึ่งจะได้กำไรประมาณ 500 บาท/คน เมื่อแชกตกลง ก็จะบอกแชกว่าจะให้พักคืนนี้เท่านั้น เพราะพรุ่งนี้จะเต็ม เนื่องจากจะมีคณะนักท่องเที่ยวกลุ่มใหม่เข้ามา ให้แชกเตรียมหาที่อยู่ใหม่ไปก่อนแล้วเมื่อถึงวันที่จะไปทัวร์ป่า ค่อยนัดมาพบที่เกสต์เฮาส์นี้อีกครั้ง

3. ปัญหายาเสพติด นักท่องเที่ยวหลายคนติดยาเสพติด

อาจกล่าวโดยสรุปได้ว่า เกสต์เฮาส์โดยส่วนใหญ่แล้ว มักสร้างต่อเติมจากบ้านเดิม หรือสร้างใหม่ในบริเวณบ้านที่มีที่ว่างเหลืออยู่ มีการบริหารงานแบบง่าย ๆ ลักษณะเป็นแบบครอบครัวช่วย ๆ กัน ระหว่างแม่ๆลูกๆ, พ่อๆลูกๆ, หรือพี่ๆน้องๆ เป็นต้น คิดว่าคงเป็นประเภทการใช้เวลาว่างที่อยู่บ้านเฉย ๆ ให้เป็นประโยชน์ เกสต์เฮาส์กว่า 80 % เป็นการดำเนินกิจการแบบไม่ถูกระเบียบของทางราชการ ไม่มีการคุ้มครองความปลอดภัยให้กับนักท่องเที่ยว เป็นแหล่งที่มักเกิดอาชญากรรม และยาเสพติด มีการเปลี่ยนแปลงรูปแบบการดำเนินกิจการได้ง่าย และรูปแบบการดำเนินกิจการมักจะแปรผันตามฤดูกาลท่องเที่ยว กล่าวคือในช่วงที่มีการท่องเที่ยวเบาบาง ไม่ค่อยมีนักท่องเที่ยวมาพัก ก็จะเปลี่ยนเป็นหอพัก หรือห้องเช่า แต่ในช่วงที่มีการท่องเที่ยวหนาแน่น มีนักท่องเที่ยวมาก ก็จะดำเนินกิจการเกสต์เฮาส์ ดังนั้น จึงทำให้เกิดความไม่แน่นอนในรูปแบบของการดำเนินกิจการ โดยเฉพาะในช่วง 2-3 ปีที่ผ่านมา ธุรกิจในวงการท่องเที่ยวซบเซาลงมาก ทั้งนี้ เนื่อง

จากสถานการณ์บ้านเมืองทั้งภายใน และภายนอกประเทศไม่มีเสถียรภาพ เช่น สงครามอ่าวเปอร์เซีย ทำให้ภาวะเศรษฐกิจโลกตกต่ำ, เหตุการณ์พฤษภาทมิฬที่ผ่านมา และสถานการณ์ความไม่แน่นอนทางเศรษฐกิจภายในประเทศ ทำให้นักท่องเที่ยวเกิดความไม่แน่ใจในความปลอดภัยที่จะเดินทางมาท่องเที่ยวยังประเทศไทย เป็นต้น ทำให้อุตสาหกรรมการท่องเที่ยว และอุตสาหกรรมที่เกี่ยวข้องกับการท่องเที่ยว ได้รับความกระทบกระเทือนอย่างมาก ธุรกิจการท่องเที่ยวซบเซา

จากการศึกษา พบว่า ธุรกิจเกสต์เฮ้าส์ นับเป็นอุตสาหกรรมหนึ่งที่มีความสำคัญในอุตสาหกรรมท่องเที่ยว เนื่องจากจังหวัดเชียงใหม่เป็นจังหวัดที่มีทัศนียภาพสวยงามเหมาะแก่การท่องเที่ยว ซึ่งจะมีช่วงฤดูกาลในการท่องเที่ยว คือ ช่วงเดือนตุลาคม - กุมภาพันธ์ ซึ่งนักท่องเที่ยวจะเดินทางมาท่องเที่ยวกันอย่างหนาแน่น นอกจากนั้นจังหวัดเชียงใหม่ยังมีเทศกาลที่สำคัญ เช่น เทศกาลลอยกระทง เทศกาลสงกรานต์ ซึ่งจะดึงดูดนักท่องเที่ยวเข้ามาท่องเที่ยวในช่วงเทศกาลนั้น ๆ ด้วย จากการศึกษาค้นคว้า อุตสาหกรรมที่พักแรมสำหรับนักท่องเที่ยวประเภทเกสต์เฮ้าส์ในจังหวัดเชียงใหม่ มีอยู่ประมาณ 243 แห่ง แต่ในการศึกษาและเก็บตัวอย่าง จะเก็บตัวอย่าง จำนวน 21 ตัวอย่าง คิดเป็นร้อยละ 8.64 ของการประกอบการประเภทนี้ทั้งหมด โดยการเก็บตัวอย่างในพื้นที่อำเภอเมือง และอำเภอแม่ริม

การกระจายการบริการ

จากการศึกษาพบว่า ธุรกิจที่พักแรมสำหรับนักท่องเที่ยว จะมีการให้บริการตลอดทั้งปี แต่จะมีช่วงที่มีนักท่องเที่ยวมาใช้บริการอย่างหนาแน่นและเบาบางแบ่งออกเป็น 2 ช่วงคือ

- ช่วงฤดูกาลท่องเที่ยว (High Seasons) คือ ช่วงตั้งแต่เดือนตุลาคม - เมษายน
 - ช่วงนอกฤดูกาลท่องเที่ยว (Low Seasons) คือ ช่วงเดือนพฤษภาคม - กันยายน
- ในช่วงฤดูกาลท่องเที่ยว จะมีนักท่องเที่ยวเข้ามาใช้บริการเป็นจำนวนมาก ห้องพัก

ของเกสต์เฮ้าส์เกือบทุกแห่งในจังหวัดเชียงใหม่จะเต็มหมด โดยจะมีจำนวนนักท่องเที่ยวเข้ามาใช้บริการเฉลี่ยประมาณ 5-10 คน/วัน หรือ 210 คน/เดือน หรือ 2,520 คน/ปี/กิจการ ซึ่งส่วนใหญ่จะเป็นนักท่องเที่ยวชาวต่างประเทศกว่า 90 % หากตั้งข้อสมมุติ (Assumption) ว่าเกสต์เฮ้าส์แต่ละแห่งมีขนาดพอ ๆ กัน จะพบว่า เกสต์เฮ้าส์จะให้บริการแก่นักท่องเที่ยวที่เข้ามาพักแรมในจังหวัดเชียงใหม่ถึง 612,360 คน/ปี โดยประเภทของนักท่องเที่ยวที่เข้ามาใช้บริการจะแบ่งเป็นนักท่องเที่ยวชาวไทยน้อยมากเพียงร้อยละ 5 ซึ่งส่วนใหญ่จะเป็นนักศึกษา และนักท่องเที่ยวชาวต่างประเทศร้อยละ 95 ซึ่งนักท่องเที่ยวชาวต่างประเทศที่เข้ามาใช้บริการส่วนใหญ่จะเป็นนักท่องเที่ยวจากยุโรป

อเมริกา ฮ็องกง และญี่ปุ่น เป็นต้น

ต้นทุนการดำเนินงาน

ในการดำเนินงานของธุรกิจเอสทีเอช 1 กิจกรรม จะมีต้นทุนในการดำเนินงาน ดังนี้

ต้นทุนในการดำเนินงาน	มูลค่า(บาท/ปี)	สัดส่วน(%)
1. ค่าวัตถุดิบ ได้แก่	133,200	13.8
- ค่าอาหาร และเครื่องดื่ม	120,000	12.4
- ค่าน้ำยาทำความสะอาด	1,200	0.1
- ค่าของใช้สิ้นเปลือง	12,000	1.2
2. ค่าแรงงาน	159,600	16.5
3. ค่าโทรศัพท์ (ค่าน้ำ,ค่าไฟฟ้า,ค่าโทรศัพท์-FAX, ฯลฯ)	199,600	20.6
4. ค่าเช่า	475,000	49.1
- ช่วงฤดูกาลท่องเที่ยว (ต.ค.-เม.ย.)	350,000	36.2
- ช่วงนอกฤดูกาลท่องเที่ยว (พ.ค.-ก.ย.)	125,000	12.9
รวม	967,400	100.0

จากตารางข้างต้น จะเห็นได้ว่า ต้นทุนการดำเนินงานต่อ 1 สถานประกอบการ ประมาณ 967,400 บาท/ปี แบ่งออกเป็น 4 ส่วนใหญ่ ๆ คือ

- ค่าวัตถุดิบ ร้อยละ 13.8
- ค่าแรงงาน ร้อยละ 16.5
- ค่าโทรศัพท์ ร้อยละ 20.6
- ค่าเช่า ร้อยละ 49.1

จะเห็นได้ว่า ธุรกิจเอสทีเอช จะมีต้นทุนการดำเนินงานส่วนใหญ่เป็นการเช่าถึง ร้อยละ 49.1 หากพิจารณาธุรกิจเอสทีเอชทั้งหมดในจังหวัดเชียงใหม่ ซึ่งมีอยู่ประมาณ 243 แห่ง

โดยมีข้อสมมุติว่า โรงแรมทุก ๆ แห่งในจังหวัดเชียงใหม่มีขนาดพอ ๆ กัน จะก่อให้เกิดต้นทุนในการดำเนินงานถึง 235.1 ล้านบาท/ปี แบ่งเป็นค่าวัตถุดิบประมาณ 32.4 ล้านบาท ค่าแรงงานประมาณ 38.8 ล้านบาท ค่าวัสดุต่าง ๆ ประมาณ 48.4 ล้านบาท และค่าซื้อแขกประมาณ 115.4 ล้านบาท นอกจากการให้บริการห้องพักแล้ว ธุรกิจเกสต์เฮ้าส์ส่วนมากจะมีการให้บริการด้านอื่น ๆ อีกด้วย อาทิ การจัดงานเลี้ยง บริการอาหาร-เครื่องดื่ม บริการรถเช่า เป็นต้น

การจ้างงาน

ในธุรกิจเกสต์เฮ้าส์ พบว่า โดยส่วนใหญ่จะดำเนินงานคล้ายโรงแรม แต่มีขนาดเล็กกว่า กระจายอยู่ทั่วไปในเขตอำเภอเมือง โดยเฉพาะบริเวณคูเมือง โดยจะมีแรงงานประมาณ 10-15 คน โดยแบ่งเป็นพนักงานประจำประมาณ 10 คน และคนงานชั่วคราวประมาณ 5 คน โดยแรงงานส่วนใหญ่จะอาศัยอยู่ในจังหวัดเชียงใหม่ โดยเฉพาะเขตอำเภอเมืองและอำเภอใกล้เคียง โดยคนงานชั่วคราวจะมีจำนวนน้อย เนื่องจากเป็นธุรกิจขนาดเล็กที่ต้องการการดูแลอย่างสม่ำเสมอ ซึ่งรายได้โดยเฉลี่ยของพนักงานจะเฉลี่ยประมาณ 15,000-3,000 บาท/เดือน ยกเว้นพนักงานนำเที่ยว(ไกด์)จะมีรายได้โดยเฉลี่ยสูงกว่า โดยมีรายได้เฉลี่ยประมาณ 4,000-5,000 บาท/เดือน ซึ่งแรงงานประเภทนี้ นอกจากจะเป็นคนในพื้นที่จังหวัดเชียงใหม่แล้ว ยังมีบางส่วนที่เป็นแรงงานจากจังหวัดอื่น เช่นกรุงเทพฯด้วย กิจกรรมส่วนใหญ่ จะใช้เงินลงทุนส่วนตัว เนื่องจากเป็นกิจการขนาดเล็ก

วัตถุดิบที่ใช้ในการผลิต

วัตถุดิบส่วนใหญ่ จะเป็นพวกผลิตภัณฑ์อาหาร โดยวัตถุดิบเหล่านี้กว่าร้อยละ 80 จะมียู่ในจังหวัดเชียงใหม่อยู่แล้ว โดยจะมาจากตลาดในอำเภอเมือง เช่น ตลาดต้นลำไย ตลาดวโรรส ตลาดสมเพชร เป็นต้น มูลค่าวัตถุดิบที่ใช้โดยเฉลี่ยประมาณ 20,000 บาท/เดือน หรือประมาณ 240,000 บาท/ปี ซึ่งเมื่อพิจารณาเกสต์เฮ้าส์ทั้งจังหวัดเชียงใหม่ พบว่า จะก่อให้เกิดมูลค่าวัตถุดิบ ประมาณ 58.3 ล้านบาท/ปี โดยส่วนใหญ่กว่าร้อยละ 100 จะใช้การขนส่งทางรถยนต์ เนื่องจากมีความสะดวก รวดเร็ว และสิ้นเปลืองค่าใช้จ่ายในการขนส่งน้อย

รายได้จากการดำเนินงานเกสต์เฮ้าส์

จากการดำเนินงานเกสต์เฮ้าส์ จะก่อให้เกิดต้นทุนวัตถุดิบ แรงงาน ตลอดจนค่าใช้จ่ายอื่น ๆ ดังที่กล่าวมาแล้วข้างต้น นอกจากนั้นยังก่อให้เกิดรายได้ของกิจการจำนวนมหาศาลในแต่ละปีด้วย จากการศึกษาพบว่า โดยเฉลี่ยกิจการเกสต์เฮ้าส์แต่ละแห่งจะมีรายได้เมื่อหักค่าใช้จ่าย

ต่าง ๆ แล้วประมาณ 35,000 บาท/เดือน หรือประมาณ 420,000 บาท/ปี/กิจการ ซึ่งเมื่อคิดรวมกิจการเกสท์เฮ้าส์ทั้งหมดในจังหวัดเชียงใหม่ ซึ่งมีอยู่ประมาณ 243 แห่ง จะก่อให้เกิดรายได้ถึงประมาณ 102.06 ล้านบาท/ปี

แผนภูมิที่ 5.7 : วิธีการดำเนินของกิจกรรมธุรกิจเกสท์เฮ้าส์ ต่อ 1 กิจการ/ปี

ต้นทุนการดำเนินกิจการ

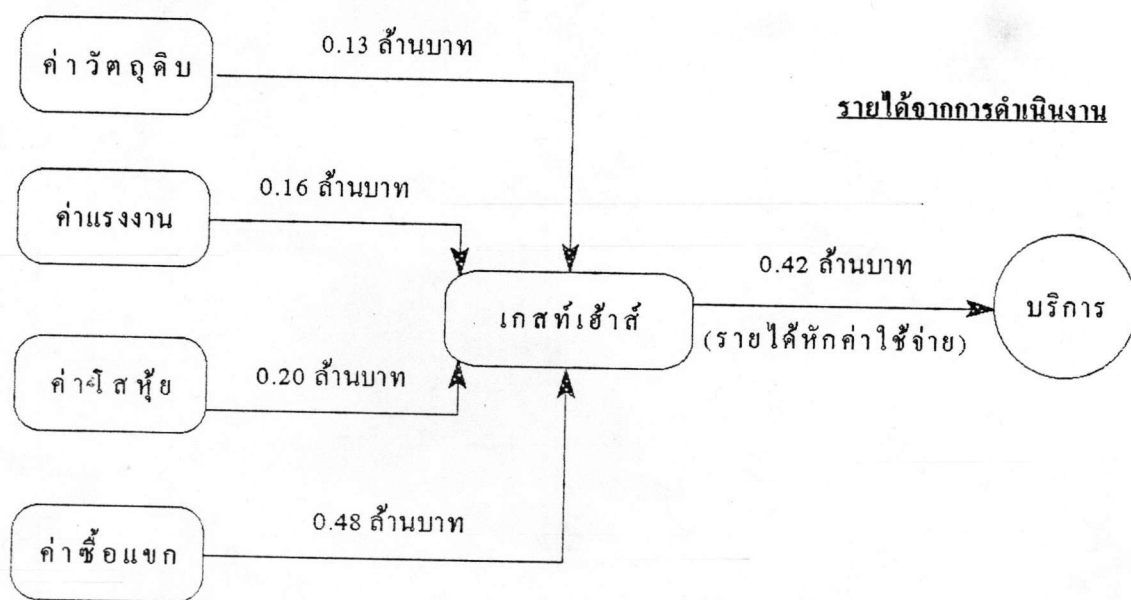

5.1.1.2 ธุรกิจนำเที่ยว

จากการศึกษา และการสำรวจภาคสนาม พบว่า กิจกรรมธุรกิจนำเที่ยวส่วนใหญ่ มักจะธุรกิจที่มีสำนักงานขนาดเล็กกระจายอยู่ทั่วไปในจังหวัดเชียงใหม่ โดยเฉพาะในเขตอำเภอเมืองบริเวณถนนท่าแพ ถนนศรีสาร ถนนลอยเคราะห์ และถนนมูลเมือง โดยธุรกิจนำเที่ยวกว่าร้อยละ 50 เป็นบริษัทนำเที่ยวผิวดกหมาย ซึ่งจะรับนักท่องเที่ยวจากบริษัทนำเที่ยวผิวดกหมายจากจังหวัดกรุงเทพฯอีกที่หนึ่ง จากการเก็บข้อมูลมา และทั้งที่พบในแผ่นพับของการท่องเที่ยวแห่งประเทศไทย พบว่า ธุรกิจนำเที่ยวโดยทั่วไป มักจะกระจุกตัวกันอยู่ตามถนนสายสำคัญ ๆ ในเขตอำเภอเมือง โดยเฉพาะบริเวณถนนมูลเมือง, ถนนเจริญประเทศ, และถนนท่าแพ ซึ่งโดยทั่วไปธุรกิจ

นำเที่ยวจะให้บริการนำเที่ยวแบ่งออกเป็น 3 ประเภท คือ

- ทัวร์ป่า (Trekking Tour)
- ทัวร์ในเมือง (Sight seeing Tour)
- ทัวร์คอส (Hill Tribes)

นอกจากนี้ ธุรกิจนำเที่ยวบางแห่งยังมีบริการรับจองตั๋วเครื่องบิน, บริการรถเช่า เป็นต้น

จากการศึกษา พบว่า ธุรกิจนำเที่ยว นับเป็นอีกธุรกิจหนึ่งที่มีความสำคัญในอุตสาหกรรมท่องเที่ยว เนื่องจากจังหวัดเชียงใหม่เป็นจังหวัดที่มีทัศนียภาพเหมาะสมแก่การท่องเที่ยว ซึ่งจะมีช่วงฤดูกาลในการท่องเที่ยว คือ ช่วงเดือนตุลาคม - กุมภาพันธ์ ซึ่งนักท่องเที่ยวจะเดินทางทั่วทุกสารทิศ เพื่อมาท่องเที่ยวกันอย่างหนาแน่น นอกจากนี้จังหวัดเชียงใหม่ยังมีเทศกาลที่สำคัญ เช่น เทศกาลลอยกระทง เทศกาลสงกรานต์ ซึ่งจะดึงดูดนักท่องเที่ยวเข้ามาท่องเที่ยวในช่วงเทศกาลนั้น ๆ ด้วย จากการศึกษพบว่า ธุรกิจนำเที่ยวถูกกฎหมายที่มีขนาดใหญ่ในจังหวัดเชียงใหม่ มีอยู่ประมาณ 35 แห่ง แต่ในการศึกษาและเก็บตัวอย่าง จะเก็บตัวอย่าง จำนวน 22 ตัวอย่าง คิดเป็นร้อยละ 62.86 ของการประกอบการประเภทนี้ทั้งหมด โดยการเก็บตัวอย่างในพื้นที่อำเภอเมือง ซึ่งมีธุรกิจประเภทนี้กระจุกตัวอยู่อย่างหนาแน่น

การกระจายการบริการ

จากการศึกษาพบว่า ธุรกิจนำเที่ยว จะมีการให้บริการตลอดทั้งปี แต่จะมีช่วงที่มีนักท่องเที่ยวมาใช้บริการอย่างหนาแน่นและเบาบางแบ่งออกเป็น 2 ช่วงคือ

- ช่วงฤดูกาลท่องเที่ยว (High Seasons) คือ ช่วงตั้งแต่เดือนตุลาคม - เมษายน
- ช่วงนอกฤดูกาลท่องเที่ยว (Low Seasons) คือ ช่วงเดือนพฤษภาคม - กันยายน

ในช่วงฤดูกาลท่องเที่ยว จะมีนักท่องเที่ยวเข้ามาใช้บริการเป็นจำนวนมาก ซึ่งจะมีนักท่องเที่ยวเข้ามาใช้บริการนำเที่ยวเฉลี่ยประมาณ 15-20 คน/วัน หรือประมาณ 500 คน/เดือน หรือประมาณ 6000 คน/ปี/กิจการ ซึ่งส่วนใหญ่จะเป็นนักท่องเที่ยวชาวต่างประเทศกว่า 80 % หากตั้งข้อสมมุติ (Assumption) ว่าธุรกิจนำเที่ยวแต่ละแห่งมีขนาดพอ ๆ กัน จะพบว่า ธุรกิจนำเที่ยวในจังหวัดเชียงใหม่จะให้บริการแก่นักท่องเที่ยวที่เข้ามาใช้บริการนำเที่ยวในจังหวัดเชียงใหม่ถึง 132,000 คน/ปี โดยประเภทของนักท่องเที่ยวที่เข้ามาใช้บริการจะแบ่งเป็นนักท่องเที่ยวชาวไทยน้อยมากเพียงร้อยละ 20 และนักท่องเที่ยวชาวต่างประเทศร้อยละ 80 ซึ่งนักท่องเที่ยวชาวต่าง

ประเทศที่เข้ามาให้บริการส่วนใหญ่จะเป็นนักท่องเที่ยวจากยุโรป อเมริกา อิตาลี ออสเตรเลีย
ฮ่องกง และญี่ปุ่น เป็นต้น

ต้นทุนการดำเนินงาน

ในการดำเนินงานของธุรกิจนำเที่ยว 1 กิจกรรม จะมีต้นทุนในการดำเนินงาน
ดังนี้

ต้นทุนในการดำเนินงาน	มูลค่า(บาท/ปี)	สัดส่วน(%)
1. ค่าวัตถุดิบ ได้แก่	210,000	25.5
- ค่าเช่าสำนักงาน	108,000	13.1
- ค่าน้ำมัน	60,000	7.3
- ค่าของใช้สิ้นเปลือง	24,000	2.9
- ค่าซ่อมรถ	18,000	2.2
2. ค่าแรงงาน	480,000	58.3
3. ค่าโทรศัพท์ (ค่าน้ำ,ค่าไฟฟ้า,ค่าโทรศัพท์-FAX, ฯลฯ)	132,500	16.2
รวม	825,000	100.0

จากตารางข้างต้น จะเห็นได้ว่า ต้นทุนการดำเนินงานต่อ 1 ส่วนประกอบ การ ประ
มาณ 825,000 บาท/ปี แบ่งออกเป็น 4 ส่วนใหญ่ ๆ คือ

- ค่าวัตถุดิบ ร้อยละ 25.5
- ค่าแรงงาน ร้อยละ 58.3
- ค่าโทรศัพท์ ร้อยละ 16.2

จะเห็นได้ว่า ธุรกิจนำเที่ยว จะมีต้นทุนการดำเนินงานส่วนใหญ่เป็นค่าแรงงานถึง
ร้อยละ 58.3 หากพิจารณาธุรกิจนำเที่ยวทั้งหมดในจังหวัดเชียงใหม่ ซึ่งมีอยู่ประมาณ 35 แห่ง
โดยมีข้อสมมุติว่า ธุรกิจนำเที่ยวทุก ๆ แห่งในจังหวัดเชียงใหม่มีขนาดพอ ๆกัน จะก่อให้เกิดต้นทุน
ในการดำเนินงานถึง 28.9 ล้านบาท/ปี แบ่งเป็นค่าวัตถุดิบประมาณ 7.4 ล้านบาท ค่าแรงงาน

ประมาณ 16.8 ล้านบาท และค่าโสหุ้ยต่าง ๆ ประมาณ 4.7 ล้านบาท นอกจากการให้บริการนำเที่ยวแล้ว ธุรกิจนำเที่ยวส่วนมากจะมีการให้บริการด้านอื่น ๆ อีกด้วย อาทิ การให้บริการรถเช่า รับจองโรงแรม รับจองตั๋วเครื่องบิน เป็นต้น

การจ้างงาน

ในธุรกิจนำเที่ยว พบว่า โดยส่วนใหญ่จะกระจายอยู่ทั่วไปในเขตอำเภอเมือง โดยจะมีแรงงานประมาณ 7 คน โดยจะมีไกด์ประจำอยู่ประมาณ 3-4 คน และแบ่งเป็นคนงานประจำประมาณ 4 คน และคนงานชั่วคราวประมาณ 3 คน โดยแรงงานส่วนใหญ่จะอาศัยอยู่ในจังหวัดเชียงใหม่ โดยเฉพาะเขตอำเภอเมืองและอำเภอใกล้เคียง เนื่องจากเป็นธุรกิจขนาดเล็กจึงใช้แรงงานจำนวนไม่มากนัก บางบริษัทเป็นการประกอบธุรกิจภายในครอบครัว ซึ่งรายได้โดยเฉลี่ยของพนักงานเฉลี่ยประมาณ 3,000 บาท/เดือน ยกเว้นพนักงานนำเที่ยว(ไกด์)จะมีรายได้โดยเฉลี่ยสูงกว่า โดยมีรายได้เฉลี่ยประมาณ 4,000-5,000 บาท/เดือน ซึ่งแรงงานประเภทนี้ นอกจากจะเป็นคนในพื้นที่จังหวัดเชียงใหม่แล้ว ยังมีบางส่วนที่เป็นแรงงานจากจังหวัดอื่น เช่น กรุงเทพฯ ด้วย กิจการส่วนใหญ่ จะใช้เงินลงทุนส่วนตัว เนื่องจากเป็นกิจการขนาดเล็ก

วัตถุดิบที่ใช้ในการผลิต

วัตถุดิบส่วนใหญ่ จะเป็นค่าเช่าสำนักงาน และค่าเครื่องใช้สำนักงาน โดยวัตถุดิบเหล่านี้เกือบ 100 % จะมีอยู่ในจังหวัดเชียงใหม่อยู่แล้ว โดยจะมาจากร้านค้า และห้างสรรพสินค้า ในอำเภอเมือง เช่น ตันตราภัณฑ์ กาดสวนแก้ว เป็นต้น มูลค่าวัตถุดิบที่ใช้โดยเฉลี่ยประมาณ 3,000 บาท/เดือน หรือประมาณ 36,000 บาท/ปี ซึ่งเมื่อพิจารณาธุรกิจนำเที่ยวทั้งจังหวัดเชียงใหม่ พบว่า จะก่อให้เกิดมูลค่าวัตถุดิบ ประมาณ 1.26 ล้านบาท/ปี โดยส่วนใหญ่กว่าร้อยละ 100 จะใช้การขนส่งทางรถยนต์ เนื่องจากมีความสะดวก รวดเร็ว และสิ้นเปลืองค่าใช้จ่ายในการขนส่งน้อย

รายได้จากการดำเนินกิจการธุรกิจนำเที่ยว

จากการดำเนินกิจการของธุรกิจนำเที่ยว จะก่อให้เกิดต้นทุนวัตถุดิบ แรงงาน ตลอดจนค่าใช้จ่ายอื่น ๆ ดังที่กล่าวมาแล้วข้างต้น นอกจากนั้นยังก่อให้เกิดรายได้ของกิจการจำนวนมหาศาลในแต่ละปีด้วย จากการศึกษาพบว่า โดยเฉลี่ยธุรกิจนำเที่ยวแต่ละแห่งจะมีรายได้เมื่อหักค่าใช้จ่ายต่าง ๆ แล้วประมาณ 30,000-40,000 บาท/เดือน หรือประมาณ 420,000 บาท/ปี/กิจการ ซึ่งเมื่อคิดรวมธุรกิจนำเที่ยวทั้งหมดในจังหวัดเชียงใหม่ ซึ่งมีอยู่ประมาณ 35 แห่ง จะก่อ

ให้เกิดรายได้ถึงประมาณ 14.7 ล้านบาท/ปี

ปัญหาที่บริษัทน่าเที่ยว

1. เศรษฐกิจตกต่ำ เท่าที่สอบถามก็ได้รับคำตอบว่า เพราะเศรษฐกิจโลกตกต่ำ จึงทำให้เศรษฐกิจของประเทศไทยได้รับผลกระทบไปด้วย จนสะท้อนมาถึงธุรกิจน่าเที่ยว ซึ่งเป็นผลมาจากนักท่องเที่ยวไม่มีเงิน ก็ไม่สามารถท่องเที่ยวได้

2. ปัญหาทางด้านการเมือง บริษัทน่าเที่ยวให้ความสำคัญนี้เป็นอันดับ 2 และปริมาณของบริษัทที่ให้ความสำคัญกับปัญหานี้มีประมาณร้อยละ 50 ส่วนอีกครั้งหนึ่งไม่คิดว่า ปัญหาทางการเมืองจะมีผลต่อการลดลงของนักท่องเที่ยว เพราะมีความเชื่อว่านักท่องเที่ยวไม่กลัวกับปัญหาความไม่มั่นคงของประเทศ และการเมือง เนื่องจากทุกประเทศก็ประสบกับปัญหาเช่นนี้เหมือนกัน หรือไม่เช่นนั้นทุกประเทศก็มีปัญหาภายในของตัวเองทั้งนั้น

3. มีคู่แข่งเกิดขึ้นมากมาย ในปัจจุบันมีบริษัทน่าเที่ยวในจังหวัดเชียงใหม่ประมาณ 150 บริษัท (เท่าที่สอบถามจากบริษัทน่าเที่ยวมา) การมีคู่แข่งขึ้นที่มากยิ่งขึ้น ทำให้การแข่งขันด้านการบริการและคุณภาพดีขึ้น แต่ก็ทำให้รายได้ของบริษัทน่าเที่ยวที่เคยได้รับอยู่ลดลง เพราะมีการกระจายรายได้ไปให้กับบริษัทน่าเที่ยวอื่น ๆ มากยิ่งขึ้น นอกจากนี้บริษัทน่าเที่ยวบางแห่งยังประกอบกิจการด้วยความไม่เป็นประโยชน์ต่อธุรกิจการท่องเที่ยวด้วยการตัดราคาลงอย่างมากจนถึงกับบางบริษัทพูดว่า ราคาที่เขาเสนอลูกค้ายังไม่คุ้มทุนเลย แต่ที่ทำเช่นนี้ก็เพื่อให้อยู่รอดไปวัน ๆ เท่านั้น เพราะราคาที่ลดลงนั้น ย่อมจะต้องทำให้ลดคุณภาพการบริการลงไปด้วยอย่างแน่นอน ซึ่งจะส่งผลทำให้นักท่องเที่ยวที่ใช้บริการอาจเกิดความไม่ประทับใจในการใช้บริการน่าเที่ยวครั้งนั้น และเมื่อเขากลับประเทศไปก็จะบอกเพื่อนฝูงว่า เมืองไทยไม่น่ามาเที่ยว ก็จะทำให้ คนที่มาเที่ยวลดลง เศรษฐกิจก็จะยิ่งตกต่ำลง

ส่วนที่ตั้งของบริษัทน่าเที่ยวจะตั้งอยู่ในเมือง โดยเฉพาะบริเวณที่มีนักท่องเที่ยวมาก เช่น บริเวณไนท์บাজার ถนนท่าแพ ถนนลอยเคราะห์ เป็นการกระจุกตัวของธุรกิจนี้ในถนนเพียงไม่กี่สาย

บริษัทน่าเที่ยวที่เน้นการท่องเที่ยวในเชียงใหม่และจังหวัดใกล้เคียง ส่วนใหญ่เป็นบริษัทเล็ก ๆ และเพิ่งเปิดดำเนินการ ส่วนบริษัทน่าเที่ยวใหญ่ ๆ ในจังหวัดเชียงใหม่มักจะทำทางด้านการขายตัวเครื่องบิน และจัดแพ็คเกจทัวร์ในต่างประเทศเสียมากกว่าจะจัดนำเที่ยวในท้องถิ่น ดังนั้นบริษัทน่าเที่ยวที่เน้นการนำเที่ยวในจังหวัดเชียงใหม่เท่าที่สอบถามดู บางบริษัทจึงไม่

ต้องใช้ทุนมาก เพราะเช่าที่และเสี่ยค่าน้ำค่าไฟก็อยู่ได้แล้ว อาจจะมีโทรศัพท์บ้าง ดังนั้นทุนที่ใช้จึงน้อย และหากต้องการเลิกหรือเปิดใหม่ก็ทำได้ไม่ยาก อีกทั้งการจ้างคนงานหรือพนักงานก็ไม่จำเป็น เพราะว่าการเปิดบริษัทส่วนใหญ่จะเป็นมีคฤหบดีอยู่แล้ว และบริษัทเล็ก ๆ ก็สามารถดูแลเองได้ นอกจากนี้ หากมีแขกมากก็อาศัยเพื่อนฝูงมาช่วยพาแขกเที่ยว ซึ่งเพื่อนฝูงก็มีอาชีพเป็นไกด์ฟรีแลนซ์อยู่แล้ว นอกจากนี้ หากบางบริษัทมีลูกค้าน้อยก็จะส่งไปให้บริษัทอื่นทำ บริษัทนำเที่ยวในจังหวัดเชียงใหม่จึงเปิด ๆ-ปิด ๆ กันอยู่บ่อย ๆ

แผนภูมิที่ 5.8 : วิธีการดำเนินของกิจกรรมธุรกิจ นำเที่ยว 1 กิจกรรม/ปี

ต้นทุนการดำเนินกิจการ

รายได้จากการดำเนินงาน

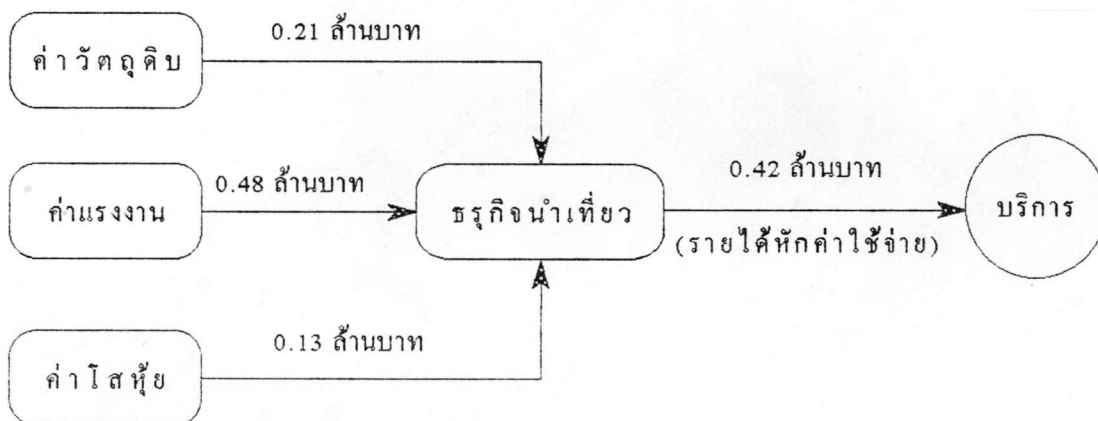

5.1.1.3 ธุรกิจรถเช่า

ธุรกิจรถเช่าในจังหวัดเชียงใหม่ เป็นอีกธุรกิจหนึ่งที่ขายบริการให้กับนักท่องเที่ยว โดยนักท่องเที่ยวที่เดินทางมายังจังหวัดเชียงใหม่ที่ต้องการความสะดวกในการเดินทางท่องเที่ยวยังแหล่งท่องเที่ยวต่าง ๆ ก็จะติดต่อขอเช่ารถจากบริษัทซึ่งจะมีทั้งรถจักรยานยนต์และรถยนต์ให้เช่า แต่บริษัทรถเช่าจะมีปัญหาที่พิเศษกว่าบริษัทนำเที่ยวก็คือตรงที่ว่า บริษัทรถเช่าบางแห่งมีปัญหาเรื่องรถหาย เนื่องจากลูกค้าขโมยรถเอาไปหลังจากมาเช่ารถไปแล้ว โดยใช้หลักฐาน

ปลอมในการเช่ารถ ซึ่งลูกค้าเหล่านี้เป็นคนไทยทั้งนั้นที่ทำ จึงทำให้ภาพพจน์คนไทยต่อการท่องเที่ยวและธุรกิจรถเช่าไม่ได้ จนทำให้เหมือนกับไม่ต้อนรับคนไทย เพราะคนไทยบางกลุ่มสร้างปัญหาซึ่งทำให้คนหมู่มากได้รับผลกระทบไปด้วย

ส่วนที่ตั้งของธุรกิจรถเช่าจะตั้งอยู่ในเมือง โดยเฉพาะบริเวณที่มีนักท่องเที่ยวมาก เช่น บริเวณไนท์บাজার ถนนท่าแพ ถนนลอยเคราะห์ เป็นการกระจุกตัวของธุรกิจนี้ในถนนเพียงไม่กี่สาย

ในธุรกิจรถเช่า ส่วนใหญ่จะให้เช่ารถโดยให้นักท่องเที่ยววางพาสปอร์ตไว้ โดยไม่ต้องวางเงินมัดจำ ส่วนอัตราค่าเช่าประมาณ 900-1,200 บาท/วัน สำหรับรถเก๋ง รถจี๊ปคาร์บีเยน ส่วนรถมอเตอร์ไซด์จะอยู่ในราคาประมาณ 150-250 บาท/วัน ในกรณีที่คนเช่าเป็นคนไทย ถ้ามาคนเดียวจะเช่าไม่ได้ ต้องมาสองคนถึงจะเช่าได้ เพราะคนหนึ่งเป็นคนเช่า ส่วนอีกคนหนึ่งจะเป็นคนค้ำประกัน ที่บริษัทเอวิสรถเช่าเป็นบริษัทที่มีอยู่ในเมืองนอก ชื่อเสียงดีมาก มีสำนักงานใหญ่ในเมืองไทย อยู่ที่กรุงเทพฯ และมีสาขาอยู่ที่เชียงใหม่ พิเศษกว่าบริษัทอื่น ๆ คือ เวลาเช่ารถ ลูกค้าจะต้องเซ็นชื่อไว้ในสลิปของเครดิตการ์ด (ร้านนี้จะรับเฉพาะเครดิตการ์ด) หากเกิดความเสียหายขึ้นบริษัทก็จะได้กรอกจำนวนเงินลงไปเลย ส่วนใหญ่ลูกค้าที่มาใช้บริการก็เข้าใจ เพราะเครดิตบริษัทดี ปัญหาการโกงลูกค้าจึงไม่เกิดขึ้น และบริษัทนี้ยังมีสาขาอยู่ในหลาย ๆ จังหวัด ลูกค้าที่เช่ารถในจังหวัดหนึ่งก็สามารถนำไปคืนในอีกจังหวัดหนึ่งได้ แต่ต้องบอกล่วงหน้า และต้องจ่ายพิเศษด้วย

จากการสำรวจภาคสนาม พบว่า บริษัทรถเช่าจำนวนมากจะใช้วิธีการผ่อนรถออกมาให้ลูกค้าเช่า จึงทำให้ค่าใช้จ่าจ่ายในแต่ละเดือนค่อนข้างสูงมาก แต่หลังจากนั้นภาระการผ่อนรถก็จะหมดลง ค่าใช้จ่าจ่ายก็จะลดลงมาก ก็อาจทำให้การประมาณค่าใช้จ่าจ่ายในแต่ละเดือนของธุรกิจรถเช่าเกิดการคลาดเคลื่อนได้

จากการศึกษาพบว่า ธุรกิจรถเช่าในจังหวัดเชียงใหม่ มีอยู่ประมาณ 76 แห่ง แต่ในการศึกษาและเก็บตัวอย่าง จะเก็บตัวอย่าง จำนวน 10 ตัวอย่าง คิดเป็นร้อยละ 13.16 ของการประกอบการประเภทนี้ทั้งหมด โดยการเก็บตัวอย่างในพื้นที่อำเภอเมือง ซึ่งมีธุรกิจประเภทนี้กระจุกตัวอยู่อย่างหนาแน่น

การกระจายการบริการ

จากการศึกษาพบว่า ธุรกิจรถเช่า จะมีการให้บริการตลอดทั้งปี แต่จะมีช่วงที่มีนักท่องเที่ยว

เที่ยวมาให้บริการอย่างหนาแน่นและเบาบางแบ่งออกเป็น 2 ช่วงคือ

- ช่วงฤดูกาลท่องเที่ยว (High Seasons) คือ ช่วงตั้งแต่เดือนตุลาคม - เมษายน
- ช่วงนอกฤดูกาลท่องเที่ยว (Low Seasons) คือ ช่วงเดือนพฤษภาคม - กันยายน

ในช่วงฤดูกาลท่องเที่ยว จะมีนักท่องเที่ยวเข้ามาใช้บริการเป็นจำนวนมาก ซึ่งจะมีนักท่องเที่ยวเข้ามาใช้บริการรถเช่าเฉลี่ยประมาณ 130 คน/เดือน หรือประมาณ 1,560 คน/ปี/1กิจการ ซึ่งส่วนใหญ่จะเป็นนักท่องเที่ยวชาวต่างประเทศกว่า 70 % หากตั้งข้อสมมุติ (Assumption) ว่าธุรกิจรถเช่าแต่ละแห่งมีขนาดพอ ๆกัน จะพบว่า ธุรกิจรถเช่าในจังหวัดเชียงใหม่จะให้บริการแก่นักท่องเที่ยวที่เข้ามาใช้บริการถึง 118,560 คน/ปี โดยประเภทของนักท่องเที่ยวที่เข้ามาใช้บริการจะแบ่งเป็นนักท่องเที่ยวชาวไทยร้อยละ 30 และนักท่องเที่ยวชาวต่างประเทศร้อยละ 70 ซึ่งนักท่องเที่ยวชาวต่างประเทศที่เข้ามาใช้บริการส่วนใหญ่จะเป็นนักท่องเที่ยวจากยุโรป อเมริกา อิตาลี ออสเตรเลีย ฮอลแลนด์ และญี่ปุ่น เป็นต้น ส่วนนักท่องเที่ยวชาวไทยที่เข้ามาใช้บริการส่วนใหญ่จะมาจากกรุงเทพฯ

ต้นทุนการดำเนินงาน

ในการดำเนินงานของธุรกิจรถเช่า 1 กิจการ จะมีต้นทุนในการดำเนินงาน ดังนี้

ต้นทุนในการดำเนินงาน	มูลค่า(บาท/ปี)	สัดส่วน(%)
1. ค่าวัตถุดิบ ได้แก่	4,180,000	89.7
- ค่าอะไหล่, ค่าซ่อมรถ	120,000	2.6
- ค่าน้ำมัน	360,000	7.7
- ค่างวด (ค่าผ่อนรถ)	3,600,000	77.3
- ค่าประกันภัย	100,000	2.1
2. ค่าแรงงาน	360,000	7.7
3. ค่าโทรศัพท์ (ค่าน้ำ,ค่าไฟฟ้า,ค่าโทรศัพท์-FAX, ฯลฯ)	120,000	2.6
รวม	4,660,000	100.0

จากตารางข้างต้น จะเห็นได้ว่า ต้นทุนการดำเนินงานต่อ 1 สถานประกอบการ ประมาณ 4,660,000 บาท/ปี แบ่งออกเป็น 4 ส่วนใหญ่ ๆ คือ

- ค่าวัตถุดิบ	ร้อยละ 89.7
- ค่าแรงงาน	ร้อยละ 7.7
- ค่าโสหุ้ย	ร้อยละ 2.6

จะเห็นได้ว่า ธุรกิจรถเช่า จะมีต้นทุนการดำเนินงานส่วนใหญ่เป็นค่าวัตถุดิบถึงร้อยละ 89.7 หากพิจารณาธุรกิจรถเช่าทั้งหมดในจังหวัดเชียงใหม่ ซึ่งมีอยู่ประมาณ 76 แห่ง โดยมีข้อสมมุติว่า ธุรกิจรถเช่าทุก ๆ แห่งในจังหวัดเชียงใหม่มีขนาดพอ ๆ กัน จะก่อให้เกิดต้นทุนในการดำเนินการถึง 354.16 ล้านบาท/ปี แบ่งเป็นค่าวัตถุดิบประมาณ 317.7 ล้านบาท ค่าแรงงานประมาณ 27.3 ล้านบาท และค่าโสหุ้ยต่าง ๆ ประมาณ 9.2 ล้านบาท นอกจากการให้บริการรถเช่าแล้ว ธุรกิจรถเช่าส่วนมากจะไม่มีบริการด้านอื่น ๆ อีก จะมีบางส่วนที่ประกอบธุรกิจอื่นควบคู่ไปด้วย เช่น ธุรกิจนำเที่ยว รับจองตั๋วเครื่องบิน รถไฟ และรับจองโรงแรม เป็นต้น

การจ้างงาน

ในธุรกิจรถเช่า พบว่า โดยส่วนใหญ่จะกระจายอยู่ทั่วไปในเขตอำเภอเมือง โดยจะมีการจ้างแรงงานไม่มากนักประมาณ 3-4 คน เนื่องจากเป็นธุรกิจขนาดเล็กจึงใช้แรงงานจำนวนไม่มากนัก บางบริษัทเป็นการประกอบธุรกิจภายในครอบครัว ซึ่งรายได้โดยเฉลี่ยของพนักงานเฉลี่ยประมาณ 2,000-3,000 บาท/เดือน และกิจการส่วนใหญ่ จะใช้เงินลงทุนส่วนตัว เนื่องจากเป็นกิจการขนาดเล็ก

วัตถุดิบที่ใช้ในการผลิต

วัตถุดิบส่วนใหญ่ ก็คือ รถยนต์ รถจักรยานยนต์ และอะไหล่รถ ซึ่งวัตถุดิบเหล่านี้เกือบทั้งหมด จะมาจากร้านค้าในจังหวัดเชียงใหม่อยู่แล้วโดยจะมาจากโชว์รูมหรือร้านจำหน่ายรถยนต์ในอำเภอเมือง ซึ่งก็จะถูกขนส่งไปจากกรุงเทพฯอีกทีหนึ่ง มูลค่าวัตถุดิบที่ใช้จะแบ่งออกเป็น 2 ส่วน คือ ค่าใช้จ่ายเกี่ยวกับรถยนต์ ได้แก่ค่าผ่อนรถ ประมาณ 300,000 บาท/เดือน ค่าประกันรถยนต์ ประมาณ 100,000 บาท/ปี อีกส่วนหนึ่งคือ ค่าใช้จ่ายอะไหล่รถ โดยเฉลี่ยประมาณ 10,000 บาท/เดือน หรือประมาณ 120,000 บาท/ปี ซึ่งเมื่อพิจารณาธุรกิจรถเช่าทั้งจังหวัดเชียงใหม่ พบว่า จะก่อให้เกิดมูลค่าวัตถุดิบ ประมาณ 290.32 ล้านบาท/ปี โดยส่วนใหญ่เกือบ 100 % จะใช้การขนส่งทางรถยนต์ เนื่องจากมีความสะดวก รวดเร็ว และสิ้นเปลืองค่าใช้จ่ายใน

การขนส่งน้อย

รายได้จากการดำเนินงานธุรกิจรถเช่า

จากการดำเนินกิจการของธุรกิจรถเช่า จะก่อให้เกิดต้นทุนวัตถุดิบ แรงงาน ตลอดจนค่าใช้จ่ายอื่น ๆ ดังที่กล่าวมาแล้วข้างต้น นอกจากนั้นยังก่อให้เกิดรายได้ของกิจการจำนวนมากในแต่ละปีด้วย จากการศึกษาพบว่า โดยเฉลี่ยธุรกิจรถเช่าแต่ละแห่งจะมีรายได้เมื่อหักค่าใช้จ่ายต่าง ๆ แล้วประมาณ 200,000-300,000 บาท/เดือน หรือประมาณ 3,000,000 บาท/ปี/กิจการ ซึ่งเมื่อคิดรวมธุรกิจนำเที่ยวทั้งหมดในจังหวัดเชียงใหม่ ซึ่งมีอยู่ประมาณ 76 แห่ง จะก่อให้เกิดรายได้ถึงประมาณ 228 ล้านบาท/ปี

แผนภูมิที่ 5.9 : วิธีการคำนวณของกิจกรรมธุรกิจรถเช่า ต่อ 1 กิจการ/ปี

ต้นทุนการดำเนินงาน

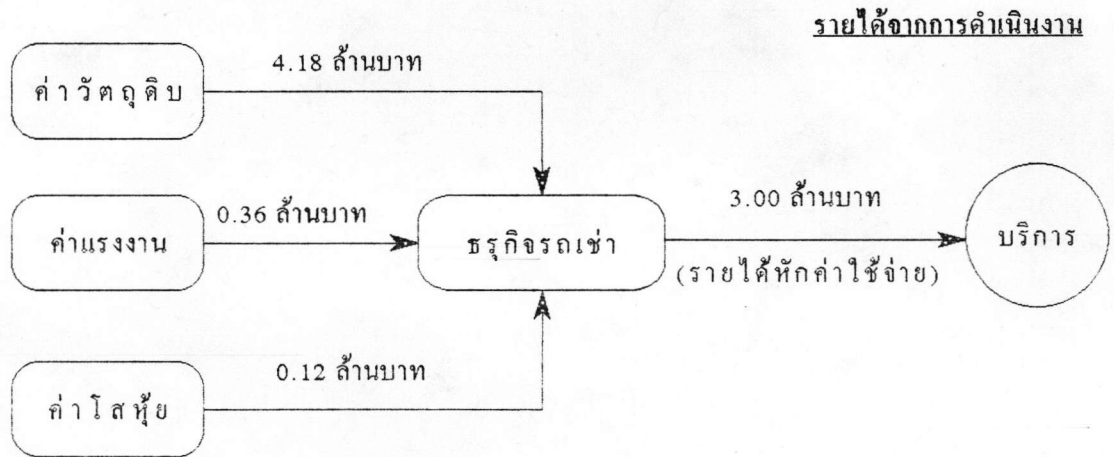



5.1.2 ความเชื่อมโยงทางเศรษฐกิจของอุตสาหกรรมการท่องเที่ยว

จากการศึกษาความเชื่อมโยงทางเศรษฐกิจของอุตสาหกรรมการท่องเที่ยว พบว่า อุตสาหกรรมที่ทำการศึกษานั้น ได้แก่ ธุรกิจที่พักแรมสำหรับนักท่องเที่ยว ธุรกิจนำเที่ยว ธุรกิจรถเช่า มีความเชื่อมโยงกันเชิงส่งเสริมซึ่งกันและกัน (Complementary Linkages) กล่าวคือ เป็นการเชื่อมโยงกันในลักษณะธุรกิจที่มีส่วนส่งเสริมและสนับสนุนซึ่งกันและกันในธุรกิจที่ตั้งอยู่ในบริเวณเดียวกัน คือ ธุรกิจที่พักแรมสำหรับนักท่องเที่ยว ธุรกิจนำเที่ยว ธุรกิจรถเช่า จะตั้งอยู่ในเขตอำเภอเมือง เพื่อเป็นการช่วยเหลือส่งเสริมซึ่งกันและกัน โดยนักท่องเที่ยวจะเดินทางมาพักหรือใช้บริการในธุรกิจที่พักแรมสำหรับนักท่องเที่ยว และจะมาใช้บริการในธุรกิจนำเที่ยว หรือธุรกิจรถเช่าด้วย ซึ่งอุตสาหกรรมเหล่านี้จะมีการประสานการดำเนินงานธุรกิจร่วมกัน หรือควบคู่กันไป ในส่วนของธุรกิจที่พักแรมสำหรับนักท่องเที่ยว จะทำการศึกษาดูโดยแบ่งออกเป็น 5 ระดับ และที่ที่พักแรมประเภทเกสต์เฮาส์ พบว่า โรงแรมยังมีขนาดใหญ่ การจัดการก็จะมีที่ยั่งยืน และมีต้นทุนแรงงานค่อนข้างสูง ในขณะที่โรงแรมขนาดเล็กมีการประกอบการแบบง่าย ๆ ภายในครัวเรือน และมีต้นทุนแรงงานค่อนข้างต่ำ ส่วนเกสต์เฮาส์นั้นต้นทุนส่วนใหญ่จะอยู่ที่การซื้อแขก และจะมีปัญหาเกี่ยวกับยาเสพติดและอาชญากรรม ส่วนธุรกิจนำเที่ยวจะมีต้นทุนค่าแรงงานสูง เนื่องจากต้องจ้างมัคคุเทศก์ซึ่งมีค่าแรงงานค่อนข้างสูง สำหรับธุรกิจรถเช่า จะมีต้นทุนวัตถุดิบสูงที่สุด เนื่องจากต้องเสียค่าซ่อม ค่าอะไหล่ และค่างวดในการผ่อนส่งรถ เป็นต้น สำหรับการจ้างแรงงานจะใช้คนในพื้นที่จังหวัดเชียงใหม่เป็นส่วนใหญ่ โดยเฉพาะแรงงานในอำเภอเมืองและอำเภอข้างเคียง เช่น อำเภอสันทราย อำเภอดอยสะเก็ด แต่ก็มีบางส่วนมาจากจังหวัดข้างเคียง เช่น เชียงราย ลำปาง ลำพูน เป็นต้น ส่วนแรงงานในระดับบริหารนั้น มักจะใช้แรงงานจากกรุงเทพฯ เนื่องจากเป็นแรงงานที่มีทักษะในการบริหารจัดการสูง

5.2 อุตสาหกรรมที่เกี่ยวข้องเนื่องกับการท่องเที่ยว

ในการศึกษาความเชื่อมโยงทางเศรษฐกิจของอุตสาหกรรมที่เกี่ยวข้องเนื่องกับการท่องเที่ยว จะทำการศึกษาดูโดยแบ่งเป็น 7 กิจกรรม คือ อุตสาหกรรมไม้แกะสลัก อุตสาหกรรมเครื่องเงินและอัญมณี อุตสาหกรรมเครื่องจักสานจากไม้ไผ่และหวาย อุตสาหกรรมเครื่องปั้นดินเผา อุตสาหกรรมสิ่งทอ อุตสาหกรรมผลิตอาหารและผลไม้ดอง และธุรกิจร้านค้าที่เกี่ยวข้องกับการท่องเที่ยว โดยในแต่ละอุตสาหกรรมจะศึกษาการกระจายของสินค้า ต้นทุนการดำเนินงาน วัตถุดิบ

ที่ใช้ในการผลิต และวิธีการดำเนินการผลิตของกิจกรรม

5.2.1 วิธีการดำเนินการของกิจกรรมในอุตสาหกรรมที่เกี่ยวข้องกับการท่องเที่ยว

ในการศึกษาความเชื่อมโยงของกิจกรรมทางเศรษฐกิจของอุตสาหกรรมที่เกี่ยวข้องกับการท่องเที่ยว บริเวณที่ราบตอนกลางของจังหวัดเชียงใหม่ จำเป็นที่จะต้องทราบถึงวิธีการดำเนินการของกิจกรรมในอุตสาหกรรมที่เกี่ยวข้องกับการท่องเที่ยวในแต่ละกิจกรรม เพื่อให้สามารถทราบถึงชนิด ประเภท ลักษณะการผลิต และปริมาณการใช้ปัจจัยการผลิต-ผลผลิตของแต่ละกิจกรรม ดังนั้น ผู้ศึกษาจึงแยกศึกษาวิธีการดำเนินการผลิตของแต่ละกิจกรรม ดังต่อไปนี้

5.2.1.1 อุตสาหกรรมไม้แกะสลัก

การผลิตผลิตภัณฑ์ไม้แกะสลักโดยส่วนใหญ่จะเป็นการแกะสลักเลียนแบบของเก่า หรือ Tomorrow Antique เป็นหัตถกรรมที่นำรูปแบบของงานศิลปกรรมไม้แกะสลักมาประดิษฐ์ ผลิต และแปลงเป็นผลิตภัณฑ์ใหม่ ๆ แต่ยังคงไว้ทั้งเอกลักษณ์ของศิลปกรรมและความปราณีตสวยงามของสมัยก่อนผสมผสานกับศิลปะใหม่ หรืออาจผลิตโดยเลียนแบบจากศิลปะดั้งเดิม

ผลิตภัณฑ์ไม้แกะสลักเลียนแบบของเก่าที่ทำกันมาในแถบจังหวัดภาคเหนือตอนบน เนื่องจากมีสภาพภูมิประเทศที่แวดล้อมไปด้วยป่าไม้เป็นจำนวนมาก ทำให้มีการนำไม้มาใช้ประโยชน์ในการแกะสลักเป็นผลิตภัณฑ์ต่าง ๆ โดยในระยะแรกเป็นการผลิตเพื่อใช้ภายในครัวเรือน ต่อมาผลิตภัณฑ์ไม้แกะสลักเป็นที่นิยมของตลาด ทำให้เกิดการซื้อขายทำรายได้เป็นจำนวนมาก ส่งผลให้การผลิตขยายตัวมากขึ้นเป็นลำดับ

แหล่งผลิตผลิตภัณฑ์ไม้แกะสลักเลียนแบบของเก่า แหล่งใหญ่อยู่ที่อำเภอหางดงและอำเภอสันป่าตอง จังหวัดเชียงใหม่ ลักษณะการผลิตส่วนใหญ่ยังเป็นอุตสาหกรรมในครัวเรือน ประมาณว่าปัจจุบันมีผู้ผลิตไม่ต่ำกว่า 500 หลังคาเรือน โดยเฉพาะที่บ้านถวาย อำเภอหางดง จังหวัดเชียงใหม่ นับเป็นแหล่งผลิตที่มีชื่อเสียงเป็นที่รู้จักกันโดยทั่วไป

เชียงใหม่มีศักยภาพที่จะสามารถผลิตไม้แกะสลักเลียนแบบได้เป็นอย่างดี เนื่องจากจังหวัดเชียงใหม่มีแรงงาน และตลาดรองรับอยู่อย่างพอเพียง กอปรกับอุตสาหกรรมไม้แกะสลักจะช่วยให้เกิดการจ้างงาน เกิดความกินดีอยู่ดี และการกระจายรายได้แก่ประชาชนในระดับล่างเป็นอย่างดี ปัจจุบันได้มีการนำไม้โตเร็ว เช่น ไม้จำปา และไม้โตเร็วอื่น ๆ มาทำการแกะสลักแทนไม้เนื้อแข็งซึ่งไม่สามารถนำออกมาใช้ประโยชน์ได้ เพราะกฎหมาย "ปิดป่า" ไม้โตเร็วเหล่านี้เกษตรกรสามารถหาซื้อได้ในราคาถูก หรือจะทำการปลูกเพื่อนำมาใช้ประโยชน์เองก็ได้

จากการสำรวจภาคสนาม พบว่า อุตสาหกรรมไม้แกะสลักในจังหวัดเชียงใหม่ มีอยู่ประมาณ 27 แห่ง แต่ในการศึกษาและเก็บตัวอย่าง จะเก็บตัวอย่าง จำนวน 7 ตัวอย่าง คิดเป็นร้อยละ 25.93 ของการประกอบการประเภทนี้ทั้งหมด โดยการเก็บตัวอย่างในพื้นที่อำเภอเมือง สันกำแพง ดอยสะเก็ด แม่ริม สันป่าตอง หางดง โดยเฉพาะที่บ้านถวาย อำเภอหางดง จะมีธุรกิจประเภทนี้กระจุกตัวอยู่อย่างหนาแน่น

การกระจายการบริการ

จากการศึกษาพบว่า อุตสาหกรรมไม้แกะสลัก จะมีการผลิตและจำหน่ายตลอดทั้งปี แต่จะมีช่วงที่มีนักท่องเที่ยวมาใช้บริการอย่างหนาแน่นและเบาบางแบ่งออกเป็น 2 ช่วงคือ

- ช่วงฤดูการท่องเที่ยว (High Seasons) คือ ช่วงตั้งแต่เดือนตุลาคม - กุมภาพันธ์
- ช่วงนอกฤดูการท่องเที่ยว (Low Seasons) คือ ช่วงเดือนมีนาคม - กันยายน

ในช่วงฤดูการท่องเที่ยว จะมีนักท่องเที่ยวเข้ามาจับจ่ายใช้สอยเป็นจำนวนมาก ซึ่งผู้ที่มาซื้อส่วนใหญ่จะมาจากที่ต่าง ๆ โดยเฉพาะกรุงเทพฯ ถึงร้อยละ 80 ผลผลิตส่วนใหญ่จะนำไปบริโภคได้เลย และจะเป็นการขนส่งถึงร้อยละ 85 ไปยังจังหวัดต่าง ๆ เช่น กรุงเทพฯ ภูเก็ต สุราษฎร์ธานี นอกจากนี้ยังมีการส่งออกไปขายยังต่างประเทศด้วย เช่น ฝรั่งเศส อิตาลี ฮ็องกง ญี่ปุ่น โดยมีมูลค่าการขายประมาณ 300,000 บาท/ปี/กิจการ และใช้พาหนะในการขนส่งทางรถยนต์ รถไฟ ส่วนการขนส่งไปขายยังต่างประเทศ จะใช้การขนส่งทางเครื่องบิน

ต้นทุนการดำเนินงาน

ในการดำเนินงานกิจการของอุตสาหกรรมไม้แกะสลัก 1 กิจการ จะมีต้นทุนในการดำเนินงานกิจการดังนี้

ต้นทุนในการดำเนินงาน	มูลค่า(บาท/ปี)	สัดส่วน(%)
1. ค่าวัตถุดิบ ไม้แกะสลัก	9,522,000	77.4
- ไม้แกะสลักดิบ	8,400,000	68.3
- สี, ทองคำเปลว	480,000	3.9
- กระจกสี	444,000	3.6



ต้นทุนในการดำเนินกิจการ (ต่อ)	มูลค่า(บาท/ปี)	สัดส่วน(%)
-น้ำมันผสมสี เศษผ้า WAX น้ำยาเคลือบเงา	18,000	0.1
-น้ำมันรถ	42,000	0.3
-กาวแห้งไว	36,000	0.3
-ไม้ และตะปุดอกลังบรรจุสินค้า	51,600	0.4
-กระดาษลูกฟูก	21,600	0.2
-กระดาษทราย	28,800	0.2
2. ค่าแรงงาน	1,920,000	15.6
3. ค่าเครื่องมือเครื่องจักร	70,000	0.6
4. ค่าซ่อมบำรุง	9,600	0.1
5. ค่าขนส่ง และค่าประกันสินค้า	720,000	5.9
6. ค่าโทรศัพท์ (ค่าน้ำ,ค่าไฟฟ้า,ค่าโทรศัพท์-FAX, ฯลฯ)	60,000	0.5
รวม	12,301,600	100.0

จากตารางข้างต้น จะเห็นได้ว่า ต้นทุนการดำเนินงานต่อ 1 สถานประกอบการ ประมาณ 12,301,600 บาท/ปี หากพิจารณาทั้งอุตสาหกรรมไม้แกะสลักในจังหวัดเชียงใหม่ ซึ่งมีอยู่ประมาณ

27 โรงงาน โดยมีข้อสมมุติว่า โรงงานทุก ๆ แห่งในจังหวัดเชียงใหม่มีขนาดพอ ๆกัน จะก่อให้เกิดต้นทุนในการดำเนินกิจการถึง 332.1 ล้านบาท/ปี นอกจากทำการผลิตแล้ว ยังมีการจำหน่ายหน้าร้านอีกด้วย โดยจะจำหน่ายทั้งปลีกและส่ง

การจ้างงาน

ในอุตสาหกรรมไม้แกะสลัก พบว่า โดยส่วนใหญ่จะเป็นอุตสาหกรรมขนาดกลาง-ใหญ่ มีแรงงานประมาณ 50 คน โดยแบ่งเป็นคณงานประจำประมาณ 20 คน และคณงานชั่วคราวประมาณ 30 คน โดยแรงงานส่วนใหญ่จะเป็นคณงานที่อาศัยอยู่ในท้องถิ่นและแววกใกล้ ๆ โรงงาน

และอำเภอใกล้เคียง โดยคนงานชั่วคราวจะมาจากแรงงานภาคเกษตรกรรมและเป็นการจ้างเหมา
งานโดยจะมีหัวหน้ากลุ่มคอยดูแล และควบคุมการผลิต เมื่อว่างจากฤดูกาลทำนา คนงานเหล่านี้ก็
จะกลับเข้าสู่โรงงาน หรือบางครั้งก็ทำควบคู่กันไป และเนื่องจากเป็นกิจการขนาดใหญ่ กิจการส่วน
ใหญ่จะต้องใช้เงินกู้จากสถาบันการเงิน เช่น ธนาคาร และรวมกับการใช้ทุนส่วนตัวในการประกอบ
กิจการด้วย โดยค่าจ้างแรงงานจะเฉลี่ยอยู่ประมาณ 3,000-3,500 บาท/เดือน

วัตถุดิบที่ใช้ในการผลิต

วัตถุดิบส่วนใหญ่ จะเป็นพวกไม้เนื้ออ่อน เช่น ไม้จำปา ไม้โมกมัน จะมีไม้สักบ้างก็
เป็นจำนวนน้อย และมีราคาแพง ซึ่งจะได้มาจากจังหวัดลำพูน เชียงราย และลำปาง นอกจากนี้
ก็เป็นพวกวัตถุดิบที่ใช้สำหรับตกแต่ง เช่น สีส ทองคำเปลว กระจกสี กาว ซึ่งก็จะหาซื้อได้ภายในจ้ง
หวัดเชียงใหม่ ซึ่งวัตถุดิบเหล่านี้ นอกจากจะมาจากอำเภอต่าง ๆ ในจังหวัดเชียงใหม่แล้ว ยังมี
บางส่วนมาจากจังหวัดอื่น ๆ ด้วย เช่น กรุงเทพฯ

สำหรับปัญหาที่พบ คือ วัตถุดิบมีราคาสูงขึ้น ทำให้ต้นทุนในการผลิตสูงขึ้นตามไปด้วย

แผนภูมิที่ 5.10 : วิธีการดำเนินการผลิตของอุตสาหกรรมไม้แกะสลัก 1 กิจการ/ปี

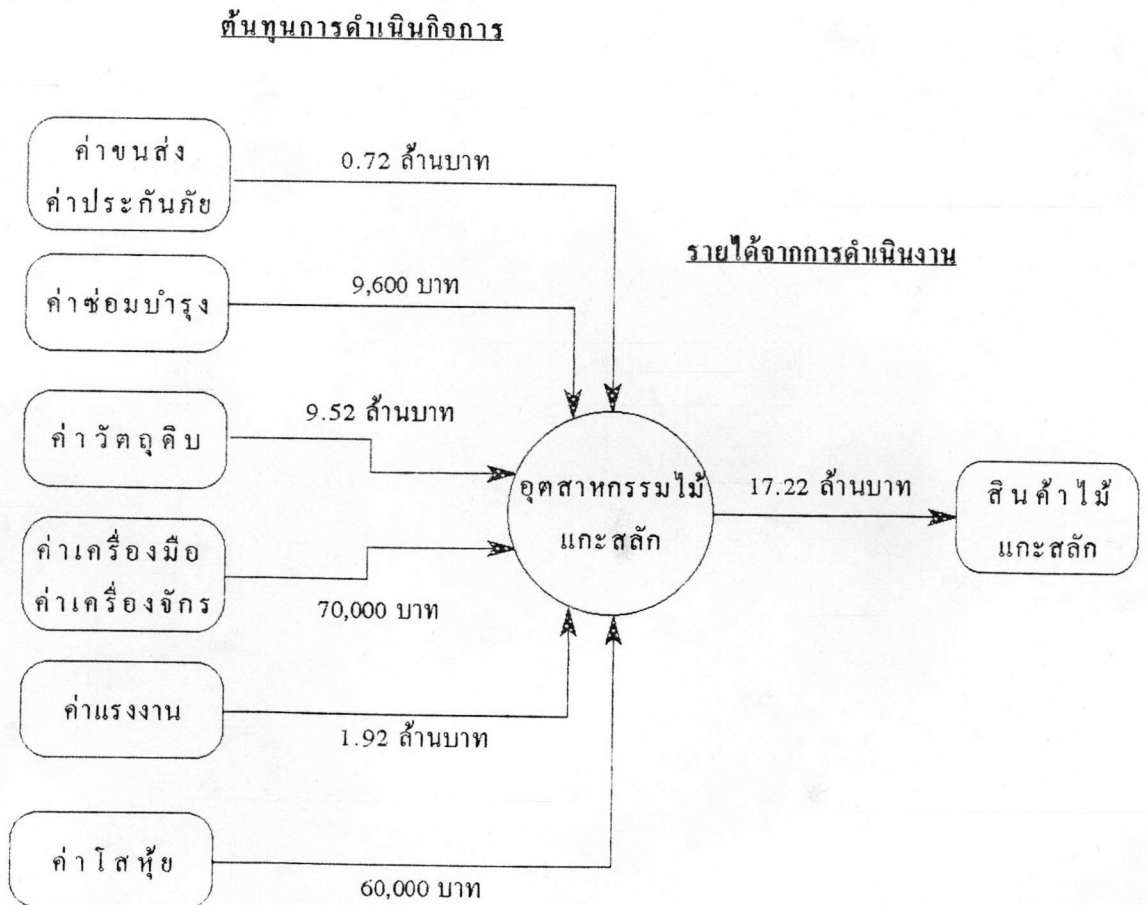

กระบวนการผลิต ขั้นตอน วิธีการ

การผลิตผลิตภัณฑ์ไม้แกะสลักเลียนแบบของเก่า มีขั้นตอนดังนี้

1. เขียนแบบตามรูปที่ต้องการลงแผ่นกระดาษแข็ง และตัดให้ได้รูปที่ต้องการ
 2. นำแผ่นกระดาษแข็งที่ตัดรูปมาทาบบนท่อนไม้ที่คัดเลือกให้ได้ขนาดพอเหมาะ โดยพิจารณาความลายเส้นของเนื้อไม้ เพื่อวางแนวรูปที่ง่ายต่อการแกะสลัก และมีลวดลายของเนื้อไม้สวยงาม
 3. เลื่อยไม้ตามแบบที่วาดไว้ และใช้มีดหรือขวานตัดไม้ให้ได้รูปร่างตามแบบ
 4. ใช้สิ่วแกะสลักเนื้อไม้และตกแต่งให้ได้รูปแบบและลวดลายตามที่ต้องการ แล้วนำไปผึ่งแดดประมาณ 3-4 วัน หรืออบด้วยความร้อนเพื่อให้ไม้แห้งสนิท
 5. ขัดด้วยกระดาษทรายให้ผิวเรียบ จากนั้นใช้สีตามต้องการทาทับแล้วทิ้งไว้จนแห้งพอสมควร วจึงขัดด้วยทินเนอร์ให้ทั่วเพื่อให้สีติดไม้ทนนาน
 6. นำไปเผาซุขด้วยเตาฟู่ แล้วลงสีรองพื้น และลงลายเส้นด้วยดินน้ำมันผสมกาวแห้งเร็ว
 7. ลงรัก ทาทองและปลอ่ยให้แห้ง แล้วขัดด้วยน้ำมันก๊าดและโรยด้วยปูนซีเมนต์ผงให้ทั่ว ปลอ่ยทิ้งไว้ครึ่งชั่วโมงแล้วใช้แปรงปัดออก จะทำให้ทองที่ได้ดูเก่าเหมือนของจริง
- ในกรณีที่เป็ผลิตภัณฑ์ที่ไม่ต้องลงรัก ทาทอง หลังจากทาลงลายด้วยดินน้ำมันแล้วจะใช้สีฝุ่นทา เพื่อให้มีลักษณะคล้ายของเก่าหรือใช้วานิชทาให้เงาเป็นมันแล้วแต่ความต้องการ

เครื่องจักรอุปกรณ์ที่ใช้ในการผลิต

การผลิตไม้แกะสลักเลียนแบบของเก่า ใช้แรงงานคนเป็นหลัก เครื่องจักรอุปกรณ์ที่ใช้มีไม่มาก ส่วนใหญ่เป็นเครื่องมือที่ใช้สำหรับแกะสลัก ซึ่งได้แก่

1. เลื่อย ใช้สำหรับตัดท่อนไม้ให้ได้รูปแบบตามต้องการ
2. มีดและขวาน ใช้ตัดเนื้อไม้ให้เป็นรูปร่างของผลิตภัณฑ์ตามแบบ
3. สิ่ว เป็นเครื่องมือที่มีความสำคัญมากในการแกะสลัก สิ่วที่ใช้แบ่งออกเป็น
 - 3.1 สิ่วฉาก ใช้ในการตัดตัวลายเพื่อให้ลายส่วนต่าง ๆ ปรากฏคร่าว ๆ ก่อน
 - 3.2 สิ่วซุดและสิ่วเล็บมือ ใช้แกะลวดลายต่าง ๆ
 - 3.3 สิ่วขมวด ใช้ตกแต่งลวดลายให้สวยงามและอ่อนพริ้ว
4. ฟ้อน เป็นฟ้อนที่มีหัวฟ้อนทำด้วยไม้เนื้อแข็ง ลักษณะคล้ายตะลุมพุกเล็ก ๆ ใช้สำหรับ

ตอกลิ่วในการแกะสลัก ฆ้อนไม้มีน้ำหนักเบา สามารถควบคุมน้ำหนักในการตอกลิ่ว
ได้ดี

ปัจจัยการผลิต

วัตถุดิบสำคัญที่ใช้ในการผลิต คือ ไม้ ซึ่งหากเป็นการผลิตผลิตภัณฑ์ไม้แกะสลักเลียนแบบของเก่าประเภทโชว์เนื้อไม้ แต่เดิมจะนำไม้เนื้อแข็งหรือไม้สักมาฝังดินไว้เป็นปี ๆ เพื่อเร่งให้เนื้อไม้เก่าเร็วขึ้น แต่เนื่องจากวิธีนี้ไม่ทันความต้องการ จึงเปลี่ยนไปใช้ไม้จากครกเก่า ๆ แทน ซึ่งบางลูกก็มีอายุเก่ากว่า 100 ปี โดยมีนายหน้าไปกว้านซื้อตามหมู่บ้านหรือซื้อจากชาวเขานดอยแล้วนำมาขายให้กับผู้ผลิต แต่ถ้าเป็นการผลิตผลิตภัณฑ์ที่ต้องทาสีกับ วัตถุดิบที่ใช้จะเป็นไม้จำฉาเพียงอย่างเดียว ไม้จำฉาที่ซื้อขายกันจะตัดเป็นท่อน ๆ ขนาดกว้างตั้งแต่ 15-30 นิ้ว ราคาที่ซื้อขายขึ้นอยู่กับความสูงของท่อนไม้ ซึ่งถ้าเป็นท่อนใหญ่ ๆ ขนาด 2-3 คนโอบ สูงตั้งแต่ 100 นิ้วขึ้นไป ราคาซื้อขายตกท่อนละ 3,000 บาท

นอกจากนี้ยังมีวัตถุดิบที่ใช้ในการตกแต่งผลิตภัณฑ์ เช่น กระจกทราย ดินน้ำมัน สีทินเนอร์ กาวแห้งเร็ว น้ำมันก๊าด ปูนซีเมนต์ผง ทองแผ่น และผงสี เป็นต้น วัตถุดิบเหล่านี้สามารถจัดซื้อจากร้านจำหน่ายภายในจังหวัดที่โรงงานตั้งอยู่

แหล่งและลักษณะของตลาด

ตลาดจำหน่ายผลิตภัณฑ์ไม้แกะสลักเลียนแบบของเก่า แบ่งออกเป็น 3 ตลาด คือ

1. ตลาดท้องถิ่น เป็นการจำหน่ายไม่ผ่านคนกลาง ส่วนใหญ่ผู้ผลิตจะจำหน่ายให้กับนักท่องเที่ยวทั้งชาวไทยและชาวต่างประเทศที่เข้ามาเยี่ยมชมโรงงาน แต่ก็มีจำนวนไม่มากนัก นอกจากนี้ผู้ผลิตมีการนำผลิตภัณฑ์ไปจำหน่ายตามงานเทศกาลต่าง ๆ ด้วย ปรากฏว่าปริมาณการจำหน่ายผลิตภัณฑ์ในตลาดท้องถิ่นมีสัดส่วนร้อยละ 10 ของยอดจำหน่ายทั้งหมด

2. ตลาดชายส่ง เป็นการจำหน่ายผ่านพ่อค้าคนกลางที่อยู่ในหมู่บ้านที่โรงงานตั้งอยู่ ซึ่งบางรายก็เป็นผู้ผลิตเองด้วย ตลาดรับซื้อที่สำคัญ คือ จังหวัดเชียงใหม่ และกรุงเทพมหานคร การจำหน่ายผลิตภัณฑ์ในตลาดเชียงใหม่มีสัดส่วนประมาณร้อยละ 60 ของปริมาณการชายส่งทั้งหมด ผลิตภัณฑ์ที่จำหน่ายส่วนหนึ่งเป็นผลิตภัณฑ์ที่แกะสลักจากแหล่งผลิตอื่น แล้วนำมาตกแต่งทาสีให้ดูเป็นของเก่าที่ผลิตในเชียงใหม่ อีกส่วนหนึ่งเป็นผลิตภัณฑ์ที่ผลิตขึ้นในเชียงใหม่โดยตรง ส่วนการจำหน่ายในตลาดกรุงเทพฯ มีสัดส่วนร้อยละ 40 ของปริมาณการชายส่ง และมีช่องทางการจำหน่ายตามระดับของผู้ซื้อ เช่น ผลิตภัณฑ์ที่มีฝีมือปราณีต ลวดลายละเอียด และเป็นรูปแบบพิเศษซึ่งจำหน่ายให้

กับชาวต่างประเทศ หรือผู้ซื้อที่มีกำลังซื้อสูง จะมีสถานที่จำหน่ายตามโรงแรมชั้นหนึ่ง ศูนย์การค้าต่าง ๆ และร้านค้าย่านสีลม ส่วนผลิตภัณฑ์แบบทั่ว ๆ ไป จะวางจำหน่ายตามตลาดนัด เช่น สวนจตุจักร และการออกร้านแสดงสินค้าตามสถานที่ต่าง ๆ

3. ตลาดส่งออก ปัจจุบันผู้ผลิตไม้แกะสลักที่ส่งผลิตภัณฑ์ไปจำหน่ายยังตลาดต่างประเทศ มีประมาณ 30 ราย และส่วนใหญ่อยู่ในเขตอำเภอหางดง จังหวัดเชียงใหม่ ผู้ผลิตส่วนใหญ่ส่งออกโดยผ่านบริษัทชิปปิง ที่เข้าไปตั้งสำนักงานสาขาบริเวณใกล้เคียงแหล่งผลิต ตลาดส่งออกที่สำคัญ ได้แก่ กลุ่มประเทศประชาคมยุโรป ญี่ปุ่น สหรัฐอเมริกา และแคนาดา เป็นต้น ลักษณะการสั่งซื้อ ลูกค้าในต่างประเทศจะกำหนดรูปแบบและลวดลายของผลิตภัณฑ์มาให้ และในบางครั้งผู้ผลิตต้องส่งวนแบบไว้สำหรับลูกค้าแต่ละรายด้วย

5.2.1.2 อุตสาหกรรมเครื่องเงินและอัญมณี

ในการศึกษาอุตสาหกรรมเครื่องเงินและอัญมณี ผู้ศึกษาจะจำกัดขอบเขตของการศึกษาเฉพาะอุตสาหกรรมเครื่องเงิน ซึ่งได้ทำการเก็บข้อมูลภาคสนามจำนวน 5 ตัวอย่างจากสถานประกอบการจำนวน 11 แห่ง คิดเป็นร้อยละ 45.45 เครื่องเงินที่ผลิตขึ้นในจังหวัดเชียงใหม่จัดเป็นเครื่องเงินที่มีความปราณีตสวยงามเป็นที่รู้จักกันในหมู่นักท่องเที่ยว นอกจากนี้จังหวัดเชียงใหม่ยังเป็นจังหวัดหนึ่งที่มีความพร้อมทางด้านวัตถุดิบและแรงงานฝีมือที่ประณีตเป็นที่รู้จักกันทั่วไปในการศึกษาอุตสาหกรรมเครื่องเงิน พบว่า แต่เดิมอุตสาหกรรมเครื่องเงินจะกระจุกตัวหนาแน่นอยู่บริเวณถนนวิเวลาย ในอำเภอเมือง แต่ในปัจจุบันจะย้ายไปตั้งอยู่บริเวณถนนเชียงใหม่-สันกำแพง และบริเวณบ้านบ่อสร้าง

การกระจายการบริการ

จากการศึกษาพบว่า อุตสาหกรรมเครื่องเงิน จะมีการผลิตและจำหน่ายตลอดทั้งปี แต่จะมีช่วงที่มีนักท่องเที่ยวมาใช้บริการอย่างหนาแน่นและเบาบางแบ่งออกเป็น 2 ช่วงคือ

- ช่วงฤดูกาลท่องเที่ยว (High Seasons) คือ ช่วงตั้งแต่เดือนตุลาคม - กุมภาพันธ์
- ช่วงนอกฤดูกาลท่องเที่ยว (Low Seasons) คือ ช่วงเดือนมีนาคม - กันยายน

ในช่วงฤดูกาลท่องเที่ยว จะมีนักท่องเที่ยวเข้ามาจับจ่ายใช้สอยเป็นจำนวนมาก ซึ่งผู้ที่มาซื้อส่วนใหญ่จะมาจากที่ต่าง ๆ โดยเฉพาะกรุงเทพฯ ถึงร้อยละ 80 ผลผลิตส่วนใหญ่จะนำไปบริโภคได้เลย และจะเป็นการขายส่งร้อยละ 40 ไปยังจังหวัดต่าง ๆ เช่น กรุงเทพฯ ภูเก็ต สุราษฎร์ธานี นอกจากนี้ยังมีการส่งออกไปขายยังต่างประเทศด้วย เช่น ฝรั่งเศส อิตาลี ฮองกง

ญี่ปุ่นและใช้พาหนะในการขนส่งทางเครื่องบิน โดยขนส่งไปขายยังต่างประเทศ และจะมีการส่งทางไปรษณีย์บ้างบางส่วน

ต้นทุนการดำเนินงาน

ในการดำเนินงานของอุตสาหกรรมเครื่องเงิน 1 กิจการ จะมีต้นทุนในการดำเนินงานกิจการดังนี้

ต้นทุนในการดำเนินงาน	มูลค่า(บาท/ปี)	สัดส่วน(%)
1. ค่าวัตถุดิบ ได้แก่	4,210,200	42.9
- เนื้อเงิน	3,840,000	39.1
- สารเคมี	360,000	3.7
- ค่าเชื้อเพลิง	10,200	0.1
2. ค่าแรงงาน	3,600,000	36.7
3. ค่าเครื่องมือเครื่องจักร	1,240,000	12.6
4. ค่าวัสดุ (ค่าน้ำ,ค่าไฟฟ้า,ค่าโทรศัพท์-FAX, ฯลฯ)	760,000	7.7
รวม	9,810,200	100.0

จากตารางข้างต้น จะเห็นได้ว่า ต้นทุนการดำเนินงานต่อ 1 สถานประกอบการ ประมาณ 9,810,200 บาท/ปี หากพิจารณาทั้งอุตสาหกรรมเครื่องเงินในจังหวัดเชียงใหม่ ซึ่งมีอยู่ประมาณ 11 โรงงาน โดยมีข้อสมมุติว่า โรงงานทุก ๆ แห่งในจังหวัดเชียงใหม่มีขนาดพอ ๆ กัน จะก่อให้เกิดต้นทุนในการดำเนินงานถึง 107.8 ล้านบาท/ปี นอกจากทำการผลิตแล้ว ยังมีการจำหน่ายหน้าร้านอีกด้วย โดยจะจำหน่ายทั้งปลีกและส่ง

การจ้างงาน

ในอุตสาหกรรมเครื่องเงิน พบว่า โดยส่วนใหญ่จะเป็นอุตสาหกรรมขนาดกลาง-ใหญ่ มีแรงงานประมาณ 124 คน โดยแบ่งเป็นคนงานประจำประมาณ 110 คน และคนงานชั่วคราวประมาณ 14 คน โดยแรงงานส่วนใหญ่จะเป็นคนงานที่อาศัยอยู่ในท้องถิ่นละแวกใกล้ ๆ โรงงาน

และอำเภอใกล้เคียง โดยคนงานชั่วคราวจะมาจากแรงงานภาคเกษตรกรรม และเนื่องจากเป็นกิจการขนาดใหญ่ กิจการส่วนใหญ่จะต้องใช้เงินกู้จากสถาบันการเงิน เช่น ธนาคาร และรวมกับการใช้ทุนส่วนตัวในการประกอบกิจการด้วย โดยค่าจ้างแรงงานจะเฉลี่ยอยู่ประมาณ 3,000 บาท / เดือน

วัตถุดิบที่ใช้ในการผลิต

วัตถุดิบส่วนใหญ่ จะเป็นพวกเนื้อเงิน ซึ่งจะได้มาจากจังหวัดกรุงเทพฯ และมีการนำเข้าจากต่างประเทศ เช่น เม็กซิโก แอฟริกา และอังกฤษ โดยผ่านพ่อค้าคนกลางจากกรุงเทพฯ นอกจากนี้ ยังมีวัตถุดิบประเภทสารเคมี เครื่องมือเครื่องจักร จะมาจากพ่อค้าคนกลางจากกรุงเทพฯ โดยเครื่องมือเล็ก ๆ จะสั่งมาจากตลาดในตัวเมืองเชียงใหม่ ถ้าเป็นเครื่องมือขนาดใหญ่ จะสั่งมาจากต่างประเทศ แล้วมาประกอบในกรุงเทพฯ โดยส่วนใหญ่มาจาก ประเทศเยอรมัน จีน และไต้หวัน

แผนภูมิที่ 5.11 : วิธีการดำเนินการผลิตของอุตสาหกรรมเครื่องเงิน 1 กิจการ/ปี

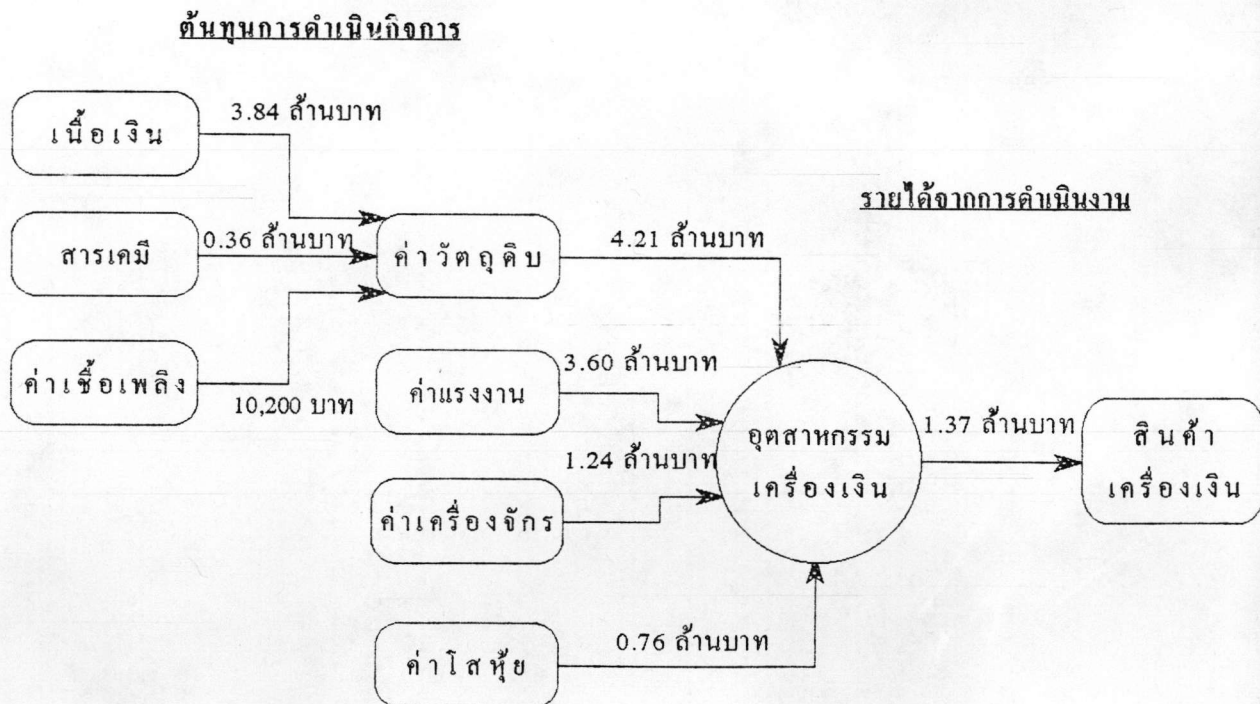

5.2.1.3 อุตสาหกรรมเครื่องจักสานจากไม้ไผ่และหวาย

จากการศึกษาโดยการเก็บรวบรวมข้อมูลจากแบบสอบถาม และการสัมภาษณ์ ผู้ประกอบการในพื้นที่อำเภอเมือง อำเภอสีนกาแพง อำเภอสารภี อำเภอแมร์มิม และอำเภอทางดง โดยอุตสาหกรรมเครื่องจักสานจากไม้ไผ่และหวายในจังหวัดเชียงใหม่ มีผู้ประกอบการรายใหญ่ ๆ อยู่ประมาณ 31 ราย แต่เก็บตัวอย่างจากแบบสอบถามเพียง 5 ตัวอย่างคิดเป็นร้อยละ 16.13 (ตารางที่ ผ.3.2) นอกจากนั้นในอุตสาหกรรมนี้ ยังมีผู้ประกอบการรายย่อย ซึ่งจะกระจายอยู่ในเขตอำเภอเมือง สีนกาแพง สารภี แมร์มิม และทางดง โดยจะอยู่หนาแน่นในเขตอำเภอสีนกาแพง บริเวณถนนบ่อสร้าง (ถ. เชียงใหม่-สีนกาแพง)

ลักษณะของอุตสาหกรรมส่วนใหญ่ จะมีลักษณะเป็นอุตสาหกรรมในครัวเรือน โดยใช้วัตถุดิบสำคัญ คือ ไม้ไผ่ ปอ และสี เป็นต้น ผลผลิตที่ได้จะออกมาในรูปของพัดและร่ม ซึ่งจะมีการตกแต่งสี และลายสวยงามมาก

ลักษณะการดำเนินการผลิตเครื่องจักสาน มีขั้นตอนการผลิต คือ นำปอมาต้ม ผสมกับขี้เถ้าจ เปื้อย แล้วนำไปล้างด้วยน้ำสะอาด เอามาทุบให้ละเอียด เทลงอ่างที่เตรียมไว้แล้ว คนจนทั่ว นำกรอบไม้สีเหลืองมบด้วยตาข่ายมุ้งลวด ลงไปตากในอ่าง แล้วนำไปตากแดดให้แห้ง ประมาณ 1-2 วัน จะได้กระดาษสา 1 แผ่นต่อกรอบไม้ 1 อัน (ขั้นตอนการทำกระดาษสา) หลังจากนั้นนำไม้ไผ่มาตัดให้ได้ขนาดตามต้องการ แล้วนำมาผ่าเป็นแท่งหนาประมาณ 2-4 มม. เพื่อนำมาทำเป็นโครงไม้ไผ่รูปพัดหรือร่ม แล้วนำไปแช่น้ำยากันปลวก ก่อนที่จะนำมาประกอบเป็นโครง ร่มหรือพัด จากนั้นใช้กระดาษสาที่เตรียมไว้มาปะกับโครงร่มหรือพัด โดยใช้แปรงเปือกหรือกาบ ผสมน้ำ นำไปตากแดดให้แห้ง ใช้น้ำมันตังอ้วททา แล้วจึงใส่ด้าม ใส่หัว แล้วจึงนำมาทำสีแต่งลาย ให้สวยงาม ซึ่งลูกค้าบางคนอาจสั่งให้ทำลายพิเศษตามต้องการก็ได้ หลังจากนั้นจึงส่งขายตามร้าน หรือบรรจุกองเพื่อส่งไปขายยังต่างประเทศ

การกระจายผลผลิต

อุตสาหกรรมเครื่องจักสาน จะทำการผลิตตลอดทั้งปี และจำหน่ายทั้งปลีกและส่ง โดยสัดส่วนการจำหน่ายประมาณ 20:80 กล่าวคือ

- จำหน่ายปลีก ให้กับนักท่องเที่ยว ประมาณร้อยละ 20
- จำหน่ายส่ง ไปยังต่างประเทศ ประมาณร้อยละ 80

ผลผลิตที่ได้จะเป็นสินค้าขั้นสุดท้าย (Final Product) นำไปบริโภคได้เลย มูลค่า

การขายเฉลี่ยประมาณ 4-5 แสนบาทต่อเดือน โดยส่วนใหญ่จะส่งไปขายยังต่างประเทศแถบยุโรป ร้อยละ 80 ที่เหลืออีกร้อยละ 20 จะขายให้กับนักท่องเที่ยว ณ แหล่งที่ทำการผลิต และขายนอกพื้นที่จังหวัดเชียงใหม่ ได้แก่ กรุงเทพฯ ภูเก็ต และพัทลุง เป็นต้น ซึ่งเป็นแหล่งท่องเที่ยวในภูมิภาคต่าง ๆ ของประเทศไทย การขนส่งสินค้าจะใช้บริษัทที่ให้บริการขนส่งสินค้า ทั้งในประเทศและต่างประเทศ เช่น นิมซีเส็ง, Pioneer Cargo Service, Thai Royal, V-Pack เป็นต้น โดยมูลค่าการขายภายในประเทศ ประมาณ 60,000 บาท/เดือน หรือประมาณ 720,000 บาท/ปี ส่วนมูลค่าการส่งไปขายยังต่างประเทศ ประมาณ 120,000 บาท/เดือน หรือประมาณ 1.44 ล้านบาท/ปี

ต้นทุนการดำเนินงาน

ในการดำเนินงานของอุตสาหกรรมเครื่องจักสานจากไม้ไผ่และหวาย 1 กิจกรรม จะประกอบไปด้วยต้นทุนการดำเนินงานดังนี้

ต้นทุนในการดำเนินงาน	มูลค่า(บาท/ปี)	สัดส่วน(%)
1. ค่าวัตถุดิบ ไม้ไผ่	1,130,400	39.4
- ปอ	36,000	1.3
- ไม้ไผ่	300,000	10.5
- กระดาษสา (สั่งซื้อบางส่วน)	84,000	2.9
- ผ้า	480,000	16.7
- กาว	22,800	0.8
- สี	99,600	3.5
- น้ำยา	78,000	2.7
- อุปกรณ์เบ็ดเตล็ด (เข็ม ด้าย ฯลฯ)	30,000	1.0
2. ค่าแรงงาน	960,000	33.5
3. ค่าขนส่งและบรรจุภัณฑ์	624,000	21.7

ต้นทุนในการดำเนินกิจการ(ต่อ)	มูลค่า(บาท/ปี)	สัดส่วน(%)
4. ค่าวัสดุ (ค่าน้ำ,ค่าไฟฟ้า,ค่าโทรศัพท์-FAX, ฯลฯ)	155,400	5.4
รวม	2,869,800	100.0

จากตารางข้างต้น จะเห็นได้ว่า ต้นทุนการดำเนินงานต่อ 1 สถานประกอบการ ประมาณ 2,869,800 บาท/ปี หากพิจารณาทั้งอุตสาหกรรมเครื่องจักสานจากไม้ไผ่และหวายในจังหวัด เชียงใหม่ ซึ่งมีอยู่ประมาณ 31 โรงงาน โดยมีข้อสมมุติว่า โรงงานทุก ๆ แห่งในจังหวัดเชียงใหม่ มีขนาดพอ ๆ กัน จะก่อให้เกิดต้นทุนในการดำเนินกิจการถึง 89.9 ล้านบาท/ปี นอกจากทำการผลิต แล้ว ยังมีการจำหน่ายหน้าร้านอีกด้วย โดยจะจำหน่ายทั้งปลีกและส่ง

การจ้างงาน

ในอุตสาหกรรมเครื่องจักสานจากไม้ไผ่และหวาย พบว่า โดยส่วนใหญ่จะเป็นอุตสาหกรรมขนาดกลาง-เล็ก มีแรงงานประมาณ 25 คน โดยแบ่งเป็นคณงานประจำประมาณ 20 คน และแรงงานในครอบครัวประมาณ 5 คน โดยแรงงานส่วนใหญ่จะเป็นคณงานที่อาศัยอยู่ในท้องถิ่น ละแวกใกล้ ๆ โรงงาน และอำเภอใกล้เคียง กิจการส่วนใหญ่จะต้องใช้เงินกู้จากสถาบันการเงิน เช่น ธนาคาร และรวมกับการใช้ทุนส่วนตัวในการประกอบกิจการด้วย โดยค่าจ้างแรงงานจะเฉลี่ย อยู่ประมาณ 3,000-3,500 บาท/เดือน

วัตถุดิบที่ใช้ในการผลิต

วัตถุดิบที่ใช้ส่วนใหญ่ คือ ไม้ไผ่ และกระดาษลา ซึ่งจะได้มาจากอำเภอต่าง ๆ ใน จังหวัดเชียงใหม่ บ้านต้นเปา นอกจากนั้น ยังมีวัตถุดิบประเภทสารเคมี สี กาว ฝ้าย ซึ่งก็ได้มา จากร้านค้าในเมืองเชียงใหม่ ผลผลิตที่ผลิตได้ส่วนใหญ่จะส่งไปขายยังพื้นที่อื่น ๆ ด้วย เช่น กรุงเทพฯ ประมาณร้อยละ 20 ซึ่งผลผลิตส่วนใหญ่จะส่งออกไปขายยังต่างประเทศ ได้แก่ อเมริกา ยุโรป ญี่ปุ่น จีน เป็นต้น ปัญหาที่พบในการดำเนินกิจการ พบว่า ช่วงที่ผ่านมานักท่องเที่ยวมาท่องเที่ยว น้อยมาก ทำให้รายได้จากการขายลดน้อยลงด้วย

แผนภูมิที่ 5.12 : วิธีการดำเนินการผลิตของอุตสาหกรรมเครื่องจักรสาน 1 กิจการ/ปี

ต้นทุนการดำเนินงาน

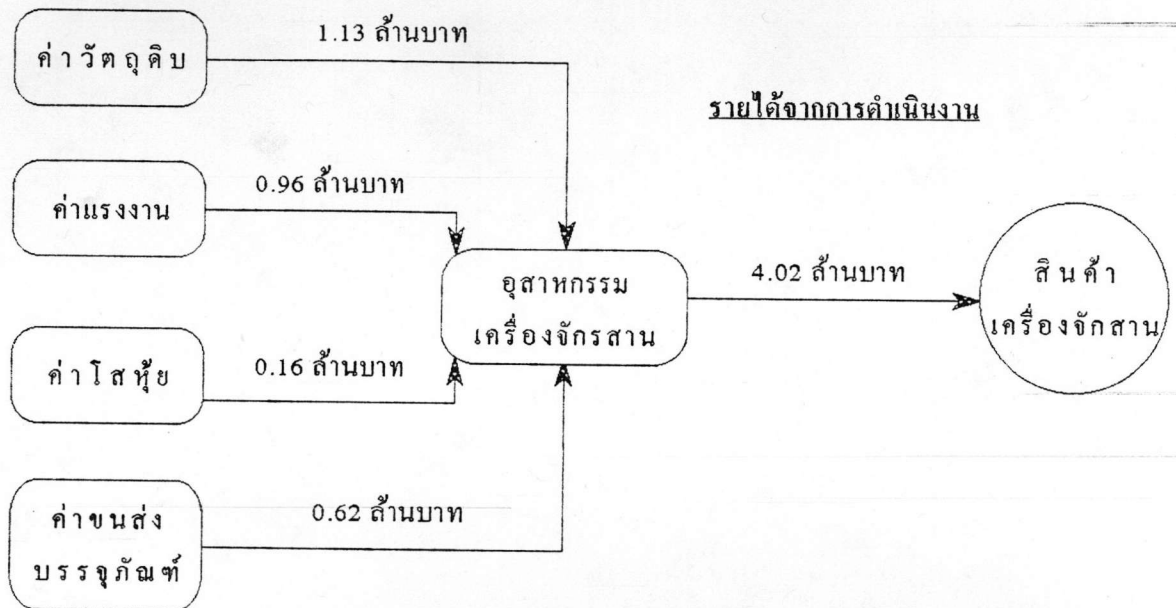

5.2.1.4 อุตสาหกรรมเครื่องปั้นดินเผา

อุตสาหกรรมเครื่องปั้นดินเผาของไทย เดิมเป็นอุตสาหกรรมที่ผลิตเพื่อการบริโภคภายในประเทศ และทดแทนการนำเข้า ต่อมาได้พัฒนาเพื่อเป็นสินค้าเพื่อส่งออก ซึ่งแบ่งออกเป็น 5 ประเภทใหญ่ ๆ คือ

1. กระเบื้องปูพื้น บุผนัง และกระเบื้องโมเสกที่ใช้เป็นวัสดุก่อสร้าง
2. เครื่องสุขภัณฑ์
3. เครื่องโต๊ะอาหาร
4. ของข้าวสวยและเครื่องประดับเซรามิค
5. ลูกถ้วยไฟฟ้า เป็นผลิตภัณฑ์ที่ใช้สำหรับเป็นฉนวนไฟฟ้า

จังหวัดเชียงใหม่ นับเป็นจังหวัดหนึ่งที่มีขนาดใหญ่ และเป็นแหล่งท่องเที่ยว

สำคัญของภาคเหนือ ผลิตภัณฑ์เครื่องปั้นดินเผา จึงถูกนำมาผลิตเป็นของที่ระลึกต่าง ๆ เพื่อจำหน่ายแก่นักท่องเที่ยวเป็นจำนวนมาก

จากการศึกษาอุตสาหกรรมเครื่องปั้นดินเผาในจังหวัดเชียงใหม่ โดยการสำรวจในพื้นที่อำเภอเมือง อำเภอสันกำแพง และอำเภอแม่ริม ซึ่งพื้นที่เหล่านี้ เป็นพื้นที่ที่มีการประกอบการอุตสาหกรรมเครื่องปั้นดินเผากระจุกตัวอยู่อย่างหนาแน่น โดยมีผู้ประกอบการประมาณ 42 ราย แต่ในการศึกษาได้เลือกเก็บตัวอย่างเฉพาะผู้ประกอบการรายใหญ่จำนวน 5 ราย คิดเป็นร้อยละ 11.90 ของผู้ประกอบการทั้งหมดที่ทำการศึกษา (ตารางที่ ผ.3.2) ในการศึกษาอุตสาหกรรมเครื่องปั้นดินเผา พบว่า แต่เดิมนอุตสาหกรรมเครื่องปั้นดินเผาจะกระจายอยู่ในบริเวณบ้านเหมืองกุง โดยจะกระจุกกระจายไม่เป็นกลุ่มก้อน ทำรายได้ไม่น้อยในแต่ละปี แต่ในปัจจุบันอุตสาหกรรมเครื่องปั้นดินเผาได้มีการพัฒนารูปแบบ และวิธีการผลิตให้มีรูปร่างสวยงามและมีคุณภาพดีขึ้น ใช้วัตถุดิบที่มีคุณภาพมากขึ้น ผลผลิตที่ได้ก็มีคุณภาพสูงขึ้นตามไปด้วย ส่วนในด้านที่ตั้งจะตั้งอยู่ในบริเวณถนนเชียงใหม่-สันกำแพง บ้านบ่อสร้าง และอำเภอแม่ริม

การกระจายการบริการ

จากการศึกษาพบว่า อุตสาหกรรมเครื่องปั้นดินเผา จะมีการผลิตและจำหน่ายตลอดทั้งปี แต่จะมีช่วงที่มีนักท่องเที่ยวมาใช้บริการอย่างหนาแน่นและเบาบางแบ่งออกเป็น 2 ช่วงคือ

- ช่วงฤดูการท่องเที่ยว (High Seasons) คือ ช่วงตั้งแต่เดือนตุลาคม - กุมภาพันธ์
- ช่วงนอกฤดูการท่องเที่ยว (Low Seasons) คือ ช่วงเดือนมีนาคม - กันยายน

ในช่วงฤดูการท่องเที่ยว จะมีนักท่องเที่ยวเข้ามาจับจ่ายใช้สอยเป็นจำนวนมาก ซึ่งผู้ที่มาซื้อส่วนใหญ่จะมาจากที่ต่าง ๆ โดยเฉพาะกรุงเทพฯ ร้อยละ 80 ผลผลิตที่ผลิตได้จะนำไปบริโภคได้เลย และจะเป็นการขนส่งร้อยละ 40 ไปยังจังหวัดต่าง ๆ เช่น กรุงเทพฯ ภูเก็ต สุราษฎร์ธานี นอกจากนี้ยังมีการส่งออกไปขายยังต่างประเทศด้วย เช่น ฝรั่งเศส อิตาลี ฮองกง ญี่ปุ่น และใช้พาหนะในการขนส่งทางเครื่องบิน โดยขนส่งไปขายยังต่างประเทศ

ต้นทุนการดำเนินงาน

ในการดำเนินงานของอุตสาหกรรมเครื่องปั้นดินเผา 1 กิจกรรม จะมีต้นทุนในการดำเนินงานดังนี้

ต้นทุนในการดำเนินงาน	มูลค่า(บาท/ปี)	สัดส่วน(%)
1. ค่าวัตถุดิบ ได้แก่	430,000	9.5
- ดินดำ	65,000	1.4
- ดินขาว	50,000	1.1
- น้ำยาเคลือบ (ทำจากซีเมนต์ ไม้ระกอก ไม้รอกฟ้า)	15,000	0.3
- ค่าเชื้อเพลิง (แก๊ส)	300,000	6.7
2. ค่าแรงงาน	3,600,000	79.8
3. ค่าขนส่ง และบรรจุภัณฑ์	168,000	3.7
4. ค่าโทรศัพท์ (ค่าน้ำ, ค่าไฟฟ้า, ค่าโทรศัพท์-FAX, ฯลฯ)	312,000	6.9
รวม	4,510,000	100.0

จากตารางข้างต้น จะเห็นได้ว่า ต้นทุนการดำเนินงานต่อ 1 สถานที่ประกอบการ ประมาณ 4,510,000 บาท/ปี หากพิจารณาทั้งอุตสาหกรรมเครื่องปั้นดินเผาในจังหวัดเชียงใหม่ ซึ่งมีอยู่ประมาณ 42 โรงงาน โดยมีข้อสมมุติว่า โรงงานทุก ๆ แห่งในจังหวัดเชียงใหม่มีขนาดพอ ๆ กัน จะก่อให้เกิดต้นทุนในการดำเนินงานถึง 189.0 ล้านบาท/ปี นอกจากทำการผลิตแล้ว ยังมีการจำหน่ายหน้าร้านอีกด้วย โดยจะจำหน่ายทั้งปลีกและส่ง โดยส่วนใหญ่จะขายส่ง

การจ้างงาน

ในอุตสาหกรรมเครื่องปั้นดินเผา พบว่า โดยส่วนใหญ่จะเป็นอุตสาหกรรมขนาดกลาง มีแรงงานประมาณ 84 คน โดยส่วนใหญ่จะเป็นคนงานประจำ แรงงานส่วนใหญ่จะเป็นคนงานที่อาศัยอยู่ในท้องถิ่นละแวกใกล้ ๆ โรงงานและอำเภอใกล้เคียง และเกือบทั้งหมดเป็นคนงานในจังหวัดเชียงใหม่ โดยค่าจ้างแรงงานจะเฉลี่ยอยู่ประมาณ 3,000 บาท/เดือน

วัตถุดิบที่ใช้ในการผลิต

วัตถุดิบส่วนใหญ่ จะเป็นพวกดินดำ ดินขาว ซีเมนต์ และสารเคมี โดยดินดำและซีเมนต์จะได้มาจากอำเภอแม่แตง จังหวัดเชียงใหม่ ดินขาวจะได้มาจากลำปาง ส่วนสารเคมี

จะสั่งมาจากกรุงเทพฯ

แผนภูมิที่ 5.13 : วิธีการดำเนินการผลิตของอุตสาหกรรมเครื่องปั้นดินเผา 1 กิจการ/ปี

ต้นทุนการดำเนินงาน

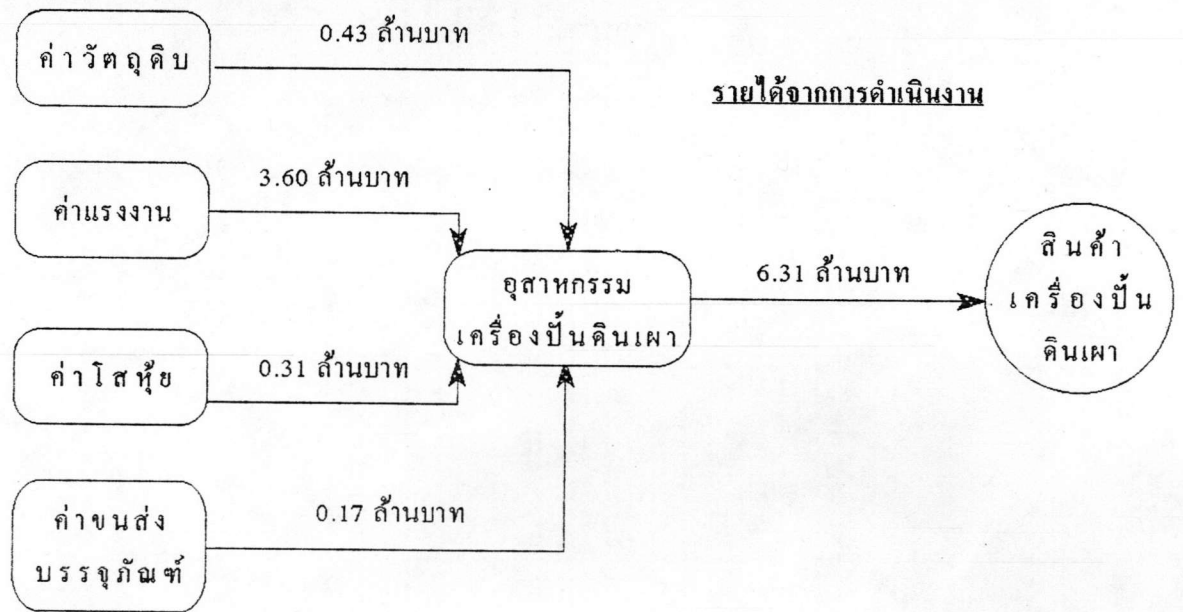

ในแต่ละขั้นตอนการผลิต มีสาระโดยสังเขปดังนี้

1. การเตรียมดิน ผลิตภัณฑ์เครื่องปั้นดินเผา มีหลายประเภท บางประเภทมีเนื้อหยาบ และบางประเภทมีเนื้อละเอียด การผลิตจึงอาจใช้วัตถุดิบที่ล้างและคัดเลือกเตรียมไว้ผสมกันแล้วบดละเอียดอีกครั้งด้วยเครื่อง Ball Mill เพื่อให้เนื้อดินได้สัดส่วนที่ต้องการ และทำให้เนื้อดินแน่นเป็นเนื้อเดียวกัน
2. การขึ้นรูป การขึ้นรูปผลิตภัณฑ์ทำได้หลายวิธี ขึ้นอยู่กับประเภทของผลิตภัณฑ์มีด้วยกัน 5 วิธี คือ
 - การปั้นบนแป้นหมุน (TROWING) เป็นการขึ้นรูปผลิตภัณฑ์ที่มีรูปทรงกลม เช่น ถ้วย

งาน ชาม แจกัน

- การปั้นโดยวิธีขด (COIL FORMING) เพื่อใช้ทำเครื่องประดับ
- การเทแบบ (SLIP CASTING) โดยเทน้ำลงในแบบทำด้วยปูนพลาสเตอร์ ปหล่อยให้แห้งแล้วแกะแบบออก เช่น เครื่องสุขภัณฑ์ ตุ๊กตารูปสัตว์ต่าง ๆ
- การอัดเหนียว (PLASTIC PRESS) โดยอัดเนื้อดินที่มีความชื้นและเหนียว ใช้สำหรับทำลูกถ้วยไฟฟ้า
- การอัดเนื้อดินปั้นแห้ง (DRY PRESS) ใช้สำหรับทำกระเบื้องทั่วไป

3. การตกแต่งและต่อเติม หลังจากขึ้นรูปแล้ว ต้องตกแต่งผลิตภัณฑ์เพื่อขจัดส่วนเกินออก และบางประเภทต้องต่อชิ้นส่วนของผลิตภัณฑ์เข้าด้วยกัน ซึ่งควรจะทำในขณะที่ผลิตภัณฑ์มีความเหนียว ส่วนใหญ่นิยมใช้ดินชั้นเป็นตัวเชื่อม

4. การตากแห้ง, การเผาครั้งที่ 1 เป็นขั้นตอนการขจัดน้ำในผลิตภัณฑ์ โดยใช้พลังความร้อน แต่การอบผลิตภัณฑ์ในปริมาณมาก นิยมใช้เตาอบ ซึ่งมีทั้งเตาอบแห้งชนิดหมุน ห้ออบแห้ง ห้ออบแห้งแบบอุโมงค์ จากนั้นจะนำเข้าเตา เรียกว่า เผาดิบ ซึ่งแบ่งเป็น 2 วิธี คือ

การเผาแบบปกติ (CONVENTIONAL FIRING) ใช้เวลา 10 กว่าชั่วโมงจนถึง 3 วัน และอาจเผาครั้งเดียวหรือสองครั้งก็ได้

การเผาแบบเร็ว (FAST FIRING) ใช้เวลา 45 นาที จนถึง 8 ชั่วโมง ส่วนใหญ่ใช้เผากระเบื้องปูผนัง บุนนัง

การเผาดิบจะต้องควบคุมคุณภาพ เพราะการเผาให้ความร้อนสูง ทำให้เนื้อดินเปลี่ยนแปลงทางเคมี ทำให้แข็งแกร่งหรืออาจเปราะ และเกิดปัญหาในการเคลือบได้

5. การเขียนลาย ผลิตภัณฑ์ที่เผาดิบแล้วต้องนำไปตกแต่งลายด้วยสีสำเร็จรูป ซึ่งสีที่ใช้ แบ่งเป็น 3 ชนิด คือ

- สีใต้เคลือบ เป็นสีที่มีจุดหลอมละลายสูง และส่วนใหญ่เผาที่อุณหภูมิเดียวกันกับผลิตภัณฑ์
- สีบนเคลือบ ใช้ตกแต่งบนผิวของผลิตภัณฑ์ที่เผาเคลือบแล้ว เมื่อใช้สีตกแต่งบนเคลือบจะต้องเผาอีกครั้ง โดยใช้อุณหภูมิประมาณ 750-800 องศาเซลเซียส
- สีในเคลือบ เป็นสีที่จมลงในผิวเคลือบ เผาที่อุณหภูมิสูงกว่าสีบนเคลือบ

6. การชุบน้ำยาเคลือบ เพื่อช่วยให้ผิวของผลิตภัณฑ์เรียบ ทำความสะอาดง่าย และ

ป้องกันการกัดกร่อนของเกลือหรือกรด เวลานำผลิตภัณฑ์ไปใช้ใส่ของเค็มของดอง วิธีการเคลือบผลิตภัณฑ์แบ่งได้เป็น การจุ่ม การเทราด การพ่นเคลือบ และการทำด้วยแปรงหรือพู่กัน แต่วิธีที่นิยมกันมากคือ การจุ่ม

น้ำยาเคลือบสามารถแบ่งเป็นชนิดต่าง ๆ ดังนี้

1. เคลือบน้ำเคลือบ แบ่งเป็นเคลือบพอร์ซเลน เคลือบคริสตอล เคลือบที่มีสารประกอบของตะกั่ว เป็นส่วนประกอบ
2. เคลือบฟริต ใช้กับผลิตภัณฑ์ไวท์แวร์ เคลือบฟริต แบ่งเป็นเคลือบฟริตที่มีบอริกออกไซด์ เป็นส่วนประกอบฟริตที่มีตะกั่วและบอริกออกไซด์
3. เคลือบชนิดพิเศษ แบ่งเป็นเคลือบผลึก เคลือบที่ระเหงเป็นร่างแห เคลือบเกลือหรือเคลือบไอ
4. ผิวเคลือบ ใช้ในกรณีที่ต้องการผิวเคลือบด้านที่มีลักษณะคล้ายเปลือกไข่ ผิวเคลือบแบ่งเป็นเคลือบผิวมันและเคลือบด้านหรือกึ่งด้าน
5. เคลือบทึบ มีคุณสมบัติทึบแสง มีข้อดีคือ ปิดบังข้อเสียของผลิตภัณฑ์ เพื่อลดความแตกต่างของสีบนผลิตภัณฑ์

7. การเผาครั้งที่ 2 หลังจากนำยาเคลือบแห้งแล้ว นำผลิตภัณฑ์ไปเผาเคลือบในเตาเผา ซึ่งการเผาเคลือบที่นี้ ควบคุมอุณหภูมิในหีบดินทนไฟ หรือ "จ้อ" เพื่อให้ผลิตภัณฑ์ได้รับความร้อนสม่ำเสมอรอบ ๆ ด้าน เพราะผลเสียหายจากน้ำยาเคลือบอาจเกิดขึ้นได้ตลอดเวลา เช่น ผลิตภัณฑ์บิดเบี้ยว หรือผิวเคลือบพอง เนื่องจากอุณหภูมิสูงเกินไป เคลือบไม่สม่ำเสมอ เกิดจุดรูเข็ม หรือเคลือบไม่สุกเนื่องจากอุณหภูมิต่ำ เป็นต้น

8. การตรวจสอบและการคัดเลือกผลิตภัณฑ์ เป็นการเช็คและคัดเกรดคุณภาพของผลิตภัณฑ์ในขั้นสุดท้าย ก่อนนำส่งออกไปจำหน่ายยังตลาดต่อไป

ปัจจัยการผลิต

วัตถุดิบ ผลิตภัณฑ์เซรามิกมีคุณภาพและราคาตามเนื้อดินปั้นและรูปแบบ ซึ่งสามารถจำแนกผลิตภัณฑ์เซรามิก ตามประเภทของเนื้อดินได้ดังนี้

1. เทอราคอตตา (TERRA COTTA) เป็นผลิตภัณฑ์ที่มีดินเหนียวผสมในเนื้อดินเผามักมีสีแดง จึงนิยมเคลือบด้วยสีต่าง ๆ ส่วนมากจะผลิตเป็นเครื่องประดับหรือของชำร่วย เช่น แจกัน ตุ๊กตา เป็นต้น

2. เลิกเซเนแวร์ (EARTHEN WARE) เป็นผลิตภัณฑ์ที่มีเนื้อหนาละเอียดแน่น เนื้อดินปั้นอาจใช้เนื้อดินขาวอย่างเดียว หรือผสมแร่ควอตซ์ หินฟันม้า และดินขาวเหนียว เพื่อช่วยให้ปั้นขึ้นรูปง่าย ส่วนใหญ่ผลิตเป็นเครื่องถ้วยชาม

3. สโตนแวร์ (STONE WARE) เป็นผลิตภัณฑ์ที่มีเนื้อแข็งแกร่ง เคลือบทึบแสง เนื้อดินปั้นมีดินผสมมาก ส่วนมากใช้พอตเตอร์สโตน ผสมทำเนื้อดินปั้น ผลิตเป็นของใช้และเครื่องประดับบ้าน

4. พอร์ซเลน (PORCELAIN) เป็นเครื่องปั้นดินเผาขั้นดี มีคุณสมบัติโปร่งแสงมีเนื้อแกร่งไม่ดูดซึมน้ำ ส่วนผสมของเนื้อดินปั้นใช้เฟลด์สปาร์ หรือควอตซ์ผสมด้วยส่วนดินขาว ซึ่งต้องมีคุณภาพดีมีปริมาณธาตุเหล็กน้อยที่สุด ผลิตเป็นผลิตภัณฑ์ที่มีเนื้อบางเคลือบเป็นมัน เป็นของใช้ในชีวิตประจำวัน ในงานแพทย์ งานวิทยาศาสตร์ และเครื่องประดับสวยงาม

5. โบนไซนา เป็นเครื่องปั้นดินเผาที่ดีที่สุด ราคาแพงที่สุด มีความขาวและวาวมาก เนื้อบางเบา แข็งแกร่ง กระบวนการผลิตยุ่งยาก มีการใช้เถ้าจากกระดูกสัตว์ผสมกับดินขาว ดินขาวเหนียว แร่ควอตซ์ และเฟลสปาร์ ส่วนมากผลิตเป็นเครื่องใช้ เครื่องประดับ

กล่าวโดยสรุป วัตถุดิบที่ใช้ในอุตสาหกรรมเซรามิกสามารถจำแนกเป็นประเภทต่าง ๆ ได้ดังนี้

1. วัตถุดิบที่ใช้ทำเนื้อผลิตภัณฑ์ ได้แก่ ดินขาวและดินเหนียวหรือดินดำ (Ball Clay) ซึ่งมีแหล่งผลิตอยู่ในภาคเหนือ เช่น ลำปาง ลำพูน เชียงใหม่ โดยลำปางใช้ดินขาวเป็นหลัก ในขณะที่เชียงใหม่ใช้ดินดำ แต่มีบางโรงงานใช้ดินสำเร็จรูปจากโรงงานผลิตในภาคกลาง และจากต่างประเทศ เพื่อใช้ผลิตเซรามิกที่มีคุณภาพดี

2. วัตถุดิบที่ใช้ทำน้ำยาเคลือบ น้ำยาเคลือบที่ใช้มี 2 ชนิด คือ เคลือบขี้เถ้า ซึ่งทำจากขี้เถ้าไม้ก่อก ไม้รูกฟ้า ผสมกับหินนาในอัตราส่วน 1:1 หรือ 1:2 และเคลือบหิน ซึ่งทำจากแร่หลายชนิดผสมกันในสัดส่วนต่าง ๆ เช่น เฟลสปาร์ หินควอตซ์ หินปูน ดินขาว ทัลคัม และหินสับ

3. วัตถุดิบที่ใช้ทำสี ได้แก่ สารเคมีประเภทออกไซด์ต่าง ๆ เช่น คอปเปอร์ออกไซด์ ทำให้เกิดสีเขียว โคบอลต์ออกไซด์ทำให้เกิดสีน้ำเงิน สารเคมีใช้ทำสีส่วนใหญ่ต้องนำเข้าจากต่างประเทศ เช่น จีน ญี่ปุ่น สหรัฐอเมริกา และประเทศในทวีปยุโรป

สัดส่วนวัตถุดิบที่ใช้ในการผลิตอุตสาหกรรมเครื่องปั้นดินเผา

วัตถุดิบ	ร้อยละ
ดินขาว	76.0
ดินเหนียวขาวและดินดำ	1.9
ดินสำเภารูป	-
หินควอซท์	18.3
หินฟันม้า	2.2
หินปูน	1.4
สี + เคมีภัณฑ์	0.1

วัตถุดิบเหล่านี้ บางชนิดสามารถผลิตได้ในจังหวัดเชียงใหม่ และส่วนที่ผลิตไม่ได้ ก็
สามารถซื้อได้จากจังหวัดข้างเคียง ซึ่งจะไม่ส่งผลกระทบต่อต้นทุนมากนัก

ตลาดผลิตภัณฑ์

ตลาดของสินค้าผลิตภัณฑ์เครื่องปั้นดินเผา ประกอบด้วยตลาดภายใน และภายนอก
ประเทศโดยโรงงานส่วนใหญ่มีตลาดอยู่ภายในประเทศ

ตลาดภายในประเทศ เมื่อพิจารณาภาพรวมของตลาดผลิตภัณฑ์เครื่องปั้นดินเผา อาจ
แบ่งได้ตามเกรดของสินค้าดังนี้

เกรดสินค้า	ตลาดส่วนใหญ่
A	ส่งออกหรือขายในห้างสรรพสินค้า กทม.
B	สวนจตุจักร กทม.
C	หมาขายแก่พ่อค้า แม่ค้าในท้องถิ่น และในต่างจังหวัด

นอกจากนี้ ยังมีตลาดการค้าชายแดน ซึ่งเป็นตลาดสินค้าเครื่องปั้นดินเผาที่มีขนาดใหญ่
โดยมีปริมาณการค้าชายไม่ต่ำกว่าปีละ 100 ล้านบาท

ตลาดต่างประเทศ เนื่องจากตลาดภายในสำหรับสินค้าของชำร่วยเครื่องประดับที่ทำ
จากเครื่องปั้นดินเผาที่มีขนาดเล็ก โรงงานส่วนใหญ่จึงพยายามส่งออกมากกว่าขายภายในประเทศ

โดยเฉพาะอย่างยิ่ง ประเภทเครื่องโต๊ะอาหาร ของข้าวสวย และเครื่องประดับ มีตลาดส่งออกสำคัญ คือ

(ก) ตลาดส่งออกสินค้าเครื่องโต๊ะอาหาร ตลาดที่ใหญ่ที่สุด คือ สหรัฐอเมริกามีมูลค่าคิดเป็นร้อยละ 60.7 ของมูลค่าส่งออกรวม รองลงมาได้แก่ ตลาดเนเธอร์แลนด์ ออสเตรเลีย เบลเยียม สหราชอาณาจักร และญี่ปุ่น ในด้านอัตราการขยายตัวของตลาดที่น่าสนใจ คือ เบลเยียม มีอัตราการขยายตัวเพิ่มขึ้นถึงร้อยละ 26.6 ในขณะที่สหรัฐอเมริกา และสหราชอาณาจักรมีอัตราเพิ่มร้อยละ 207 และ 200 ส่วนเนเธอร์แลนด์ และญี่ปุ่น มีอัตราเพิ่มร้อยละ 153 และ 113 สำหรับออสเตรเลียมีมูลค่าส่งออกน้อย และมีอัตราการขยายตัวต่ำกว่าตลาดอื่น ๆ คือ ขยายตัวร้อยละ 60

(ข) ตลาดส่งออกสินค้าของข้าวสวยและเครื่องประดับ จะเห็นได้ว่าตลาดสหรัฐอเมริกา มีมูลค่ามากที่สุด คือร้อยละ 30.0 ของมูลค่าสินค้าของข้าวสวยและเครื่องประดับที่ส่งออกทั้งหมด รองลงมาคือ ญี่ปุ่น เยอรมัน เนเธอร์แลนด์ และสหราชอาณาจักร ซึ่งมีสัดส่วนเป็นมูลค่าของตลาดเป็นร้อยละ 19.1, 10.2, 8.3, และ 6.0 ตามลำดับ ตลาดส่งออกมีอัตราการขยายตัวสูงมาก ถึงร้อยละ 124 ต่อปี และมีอัตราสูงในทุกประเทศโดยเฉพาะสหราชอาณาจักร เนเธอร์แลนด์ ญี่ปุ่น และสหรัฐอเมริกา มีอัตราการขยายตัวสูงที่สุด

(ค) ลักษณะเด่นของตลาดส่งออก

- สหรัฐอเมริกา นอกจากจะเป็นตลาดใหญ่ที่สุดแล้ว ยังเป็นตลาดที่ไม่ค่อยคำนึงถึงคุณภาพมากนัก นิยมรูปแบบสวยงาม และราคาถูก
- ยุโรป เป็นตลาดที่เน้นคุณภาพเป็นหลัก ในขณะที่ราคาต้องเหมาะสม รูปแบบต้องเป็นศิลปะ ลวดลายและสีสรรเหมือนของเก่า
- ตลาดเอเชีย ประเทศที่น่าเข้าที่สำคัญ ได้แก่ ญี่ปุ่น ฮองกง สิงคโปร์ และสาธารณรัฐเกาหลี โดยมีความต้องการแตกต่างกัน ญี่ปุ่น และเกาหลี เน้นมากในเรื่องคุณภาพและรูปแบบทันสมัย โดยเฉพาะญี่ปุ่นจะเน้นความซื่อสัตย์ ความตรงต่อเวลาในการส่งมอบสินค้าและ เป็นตลาดที่มีเอกลักษณ์เฉพาะตัว ภาพที่เกี่ยวกับศาสนา หรือดอกไม้ ชาวญี่ปุ่นไม่นิยม สำหรับตลาดฮองกง และสิงคโปร์ ต้องการสินค้านำราคาถูก คุณภาพปานกลาง รูปแบบทันสมัยตามความนิยมของตลาด

5.2.1.5 อุตสาหกรรมสิ่งทอ

ปัจจุบันประเทศไทยได้เปรียบดุลการค้าในอุตสาหกรรมสิ่งทอไปละหลายหมื่นล้านบาท ในปีพ.ศ. 2535 ประเทศไทยส่งออกสินค้าประเภทสิ่งทอสูงเป็นอันดับหนึ่ง โดยมีมูลค่า

การส่งออก 86,697.8 ล้านบาท หรือประมาณร้อยละ 10.51 ของสินค้าออกทั้งหมด ในปี.ศ. 2532 จำนวนโรงงานสิ่งทอทั้งประเทศที่จดทะเบียนไว้กับกระทรวงอุตสาหกรรม มีทั้งสิ้น 2,150 โรงงาน มีจำนวนคนงานทั้งสิ้นประมาณ 700,000 คน สำหรับในภาคเหนือ ในปี พ.ศ. 2536 มีโรงงานทอผ้าที่จดทะเบียนทั้งสิ้น 54 โรงงานเป็นเงินลงทุน 384.877 ล้านบาทจ้างคนงานจำนวน 5,251 คน ในจำนวนนี้เป็นโรงงานที่อยู่ในจังหวัดเชียงใหม่ 34 โรงงาน จำนวนเงินลงทุน 138.548 ล้านบาท มีคนงานทั้งสิ้น 3,033 คน โดยโรงงานส่วนใหญ่จะอยู่ในจังหวัดเชียงใหม่ คิดเป็นร้อยละ 63.0 ของจำนวนโรงงานทั้งหมดในภาคเหนือ

จากการศึกษาโดยการใช้แบบสอบถามและการสัมภาษณ์ ในพื้นที่อำเภอเมือง และอำเภอสันกำแพง ซึ่งมีจำนวนผู้ประกอบการประมาณ 13 ราย และทำการสัมภาษณ์อย่าง 4 ราย คิดเป็นร้อยละ 30.77 ของผู้ประกอบการสิ่งทอในพื้นที่ที่ทำการศึกษ อุตสาหกรรมสิ่งทอ มักจะกระจุกตัวอยู่บริเวณต.บ่อสร้าง อ.สันกำแพง

การกระจายผลผลิต

จากการศึกษาพบว่า อุตสาหกรรมสิ่งทอ จะมีฤดูกาลในการจำหน่ายผลผลิตเช่นเดียวกับอุตสาหกรรมอื่น ๆ โดยแบ่งออกเป็น 2 ช่วงคือ

- ช่วงฤดูการท่องเที่ยว (High Seasons) คือ ช่วงตั้งแต่ตุลาคม - เมษายน
- ช่วงนอกฤดูการท่องเที่ยว (Low Seasons) คือ ช่วงเดือนพฤษภาคม - กันยายน

ในช่วงฤดูการท่องเที่ยว จะจำหน่ายผลผลิตได้เป็นจำนวนมาก โดยจำหน่ายได้ถึง 2.34 ล้านบาท/ปี/1กิจการ หากตั้งข้อสมมุติ (Assumption) ว่า สถานประกอบการแต่ละแห่งมีขนาดพอ ๆกัน จะพบว่า อุตสาหกรรมสิ่งทอจะก่อให้เกิดรายได้กับจังหวัดเชียงใหม่ถึง 30.42 ล้านบาท/1ฤดูกาลท่องเที่ยว ส่วนในช่วงนอกฤดูการท่องเที่ยว การจำหน่ายผลผลิตจะลดลงประมาณ 70 % โดยจะจำหน่ายได้ประมาณ 540,000 บาท/ปี/1กิจการ ก่อให้เกิดรายได้กับจังหวัดเชียงใหม่ถึง 7.02 ล้านบาท/1ช่วงนอกฤดูการท่องเที่ยว เมื่อคิดรายได้ตลอดทั้งปี จะได้มูลค่าการจำหน่ายถึง 37.44 ล้านบาท/ปี ซึ่งผลผลิตที่ได้จากอุตสาหกรรมดังกล่าว จะนำไปบริโภคได้เลย จึงจัดเป็นสินค้าขั้นสุดท้าย (Final Product) จะไม่ก่อให้เกิดการนำไปผลิตต่อในอุตสาหกรรมอื่น แต่ก็อาจมีบางส่วนที่พ่อค้าคนกลางมารับซื้อไปเพื่อจำหน่ายปลีกในพื้นที่อื่น ๆ เช่นกรุงเทพฯ นครราชสีมา นครสวรรค์ ขอนแก่น ฯลฯ โดยในการขายสินค้า จะแบ่งออกเป็น 3 แบบ คือ

- ขายปลีกโดยตรง



- ขยายให้ตัวแทนจำหน่ายในต่างจังหวัด
- ขยายให้ตัวแทนจำหน่ายในจังหวัด

ในส่วนของการขยายให้ตัวแทนจำหน่ายในต่างจังหวัด โดยส่วนใหญ่จะขยายให้จังหวัด เชียงราย ลำปาง พะเยา โขงเจียม นครราชสีมา ชอนแก่น และนครสวรรค์ มูลค่าการขยายจะมีสัดส่วนระหว่าง การขยายในพื้นที่จังหวัด เชียงใหม่กับขยายนอกพื้นที่จังหวัด เชียงใหม่ในสัดส่วน 60:40 และจะใช้รถบรรทุกทั้งขนาดใหญ่และขนาดเล็กเป็นพาหนะในการขนส่ง นอกจากนี้ ยังใช้การขนส่งทางรถไฟ และการขนส่งโดยใช้บริการของบริษัทรับขนส่งสินค้าอีกทางหนึ่งด้วย

ต้นทุนการดำเนินงาน

ในการดำเนินงานของอุตสาหกรรมสิ่งทอ 1 กิจกรรม จะมีต้นทุนในการดำเนินงาน ดังนี้

ต้นทุนในการดำเนินงาน	มูลค่า(บาท/ปี)	สัดส่วน(%)
1. ค่าวัตถุดิบ ได้แก่	3,000,000	45.4
2. ค่าแรงงาน	2,400,000	36.3
3. ค่าเครื่องมือเครื่องจักร	600,000	9.1
4. ค่าซ่อมบำรุง	48,000	0.7
5. ค่าขนส่ง และค่าประกันสินค้า	200,000	3.0
6. ค่าวัสดุ (ค่าน้ำ, ค่าไฟฟ้า, ค่าโทรศัพท์-FAX, ฯลฯ)	360,000	5.4
รวม	6,608,000	100.0

จากตารางข้างต้น จะเห็นได้ว่า ต้นทุนการดำเนินงานต่อ 1 สถานประกอบการ ประมาณ 6,608,000 บาท/ปี หากพิจารณาทั้งอุตสาหกรรมสิ่งทอในจังหวัดเชียงใหม่ ซึ่งมีอยู่ประมาณ 13 โรงงาน โดยมีข้อสมมุติว่า โรงงานทุก ๆ แห่งในจังหวัดเชียงใหม่มีขนาดพอ ๆ กัน จะก่อให้เกิดต้นทุนในการดำเนินงานถึง 85.9 ล้านบาท/ปี นอกจากทำการผลิตแล้ว ยังมีการจำหน่ายหน้าร้านอีกด้วย

การจ้างงาน

ในอุตสาหกรรมสิ่งทอ พบว่า โดยส่วนใหญ่จะเป็นอุตสาหกรรมขนาดกลาง-ใหญ่ มีแรงงานประมาณ 60-80 คน โดยแบ่งเป็นคณงานประจำประมาณ 30 คน และคณงานชั่วคราวประมาณ 50 คน โดยแรงงานส่วนใหญ่จะเป็นคณงานที่อาศัยอยู่ในท้องถิ่นละแวกใกล้ ๆ โรงงาน และอำเภอใกล้เคียง โดยคณงานชั่วคราวจะมาจากแรงงานภาคเกษตรกรรม ดังนั้นเมื่อถึงฤดูกาลทำนา คณงานเหล่านี้ก็จะกลับเข้าสู่ภาคเกษตรกรรม และกิจการส่วนใหญ่จะใช้ทุนส่วนตัวในการประกอบกิจการ

วัตถุดิบที่ใช้ในการผลิต

วัตถุดิบส่วนใหญ่ จะเป็นพวกเส้นไหม ฝ้าย สสารเคมี (สีย้อม) ซึ่งวัตถุดิบเหล่านี้ นอกจากจะมาจากอำเภอต่าง ๆ ในจังหวัดเชียงใหม่แล้ว ยังมีบางส่วนมาจากจังหวัดอื่น ๆ ด้วย เช่น เส้นไหม มาจาก จังหวัดเชียงราย ขอนแก่น อุบลราชธานี ส่วนสสารเคมี (สีย้อม) จะมาจากกรุงเทพฯ

แผนภูมิที่ 5.14 : วิธีการคำนวณกิจกรรมของอุตสาหกรรมสิ่งทอ 1 กิจการ/ปี

ต้นทุนการดำเนินงาน

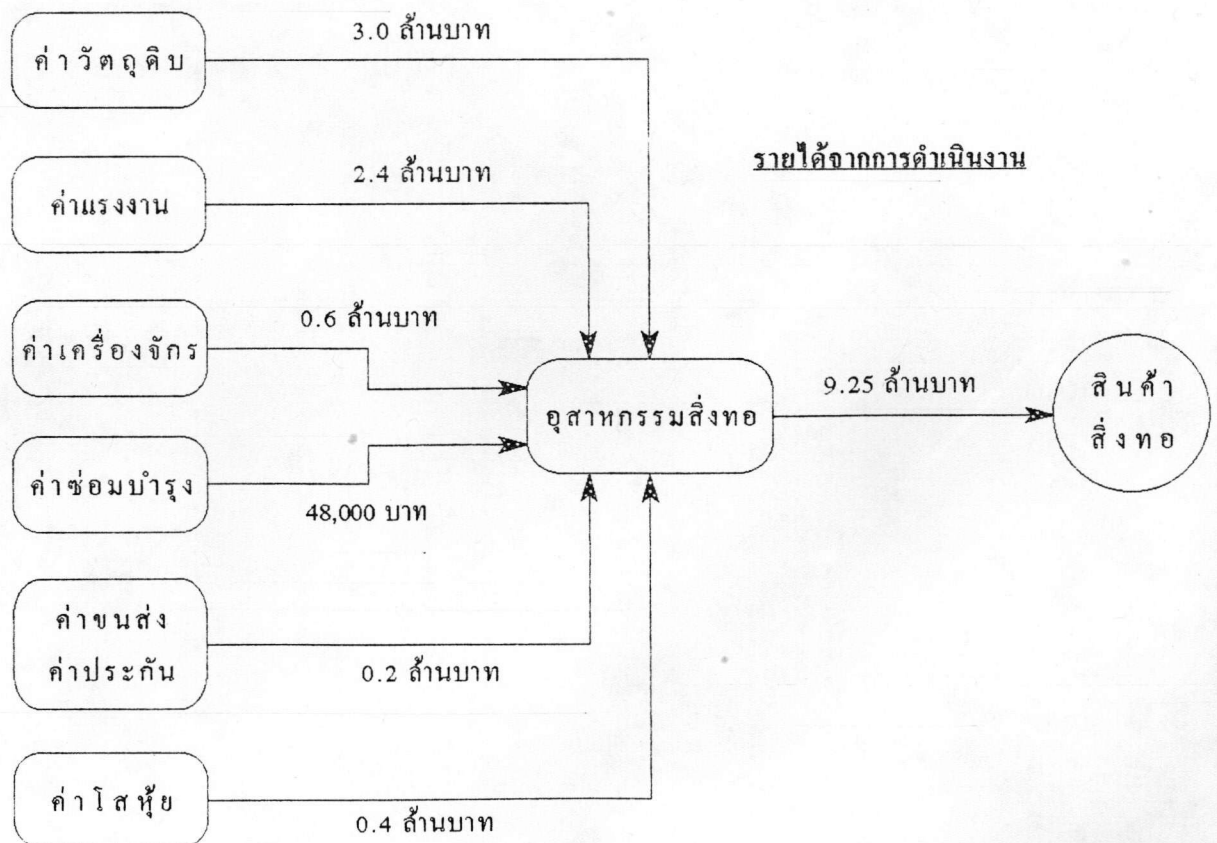

5.2.1.6 อุตสาหกรรมผลิตอาหารและผลไม้ดอง

อุตสาหกรรมผลิตอาหารและผลไม้ดอง นับเป็นอีกอุตสาหกรรมหนึ่งที่เกี่ยวเนื่องกับอุตสาหกรรมท่องเที่ยว เนื่องจากจังหวัดเชียงใหม่เป็นจังหวัดที่มีผลไม้เมืองหนาวนานาชนิด เช่น ท้อ ลิ้นจี่ บ๊วย ฯลฯ เป็นต้น ซึ่งจะมีช่วงฤดูกาลในการออกผลผลิต และเพื่อให้สามารถเก็บไว้บริโภคได้นาน ๆ ตลอดทั้งปี จึงต้องมีวิธีการถนอมอาหารเก็บไว้ ซึ่งวิธีการหนึ่งที่เป็นที่นิยมคือ การดอง จากการศึกษาพบว่า อุตสาหกรรมผลิตอาหารและผลไม้ดองในจังหวัดเชียงใหม่ มีอยู่ประมาณ 53 แห่ง ซึ่งจะรวมถึงอุตสาหกรรมอาหารประเภท แหนม หมูยอด้วย แต่ในการศึกษาและเก็บตัวอย่าง จะศึกษาเฉพาะอุตสาหกรรมผลิตผลไม้ดอง จำนวน 3 ตัวอย่าง คิดเป็นร้อยละ 5.66 ของการประกอบการประเภทย่อยทั้งหมด โดยการเก็บตัวอย่างในพื้นที่อำเภอเมือง และอำเภอแม่ริม

การกระจายผลผลิต

จากการศึกษาพบว่า อุตสาหกรรมผลิตผลไม้ดอง จะมีฤดูกาลในการจำหน่ายผลผลิตแบ่งออกเป็น 2 ช่วงคือ

- ช่วงฤดูกาลท่องเที่ยว (High Seasons) คือ ช่วงตั้งแต่พฤศจิกายน - เมษายน
- ช่วงนอกฤดูกาลท่องเที่ยว (Low Seasons) คือ ช่วงเดือนพฤษภาคม - ตุลาคม

ในช่วงฤดูกาลท่องเที่ยว จะจำหน่ายผลผลิตได้เป็นจำนวนมาก โดยจำหน่ายได้ถึง 7,000 บาท/วัน หรือ 210,000 บาท/เดือน หรือ 1.26 ล้านบาท/ปี/กิจการ หากตั้งข้อสมมุติ (Assumption) ว่า สถานประกอบการแต่ละแห่งมีขนาดพอ ๆ กัน จะพบว่า อุตสาหกรรมผลิตอาหารและผลไม้ดองจะก่อให้เกิดรายได้กับจังหวัดเชียงใหม่ถึง 66.78 ล้านบาท/1ฤดูกาลท่องเที่ยว ส่วนในช่วงนอกฤดูกาลท่องเที่ยว การจำหน่ายผลผลิตจะลดลงถึงเกือบ 10 เท่า โดยจะจำหน่ายได้ประมาณ 700-800 บาท/วัน หรือประมาณ 22,500 บาท/เดือน หรือ 135,000 บาท/ปี/1กิจการ ก่อให้เกิดรายได้กับจังหวัดเชียงใหม่ถึง 7.16 ล้านบาท/1ช่วงนอกฤดูกาลท่องเที่ยว เมื่อคิดรายได้ตลอดทั้งปี จะได้มูลค่าการจำหน่ายถึง 73.94 ล้านบาท/ปี ซึ่งผลผลิตที่ได้จากอุตสาหกรรมดังกล่าว จะนำไปบริโภคได้เลย จึงจัดเป็นสินค้าขั้นสุดท้าย (Final Product) จะไม่ก่อให้เกิดการนำไปผลิตต่อในอุตสาหกรรมอื่น แต่ก็อาจมีบางส่วนที่พ่อค้าคนกลางมารับซื้อไปเพื่อจำหน่ายปลีกในพื้นที่อื่น ๆ เช่น กรุงเทพฯ นครราชสีมา นครสวรรค์ ขอนแก่น ฯลฯ โดยในการขายสินค้า จะแบ่งออกเป็น 3 แบบ คือ

- ขายปลีกโดยตรง มีสัดส่วนการขาย ประมาณ ร้อยละ 50

- ภาษีให้ตัวแทนจำหน่ายในต่างจังหวัด มีสัดส่วนการขาย ประมาณ ร้อยละ 40
- ภาษีให้ตัวแทนจำหน่ายในจังหวัด มีสัดส่วนการขาย ประมาณ ร้อยละ 10

ในส่วนของการขายให้ตัวแทนจำหน่ายในต่างจังหวัด โดยส่วนใหญ่จะขายให้จังหวัด เชียงราย ลำปาง พะเยา โลก นครราชสีมา ขอนแก่น และนครสวรรค์ มูลค่าการขายจะมีสัดส่วนระหว่างการขายในพื้นที่จังหวัดเชียงใหม่กับขายนอกพื้นที่จังหวัดเชียงใหม่ในสัดส่วน 60:40 และจะใช้รถบรรทุกทั้งขนาดใหญ่และขนาดเล็กเป็นพาหนะในการขนส่ง นอกจากนี้ ยังใช้การขนส่งทางรถไฟ และการขนส่งโดยใช้บริการของบริษัทรับขนส่งสินค้าอีกทางหนึ่งด้วย

ต้นทุนการดำเนินงาน

ในการดำเนินงานของอุตสาหกรรมผลิตอาหารและผลไม้ดอง 1 กิจกรรม จะมีต้นทุนในการดำเนินงานดังนี้

ต้นทุนในการดำเนินงาน	มูลค่า(บาท/ปี)	สัดส่วน(%)
1. ค่าวัตถุดิบ ได้แก่	381,000	56.4
- กระเทียม (มีช่วงกุมภาพันธ์ - มีนาคม)	90,000	13.3
- ท้อ (มีช่วงพฤษภาคม - มิถุนายน)	50,000	7.4
- ก้านผักกาด (มีช่วงธันวาคม)	6,000	0.9
- บัวย (มีช่วงเมษายน)	6,000	0.9
- มะนาว	5,000	0.7
- น้ำตาล	216,000	32.0
- เกลือ	8,000	1.2
2. ค่าแรงงาน	240,000	35.6
- ช่วงดองของ (พฤษภาคม - มิถุนายน)	240,000	35.6
- ช่วงไม้ดอง โรงงานปิด	-	-
3. ค่าวัสดุ (ค่าน้ำ, ค่าไฟฟ้า, ค่าโทรศัพท์-FAX, ฯลฯ)	54,000	8.0
รวม	675,000	100.0



จากตารางข้างต้น จะเห็นได้ว่า ต้นทุนการดำเนินงานต่อ 1 สถานประกอบการ ประมาณ 675,000 บาท/ปี แบ่งออกเป็น 3 ส่วนใหญ่ ๆ คือ

- ค่าวัตถุดิบ	ร้อยละ 56.4
- ค่าแรงงาน	ร้อยละ 35.6
- ค่าโสหุ้ย	ร้อยละ 8.0

หากพิจารณาทั้งอุตสาหกรรมผลิตอาหารและผลไม้ดองในจังหวัดเชียงใหม่ ซึ่งมีอยู่ประมาณ 53 โรงงาน โดยมีข้อสมมุติว่า โรงงานทุก ๆ แห่งในจังหวัดเชียงใหม่มีขนาดพอ ๆ กัน จะก่อให้เกิดต้นทุนในการดำเนินกิจการถึง 35.8 ล้านบาท/ปี แบ่งเป็นค่าวัตถุดิบประมาณ 20.2 ล้านบาท ค่าแรงงานประมาณ 12.7 ล้านบาท และค่าโสหุ้ยต่าง ๆ ประมาณ 2.9 ล้านบาท

การจ้างงาน

ในอุตสาหกรรมการผลิตอาหารและผลไม้ดอง พบว่า โดยส่วนใหญ่จะเป็นอุตสาหกรรมขนาดเล็ก มีแรงงานประมาณ 15-20 คน โดยแบ่งเป็นคณงานประจำประมาณ 7-10 คน และคณงานชั่วคราวประมาณ 8-10 คน โดยแรงงานส่วนใหญ่จะเป็นคณงานที่อาศัยอยู่ในท้องถิ่นละแวกใกล้ ๆ โรงงาน โดยคณงานชั่วคราวจะมาจากแรงงานภาคเกษตรกรรม ดังนั้นเมื่อถึงฤดูกาลทำนาคณงานเหล่านี้ก็จะกลับเข้าสู่ภาคเกษตรกรรม ซึ่งปัญหานี้จะไม่กระทบกระเทือนกับการดำเนินการของอุตสาหกรรม เนื่องจากอุตสาหกรรมเองก็มีฤดูกาลที่จะปิดโรงงาน ซึ่งเป็นช่วงระยะเวลาเดียวกัน

วัตถุดิบที่ใช้ในการผลิต

วัตถุดิบส่วนใหญ่ จะเป็นพวกผลไม้เมืองหนาว ซึ่งก็จะมีอยู่ในจังหวัดเชียงใหม่อยู่แล้ว ได้แก่

- ลูกท้อ จะมาจาก อำเภอฝาง
- กระเทียม จะมาจาก อำเภอสันป่าตอง
- บัวย จะมาจาก อำเภอแม่แตง
- ก้านผักกาด และมะนาว จะมาจาก อำเภอใกล้เคียง เช่น อำเภอสันป่าตอง
อำเภอสันทราย อำเภอดอยสะเก็ด

ส่วนน้ำตาลและเกลือ จะมาจากร้านค้าในตลาดในอำเภอเมือง ซึ่งก็จะถูกขนส่งไปจากกรุงเทพฯอีกทีหนึ่ง

แผนภูมิที่ 5.15 : วิธีการคำนวณกิจกรรมของอุตสาหกรรมผลิตผลไม้ดอง 1 กิจการ/ปี

ต้นทุนการดำเนินงาน

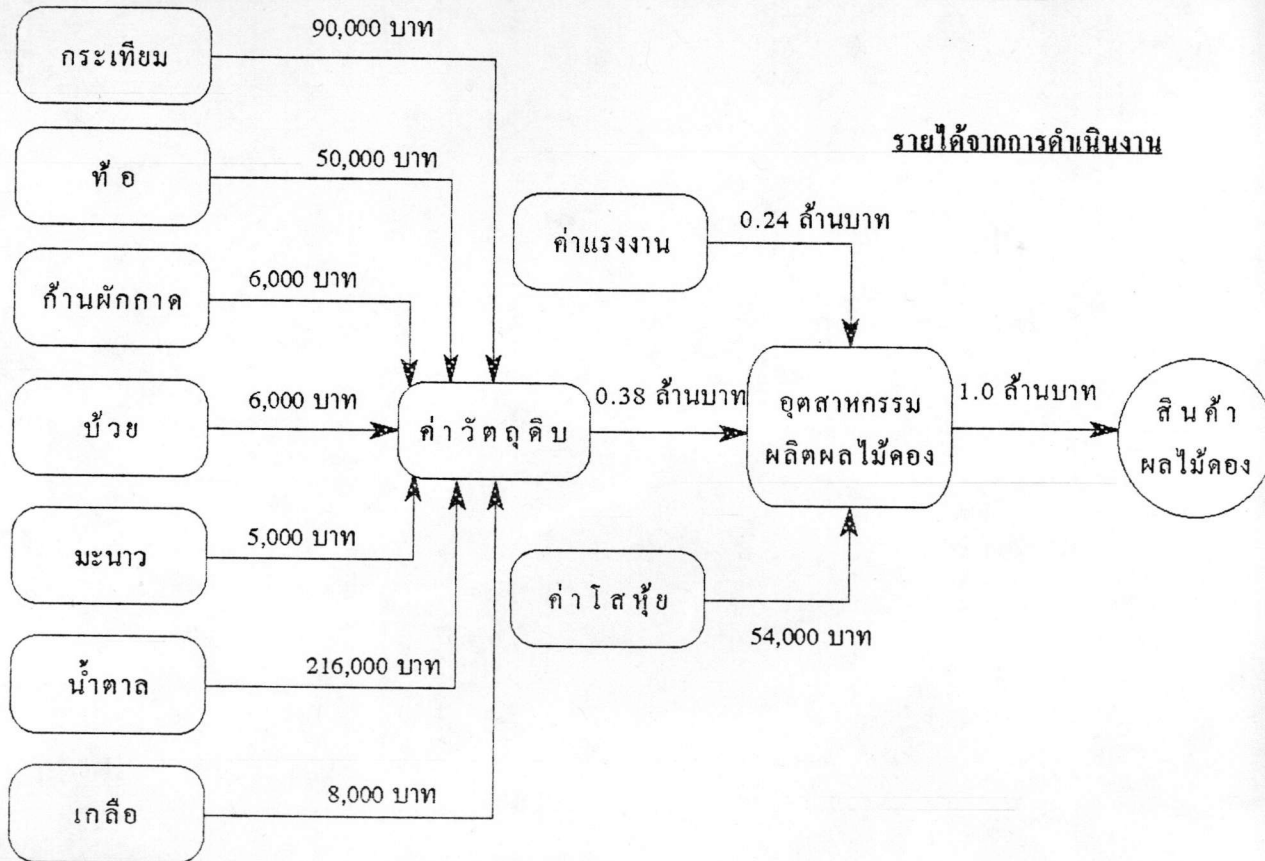

ปัญหาที่ได้รับจากการสอบถาม ก็คือ ปัญหาในเรื่องของเงินลงทุน ซึ่งยังไม่เพียงพอ ต้องกู้จากสถาบันการเงิน ต้นทุนดอกเบี้ยค่อนข้างสูง ประกอบกับสภาพทางการตลาดมีการแข่งขันสูงมาก เป็นต้น

5.2.1.7 ธุรกิจร้านค้าที่เกี่ยวข้องกับการท่องเที่ยว

ธุรกิจร้านค้าที่เกี่ยวข้องกับการท่องเที่ยว นับเป็นธุรกิจที่มีบทบาทสำคัญต่ออุตสาหกรรมการท่องเที่ยวและอุตสาหกรรมที่เกี่ยวข้องเนื่องกับการท่องเที่ยว เนื่องจากธุรกิจร้านค้าที่เกี่ยวข้องกับการท่องเที่ยวจะช่วยกระจายผลผลิตที่ผลิตได้จากอุตสาหกรรมต่าง ๆ ไปสู่ผู้บริโภคได้อย่างทั่วถึงทุกพื้นที่ทั้งภายในพื้นที่จังหวัดเชียงใหม่และนอกพื้นที่จังหวัดเชียงใหม่ โดยธุรกิจร้านค้าที่เกี่ยวข้องกับการท่องเที่ยว จะจำหน่ายสินค้าประเภทของที่ระลึก ของฝาก ให้กับนักท่องเที่ยวที่เข้ามาเยี่ยมชม ซึ่งที่ตั้งของธุรกิจประเภทนี้ จะตั้งอยู่ตามแหล่งท่องเที่ยวต่าง ๆ โดยเฉพาะแหล่งท่องเที่ยวที่อยู่ในเมือง หรือแหล่งชุมชน สำหรับจังหวัดเชียงใหม่ที่เห็นได้ชัด คือ บริเวณถนนบ่อสร้าง อำเภอสันกำแพง จากการศึกษาพบว่า ธุรกิจร้านค้าที่เกี่ยวข้องกับการท่องเที่ยวในจังหวัดเชียงใหม่มีอยู่ประมาณ 61 แห่ง แต่ในการศึกษาและเก็บตัวอย่าง จะศึกษาและเก็บตัวอย่างจำนวน 5 ตัวอย่าง คิดเป็นร้อยละ 8.20 ของการประกอบการประเภทนี้ทั้งหมด โดยการเก็บตัวอย่างในพื้นที่อำเภอเมือง และอำเภอสันกำแพง

การกระจายผลผลิต

จากการศึกษาพบว่าธุรกิจร้านค้าที่เกี่ยวข้องกับการท่องเที่ยวจะเปิดดำเนินการตลอดทั้งปี ไม่มีฤดูกาลในการจำหน่ายผลผลิต โดยแบ่งนักท่องเที่ยวที่เข้ามาซื้อสินค้าเป็น 2 พวก คือ

- นักท่องเที่ยวชาวไทย มีสัดส่วนการเข้ามาซื้อสินค้า ร้อยละ 40
- นักท่องเที่ยวชาวต่างประเทศ มีสัดส่วนการเข้ามาซื้อสินค้า ร้อยละ 60

ในการขายสินค้าจะขายทั้งปลีกและส่ง โดยมีสัดส่วนพอ ๆ กัน คือ ร้อยละ 50 โดยใน ส่วนของการขายส่งจะมีการส่งออกไปขายต่างประเทศด้วย เช่น สหรัฐอเมริกา อังกฤษ ขึ้นอยู่กับใบสั่งซื้อสินค้าของลูกค้า (Order) การขายสินค้าของธุรกิจประเภทนี้มีความหลากหลายในตัวสินค้านามาก โดยจะมีทั้งการขายสินค้าที่ผลิตสำเร็จรูปแล้วเช่น ร่ม พัด ที่ทำจากกระดาษสา และสินค้าที่ยังผลิตไม่เสร็จเช่น ไม้แกะสลัก ซึ่งทางร้านจะนำมาผลิตต่อในขั้นของการทำสี การขัด เพื่อให้เรียบร้อยสวยงามพร้อมที่จะจำหน่ายได้ทันที นอกจากนั้นในการขายสินค้าบางครั้งจะมีพ่อค้าคนกลางจากพื้นที่อื่นมารับซื้อสินค้าไปขายยังพื้นที่อื่น ๆ ทั้งภายในพื้นที่จังหวัดเชียงใหม่ และนอกพื้นที่

ที่จังหวัดเชียงใหม่ เช่น กรุงเทพฯ เชียงราย พัทธยา ภูเก็ต ฯลฯ โดยเฉพาะอย่างยิ่งจังหวัดที่เป็นเมืองท่องเที่ยวสำคัญของประเทศไทย

จากการศึกษา พบว่า ธุรกิจประเภทนี้ แม้ว่าจะไม่มีฤดูกาลในการจำหน่ายผลผลิต ก็สามารถดำเนินกิจการได้ตลอดทั้งปี แต่มูลค่าการขาย ก็ยังขึ้นอยู่กับฤดูกาลท่องเที่ยว โดยแบ่งออกเป็น 2 ช่วงคือ

- ช่วงฤดูกาลท่องเที่ยว (High Seasons) คือ ช่วงเดือนตุลาคม - เมษายน
- ช่วงนอกฤดูกาลท่องเที่ยว (Low Seasons) คือ ช่วงเดือนพฤษภาคม - กันยายน

ในช่วงฤดูกาลท่องเที่ยว จะจำหน่ายผลผลิตได้เป็นจำนวนมาก โดยจำหน่ายได้ถึง 200,000 บาท/เดือน หรือ 1.4 ล้านบาท/ปี/1กิจการ หากตั้งข้อสมมุติ (Assumption) ว่า สถานประกอบการแต่ละแห่งมีขนาดพอ ๆกัน จะพบว่า ธุรกิจร้านค้าที่เกี่ยวข้องกับการท่องเที่ยวจะก่อให้เกิดรายได้กับจังหวัดเชียงใหม่ถึง 85.4 ล้านบาท/1ฤดูกาลท่องเที่ยว ส่วนในช่วงนอกฤดูกาลท่องเที่ยว การจำหน่ายผลผลิตจะลดลงถึงเกือบ 10 เท่า โดยจะจำหน่ายได้ประมาณ 20,000 บาท/เดือน หรือ 100,000 บาท/ปี/1กิจการ ก่อให้เกิดรายได้กับจังหวัดเชียงใหม่ถึง 6.1 ล้านบาท/1ช่วงนอกฤดูกาลท่องเที่ยว เมื่อคิดรายได้ตลอดทั้งปี จะได้มูลค่าการจำหน่ายถึง 91.5 ล้านบาท/ปี

จากการสัมภาษณ์ผู้ประกอบการในธุรกิจนี้ พบว่า การตั้งราคาขายสินค้าแต่ละชิ้น จะใช้หลักการบวกเพิ่มจากต้นทุนสินค้าประมาณร้อยละ 50 เช่น สินค้ามีต้นทุน 100 บาท จะตั้งราคาขายไว้ประมาณ 150 บาทเป็นต้น ซึ่งในบางครั้งจะบวกเพิ่มถึงร้อยละ 100 ขึ้นอยู่กับตัวสินค้าด้วย

ในส่วนของการขายให้ตัวแทนจำหน่ายในต่างจังหวัด โดยส่วนใหญ่จะขายให้ตัวแทนในจังหวัดกรุงเทพฯ ภูเก็ต พัทธยา ชลบุรี เชียงราย และพะเยา ส่วนมูลค่าการขายจะมีสัดส่วนระหว่างการขายในพื้นที่จังหวัดเชียงใหม่กับขายนอกพื้นที่จังหวัดเชียงใหม่ในสัดส่วน 40:60 และจะใช้รถบรรทุกทั้งขนาดใหญ่และขนาดเล็กเป็นพาหนะในการขนส่ง นอกจากนี้ ยังใช้การขนส่งทางรถไฟ และการขนส่งโดยใช้บริการของบริษัทรับขนส่งสินค้าอีกทางหนึ่งด้วย

ต้นทุนการดำเนินงาน

ในการดำเนินงานของธุรกิจร้านค้าที่เกี่ยวข้องกับการท่องเที่ยว 1 กิจการ จะมีต้นทุนในการดำเนินงานดังนี้

ต้นทุนในการดำเนินกิจการ	มูลค่า(บาท/ปี)	สัดส่วน(%)
1. ค่าวัตถุดิบ (สินค้าที่จะนำมาขายหน้าร้าน)	480,000	18.6
2. ค่าแรงงาน	960,000	37.1
3. ค่าขนส่ง	900,000	34.9
4. ค่าบรรจุภัณฑ์	120,000	4.7
5. ค่าโสหุ้ย (ค่าน้ำ,ค่าไฟฟ้า,ค่าโทรศัพท์-FAX, ฯลฯ)	120,000	4.7
รวม	2,580,000	100.0

จากตารางข้างต้น จะเห็นได้ว่า ต้นทุนการดำเนินงานต่อ 1 กิจการ ประมาณ 2.58 ล้านบาท/ปี แบ่งออกเป็น 5 ส่วนใหญ่ ๆ คือ

- ค่าวัตถุดิบ ร้อยละ 18.6
- ค่าแรงงาน ร้อยละ 37.1
- ค่าขนส่ง ร้อยละ 34.9
- ค่าบรรจุภัณฑ์ ร้อยละ 4.7
- ค่าโสหุ้ย ร้อยละ 4.7

หากพิจารณาธุรกิจร้านค้าที่เกี่ยวข้องกับการท่องเที่ยวทั้งหมดในจังหวัดเชียงใหม่ ซึ่งมีอยู่ประมาณ 61 แห่ง โดยตั้งข้อสมมุติว่า ร้านค้าทุก ๆ แห่งในจังหวัดเชียงใหม่มีขนาดพอ ๆ กัน จะก่อให้เกิดต้นทุนในการดำเนินกิจการถึง 157.38 ล้านบาท/ปี แบ่งเป็นค่าวัตถุดิบประมาณ 29.3 ล้านบาท ค่าแรงงานประมาณ 58.4 ล้านบาท ค่าขนส่งประมาณ 54.9 ล้านบาท ค่าบรรจุภัณฑ์ประมาณ 7.4 ล้านบาท และค่าโสหุ้ยต่าง ๆ ประมาณ 7.4 ล้านบาท

การจ้างงาน

ในธุรกิจร้านค้าที่เกี่ยวข้องกับการท่องเที่ยว พบว่า จะมีทั้งขนาดใหญ่และขนาดเล็ก โดยร้านค้าขนาดใหญ่จะทำการผลิต และขายด้วย ส่วนร้านค้าขนาดเล็กจะเป็นลักษณะห้องแถว โดยจะสินค้ามาขายอีกทีหนึ่ง โดยจะรับสินค้าจากแหล่งผลิตต่าง ๆ มาจำหน่าย ร้านค้าประเภทนี้จะ

ตั้งอยู่บริเวณไนท์บาร์ซ่า ตลาดวโรรส ตลาดต้นลำไย เป็นต้น ส่วนร้านค้าขนาดใหญ่ที่ทำการผลิต และจำหน่ายจะตั้งอยู่บริเวณย่านที่ทำการผลิต เช่น บ่อสร้าง สันกำแพง บ้านถวาย ทางดง เป็นต้น แรงงานที่ใช้ ถ้าเป็นร้านค้าขนาดเล็กจะใช้ประมาณ 1-2 คน ส่วนใหญ่เป็นการประกอบกิจการเองภายในครอบครัว ส่วนร้านค้าขนาดใหญ่ จะมีทั้งพนักงานขายและคนงานที่ทำการผลิต จึงต้องใช้แรงงานจำนวนมาก โดยจะใช้แรงงานประมาณ 50-70 คน โดยจะได้ค่าจ้างประมาณ 3,000 บาทต่อเดือน การลงทุนก็จะใช้เงินลงทุนส่วนตัวเป็นส่วนใหญ่

วัตถุดิบที่ใช้ในการผลิต

วัตถุดิบที่ใช้ในการผลิต ส่วนใหญ่จะมาจากอำเภอใกล้เคียง เช่น ดอยสะเก็ด ทางดง สันทราย สันป่าตอง สารภี และมีบางส่วนที่มาจากจังหวัดอื่นในภูมิภาค เช่น จังหวัดลำปาง ฝายแม่ฮ่องสอน เชียงราย เป็นต้น สินค้าที่รับมาขายบางส่วนจะมีพ่อค้าคนกลางมารับไปขายอีกที่หนึ่ง โดยจะส่งไปขายยังภูมิภาคอื่น เช่น กรุงเทพฯ ชลบุรี ภูเก็ต หาดใหญ่ เป็นต้น ปัญหาที่เกิดขึ้น คือ การขนส่งสินค้าบางครั้งล่าช้า ค่าขนส่งแพง และสินค้าสูญหาย เป็นต้น

แผนภูมิที่ 5.16 : วิธีการคำนวณกิจกรรมของธุรกิจร้านค้าเกี่ยวกับการท่องเที่ยว 1 กิจกรรม/ปี

ต้นทุนการดำเนินงาน

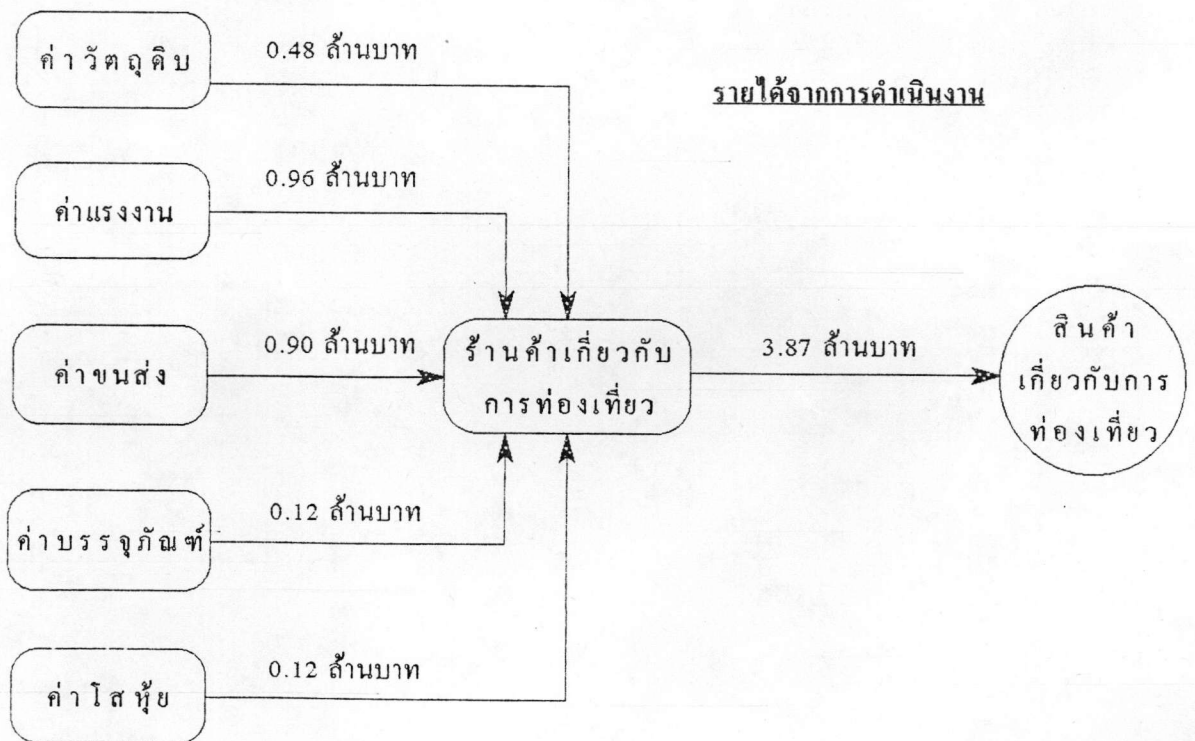

ปัญหาที่ได้รับจากการสอบถาม ก็คือ ปัญหาในเรื่องของเงินลงทุน ซึ่งยังไม่เพียงพอ ต้องกู้จากสถาบันการเงิน ต้นทุนดอกเบี้ยค่อนข้างสูง ประกอบกับสภาพทางการตลาดมีการแข่งขันสูงมาก เป็นต้น

5.2.2 ความเชื่อมโยงทางเศรษฐกิจของอุตสาหกรรมที่เกี่ยวข้องเนื่องกับการท่องเที่ยว

จากการศึกษาความเชื่อมโยงทางเศรษฐกิจของอุตสาหกรรมที่เกี่ยวข้องเนื่องกับการท่องเที่ยว พบว่า อุตสาหกรรมที่ทำการศึกษ ได้แก่ อุตสาหกรรมไม้แกะสลัก อุตสาหกรรมเครื่องเงิน และอัญมณี อุตสาหกรรมเครื่องจักสานจากไม้ไผ่และหวาย อุตสาหกรรมเครื่องปั้นดินเผา อุตสาหกรรมสิ่งทอ อุตสาหกรรมผลิตอาหารและผลไม้ดอง และธุรกิจร้านค้าที่เกี่ยวข้องกับการท่องเที่ยว มีความเชื่อมโยงกันเชิงประกอบ (Ancillary Linkages) กล่าวคือ เป็นความเชื่อมโยงกันในลักษณะที่อุตสาหกรรมเหล่านี้ขึ้นอยู่กับกัน เพื่อผลิตสินค้ามาจำหน่ายให้กับนักท่องเที่ยว คือ อุตสาหกรรมที่เกี่ยวข้องเนื่องกับการท่องเที่ยว จะตั้งอยู่ในพื้นที่ราบตอนกลางของจังหวัดเชียงใหม่ เพื่อให้บริการแก่นักท่องเที่ยว เป็นต้น โดยนักท่องเที่ยวจะเดินทางมาพักและจับจ่ายใช้สอยซื้อสินค้าที่ผลิตได้จากอุตสาหกรรมเหล่านี้ ซึ่งอุตสาหกรรมเหล่านี้จะใช้ปัจจัยการผลิต ตลอดจนแรงงานที่มีทักษะในการผลิตที่ต่างกัน ซึ่งอุตสาหกรรมเหล่านี้จะมีต้นทุนวัตถุดิบ และต้นทุนแรงงานค่อนข้างสูง การจ้างแรงงานก็มักจะจ้างแรงงานในพื้นที่จังหวัดเชียงใหม่

5.3 สรุปผลความเชื่อมโยงของกิจกรรมทางเศรษฐกิจ

จากการศึกษาความเชื่อมโยงทางเศรษฐกิจของอุตสาหกรรมการท่องเที่ยว และอุตสาหกรรมที่เกี่ยวข้องเนื่องกับการท่องเที่ยว พบว่า ความเชื่อมโยงระหว่างกิจกรรมข้างต้นได้แบ่งหน่วยผลิตออกเป็น 2 ส่วนคือ หน่วยที่ทำการผลิต และหน่วยที่เป็นผู้ใช้หรือผู้บริโภค พิจารณาในระดับภูมิภาค จะเห็นได้ว่า ระบบเศรษฐกิจของอนุภาคมีความสัมพันธ์กับระบบเศรษฐกิจภายนอก (Rest of the World) อย่างมาก ทั้งในฐานะที่เป็นผู้ผลิตและผู้บริโภค กล่าวคือ จังหวัดเชียงใหม่ส่งสินค้าและบริการที่ผลิตจากอุตสาหกรรมท่องเที่ยวและอุตสาหกรรมที่เกี่ยวข้องไปสู่ภูมิภาคอื่น ๆ ในขณะที่เดียวกันก็ได้นำเข้าสินค้าปัจจัยการผลิตที่จังหวัดเชียงใหม่ไม่สามารถผลิตได้หรือผลิตได้ไม่เพียงพอจากภูมิภาคอื่นด้วย อย่างไรก็ตาม จังหวัดเชียงใหม่ก็พึ่งพาระบบเศรษฐกิจภายนอกในขนาดที่น้อยกว่า

เมื่อพิจารณาลึกลงไปที่ความสัมพันธ์ระหว่างกิจกรรมในสาขาอุตสาหกรรมท่องเที่ยวและอุตสาหกรรมที่เกี่ยวข้องเนื่องกับการท่องเที่ยว พบว่า กิจกรรมใน 2 สาขาดังกล่าวมีความสัมพันธ์กันใน

ลักษณะพึ่งพากัน โดยแหล่งท่องเที่ยวต่าง ๆ ในจังหวัดเชียงใหม่ จะเป็นวัตถุดิบสำคัญของกิจกรรมใน สาขาอุตสาหกรรมท่องเที่ยวที่จะดึงดูดนักท่องเที่ยวให้เข้ามาท่องเที่ยวในจังหวัดเชียงใหม่ และจับจ่ายใช้สอยผลิตภัณฑ์ที่ผลิตได้จากอุตสาหกรรมที่เกี่ยวข้องเนื่องกับการท่องเที่ยว

จากการศึกษา พบว่า อุตสาหกรรมการท่องเที่ยว และอุตสาหกรรมที่เกี่ยวข้องเนื่องกับการท่องเที่ยว จะมีความเชื่อมโยงไปข้างหน้าอย่างมาก เนื่องจากสินค้าที่ผลิตไปเป็นสินค้าขั้นสุดท้าย (Final Products) สามารถนำไปบริโภคบริโภคได้เลย ไม่ก่อให้เกิดการผลิตต่อ แต่จะมีความเชื่อมโยงไปข้างหลังค่อนข้างสูง โดยที่

ความเชื่อมโยงไปข้างหน้า (Forward Linkage) จะบอกถึงผลความเชื่อมโยงของสาขาการผลิตหนึ่งที่มีต่อสาขาการผลิตอื่น ๆ ที่เป็นผู้ซื้อวัตถุดิบจากสาขานี้ หรืออีกนัยหนึ่ง คือ ผลต่อเนื้อที่จะก่อให้เกิดอุตสาหกรรมใหม่ ๆ ที่ต้องใช้วัตถุดิบจากสาขานี้ตามมา ตัวอย่างเช่น สาขาปิโตรเลียม ซึ่งครอบคลุมผลิตภัณฑ์น้ำมันประเภทต่าง ๆ อาทิเช่น น้ำมันเบนซิน น้ำมันดีเซล น้ำมันก๊าด ก๊าซหุงต้ม และผลผลิตจากน้ำมันปิโตรเลียมจำพวกยางมะตอย พาราฟิน น้ำมันหล่อลื่น เป็นต้น ผลิตภัณฑ์เหล่านี้เป็นวัตถุดิบที่สำคัญสำหรับการผลิตทุกสาขา ดังนั้นสาขาปิโตรเลียม ซึ่งเชื่อมโยงกับสาขาการผลิตอื่น ๆ มาก จึงมีตัวชี้วัดผลกระทบไปข้างหน้าสูง ผลก็คือ ถ้าสาขาปิโตรเลียมได้รับการส่งเสริมให้พัฒนาในอนาคตต่อไป ก็จะทำให้เกิดผลต่อสาขาการผลิตต่าง ๆ ในอนาคตที่ใช้ผลิตภัณฑ์ปิโตรเลียมเป็นปัจจัยการผลิต ซึ่งผลดีอาจเป็นในรูปของการที่มีวัตถุดิบราคาถูกลง หรือมีผลิตภัณฑ์ใหม่ ๆ มาใช้กับระบบอุตสาหกรรมต่าง ๆ มากขึ้น นับเป็นความก้าวหน้าของสาขาการผลิตอื่น ๆ เหล่านี้ด้วย ในทางตรงกันข้าม หากสาขาปิโตรเลียมไม่ได้รับการส่งเสริมให้พัฒนาต่อไป หรือเพียงแต่ลดการผลิตลง สาขาการผลิตอื่น ๆ ก็จะถูกกระทบกระเทือนไปด้วย เนื่องจากขาดวัตถุดิบสำคัญ และเมื่อต้องนำเข้าจากภาคอื่น ก็จะต้องแบกรับต้นทุนที่สูงขึ้น แนวโน้มการพัฒนาสาขาการผลิตอื่น ๆ ก็จะเกิดขึ้นได้ยาก

ความเชื่อมโยงไปข้างหลัง (Backward Linkage) จะบอกถึงผลความเชื่อมโยงของสาขาการผลิตต่อสาขาการผลิตหนึ่งที่มีต่อสาขาการผลิตอื่น ๆ ที่เป็นผู้ผลิตหรือผู้ขายวัตถุดิบให้ เช่น อุตสาหกรรมไม้แกะสลักซึ่งต้องใช้วัตถุดิบหลัก คือ ไม้ และยังใช้บริการจากสาขาการขนส่ง และสาขาการค้าปลีก-ค้าส่ง เมื่ออุตสาหกรรมไม้แกะสลักขยายตัวขึ้น ย่อมมีผลให้สาขาการผลิตดังกล่าวขยายตัวตามไปด้วย เนื่องจากต้องผลิตปัจจัยการผลิตป้อนอุตสาหกรรมไม้แกะสลักจำนวนมากขึ้น การอธิบายผลความเชื่อมโยงลักษณะดังกล่าว ใช้ได้กับสาขาการผลิตอื่น ๆ โดยสาขาการผลิตที่มีความ

เชื่อมโยงไปข้างหน้าสูงจะแสดงผลกระทบที่มากกว่าสาขาการผลิตที่มีความเชื่อมโยงไปข้างหน้าต่ำ
 เนื่องจากผลกระทบไปข้างหน้าและข้างหลังเป็นตัวชี้วัดที่สำคัญอันหนึ่งที่บ่งบอกถึงแนว
 โน้มที่สาขาการผลิตหนึ่ง ๆ จะก่อให้เกิดผลกระทบต่อสาขาการผลิตอื่น ๆ ที่มีความเชื่อมโยงระ
 หว่างกันได้ เมื่อนำตัวชี้วัดทั้งสองมาพิจารณาร่วมกัน จะสามารถบ่งชี้ได้ว่า สาขาการผลิตใดที่มี
 ความเหมาะสมที่จะส่งเสริม เนื่องจากจะมีผลให้อุตสาหกรรมที่เป็นผู้ขายวัตถุดิบให้ และอุตสาหกรรม
 ที่นำไปผลิตต่อหรืออุตสาหกรรมที่เกี่ยวข้องอื่น ๆ ขยายตัวไปพร้อม ๆ กันด้วย

จากการศึกษาผลกระทบไปข้างหน้าและข้างหลังของอุตสาหกรรมท่องเที่ยวและอุตสาหกรรม
 ที่เกี่ยวข้องเนื่องกับการท่องเที่ยว พบว่า แต่ละอุตสาหกรรมที่ทำการศึกษามีผลกระทบต่ออุตสาหกรรม
 การผลิตในสาขาอื่น ๆ ที่เกี่ยวข้องในการผลิตปัจจัยการผลิตในอุตสาหกรรมนั้น ๆ ในลักษณะที่แตกต่าง
 กัน ทั้งนี้เนื่องจากแต่ละอุตสาหกรรมใช้ปัจจัยการผลิตที่ต่างกัน เช่น อุตสาหกรรมไม้แกะสลัก
 ก็จะใช้ไม้เป็นปัจจัยการผลิตหลัก อุตสาหกรรมเครื่องเงิน จะใช้แร่เงินเป็นปัจจัยการผลิตหลัก
 อุตสาหกรรมอาหารและผลไม้สด ก็จะใช้ผลไม้ที่มีอยู่ในพื้นที่เป็นปัจจัยการผลิตหลัก เป็นต้น แม้แต่
 แรงงานก็จะใช้แรงงานที่มีทักษะความชำนาญในการผลิตที่ต่างกันเฉพาะด้านไม่เกี่ยวข้องกัน
 ดังนั้นผลกระทบไปข้างหน้าและข้างหลังของแต่ละอุตสาหกรรมจึงมีความแตกต่างกันไปด้วย

จากการศึกษาพบว่า อุตสาหกรรมท่องเที่ยว และอุตสาหกรรมที่เกี่ยวข้องเนื่องกับการ
 ท่องเที่ยวมีความเชื่อมโยงแบ่งออกเป็น 2 แบบ คือ

- อุตสาหกรรมการท่องเที่ยว จะมีความเชื่อมโยงกันเชิงส่งเสริมซึ่งกันและกัน
- อุตสาหกรรมที่เกี่ยวข้องเนื่องกับการท่องเที่ยว จะมีความเชื่อมโยงกันเชิงประกอบ

ส่วนการขนส่งสินค้า พบว่า อุตสาหกรรมทั้ง 2 สาขา จะใช้การขนส่งสินค้า
 ทางรถยนต์เป็นหลัก และสินค้าเหล่านั้นส่วนใหญ่จะใช้วัตถุดิบภายในพื้นที่จังหวัดเชียงใหม่ และพื้นที่
 ใกล้เคียงเป็นหลัก

สำหรับแรงงานในอุตสาหกรรมท่องเที่ยวและอุตสาหกรรมที่เกี่ยวข้องเนื่องกับการท่องเที่ยว
 เป็นแรงงานประจำและแรงงานชั่วคราว เนื่องจากสาขาการผลิตหลักของจังหวัดเชียงใหม่ยังคง
 เป็นสาขาการเกษตรกรรม ดังนั้นแรงงานบางส่วนในอุตสาหกรรมที่เกี่ยวข้องเนื่องกับการท่องเที่ยวจึง
 มาจากแรงงานในภาคเกษตรกรรม และส่วนใหญ่จะเป็นแรงงานในพื้นที่จังหวัดเชียงใหม่ โดย
 เฉพาะในอำเภอใกล้เคียงกับที่ตั้งของโรงงานอุตสาหกรรมนั้น ๆ ตั้งอยู่

จากการศึกษา พบว่า อุตสาหกรรมการท่องเที่ยว และอุตสาหกรรมที่เกี่ยวข้องกับ

การท่องเที่ยว มีที่ตั้งกระจายอยู่ทั่วไปในพื้นที่ 8 อำเภอที่ทำการศึกษา โดยพบว่า พื้นที่ที่มีการกระจุกตัวของอุตสาหกรรมอย่างหนาแน่น คือ อำเภอเมือง และอำเภอสันกำแพง รองลงมาคือ อำเภอหางดง และอำเภอแม่ออน (แผนที่ 5.1) ทั้งนี้เนื่องจากความสะดวกในด้านการคมนาคมขนส่ง และความสมบูรณ์พร้อมของระบบบริการพื้นฐาน ส่วนอำเภอที่เหลือพื้นที่ส่วนใหญ่จะยังคงประกอบกิจกรรมทางการเกษตร

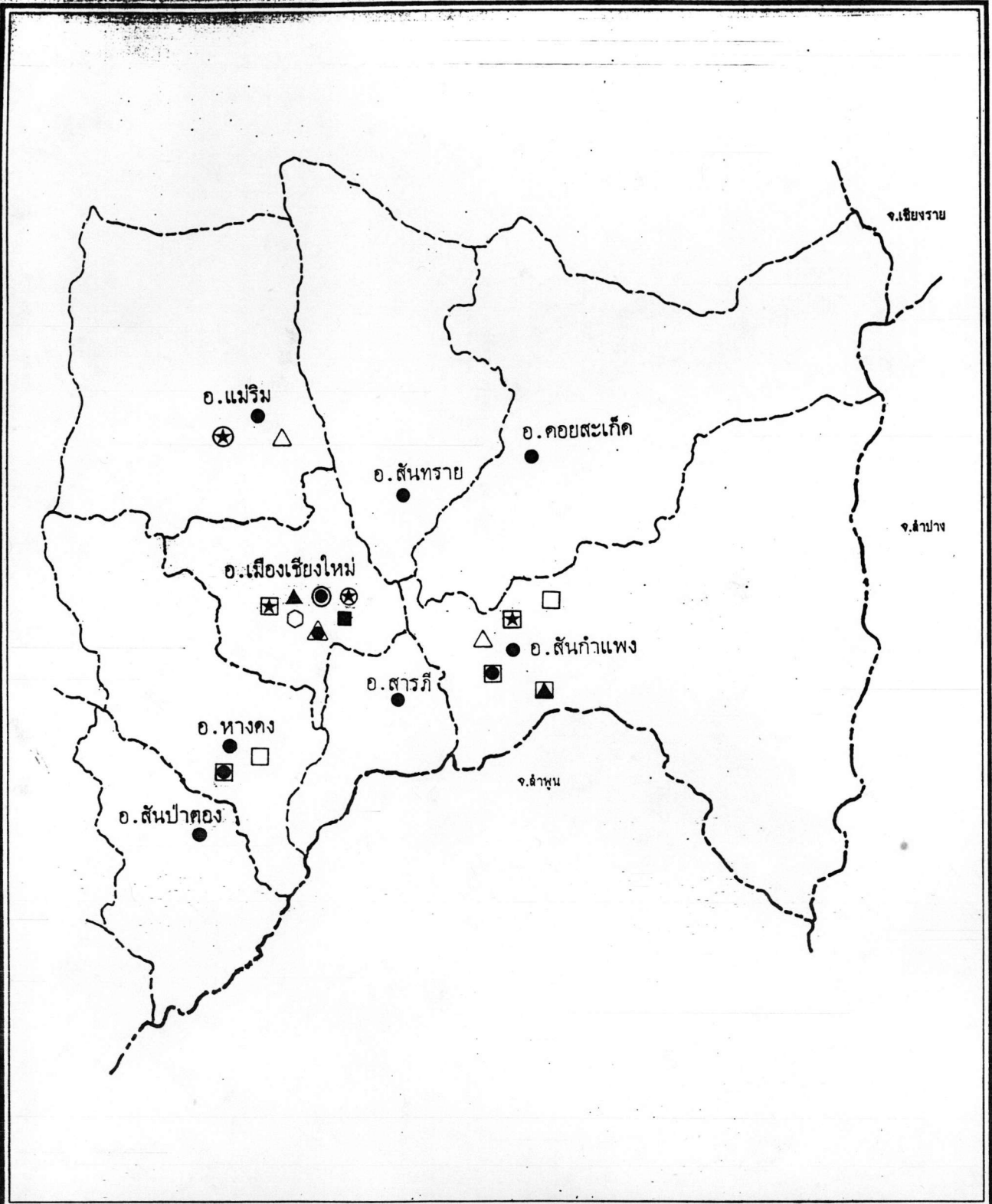

**การศึกษาความเชื่อมโยงของกิจกรรมทางเศรษฐกิจของอุตสาหกรรมท่องเที่ยว
จังหวัดเชียงใหม่ที่มีต่อภาคเหนือตอนบน และพื้นที่เกี่ยวเนื่อง**

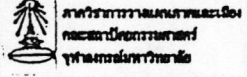
	<p>แสดง การกระจุกตัวของอุตสาหกรรมการท่องเที่ยวและอุตสาหกรรมที่เกี่ยวข้องเนื่องกับการท่องเที่ยว</p>	
	<p>สัญลักษณ์</p> <ul style="list-style-type: none"> ☼ ธุรกิจที่พักแรม ▲ ธุรกิจนำเที่ยว ▲ ธุรกิจรถเช่า ○ อุตสาหกรรมเครื่องเงิน 	<ul style="list-style-type: none"> ▲ อุตสาหกรรมสิ่งทอ ■ อุตสาหกรรมไม้แกะสลัก □ อุตสาหกรรมเครื่องจักสาน △ อุตสาหกรรมเครื่องปั้นดินเผา ⊗ อุตสาหกรรมอาหารและผลไม้ดอง ⊠ ธุรกิจร้านค้าที่เกี่ยวข้องกับการท่องเที่ยว
	<p>ที่มา : จากการสำรวจ</p>	<p>แผนที่ 5.1</p>