



บรรณานุกรม

ภาษาไทย

ชัยยงค์ พรหมวงศ์. ระบบการสอนทางไกลมหาวิทยาลัยสุโขทัยธรรมมาธิราช.

สำนักเทคโนโลยีการศึกษา. กันยายน 2524. (อัตสำเนา)

นิตยา รุ่งนาค. "ความสามารถในการฟังภาษาอังกฤษเพื่อการสื่อสารของนักเรียน
ชั้นประถมศึกษาปีที่ 6 ในโรงเรียนสังกัดสำนักงานการประถมศึกษาจังหวัดประจวบ
คีรีขันธ์." วิทยานิพนธ์มหาบัณฑิต แผนกวิชาประถมศึกษา จุฬาลงกรณ์มหาวิทยาลัย
2529.

บุญชัด เนตศักดิ์. "การเปรียบเทียบผลการระลึกได้ทันทีของนักศึกษาที่ฟังเทปบันทึกเสียง
ด้วยความเร็วปกติและด้วยความเร็วแบบง่าย" วิทยานิพนธ์มหาบัณฑิต ภาควิชา
โสตทัศนศึกษา จุฬาลงกรณ์มหาวิทยาลัย 2525.

ภัคตรพิมล รัชตะนาวิณ "การเปรียบเทียบผลสัมฤทธิ์ทางการเรียนหน่วยการแบ่งเซลล์แบบ
ไมโครชิปในสัตว์ของนักเรียนชั้นมัธยมศึกษาปีที่ 4 โดยใช้สไลด์แบบภาพเคลื่อนไหว
และสไลด์แบบภาพนิ่ง" วิทยานิพนธ์มหาบัณฑิต ภาควิชาโสตทัศนศึกษา จุฬาลงกรณ์
มหาวิทยาลัย, 2528.

สมาน วีรกุล "การเปรียบเทียบความเข้าใจในการฟังภาษาอังกฤษในท้องปฏิบัติการทางภาษา
โดยใช้และไม่ใช้การฝึกด้วยวิธีโคลซ". วิทยานิพนธ์ปริญญาโทมหาบัณฑิต ภาควิชา
การศึกษา บัณฑิตวิทยาลัย มหาวิทยาลัยเกษตรศาสตร์, 2521.

รัตนา ศิริพานิช "ความเข้าใจในการฟังและผลสัมฤทธิ์ทางวิชาการของนักเรียนชั้นประถม
ปีที่ 2 ที่พูดภาษากลางในจังหวัดพระนครศรีอยุธยาและภาษามลายูในจังหวัดปัตตานี".
วิทยานิพนธ์ปริญญาโทมหาบัณฑิต วิทยาลัยวิชาการศึกษา ประสานมิตร, 2507.

ภาษาอังกฤษ

Ackers, G.W. and Oosthock, J.K. Evaluation of an audiotape mediated
Course : I. British Journal of Educational Technology. 3(2)
1972.

- Ackers, G.W. and Oosthock, J.K. Evaluation of an audiotape mediated Course : II. British Journal of Educational Technology. 4(1), 1973.
- Bates, A. Broadcasting in Education : an evaluation. London. Constable, 1984.
- Blank, Jerome W. "Evaluation of an Audio Cassette Tape Lecture Course." American Journal of Pharmaceutical Education, 39,3 1975.
- Bloom, Benjamin S., ed. Taxonomy of Educational Objectives. Handbook I : Cognitive Domain. David McKay Co., Ind., New York, 1976.
- Bukowski, Joseph E. "A Comparative Study of the Effect of Three Methodes of Instruction in Introduction to Accounting on Achivement Attitude and Problem Soving Ability." Research Report, Nova University, 1976.
- Danielson, J.E. Seiler, W.J. Friedrich G.W. "Learners Cognitive style and Levels of Learning in Television and Print Instruction for Use in Open Learning : An Exploratory Study". International Journal of Instructional Media. 8(4), 1980-81.
- Durbridge, N. The "Durbridge Box": Example of audio-Cassette Use in the Open University. Milton Keynes : Open University. Milton Keynes : Open University (Training Pack) 1981.
- Durbridge, N. "the use of audio-cassette." in Bates.A. W. et al. Radio : the Forgotten Medium?, Milton Keynes : Open University. (IET Paper on Broadcasting, No. 185) 1981.
- Engel, C. E. Preparation of Audiotape for Self-instruction. Medical and Biological Illustration, 1971.

- Engel, C. E. Lowe, G.D.O., Marchall, P.B. and Wakeford, R.E. Teaching basic pharmacology to medical student. Media and Illustration, 1974.
- Engle, C.E. and Wakeford, R.E. Some aspects of audio-tapes for individual study in medical education. Educational Broadcasting International, 1971.
- Fritsch, H, Zur Strukturierung von akustischem Lehrmaterial auf Tonkassetten, 1987. quoting C:W. Osborne, ed. International Yearbook of Educational and Instructional technology 1982/83. New York : Kogan Page/Nichols Publishing, 1982.
- Graves, J. and Graves, V. ed. Third Conference on the use of Audiotape in Medical Teaching. October, Medical Recording Service Foundation, 1970.
- Harden, R. Mc.G., Wayne, Sir Edward, and Donald, G. An Audiovisual Technique for Medical Teaching. Medical and Biological Illustration, 1968.
- Hill, P.J. "A study of Self-Teaching System in Biology and Chemistry Course on Audio-Visual Communication at Concordia University, Montreal, Canada." The Self-Teaching Process in Higher Education. Croom Helm Ltd, London, 1976.
- Holmberg, B. Distance Education. London : Kogan Page, 1977.
- Ibid, p.62-84
- Ibid., P.274-279
- Jackson, E.A. "An Analysis of the Difference Between Good and Poor Listeners in Grade Nine, Eleven, and Thirteen," Dissertation Abstracts 26, (1965) : 3106.

- Keegan, D. "On defining distance education." Distance Education, 1,1,1980.
- Kulik, J., Kulik, C., and Cohen, P. "Research on audio tutorial instruction : Meta-analysis of comparative studies. Research in Higher Education, 1979.
- Lawrence, A. "The Effect of Multiple-Versus Single-Channel Transmission and Normal Versus-Compressed Rate of Presentation on Learning." Dissertation Abstracts International. Vol. 37, No.2(1975): 772-A.
- Lindsay, P.C.S. "Language labs : Some reflections after ten years." English Language Teaching Journal. 28, 1973.
- Mene, J.W., T.E., Klingensmith, J.E. and Nord, D. "Use of type lectures to replace class attendance." Audio-Visual Communication Review. 17(1), 1969.
- Page, C.F. and Kitching, J.B. Technical Aids to teaching in Higher Education. The Society of Research into Higher Education, University of Surrey, Guilford, 1981.
- Paul, Burge. "Reading in relation to listening." Evaluation College Reading Programs (4th Yearbook of the Southwest Reading Conference), Fort Worth, Texas, Texas Christian University Press, 1955.
- Popham, W.J. Tape-Recorded Lectures in the college classroom : I. Audio Visual Communication Review. 9(1), 1961.
- Popham, R.J. Tape-Recorded Lectures in the college classroom : II. Audio Visual Communication Review. 10(1), 1962.
- Rumble, G. and Harry K.ed., The Distance Teaching University London : Croom Helm Ltd, 1982.

- Smith, Dechant. Psychology in teaching Reading. Prentice-Hall, Ins., Englewood Cliffs., N.J., 1977.
- Stalling, W.M. "A Comparison of Television and Audio Presentation of the MLA French Listening Examination." The Journal of Education Research. Vol.65, No.10, 1972.
- Standford, J.D., and Imrie, B.W. "A Three-stage Evaluation of a Distance Education Course." British Journal of Educational Technology 12(3), Oct, 1981.
- Wien, D.A. "Research in the Usefulness of Audio Visual Aids in Foreign Language Instruction." European Research in Audio-Visual Aids, Part II Abstracts, (London : The National Committee for Audio-Visual Aids in Education, 1966).
- Wolff, Florence I., Marsnik, Nadine C., Tacey, William S. and Nichols, Ralph G. Perceptive listening, Holt, Rinehart and Winston, the Dryden Press, 1983.
- Wurster, J. Technische Medien in Studiennsystem der Fernuniversitat, Fern Universitat (ZFE), Hagen, 1979. quoting C.W. Osborne, ed.
- Yo-Chi Ho Audio-Visual Books. A Supplemental Educational Tool. Trans. on Education. 6-13, 3rd, Sept, 1970.

ภาคผนวก

ตอนที่ 11.2

กระบวนการสื่อสาร

โปรดอ่านหัวเรื่อง แนวคิด และวัตถุประสงค์ ประจำตอนที่ 11.2 ในกรอบข้างล่าง แล้วจึงศึกษารายละเอียดต่อไป

หัวเรื่อง

- 11.2.1 องค์ประกอบของการสื่อสาร
- 11.2.2 กระบวนการสื่อสารเป็นอย่างไร
- 11.2.3 ประเภทของการสื่อสารและสื่อสารมวลชน

แนวคิด

1. องค์ประกอบพื้นฐานของการสื่อสารประกอบด้วยผู้ส่งสาร ผู้รับสาร สาร และสื่อหรือช่องทาง
2. กระบวนการสื่อสารเป็นกระบวนการแลกเปลี่ยนข่าวสารระหว่างบุคคลมีกระบวนการสำคัญที่ควรพูดถึง คือ การสื่อสารเกิดขึ้นได้อย่างไร บุคคลรับข่าวสารอย่างไร ผลย้อนกลับเกิดขึ้นอย่างไร และบุคคลแปลความหมายข่าวสารอย่างไร กระบวนการสื่อสารดังกล่าวเหล่านี้จะเชื่อมโยงกันเป็นลูกโซ่
3. ประเภทของการสื่อสารอาจจำแนกได้มากมายขึ้นอยู่กับวิธีการและมาตรการที่ใช้จำแนก แต่วิธีการจำแนกที่สำคัญมีอยู่ 2 วิธี คือ วิธีแรกเป็นการจำแนกการสื่อสารตามระดับหรือหน่วยวิเคราะห์ วิธีที่สองให้สัญลักษณ์เป็นมาตรการจำแนก

วัตถุประสงค์

หลังจากศึกษาตอนที่ 11.2 แล้วนักศึกษาสามารถ

1. อธิบายองค์ประกอบพื้นฐานของการสื่อสารได้
2. อธิบายกระบวนการสื่อสารทั้งแบบทางเดียวแบบสองทางตั้งแต่แบบง่ายไปจนกระทั่งถึงแบบที่ยุ่งยากสลับซับซ้อนขึ้นได้
3. อธิบายประเภทของการสื่อสารที่สำคัญทั้ง 2 ประเภทได้

เรื่องที่ 11.2.1

องค์ประกอบของการสื่อสาร

ในตอนต้น เราได้ยกตัวอย่างการสื่อสารไว้มากพอสมควรอาทิเช่น นักศึกษาสาวรบ เราอาจารย์หนุ่ม นายกรัฐมนตรีให้สัมภาษณ์นักข่าว ชายหนุ่มละเมอถึงคู่รักสาว นักธุรกิจเล่าเรื่องตลกให้เพื่อนฟังและคนขับรถบีบแตรไล่คนข้ามถนน

เราคงพอจะเดาออกว่าในแต่ละกรณี การสื่อสารประกอบด้วยองค์ประกอบอะไรบ้าง ลองเลือกพิจารณาเฉพาะกรณีนักศึกษาสาวกับอาจารย์หนุ่ม เราพอมองเห็นชัดว่าอย่างน้อยจะต้องมีบุคคลร่วมในการสื่อสารหรือสนทนา ในกรณีนี้เรามีนักศึกษาและอาจารย์ในทางวิชาการ เรามักเรียนบุคคลทั้งสองนี้ว่า "ผู้ส่งสาร" หรือ "แหล่งสาร" (communicator or source) และ "ผู้รับสาร" (receiver) ส่วนใครจะเป็นผู้ส่งสารหรือผู้รับสารนั้นขึ้นอยู่กับว่าเราพิจารณาใครก่อนหรือใครพูดมากที่สุดในการสนทนา อีกองค์ประกอบหนึ่งที่สังเกตได้ชัดก็คือ "สาร"

(message) ซึ่งได้แก่ข้อความซึ่งนักศึกษาและอาจารย์กำลังแลกเปลี่ยนกัน นักศึกษาถามอาจารย์ด้วยท่าทางสงสัยว่า "การสื่อสารคืออะไร" หรืออาจมอภพवाद เป็นรูปดวงใจสีแดงเสียบด้วยลูกศรแก่อาจารย์ สิ่งเหล่านี้ล้วนเป็นสารทั้งสิ้น

นอกจากนี้ยังมีองค์ประกอบอีกอย่างหนึ่งซึ่งค่อนข้างสังเกตยาก แต่เราคุ้นเคยเป็นประจำ ลองถามตัวเองว่าเราสื่อสารหรือแลกเปลี่ยนข่าวสารอย่างไร คำว่า "อย่างไร" (how) สะท้อนให้องค์ประกอบเรียกว่า "สื่อ" หรือ "ช่องทาง" (channel) ของการสื่อสารได้อย่างดี ในกรณีนี้ นักศึกษาและอาจารย์กำลังสื่อสารโดยอาศัยสื่อคำพูด ถ้านักศึกษาคาดหมายถึงอาจารย์ หรืออาจารย์มอบเอกสารประกอบคำบรรยายแก่นักศึกษาไว้ศึกษาเพิ่มเติม กรณีเช่นนี้เป็นการสื่อสารโดยอาศัยสื่อ การเขียนหรือการพิมพ์ นอกจากนี้อาจารย์อาจอาศัยสื่ออย่างอื่น เพื่อสื่อสารกับนักศึกษาสาวก็ได้ เช่น ภาพยนตร์ สไลด์ วีดิโอเทป เทปคาสเซต ภาพวาด หรือกระทั่งกิริยาท่าทางที่แสดงออกทั้งในห้องเรียนและนอกห้องเรียน

โดยสรุปแล้ว องค์ประกอบพื้นฐานของการสื่อสารประกอบด้วย

1. ผู้ส่งสาร
2. ผู้รับสาร

3. สาร และ

4. สื่อหรือช่องทาง

องค์ประกอบการสื่อสารตามที่กล่าวไปแล้วนี้ ถ้าพิจารณาเพียงผิวเผินดูเป็นเรื่องง่าย ไม่สลับซับซ้อนอะไร แต่ถ้าพิจารณาอย่างลึกซึ้งแล้ว มีรายละเอียดปลีกย่อยและสลับซับซ้อนอย่างมาก

นักวิชาการหลายคนได้พยายามกำหนดและวิเคราะห์องค์ประกอบต่าง ๆ ของการสื่อสาร เอาไว้ แต่ยังคงมีความเห็นแตกต่างกันอยู่มาก ลองพิจารณาตัวอย่างต่อไปนี้

ในสมัยดึกดำบรรพ์ อริสโตเติล (Aristotle) เสนอความเห็นว่าการสื่อสาร ประกอบวาทวิทยา (rhetoric) ประกอบด้วยองค์ประกอบสามประการ คือ 1) ผู้พูด (speaker) 2) คำพูด (speech) และ 3) ผู้ฟัง (listener) องค์ประกอบดังกล่าว เป็นส่วนประกอบพื้นฐานของการสื่อสารทุกประเภท รวมทั้งการสื่อสารระหว่างบุคคลและการสื่อสารมวลชนด้วย จะเห็นว่าองค์ประกอบของการสื่อสารตามความเห็นของอริสโตเติลนั้นตรงกับองค์ประกอบพื้นฐานคือผู้ส่งสาร สารและผู้รับสาร ตามที่กล่าวแล้ว อริสโตเติลไม่ได้พูดถึงสื่อของการสื่อสารแต่อย่างใด

มาในระยะหลังนี้ นักวิชาการหลายคนได้ขยายคำนิยามของการสื่อสารให้มีความหมาย ครอบคลุมองค์ประกอบการสื่อสารมากขึ้น ยกตัวอย่างเช่น เบอร์โล (Berlo) ได้คิดแบบจำลอง ซึ่งแสดงให้เห็นองค์ประกอบพื้นฐานการสื่อสารทั้งสี่ประการอย่างชัดเจน แบบจำลองนี้มักเรียกกัน ตามตัวอักษรย่อภาษาอังกฤษว่า S-M-C-R และใช้อ้างอิงแพร่หลายทั่วไป

แบบจำลองของเบอร์โล แสดงได้ดังนี้

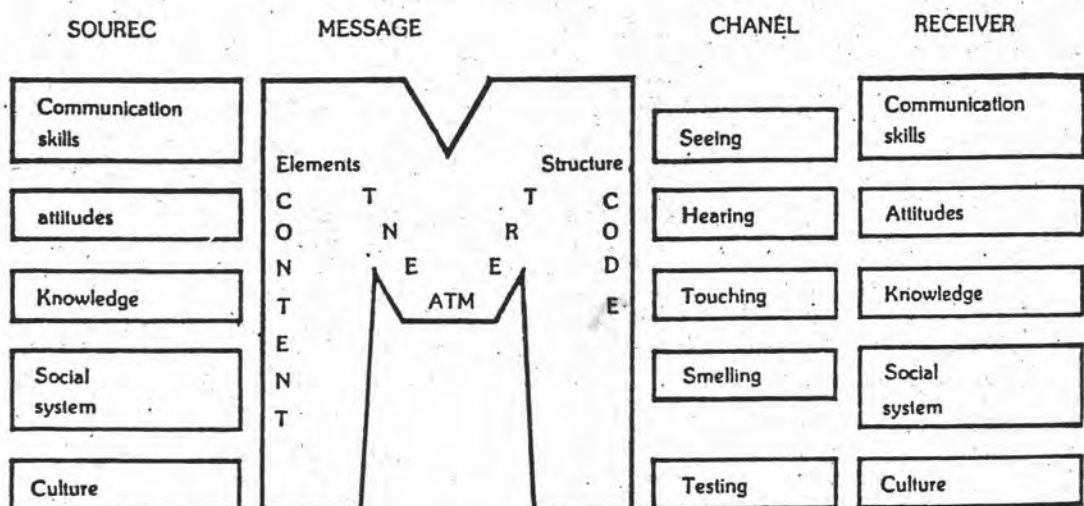

ความจริงแล้ว แบบจำลองของเบอร์โล ครอบคลุมองค์ประกอบพื้นฐานของการสื่อสารไว้ครบถ้วนตามที่กล่าวแล้ว แต่นักวิชาการบางท่านพยายามขยายขอบเขตองค์ประกอบของการสื่อสารกว้างออกไปอีก บุคคลที่พูดถึงคือ ฮาโรลด์ ลาสเวลล์ และเอฟเวอเรต โรเจอร์

ลาสเวลล์ กล่าวถึงองค์ประกอบของการสื่อสารเป็นประโยคคำถามง่าย ๆ ว่า
ใคร (Who)

พูดอะไร (Says What)

โดยสื่อไหน (In Which Channel)

ถึงใคร (To Whom)

ได้ผลอย่างไร (With What Effect)

ลาสเวลล์เห็นว่า "ผลกระทบ" (effect) เป็นส่วนประกอบสำคัญอย่างหนึ่งของกระบวนการสื่อสาร ทุกครั้งที่มีการสื่อสารจะมีผลกระทบตามมาเสมอ ดังนั้นลาสเวลล์ จึงเพิ่มผลกระทบ เป็นองค์ประกอบที่ห้า ส่วนองค์ประกอบอื่นยังคงเหมือนเดิมตามที่กล่าวไปแล้ว

นอกจากผลกระทบแล้ว โรเจอร์ได้เพิ่ม "ผลย้อนกลับ" (feedback) เข้าไปอีก เป็นองค์ประกอบสุดท้าย ผลย้อนกลับเกิดขึ้นเมื่อสารที่ส่งออกจากแหล่งสารแล้วสะท้อนกลับมายังแหล่งสารอีกครั้งหนึ่ง สรุปแล้ว ตามความเห็นโรเจอร์ การสื่อสารประกอบด้วยองค์ประกอบหกประการด้วยกันคือ

1. ผู้ส่งสาร
2. ผู้รับสาร
3. สาร
4. สื่อ
5. ผลกระทบ และ
6. ผลย้อนกลับ

นอกจากนี้ โรเจอร์ยังชี้ให้เห็นว่า การสื่อสารนั้นเกิดขึ้นในสภาพแวดล้อม (environment) หรือสถานการณ์ (situation) อย่างใดอย่างหนึ่ง มิใช่เกิดขึ้นในสุญญากาศ สภาพแวดล้อมนี้มีผลกระทบต่อกระบวนการสื่อสารมาก การพิจารณาการสื่อสารจึงควรให้ความสนใจสถานการณ์ภายนอกหรือสภาพแวดล้อมให้มาก โรเจอร์ได้สร้างแบบจำลองแสดงให้เห็นองค์ประกอบของการ

สื่อสารและปัจจัยภายนอกดังกล่าวดังนี้

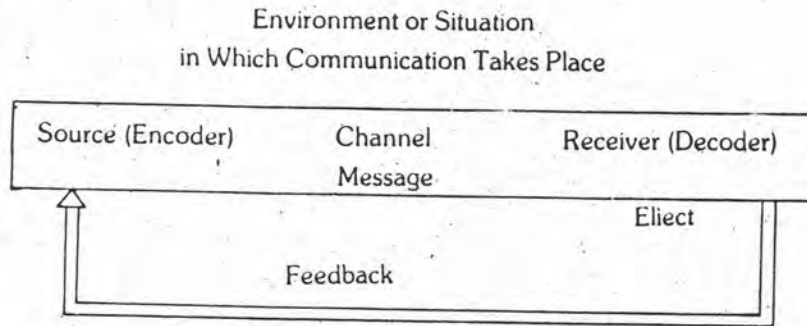

แบบจำลองการสื่อสารของโรเจอร์

ตามที่กล่าวไปแล้ว เราได้พิจารณาองค์ประกอบของการสื่อสารตามแนวความคิดของนักวิชาการต่าง ๆ คราวนี้เราควรใช้ดุลยพินิจด้วยตัวเองว่าการสื่อสารควรประกอบด้วยองค์ประกอบอะไรบ้าง เราอาจเห็นด้วยกับแนวความคิดของนักวิชาการบางคนตามที่กล่าวไปแล้ว หรืออาจคิดองค์ประกอบอื่นเพิ่มเติมก็ได้ ในส่วนตัวของผู้เขียนนั้น การสื่อสารควรประกอบด้วยองค์ประกอบพื้นฐานสี่ประการตามที่กล่าวข้างต้น ผู้รับสาร ผู้ส่งสาร สาร และสื่อ ส่วนองค์ประกอบอื่นโดยเฉพาะผลกระทบและผลย้อนกลับนั้นมีลักษณะเป็นกระบวนการมากกว่า เพราะเกี่ยวข้องกับการทำงานของการสื่อสารซึ่งจะกล่าวในตอนต่อไป

ประเด็นที่ควรพิจารณาต่อไปก็คือ องค์ประกอบของการสื่อสารตามที่กล่าวแล้วมีลักษณะอย่างไร ประเด็นนี้น่าคิดมากหลายคนมักมองผ่าน ถ้าดูเพียงผิวเผินอาจเห็นว่าง่าย แต่ถ้าพิจารณาอย่างละเอียดแล้ว เป็นเรื่องยากพอสมควรทีเดียว เพราะมีประเด็นปัญหาที่น่าพิจารณามากมายยกตัวอย่างเช่นคำว่า สื่อ เราหมายถึงอะไรกันแน่ วิธีการลงรหัสและถอดรหัสสัญญาณ สิ่งที่น่าสนใจนั้นไป หรือสิ่งอื่นที่น่าข่าวสารไปตามที่ต่าง ๆ หรืออีกคำหนึ่ง ผู้ส่งสาร หมายถึงบุคคลเท่านั้นหรือจะเป็นองค์กรหรือกลุ่มบุคคลได้ไหม คำถามเหล่านี้เราจะสามารถตอบและเข้าใจลักษณะองค์ประกอบต่าง ๆ ของการสื่อสารชัดเจนยิ่งขึ้น เมื่อได้พิจารณากระบวนการสื่อสาร ซึ่งจะกล่าวถึงในตอนต่อไป

เรื่องที่ 11.2.2

กระบวนการสื่อสารเป็นอย่างไร

ในตอนต้น เรานิยามเรื่องการสื่อสารว่าเป็นกระบวนการแลกเปลี่ยนข่าวสารระหว่างบุคคลค่าที่ต้องการเน้นในที่นี้คือ "กระบวนการ" (Process) บทความนี้ต้องการอธิบายให้เห็นว่า

การสื่อสารเป็นกระบวนการทางสังคม เช่นเดียวกับปรากฏการณ์อื่น ซึ่งเรามักคุ้นเคยในชีวิตประจำวัน หลายคนกล่าวถึงการสื่อสารในแง่กระบวนการไว้บ้างแล้ว แต่น้อยคนจะสามารถอธิบายชัดเจนได้ว่ากระบวนการสื่อสารเป็นอย่างไร

โดยทั่วไป เมื่อพูดถึงกระบวนการ เรามักหมายถึงสภาพการที่เคลื่อนไหวและเปลี่ยนแปลงอยู่ตลอดเวลา (dynamic) ตรงข้ามกับสภาพการที่คงนิ่งอยู่กับที่หรือคงสภาพเดิมไม่เปลี่ยนแปลง (static) คำสองคำที่แสดงลักษณะสำคัญของกระบวนการคือการเปลี่ยนแปลงและการต่อเนื่อง ไม่ว่าเหตุการณ์ใดก็ตามที่มีการเปลี่ยนแปลงและดำเนินต่อเนื่องกันไปไม่มีวันจบสิ้น เราถือได้ว่าเป็นกระบวนการทางสังคม

เมื่อประมาณห้าร้อยปีก่อนคริสตศตวรรษ เฮราคลิตัส (Heraclitus) กล่าวว่า ไม่มีบุคคลใดสามารถกระโจนลงไปแม่น้ำสายเดียวกันได้ถึงสองครั้ง ที่เป็นเช่นนี้เพราะทั้งคนและแม่น้ำต่างเปลี่ยนแปลงตลอดเวลา ทุกเสี้ยววินาทีที่ผ่านไปคนเราเปลี่ยนแปลงทั้งร่างกายจิตใจ และอารมณ์ เช่นเดียวกับสายน้ำย่อมไหลผ่านไปและไม่วกกลับมาที่เดิมอีก

คำกล่าวของเฮราคลิตัสสะท้อนให้เห็นกระบวนการของปรากฏการณ์ทั่วไปได้อย่างดี ถ้าพิจารณาเพียงผิวเผินปรากฏการณ์ส่วนมากที่เกิดขึ้นในชีวิตประจำวันนั้นมีลักษณะคล้ายกับคนนิ่งตามสภาพเดิม อาจารย์อาจสังเกตว่ากระดานดำบนฝาผนังหรือโต๊ะ เก้าอี้ในห้อง ช่างเก่าคร่ำคร่าอยู่เหมือนเดิมชั่วนาตาปี ไม่ค่อยมีใครเอาใจใส่ซ่อมแซมเสียเลย ความจริงแล้ว ปรากฏการณ์และสิ่งของเหล่านี้ต่างเปลี่ยนแปลงอยู่เสมอ เพียงแต่เราไม่สังเกตไม่เห็นชัดเจนเท่านั้น โต๊ะเก้าอี้ตัวนั้นใช้ว่าจะเก่าคงที่เสียเมื่อไร ถูกกางเกงหรือกระโปรงนักศึกษาทับซ้ำ ๆ ซาก ๆ ก็แปรสภาพใหม่ไปในตัวเอง

การสื่อสารก็เหมือนกันความจริงแล้ว การสื่อสารเปลี่ยนแปลงและเคลื่อนไหวตลอดเวลาการไม่มีจุดเริ่มต้นสิ้นสุดในตัวเอง การสื่อสารจึงเป็นกระบวนการอย่างชัดเจนเพียงแต่คนเราไม่พยายามสังเกตอย่างถี่ถ้วนหรือมองข้ามไปหรือเข้าใจผิด จึงไม่ทราบว่าการสื่อสารเป็นกระบวนการอย่างไร

เราอาจจะเข้าใจกระบวนการสื่อสารง่ายขึ้น ถ้าลองพิจารณาว่าการสื่อสารทำงานอย่างไรเราทราบแล้วว่าการสื่อสารมีองค์ประกอบพื้นฐานสี่ประการ คือ ผู้ส่งสาร ผู้รับสาร สื่อ

และสาร คราวนี้ลองวาดภาพว่าองค์ประกอบดังกล่าวมีลักษณะการทำงานอย่างไร มีปฏิกิริยาโต้ตอบซึ่งกันและกันอย่างไร และมีผลเกิดขึ้นอย่างไรบ้าง

ถ้าพิจารณาอย่างง่าย ลองตั้งคำถามกับตัวเองด้วยคำว่า "อย่างไร" บุคคลส่งสารรับสารทำอะไร หรือบุคคลแปลความหมายข่าวสารอย่างไร เราจะสามารถมองเห็นเรื่องสารในแง่ "กระบวนการ" ชัดเจนขึ้น คำตอบที่ได้มีเองแสดงถึงลักษณะกระบวนการสื่อสารอย่างง่าย

ลองทบทวนความจำว่าเราให้ความหมายการสื่อสารว่าอย่างไร โดยอาศัยคำนิยามนี้ ในที่นี้เราจะกล่าวเน้นกระบวนการแลกเปลี่ยนข่าวสารระหว่างบุคคลกระบวนการสำคัญที่ควรพูดถึงคือการสื่อสารเกิดขึ้นอย่างไร บุคคลรับส่งข่าวสารอย่างไร ผลย้อนกลับเกิดขึ้นอย่างไร และบุคคลแปลความหมายข่าวสารอย่างไร กระบวนการสื่อสารดังกล่าวเชื่อมโยงกันเป็นลูกโซ่ และอาจบรรยายตามลำดับดังต่อไปนี้

ก่อนอื่นควรจะทำความเข้าใจเกี่ยวกับบุคคลซึ่งการสื่อสารเกิดขึ้นเสียก่อน เท่าที่ผ่านมา เรามักกล่าวว่า การสื่อสารกับบุคคลอย่างน้อยสองคนโดยคนหนึ่งทำหน้าที่เป็นผู้ส่งสาร และอีกคนหนึ่งเป็นผู้รับสาร ความจริงแล้ว การกล่าวอ้างเช่นนี้ยังคงเคลื่อนอยู่และก่อให้เกิดความเข้าใจผิด ถ้าพิจารณาในเชิงวิชาการ การสื่อสารเกิดขึ้นได้กับบุคคลเพียงคนเดียว โดยบุคคลนั้นทำหน้าที่ผู้ส่งสารและรับสารไปในตัวด้วย ลองนึกถึงตัวอย่างทหารยามตะโกนเตือนศัตรูในเงามืด ชายหนุ่มละเมอถึงคนรัก หญิงสาวกำลังสำรวจการแต่งตัวหน้ากระจก หรือขณะนี้ท่านกำลังอ่านบทเรียนเตรียมตัวสอบไล่ การสื่อสารดังกล่าวเกิดขึ้นภายในระบบความคิดของบุคคลเพียงคนเดียว มีบุคคลอื่นเกี่ยวข้องเฉพาะแต่ในจินตนาการเท่านั้นเอง อย่างไรก็ตามเพื่อให้เข้าใจง่ายและชัดเจน จะขอสมมติการสื่อสารระหว่างบุคคลสองคน เช่น ที่แจ้งมาอย่างไรก็ตาม เพื่อให้เข้าใจง่ายและชัดเจน ในที่นี้จะขอยกตัวอย่าง การสื่อสารระหว่างคนสองคนอีก ในกรณีนี้เรามององค์ประกอบพื้นฐานการสื่อสารตามที่กล่าวแล้วคือ A ผู้ส่งสาร B ผู้รับสาร M สาร และสื่อ โดยทั่วไปเรามักเข้าใจว่าการสื่อสารเกิดขึ้นโดย A ส่งสารโดยอาศัยสื่อไปยัง B กระบวนการสื่อสารเป็นการถ่ายทอด (transmission) ความหมายจากบุคคลหนึ่งไปยังอีกบุคคลหนึ่ง เป็นการสื่อสารทางเดียว (one-way communication) ตรงตั้งจากผู้ส่งสารไปยังผู้รับสารฝ่ายเดียว เราอาจแสดงเป็นแบบแผนง่าย ๆ ได้ดังนี้



แผนภาพนี้น่าจะถูกต้อง ถ้าเรายอมรับว่า ทั้ง A และ B ต่างแยกกันทำหน้าที่ โดยอิสระฝ่าย A ส่งสารอย่างเดี่ยวและฝ่าย B คอยรับสารอย่างเดี่ยว ลองถามตัวเองว่า ความจริงเป็นเช่นนี้หรือเปล่า

ถ้าพิจารณาให้ดี กระบวนการสื่อสารที่เกิดขึ้นจริง ๆ นั้น A เป็นผู้ส่งสารโดยการลงรหัส (encode) เป็นรูปสัญญาณ (sign) หรือสัญลักษณ์ (symbol) ต่าง ๆ โดยหวังว่า B จะสามารถเข้าใจความหมายถูกต้อง เมื่อ B ได้รับสารจะพยายามทำการถอดรหัส (decode) สารกลับเป็นสัญญาณให้ตรงกับที่ A ลงรหัสเอาไว้ ในกรณีเช่นนี้ทั้งฝ่าย A และ B ต่างแสดงปฏิกิริยาโต้ตอบกับสารคือ ทำการลงรหัสและถอดรหัสสารเป็นสัญญาณให้ตรงกัน เราอาจแสดงกระบวนการสื่อสารเป็นแผนภาพใหม่ดังนี้

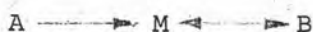

โปรดสังเกตทิศทางหัวลูกศรจาก M ถึง B แทนที่ลูกศรจะชี้จาก M ไปยัง B ทางเดียวตามแผนภาพแรก กลับชี้จาก B ไปยัง M อีกด้วย แผนภาพนี้สะท้อนให้เห็นว่าบุคคลคือผู้รับสาร แสดงปฏิกิริยาโต้ตอบ (interaction) กับสารอย่างไร

ในกระบวนการสื่อสารจริงนั้น B ไม่เพียงแต่แสดงปฏิกิริยาโต้ตอบกับสารที่ได้รับเท่านั้น หากเกิดความสงสัยหรือต้องการทราบรายละเอียดเพิ่มเติมก็จะส่งสารนั้นกลับไปยัง A อีก คราวนี้ A กลับสภาพเป็นผู้รับสารเช่นเดียวกับ B และแสดงปฏิกิริยาโต้ตอบกับสารด้วย ในกรณีนี้ทั้ง A และ B ต่างเป็นผู้ส่งสารและผู้รับสารและต่างแสดงปฏิกิริยาโต้ตอบกับสารด้วยกันทั้งคู่ ลองพิจารณาแผนภาพข้างล่างนี้

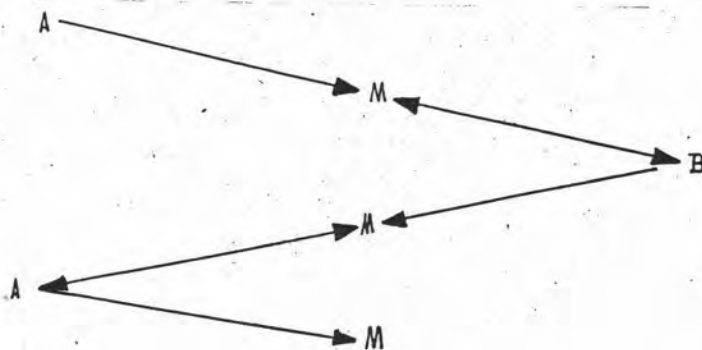

ตามแผนภาพนี้ การสื่อสารก็คือกระบวนการแสดงปฏิกิริยาโต้ตอบระหว่างบุคคลเกี่ยวกับสารที่เกี่ยวข้อง โปรดสังเกตว่า ปฏิกิริยาโต้ตอบนี้เกิดขึ้นทั้งระหว่างบุคคลกับบุคคลและกับสารด้วย

ลองย้อนนึกถึงตัวอย่างการสนทนาระหว่างอาจารย์หนุ่มกับนักศึกษาสาวคู่นั้น แรกทีเดียวอาจารย์คงเป็นผู้ส่งสาร "การสื่อสารคืออะไร" รหัสที่อาจารย์ใช้คือ ภาษาโดยอาศัยสื่อคลื่นเสียง แม้จะพยายามฟังคำบรรยายด้วยจิตใจจดจ่อ แต่นักศึกษาสาวก็ไม่สามารถถอดรหัสสารได้ความหมายชัดเจนเสียที เมื่อทนไม่ไหว นักศึกษาสาวจึงต้องตอบตามชักใช้ได้ตามอาจารย์ตลอดเวลา ปฏิกิริยาโต้ตอบระหว่างอาจารย์กับนักศึกษาสาวจึง เริ่มขึ้นและดำเนินต่อเนื่องกันไป ใครจะทราบว่า ทั้งคู่อาจแสดงปฏิกิริยาโต้ตอบกันโดยอาศัยรหัสอย่างอื่นนอกจากภาษาก็ได้ อาจเป็นประกายตา สีหน้า กิริยา ท่าทาง และข้อกู่หลายสีแดง ฯลฯ

นักวิศวกรที่มีชื่อเสียงคือ แซนอน และ วิฟเวอร์ได้คิดแบบจำลองสะท้อนให้เห็นว่าการแสดงปฏิกิริยาโต้ตอบระหว่างผู้ส่งสารและผู้รับสารไว้อย่างชัดเจน ประเด็นที่น่าสนใจคือแบบจำลองนี้แสดงให้เห็น "ผลย้อนกลับ" (feedback) ของการสื่อสารด้วย แม้แบบจำลองนี้จะเกิดขึ้นเพื่อใช้กับการสื่อสารไฟฟ้า แต่สามารถปรับใช้กับการสื่อสารของคนเราได้อย่างดี โปรดพิจารณาภาพข้างล่างนี้

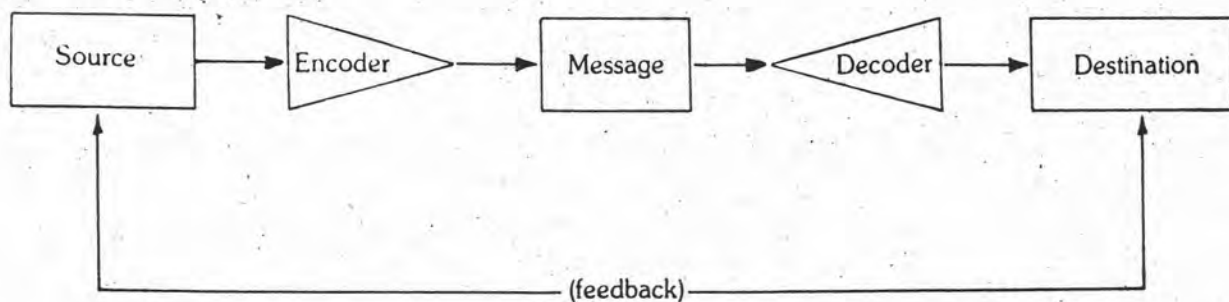

อาศัยแผนภาพนี้ ท่านพออธิบายได้ไหมว่าผลย้อนกลับเกิดขึ้นอย่างไร ลองถามตัวเองด้วยว่าแบบจำลองนี้สะท้อนให้เห็นกระบวนการแลกเปลี่ยนข่าวสารระหว่างบุคคลเพียงไร เสร็จแล้วลองพิจารณา เปรียบ เทียบคำอธิบายต่อไปนี้

เวน เดล จอห์นสัน บรรยายกระบวนการแลกเปลี่ยนข่าวสารตามแบบจำลองข้างต้นดังนี้

1. เหตุการณ์อย่างหนึ่งเกิดขึ้น
2. ซึ่งกระตุ้นโสตประสาทของ A ทางสายตา หู และอื่น ๆ ก่อให้เกิดผลตามมา คือ
 3. การรับรู้ของประสาทจะกระจายไปถึงสมอง และจากนั้น ต่อไปยังกล้ามเนื้อและต่อมในร่างกาย จนเกิดอาการเครียดและ "ความรู้สึก" ขึ้น พร้อมกับอาการอย่างอื่น ฯลฯ
 4. ต่อมา A จะเริ่มแปลความหมายของสารเป็นคำพูด โดยอาศัยแบบการสื่อความหมายซึ่งเขาคุ่นเคยและถ้อยคำเท่าที่จะคิดออก
 5. จากนั้น เขาจะเลือกสรรคำพูดซึ่งสามารถล้าดับใจความได้
 6. และแล้วโดยอาศัยคลื่นเสียงและคลื่นแสง A จะเจรจาพูดคุยกับ B
 7. ในทำนองเดียวกันกับที่กล่าวแล้ว คลื่นเสียงและคลื่นแสงนี้จะกระตุ้นโสตประสาทหู และตาของ B ยังให้ผลคือ
 8. การรับรู้ของประสาทกระจายไปยังระบบสมองของ B และจากนั้นต่อไปยังกล้ามเนื้อและต่อมในร่างกาย จนเกิดอาการเครียด และ "ความรู้สึก" ต่าง ๆ ฯลฯ
 9. ต่อมา B จะเริ่มแปลความหมายของสารเป็นคำพูด โดยอาศัยแบบการสื่อความหมายซึ่งเขาคุ่นเคยและถ้อยคำที่เขาฟังคิดออก
 10. จากนั้น จะเลือกสรรคำพูดซึ่งสามารถล้าดับใจความได้ และในขั้นสุดท้าย B จะเจรจาพูดคุย หรือแสดงปฏิกิริยาโต้ตอบกับ A หรือบุคคลอื่น กระบวนการสื่อสารเกิดขึ้นและดำเนินไป เช่นนี้เรื่อยไป

นอกเหนือจากการปฏิกิริยาโต้ตอบระหว่างบุคคลผู้ส่งสาร และรับสารแล้ว จอห์นสันได้อธิบาย เน้นว่าบุคคลทั้งสองมีกระบวนการแปลความหมายข่าวสารอย่างไร ลองอ่านทวนอีกครั้งแล้ว เปรียบเทียบกับที่เรากล่าวถึงในตอนแรกว่า ทั้งผู้ส่งสารและรับสารต่างทำหน้าที่ลงรหัส และถอดรหัสสัญญาณข่าวสาร เกี่ยวกับประเด็นการรับสารและส่งสารนี้ ชาร์ล ออสกูด ได้แสดงให้เห็นเป็นแบบแผนอย่างชัดเจน โปรดพิจารณาแผนภาพข้างล่างนี้ ออสกูด เสนอว่าผู้ส่งสารและรับสารต่างทำหน้าที่เหมือนกันทุกประการคือ ทั้งรับสาร และแปลความหมาย ข่าวสารด้วย

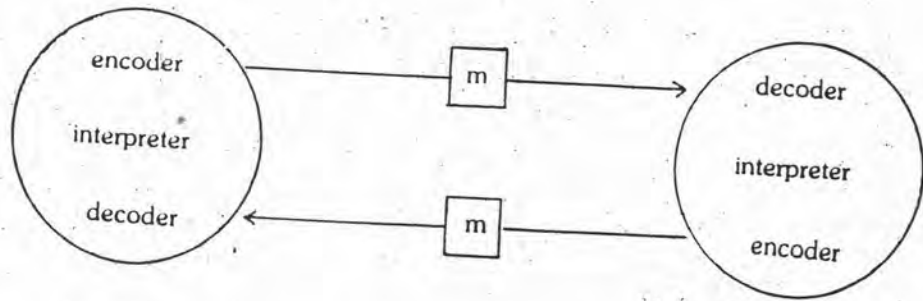

คราวนี้ เราทวนกลับไปพิจารณาผลย้อนกลับอีกครั้ง ผลย้อนกลับมีความสำคัญมากในการสื่อสาร มันช่วยบอกให้เราทราบว่าสารที่ส่งออกไปนั้นได้ผลอย่างไร ดีหรือเลว มีข้อบกพร่องอย่างไร ผู้รับสารมีปฏิกิริยาอย่างไรบ้าง ถ้าเป็นการสื่อสารตัวต่อตัว ผู้ส่งสารสามารถสังเกตเห็นทันทีว่า อีกฝ่ายหนึ่งรู้สึกอย่างไร อาจารย์หนุ่มอาจฟังน้ำเสียงหรือเพ่งพินิจใบหน้า ปรากฏตาของนักศึกษาสาว และพอทราบได้ทันทีว่านักศึกษาไม่เข้าใจสารที่ส่งออกไปจริงหรือเปล่า หรือมีความรู้สึกอื่นแฝงอยู่ แต่ถ้าเป็นการสื่อสารที่ห่างไกลกันทั้งเวลาและสถานที่ ผู้ส่งสารยากจะประเมินผลย้อนกลับได้ถูกต้องทันทีทันใด

ตามแบบจำลองของแซนอนและวีฟเวอร์นั้น ผลย้อนกลับเกิดขึ้นเมื่อผู้รับสารส่งสารนั้นกลับมายังผู้ส่งสารอีกครั้งหนึ่ง ผลย้อนกลับนี้มักเกิดขึ้นเสมอและสังเกตได้ง่าย เมื่อนักศึกษาฟังคำบรรยายของอาจารย์ไม่เข้าใจ อาจซักถามอาจารย์ด้วยการเขียนบันทึกหรือวาจาก็ได้ หรือกลุ่มนักข่าวหญิง เมื่อทนฟังคำแถลงการณ์อันกำกวมของนายกรัฐมนตรีไม่ไหวก็อาจรวมล้อมซักถามเป็นการใหญ่ หรือคนดูโทรทัศน์ไม่ชอบใจรายการจึงปิดโทรทัศน์เสียคือ ๆ

แต่ถ้าพิจารณาอย่างละเอียด ผลย้อนกลับอาจเกิดขึ้นก่อนที่สารนั้นจะไปถึงผู้รับสารก็ได้ ก่อนที่จะไปบรรยายในห้องเรียน อาจารย์อาจทดลองพูดกับตัวเองเพื่อดูว่าลำดับ เนื้อเรื่อง ดีไหม หรือน้ำเสียงพูดชัดเจนหรือเปล่า ก่อนที่นายกรัฐมนตรีจะกล่าวแถลงการณ์ทางโทรทัศน์มักจะอ่านทบทวนคำแถลงการณ์ด้วยตนเอง เสมอพยายามตะโกนถามบุคคลในเงามืดโดยไม่มีเสียงตอบรับ ชายหนุ่มชุดลอบ ซิดฆ่าข้อความในจดหมายก่อนจะส่งถึงคนรัก สิ่งเหล่านี้ล้วนเป็นผลย้อนกลับทั้งนั้นและเกิดขึ้นก่อนที่สารนั้นจะไปถึงจุดหมายปลายทาง

เราอาจวาดแผนภาพแสดงผลย้อนกลับดังข้างล่างนี้ ผลย้อนกลับอันแรกเกิดจาก B ถึง A และผลย้อนกลับอันหลังจาก M ถึง A

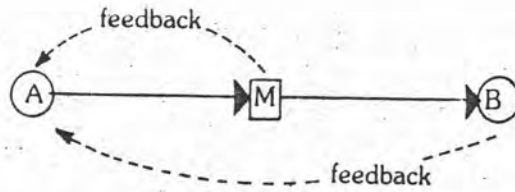

ในระยะเวลาไม่นานมานี้ วงวิชาการสื่อสาร เริ่มรู้จักแนวคิดใหม่อีกอย่างหนึ่งซึ่งเกี่ยวข้องกับผลย้อนกลับมากคือ "เสียงรบกวน" (noise) แนวคิดใหม่นี้มีแหล่งกำเนิดจากวิศวกรรมไฟฟ้า เช่นเดียวกับผลย้อนกลับ แชนนอนและวีฟเวอร์ เป็นผู้คิดค้นแนวคิดทั้งสองขึ้น ในขณะที่ทำงานอยู่ที่บริษัทโทรศัพท์ "เบลล์" แม้ขณะนั้นแชนนอนและวีฟเวอร์จะสนใจเฉพาะการสื่อสารไฟฟ้า แต่แนวคิดของเขาสามารถประยุกต์ใช้กับพฤติกรรมสื่อสารของมนุษย์ได้อย่างดี

เสียงรบกวนคงมีความหมายเช่นเดียวกับ เมื่อใช้กับวงการวิศวกรรมไฟฟ้า หมายถึงอะไรก็ได้ซึ่งเกิดขึ้นกับสื่อหรือช่องทางของการสื่อสารโดยที่ผู้ส่งสารไม่มีเจตนาจะให้เห็นเช่นนั้น อาจเป็นเสียงที่เกิดขึ้นตามธรรมชาติ เช่น เครื่องบินเริ่มครงกระหึ่มเหนือขอบฟ้าขณะชายหนุ่มกำลังแอบกระซิบกับสาวคนรัก หรืออาจเป็นเสียงรบกวนที่เกิดจากผู้ส่งสาร เช่น ผู้ประกาศรายการวิทยุติดสำเนียงคนต่างจังหวัดหรืออาจเป็นเสียงรบกวนที่เกิดจากบุคคลอื่น เช่น นักโฆษณาสินค้ารายอื่นตะโกนเรียกร้องความสนใจจากกลุ่มผู้ฟังหรืออาจเป็นเสียงจากแหล่งอื่น ๆ ก็ได้

จะเห็นว่า เสียงรบกวนนี้เป็นอุปสรรคอย่างมากต่อการสื่อสาร ทำให้ผู้รับสารถอดรหัสหรือแปลความหมายข่าวสารคลาดเคลื่อนได้ง่าย ตามปกติการส่งสารมีข้อจำกัดอยู่แล้วยิ่งเผชิญเสียงรบกวนข้อจำกัดนั้นก็เพิ่มมากขึ้น ในระยะหลังนี้ มีผู้ให้ความสนใจเสียงรบกวนมากโดยคิดว่า ถ้าสามารถขจัดอุปสรรคนี้ได้ จะช่วยให้การสื่อสารมีประสิทธิภาพมากขึ้น

เราอาจวาดแผนภาพแสดงให้เห็นตำแหน่งเสียงรบกวนได้ เช่นข้างล่างนี้ เป็นที่น่าสังเกตุว่า เสียงรบกวนนี้มีส่วนสัมพันธ์กับผลย้อนกลับโดยตรง ยังมีเสียงรบกวนมาก ผลย้อนกลับก็พลอยเกิดขึ้นมากตามไปด้วย

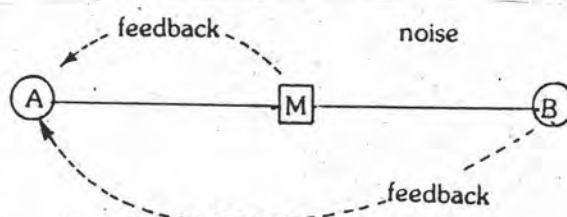

เมื่อพูดถึงเสียงรบกวนแล้ว เราอาจนึกเลยไปถึงปัจจัยอย่างอื่นซึ่งมีผลกระทบต่อ การสื่อสารปัจจัยนี้อาจเกิดจากภายในหรือภายนอกกระบวนการสื่อสาร ในตอนที่กล่าวถึงองค์ ประกอบของการสื่อสารนั้น โรเจอร์ได้เสนอแนะปัจจัยภายนอกสำคัญอย่างหนึ่ง คือสภาพแวดล้อมหรือสถานการณ์เรามาก เคยได้ยินคำกล่าวว่าสภาพแวดล้อม เปรียบเหมือนเตาหลอมซึ่งสามารถ กำหนดแบบแผนการสื่อสารต่าง ๆ แต่เราไม่ค่อยได้เน้นความสำคัญของสภาพแวดล้อมเท่าไรนัก

สภาพแวดล้อมของการสื่อสารมีความหมายกว้าง อาจหมายถึงอะไรก็ได้ซึ่งอยู่นอก กระบวนการสื่อสาร และมีผลกระทบการสื่อสารทั้งโดยทางตรงและทางอ้อม สภาพแวดล้อมอาจ หมายถึงสถานการณ์ตามธรรมชาติ สภาพแวดล้อมทางสังคม กลุ่มอ้างอิงทางสังคม หรือปทัสถาน (norms) ค่านิยม และวัฒนธรรมในสังคม

เราอาจสังเกตได้ชัดว่าสถานการณ์ธรรมชาติกระทบกระบวนการสื่อสารอย่างไร ชายหนุ่ม อาจช่วยเข็นไม้กล้าแสดงบทรักกับหญิงสาวที่ตนเองกำลังคลั่งไคล้ในสถานที่สาธารณะ เช่น ในห้องสมุด ในโบสถ์หรือในโรงเรียน แต่ถ้าเป็นสถานที่มืดซิด เช่น ในโรงภาพยนตร์หรือ ในบ้าน พฤติกรรมของชายหนุ่มจะเปลี่ยนไป หรืออีกสถานการณ์หนึ่ง หญิงสาวคนเดียวก็นั้นอาจ แสดงปฏิกิริยา เฉยเมยกับชายหนุ่มบนรถ เมลท์ที่แออัด ไปด้วยผู้โดยสาร ท่ามกลางอากาศร้อนอบอ้าว แต่ถ้าอยู่ลำพัง เพียงสองต่อสองในรถยนต์ส่วนตัวที่ริมหาดทรายสีขาวของคืนวันพระจันทร์เต็มดวง หญิงสาวจะกลับกลายเป็นขำ

ในทำนองเดียวกัน สภาพแวดล้อมทางสังคมมีผลกระทบพฤติกรรมการสื่อสารของ คนมาก หญิงสาวที่ผิดหวัง เรื่องความรักอาจตรอมใจและร้องไห้ร้องไห้เมื่ออยู่ลำพังเพียงคนเดียว แต่ถ้าอยู่ท่ามกลางเพื่อนฝูงและบุคคลอื่น เธอจะฝืนยิ้มและร่าเริงเหมือนกับไม่มีอะไรเกิดขึ้น คนเราอาจพูดจาสุภาพน่าฟัง เดิมไปด้วยเหตุผลในที่ประชุม แต่ถ้านอกห้องประชุม เขาอาจใช้ ภาษาแสดงจนคนอื่นฟังไม่ได้ เราอาจชอบใจที่เห็นหญิงสาวสวยในชุดอาบน้ำเดินประกวดความงาม บนเวที แต่อาจขมขื่นหรือสังเวชใจถ้าหากบังเอิญพบเธอในชุดแต่งกายเดิมยืนโบกไม้โบกมือท่ามกลางรถยนต์บนท้องถนน

กลุ่มอ้างอิงมีผลกระทบต่อพฤติกรรมการสื่อสารของสมาชิกในกลุ่มอย่างมาก เราอยู่ ท่ามกลางกลุ่มคนต่าง ๆ เช่น ครอบครัว กลุ่มอาชีพ สมาคมกีฬา กลุ่มศาสนา และกลุ่มเพื่อนบ้าน เราจำต้องยึดปฏิบัติตามความ เชื่อ ค่านิยม และปทัสถานของกลุ่ม พฤติกรรมการสื่อสารส่วนมาก ของคนเราขึ้นอยู่กับกลุ่ม เรามักจะหลีกเลี่ยงการกระทำซึ่งขัดกับปทัสถาน และความรู้สึกของคน

ในกลุ่ม เช่น คนที่นับถือศาสนาอิสลาม จะไม่ยอมทานเนื้อหมู หรือคนที่นับถือศาสนาแคทอลิก จะไม่เห็นด้วยกับการทำแท้ง คนไทยเรามากไม่แสดงอะไรขัดแย้งกับพ่อแม่หรือสมาชิกในครอบครัว เพราะเราต้องการรักษาความสัมพันธ์สามัคคีในครอบครัว ในทำนองเดียวกัน การที่คนเราจะยอมรับแนวความคิดหรือสิ่งของใหม่ มักจะปรึกษาขอคำแนะนำจากกลุ่มเสมอ เช่น ชาวนาจะตัดสินใจทดลองปลูกข้าวพันธุ์ใหม่ เมื่อได้สอบถามเพื่อนชาวนาด้วยกันหรือได้รับคำแนะนำจากกลุ่มเกษตรกรที่เกี่ยวข้องแล้ว ผู้หญิงแต่งงานแล้วมักสอบถามเพื่อนฝูงก่อนที่จะตัดสินใจเลือกใช้วิธีการคุมกำเนิด

สภาพแวดล้อมประการสุดท้าย ได้แก่ ทัศนคติ ความเชื่อ ค่านิยม และวัฒนธรรม ในสังคมมีส่วนกำหนดแบบแผนและพฤติกรรมการสื่อสารของคนเราอย่างมาก ไม่ว่าคนเราจะคิดจะเชื่อหรือกระทำอย่างไร มักขึ้นอยู่กับสภาพสังคมที่เราเกิดและอาศัย นักวิชาการบางคนถึงกับกล่าวว่าการสื่อสารคือวัฒนธรรม แต่ละประเทศมีวัฒนธรรมการสื่อสารของตัวเอง เช่น คนไทยเราไม่ชอบสนทนาอย่างใกล้ชิดกับบุคคลที่มีอาวุโสกว่า หรือเด็กไม่ชอบนั่งหรือยืนอยู่บนที่สูงกว่าผู้ใหญ่ ในประเทศแถบลาตินอเมริกาคนส่วนมากไม่ชอบสนทนาข้ามโต๊ะกับฝ่ายตรงกันข้าม และมักสนทนากับคนอื่นในระยะไกลเพียงแปดริ้ว ตรงกันข้ามคนอเมริกันจะรู้สึกไม่สบายใจ ถ้าหากต้องพูดคุยกับใครใกล้กว่า 30 นิ้ว ในการทักทายปราศรัยก็เหมือนกัน ถ้าเราได้รับการแนะนำให้รู้จักผู้หญิงอเมริกัน เราสามารถจูบเธอได้ ถ้าเป็นผู้หญิงเยอรมัน เราคงสัมผัสมือได้ หรือถ้าเป็นผู้หญิงสเปนเราสามารถจูบมือได้ แต่ถ้าเป็นผู้หญิงไทย เราต้องสำรวมกริยามรรยาทให้มาก ถ้าเผลอตัวไปจูบหรือสัมผัสเธอ เข้าจะพลอยเดือนร้อนอย่างแน่นอน

ตามที่กล่าวไปแล้ว เราคงมองเห็นว่าสภาพแวดล้อมมีผลกระทบต่อ การสื่อสารเพียงไร ถ้าเราไม่เข้าใจสภาพแวดล้อมทางสังคม กลุ่มอ้างอิง ทัศนคติ และวัฒนธรรมในสังคม เราคงไม่สามารถเข้าใจความหมายของสารได้ "ความหมาย" (meaning) จึงเป็นเป้าหมายสำคัญของการสื่อสาร เราสื่อสารเพื่อเข้าใจความหมายคล้ายคลึงกัน ในส่วนนี้จะขอกกล่าวถึงคำว่าความหมายอย่างละเอียดต่อไป

ก่อนอื่น ลองสมมุติว่าเราสามารถแยกสารหรือข่าวสาร ออกเป็นอิสระต่างหาก จากผู้ส่งสารและผู้รับสาร ดังนั้น สารอาจปรากฏในรูปแบบต่าง ๆ เช่น อาจปรากฏเป็นความ

สั้นสะเทือนในคลื่นเสียงซึ่งเราสามารถฟัง หรือปรากฏ เป็นความถี่ในคลื่นแสง และความเข้ม ซึ่งเราสามารถเห็นหรือปรากฏ เป็นความ เคลื่อนไหว สี และอากัปภิกิริยาซึ่งเราสามารถสัมผัสได้ หรือปรากฏ เป็นกลิ่นในอากาศ ซึ่งเราสามารถดมได้ ปรากฏการณ์ดังกล่าวเกิดขึ้นต่างหาก ตามธรรมชาติ คนเราสามารถรับโดยโสตประสาทต่าง ๆ และอ่าน "ความหมาย" เอาเอง โดยอาศัยประสบการณ์และความสามารถส่วนตัว ในกรณีเช่นนี้ "ความหมาย" จึงเป็นสิ่งที่แฝงไว้ด้วยอารมณ์ ความรู้สึก และความคิด ความหมายเกิดขึ้นในตัวของคุณเอง ความหมาย เป็น ปฏิบัติการที่คนเราแสดงต่อสัญลักษณ์หรือ เครื่องหมายที่มากับสารนั้น ๆ

ใคร่กล่าวซ้ำอีกครั้งว่า ความหมายมิใช่เป็นเพียงคำนิยามในพจนานุกรม แต่เป็นสิ่งที่มนุษย์คิดขึ้น เป็นสิ่งที่มีอารมณ์และความรู้สึก ในตอนต้นเรากล่าวว่าการสื่อสารเกิดจากการที่บุคคลหนึ่งส่งสารในรูปของเครื่องหมาย (สัญญาณ) หรือสัญลักษณ์ ไปยังอีกบุคคลหนึ่ง โดยคาดว่าบุคคลนั้นจะสามารถเข้าใจในความหมายของเครื่องหมายหรือสัญลักษณ์ถูกต้อง ดังนั้น ความหมาย ก็คือปฏิบัติที่ได้ตอบ ซึ่งคนเราแสดงต่อ เครื่องหมาย (สัญญาณ) หรือสัญลักษณ์ของสารนั่นเอง

ประเด็นที่น่าพิจารณาก็คือ เครื่องหมายและสัญลักษณ์มีความหมายต่อคนเราอย่างไร ก่อนอื่นเราต้องเข้าใจว่า เครื่องหมายและสัญลักษณ์เป็นสิ่งสมมติที่คนเราคิดขึ้น เพื่อให้แทนสิ่งอื่น เราอาศัยสัญลักษณ์เพื่อหมายถึงสิ่งใดสิ่งหนึ่งนอกเหนือจากตัวของมันเอง เช่น รอยเท้า เป็น เครื่องหมายแทนฝ่าเท้า คำว่า สุนัข เป็นเครื่องหมายแทนสัตว์ประเภทหนึ่งซึ่งมีสี่เท้าและหาง ไม้กางเขน เป็นสัญลักษณ์ของศาสนาคริสต์ ธงชาติ เป็นสัญลักษณ์ของประเทศ เราอาจเรียกสิ่งอื่นที่เราใช้เครื่องหมายหรือสัญลักษณ์แทนนี้ว่า "สิ่งอ้างอิง" (referent) เท้า สัตว์ที่เราเรียกว่า สุนัข ไม้กางเขน และประเทศล้วนเป็นสิ่งอ้างอิงทั้งนั้น สัญลักษณ์และสิ่งอ้างอิงแยกต่างหากจากกันและไม่จำเป็นต้องเหมือนกัน รอยเท้าอาจมีขนาดไม่เท่ากับฝ่าเท้าก็ได้

ความหมายเกิดจากความคิด (thought) ของคนเรา โดยโยงเอาสัญลักษณ์ หรือ เครื่องหมายกับสิ่งอ้างอิงสัมพันธ์เข้าด้วยกัน ยกตัวอย่างเช่น ความหมายว่าสุนัข เราเคยเห็นสุนัขจริงเคยได้ยินเสียงได้ตะคอง ได้กลิ่น และสังเกตกิริยาท่าทางของมัน เรามีความคิดบางอย่างเกี่ยวกับสุนัข ในขณะที่เดียวกันเราเคยได้ยินใครคนหนึ่ง เรียกมันว่าสุนัข เราเริ่มคิดเกี่ยวกับคำที่เราได้ยินนี้ ในช่วงเวลาหนึ่ง คำว่าสุนัขกระตุ้นให้เราคิดถึงประสบการณ์ที่เราเคยพบสุนัข ในระยะแรกเราคงสามารถระลึกถึงประสบการณ์บางส่วนเท่านั้น คงไม่ใช่ทั้งหมด แต่

เมื่อเราพบสุนัขมากตัวขึ้น เราเริ่มคิดขยายคำว่าสุนัขให้มีความหมายครอบคลุมประสบการณ์เกี่ยวกับสุนัขทั้งหมด การที่เราโยงประสบการณ์เกี่ยวกับสุนัขเข้ากับคำว่าสุนัขนี้เอง เราเรียนรู้ความหมายของคำว่าสุนัขชัดเจนขึ้น

บางครั้ง คนเราเรียนรู้ความหมายของเครื่องหมายหรือสัญลักษณ์จากเครื่องหมายอื่นมิใช่จากประสบการณ์เกี่ยวกับสิ่งอ้างอิงนั่นเอง กรณีนี้ ความหมายเกิดจากความคิดที่เชื่อมโยงเครื่องหมายให้สัมพันธ์กับเครื่องหมายด้วยกันเอง เช่น เราเคยรู้เรื่องขุนแผนจากหนังสือวรรณคดี เราทราบว่าขุนแผนเป็นคนรูปหล่อ สง่างาม และมีเสน่ห์ ทั้งที่เราไม่เคยพบขุนแผนด้วยตัวเอง แต่เราก็สามารถเกิดความคิดบางอย่างเกี่ยวกับขุนแผนตัวจริง เมื่อภายหลังเราได้ยินคำว่า ขุนแผน เราจะหวนคิด ไปถึงภาพพจน์ของขุนแผนในหนังสือวรรณคดีทันที และสามารถเข้าใจความหมายหรือแสดงปฏิกิริยาต่อคำว่าขุนแผนได้ถูกต้อง

ตามที่กล่าวไปแล้ว ถ้าพิจารณาโดยละเอียด จะพบว่าแนวคิดสำคัญสามประการคือ ความคิด เครื่องหมายหรือสัญลักษณ์ และสิ่งอ้างอิง แนวคิดทั้งสามมีความสัมพันธ์ซึ่งกันและกัน ซึ่งอาจแสดงเป็นแผนภาพได้ดังนี้

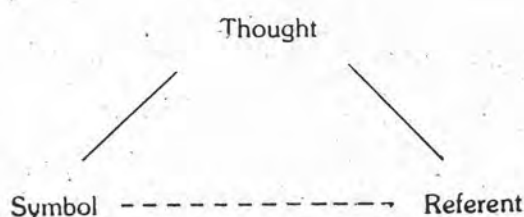

ตามแผนภาพนี้ ความคิดมีความสัมพันธ์โดยตรงกับสัญลักษณ์และสิ่งอ้างอิงซึ่งแสดงโดยเส้นตรงหนา เราคิดเกี่ยวกับคำว่าสุนัขที่เคยได้ยิน และคิดเกี่ยวกับสุนัขตัวจริงที่เราเคยเห็น ในขณะเดียวกัน เราคิดว่าสัญลักษณ์สัมพันธ์กับสิ่งอ้างอิง ความสัมพันธ์ระหว่างสัญลักษณ์และสิ่งอ้างอิงจึงเป็นไปโดยทางอ้อมซึ่งแสดงโดยจุดไข่ปลา กล่าวคือ สัญลักษณ์และสิ่งอ้างอิงมิใช่สิ่งเดียวกัน แต่คนเราคิดว่าเกี่ยวโยงกัน เราคิดว่าคำว่าสุนัข คือสุนัขจริง ๆ และธงไตรรงค์คือชาติไทย การที่เราโยงสัญลักษณ์เกี่ยวกับสิ่งอ้างอิงนี้เอง ทำให้เราเรียนรู้ความหมายของสัญลักษณ์

ประเด็นที่น่าคิดก็คือ เครื่องหมายหรือสัญลักษณ์แต่ละอย่างนั้น อาจหมายถึงสิ่งอ้างอิงมากมายด้วยกัน คำว่าสุนัขหมายถึงสิ่งอ้างอิงหลายอย่างแตกต่างกัน คนไทยคิดถึงสุนัขในแง่เป็นสัตว์เลี้ยงไว้เฝ้าบ้าน คนอเมริกันนึกถึงสุนัขในฐานะเป็นเพื่อนที่ซื่อสัตย์ และคนชาติอื่นอาจคิดถึงสุนัขในแง่ใช้ประโยชน์ส่งข่าวสารหรือสืบราชการลับ แม้กระทั่งคำพูดของคนเราอาจหมายถึงสิ่งอ้างอิงมากมาย เช่น ประโยคที่ว่า "คนไทยควรช่วยพัฒนาประเทศด้วยการประหยัด" คำว่าพัฒนาและประหยัดมีความหมายแตกต่างกันมากมาย บางคนคิดว่าการประหยัดคือการไม่จ่ายเงินฟุ่มเฟือย บางคนคิดถึงการลดอาหาร และบางคนคิดถึงการฝากเงินกับธนาคาร คำว่าพัฒนา ก็เหมือนกันบางคนคิดถึงการเปลี่ยนแปลงจากสภาพที่เลวไปสู่สภาพที่ดี บางคนคิดถึงการปรับปรุงสภาพเดิมให้ดีขึ้น และบางคนคิดถึงการยกระดับฐานะความเป็นอยู่ให้สูงขึ้น

เมื่อสัญลักษณ์หรือ เครื่องหมายสามารถหมายถึงสิ่งอ้างอิงมากมายแตกต่างกัน เช่นนี้ ลองนึกถึงการสื่อสารระหว่างคนสองคน แต่ละคนใช้สัญลักษณ์อย่างเดียวกัน แต่อาจหมายถึงสิ่งอ้างอิงมากมาย กรณีเช่นนี้ อะไรจะเกิดขึ้น แน่แน่นอน บุคคลทั้งสองไม่จำเป็นต้องคิดถึงสิ่งอ้างอิงเหมือนกันในขณะที่ใช้สัญลักษณ์เดียวกัน ยกตัวอย่างเช่น สามีภรรยาซึ่งเพิ่งแต่งงานใหม่พูดถึงการวางแผนครอบครัว ทั้งที่ใช้คำเดียวกัน แต่สามีอาจคิดถึง "ช่วงเวลาการร่วมเพศ" หรือการใช้เครื่องมือป้องกันมิให้ตั้งครรภ์ ในขณะที่ภรรยาอาจคิดถึงการจัดระบบชีวิตและครอบครัวให้ดีขึ้น เราอาจเขียนแผนภาพแสดงความสัมพันธ์ระหว่างสัญลักษณ์และสิ่งอ้างอิงสำหรับการสื่อสารระหว่างบุคคลได้ เช่นปรากฏข้างล่างนี้ โปรดสังเกตุว่าแผนภาพนี้เกิดขึ้นจากการนำเอาแผนภาพซึ่งแสดงถึงความสัมพันธ์ระหว่างความคิด สัญลักษณ์ และสิ่งแวดล้อมตามที่กล่าวไปแล้วมาต่อโยงเข้าด้วยกัน เท่านั้นเอง

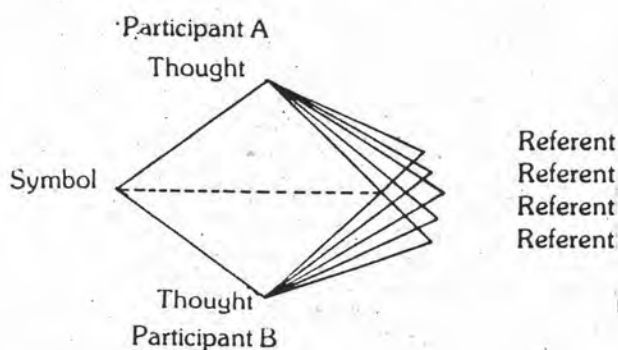

เราอาจเคยพบเสมอในชีวิตประจำวัน บุคคลสองคนกำลังพูดถึงสิ่งเดียวกัน แต่ไม่สามารถเข้าใจความหมายเดียวกันได้ ทั้งนี้เพราะสิ่งที่บุคคลกำลังพูดถึงนั้นมีความหมายสำหรับแต่ละบุคคลแตกต่างกันไป ชื่อนและเคียวมีความหมายอย่างหนึ่งสำหรับกรรมกรและชาวนาไทย แต่มีความหมายอีกอย่างหนึ่งสำหรับชาวรัสเซีย ถ้าบุคคลทั้งสองบังเอิญมาพบกันอาจพูดถึงเรื่องหมายดังกล่าวไม่เข้าใจตรงกัน

การที่บุคคลจะสื่อสารได้ผลนั้น จำเป็นอย่างยิ่งที่เขจะต้องเข้าใจความหมายของสัญลักษณ์หรือเครื่องหมายคล้ายคลึงกัน (common) ถ้าแต่ละคนต่างเข้าใจความหมายของสิ่งเดียวกันคนละอย่างการสื่อสารก็เกิดขึ้นไม่ได้

เราได้กล่าวถึงในตอนต้นบ้างแล้วว่า คนเราเรียนรู้ความหมายของสัญลักษณ์จากประสบการณ์ (experience) เกี่ยวกับสัญลักษณ์นั้นและสิ่งอ้างอิง เราอาจมีประสบการณ์เกี่ยวกับสิ่งอ้างอิงโดยตรงหรือโดยทางอ้อมจากสัญลักษณ์อย่างอื่น เช่น เราเคยเห็นสุนัข และทราบเรื่องขุนแผนจากหนังสือวรรณคดี แต่ถ้าหากเราไม่เคยมีประสบการณ์เกี่ยวกับสิ่งนั้นเลย จะไม่สามารถเข้าใจความหมายได้ถูกต้อง หากคนไทยไม่เคยเห็นหรือเคยได้ยินเกี่ยวกับเรื่องจิ้งจอก จะไม่สามารถเข้าใจความหมายของคำว่าจิ้งจอกได้ถูก ในทำนองเดียวกัน คนที่ไม่เคยเห็นหรืออ่านเรื่องโดโนเฝ้าร์มาก่อน แม้จะถูกเพื่อนล่อว่าเป็นโดโนเฝ้าร์ก็คงไม่รู้สักอะไร ไม่ทราบจะแสดงปฏิกิริยาโต้ตอบกับเครื่องหมายโดโนเฝ้าร์ได้อย่างไร ดังนั้น ประสบการณ์เกี่ยวกับสิ่งอ้างอิงที่บุคคลสั่งสมเอาไว้เป็นเหมือน "กรอบอ้างอิง" (frame of reference) ที่ช่วยให้เราแปลความหมายข่าวสารได้ถูกต้อง บุคคลแต่ละคนต่างมีกรอบอ้างอิงของตนเองจากประสบการณ์ต่าง ๆ ที่ผ่านมา และมักแปลความหมายข่าวสารตามกรอบอ้างอิงนั้น

ดังนั้น การที่คนเราจะเข้าใจความหมายของสัญลักษณ์หรือเครื่องหมายใดคล้ายคลึงกันนั้นจำเป็นอย่างยิ่งที่เขจะต้องเคยมีประสบการณ์เกี่ยวกับสัญลักษณ์ หรือ เครื่องหมายนั้นคล้ายคลึงกันด้วยอีกนัยหนึ่ง บุคคลจะต้องเคยมีประสบการณ์เกี่ยวกับสัญลักษณ์หรือ เครื่องหมายนั้นร่วมกันมาก่อน ตามแผนภาพข้างต้น ถ้าเราสมมติรูปวงกลมรอบ A และรอบ B ว่าเป็นประสบการณ์ที่บุคคลทั้งสองสั่งสมเอาไว้เกี่ยวกับสัญลักษณ์ที่พูดถึง อีกนัยหนึ่ง วงกลมก็คือกรอบอ้างอิงนั่นเอง ส่วนที่วงกลมคาบเกี่ยวกันนั้นคือ ความคล้ายคลึงกันหรือความร่วมกันของประสบการณ์และความหมายซึ่งบุคคลทั้งสองสามารถสื่อสารกันอย่างสัมฤทธิ์ผล เราอาจแสดงแผนภาพได้ดังนี้

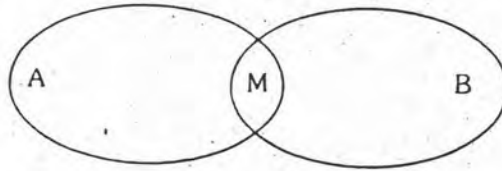

วิลเบอร์ ชแรมม์ และโรเบิร์ต ได้คิดแผนภาพแสดงให้เห็นกระบวนการสื่อสารตั้งข้างล่างนี้ ลองพิจารณาแผนภาพนี้ให้ดีแล้วถามตัวเองว่าท่านเข้าใจอย่างไร ท่านอาจกลับไปอ่านบททวนกระบวนการสื่อสารตามที่บรรยายไว้แล้วอีกครั้งหนึ่ง จะช่วยให้เข้าใจแผนภาพนี้ดีขึ้น ในกรณีนี้ A และ B เป็นทั้งผู้ส่งสารและรับสาร ทำหน้าที่ทั้งสามประการคือ ถอดรหัสแปลความหมาย และลงรหัสสัญญาณ ทั้งคู่แสดงปฏิกิริยาโต้ตอบกับสาร คือ m และโต้ตอบซึ่งกันและกันด้วย กระบวนการสื่อสารดำเนินไปเช่นนี้ไม่มีที่สิ้นสุด โปรดสังเกตว่าทั้ง A และ B ต่างมีประสบการณ์เกี่ยวกับสิ่งที่กำลังสื่อสารของตัวเองซึ่งเราเรียกว่า กรอบอ้างอิง แต่ละคนมีกรอบอ้างอิงไม่เหมือนกัน แต่จะสามารถเข้าใจความหมายข่าวสารได้ต่อเมื่อมีกรอบอ้างอิงคล้ายคลึงกันหรือเหมือนกัน กรอบสี่เหลี่ยมล้อมรอบ A และ B นั้น แสดงถึงกรอบอ้างอิงของแต่ละคนบุคคลและส่วนที่สี่เหลี่ยมคาบเกี่ยวกันนั้นคือกรอบอ้างอิงซึ่งบุคคลทั้งสองมีเหมือนกัน และใช้ในการแปลความหมายข่าวสาร กรอบสี่เหลี่ยมภายนอกคือสถานการณ์หรือสภาพแวดล้อมทางสังคม ซึ่งเปรียบเหมือนเตาหลอมแบบแผนการสื่อสารของคนเรา

Social situation and relationships

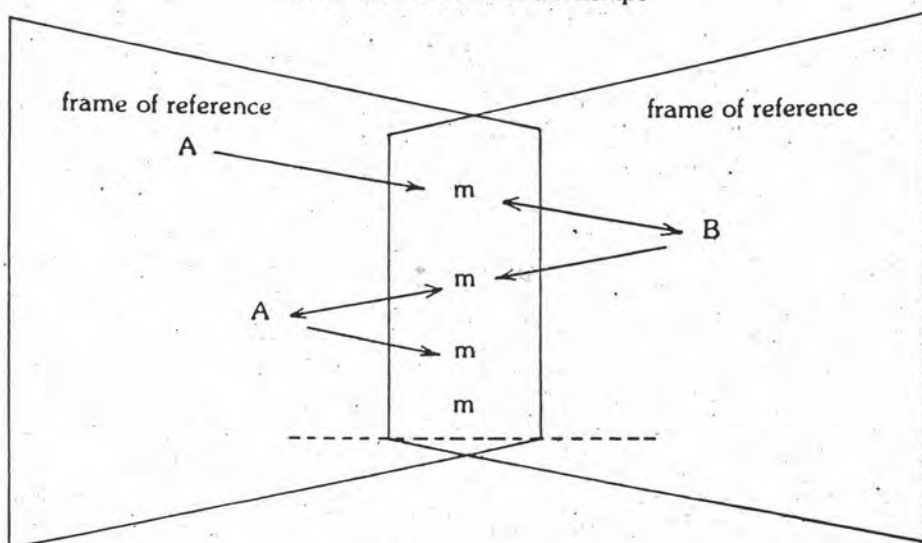

เรื่องที่ 11.2.3

ประเภทของการสื่อสารและสื่อสารมวลชน

เท่าที่ผ่านมาแล้ว เรากล่าวถึงการสื่อสารในลักษณะรวมทั่วไป ไม่ได้แยกเฉพาะเจาะจงลงไปว่าเป็นการสื่อสารประเภทใด แม้บางครั้งจะเน้นสื่อสารมวลชนมากก็ตาม ทั้งนี้เพื่อป้องกันความเข้าใจสับสนซึ่งอาจเกิดขึ้นได้

ความจริงแล้ว เราอาจบรรยายปรากฏการณ์เกี่ยวกับการสื่อสารโดยละเอียดโดยไม่จำเป็นต้องแยกประเภทการสื่อสารเลย ผู้อ่านคงสามารถคาดคะเนและเข้าใจเอาเอง แม้จนบัดนี้เรายังไม่ได้พูดถึงประเภทการสื่อสารเลย แต่หลายคนอาจพอนึกเอาเองได้บ้างแล้ว

การสื่อสารมีกี่ประเภท พังดูแล้วคล้ายจะง่าย แต่ถ้าพิจารณาอย่างลึกซึ้งอาจสลับซับซ้อนและเกิดความสับสนได้ ในตอนนี้ หลังจากพิจารณาประเภทการสื่อสารพอเข้าใจคร่าว ๆ แล้วจะขอเน้นเรื่องสื่อสารมวลชนซึ่งมีความสำคัญต่อสังคมไทยอย่างมากต่อไป

ประเภทของการสื่อสาร

ประเภทของการสื่อสารอาจจำแนกได้มากมาย ขึ้นอยู่กับวิธีการและมาตรการที่ใช้
จำแนก

นักรัฐศาสตร์อาจพูดถึงพรรคการเมืองในฐานะเป็นสื่อเข้าถึงประชาชน นักธุรกิจเน้นความสำคัญที่สื่อองค์กร ในขณะที่นักจิตวิทยามุ่งความสนใจที่สื่อตัวบุคคล และนักวารสารศาสตร์มุ่งอยู่กับสื่อหนังสือพิมพ์ วิทยุ และโทรทัศน์... สื่อเหล่านี้และสื่ออื่น ๆ อีกมากล้วนเป็นการสื่อสารประเภทหนึ่งทั้งนั้น

นักวิชาการบางคนมีวิธีการจำแนกการสื่อสารค่อนข้างแปลก ยกตัวอย่างเช่น มาร์แชล แมคลูแฮน แยกการสื่อสารออกเป็น "สื่อร้อน" และ "สื่อเย็น" (hot and cold media) บางคนจำแนกสื่อตามลักษณะของเวลาและเนื้อที่ (time and space)

ในที่นี้ จะขอกล่าวถึงวิธีการจำแนกประเภทการสื่อสารสำคัญสองวิธีด้วยกัน วิธีแรกจำแนกการสื่อสารตามระดับหรือหน่วยวิเคราะห์ (level of analysis) วิธีที่สองใช้สัญลักษณ์ (symbol) เป็นมาตรการจำแนก

ประเภทการสื่อสารแยกตามระดับการวิเคราะห์ : วิธีนี้เป็นวิธีที่ง่ายและใช้

อ้างอิงแพร่หลายมากที่สุด การจำแนกการสื่อสารโดยวิธีนี้อาศัยจำนวนบุคคลที่เกี่ยวข้องกับกระบวนการสื่อสารเป็นเกณฑ์ โดยถือว่าการสื่อสารที่เกิดขึ้นกับบุคคลเพียงคนเดียวเป็นระดับต่ำสุด ถ้าเกิดขึ้นกับบุคคลสองคนหรือกลุ่มย่อย เป็นระดับกลาง และถ้าเกิดขึ้นกับประชาชนส่วนมากในสังคม หรือระหว่างสังคมส่วนรวม เป็นระดับสูงสุด ด้วยเหตุนี้ การสื่อสารอาจจำแนกได้สามประเภทคือ

1. การสื่อสารภายในตัวบุคคล (intrapersonal communication)
2. การสื่อสารระหว่างบุคคล (interpersonal communication) และ
3. การสื่อสารมวลชน (mass communication)

ซึ่งจะขออธิบายการสื่อสารแต่ละประเภทดังนี้

การสื่อสารภายในตัวบุคคล เกิดขึ้นภายในระบบประสาทและความคิดของบุคคล การสื่อสารประเภทนี้มีขอบเขตกว้างขวาง ครอบคลุมไปถึงวิวัฒนาการระบบความคิดความเชื่อและสติปัญญาของบุคคลโดยเฉพาะอย่างยิ่งในช่วงปฐมวัย นอกจากนี้ยังเน้นกระบวนการเรียนรู้ การรับรู้ และการแปลความหมายของข่าวสาร

ประเด็นที่ควรคำนึง แม้การสื่อสารเกิดขึ้นภายในตัวบุคคลเพียงคนเดียวแต่มีได้หมายความว่า การสื่อสารจะจำกัดอยู่เฉพาะเรื่องเกี่ยวกับบุคคลนั้นโดยไม่มีบุคคลอื่นเกี่ยวข้องด้วย การสื่อสารภายในระบบความคิดของคนเราจะต้องมีคนอื่นเกี่ยวข้องเสมอ เพียงแต่คนอื่นนั้นไม่ปรากฏรูปร่างให้เห็นในขณะนั้นเท่านั้นเอง ชายหนุ่มนอนละเมอโดยฝันถึงคนรักที่กำลังนอใจ (คนรักอาจไปค้างแรมที่อื่น) หรือหญิงสาวกำลังแต่งตัวหน้ากระจกโดยคิดในใจว่าชายหนุ่มจะต้องสนใจหล่อนเป็นพิเศษ (ชายหนุ่มอาจเป็นเพียงจินตนาการก็ได้) ข้อนี้ ชี้ให้เห็นว่ากระบวนการสื่อสารเป็นเรื่องของ "สังคม" (social) ตามที่กล่าวไปแล้ว คือต้องเกี่ยวข้องกับบุคคลอย่างน้อยสองคน บุคคลอื่นอาจปรากฏให้เห็นจริงหรืออยู่ในท่วงความคิดก็ได้

การสื่อสารระหว่างบุคคลอาจเกิดจากการแสดงปฏิภริยาโต้ตอบระหว่างบุคคลสองคน (dyadic) หรือสามคน (triadic) หรือ กลุ่มย่อย (small groups) หรือมากกว่านั้นก็ได้ การสื่อสารประเภทนี้จะทอนให้เห็นองค์ประกอบและกระบวนการทำงานของการสื่อสารได้อย่างดี ประเด็นที่น่าสนใจเกี่ยวกับการสื่อสารระหว่างบุคคลครอบคลุมกว้างมาก เช่น กระบวนการทำงานและการแก้ปัญหาของกลุ่ม เครื่องข่ายการสื่อสารของกลุ่มต่าง ๆ การกระจายข่าวสาร

ระหว่างบุคคล อิทธิพลของกลุ่มต่อการตัดสินใจและความสมเหตุสมผลของระบบความเชื่อทัศนคติ ค่านิยม และพฤติกรรมของกลุ่มย่อยและสมาชิกของกลุ่ม การสื่อสารระหว่างบุคคลเป็นการสื่อสารเกี่ยวกับสังคมโดยชัดแจ้ง

การสื่อสารมวลชนเกี่ยวข้องกับประชาชนเป็นจำนวนมาก จึงมีความสลับซับซ้อนกว่าการสื่อสารประเภทอื่น การสื่อสารมวลชนมีองค์ประกอบและกระบวนการทำงานเช่นเดียวกับการสื่อสารทุกประเภท เพียงแต่แตกต่างกันประเด็นปลีกย่อยเท่านั้นเอง เช่น ผู้ส่งสารแทนที่จะเป็นบุคคลธรรมดา กลับเป็นองค์กรหรือสถาบัน สถาบันสื่อมวลชนนี้มีระบบการสื่อสารของตัวเอง มีความต้องการข่าวสารเพื่อประกอบการกำหนดนโยบายและตัดสินใจของหน่วยงาน โดยเฉพาะอย่างยิ่งมีอุปกรณ์และเครื่องจักรกลซึ่งสามารถผลิตสารแพร่หลายเป็นจำนวนมาก

นอกจากมีองค์กร เป็นผู้ส่งสารแล้ว ผู้รับสารของการสื่อสารมวลชนประกอบด้วยกลุ่มคนต่าง ๆ เป็นจำนวนมากมาย ซึ่งกระจัดกระจายอยู่ตามสถานที่ต่าง ๆ เราเรียกกลุ่มผู้รับสารนี้ว่ามวลชน (mass audience) มวลชนนี้ได้รับผลกระทบจากสื่อมวลชนอย่างมากและมักแสดงปฏิกิริยาโต้ตอบเสมอ เช่น ผู้อ่านหนังสือพิมพ์ หากไม่พอใจการเสนอข่าวในทางเสื่อมเสีย อาจเขียนจดหมายไปต่อว่าหนังสือพิมพ์ได้ หรือผู้ฟังรายการวิทยุอาจเลิกฟังรายการซึ่งไม่สนองตอบความสนใจของเขาได้ รายละเอียดเกี่ยวกับสื่อมวลชนจะกล่าวถึงในตอนต่อไป

ประเภทการสื่อสารแยกตามลักษณะการใช้สัญลักษณ์ : คำ (word) เป็นสัญลักษณ์อย่างหนึ่งซึ่งใช้แพร่หลายมากในการสื่อสาร นักวิชาการจำนวนมากนิยมแบ่งการสื่อสารตามลักษณะการใช้คำทั้งคำพูด และคำเขียน โดยแยกได้สองประเภทคือ

1. การสื่อสารโดยอาศัยคำเป็นสัญลักษณ์ (verbal communication)
2. การสื่อสารโดยอาศัยสัญลักษณ์อย่างอื่นนอกจากคำ (nonverbal communication)

ซึ่งจะขออธิบายการสื่อสารแต่ละประเภทโดยสังเขปดังนี้

การสื่อสารประเภทแรก หมายถึง การสื่อสารทั่วไปที่อาศัยคำ หรือเลขจำนวน (number) หรือเครื่องหมายการเน้น (punctuation) เป็นรหัสในการติดต่อสื่อสาร สัญลักษณ์นี้อาจเป็นในรูป ภาษาพูด ภาษาเขียน หรือภาษาทางคณิตศาสตร์ก็ได้ การสื่อสารประเภทนี้เป็นที่คุ้นเคยแพร่หลายทั่วไป ตั้งแต่ตื่นเช้าจนเย็น ทุกคนต้องพูด เขียน หรือคิดเป็นตัวเลข เมื่อทำอ่านบทเรียนนี้แล้ว อาจสรุปเป็นบันทึกย่อเพื่อเตือนความจำก่อนเข้าสอบ

การสื่อสารประเภทหลัง เป็นการสื่อสารที่ใช้สัญลักษณ์อย่างอื่นนอกจากคำ เลขจำนวนหรือ เครื่องหมายการเน้นดังกล่าวแล้ว โดยทั่วไป การสื่อสารประเภทหลังนี้มักจำแนกย่อยออกไปอีกได้สามกลุ่มด้วยกันคือ

(1) ภาษาเครื่องหมาย (sign language) หมายถึงการสื่อสารที่อาศัยเครื่องหมายต่าง ๆ แทนคำเลขจำนวน หรือเครื่องหมายการเน้น ทั้งนี้รวมถึงเครื่องหมายจรรยา และภาษาของคนใบ้ ตัวอย่างการสื่อสารนี้มีมากมาย เช่น คนขับรถอาจหยุดซังกเมื่อเห็นเครื่องหมายบอกอันตรายข้างหน้า ชายหนุ่มอาจขังใจคิดหลายครั้งเมื่อเห็นสัญญาณไฟแดงบนบ้านหญิงสาว หรือนักท่องเที่ยวไม่ยอมพักห้องหมายเลข 13 เป็นต้น

(2) ภาษาอาชีพกิริยาท่าทาง (action language) หมายถึงกิริยาการเคลื่อนไหวต่าง ๆ ที่แสดงออกมาตามธรรมชาติและมีความหมายพิเศษบางอย่าง เช่น การดื่มน้ำ หรือรับประทานอาหาร นอกจากเป็นภาระจับความทิวแล้วอาจมีความหมายพิเศษอย่างอื่น หญิงสาวตามภัตตาคารเรียกแก้วน้ำขึ้นดื่มอาจกำลัง เชื้อเชิญชายหนุ่มที่มา เยี่ยมก็ได้ หรือตำรวจที่กำลังเสี่ยวอาหารอย่างเอร็ดอร่อยอาจต้องการบอกเพื่อนตำรวจที่กำลังชุ่มรายล้อมสถานที่อยู่ให้ เริ่มบุกเข้าปฏิบัติภารกิจได้

(3) ภาษาวัตถุ (object language) หมายถึงวัตถุ สิ่งของที่ปรากฏหรือนำมาแสดงโดยตั้งใจ และไม่ได้ตั้งใจ เช่น เครื่องจักร รูปภาพ ศิลปะทัศนกรรม หรือกระทั่งร่างกายของคน และเสื้อผ้าที่สวมใส่สิ่งของเหล่านี้ต่างมีความหมายสำหรับบุคคลแต่ละกลุ่ม ขึ้นอยู่กับข้อตกลงและการยอมรับ เช่น ดวงจันทร์มีความหมายสำหรับชาวมุสลิมและชาวจีนไม่เหมือนกัน ค้อนกับเคียวมีความหมายอย่างหนึ่งสำหรับชาวนาไทย แต่มีความหมายอย่างอื่นสำหรับคนรัสเซีย

การสื่อสารโดยอาศัย คำ และสัญลักษณ์อย่างอื่นนี้มีหน้าที่สำคัญสองประการ คือ ให้คำบอกเล่า (information) และคำอธิบาย (explanation) หน้าที่ทั้งสองเกี่ยวโยงกันแยกจากกันไม่ได้ การสื่อสารโดยอาศัยคำนั้นมุ่งที่จะให้คำบอกเล่ามากกว่า ในขณะที่การสื่อสารโดยสัญลักษณ์อย่างอื่นเน้นให้คำอธิบายเพิ่มเติม ถ้าหากเราสามารถใช้การสื่อสารทั้งสองได้อย่างกลมกลืน สอดคล้องกัน จะเป็นประโยชน์อย่างยิ่งในการสื่อความหมาย ทำให้ผู้รับสารเข้าใจง่ายและกระจ่างแจ้ง แต่ถ้าหากเราใช้การสื่อสารขัดแย้งกัน อาจก่อให้เกิดความสับสนและเข้าใจผิดได้ เช่น หญิงสาวนักประชาสัมพันธ์ เอ่ยปากบอกชายหนุ่มที่มาติดต่อกว่า "ดิฉันรักคุณเหลือเกิน" ในขณะที่ส่งประกายตาหวานซึ่งให้กับชายอีกคนหนึ่ง ซึ่งกำลังเดินผ่านไป กรณีนี้ภาษาคำพูดของหญิงสาวมีความหมายบางอย่างซ่อนเร้น โดยแสดงออกทางกิริยาท่าทางและสายตาแทนที่ชายคนแรก

จะสมหวังเต็มด้าในรสรัก อาจกระโดดตึกฆ่าตัวตายก็ได้

สื่อสารมวลชนมีลักษณะอย่างไร

เท่าที่แล้วมา เรากล่าวถึงสื่อสารมวลชนบ่อยมาก แต่ยังมีได้อธิบายโดยละเอียด ว่าสื่อสารมวลชนคืออะไร และมีลักษณะอย่างไรบ้าง

โดยทั่วไป เมื่อกล่าวถึงสื่อสารมวลชน เรามักนึกถึงเฉพาะสื่อหรือช่องทางซึ่งได้แก่ หนังสือพิมพ์ นิตยสาร วิทยุ โทรทัศน์ ภาพยนตร์ หนังสือ และสื่ออื่น ๆ ที่เกี่ยวข้อง เราไม่ค่อยได้ พิจารณาสื่อสารมวลชนในแง่อื่นเท่าไรนัก ดังนั้นความ เข้าใจของเราเกี่ยวกับสื่อมวลชนจึงอยู่ใน ขอบเขตที่จำกัดและคลาดเคลื่อน

เราได้พิจารณาในตอนต้นแล้วว่า สื่อสารมวลชนเป็นการสื่อสารประเภทหนึ่งเช่น เดียวกับการสื่อสารภายในบุคคล และการสื่อสารระหว่างบุคคล สื่อสารมวลชนเป็นกระบวนการ แลกเปลี่ยนข่าวสารระหว่างกลุ่มคนจำนวนมากในสังคม กล่าวโดยทั่วไปแล้ว สื่อสารมวลชนมีองค์ ประกอบและกระบวนการทำงาน เช่น เดียวกับการสื่อสารทุกประเภท แต่เนื่องจากเกี่ยวข้องกับกลุ่ม คนจำนวนมากในสังคม สื่อสารมวลชนจึงมีลักษณะเด่นพิเศษบางประการในตัวเอง โดยเฉพาะอย่างยิ่ง เกี่ยวกับผู้ส่งสาร ผู้รับสาร และสาร

ผู้ส่งสารของสื่อสารมวลชนแตกต่างไปจากการสื่อสารภายในบุคคลและการสื่อสาร ระหว่างบุคคล แทนที่จะเป็นบุคคลธรรมดา ผู้ส่งสารกลับ เป็นองค์กรและพนักงานในองค์กร คำว่า องค์กรหมายถึง สำนักงานหนังสือพิมพ์ สถานีวิทยุ สถานีโทรทัศน์ ห้องผลิตภาพยนตร์ สำนักพิมพ์ หนังสือและนิตยสาร พนักงานหมายถึงบุคคลซึ่งปฏิบัติหน้าที่ในองค์กรสื่อสารมวลชนนั้น เช่น บรรณาธิการ หนังสือพิมพ์ นายสถานีวิทยุและโทรทัศน์ บุคคลเหล่านี้เผยแพร่บทความและรายการ โดยอาศัยสื่อมวลชน ซึ่งทำให้เขาได้รับความ เชื่อถือและการยอมรับจากประชาชนทั่วไปมากกว่า บุคคลอื่น

องค์กรสื่อมวลชน ทำหน้าที่คล้ายคลึงกับผู้ส่งสารซึ่งเป็นบุคคลธรรมดาทั่วไป กล่าว คือต้องเป็นผู้ถอดรหัสข่าวสาร แปลความหมายข่าวสาร และลงรหัสข่าวสารด้วย สำนักพิมพ์รับ ข่าวสารมาจากสำนักข่าวและผู้สื่อข่าวซึ่งประจำอยู่ตามสถานที่ต่าง ๆ จากนั้นจะทำการตรวจสอบ ข่าวเรียบเรียงข่าว บรรณาธิการข่าว พาดหัว เข้าหน้า และตีพิมพ์ก่อนจะส่งออกไปจำหน่าย

กระบวนการผลิตข่าวสารดังกล่าวมีลักษณะคล้ายคลึงกับที่เกิดขึ้นกับการสื่อสารภายในบุคคล เพียงแต่ว่าองค์กรสื่อสารมวลชนนั้นทำงานโดยกลุ่มพนักงานเป็นจำนวนมาก เช่น กลุ่มนักข่าว บรรณาธิการ ผู้เรียบเรียง และพนักงานพิมพ์ เป็นต้น กลุ่มพนักงานดังกล่าวทำงานประสานกันทั้งในการถอดรหัส แปลความหมาย และลงรหัสข่าวสาร จนปรากฏผลงานออกมาเป็นชิ้นเดียวกัน

ปัจจุบัน องค์กรสื่อสารมวลชนได้ขยายตัวกว้างและสลับซับซ้อนมาก จำเป็นต้องมีการจัดระบบบริหารภายในและการแบ่งสายงานอย่างมีระเบียบ สำนักงานหนังสือพิมพ์บางแห่งในประเทศไทยมีคณะกรรมการและฝ่ายจัดการไม่ต่ำกว่า 200 คน สถานีโทรทัศน์ในกรุงเทพมหานครบางแห่งมีพนักงานทั้งหมดมากกว่า 400 คน การจัดระบบบริหารงานและการแบ่งสายงานจึงสลับซับซ้อนพอสมควร ค่าใช้จ่ายในการผลิตผลงานก็อยู่ในระดับสูง การสร้างภาพยนตร์แต่ละเรื่องในประเทศไทย ขณะนี้ไม่ต่ำกว่าล้านบาท การผลิตรายการโทรทัศน์ที่ติบงรายการนับเป็นจำนวนเงินแสนบาท ความสลับซับซ้อนขององค์กรและค่าใช้จ่ายที่ค่อนข้างสูงนี้ ก่อให้เกิดช่องว่างระหว่างผู้ผลิตข่าวสารและผลงานที่ส่งออกไปยังประชาชน นอกจากนี้ยังเป็นอุปสรรคสำหรับบุคคลทั่วไปที่จะเข้าถึงสื่อมวลชนด้วย

ผู้รับสารของสื่อมวลชนมีลักษณะพิเศษแตกต่างไปจากการสื่อสารประเภทอื่นอย่างเด่นชัด ในการสื่อสารภายในบุคคลและระหว่างบุคคล เรามักสื่อสารกับบุคคลเพียงคนเดียว หรือกลุ่มบุคคลจำนวนน้อยซึ่งรวมตัวอยู่ ณ ที่ใดที่หนึ่ง แต่ในการสื่อสารมวลชนนั้น เรากำลังส่งสารไปยังบุคคลจำนวนมากซึ่งกระจายกันอยู่ตามสถานที่ต่าง ๆ ทั่วประเทศ คนเหล่านี้มีลักษณะแตกต่างกัน และไม่รู้จักมักคุ้นซึ่งกันและกัน เรามักเรียกผู้รับสารของสื่อมวลชนดังกล่าวว่า "มวลชน" (mass audience) ยกตัวอย่างเช่น ผู้อ่านหนังสือพิมพ์ หรือผู้ดูโทรทัศน์ ในประเทศไทยหนังสือพิมพ์บางฉบับและรายการโทรทัศน์บางรายการมีคนอ่านและคนดูทั่วประเทศจำนวนนับล้านคนบุคคลเหล่านี้อาศัยอยู่ตามภาคต่าง ๆ ทั่วประเทศ ส่วนมากประกอบอาชีพ มีรายได้ และระดับการศึกษาแตกต่างกัน แม้กำลังอ่านหนังสือพิมพ์ หรือดูรายการโทรทัศน์เดียวกัน แต่พวกเขาไม่มีโอกาสได้รู้จักมักคุ้นกัน

ลักษณะมวลชนดังกล่าวช่วยให้เราสามารถพิจารณาว่า การสื่อสารใดบ้างจัดว่าเป็น และไม่เป็นสื่อมวลชน การสื่อสารบางประเภทมีลักษณะคล้ายสื่อมวลชนมาก เช่น การไปรษณีย์ โทรเลข โทรศัพท์ และการโทรคมนาคมอื่น ๆ แต่เราไม่นับรวมเป็นสื่อมวลชน

เพราะการสื่อสารดังกล่าวมุ่งบริการกลุ่มบุคคลบางกลุ่ม เพียงจำนวนจำกัด ซึ่งอาจมีลักษณะไม่แตกต่างกัน แต่ทั้งนี้ไม่ได้หมายความว่า การสื่อสารดังกล่าวไม่มีความสำคัญ ความจริงแล้ว การสื่อสารเหล่านี้เชื่อมโยงกับสื่อสารมวลชน เป็นรูป เครือข่ายการสื่อสารครอบคลุมทั่วประเทศ และมีความสำคัญอย่างยิ่งในสังคม บางครั้งการไปรษณีย์และโทรเลขสามารถส่งข่าวสารถึงชุมชนชนบางแห่งในประเทศซึ่งสื่อสารมวลชนไม่อาจเข้าถึงด้วยซ้ำไป

เรากล่าวว่า มวลชน เป็นกลุ่มคนจำนวนมาก ขนาดของมวลชนนี้อาจเป็นปัญหาให้ขบคิดได้ จำนวนของคนเท่าไรจึงจะนับว่ามาก ถ้าคนอ่านหนังสือพิมพ์หรือดูรายการโทรทัศน์ล้านคนเรานับว่าเป็นมวลชนแน่นอน ถ้าเป็นการบรรยายแก่คนจำนวนเพียง 10-20 คน อาจน้อยเกินไปที่จะจัดว่าเป็นมวลชน แต่หากคนประมาณ 400-500 คนกำลังนั่งฟังการสนทนาธรรมที่สวนลุมพินี ควรนับว่ามากเพียงพอหรือไม่ การกำหนดจำนวนมากเป็นตัวเลขแน่นอนคงทำไม่ได้ โดยทั่วไปเรามักถือว่าหากกลุ่มบุคคลกำลังอ่าน ฟัง หรือดูสื่อมวลชนในช่วงระยะเวลาใดเวลาหนึ่งและมีจำนวนมากจนผู้ส่งสารไม่สามารถติดต่อสื่อสารแบบตัวต่อตัวได้ทั่วถึง กลุ่มคนนี้นับว่าเป็นมวลชนแล้ว

มวลชนเหล่านี้ไม่ได้รวมตัวกันอยู่ในห้องประชุมหรือสถานที่ใดที่หนึ่ง เช่นการสื่อสารระหว่างบุคคล แต่กระจายอยู่ตามที่ต่าง ๆ ทั่วประเทศ ผู้อ่านหนังสือพิมพ์ไทยรัฐบางคนอยู่ที่เชียงใหม่ บางคนอยู่ที่สงขลา บางคนอาจกำลังฟังรายการวิทยุอยู่ที่ศาลาสนธิ์ในกรุงเทพมหานคร ขณะที่บางคนกำลังฟังรายการเดียวกันในระแวกกลางหุบเขา เนื่องจากระยะทางที่ห่างไกลกันนี้เอง มวลชนจึงไม่ค่อยมีโอกาสได้ติดต่อสื่อสารซึ่งกันและกัน คนไทยจำนวนหลายล้านคนต่างรับฟังรายการข่าวภาคเช้าจากสถานีวิทยุแห่งประเทศไทย เช่นเดียวกัน แต่จะมีจำนวนสักกี่คนที่ไม่มีโอกาสติดต่อสื่อสารระหว่างกันเอง

เป็นที่น่าสังเกตว่า แม้มวลชนจะมีจำนวนมากและกระจายอยู่ทั่วประเทศ แต่ผู้รับสารของสื่อสารมวลชนมีลักษณะ เป็นบุคคล มิใช่กลุ่มบุคคล บุคคลซึ่งต่างอ่านหนังสือพิมพ์ ฟังวิทยุ ดูรายการโทรทัศน์ และภาพยนตร์ บุคคลแต่ละคนมีความคิด ทัศนคติ และประสบการณ์ของตัวเอง และเลือกรับฟังข่าวสารจากสื่อมวลชนที่เห็นว่า เป็นประโยชน์แก่ตัวมากที่สุด แต่บุคคลดังกล่าวมีความผูกพันกับกลุ่มซึ่งตัวเองเป็นสมาชิก อาจเป็นครอบครัว สมาคม เพื่อน หรือญาติพี่น้อง กลุ่มมีความสำคัญมากในการสื่อสารมวลชน ตามที่กล่าวไปแล้วกลุ่มคนเป็นสภาพแวดล้อมซึ่งบุคคลสื่อสารกัน เรารับข่าวสารจากสื่อมวลชนในฐานะสมาชิกคนหนึ่งของกลุ่ม บางครั้งเราดูโทรทัศน์และฟังวิทยุ

ท่ามกลางกลุ่มคนจำนวนมาก เมื่อเรารับข่าวสารแล้ว มักจะถ่ายทอดให้กลุ่มทราบและอภิปรายระหว่างสมาชิกในกลุ่มด้วยกัน กลุ่มนี้เองกลับมีอิทธิพลต่อทัศนคติและพฤติกรรมการรับรู้ข่าวสารของบุคคลอย่างมาก ด้วยเหตุดังกล่าวในการสื่อสารมวลชนนั้น เราจึงมุ่งส่งข่าวสารไปยังกลุ่มโดยผ่านสมาชิกบุคคล แต่อิทธิพลสำคัญของสื่อมวลชนมิใช่ผลกระทบโดยตรงที่เกิดขึ้นต่อบุคคลผู้รับข่าวสารจากสื่อมวลชนแต่เป็นผลกระทบทางอ้อมซึ่งเกิดแก่กลุ่มบุคคล

นอกจากมวลชนจะมี เป็นจำนวนมากกระจายกันอยู่ทั่วไปแล้ว มวลชนยังมีลักษณะผิดแผกแตกต่างกันทั้งในด้านอาชีพ รายได้ สถานภาพทางสังคม การศึกษา และทัศนคติ เรามักนึกถึงมวลชนในลักษณะรวม เป็นกลุ่มก้อนเดียวกัน เช่น ผู้อ่านหนังสือพิมพ์ ผู้ชมภาพยนตร์ และผู้ฟังวิทยุ แต่ถ้าพิจารณาโดยละเอียด เราสามารถแยกมวลชนออกไปได้อีกตามสถานภาพทางเศรษฐกิจ สังคม การเมือง ความสนใจ และอื่น ๆ ผู้อ่านหนังสือพิมพ์อาจประกอบด้วยข้าราชการ นักธุรกิจ และประชาชนทั่วไป ซึ่งมีรายได้และระดับการศึกษาปานกลาง ผู้ฟังวิทยุอาจเป็นเกษตรกร กรรมกร และพ่อค้าแม่ค้าทั่วไป นอกจากนี้มวลชนยังแตกต่างกันในด้านความรู้ ประสบการณ์ ทัศนคติ และพฤติกรรมอย่างอื่นด้วย

ประเด็นสุดท้าย เรากล่าวว่ามวลชนไม่เป็นที่รู้จักมักคุ้นทั่วไป แม้ผู้ส่งสารจะพอทราบว่า เขากำลังส่งสารถึงบุคคลซึ่งเป็นสมาชิกของกลุ่ม แต่เขาก็ไม่ทราบว่าใครบ้างคือผู้รับสารของเขาผู้ส่งสารสามารถหยั่งทราบระดับการศึกษา ฐานะทางเศรษฐกิจ และความสนใจผู้รับสารส่วนมากจากการสำรวจผู้ฟังและผู้อ่าน แต่เขาไม่สามารถกำหนดเนื้อหาของสารสนองตามความต้องการของทุกคนได้อย่างดีที่สุดที่เขาทำได้คือ มุ่งส่งสารถึงกลุ่มผู้รับสารระดับกลาง โดยหวังว่ากลุ่มบุคคลระดับสูงหรือต่ำกว่านั้นจะพลอยปรับตัวรับข่าวสารด้วย นอกจากผู้รับสารไม่เป็นที่รู้จักมักคุ้นต่อผู้ส่งสารแล้ว ในระหว่างผู้รับสารด้วยกันเองก็รู้จักกันน้อยมาก แม้นบุคคลจะเป็นสมาชิกของกลุ่มต่าง ๆ มากมาย แต่การรู้จักกันก็อยู่ในขอบเขตจำกัด แต่ละคนอาจเป็นมวลชนของสื่อมวลชนแตกต่างกัน

ตามที่กล่าวไปแล้ว จะพบว่ามวลชนแตกต่างจากผู้รับสารของการสื่อสารระหว่างบุคคลมาก ข้อแตกต่างสำคัญอีกอย่างหนึ่งเกี่ยวกับผลย้อนกลับ ในการสื่อสารระหว่างบุคคลนั้นผลย้อนกลับเกิดขึ้นโดยตรงและทันทีทันใด ผู้ส่งสารสามารถสังเกตจากคำพูดและปฏิกิริยาของผู้รับสารได้ง่าย ชายหนุ่มซึ่งกำลังกล่าวขอความรักจากหญิงสาวย่อมพอคาดคะเนจากสีหน้า ท่าทาง และแววตาของหล่อนว่าโอกาสสำเร็จมีมากน้อยเพียงไร อาจารย์พอหยั่งทราบจากอากัปกิริยาของ

นักศึกษาในห้องเรียนว่านักศึกษาเข้าใจบรรยายเพียงไร ถ้าเป็นการสื่อสารมวลชน ผลย้อนกลับเกิดขึ้นเหมือนกัน แต่เกิดขึ้นทางอ้อม ผู้ส่งสารต้องประเมินเอาเองและใช้เวลานานกว่าจะทราบผลย้อนกลับนั้น บรรณาธิการหนังสือพิมพ์อาจไม่ทราบว่าผู้อ่านชอบหนังสือพิมพ์หรือไม่จนกว่าจะพบว่าจำนวนจำหน่ายหนังสือ เทียบกับรายการอื่นหรือทราบจากการสำรวจผู้ฟัง ผลย้อนกลับที่เกิดขึ้นกับสื่อสารมวลชนมีรายละเอียดปลีกย่อยอีกมาก มิใช่เกิดขึ้นระหว่างผู้รับสารกับผู้ส่งสารเท่านั้น อาจเกิดขึ้นระหว่างผู้รับสารกับสารและกับสื่อมวลชนซึ่งทำหน้าที่เป็นคนกลางด้วย เช่น ผู้ดูรายการโทรทัศน์ หากเกิดไม่สนใจรายการอาจปิดเครื่องรับ หรืออาจโยนโทรทัศน์ออกนอกหน้าต่าง หรือยกหูโทรศัพท์ต่อว่านายสถานีโทรทัศน์นั้นก็ได้

เรากล่าวถึงผู้ส่งสารและผู้รับสารของสื่อสารมวลชนแล้ว คราวนี้ลองพิจารณาคุณลักษณะของสารบ้าง สารของสื่อสารมวลชนแต่ละประเภทนั้นมีลักษณะเหมือนกันและมี เป็นจำนวนมาก เนื่องจากผู้ส่งสารเป็นองค์กรซึ่งมีเครื่องจักร อุปกรณ์ และเทคโนโลยีการผลิตที่ทันสมัย จึงสามารถผลิตสารออกมาได้คราวละมาก ๆ เพื่อสนองตอบความต้องการของมวลชน เช่น หนังสือพิมพ์บางฉบับในประเทศไทยผลิตหนังสือพิมพ์ออกจำหน่ายทั่วประเทศวันหนึ่งไม่ต่ำกว่าล้านฉบับ สถานีวิทยุกระจายเสียงแห่งประเทศไทยถ่ายทอดรายการข่าวทั้งภาค เข้าและภาค เย็นถึงประชาชนหลายล้านคน

ดังนั้น ถ้าพิจารณาในแง่การผลิตสารแล้ว องค์กรของสื่อสารมวลชนมีอัตราการผลิตสูงมาก เมื่อ เปรียบเทียบกับข้อมูลที่ได้รับ สำนักพิมพ์ได้รับข่าวสารและข้อมูลจากนักข่าวและสำนักข่าวประจำวัน แต่ข้อมูลเหล่านี้ไม่มากเลย ถ้าเปรียบเทียบกับจำนวนผลผลิตคือหนังสือพิมพ์หลายล้านฉบับที่ตีพิมพ์ออกจำหน่ายทั่วประเทศในแต่ละวัน ในกรณีการสื่อสารระหว่างบุคคลนั้น ผู้ส่งสารเป็นบุคคลธรรมดา อัตราส่วนระหว่างข้อมูลที่ได้รับและผลผลิตจึงไม่แตกต่างกัน

สารของสื่อสารมวลชนยังมีลักษณะพิเศษอื่นอีก เช่นสารของสื่อสารมวลชนปรากฏแก่สาธารณชนทั่วไป ไม่ได้มุ่งเฉพาะกลุ่มใดกลุ่มหนึ่ง เนื่องจากมีลักษณะเป็นสาธารณะ เช่นนี้เนื้อหาของสารจึงเป็นที่วิพากษ์วิจารณ์และได้รับการตรวจสอบ กวดขันทั้งจากฝ่ายรัฐบาลและประชาชน นอกจากนี้ สารของสื่อสารมวลชนเผยแพร่ไปยังประชาชนอย่างรวดเร็ว เพื่อเสนอรายงานข่าวให้ทันต่อเหตุการณ์และเข้าถึงประชาชนจำนวนมากทั่วประเทศ โดยทั่วไปแล้วสารของสื่อสารมวลชนยกเว้นหนังสือพิมพ์ ไม่มีลักษณะถาวร เมื่อผู้รับสารอ่าน ฟังหรือดู เนื้อหาแล้วมักข้ามไปไม่เก็บไว้เป็นที่อ้างอิง

เมื่อพิจารณาลักษณะสื่อสารมวลชนตามที่กล่าวไปแล้ว เราอาจแสดงเป็นแผนภาพ ได้ดังข้างล่างนี้ โปรดสังเกตดูว่าองค์กรผู้ส่งสารนั้นทำหน้าที่ทั้งสามอย่าง คือ ถอดรหัส แปล ความหมายและลงรหัสข่าวสาร องค์กรนี้มีอัตราส่วนการผลิตสารมากกว่าข้อมูลที่ได้รับ สารที่ผลิต ออกไปมีจำนวนมากและเหมือนกัน มวลชนผู้รับสารนั้นเป็นบุคคลซึ่งมีความสัมพันธ์กับกลุ่มมวลชน อาจประกอบด้วยกลุ่มบุคคลต่าง ๆ จำนวนมาก ซึ่งกระจายกันอยู่ทั่วไป ระหว่างมวลชนแต่ละกลุ่ม นั้นไม่ค่อยได้ติดต่อสื่อสารกัน โปรดสังเกตด้วยว่าผลย้อนกลับจากมวลชนไปยังองค์กรผู้ส่งสารนั้น มักเกิดโดยทางอ้อม ผู้ส่งสารประเมินจากสารที่ส่งออกไป

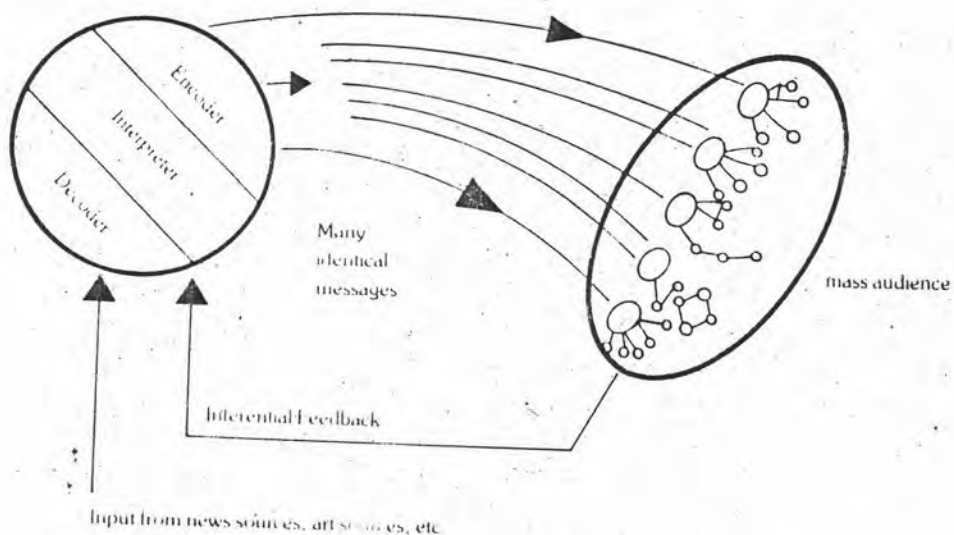

สุดท้ายนี้ ใครจะตั้งข้อสังเกตเพื่อความเข้าใจชัดเจนว่า ในตอนที่พูดถึงสื่อสารมวลชน นี้ เราใช้คำบางคำคล้ายคลึงกัน ซึ่งอาจทำให้เข้าใจสับสนได้ คำดังกล่าวคือการสื่อสารมวลชน สื่อมวลชนและมวลชน จึงใคร่เน้นอีกครั้งว่าการสื่อสารมวลชน (mass communication) เป็นกระบวนการแลกเปลี่ยนข่าวสารระหว่างกลุ่มคนจำนวนมากในสังคม เป็นการสื่อสารประเภทหนึ่งเช่นเดียวกับการสื่อสารภายในบุคคล และการสื่อสารระหว่างบุคคล สื่อมวลชน (mass media) หมายถึง สื่อหรือช่องทางของการสื่อสารมวลชน ซึ่งโดยทั่วไปได้แก่ หนังสือพิมพ์ วิทยุ โทรทัศน์ภาพยนตร์หนังสือและนิตยสาร ส่วนคำว่ามวลชน (mass audience) นั้น หมายถึง กลุ่มบุคคลผู้รับสาร เช่น ผู้อ่านหนังสือพิมพ์ ผู้ชมรายการโทรทัศน์ และผู้ฟังวิทยุ เป็นต้น ดังนั้น การสื่อสารมวลชนจึงมีความหมายกว้าง ครอบคลุมเอาทั้งสื่อมวลชน มวลชน และองค์ประกอบอื่น อีกมาก

กิจกรรม 11.2.1-11.2.3

1. อธิบายองค์ประกอบพื้นฐานของการสื่อสารมาพอเข้าใจ
2. อธิบายกระบวนการสื่อสารทั้งแบบทางเดียวแบบสองทางตั้งแต่แบบง่ายไปจนกระทั่งถึงแบบที่ยุ่งยากสลับซับซ้อนมาโดยสังเขป
3. อธิบายประเภทของการสื่อสารที่สำคัญทั้ง 2 ประเภท พร้อมทั้งยกตัวอย่างประกอบมาพอเข้าใจ

โปรดเขียนคำตอบลงในแบบฝึกปฏิบัติหน่วยที่ 11 ตอนที่ 11.2 กิจกรรม 11.2.1-11.2.3

แนวตอบ

โปรดพิจารณาจากเรื่องที่ 11.2.1-11.2.3

ภาคผนวก ข
 บท เทป เสียงแม่แบบ เสริม เนื้อหา
 ประกอบชุดวิชา มนุษย์กับสังคม
 ตอนที่ 11.2 กระบวนการสื่อสาร

ผู้ร่วมรายการ

วิระชัย ตั้งสกุล	ดำเนินรายการ
อัครเดช อินทมานนท์	บันทึกเสียง
วิระชัย ตั้งสกุล	เขียนบท
ศศ.วิรุฬห์ ลีลาพฤทธิ์	ที่ปรึกษา

1. ดนตรีประจำรายการ

หน้า _____ เรื่อง _____ เฟดอิน 20 วินาที เฟดเอาท์

2. ผู้ดำเนินรายการ

สวัสดีครับ เทป เสียงที่นักศึกษาฟังอยู่นี้เป็น เทป เสียง
 ประกอบการเรียนชุดวิชา มนุษย์กับสังคม เนื้อหาที่นักศึกษาจะ
 ได้ฟังนี้ปรากฏในเอกสารการสอน ตอนที่ 11.2 กระบวนการ
 สื่อสาร ซึ่งมีอยู่ 3 เรื่อง คือ 11.2.1 องค์ประกอบของการ
 สื่อสาร 11.2.2 กระบวนการสื่อสารเป็นอย่างไร และ
 เรื่องที่ 11.2.3 ประเภทของการสื่อสารและสื่อสารมวลชน
 เทป เสียงนี้ นักศึกษาจะฟังช่วงใดช่วงหนึ่งของการศึกษาจาก
 เอกสารการสอนก็ได้ และเนื้อหาจากเทป เสียงนี้จะ เป็นการ
 บรรยายสรุป หรือการขยายข้อความในบางประเด็น เพื่อให้
 นักศึกษา เข้าใจเนื้อหาจากเอกสารการสอนดียิ่งขึ้น ขอให้ติดตาม
 ค่ะ

3. ดนตรีประกอบ

หน้า _____ เรื่อง _____ เฟดอิน 6 วินาที เฟดเอาท์

4. ผู้ดำเนินรายการ

เรื่องที่ 11.2.1 องค์ประกอบของการสื่อสาร จากเรื่องนี้จะเห็น
 ว่าองค์ประกอบพื้นฐานของการสื่อสารนั้นประกอบด้วย ผู้ส่งสาร
 ผู้รับสาร สาร และสื่อหรือช่องทาง

ในการพิจารณาว่าใครจะเป็นผู้ส่งสารหรือแหล่งสาร และผู้รับสารนั้น ก็ขึ้นอยู่กับเราว่าจะพิจารณาใครก่อนหลัง หรือพิจารณาจากการพูดก่อนหรือหลังก็ได้ สารอาจได้แก่ข้อความท่าทาง หรือสิ่งของก็ได้ เหล่านี้ล้วนเป็นสารได้ทั้งสิ้น องค์ประกอบที่สังเกตเห็นยาก ก็คือ สื่อ หรือช่องทาง แต่ถ้าเราใช้คำถามว่าเราสื่อสารหรือแลกเปลี่ยนข่าวสารกันอย่างไร ก็จะสะท้อนให้เห็นองค์ประกอบส่วนนี้เป็นอย่างดี มีนักวิชาการหลายท่านได้พยายามกำหนดและวิเคราะห์องค์ประกอบของการสื่อสารแตกต่างกันไป เช่น อริสโตเติล กล่าวว่าองค์ประกอบของการสื่อสารประกอบด้วย ผู้พูด คำพูด และผู้ฟัง แต่ไม่ได้พูดถึงสื่อของการสื่อสารแต่อย่างใด ส่วนเบอร์โล นั้นเสนอองค์ประกอบของการสื่อสารคล้ายกับองค์ประกอบพื้นฐาน คือ แหล่งสาร Source สาร Message ช่องทาง Chanel และผู้รับสาร Receiver โดยใช้ตัวอักษรหน้าของคำทั้ง 4 ว่า S-M-C-R นอกจากเบอร์โลแล้วก็มีลาสเวลล์ และโรเจอร์ได้พยายามขยายขอบเขตองค์ประกอบของการสื่อสารออกไปอีก ลาสเวลล์ ใช้ประโยคคำถามง่าย ๆ เพื่อแสดงให้เห็นองค์ประกอบของการสื่อสารว่า ใคร พูดอะไร โดยสื่อไหนถึงใคร และได้ผลอย่างไรโดยลาสเวลล์ เน้นผลกระทบว่าเป็นองค์ประกอบหนึ่งของการสื่อสาร ส่วนโรเจอร์ก็เพิ่มผลย้อนกลับ เข้าไปจากเดิมอีกเป็นองค์ประกอบสุดท้าย นอกจากนั้นโรเจอร์ยังชี้ให้เห็นว่าสภาพแวดล้อม หรือสถานการณ์ล้วนมีผลกระทบต่อกระบวนการสื่อสารมาก ซึ่งเราเรียกว่าเป็นปัจจัยภายนอกที่มีผลกระทบต่อสื่อสาร จากแนวคิดของนักวิชาการต่าง ๆ ตามที่กล่าวมานี้ เราอาจจะเห็นด้วยกับแนวคิดของนักวิชาการคนใดคนหนึ่ง ประเด็นที่ควรพิจารณาต่อไปก็คือ องค์ประกอบของการสื่อสารตามที่กล่าวมาแล้วว่า "องค์ประกอบเหล่านั้นมีลักษณะอย่างไร"

คำตอบนี้จะชัดเจนยิ่งขึ้นถ้าเราได้พิจารณากระบวนการของการสื่อสาร ซึ่งเป็นเรื่องที่เราจะกล่าวถึงต่อไป

5. ดนตรีประกอบ

หน้า _____ ร้อง _____ เผลออิน 10 วินาที เผลอเอ้าท์

6. ผู้ดำเนินรายการ

ก่อนที่จะเราจะศึกษาเรื่องกระบวนการสื่อสารว่าเป็นอย่างไร เราคงย้อนคิดไปถึงคำนิยามของการสื่อสารได้ว่าเป็นกระบวนการแลกเปลี่ยนข่าวสารระหว่างบุคคล คำว่ากระบวนการหรือ Process นี้เราหมายถึงสภาพการเคลื่อนไหว และเปลี่ยนแปลงไปอยู่ตลอดเวลา กระบวนการที่สำคัญในการสื่อสารที่ควรพูดถึงก็คือ การสื่อสารเกิดขึ้นได้อย่างไร บุคคลรับ ส่งข่าวสารอย่างไร ผลย้อนกลับเกิดขึ้นอย่างไร และบุคคลแปลความหมายข่าวสารอย่างไร เป็นต้น กระบวนการสื่อสารที่กล่าวมานั้นเชื่อมโยงกัน เป็นลูกโซ่ เราจะพิจารณาทีละตอนตามลำดับคือ การสื่อสารเกิดขึ้นได้อย่างไร ก่อนที่เราจะตอบคำถามนี้ได้เราจะต้องทำความเข้าใจเกี่ยวกับบุคคลเสียก่อน การสื่อสารเกิดขึ้นกับบุคคลเพียงคนเดียวได้ไหม ถ้าได้เกิดขึ้นอย่างไร ถ้าเป็นการสื่อสารระหว่างบุคคลสองคนการถ่ายทอดความหมายจากบุคคลหนึ่งตรงดิ่งไปยังบุคคลอีกคนหนึ่ง เราเรียกว่า การสื่อสารทางเดียว One way Communication ความจริงเป็นเช่นนั้นหรือไม่ เพราะบุคคลจะเข้าใจความหมายสารจากผู้ส่งสารได้จะต้องพยายามถอดรหัสสารให้ตรงกับผู้ส่งสารลงรหัสไว้ด้วย ในกรณีนี้ต่างก็ต้องแสดงปฏิกิริยาโต้ตอบกับสารคือ ลงรหัสและถอดรหัสสารเป็นสัญลักษณ์ให้ตรงกัน นอกจากนั้นผู้รับสารไม่เพียงแต่แสดงปฏิกิริยาโต้ตอบกับสารที่ได้รับเท่านั้น หากเกิดความสงสัยหรือต้องการรายละเอียดเพิ่มเติมก็จะส่งสารนั้นกลับมายังแหล่งสารหรือผู้ส่งสารใหม่ กลับไปกลับมาได้ด้วย ปฏิกิริยาเช่นนี้เรียกว่าปฏิกิริยาโต้ตอบทั้งระหว่างบุคคลกับบุคคลและบุคคลกับสารด้วย ชาร์ล ออสกั๊ต เสนอว่า ผู้ส่งสาร และรับสารต่างทำหน้าที่เหมือนกันคือ ทั้งรับสาร

และแปลความหมายข่าวสารด้วย นั่นคือ การพิจารณาว่า การสื่อสารเกิดขึ้นได้อย่างไร

คราวนี้เรามาพิจารณาว่าผลย้อนกลับ เกิดขึ้นได้อย่างไรบ้าง ผลย้อนกลับมีความสำคัญต่อการสื่อสารมาก เพราะช่วยให้ผู้ส่งสารทราบข่าวสารที่ส่งออกไปนั้นได้ผลดีแล้ว หรือบกพร่องอย่างไร ถ้าเป็นการสื่อสารตัวต่อตัวก็สังเกตเห็นผลย้อนกลับได้ง่าย หากเป็นการสื่อสารที่ห่างไกลกันทั้งเวลา และสถานที่ ก็คงต้องใช้วิธีการที่ยากและเวลานานขึ้น ถ้าพิจารณาอย่างละเอียด เราจะพบว่าผลย้อนกลับเกิดขึ้นได้สองแบบคือ เกิดขึ้นก่อนที่จะสารจะไปถึงผู้รับสาร เช่น นักร้องซ้อมร้องเพลงกับตัวเองก่อนออกแสดงหน้าเวที เป็นต้น และแบบที่สองผลย้อนกลับเกิดขึ้นภายหลังที่สารถึงผู้รับสาร แล้วถูกส่งย้อนกลับมายังผู้รับสารอีก

นอกจากผลย้อนกลับแล้ว แชนนอนและวีฟเวอร์ได้เสนอแนวคิด เขาว่าเสียงรบกวนก็มีผลกระทบต่อ การสื่อสารด้วย เสียงรบกวนนั้นจะเกิดขึ้นกับสื่อหรือช่องทางของการสื่อสารก็ได้ โดยที่ผู้ส่งสารไม่มีเจตนาจะให้เกิดขึ้น เสียงรบกวนเป็นได้ทั้งที่เกิดจากธรรมชาติ สถานการณ์ หรือแม้แต่ตัวผู้ส่งสารเอง เสียงรบกวนเกี่ยวข้องโดยตรงกับผลย้อนกลับ ถ้าเสียงรบกวนมาก ผลย้อนกลับก็เกิดขึ้นมากตามไปด้วย

เมื่อพูดถึงเสียงรบกวนทำให้เรานึกไปถึงปัจจัยภายนอกซึ่งมีผลกระทบต่อ การสื่อสาร ซึ่งโรเจอร์ได้เสนอและไว้ว่าปัจจัยภายนอกก็คือ สภาพแวดล้อมหรือสถานการณ์ซึ่งอาจหมายถึงอะไรก็ได้ ซึ่งอยู่นอกระบบการสื่อสาร และมีผลกระทบต่อ การสื่อสารทั้งโดยทางตรงและทางอ้อม สภาพแวดล้อมภายนอกอาจหมายถึง สถานการณ์ตามธรรมชาติ สภาพแวดล้อมทางสังคม กลุ่มอ้างอิงทางสังคม หรือปทัสถาน ค่านิยม และวัฒนธรรมในสังคม เป็นต้น

สถานการณ์ตามธรรมชาติได้แก่ ความร้อน กลางคืน
ความแออัด ความเงียบ เหล่านี้ล้วนมีผลต่อพฤติกรรมการสื่อสาร
ทั้งสิ้น

สภาพแวดล้อมทางสังคม เช่น การใช้ภาษากับบุคคล
และสถานที่ซึ่งใช้แตกต่างกันเป็นต้น

กลุ่มอ้างอิง เช่น ครอบครัว กลุ่มอาชีพ และกลุ่มเพื่อนบ้าน
ปทัสถาน ความเชื่อ ค่านิยม และวัฒนธรรมในสังคมเหล่านี้
ล้วนเป็นตัวกำหนดแบบแผน และพฤติกรรมการสื่อสารของเรา
ทั้งสิ้น

ถ้าเราไม่เข้าใจสภาพแวดล้อมหรือสถานการณ์ดังกล่าว
แล้ว เราคงไม่สามารถเข้าใจความหมายของการสื่อสารได้

ดังนั้นความหมายจึงเป็น เป้าหมายสำคัญของการสื่อสาร
เราสื่อสารกันเพื่อ เข้าใจความหมายที่คล้ายคลึงกันซึ่งจะกล่าวใน
ตอนต่อไป

7. เพลงประกอบ

หน้า _____ ร้อง _____ เฟดอิน 15 วินาที เฟดเอาท์

8. ผู้ดำเนินรายการ

ได้กล่าวมาแล้วว่าความหมายเป็นเป้าหมายสำคัญของการ
สื่อสาร ดังนั้นสาร message หรือข่าวสาร information ซึ่ง
ผู้ส่งสารส่งไปในรูปของสัญญาณ sign หรือสัญลักษณ์ symbol
ส่งไปถึงผู้รับสารโดยผู้รับสารสามารถรับโดยประสาทสัมผัสต่าง ๆ
นั้น ล้วนเป็นความหมายซึ่งแฝงด้วยอารมณ์ ความรู้สึก และความคิด
ดังนั้น ความหมายจึงเป็นปฏิกิริยาโต้ตอบซึ่งคนเราแสดงต่อเครื่อง
หมายหรือสัญลักษณ์นั่นเอง ความหมายเกิดขึ้นในตัวของผู้คนเอง
ประเด็นที่ควรพิจารณาก็คือ เครื่องหมายหรือสัญลักษณ์นั้นมีความ
หมายต่อคนเราอย่างไร เครื่องหมายหรือสัญลักษณ์เป็นสิ่งสมมติ
ที่คนเราคิดขึ้นเพื่อใช้แทนสิ่งอื่น เราเรียกสิ่งอื่นที่เราใช้เครื่อง
หมายหรือสัญลักษณ์แทนนี้ว่าสิ่งอ้างอิง reference ดังนั้นความ
หมายจึงเกิดจากความคิดของคนเราโดยโยงเอาสัญลักษณ์หรือ

เครื่องหมายกับสิ่งอ้างอิงสัมพันธ์ เข้าด้วยกัน แต่บางครั้งเราอาจเรียนรู้ความหมายของ เครื่องหมายหรือสัญลักษณ์จาก เครื่องหมายอื่นที่มีใช้จากประสบการณ์เกี่ยวกับสิ่งอ้างอิงนั้นได้ กรณีเช่นนี้ ความหมายจึง เกิดจากความคิดที่ เชื่อมโยง เครื่องหมายให้สัมพันธ์กับ เครื่องหมายด้วยกันเอง เช่น เรารู้เรื่องพระอภัยมณีจากการอ่านหนังสือภายหลัง เราได้ยินคำว่า พระอภัยมณี เราก็สามารถระลึกถึงพระอภัยมณีและสามารถ เข้าใจความหมายหรือแสดง ปฏิกริยาต่อคำว่าพระอภัยมณีได้ จากแนวคิดที่ว่าความหมาย เครื่องหมาย หรือสัญลักษณ์และสิ่งอ้างอิงมีความสัมพันธ์กันและกันนี้ กล่าวได้ว่า ความคิดนั้นสัมพันธ์โดยตรงกับสัญลักษณ์และสิ่งอ้างอิง แต่สัญลักษณ์และสิ่งอ้างอิงนั้นสัมพันธ์กันในทางอ้อม ที่กล่าว เช่นนี้ เพราะ เครื่องหมายหรือสัญลักษณ์แต่ละอย่างนั้น อาจหมายถึงสิ่งอ้างอิงได้มากมายด้วยกัน เช่น คำว่าช้าง แต่ละคนก็หมายถึงสิ่งอ้างอิงหลายอย่างแตกต่างกัน

บางคนอาจคิดถึงช้างซึ่งเป็นสัญลักษณ์ ของธงชาติไทยในสมัยก่อน บางคนอาจคิดถึงสัตว์ขนาดใหญ่เลี้ยงไว้ลากซุง หรือ อาจคิดถึงช้างงายาวที่เคยเป็นในสวนสัตว์ เป็นต้น เมื่อสัญลักษณ์หรือ เครื่องหมายบอกถึงสิ่งอ้างอิง เหมือนกันในขณะสื่อสารกันด้วย สัญลักษณ์เดียวกัน แต่การสื่อสารนั้นจะ เกิดผลได้อย่างไร ถ้าแต่ละคน เข้าใจความหมายของสิ่งเดียวกันไปคนละอย่าง การสื่อสารที่ได้ผลนั้นจำเป็นที่บุคคลจะต้อง เข้าใจ เครื่องหมายหรือสัญลักษณ์ คล้ายคลึงกัน ประสบการณ์เกี่ยวกับสัญลักษณ์และสิ่งอ้างอิงที่คนเรา เรียนรู้นั้นจึง เป็นเหมือนกรอบอ้างอิงให้เราแปลความหมายได้ ถูกต้อง บุคคลแต่ละคนมีกรอบอ้างอิงของตนเองจากประสบการณ์ที่ได้รับ และมักแปลความหมายข่าวสารตามกรอบอ้างอิงนั้น ดังนั้น การที่คนเราจะ เข้าใจความหมายของสัญลักษณ์หรือ เครื่องหมายใด คล้ายคลึงกันนั้นจำเป็นอย่างยิ่งที่ เขาจะต้องมีประสบการณ์เกี่ยวกับ สัญลักษณ์หรือ เครื่องหมายคล้ายคลึงกันด้วย

9. เพลงประกอบรายการ หน้า _____ ร้อง _____ เฟดอิน 15 วินาที เฟดเอาท์ _____
10. ผู้ดำเนินรายการ

ที่ผ่านมาเราได้กล่าวถึงองค์ประกอบของการสื่อสารและกระบวนการสื่อสารไว้ค่อนข้างละเอียดว่าการสื่อสารมีที่ประเภท คำถามนี้อาจฟังดูแล้วง่าย แต่ถ้าพิจารณาอย่างละเอียดแล้วอาจจะเกิดความสับสนได้ การสื่อสารสามารถจำแนกประเภทได้มากมาย ทั้งนี้ขึ้นอยู่กับวิธีการและมาตรการที่นำมาใช้จำแนกวิธีการจำแนกที่สำคัญมีสองวิธีคือ วิธีจำแนกตามระดับหรือหน่วยวิเคราะห์ และวิธีจำแนกโดยใช้สัญลักษณ์เป็นมาตรการจำแนก การจำแนกตามระดับการวิเคราะห์คือ วิธีการจำแนกโดยอาศัยจำนวนบุคคลที่เกี่ยวข้องกับกระบวนการสื่อสารเป็นเกณฑ์ได้แก่

1. การสื่อสารภายในตัวบุคคล Intrapersonal Communication เป็นการสื่อสารที่เกิดขึ้นในระบบประสาทและระบบความคิดของบุคคล แม้การสื่อสารจะเกิดขึ้นกับบุคคลเพียงคนเดียว แต่ภายในระบบความคิดของคนเราจะต้องมีคนอื่นมาเกี่ยวข้องด้วยเสมอ เพียงแต่คนอื่นนั้นไม่ปรากฏรูปร่างให้เห็นเท่านั้นเอง การสื่อสารประเภทนี้จึงชี้ให้เห็นว่ากระบวนการสื่อสารเป็นเรื่องของสังคมอย่างแท้จริง การสื่อสารระดับกลางอีกประเภทหนึ่งก็คือการสื่อสารระหว่างบุคคล Interpersonal Communication การสื่อสารระดับนี้สะท้อนให้เห็นองค์ประกอบและกระบวนการทำงานของการสื่อสารได้อย่างดี การสื่อสารระหว่างบุคคลจึงเป็นการสื่อสารเกี่ยวกับสังคมโดยชัดแจ้งและการสื่อสารระดับสูงสุดคือ การสื่อสารมวลชน Mass Communication เป็นการสื่อสารที่เกี่ยวข้องกับคนจำนวนมาก และมีความสลับซับซ้อนกว่าการสื่อสารประเภทอื่น เช่น ผู้ส่งสารแทนที่จะเป็นบุคคลกลับเป็นองค์กรหรือสถาบันผู้รับสารประกอบด้วยกลุ่มคนจำนวนมากมาย กระจัดกระจายอยู่ตามสถานที่ต่าง ๆ ซึ่งเราเรียกกลุ่มคนผู้รับสารนี้ว่ามวลชน mass audience ซึ่งจะกล่าวถึงในรายละเอียดต่อไป

คราวนี้จะกล่าวถึงวิธีการจำแนกการสื่อสารวิธีที่สามคือ การจำแนกโดยใช้สัญลักษณ์เป็นมาตรการ เป็นที่ทราบโดยทั่วไปว่า เราใช้คำเป็นสัญลักษณ์อย่างหนึ่งในการสื่อสาร ดังนั้น นักวิชาการ จึงนำลักษณะการใช้คำทั้งที่เป็นคำพูดและคำเขียนมาเป็นมาตรการ ในการจำแนกได้ 2 ประเภทคือ

1. การสื่อสารโดยอาศัยคำเป็นสัญลักษณ์หรือ Verbal Communication และ
2. การสื่อสารโดยอาศัยสัญลักษณ์อย่างอื่นนอกจากคำ Non-Verbal Communication

ประเภทที่ 1 หมายถึง การสื่อสารทั่วไปที่เราพบเห็นในชีวิตประจำวัน ซึ่งอาศัยคำ เลขจำนวน และเครื่องหมายการเน้น เป็นรหัสในการติดต่อสื่อสาร ซึ่งอาจจะอยู่ในรูปสัญลักษณ์ของภาษาพูด ภาษาเขียน หรือภาษาทางคณิตศาสตร์ก็ได้

ประเภทที่ 2 เป็นการสื่อสารประเภทที่ใช้สัญลักษณ์อื่น นอกจากคำ เลข จำนวนและเครื่องหมายการเน้นดังที่กล่าวมาแล้ว การสื่อสารประเภทนี้ยังแบ่งออกเป็นกลุ่มย่อยได้ 3 กลุ่ม คือ กลุ่มภาษาเครื่องหมาย ได้แก่ภาษาของคนไม้ เครื่องหมายจราจร เป็นต้น กลุ่มที่สองภาษาอากัปภิกิริยาท่าทาง ซึ่งแสดงออกมาตามธรรมชาติและมีความหมายพิเศษบางอย่างเท่านั้น และกลุ่มที่สามภาษาวัตถุ ซึ่งอาจเป็นวัตถุหรือสิ่งของที่ปรากฏ หรือนำมาแสดงโดยตั้งใจหรือไม่ตั้งใจก็ได้ เช่น ดวงอาทิตย์ มีความหมายถึงประเทศญี่ปุ่น เป็นต้น

การสื่อสารทั้งสองประเภทคือ ทั้งที่ใช้คำและใช้สัญลักษณ์ อันมีหน้าที่สำคัญต่อการสื่อสารคนเราคือให้คำบอกเล่า และให้คำอธิบายการสื่อสารโดยอาศัยคำนั้นมุ่งที่จะให้คำบอกเล่ามากกว่า ส่วนการสื่อสารโดยใช้สัญลักษณ์อื่น เน้นการให้คำอธิบายเพิ่มเติม เราจึงควรใช้การสื่อสารทั้งสองประเภทให้กลมกลืนกัน ซึ่งจะเป็นประโยชน์อย่างยิ่งต่อการสื่อสารต่อไป

11. เพลงประกอบ

หน้า _____ ร้อง _____ เฟดอิน 15 วินาที เฟดเอาท์

12. ผู้ดำเนินรายการ

ต่อไปเราจะพิจารณาโดยละเอียดว่าสื่อสารมวลชน มีลักษณะอย่างไร เมื่อกล่าวถึงสื่อสารมวลชนคนทั่วไปมักจะนึกถึง สื่อ หรือช่องทางเท่านั้น เราได้ทราบมาจากเรื่องประเภทของ สื่อสารแล้วว่า สื่อสารมวลชนเป็นกระบวนการแลกเปลี่ยนข่าวสาร ระหว่างกลุ่มคนจำนวนมากในสังคม สื่อสารมวลชนมีองค์ประกอบ และกระบวนการทำงาน เช่นเดียวกับการสื่อสารประเภทอื่นทุก ประเภท แต่มีลักษณะเด่นเฉพาะตัวในเรื่องต่อไปนี้คือ

เกี่ยวกับผู้ส่งสาร แทนที่จะเป็นบุคคลธรรมดา แต่ผู้ส่งสาร ของสื่อสารมวลชนเป็นองค์กรและพนักงานในองค์กร ซึ่งได้แก่ สำนักพิมพ์และบรรณาธิการหนังสือพิมพ์ เป็นต้น

ด้านผู้รับสารของสื่อสารมวลชนแทนที่จะเป็นบุคคลเพียง คนเดียวหรือกลุ่มบุคคลเล็ก ๆ กลุ่มใดกลุ่มหนึ่ง แต่การสื่อสาร มวลชนมีผู้รับสารเป็นมวลชน ซึ่งเป็นบุคคลจำนวนมากกระจายกัน อยู่ตามสถานที่ต่าง ๆ ทั่วประเทศ คนเหล่านี้จะมีลักษณะแตกต่างกัน และไม่รู้จักมักคุ้นกันและกัน จากลักษณะมวลชนดังกล่าวมีการ สื่อสารบางประเภทที่มีลักษณะคล้ายกับสื่อสารมวลชนมาก แต่เรา ไม่นับรวมเป็นสื่อสารมวลชนด้วยเพราะมุ่งบริการบุคคล เฉพาะกลุ่ม เช่น การไปรษณีย์ โทรเลข โทรศัพท์ เป็นต้น แม้ว่ามวลชนของ การสื่อสารมวลชนจะมีจำนวนมากและกระจายอยู่ตามที่ต่าง ๆ ทั่วประเทศก็ตาม แต่ผู้รับสารของสื่อสารมวลชนก็มีลักษณะ เป็น บุคคลไม่ใช่กลุ่มบุคคล เพราะผู้รับสารนั้นสามารถเลือกรับข่าวสาร ด้วยตัวเองมากที่สุด แต่ก็มีความผูกพันกับกลุ่มมากด้วย เช่นกัน เหตุนี้การสื่อสารมวลชนจึงมุ่งส่งข่าวสารไปยังกลุ่มโดยผ่าน สมาชิกบุคคล เป็นสำคัญ

ข้อแตกต่างสำคัญอีกอย่างหนึ่งของสื่อสารมวลชนก็คือผล ย้อนกลับ สื่อสารมวลชนมีผลย้อนกลับ เกิดขึ้นเหมือนกัน การสื่อสาร

ประเด็นอื่นแต่เกิดในทางอ้อม ซึ่งมีไข่เกิดขึ้นระหว่างผู้รับสารกับ
ผู้ส่งสารเท่านั้น อาจเกิดขึ้นระหว่างผู้รับสารกับสาร หรืออาจเกิด
จากผู้รับสารกับสื่อมวลชนซึ่งทำหน้าที่เป็นคนกลางด้วยก็ได้

และสุดท้ายคือ ลักษณะของสาร สารของสื่อสารมวลชนจะ
มีลักษณะเหมือนกัน เป็นจำนวนมาก ซึ่งผลิตโดยอุปกรณ์และเครื่อง
จักรซึ่งมีประสิทธิภาพสูง โดยทั่วไปแล้วสารมีลักษณะไม่ถาวร เมื่อ
ผู้รับสารอ่าน ฟัง หรือดู เนื้อหาแล้วก็มักข้ามไปไม่เก็บไว้อ้างอิง
ทั้งหมดเกี่ยวกับ เรื่องสื่อสารมวลชนมีค่าที่อาจทำให้เข้าใจสับสนคือ
การสื่อสารมวลชน Mass Communication ซึ่งเป็นกระบวนการ
แลกเปลี่ยนข่าวสารระหว่างบุคคลจำนวนมากในสังคมและสื่อสาร
มวลชนได้แก่ วิทยุโทรทัศน์เป็นต้น และคำว่ามวลชน Mass audience
หมายถึง กลุ่มบุคคลผู้รับสารในการสื่อสารมวลชน กล่าวโดยสรุปการ
สื่อสารมวลชนมีความหมายกว้างครอบคลุมทั้งสื่อมวลชน มวลชนและ
องค์ประกอบอื่น ๆ อีกมาก

13. เพลงประกอบ

หน้า _____ ร้อง _____ เฟดอิน 10 วินาที เฟดเอาท์

14. ผู้ดำเนินรายการ

จากการศึกษาเรื่ององค์ประกอบของการสื่อสาร กระบวนการ
สื่อสารและประเภทของการสื่อสารมาโดยละเอียดแล้วนั้น นักศึกษาคง
จะอธิบายได้ว่า การสื่อสารโดยพื้นฐานแล้วมีองค์ประกอบที่สำคัญคือ
ผู้ส่งสาร ผู้รับสาร สาร และสื่อหรือช่องทาง ส่วนองค์ประกอบย่อย
อื่น ๆ ก็นับว่ามีความสำคัญและมีผลกระทบต่อกระบวนการสื่อสารด้วย
เช่นกัน การสื่อสารเกิดขึ้นได้อย่างไร บุคคลรับข่าวสารอย่างไร ผล
ย้อนกลับ เกิดขึ้นอย่างไรและบุคคลแปลความหมายข่าวสารอย่างไร
ล้วน เป็นกระบวนการแลกเปลี่ยนข่าวสารระหว่างบุคคลหรือกระบวนการ
สื่อสารทั้งสิ้น ซึ่งกระบวนการดังกล่าวนี้จะเชื่อมโยงกันเป็นลูกโซ่ ส่วน
การที่จะจำแนกประเภทการสื่อสารออกเป็นประเภทต่าง ๆ นั้นมีหลาย
วิธีและวิธีการ และมาตรการที่สำคัญมีอยู่ 2 วิธีคือ จำแนกตามระดับ

หรือหน่วยวิเคราะห์และวิธีจำแนกโดยใช้สัญลักษณ์เป็นมาตรการ
จำแนก ขอให้นักศึกษาจงขีดดี สวิสต์

15. เพลงประจำรายการ

หน้า _____ ร้อง _____ เฟดอิน 20 วินาที เฟดเอาท์

เอกสารโสตทัศน

ภาคผนวก ค

ชุดวิชามนุษย์กับสังคม

ตอนที่ 11.2

กระบวนการสื่อสาร

คำชี้แจง ขอให้นักศึกษาเปิดฟัง เทปเสียงอธิบายความหมายของสัญลักษณ์และสัญญาณเสียง
ซึ่งกำหนดไว้เพื่อการเรียนของนักศึกษาควบคู่กับ เอกสารโสตทัศน



หมายถึง ให้นักศึกษาเปิดฟัง เทปเสียง



หมายให้นักศึกษาอ่านหรือพิจารณาจาก เอกสารโสตทัศน



หมายถึง ให้นักศึกษาฟัง เทปเสียงควบคู่กับอ่านเอกสารโสตทัศน



หมายถึง ให้นักศึกษาจดบันทึกข้อความจาก เทปเสียง



หมายถึง ให้นักศึกษาทำแบบทดสอบตนเอง



หมายถึง ให้นักศึกษาตรวจดูคำตอบที่ถูกต้องจาก เทปเสียง

(สัญญาณเสียง) หมายถึง ให้นักศึกษาหยุด เล่น เทปชั่วคราว

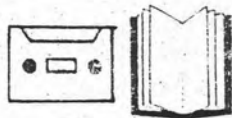

โปรดฟัง เทป เสียงควบคู่กับ เอกสาร โสตทัศน

ตอนที่ 11.2

เรื่อง กระบวนการสื่อสาร

หัวเรื่อง

- 11.2.1 องค์ประกอบของการสื่อสาร
- 11.2.2 กระบวนการสื่อสารเป็นอย่างไร
- 11.2.3 ประเภทของการสื่อสารและสื่อสารมวลชน

วัตถุประสงค์

1. ให้นักศึกษาสามารถมีความรู้ความจำองค์ประกอบพื้นฐานของการสื่อสารได้ถูกต้อง
2. ให้นักศึกษามีความเข้าใจกระบวนการสื่อสารทั้งแบบทางเดียว แบบสองทาง ตั้งแต่แบบง่ายถึงแบบที่ยุ่งยากสลับซับซ้อนได้ถูกต้อง
3. นักศึกษาสามารถจำแนกประเภทของการสื่อสารทั้งสองประเภทได้ถูกต้อง



โปรดบันทึก

แนวคิดจากวัตถุประสงค์

1.
2.
3.

เรื่องที่ 11.2.1

องค์ประกอบของการสื่อสาร

องค์ประกอบพื้นฐานของการสื่อสาร (Communicator or Source)

1. ผู้ส่งสาร หรือ แหล่งสาร (Reciever)
2. ผู้รับสาร (Reciever)
3. สาร (Massage)
4. สื่อหรือช่องทาง (Chanel)



โปรดบันทึก องค์ประกอบพื้นฐานของการสื่อสาร

.....

.....

.....

.....

องค์ประกอบการสื่อสารประเภทวาทริทยา (Rhetoric) ของอริสโตเติล

1. ผู้พูด (Speaker)
2. คำพูด (Speech)
3. ผู้ฟัง (Listener)



โปรดบันทึก องค์ประกอบการสื่อสารของอริสโตเติล

.....

.....

.....

องค์ประกอบการสื่อสารของ เบอร์โล

สไลด์ทัศน์ที่ 1

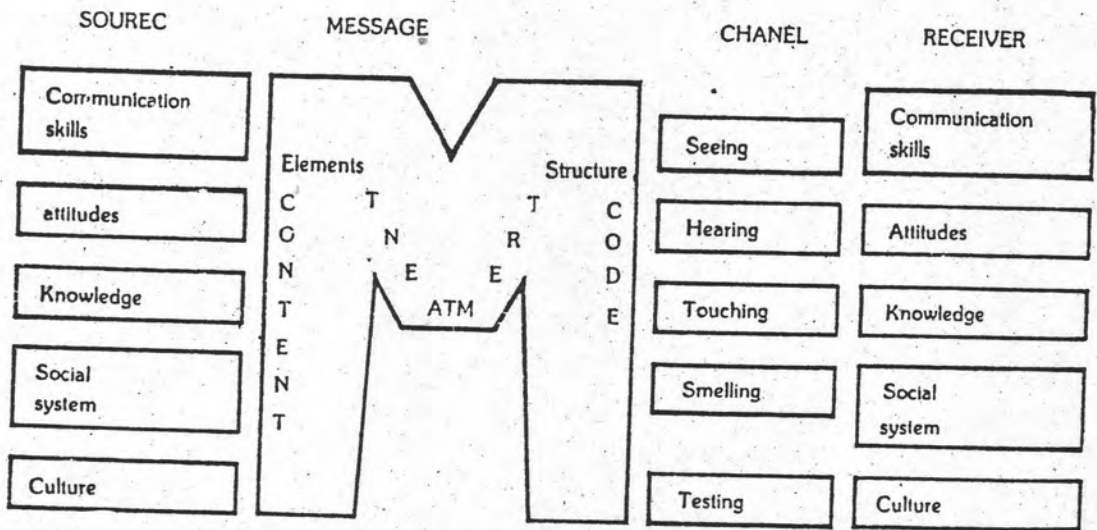

แบบจำลองแสดงองค์ประกอบการสื่อสารของ เบอร์โล



โปรดบันทึก องค์ประกอบการสื่อสารของเบอร์โล S - M - C - R

.....

.....

.....

องค์ประกอบการสื่อสารของลาสเวลล์ (Lasswell)

1. ใคร (Who)
2. พูดอะไร (Says What)
3. โดยสื่อไหน (In Which Chanel)
4. ถึงใคร (To Whom)
5. ได้ผลอย่างไร (With What Effect)



โปรดบันทึก องค์ประกอบการสื่อสารของลาสเวลล์.....
 ผลกระทบ (Effect)

องค์ประกอบการสื่อสารของโรเจอร์ (Roger)

1. ผู้ส่งสาร
2. ผู้รับสาร
3. สาร
4. สื่อ
5. ผลกระทบ
6. ผลย้อนกลับ

สไลด์ทัศน์ที่ 2

Environment or Situation
in Which Communication Takes Place

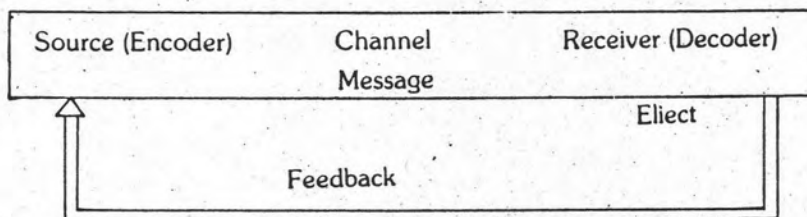

แบบจำลองแสดงองค์ประกอบการสื่อสารของโรเจอร์



โปรดบันทึก องค์ประกอบการสื่อสารของโรเจอร์.....

ผลย้อนกลับ (Feedback)

.....

สถานการณ์หรือสภาพแวดล้อม

.....

.....

.....



แบบทดสอบตนเอง

จงเขียนเครื่องหมาย ✓ ลงในช่อง หน้าข้อที่ถูกต้องที่สุด

1. บุคคลต่อไปนี้คือผู้ส่งสาร (Communicator or Source)

- ก. ผู้ที่พูดก่อน
 ข. ผู้ที่พูดมากที่สุด

2. "S-M-C-R" เป็นองค์ประกอบการสื่อสารของใคร

- ก. ลาสเวลล์
 ข. โรเจอร์
 ค. เบอร์ไล

3. องค์ประกอบที่ทำการสื่อสารของลาสเวลล์

- ก. สิ่งใคร
 ข. ผลย้อนกลับ
 ค. ผลกระทบ

4. การที่สารออกจากแหล่งสารไปแล้วกลับมายังแหล่งสารอีกเรียกว่าอะไร

- ก. ผลกระทบ
- ข. ผลย้อนกลับ
- ค. สถานการณ์



โปรดฟังคำตอบจาก เทป เสียง

เรื่องที่ 11.2.2

กระบวนการสื่อสารเป็นอย่างไร

1. การสื่อสาร เป็นกระบวนการแลกเปลี่ยนข่าวสารระหว่างบุคคล
2. กระบวนการ (Process) หมายถึงสภาพการณ์ที่เคลื่อนไหว และเปลี่ยนแปลง อยู่ตลอดเวลา (Dynamic)
3. ลักษณะสำคัญของกระบวนการคือการเปลี่ยนแปลงและต่อเนื่อง
4. การสื่อสารเกิดขึ้นกับบุคคลตั้งแต่คนเดียวขึ้นไป



โปรดบันทึก กระบวนการ (Process)

.....

.....

.....

.....

.....

.....

การสื่อสารทำงานอย่างไร

.....
.....
.....

กระบวนการแลกเปลี่ยนข่าวสารระหว่างบุคคลประกอบด้วย

1.

2.

3.

4.

.....
.....

การสื่อสารเกิดขึ้นจากบุคคล

.....
.....

บุคคลรับส่งข่าวสารได้อย่างไร

กระบวนการสื่อสารเป็นการถ่ายทอด (Transmission) ความหมายจากบุคคล
หนึ่ง ไปยังบุคคลอีกคนหนึ่ง



กระบวนการสื่อสารทางเดียว



การสื่อสารที่ผู้รับสารแสดงปฏิกิริยาโต้ตอบ (Interaction) กับสาร

ไสตททัศน์ที่ 5

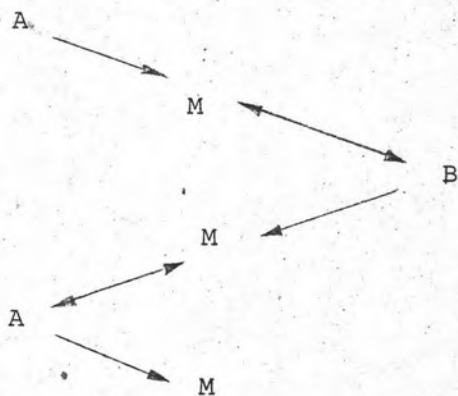

การสื่อสารที่ผู้รับสารและผู้ส่งสารต่างแสดงปฏิกิริยาโต้ตอบกับสาร



โปรคบันทิก บุคคลรับส่งข่าวสารได้อย่างไร.....

การสื่อสารทางเดียว

การสื่อสารที่ผู้รับสารแสดงปฏิกิริยาโต้ตอบกับสาร.....

การสื่อสารที่ผู้รับสารและผู้ส่งสารต่างแสดงปฏิกิริยาโต้ตอบกับสาร



แบบทดสอบตนเอง

โปรดกาเครื่องหมาย ลงในช่อง หน้าข้อความที่ถูกต้องที่สุด

- 1. การสื่อสารเกิดขึ้นกับบุคคลตั้งแต่สองคนขึ้นไป
- 2. การอ่านบันทึกข้อความของตนเอง เป็นการสื่อสารแบบหนึ่ง
- 3. การสื่อสารทางเดียวผู้รับสารสามารถโต้ตอบกับผู้ส่งสารได้
- 4. ปฏิกริยาโต้ตอบกับสารคือการลงรหัสสารและถอดรหัสสารให้เป็นสัญลักษณ์ตรงกัน
- 5. สารสามารถส่งกลับไปยังผู้ส่งสารได้



โปรดฟังคำตอบจาก เทป เสียง

ผลย้อนกลับ (Feedback) เกิดขึ้นได้อย่างไร

ไสตทัศน์ที่ 6

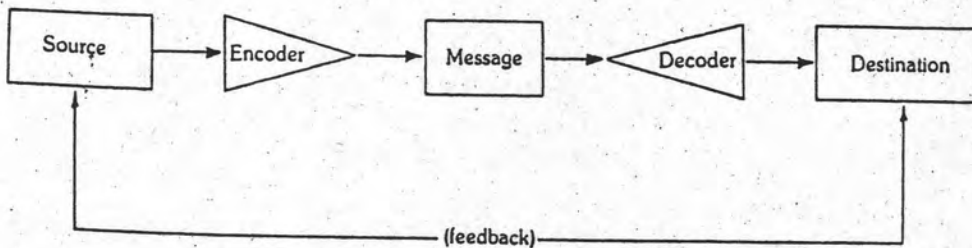

แบบจำลองกระบวนการสื่อสารของแซนอลและวีฟ เวอร์

โปรดบันทึก ผลย้อนกลับเกิดขึ้นได้อย่างไร

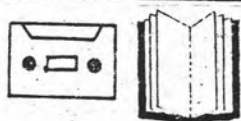

โปรดฟัง เทป เสียงควบคู่กับ เอกสารไสตทัศน์ต่อไป



โปรดบันทึก เวลา เดล จอห์นสัน บรรยายกระบวนการแลกเปลี่ยนข่าวสารตาม
แบบจำลองของแซนอล และ วิฟเวอร์ ไว้ดังนี้

1.
2.
3.
4.
5.
6.
7.
8.
9.
10.

ชาร์ล ออสกูด เสนอว่าผู้ส่งสารและผู้รับสารต่างทำหน้าที่เหมือนกันทุกประการ คือ
ทั้งรับสาร ส่งสาร และแปลความหมายข่าวสารด้วย



โปรดฟัง เทป เสียงควบคู่กับ เอกสาร โสตทัศนศึกษา

ไสคทัศน์ที่ 9

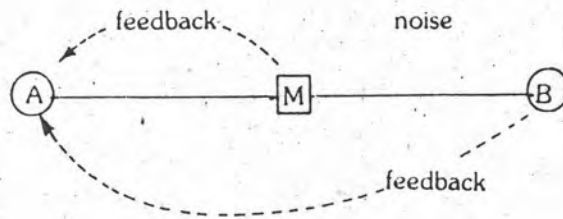

แบบจำลองแสดงการเกิดเสียงรบกวนในกระบวนการสื่อสาร



โปรดบันทึก เสียงรบกวน

.....

เสียงรบกวน หมายถึง เกิดขึ้นกับ.....

.....

.....

.....



แบบทดสอบตนเอง

โปรดกาเครื่องหมาย ✓ ลงใน หน้าข้อความถูกต้อง

- 1. ปฏิกริยาโต้ตอบอาศัยรหัสซึ่งอาจเป็นสิ่งของก็ได้
- 2. ผลย้อนกลับเกิดขึ้นได้ทั้งการสื่อสารตัวต่อตัวและการสื่อสารที่ห่างไกลกัน
- 3. ผลย้อนกลับเกิดขึ้นเมื่อผู้รับสารส่งสารกลับมายังผู้ส่งสารหรือแหล่งสารเท่านั้น
- 4. เสียงรบกวนเกิดขึ้นกับสื่อหรือช่องทางของการสื่อสาร
- 5. เสียงรบกวนมากผลย้อนกลับจะเกิดน้อยลง



โปรดฟังคำตอบจากเทปเสียง

ปัจจัยภายนอกที่มีผลกระทบต่อสื่อสาร

ปัจจัยภายนอกที่มีผลกระทบต่อสื่อสารที่สำคัญคือ สภาพแวดล้อมหรือสถานการณ์
ซึ่งสามารถกำหนดแบบแผนการสื่อสารต่าง ๆ ได้

สภาพแวดล้อมของการสื่อสารมีความหมายกว้าง อาจหมายถึงสถานการณ์ตาม
ธรรมชาติ สภาพแวดล้อมทางสังคม กลุ่มอ้างอิงทางสังคม หรือปทัสถาน ค่านิยม และวัฒนธรรม
ในสังคมก็ได้



โปรดบันทึก ปัจจัยภายนอก

.....

.....

สถานการณ์ตามธรรมชาติ

.....

.....

.....

สภาพแวดล้อมทางสังคม

.....

.....

.....

กลุ่มอ้างอิงทางสังคม

.....

.....

.....

ปทัสถาน ความเชื่อ ค่านิยมและวัฒนธรรม

.....

.....

.....



โปรดอ่าน เอกสาร โสตทัศน

ความหมาย (Meaning)

ความหมายของสารเป็นเป้าหมายสำคัญในการสื่อสาร เราสื่อสารเพื่อให้เกิดความหมายคล้ายคลึงกัน คนเราสามารถรับสาร (Message) หรือข่าวสาร (Information) ทั้งอยู่ในรูปของ เครื่องแบบหรือสัญญาณ (Sign) และสัญลักษณ์ (Symbol) ได้ทางประสาทสัมผัสต่าง ๆ และอ่าน "ความหมาย" นั้น โดยอาศัยประสบการณ์และความสามารถของแต่ละบุคคล

ความหมายจึงเป็นปฏิกริยาโต้ตอบซึ่งคนเราแสดงต่อ เครื่องหมายหรือสัญญาณและสัญลักษณ์ของสารนั้นเอง

เครื่องหมายและสัญลักษณ์เป็นสิ่งสมมติที่คนเราคิดขึ้นเพื่อใช้แทนสิ่งอื่น เราอาศัยเครื่องหมายและสัญลักษณ์เพื่อหมายถึงสิ่งใดสิ่งหนึ่งนอกเหนือจากตัวมันเอง เราอาจเรียกสิ่งอื่นที่เราใช้เครื่องหมายหรือสัญลักษณ์แทนนี้ว่า "สิ่งอ้างอิง" (Reference) โดยสิ่งอ้างอิงนี้อาจแยกจากกันหรือไม่จำเป็นต้องเหมือนกันก็ได้

ความหมายเกิดจากความคิด (Thought) ของคนเรา โดยโยงเอาเครื่องหมายหรือสัญลักษณ์กับสิ่งอ้างอิงสัมพันธ์เข้าด้วยกัน การโยงประสบการณ์ที่เกี่ยวข้องกันระหว่างเครื่องหมายหรือสัญลักษณ์กับสิ่งอ้างอิงเรียกว่า เรา เรียนรู้ความหมาย

บางครั้งเราเรียนรู้ความหมายของ เครื่องหมายหรือสัญลักษณ์จาก เครื่องหมายอื่น มิใช่จากประสบการณ์เกี่ยวกับสิ่งอ้างอิงนั้นโดยตรง



โปรดฟัง เทป เสียงควบคู่กับ เอกสาร โสตทัศน



โปรดบันทึก ความหมาย (Meaning)

.....
.....
.....
.....
.....

ความหมายคือ

.....

เครื่องหมายหรือสัญญาณ (Sign) และสัญลักษณ์คือ

.....
.....
.....
.....
.....

สิ่งอ้างอิง (Reference)

.....
.....
.....

ความหมายเกิดจากความคิด (Thought) ของคนโดย

.....
.....
.....
.....

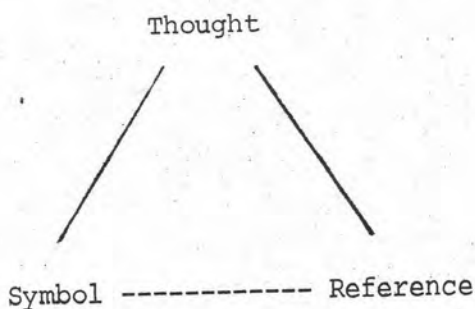

แบบจำลองความสัมพันธ์ระหว่างความคิด สัญลักษณ์และสิ่งอ้างอิง



โปรดบันทึก การโยงประสบการณ์เกี่ยวกับ เครื่องหมายหรือสัญลักษณ์ เข้ากับ
สิ่งอ้างอิง เรียกว่า

.....

.....

บางครั้งการ เรียนรู้ความหมายของ เครื่องหมายหรือสัญลักษณ์ เกิดจาก

.....

.....

.....



แบบทดสอบตนเอง

โปรดกาเครื่องหมาย ✓ ลงใน หน้าความที่ถูกต้อง

- 1. มีปัจจัยภายนอกมีผลกระทบต่อความ เข้าใจความหมายของสารได้
- 2. สารอยู่ในรูปของ เครื่องหมายและสัญลักษณ์
- 3. สัญลักษณ์และสิ่งอ้างอิง เหมือนกันทั้งสิ้น
- 4. ความหมาย เกิดจากการโยงสัญลักษณ์กับสิ่งอ้างอิง

✓ ไปรตฟังคำตอบจาก เทป เสียง

เครื่องหมายและสัญลักษณ์อาจหมายถึงสิ่งอ้างอิงได้มากมาย การสื่อสารระหว่างบุคคลจึงไม่จำเป็นต้องคิดถึงสิ่งอ้างอิงเหมือนกัน แม้ในขณะที่ใช้เครื่องหมายหรือสัญลักษณ์เดียวกันก็ตาม การที่บุคคลจะสื่อสารได้ผลนั้นจำเป็นอย่างยิ่งที่จะต้องเข้าใจความหมายของเครื่องหมายและสัญลักษณ์คล้ายคลึงกัน (Common) ถ้าหากแต่ละคนต่างเข้าใจความหมายของสิ่งเดียวกันคนละอย่างการสื่อสารก็เกิดขึ้นไม่ได้

ไสดทัศน์ที่ 11

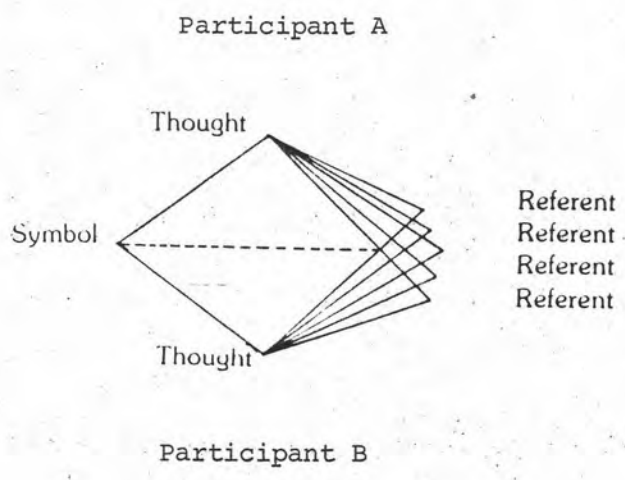

✍ ไปรตบันทึก เครื่องหมายหรือสัญลักษณ์อาจหมายถึงสิ่งอ้างอิง

.....

.....

.....

.....

.....

.....

.....

คนเราเรียนรู้ความหมายสัญลักษณ์จากประสบการณ์เกี่ยวกับสัญลักษณ์นั้นและสิ่ง
อ้างอิง เราอาจมีประสบการณ์เกี่ยวกับสิ่งอ้างอิงโดยตรงหรือโดยทางอ้อม จากสัญลักษณ์อย่าง
อื่น ประสบการณ์เกี่ยวกับสิ่งอ้างอิงที่บุคคลสั่งสมเอาไว้ เป็นเหมือน "กรอบอ้างอิง" (frame
of reference) ที่ช่วยให้เราแปลความหมายข่าวสารได้ถูกต้อง บุคคลแต่ละคนต่างมีกรอบ
อ้างอิงของตนเองจากประสบการณ์ต่าง ๆ ที่ผ่านมา และมักแปลความหมายข่าวสารตามกรอบ
อ้างอิงนั้น

ดังนั้นการที่คนเราจะเข้าใจความหมายของสัญลักษณ์หรือ เครื่องหมายใดคล้ายคลึง
กันนั้นจำเป็นอย่างยิ่งที่เขาคงต้อง เคยมีประสบการณ์เกี่ยวกับสัญลักษณ์หรือ เครื่องหมายนั้นคล้าย
คลึงกันด้วย

ไสตท์สน์ที่ 12

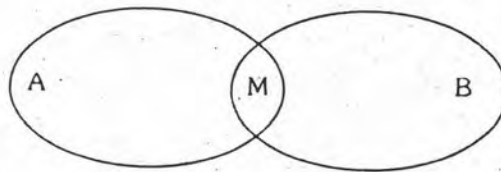

แบบจำลองแสดงความคล้ายคลึงกันของประสบการณ์และความหมายของบุคคล



โปรดบันทึก กรอบอ้างอิง คือประสบการณ์เกี่ยวกับ

.....

.....

บุคคลจะ เข้าใจความหมายของสัญลักษณ์หรือ เครื่องหมายต้องมี

..... คล้ายคลึงกันด้วย

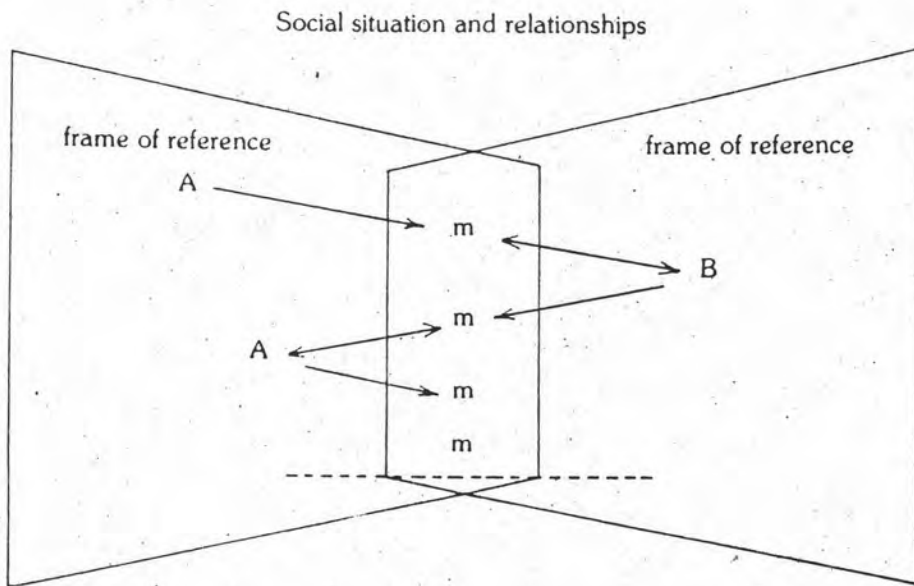

แบบจำลองกระบวนการสื่อสารของ ชแรมม์และโรเบิร์ต

?

แบบทดสอบตนเอง

โปรดพิจารณาแบบจำลองกระบวนการสื่อสารของชแรมม์และโรเบิร์ตแล้วเติมคำลงในช่องว่างให้ได้ใจความสมบูรณ์

จากแบบจำลองของชแรมม์และโรเบิร์ต ในกรณีนี้ A และ B เป็นทั้งผู้ส่งสารและรับสาร ทำหน้าที่ทั้งสามประการ คือ ถอดรหัส _____ และ ลงรหัส ทั้งคู่แสดงปฏิกิริยาโต้ตอบกับ _____ คือ m และ ได้ตอบ _____ ด้วย กระบวนการสื่อสารดำเนินไปเช่นนี้ _____ ถ้าสังเกตจะพบว่าทั้ง A และ B ต่างมีประสบการณ์เกี่ยวกับสิ่งที่กำลังสื่อสารของตัวเอง เรียกว่า _____ และแต่ละคนก็มีไม่เหมือนกัน

กรอบสี่เหลี่ยมรอบ A และ B นั้น แสดงถึง _____ ของแต่ละบุคคล และส่วนสี่เหลี่ยมที่คาบเกี่ยวกันนั้น คือ _____ ซึ่งบุคคลทั้งสองมีและใช้ในการ _____

ข่าวสาร กรอบสี่เหลี่ยมภายนอกคือ _____ ซึ่งเปรียบเหมือนเตาหลอมแบบแผนการสื่อสารของคนเรา

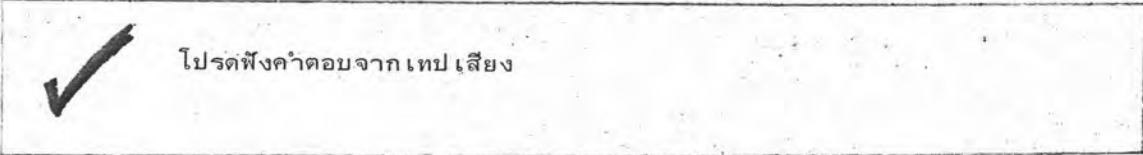

เรื่องที่ 11 : 2.3

ประเภทของการสื่อสารและสื่อสารมวลชน

ประเภทของการสื่อสารอาจจำแนกได้มากมายขึ้นอยู่กับวิธีการและมาตรการที่ใช้
จำแนกในที่นี้จะกล่าวถึงวิธีการจำแนกประเภทการสื่อสารสองวิธี คือ จำแนกตามระดับหรือหน่วย
วิเคราะห์ (Level of analysis) และจำแนกตามลักษณะการใช้สัญลักษณ์ (Symbol)

ประเภทจำแนกตามระดับการวิเคราะห์ เป็นวิธีที่ง่ายและใช้อ้างอิงแพร่หลายมาก
ที่สุด การจำแนกการสื่อสารโดยวิธีนี้อาศัยจำนวนบุคคลที่เกี่ยวข้องกับกระบวนการสื่อสารเป็น
เกณฑ์ คือ

1. การสื่อสารภายในตัวบุคคล (Intrapersonal Communication)
2. การสื่อสารระหว่างบุคคล (Interpersonal Communication)
3. การสื่อสารมวลชน (Mass Communication)

 โปรดบันทึก ประเภทการสื่อสารจำแนกตามระดับการวิเคราะห์

.....

.....

1. การสื่อสารภายในตัวบุคคลเกิดขึ้นในระบบ

.....

.....

.....

2. การสื่อสารระหว่างบุคคลเกิดจากการแสดงปฏิกริยาโต้ตอบกันระหว่างบุคคล
สองคน (Dyadic) หรือ สามคน (Triadic) หรือกลุ่มย่อย (Small groups)
ก็ได้

.....

.....

(2) ภาษาอากัปกิริยาท่าทาง (Action Language) หมายถึง

.....

(3) ภาษาวัตถุ (Object Language) หมายถึง

.....

การสื่อสารโดยอาศัยคำ (Verbal Communication) และการสื่อสารโดย
 อาศัยสัญลักษณ์อื่น (Nonverbal Communication) มีหน้าที่สำคัญสองประการคือ

1. ให้คำบอกเล่า (Information)
2. ให้คำอธิบาย (Explanation)



แบบทดสอบตนเอง

โปรดกาเครื่องหมาย ✓ ลงในช่อง ข้อความที่ถูกต้อง

1. ภายในระบบความคิดของการสื่อสารภายในตัวบุคคลจะไม่มีคนอื่น เกี่ยวข้อง
 เลย
2. การสื่อสารระหว่างบุคคลเกี่ยวข้องกับสังคมมาก
3. องค์กรหรือสถาบัน เป็นผู้ส่งสารได้
4. ผู้รับสารที่ประกอบกันเป็นกลุ่มคนต่าง ๆ เป็นจำนวนมากเรียกว่ามวลชน
5. เลขจำนวนเป็นการสื่อสารโดยอาศัยภาษาเครื่องหมาย
6. ภาษาของคนใบ้ เป็นภาษาอากัปกิริยาท่าทาง
7. ภาษาวัตถุมีความหมายสำหรับบุคคลแต่ละกลุ่ม
8. การสื่อสารโดยสัญลักษณ์อื่น เน้นให้คำอธิบายมากกว่าคำบอกเล่า

สื่อสารมวลชนมีลักษณะอย่างไร

สื่อสารมวลชนเป็นการสื่อสารประเภทหนึ่ง เช่นเดียวกับการสื่อสารภายในตัวบุคคล การสื่อสารมวลชนเป็นกระบวนการแลกเปลี่ยนข่าวสารระหว่างกลุ่มคนจำนวนมากในสังคม มีองค์ประกอบและกระบวนการทำงานเช่นเดียวกับการสื่อสารทุกประเภท มีลักษณะเด่นบางประการ โดยเฉพาะอย่างยิ่งเกี่ยวกับผู้ส่งสาร ผู้รับสาร และสาร

ผู้ส่งสาร เป็นองค์กรและพนักงานในองค์กร

ผู้รับสาร เป็นมวลชนหรือกลุ่มคนจำนวนมาก ซึ่งกระจายกันอยู่ตามสถานที่ต่าง ๆ บุคคลเหล่านี้จะมีความแตกต่างกัน และไม่รู้จักรักกันซึ่งกันและกัน

สาร แต่ละประเภทมีลักษณะเหมือนกันและมีจำนวนมาก



โปรดบันทึก สื่อสารมวลชนมีลักษณะอย่างไร?

.....
.....
.....

ลักษณะเด่นพิเศษบางประการของสื่อสารมวลชนคือ

ผู้ส่งสาร

.....
.....
.....
.....
.....
.....
.....

ผู้รับสาร

.....
.....
.....
.....
.....

มวลชน เป็นกลุ่มคนจำนวนมาก

.....
.....
.....
.....
.....
.....

มวลชนกระจายอยู่ตามที่ต่าง ๆ

.....
.....
.....
.....
.....
.....

ผู้รับสารของสื่อสารมวลชนมีลักษณะ เป็น

.....
.....
.....
.....

มวลงชนมีลักษณะแตกต่างกันในด้าน

.....
.....
.....
.....
.....

มวลงชนไม่เป็นที่รู้จักมักคุ้นทั่วไป ผู้ส่งสารจึง

.....
.....
.....
.....
.....

ผลย้อนกลับของการสื่อสารมวลงชน

.....
.....
.....
.....
.....

สารของสื่อสารมวลงชน

.....
.....
.....
.....
.....



โปรดบันทึก จากแบบจำลอง ลักษณะสื่อสารมวลชนทำหน้าที่

.....
.....

องค์กรนี้มีอัตราส่วนการผลิตสาร

.....

มวลชนผู้รับสาร

.....

.....

.....

ผลย้อนกลับ

.....

.....

.....

.....

.....

.....

ข้อสังเกต

.....

.....

.....

.....

.....

.....

.....

.....

.....



แบบทดสอบตนเอง

โปรดกาเครื่องหมาย ✓ ลงใน ข้อความที่ถูกต้อง

- 1. ผู้ส่งสาร ผู้รับสารและช่องทาง เป็นองค์ประกอบเด่นพิเศษของสื่อสารมวลชน
- 2. บรรณาธิการ ผู้ประกาศข่าว ช่างภาพโทรทัศน์ คือผู้ส่งสารของสื่อสารมวลชน
- 3. มวลชน คือผู้รับสารของการสื่อสารระหว่างบุคคล
- 4. ผู้รับสารของสื่อสารมวลชนกระจายกันอยู่ตามสถานที่ต่าง ๆ
- 5. โทรศัพท์และโทรคมนาคมต่าง ๆ เป็นสื่อสารมวลชน
- 6. การเลือกรับข่าวสาร เป็นลักษณะของบุคคลในสื่อสารมวลชน
- 7. การประเมิณผลย้อนกลับของสื่อสารมวลชนต้องใช้เวลาานาน
- 8. สารของสื่อสารมวลชนมุ่ง เฉพาะกลุ่มบุคคล
- 9. สื่อหรือช่องทางของการสื่อสารมวลชน เรียกว่าสื่อสารมวลชน



โปรดฟังคำตอบจากเทปเสียง

ภาคผนวก ง

บทเพลงเสียงประกอบ เอกสารไสตท์ศน์

ชุดวิชา มนุษย์กับสังคม

ตอนที่ 11.2 เรื่อง กระบวนการสื่อสาร

ผู้ร่วมรายการ

วิระชัย	ดั่งสกุล	ดำเนินรายการ
สมบัติ	พันธวิศิษฐ์	ผู้แสดง
พีชณี	อนนาทอนชน	ผู้แสดง
ธวัชชัย	หาญจิระขจร	ผู้แสดง
		บันทึกเสียง
วิระชัย	ดั่งสกุล	เขียนบท

1. ดนตรีประจำรายการ

หน้า _____ ร้อง _____ เฟดอิน 20 วินาที เฟดเอาท์

2. ผู้ดำเนินรายการ

สวัสดีครับ เพลงเสียงที่นักศึกษากำลังฟังนี้เป็น เพลงเสียงประกอบ การศึกษาชุดวิชามนุษย์กับสังคม ตอนที่ 11.2 เรื่อง กระบวนการสื่อสาร ขอชี้แจงวิธีการเรียนจาก เพลงเสียงประกอบ เอกสารไสตท์ศน์นี้ นักศึกษาควรเตรียมวัสดุและอุปกรณ์ที่จำเป็นสำหรับบันทึกเนื้อหาสาระ เช่น ปากกา ดินสอ ยางลบ เป็นต้น และอีกประการหนึ่งคือ เอกสารไสตท์ศน์ซึ่งใช้สำหรับการบันทึกสาระสำคัญและทำกิจกรรมการเรียนรู้ต่าง ๆ ด้วยขณะนักศึกษาฟังและบันทึกเนื้อหาสาระช่วงใด ถ้าไม่ทัน นักศึกษาสามารถหยุดและถอย เทปกลับ ไปฟังทบทวนได้ ถ้าพร้อมแล้ว ขอให้ศึกษาพิจารณาคำชี้แจงเกี่ยวกับรูปภาพและสัญลักษณ์จาก เอกสารไสตท์ศน์ควบคู่กับการฟัง เพลงเสียงนี้ด้วย

จาก เอกสารไสตท์ศน์หน้า 1 ไสตท์ศน์แต่ละภาพมีความหมาย ดังนี้ ภาพดล็บ เทป หมายถึง ต้องการให้นักศึกษาเปิดฟัง เพลงเสียง ภาพหนังสือ หรือ เอกสารไสตท์ศน์ หมายถึง ต้องการให้

นักศึกษาอ่าน หรือศึกษา เนื้อหาจากเอกสารโสตทัศนเท้านั้น ภาพ ดลิบ เทป และ เอกสารโสตทัศนหมายถึง ให้นักศึกษาทั้งฟังและอ่าน หรือบันทึก เนื้อหาควบคู่กันไปด้วย

ภาพปากกา หมายถึง ขณะที่ฟัง เทป เสียงนี้ขอให้นักศึกษาจด บันทึกสาระสำคัญหรือข้อความที่สำคัญจาก เทป เสียงไปด้วย ภาพเครื่อง หมายถึงคำตามให้นักศึกษาตอบคำถามหรือทำกิจกรรมต่าง ๆ ในการทดสอบตนเอง ภาพเครื่องหมายถึงถูกหมายถึงคำตอบที่ถูกต้อง ซึ่งนักศึกษา ใช้ตรวจสอบหลังทดสอบตนเองแล้ว อาจจะอยู่ในเทป เสียงหรือเอกสาร โสตทัศนหน้าใดหน้าหนึ่งก็ได้ และสุดท้ายเป็นสัญญาณเสียง เมื่อได้ยิน สัญญาณต่อไปนี้ (สัญญาณเสียง) ให้นักศึกษาหยุด เทป เสียงนี้ไว้และทำ กิจกรรมที่กำหนดให้ต่อไป

เอากระดาษพร้อมแล้วขอให้นักศึกษาเปิด เอกสารโสตทัศนไปหน้า 2 ตอนที่ 11.2 เรื่องกระบวนการสื่อสาร อ่านหัวเรื่องและวัตถุประสงค์ การเรียนแล้วกลับมาฟัง เทป เสียงอีกต่อไป

3. สัญญาณ

2 วินาที

4. ผู้ดำเนินรายการ

จากหัวเรื่องทั้ง 3 ข้อ คือเรื่องที่ 11.2.1 องค์ประกอบของ การสื่อสาร 11.2.2 กระบวนการสื่อสารเป็นอย่างไร และ 11.2.3 ประเภทของกระบวนการสื่อสารและสื่อสารมวลชน มีวัตถุประสงค์ให้ นักศึกษาเกิดความรู้และความเข้าใจในเรื่องต่อไปนี้คือ ข้อ 1. ให้นักศึกษาสามารถอธิบายได้ว่าองค์ประกอบพื้นฐานของการสื่อสารนั้น ประกอบด้วย ผู้ส่งสาร ผู้รับสาร สารและสื่อหรือช่องทาง นอกจากนี้ นักศึกษาจะได้รู้จักแนวคิดของนักวิชาการต่าง ๆ ในเรื่ององค์ประกอบ ของการสื่อสารด้วย ข้อ 2. เมื่อนักศึกษารู้และเข้าใจองค์ประกอบ พื้นฐานแล้วก็จะมาพิจารณาถึงกระบวนการของการสื่อสารซึ่งเป็นกระบวนการแลกเปลี่ยนข่าวสารระหว่างบุคคล กระบวนการสำคัญที่จะพูด ถึงก็คือ การสื่อสารเกิดขึ้นได้อย่างไร บุคคลรับข่าวสารอย่างไร ผล ย้อนกลับเกิดขึ้นได้อย่างไร และบุคคลแปลความหมายข่าวสารอย่างไร

กระบวนการสื่อสารดังกล่าว เหล่านี้จะเชื่อมโยงกัน เป็นลูกโซ่

ข้อ 3. หลังจากศึกษากระบวนการ เข้าใจดีแล้วนักศึกษาจะสามารถ
จำแนกได้ว่าการสื่อสารนั้นสามารถจำแนกได้หลายประเภท ทั้งนี้ก็
ขึ้นอยู่กับวิธีการ หรือมาตรการที่เรานำมาใช้จำแนก ซึ่งจะเสนอวิธีการ
จำแนกที่สำคัญไว้ 2 วิธีคือ วิธีแรก จำแนกการสื่อสารตามระดับหรือ
หน่วยวิเคราะห์ ซึ่งได้แก่ใช้ปริมาณหรือจำนวนคน เป็นระดับจำแนก และ
วิธีที่สองใช้สัญลักษณ์เป็นมาตรการจำแนก ได้แก่ ภาษาพูด ภาษาเขียน
ภาษาท่าทาง เป็นต้น

5. เพลงค้นรายการ หน้า _____ ร้อง _____ เฝดอิน 10 วินาที เฝดเอ้าท์
6. ผู้ดำเนินรายการ ขอให้นักศึกษาเปิดเอกสารโสตทัศนไปหน้า 3 และขอให้เรามาฟัง
ตัวอย่างการสื่อสารสัก 4 ตัวอย่างลองดู ตัวอย่างแรกเป็นเรื่องของ
นักศึกษาสาวกับอาจารย์หนุ่มคนหนึ่ง
7. เสียงประกอบ (เสียงในห้องเรียน)
8. อาจารย์ชาย เอาหละ ๆ เจียบได้แล้วหมด เวลาที่จะคุยกันแล้ว นี่สรุปได้หรือยังหละ
เดี๋ยวนาย
9. เดี๋ยวนาย โอ้ อาจารย์ชายยังปรึกษากันไม่เสร็จเลย ขอเวลาอีกหน่อยเถอะคะ
กลุ่มนี้มีแรงคิดมากหน่อย เลยต้องใช้เวลามากหน่อยคะ
10. ผู้ดำเนินรายการ คราวนี้เรามาฟังการสัมภาษณ์ของนักข่าวคนหนึ่งบ้าง
11. เสียงประกอบ (นักข่าวถามข่าว เรื่อง เศรษฐกิจของประเทศและนายกรัฐมนตรียตอบ)
12. ผู้ดำเนินรายการ การสื่อสารต่อไปนี้อาจจะแปลกหน่อย เป็น เรื่องของหนุ่มน้อยคนหนึ่งนอน
หลับไปกำลังฝันดีซะด้วย ฟังให้ตื่นนะว่าเขากำลังละเมอถึงใคร
13. เสียงประกอบ (เสียงหนุ่มละเมอขอความรักจากหญิงสาว)
14. ผู้ดำเนินรายการ และตัวอย่างสุดท้าย เป็นการสื่อสารที่คน เมืองหลวงได้ยินกันบ่อยที่เดียว
15. เสียงประกอบ (เสียงรถบีบแตรไล่คนข้ามถนนให้ขึ้นสะพานลอย)

16. ผู้ดำเนินรายการ

จากตัวอย่างการสื่อสารดังกล่าว นักศึกษาคงพอจะ เตะออกว่าในแต่ละกรณี การสื่อสารมีองค์ประกอบอะไรบ้าง. ลอง เลือกพิจารณาเฉพาะกรณีนักศึกษาสาวกับอาจารย์หนุ่ม (เสียงประกอบ) เราพอจะมองเห็นชัดว่าอย่างน้อยจะต้องมีบุคคลร่วมในการสื่อสารหรือสนทนากัน ในกรณีนี้เรามีนักศึกษาและอาจารย์ในทางวิชาการเรามาก เรียกบุคคลทั้งสองว่าผู้ส่งสารหรือแหล่งสาร Communicator or source และผู้รับสาร Reciever ส่วนใครจะเป็นผู้ส่งสารหรือผู้รับสารนั้นขึ้นอยู่กับว่า เราพิจารณาใครก่อนหรือใครพูดมากที่สุดในการสนทนา อีกองค์ประกอบหนึ่งที่สังเกตได้ชัดก็คือ สาร message ซึ่งได้แก่ข้อความซึ่งนักศึกษาและอาจารย์กำลังแลกเปลี่ยนกัน หรือนักศึกษาอาจมอบบัตรอวยพรพร้อมกุหลาบสีแดงแก่อาจารย์ ซึ่งเหล่านี้ล้วนเป็นสารทั้งสิ้น นอกจากนี้ยังมีองค์ประกอบอีกอย่างหนึ่งซึ่งค่อนข้างสังเกตยาก แต่เราก็คุ้นเคยเป็นประจำลองถามตัวเองว่าเราสื่อสารหรือแลกเปลี่ยนข่าวสารอย่างไร คำว่า "อย่างไร" สะท้อนให้องค์ประกอบที่เรียกว่า "สื่อ" หรือ "ช่องทาง" ของการสื่อสารได้อย่างดี ในกรณีนี้นักศึกษาและอาจารย์กำลังสื่อสารโดยอาศัยสื่อคำพูด ถ้านักศึกษาเขียนจดหมายถึงอาจารย์หรืออาจารย์มอบ เอกสารประกอบคำบรรยายแก่นักศึกษาไว้ศึกษาเพิ่มเติม กรณีเช่นนี้เป็นการสื่อสาร โดยอาศัยสื่อการเขียนหรือการพิมพ์ นอกจากนี้อาจารย์อาจอาศัยสื่ออย่างอื่น เพื่อสื่อสารกับนักศึกษาสาวก็ได้ เช่น ภาพยนตร์ สไลด์ วีดิโอ เทป เทปคาสเซต ภาพวาด หรือกระทั่งการทำทางที่แสดงออกทั้งในห้องเรียนและนอกห้องเรียน กล่าวโดยสรุปแล้ว องค์ประกอบพื้นฐานของการสื่อสารประกอบด้วย 1.ผู้ส่งสาร 2.ผู้รับสาร 3.สาร และ 4.สื่อหรือช่องทาง

องค์ประกอบการสื่อสารตามที่กล่าวมาแล้วนี้ถ้าพิจารณาเพียงผิวเผิน ดูเป็นเรื่องง่าย ไม่สลับซับซ้อนอะไร แต่ถ้าพิจารณาอย่างลึกซึ้งแล้วมีรายละเอียดปลีกย่อยและสลับซับซ้อนอย่างมาก มีนักวิชาการหลายคน ได้พยายามกำหนดและวิเคราะห์องค์ประกอบต่าง ๆ ของการสื่อสารเอา

ไว้แต่ยังมีความเห็นแตกต่างกันอยู่มาก ขอให้นักศึกษาพิจารณาองค์ประกอบการสื่อสารในสมัยดึกดำบรรพ์ ของอริสโตเติลจะเห็นว่ามีเพียง 3 องค์ประกอบ คือ ผู้พูด คำพูด และผู้ฟัง องค์ประกอบดังกล่าวเป็นส่วนประกอบพื้นฐานของการสื่อสารทุกประเภท รวมทั้งการสื่อสารระหว่างบุคคลและการสื่อสารมวลชนด้วย จะเห็นว่าองค์ประกอบของการสื่อสารตามความเห็นของอริสโตเติลนั้นตรงกับองค์ประกอบพื้นฐานคือ ผู้ส่งสารและผู้รับสาร ตามที่กล่าวแล้วอริสโตเติลไม่ได้พูดถึงสื่อของการสื่อสารแต่อย่างใด

ขอให้นักศึกษาพิจารณาเอกสารโสตทัศนศึกษาต่อไป ในระยะหลังนี้มีนักวิชาการหลายคนได้ขยายคำนิยามของการสื่อสารให้มีความหมายครอบคลุมองค์ประกอบการสื่อสารมากขึ้น เช่น องค์ประกอบการสื่อสารของเบอร์โล ซึ่งแสดงให้เห็นองค์ประกอบพื้นฐานการสื่อสารทั้งสี่ประการไว้อย่างชัดเจน ขอให้ศึกษาหยุด เทปพิจารณาโสตทัศนที่ 1 หน้า 4 แบบจำลอง องค์ประกอบการสื่อสารของเบอร์โลแล้วกลับมาฟัง เทป เสียงอีกต่อไป

17. สังเขป

2 วินาที

18. ผู้ดำเนินรายการ

จากแบบจำลองแสดงองค์ประกอบการสื่อสารของ เบอร์โลหรือที่มักเรียกกันตามตัวอักษรย่อของภาษาอังกฤษว่า S-M-C-R ซึ่งใช้อ้างอิงทั่วไปนั้นนักศึกษาจะเห็นว่า เบอร์โลได้กล่าวไว้ครอบคลุมองค์ประกอบพื้นฐานของการสื่อสารแล้วแต่ยังมีนักวิชาการบางท่านได้พยายามขยายขอบเขตขององค์ประกอบการสื่อสารให้กว้างออกไปอีก บุคคลที่พูดถึงก็คือ ฮาโรลด์ ลาสเวลล์ และ เอฟเวอเรต โรเจอร์ ขอให้ศึกษาพิจารณาของ ลาสเวลล์ก่อนลาสเวลล์ กล่าวถึงองค์ประกอบของการสื่อสารเป็นประโยคคำถามง่าย ๆ ว่า

ใคร

พูดอะไร

โดยสื่อไหน

ถึงใคร

ได้ผลอย่างไร...ขอให้เปิด เอกสารไสตทส์นโปหน้า 5

ลาสเวลล์เห็นว่า "ผลกระทบ" เป็นส่วนประกอบสำคัญอย่างหนึ่งของกระบวนการสื่อสาร ทุกครั้งที่มีการสื่อสารจะมีผลกระทบตามมาเสมอ ดังนั้นลาสเวลล์จึงเพิ่มผลกระทบ เป็นองค์ประกอบที่ห้า ส่วนองค์ประกอบอื่นยังคงเหมือนเดิมตามที่กล่าวไปแล้ว โปรดพิจารณาเรื่องต่อไป นอกจากผลกระทบแล้วโรเจอร์ ได้เพิ่มผลย้อนกลับ Feed back เข้าไปอีกเป็นองค์ประกอบสุดท้าย ผลย้อนกลับ เกิดขึ้นเมื่อสารที่ส่งออกจากแหล่งสารแล้ว สะท้อนกลับมายังแหล่งสารอีกครั้งหนึ่ง สรุปแล้ว ตามความเห็นโรเจอร์ การสื่อสารประกอบด้วยองค์ประกอบหกประการด้วยกันคือ

1. ผู้ส่งสาร
2. ผู้รับสาร
3. สาร
4. สื่อ
5. ผลกระทบ และ
6. ผลย้อนกลับ

นอกจากองค์ประกอบทั้ง 6 แล้ว โรเจอร์ยังชี้ให้เห็นว่าการสื่อสารนั้นเกิดขึ้นในสภาพแวดล้อมหรือสถานการณ์อย่างใดอย่างหนึ่ง มิใช่เกิดขึ้นในสุญญากาศ สภาพแวดล้อมนี้มีผลกระทบต่อกระบวนการสื่อสารมาก การพิจารณาการสื่อสารจึงควรให้ความสนใจสถานการณ์ภายนอกหรือสภาพแวดล้อมให้มาก ขอให้นักศึกษาหยุดเทปเสียงไว้พิจารณาไสตทส์นที่ 2 แบบจำลองของโรเจอร์และทำแบบทดสอบตนเองต่อไป

19. สัญญาณ

2 วินาที

20. ผู้ค้ำเนินรายการ

คำตอบแบบทดสอบตนเองหน้า 6 และ 7 ตอบถูกทั้ง 2 ข้อความเพราะผู้ส่งสารอาจเป็นได้ทั้งผู้พูดก่อน หรือผู้ที่พูดมากที่สุดก็ได้คำตอบข้อ 2.

S-M-C-R เป็นองค์ประกอบการสื่อสารของเบอร์ไล ซึ่งนำอักษร
ตัวหน้าของ Source Message Chanel และ Reciever
มาใช้แทน

ข้อ 3. องค์ประกอบที่ห้าของลาสเวลล์เสนอไว้คือ Effect หรือ
ผลกระทบ

ข้อ 4. สารที่ย้อนกลับมายังแหล่งสารอีกเรียกว่า ผลย้อนกลับหรือ
Feed back

ถ้านักศึกษาตอบยังไม่ถูกทุกข้อขอให้กลับไปทบทวน เรื่ององค์
ประกอบของการสื่อสารอีก หากถูกทุกข้อขอให้หยุด เทป เสียงไว้ เปิด
เอกสารโสตทัศนไปหน้า 7. เรื่อง 11.2.2 กระบวนการสื่อสารเป็น
อย่างไร และกลับมาฟัง เทป เสียงอีกต่อไป

21. สัญญา

2 วินาที

22. ผู้ดำเนินรายการ

จากข้อความทั้ง 4 ข้อในเอกสารโสตทัศนเรามาพิจารณากันทีละประเด็น
ต่อไป

ในตอนต้น เรานิยามเรื่องการสื่อสารว่าเป็นกระบวนการแลกเปลี่ยนข่าวสารระหว่างบุคคล คำที่ต้องการเน้นในที่นี้คือ "กระบวนการ" Process ซึ่งต้องการอธิบายให้เห็นว่า การสื่อสารเป็นกระบวนการทางสังคม เช่นเดียวกับปรากฏการณ์อื่น ซึ่งเรามักคุ้นเคยในชีวิตประจำวัน หลายคนกล่าวถึงการสื่อสารในแง่กระบวนการไว้บ้างแล้ว แต่น้อยคนจะสามารถอธิบายชัดเจนได้ว่ากระบวนการสื่อสารเป็นอย่างไร

โดยทั่วไป เมื่อพูดถึงกระบวนการ เรามักหมายถึงสภาพการที่เคลื่อนไหวและเปลี่ยนแปลงอยู่ตลอดเวลา ตรงข้ามกับสภาพการที่คงนิ่งอยู่กับที่หรือคงสภาพเดิมไม่เปลี่ยนแปลง คำสองคำที่แสดงลักษณะสำคัญของกระบวนการคือ การเปลี่ยนแปลงและการต่อเนื่องไม่ว่าเหตุการณ์ใดก็ตามที่มีการเปลี่ยนแปลงและดำเนินต่อเนื่องกันไปไม่มีวันจบสิ้น เราถือได้ว่าเป็นกระบวนการทางสังคม

เมื่อประมาณห้าร้อยปีก่อนคริสต์ศตวรรษ เฮราคลิตัสกล่าวว่า ไม่มีบุคคลใดสามารถระจอนลงไป ในแม่น้ำสายเดียวกันได้ถึงสอง ครั้ง ที่เป็นเช่นนี้ เพราะทั้งคนและแม่น้ำต่าง เปลี่ยนแปลงตลอดเวลา ทุกเสี้ยววินาทีที่ผ่านไปคนเราเปลี่ยนแปลงทั้งร่างกาย จิตใจ และ อารมณ์ เช่นเดียวกับสายน้ำย่อมไหลผ่านไปและไม่ว่างกลับมาที่เดิมอีก

คำกล่าวของ เฮราคลิตัสสะท้อนให้เห็นกระบวนการของ ปรัชญาการณืทั่วไปได้อย่างดี ถ้าพิจารณาเพียงผิวเผินปรัชญาการณื ส่วนมากที่เกิดขึ้นในชีวิตประจำวันนั้นมีลักษณะคล้ายกับคนนั่งตาม สภาพเดิม อาจารย์อาจสังเกตเห็นว่ากระดานดำบนฝาผนังหรือโต๊ะ เก้าอี้ในห้อง ช่างเก้าอี้ทำอยู่เหมือนเดิมชั่วนาตาปี ไม่ค่อยมีใคร เอาใจใส่ซ่อมแซมเสียเลย ความจริงแล้วปรัชญาการณืและสิ่งของ เหล่านี้ต่างเปลี่ยนแปลงอยู่เสมอ เพียงแต่เราไม่สังเกตเห็น ชัดเจนเท่านั้น โต๊ะเก้าอี้ตัวนั้นไม่ว่าจะเก้าอี้ที่เสียเมื่อไร ถูก กางเกงหรือกระโปรงนักศึกษาทับซ้ำ ๆ ซาก ๆ ก็แปรสภาพใหม่ ไปในตัวเอง

การสื่อสารก็เหมือนกันความจริงแล้วการสื่อสารเปลี่ยนแปลง และเคลื่อนไหวตลอดเวลา และไม่มีจุดเริ่มต้นสิ้นสุดในตัวเองการ สื่อสารจึง เป็นกระบวนการอย่างชัดเจนเพียงแต่คนเราไม่พยายาม สังเกตอย่างถี่ถ้วนหรือมองข้ามไปหรือเข้าใจผิด จึงไม่ทราบว่าการ สื่อสารเป็นกระบวนการอย่างไร เปิดเอกสารใส่ตลับหน้า ๘

เราอาจจะเข้าใจกระบวนการสื่อสารง่ายขึ้น ถ้าวางพิจารณา ว่าการสื่อสารทำงานอย่างไร เราทราบแล้วว่าการสื่อสารมีองค์ ประกอบพื้นฐานสี่ประการ คือ ผู้ส่งสาร ผู้รับสาร สื่อและสาร คราวนี้ลองวาดภาพว่าองค์ประกอบดังกล่าวมีลักษณะการทำงาน อย่งไร มีปฏิกริยาโต้ตอบซึ่งกันและกันอย่างไร และมีผลเกิดขึ้น อย่งไรบ้าง

ถ้าพิจารณาอย่างง่าย ลองตั้งคำถามกับตัวเองด้วยคำว่า "อย่างไร" บุคคลส่งสารรับสารทำอย่างไร หรือบุคคลแปลความหมายข่าวสารอย่างไร เราจะสามารถมองเห็น เรื่องสารในแง่ "กระบวนการ" ชัดเจนขึ้น คำตอบที่ได้นี้เองแสดงถึงลักษณะ กระบวนการสื่อสารอย่างง่าย

ลองทบทวนความจำว่าเราให้ความหมายการสื่อสารว่าอย่างไร โดยอาศัยคำนิยามนี้ ในที่นี้เราจะกล่าวเน้นกระบวนการ แลกเปลี่ยนข่าวสารระหว่างบุคคลกระบวนการสำคัญที่ควรพูดถึง คือหนึ่งการสื่อสารเกิดขึ้นอย่างไร บุคคลรับส่งข่าวสารอย่างไร ผลย้อนกลับเกิดขึ้นอย่างไร และบุคคลแปลความหมายข่าวสารอย่างไร กระบวนการสื่อสารดังกล่าวเชื่อมโยงกันเป็นลูกโซ่ และอาจบรรยายตามลำดับดังต่อไปนี้

ก่อนอื่นควรจะทำความเข้าใจเกี่ยวกับบุคคลซึ่งการสื่อสารเกิดขึ้นเสียก่อน เท่าที่ผ่านมาเรามักกล่าวว่า การสื่อสารเกิดขึ้นกับบุคคลอย่างน้อยสองคนโดยคนหนึ่งทำหน้าที่เป็นผู้ส่งสาร และอีกคนหนึ่งเป็นผู้รับสาร ความจริงแล้ว การกล่าวอ้างเช่นนี้ยังคลาดเคลื่อนอยู่และก่อให้เกิดความเข้าใจผิด ถ้าพิจารณาในเชิงวิชาการ การสื่อสารเกิดขึ้นได้กับบุคคลเพียงคนเดียว โดยบุคคลนั้นทำหน้าที่ผู้ส่งสารและรับสารไปในตัวด้วย ลองนึกถึงตัวอย่างทหารยามตะโกนเตือนศัตรูในเงามืด ชายหนุ่มละเมอถึงคนรัก หญิงสาวกำลังสำรวจการแต่งตัวหน้ากระจก หรือขณะนี้ท่านกำลังอ่านบทเรียนเตรียมตัวสอบไล่ การสื่อสารดังกล่าวเกิดขึ้นภายในระบบความคิดของบุคคลเพียงคนเดียว มีบุคคลอื่นเกี่ยวข้องเฉพาะแต่ในจินตนาการเท่านั้น ขอให้พลิกเอกสารไสตท์ศน์ต่อไปพิจารณาว่าบุคคลรับส่งข่าวสารได้อย่างไร เพื่อให้การพิจารณาเข้าใจง่ายและชัดเจน ขอให้นักศึกษาดูแบบจำลองกระบวนการสื่อสารจากไสตท์ศน์ที่ 3 จะขอสมมติให้แบบจำลองนี้เป็นการสื่อสารระหว่างบุคคลสองคน ในกรณีนี้มีองค์ประกอบ

พื้นฐาน การสื่อสารตามที่ได้กล่าวมาแล้วคือ A ผู้ส่งสาร และ B ผู้รับสาร M สารและสื่อ โดยทั่วไปเรามักเข้าใจว่าการสื่อสารนั้นเกิดขึ้นโดย A ส่งสารโดยอาศัยสื่อไปยัง B กระบวนการสื่อสารเป็นการถ่ายทอดหรือ Transmission ความหมายจากบุคคลหนึ่งไปยังอีกบุคคลหนึ่ง ซึ่งเป็นการสื่อสารทางเดียวหรือ one-way communication โดยที่สารตรงดิ่งจากผู้ส่งสารไปยังผู้รับสารฝ่ายเดียว แบบจำลองนี้น่าจะถูกต้องถ้าเรายอมรับว่าทั้ง A และ B ต่างแยกกันทำหน้าที่โดยอิสระ ฝ่าย A ส่งสารอย่างเดียว ฝ่าย B คอยรับสารอย่างเดียว ขอให้นักศึกษาลองถามตัวเองว่าความจริงเป็นเช่นนั้นหรือเปล่า

23. เพลงประกอบ

หน้า _____ ร้อง _____ เฟดอิน 5 วินาที เฟดเอาท์

ถ้าพิจารณาให้ดีนักศึกษาก็จะเห็นว่ากระบวนการสื่อสารที่เกิดขึ้นจริง ๆ นั้น A เป็นผู้ส่งสารโดยการลงรหัส encode เป็นรูปสัญญาณ sign หรือสัญลักษณ์ symbol ต่าง ๆ โดยหวังว่า จะสามารถเข้าใจความหมายได้ถูกต้อง เมื่อ B ได้รับสารจะพยายามทำการถอดรหัส decode สารกลับเป็นสัญญาณให้ตรงกับที่ A ลงรหัสเอาไว้ กรณีนี้ขอให้พิจารณาจากไสดท์สน์ที่ 4 ถัดลงมา จะเห็นว่า A และ B ต่างแสดงปฏิริยาโต้ตอบกับสาร คือ ทำการลงรหัสและถอดรหัสสารเป็นสัญญาณให้ตรงกัน ถ้านักศึกษาสังเกตทิศทางของลูกศรจาก M ถึง B แทนที่ลูกศรจะชี้จาก M ไปยัง B ทางเดียว กลับชี้จาก B ไปยัง M อีกด้วย จึงสะท้อนให้เห็นว่าบุคคลคือ ผู้รับสาร แสดงปฏิริยาโต้ตอบ interaction กับสารอย่างไร ขอให้นักศึกษาพิจารณาไสดท์สน์ที่ 5 หน้า 9 ต่อไป

ในกระบวนการสื่อสารจริงนั้น B ไม่เพียงแต่แสดงปฏิริยาโต้ตอบกับสารที่ได้รับเท่านั้น หากเกิดความสงสัยหรือต้องการทราบรายละเอียดเพิ่มเติมก็จะส่งสารนั้นกลับไปยัง A อีก คราวนี้ A

กลับสภาพเป็นผู้รับสารเช่นเดียวกับ และแสดงปฏิกิริยาโต้ตอบ กับสารด้วย ในกรณีนี้ทั้ง A และ B ต่างเป็นผู้ส่งสารและผู้รับสาร และต่างแสดงปฏิกิริยาโต้ตอบกับสารด้วยกันทั้งคู่

นักศึกษาจะเห็นว่า การสื่อสารก็คือกระบวนการแสดงปฏิกิริยาโต้ตอบระหว่างบุคคล กับสารที่เกี่ยวข้อง โปรดสังเกตว่าปฏิกิริยาโต้ตอบนี้เกิดขึ้นระหว่างบุคคลกับบุคคลและบุคคลกับสารด้วย ขอให้ นักศึกษาหยุด เทปและทำแบบทดสอบตนเองจากเอกสารโสตทัศนศึกษา

หน้า 10

24. สัญญาณ

2 วินาที

25. ผู้ดำเนินรายการ

จากแบบทดสอบตนเอง ข้อ 1. ผิด เพราะการสื่อสารอาจเกิดขึ้น ภายในบุคคลเพียงคนเดียวก็ได้ โดยบุคคลทำหน้าที่ผู้ส่งสารและรับสารไปในตัว การสื่อสารดังกล่าวเกิดขึ้นในระบบความคิดของตนเอง เพียงคนเดียว จะมีบุคคลอื่นมาเกี่ยวข้องก็เฉพาะแต่ในจินตนาการ เท่านั้น ข้อ 2. ถูก เป็นการสื่อสารเกิดขึ้นในบุคคล เช่น ข้อ 1. ข้อต่อไป 3. ผิด เพราะการสื่อสารทางเดียวสารไม่อาจย้อนกลับไป ยังผู้ส่งสารหรือแหล่งสารอีกได้ ข้อ 4. ถูก ปฏิกิริยาโต้ตอบกับสาร คือ การที่ผู้ส่งสารและผู้รับสารทำการลงรหัสสาร และถอดรหัสสาร เป็นสัญลักษณ์หรือสัญญาณให้ตรงกัน ข้อ 5 ถูก การสื่อสารที่เกิดขึ้นจริง ๆ ในชีวิตประจำวัน สารสามารถกลับไปยังผู้ส่งสารได้อีก แต่จะช้าหรือเร็วก็แล้วแต่ประเภท หรือวิธีการส่งสารนั้น ๆ

ถ้านักศึกษาตอบถูกทุกข้อให้ศึกษาเอกสารโสตทัศนศึกษาต่อไป หากยังตอบไม่ถูกขอให้กลับไปทบทวนเรื่องกระบวนการสื่อสารเป็น อย่างไรก่อนและกลับมาฟัง เทปเสียง เรื่องผลย้อนกลับ เกิดขึ้นได้ อย่างไรต่อไป

26. สัญญาณ

2 วินาที

27. ผู้ดำเนินรายการ

ก่อนจะพิจารณาแบบจำลองกระบวนการสื่อสารของแชนนอล และ วิฟเวอร์ขอให้นักศึกษาลองย้อนนึกถึงตัวอย่างการสนทนาระหว่าง อาจารย์หนุ่มกับนักศึกษาสาวคู่หนึ่ง แรกทีเดียวอาจารย์คงเป็นผู้ส่งสาร คือตั้งปัญหาให้นักศึกษาถกเถียงกัน รหัสที่อาจารย์ใช้ ก็คือ ภาษาโดยอาศัยสื่อเป็นคลื่นเสียง แม้จะพยายามฟังคำบรรยาย ด้วยใจจดจ่อ แต่นักศึกษาสาวก็ไม่สามารถถอดรหัสความหมายให้ได้ ความหมายชัดเจนเสียที เมื่อทนไม่ไหวนักศึกษาสาวจึงต้อง สอบถามซักไซ้ถามอาจารย์ตลอดเวลา ปฏิกริยาโต้ตอบระหว่าง อาจารย์กับนักศึกษาสาวจึง เริ่มขึ้นและดำเนินต่อเนื่องกันไป ใคร จะทราบว่ทั้งคู่อาจแสดงปฏิกริยาโต้ตอบกันโดยอาศัยรหัสอย่างอื่น นอกจากภาษาก็ได้ อาจจะเป็นประกายตา สีหน้า กิริยาท่าทาง และข้อกุหลาบสีแดงจากโสตทัศนที่ 6 แบบจำลองกระบวนการ สื่อสารของแชนนอล และวิฟเวอร์ซึ่งทั้งสองเป็นวิศวกรไฟฟ้าได้คิด แบบจำลองการแสดงปฏิกริยาโต้ตอบระหว่างผู้ส่งสารและผู้รับสาร ไว้ชัดเจน แบบจำลองนี้ได้แสดงให้เห็นผลย้อนกลับหรือ Feed back ของการสื่อสารด้วย แม้แบบจำลองนี้จะใช้กับการสื่อสารไฟฟ้า แต่ก็นำมาใช้กับการสื่อสารของคนเราได้ดี เมื่อนักศึกษาพิจารณาแบบจำลองนี้แล้วพอจะอธิบายได้ใหม่ว่ากระบวนการสื่อสารนั้นเกิดได้อย่างไร ขอให้นักศึกษาเปิดเอกสารโสตทัศนไปหน้า 11 เวลเด้น จอห์นสัน บรรยายกระบวนการแลกเปลี่ยนข่าวสารดังกล่าวไว้ ดังนี้คือ

1. เหตุการณ์อย่างหนึ่งเกิดขึ้น
2. ซึ่งกระตุ้นโสตประสาทของ A ทางสายตา หู และอื่น ๆ ก่อให้เกิดผลตามมาก็คือ
3. การรับรู้ของประสาทจะกระจายไปถึงสมอง และจากนั้นต่อไปยังกล้ามเนื้อและต่อมในร่างกาย จนเกิดอาการเครียดและ "ความรู้สึก" ขึ้นพร้อมกับอาการอย่างอื่น

4. ต่อมา A จะเริ่มแปลความหมายของสารเป็นคำพูด โดยอาศัยแบบการสื่อความหมายซึ่งเขาคุ่นเคยและถ้อยคำเท่าที่ จะคิดออก

5. จากนั้น เขาจะเลือกสรรคำพูดซึ่งสามารถลำดับใจความได้

6. และแล้วโดยอาศัยคลื่นเสียงและคลื่นแสง เจริญ จาพูดคุยกับ

7. ในทำนองเดียวกันกับที่กล่าวแล้ว คลื่นเสียงและคลื่น แสงนี้จะกระตุ้นโสตประสาท หู และตาของ B ยังให้ผลคือ

8. การรับรู้ของประสาทกระจายไปยังระบบสมองของ และจากนั้นต่อไปยังกล้ามเนื้อและต่อมในร่างกาย จนเกิดอาการ เครียดและ "ความรู้สึก" ต่าง ๆ

9. ต่อมา B จะเริ่มแปลความหมายของสารเป็นคำพูด โดยอาศัยแบบการสื่อความหมายซึ่งเขาคุ่นเคยและถ้อยคำที่เขา ฟังคิดออก

10. จากนั้น จะเลือกสรรคำพูดซึ่งสามารถลำดับใจความได้ และในขั้นสุดท้าย B จะเจริญพูดคุย หรือแสดงปฏิกิริยาโต้ตอบ กับ A หรือบุคคลอื่น กระบวนการสื่อสารเกิดขึ้นและดำเนินไป เช่นนี้ เรื่อยไป

ขอให้พิจารณาแนวคิดของชาร์ล ออสกู๊ด และแบบจำลองการ รับสาร การส่งสาร และการแปลความหมายสารหน้า 12 โสตทัศน์ ที่ 7

28. เพลงประกอบ

หน้า _____ ร้อง _____ เฟดอิน 3 วินาที เฟดเอาท์

29. ผู้ดำเนินรายการ

คราวนี้เรากลับไปพิจารณาผลย้อนกลับอีกครั้งหนึ่ง นักศึกษา จะเห็นว่า ผลย้อนกลับมีความสำคัญต่อการสื่อสารมาก เพราะช่วย บอกให้เราทราบว่าสารที่เราส่งออกไปนั้นได้ผลอย่างไร ดีหรือเลว มีข้อบกพร่องอย่างไร ผู้รับสารมีปฏิกิริยาอย่างไรบ้าง ถ้าเป็นการ

สื่อสารตัวต่อตัว ผู้ส่งสารสามารถสังเกตได้ทันทีว่า อีกฝ่ายหนึ่ง
รู้สึกอย่างไร อาจารย์หนุ่มอาจฟังน้ำเสียงหรือเพ่งพินิจใบหน้า
ประกายตาของนักศึกษาสาว และพอทราบได้ทันทีว่านักศึกษาไม่
เข้าใจสารที่ส่งออกไปจริงหรือ เปล่า หรือมีความรู้สึกอื่นแฝงอยู่
แต่ถ้า เป็นการสื่อสารที่ห่างไกลกันทั้งเวลาและสถานที่ ผู้ส่งสาร
ยากจะประเมินผลย้อนกลับได้ถูกต้องทันทีทันใด ขอให้พิจารณา
โสตทัศนที่ 8

จากแบบจำลองของแซนอลและวีฟเวอร์นั้น ผลย้อนกลับ เกิด
ขึ้น เมื่อผู้รับสารส่งสารนั้นกลับมายังผู้ส่งสารอีกครั้งหนึ่ง ผลย้อนกลับ
นี้มักเกิดขึ้นเสมอและสังเกตได้ง่าย เมื่อนักศึกษาฟังคำบรรยาย
ของอาจารย์ไม่เข้าใจ อาจซักถามอาจารย์ด้วยการเขียนบันทึกหรือ
วาก็ได้ หรือกลุ่มนักข่าวหญิงเมื่อทนฟังคำแถลงการณ์อันกำกวม
ของนายกรัฐมนตรีไม่ไหวก็อาจรวมล้อมซักถาม เป็นการใหญ่ หรือคน
ดูโทรทัศน์ไม่ชอบใจรายการจึงปิดโทรทัศน์เสียคือ ๆ ขอให้นักศึกษา
พิจารณาแบบจำลองที่สองแสดงผลย้อนกลับของสารจากตัวลูกศร จะ
เห็นว่า มีลูกศรชี้กลับมาถึง A ซึ่งเป็นผู้ส่งสาร 2 เส้น แสดงว่าผล
ย้อนกลับอาจเกิดขึ้นก่อนที่สารนั้นจะไปถึงผู้รับสารก็ได้ ก่อนที่จะไป
บรรยายในห้องเรียนอาจารย์อาจทดลองพูดกับตัวเอง เพื่อดูว่า
ลำดับเนื้อเรื่องดีไหม หรือน้ำเสียงพูดชัดเจนหรือ เปล่า ก่อนที่
นายกรัฐมนตรีจะกล่าวแถลงการณ์ทางโทรทัศน์มักจะทำอ่านบททวนคำ
แถลงการณ์ด้วยตนเองเสมอ ทหารยามตะโกนถามบุคคลในเงามืด
โดยไม่มีเสียงตอบรับ ชายหนุ่มพูดสับสนซ้ำข้อความในจดหมายก่อน
จะส่งถึงคนรักถึง เหล่านี้ล้วน เป็นผลย้อนกลับทั้งนั้น และเกิดขึ้นก่อนที่
สารนั้นจะไปถึงจุดหมายปลายทาง ดังนั้นเราจึงแสดงผลย้อนกลับได้
2 แบบคือ ผลย้อนกลับอันแรกเกิดจาก B ถึง A และผลย้อน
กลับอันหลังเกิดจาก M ถึง A ขอให้พิจารณาเรื่องเสียงรบกวน
โสตทัศนหน้า 13 ต่อไป

ในระยะเวลาไม่นานมานี้ วงวิชาการสื่อสารเริ่มรู้จักแนวคิดใหม่อีกอย่างหนึ่งซึ่งเกี่ยวข้องกับผลย้อนกลับมากคือ "เสียงรบกวน" noise แนวคิดใหม่นี้มีแหล่งกำเนิดจากวิศวกรรมไฟฟ้าเช่นเดียวกับผลย้อนกลับ แชนอลและวีฟเวอร์เป็นผู้คิดค้นแนวคิดทั้งสองขึ้น ในขณะที่ทำงานอยู่ที่บริษัทโทรศัพท์ "เบลล์" แม้ขณะนั้นแชนอลและวีฟเวอร์จะสนใจเฉพาะการสื่อสารไฟฟ้า แต่แนวคิดของ เขาสามารถประยุกต์ใช้กับพฤติกรรมสื่อสารของมนุษย์ได้อย่างดี ขอให้พิจารณาไสดทัศน์ ๑

เสียงรบกวนคงมีความหมายเช่นเดียวกัน เมื่อใช้กับวงการวิศวกรรมไฟฟ้า หมายถึงอะไรก็ได้ซึ่งเกิดขึ้นกับสื่อหรือช่องทางของการสื่อสารโดยที่ผู้ส่งสารไม่มีเจตนาจะให้ เป็นเช่นนั้น อาจเป็นเสียงที่เกิดขึ้นตามธรรมชาติ เช่น เครื่องบิน เริ่มคราวกระเทียมเหนือขอบฟ้าขณะชายหนุ่มกำลังแอบกระซิบกับสาวคนรัก หรืออาจเป็นเสียงรบกวนที่เกิดจากผู้ส่งสาร เช่น ผู้ประกาศรายการวิทยุติดสำเนียงคนต่างจังหวัด หรืออาจเป็นเสียงรบกวนที่เกิดจากบุคคลอื่น เช่น นักโฆษณาสินค้ารายอื่นตะโกนเรียกร้องความสนใจจากกลุ่มผู้ฟังหรืออาจเป็นเสียงจากแหล่งอื่น ๆ ก็ได้

จะเห็นว่า เสียงรบกวนนี้เป็นอุปสรรคอย่างมากต่อการสื่อสาร ทำให้ผู้รับสารถอดรหัสหรือแปลความหมายข่าวสารคลาดเคลื่อนได้ง่ายตามปกติการส่งสารมีข้อจำกัดอยู่แล้วยิ่งเผชิญ เสียงรบกวนข้อจำกัดนั้นก็เพิ่มมากขึ้น ในระยะหลังนี้ มีผู้ให้ความสนใจเสียงรบกวนมากโดยคิดว่าถ้าสามารถขจัดอุปสรรคนี้ได้ จะช่วยให้การสื่อสารมีประสิทธิภาพมากขึ้น จากแบบจำลองการเกิดเสียงรบกวนในกระบวนการสื่อสารแสดงให้เห็นว่าตำแหน่งของเสียงรบกวนมีส่วนสัมพันธ์กับผลย้อนกลับโดยตรง ยังมีเสียงรบกวนมาก ผลย้อนกลับก็พลอยเกิดถี่มากตามไปด้วย ขอให้นักศึกษาหยุด เทปเสียงและทำแบบทดสอบตนเองต่อไป

30. สัญญา

2 วินาที

31. ผู้ดำเนินรายการ

เฉลยคำตอบแบบทดสอบตนเอง ข้อ 1. ถูก ปฏิกริยาโต้ตอบ อาจเป็นสิ่งของก็ได้ เช่น กรณีอาจารย์หนุ่มกับนักศึกษาสาว ทั้งคู่ อาจแสดงปฏิกริยาโต้ตอบกันโดยอาศัยรหัสอื่นนอกจากภาษาพูดซึ่ง อาจเป็นประกายตา สีหน้า กริยา หรือช่อกุหลายสีแดงก็ได้

ข้อ 2. ถูก การสื่อสารตัวต่อตัวสังเกตได้ชัดเจนส่วนการสื่อสารได้ ห่างไกลกันผลย้อนกลับอาจเกิดขึ้นก่อนที่สารจะถึงผู้รับสารก็ได้ เช่น นักร้องอาจซ้อมร้องเพลงให้ถูกจังหวะก่อนร้องเพลงนั้นให้ คนอื่นฟัง เป็นต้น

ข้อ 4. ถูก เสียงรบกวนเกิดขึ้นกับสื่อ เช่น ขณะผู้แทนกำลังปราศรัย หากเสียงกับประชาชนอยู่ก็เกิดเสียงทอนทางลำโพง เป็นต้น เสียงรบกวนอาจเกิดกับช่องทาง เช่น ขณะนายกรักรฐมนตรีกำลังแถลงข่าว เสียงพลกัดังสนั่นหวั่นไหวจนไม่ได้ยินเสียงนายกรักรฐมนตรีพูด

ข้อ 5. ผิด เสียงรบกวนมากผลย้อนกลับยิ่งเกิดถี่มากตามไปด้วย เช่น อาจารย์บรรยายเสียงค่อย ๆ นักศึกษามักจะถามบ่อย ๆ เป็นต้น ต่อไปขอให้นักศึกษาหยุด เทปและอ่านเอกสารโสตทัศนศึกษา 14 เรื่อง บังคับภายนอกที่มีผลกระทบต่อการใช้สื่อสาร จบแล้วกลับมาเปิด ฟัง เทป เสียงต่อไป

32. สัญญา

2 วินาที

33. ผู้ดำเนินรายการ

เมื่อพูดถึงเสียงรบกวนแล้ว เราอาจนึกเลยไปถึงปัจจัยอย่างอื่นซึ่งมีผลกระทบต่อการใช้สื่อสาร ปัจจัยนี้อาจเกิดจากภายในหรือภายนอก ระบบการสื่อสาร ในตอนที่กล่าวถึงองค์ประกอบของการสื่อสารนั้น โรเจอร์ได้เสนอแนะปัจจัยภายนอกสำคัญอย่างหนึ่งคือ สภาพแวดล้อม หรือสถานการณ์ เรามักเคยได้ยินคำว่าสภาพแวดล้อม เปรียบเหมือนเตาหลอมซึ่งสามารถกำหนดแบบแผนการสื่อสารต่าง ๆ แต่เราไม่ค่อยได้ เน้นความสำคัญของสภาพแวดล้อมเท่าไรนัก

สภาพแวดล้อมของการสื่อสารมีความหมายกว้าง อาจหมายถึงอะไรก็ได้ซึ่งอยู่นอกกระบวนการสื่อสาร และมีผลกระทบ การสื่อสารทั้งโดยทางตรงและทางอ้อม สภาพแวดล้อมอาจหมายถึง สถานการณ์ตามธรรมชาติ สภาพแวดล้อมทางสังคม กลุ่ม อ่างอิงทางสังคม หรือปทัสถาน ค่านิยม และวัฒนธรรมไทยในสังคม เราอาจสังเกตเห็นได้ชัดว่าสถานการณ์ธรรมชาติกระทบกระบวนการสื่อสารอย่างไร ชายหนุ่มอาจช่วยเข็นไม้กล้าแสดงบทรักกับหญิงสาวที่ตนเองกำลังคลั่งไคล้ในสถานที่สาธารณะ เช่น ในห้องสมุดในโบสถ์ หรือในโรงเรียน แต่ถ้าเป็นสภาพที่มืดซิด เช่น ในโรงภาพยนตร์ หรือในบ้าน พฤติกรรมของชายหนุ่มจะเปลี่ยนไป หรืออีกสถานการณ์หนึ่ง หญิงสาวคนเดียวก็นั้นอาจแสดงปฏิกิริยาเฉยเมยกับชายหนุ่มบนรถ เมลท์ที่แอดอันไปด้วยผู้โดยสาร ท่ามกลางอากาศร้อนอบอ้าว แต่ถ้าอยู่ลำพังเพียงสองต่อสองในรถยนต์ส่วนตัวที่ริมหาดทรายสีขาวของคืนวันพระจันทร์เต็มดวง หญิงสาวจะกลับกลายตรงกันข้าม

ในทำนองเดียวกัน สภาพแวดล้อมทางสังคมมีผลกระทบต่อพฤติกรรมการสื่อสารของคนมาก หญิงสาวที่ผิดหวังเรื่องความรัก อาจครอมใจและร้องไห้ร้องไห้เมื่ออยู่ลำพังเพียงคนเดียว แต่ถ้าอยู่ท่ามกลางเพื่อนฝูงและบุคคลอื่น เธอจะฝืนยิ้มและจำเรื่องเหมือนกับไม่มีอะไรเกิดขึ้น คนเราอาจพูดจาสุภาพน่าฟัง เต็มไปด้วยเหตุผลในที่ประชุม แต่ถ้านอกห้องประชุม เขาอาจใช้ภาษาแสดงจนคนอื่นฟังไม่ได้ เราอาจชอบใจที่เห็นหญิงสาวสวยในชุดอาบน้ำเดินประกวดความงามบนเวที แต่อาจขบขันหรือสังเวชใจถ้าหากบังเอิญพบเธอในชุดแต่งกายเดิมยืนโบกไม้โบกมือห้ามรถยนต์บนท้องถนน

กลุ่มอ้างอิงมีผลกระทบต่อพฤติกรรมการสื่อสารของสมาชิกในกลุ่มอย่างมาก เราอยู่ท่ามกลางกลุ่มคนต่าง ๆ เช่น ครอบครัว

กลุ่มอาชีพ สมาคมกีฬา กลุ่มศาสนา และกลุ่มเพื่อนบ้านเราจำเป็นต้องยึดปฏิบัติตามความเชื่อ ค่านิยมและปทัสถานของกลุ่ม พฤติกรรมการสื่อสารส่วนมากของคนเราขึ้นอยู่กับกลุ่ม เรามักจะหลีกเลี่ยงการกระทำซึ่งขัดกับปทัสถานและความรู้สึกของคนในกลุ่ม เช่น คนที่นับถือศาสนาอิสลาม จะไม่ยอมทานเนื้อหมู หรือคนที่นับถือศาสนาแคทอลิก จะไม่เห็นด้วยกับการทำแท้ง คนไทยเรามักไม่แสดงอะไรขัดแย้งกับพ่อแม่หรือสมาชิกในครอบครัว เพราะเราต้องการรักษาความสมัคสมานสามัคคีในครอบครัว ในทำนองเดียวกันการที่คนเราจะยอมรับแนวความคิดหรือสิ่งของใหม่ มักจะปรึกษาขอคำแนะนำจากกลุ่มเสมอ เช่น ชาวนาจะตัดสินใจทดลองปลูกข้าวพันธุ์ใหม่เมื่อได้สอบถามเพื่อนชาวนาดูด้วยกันหรือได้รับคำแนะนำจากกลุ่ม เกษตรกรที่เกี่ยวข้อง ผู้หญิงแต่งงานแล้วมักสอบถามเพื่อนฝูงก่อนที่จะตัดสินใจเลือกใช้วิธีการคุมกำเนิด

สภาพแวดล้อมประการสุดท้ายได้แก่ ปทัสถาน ความเชื่อ ค่านิยม และวัฒนธรรมในสังคมมีส่วนกำหนดแบบแผนและพฤติกรรมการสื่อสารของคนเราอย่างมาก ไม่ว่าคนเราจะคิด จะเชื่อหรือกระทำอย่างไร มักขึ้นอยู่กับสภาพสังคมที่เราเกิดและอาศัยนักวิชาการบางคนถึงกับกล่าวว่า การสื่อสารคือวัฒนธรรม แต่ละประเทศมีวัฒนธรรมการสื่อสารของตัวเอง เช่น คนไทยไม่ชอบสนทนาอย่างใกล้ชิดกับบุคคลที่มีอาวุโสกว่า หรือเด็กไม่ชอบนั่งหรือยืนอยู่บนที่สูงกว่าผู้ใหญ่ ในประเทศแถบลาตินอเมริกาคนส่วนมากไม่ชอบสนทนาข้ามโต๊ะกับฝ่ายตรงกันข้าม และมีสนทนากับคนอื่นในระยะไกลเพียงแปดนิ้ว ตรงกันข้ามคนอเมริกันจะรู้สึกไม่สบายใจถ้าหากต้องพูดคุยกับใครใกล้กว่า 30 นิ้ว ในการทักทายปราศรัยก็เหมือนกัน ถ้าเราได้รับการแนะนำให้รู้จักผู้หญิงอเมริกัน เราสามารถจูบเธอได้ ถ้าเป็นผู้หญิงเยอรมัน เราคงสัมผัสมือได้ หรือถ้าเป็นผู้หญิงสเปนเราสามารถจูบมือได้ แต่ถ้าเป็นผู้หญิงไทย เราต้องสำรวจกิริยามารยาทให้มาก

ถ้าเปลือยตัวไปจูบหรือสัมผัสเธอเข้าจะพลอยเดือดร้อนอย่าง
แน่นอน ขอให้เปิดเอกสารโสดทัศน์ไปหน้า 15

34. สัญญา

2 วินาที

35. ผู้ดำเนินรายการ

ตามที่กล่าวไปแล้ว เราคงมองเห็นว่าสภาพแวดล้อมมีผล
กระทบต่อการสื่อสารเพียงไร ถ้าเราไม่เข้าใจสภาพแวดล้อมทาง
สังคม กลุ่มอ้างอิง ปทัสถาน และวัฒนธรรมในสังคม เราคงไม่
สามารถเข้าใจความหมายของสารได้ "ความหมาย" จึงเป็นเป้า
หมายสำคัญของการสื่อสาร เราสื่อสารเพื่อเข้าใจความหมายคล้าย
คลึงกัน ในส่วนนี้จะขอกล่าวถึงคำว่าความหมายอย่างละเอียดต่อไป
ก่อนอื่นลองสมมุติว่าเราสามารถแยกสารหรือข่าวสาร ออก
เป็นอิสระต่างหากจากผู้ส่งสารและผู้รับสาร ดังนั้น สารอาจปรากฏ
ในรูปแบบต่าง ๆ เช่น อาจปรากฏเป็นความสั่นสะเทือนในคลื่นเสียง
ซึ่งเราสามารถฟัง หรือปรากฏเป็นความถี่ในคลื่นแสง และความเข้ม
ซึ่งเราสามารถเห็นหรือปรากฏเป็นความเคลื่อนไหว สี และอากัปก
ิริยาซึ่งเราสามารถสัมผัสได้ หรือปรากฏเป็นกลิ่นในอากาศ ซึ่งเรา
สามารถดมได้ ปรากฏการณ์ดังกล่าวเกิดขึ้นต่างหากตามธรรมชาติ
คนเราสามารถรับโดยโสตประสาทต่าง ๆ และอ่าน "ความหมาย"
เอาเอง โดยอาศัยประสบการณ์และความสามารถส่วนตัว ในกรณี
เช่นนี้ "ความหมาย" จึงเป็นสิ่งที่แฝงไว้ด้วยอารมณ์ ความรู้สึก
และความคิด ความหมายเกิดขึ้นในตัวของคุณเอง ความหมาย
เป็นปฏิบัติการที่คนเราแสดงต่อสัญลักษณ์หรือเครื่องหมายที่มากับสาร
นั้น ๆ

ใคร่กล่าวย้ำอีกครั้งว่าความหมายมิใช่เป็นเพียงคำนิยาม
ในพจนานุกรม แต่เป็นสิ่งที่มนุษย์คิดขึ้น เป็นสิ่งที่มีอารมณ์และความ
รู้สึก ในตอนต้นเรากล่าวว่าการสื่อสารเกิดจากการที่บุคคลหนึ่งส่ง
สารในรูปของเครื่องหมาย สัญญา หรือสัญลักษณ์ ไปยังอีกบุคคล

หนึ่ง โดยคาดว่าบุคคลนั้นจะสามารถเข้าใจความหมายของเครื่องหมายหรือสัญลักษณ์ถูกต้อง ดังนั้น ความหมายก็คือปฏิกริยาโต้ตอบซึ่งคนเราแสดงต่อ เครื่องหมาย สัญลักษณ์ หรือ สัญลักษณ์ของสารนั้นเอง

ประเด็นที่น่าพิจารณาก็คือ เครื่องหมายและสัญลักษณ์มีความหมายต่อคนเราอย่างไรก่อนอื่นเราต้องเข้าใจว่า เครื่องหมายและสัญลักษณ์เป็นสิ่งสมมติที่คนเราคิดขึ้นเพื่อให้แทนสิ่งอื่น เราอาศัยสัญลักษณ์เพื่อหมายถึงสิ่งใดสิ่งหนึ่งนอกเหนือจากตัวของมันเอง เช่น รอยเท้า เป็นเครื่องหมายแทนฝ่าเท้า คำว่าสุนัข เป็นเครื่องหมายแทนสัตว์ประเภทหนึ่งซึ่งมีสี่เท้าและหาง ไม้กางเขน เป็นสัญลักษณ์ของศาสนาคริสต์ ธงชาติเป็นสัญลักษณ์ของประเทศ เราอาจเรียกสิ่งอื่นที่เราใช้เครื่องหมายหรือสัญลักษณ์แทนนี้ว่า "สิ่งอ้างอิง" referent เท้า สัตว์ที่เราเรียกว่า สุนัข ไม้กางเขน และประเทศล้วนเป็นสิ่งอ้างอิงทั้งนั้น สัญลักษณ์และสิ่งอ้างอิงแตกต่างกันและไม่จำเป็นต้องเหมือนกัน รอยเท้าอาจมีขนาดไม่เท่ากับฝ่าเท้าก็ได้

ความหมายเกิดจากความคิดของคนเรา โดยโยงเอาสัญลักษณ์หรือเครื่องหมายกับสิ่งอ้างอิงสัมพันธ์ เข้าด้วยกัน ยกตัวอย่างเช่น ความหมายว่าสุนัข เราเคยเห็นสุนัขจริง เคยได้ยินเสียงได้และต้องได้กลิ่น และสังเกตกิริยาท่าทางของมัน เรามีความคิดบางอย่างเกี่ยวกับสุนัข ในขณะที่เดียวกันเราเคยได้ยินใครคนหนึ่ง เรียกมันว่าสุนัขเราเพิ่มคิดเกี่ยวกับคำที่เราได้ยินนี้ ในช่วงเวลาหนึ่ง คำว่าสุนัขกระตุ้นให้เราคิดถึงประสบการณ์ที่เราเคยพบสุนัข ในระยะแรกเราคงสามารถระลึกถึงประสบการณ์บางส่วนเท่านั้น คงไม่ใช่ทั้งหมด แต่เมื่อเราพบสุนัขมากตัวขึ้น เราเริ่มคิดขยายคำว่าสุนัขให้มีความหมายครอบคลุมประสบการณ์เกี่ยวกับสุนัขทั้งหมด การที่เราโยงประสบการณ์เกี่ยวกับสุนัข เข้ากับคำว่าสุนัขนี้เอง เราเรียนรู้ความ

หมายของคำว่าสุนัขชัดเจนขึ้น ขอให้นักศึกษาพิจารณาเอกสาร
 โสດทัศน์หน้า 17 โสດทัศน์ที่ 10 แสดงความสัมพันธ์ระหว่าง
 ความคิด สัญลักษณ์ และสิ่งอ้างอิง จะเห็นว่าบางครั้งคนเรา
 เรียนรู้ความหมายของ เครื่องหมายหรือสัญลักษณ์จาก เครื่องหมายอื่น
 มิใช่จากประสบการณ์เกี่ยวกับสิ่งอ้างอิงนั่นเอง กรณีนี้ ความหมาย
 เกิดจากความคิดที่เชื่อมโยง เครื่องหมายให้สัมพันธ์กับ เครื่องหมายด้วย
 กันเอง เช่น เราเคยรู้เรื่องขุนแผนจากหนังสือวรรณคดี เราทราบว่า
 ขุนแผนเป็นคนรูปหล่อ สง่างามและมีเสน่ห์ ทั้งที่เราไม่เคยพบ
 ขุนแผนด้วยตัวเอง แต่เราก็สามารถเกิดความคิดบางอย่างเกี่ยวกับ
 ขุนแผนตัวจริง เมื่อภายหลังเราได้ยินคำว่า ขุนแผน เราจะทวนคิด
 ไปถึงภาพพจน์ของขุนแผนในหนังสือวรรณคดีทันที และสามารถเข้าใจ
 ความหมายหรือแสดงปฏิกิริยาต่อคำว่าขุนแผนได้ถูกต้อง ถ้าพิจารณา
 โดยละเอียดแล้วในเรื่องการเรียนรู้ความหมายของคนเรานั้นมีแนวคิด
 ที่สำคัญ 3 ประการคือ ความคิด เครื่องหมายหรือสัญลักษณ์ และสิ่ง
 อ้างอิง ซึ่งแสดงให้เห็นว่าความคิดมีความสัมพันธ์โดยตรงกับสัญลักษณ์
 และสิ่งอ้างอิง ซึ่งแสดงโดยเส้นตรงหนา

เราคิดเกี่ยวกับคำว่าสุนัขที่เคยได้ยิน และคิดเกี่ยวกับสุนัข
 ตัวจริงที่เราเคยเห็น ในขณะเดียวกันเราคิดว่าสัญลักษณ์สัมพันธ์กับ
 สิ่งอ้างอิง ความสัมพันธ์ระหว่างสัญลักษณ์และสิ่งอ้างอิงจึงเป็นไป
 โดยทางอ้อม ซึ่งแสดงโดยเส้นประ กล่าวคือ สัญลักษณ์และสิ่งอ้างอิง
 มิใช่สิ่งเดียวกัน แต่คนเราคิดว่าเกี่ยวข้องกัน เราคิดว่าคำว่าสุนัข
 จริง ๆ และ ธงไตรรงค์คือชาติไทย การที่เราโยงสัญลักษณ์เกี่ยวกับ
 สิ่งอ้างอิงนี้เอง ทำให้เราเรียนรู้ความหมายของสัญลักษณ์ ขอให้
 นักศึกษาหยุด เทปและทำแบบทดสอบตนเองต่อไป

37. ผู้ดำเนินรายการ

คำตอบแบบทดสอบตนเอง ข้อ 1 ถูกต้อง บังคับภายนอกไม่ว่าจะเป็นสภาพแวดล้อมทางสังคม กลุ่มอ้างอิงทางสังคม หรือทัศนคติ ค่านิยม วัฒนธรรมในสังคม และกระทั่งสถานการณ์ตามธรรมชาติ ล้วนมีอิทธิพลต่อการสื่อสาร ถ้าเราไม่เข้าใจสิ่งเหล่านี้แล้วเราคงไม่เข้าใจความหมายของสารได้ ข้อ 2. ถูก สาร Message นั้น สามารถอยู่ได้ทั้งในรูปเครื่องหมายหรือสัญญาณ เช่น สัญญาณไฟจราจร เป็นต้น ส่วนสารอยู่ในรูปสัญลักษณ์ เช่น สัญลักษณ์ภาษาของกาชาด เป็นต้น ข้อ 3. ผิด สัญลักษณ์และสิ่งอ้างอิงอาจจะไม่เหมือนกันก็ได้ เช่น สัญลักษณ์ข้างในสวนสัตว์ อาจไม่เหมือนกับข้างตัวที่อยู่ในกรงของสวนสัตว์ก็ได้

ถ้านักศึกษาตอบถูกต้องทั้งหมดขอให้นักศึกษาศึกษาเนื้อหาสาระจากเอกสารโสตทัศนศึกษา หน้า 18 และมาเปิดเทปเสียงต่อไป ถ้ายังตอบไม่ถูกต้องขอให้กลับไปทบทวนเรื่องบังคับภายนอกอีกครั้งหนึ่งก่อน

38. สัญญาณ

2 วินาที

39. ผู้ดำเนินรายการ

จากการเรียนที่ผ่านมาเกี่ยวกับสิ่งอ้างอิงนั้น ยังมีประเด็นที่นักศึกษาคควรพิจารณาคือ เครื่องหมายหรือสัญลักษณ์แต่ละอย่างนั้นอาจหมายถึง สิ่งอ้างอิงมากมายด้วยกัน คำว่าสุนัขหมายถึงสิ่งอ้างอิงหลายอย่างแตกต่างกัน คนไทยคิดถึงสุนัขในแง่เป็นสัตว์เลี้ยงไว้เฝ้าบ้าน คนอเมริกันนึกถึงสุนัขในฐานะเป็นเพื่อนที่ซื่อสัตย์ และคนชาติอื่นอาจคิดถึงสุนัขในแง่ใช้ประโยชน์ส่งข่าวสารหรือสืบราชการลับ แม้กระทั่งคำพูดของคนเราอาจหมายถึงสิ่งอ้างอิงมากมาย เช่น ประโยคที่ว่า "คนไทยควรช่วยพัฒนาประเทศด้วยการประหยัด" คำว่าพัฒนาและประหยัดมีความหมายแตกต่างกันมากมาย บางคนคิดว่า การประหยัดคือการไม่จ่ายเงินฟุ่มเฟือย บางคนคิดถึงการกินอาหาร และบางคนคิดถึงการฝากเงินกับธนาคาร คำว่าพัฒนาก็เหมือนกัน บางคนคิดถึง การเปลี่ยนแปลงจากสภาพที่เลวไปสู่สภาพที่ดี บางคน

คิดถึงการปรับปรุงสภาพเดิมให้ดีขึ้น และบางคนคิดถึงการยกระดับ
 ฐานะความเป็นอยู่ให้สูงขึ้น จากนั้นขอให้พิจารณาไสดท์ศน์ที่ 11
 เมื่อสัญลักษณ์หรือ เครื่องหมายสามารถหมายถึงสิ่งอ้างอิงมากมาย
 แตกต่างกัน เช่นนี้ เรามาลองพิจารณาการสื่อสารระหว่างคนสองคน
 คือ A และ B แต่ละคนใช้สัญลักษณ์อย่างเดียวกัน แต่อาจหมายถึง
 สิ่งอ้างอิงมากมาย กรณีเช่นนี้ อะไรจะเกิดขึ้นแน่นอน บุคคลทั้งสอง
 ไม่จำเป็นต้องคิดถึงสิ่งอ้างอิง เหมือนกันในขณะที่ใช้สัญลักษณ์เดียวกัน
 ยกตัวอย่าง เช่น สามีภรรยาซึ่ง เพิ่งแต่งงานใหม่พูดถึงการวางแผน
 ครอบครัว ทั้งที่ใช้คำเดียวกันแต่สามีอาจคิดถึง "ช่วงเวลาการ
 ร่วมเพศ" หรือการใช้เครื่องมือป้องกันมิให้ตั้งครรภ์ ในขณะที่ภรรยา
 อาจคิดถึงการจัดระบบชีวิตและครอบครัวให้ดีขึ้น

เราเคยพบ เสมอในชีวิตประจำวัน บุคคลสองคนกำลังพูดถึง
 สิ่งเดียวกัน แต่ไม่สามารถเข้าใจความหมายเดียวกันได้ ทั้งนี้เพราะ
 สิ่งที่บุคคลกำลังพูดถึงนั้นมีความหมายสำหรับแต่ละบุคคลแตกต่างกันไป
 มื่อนและเคยมีความหมายอย่างหนึ่งสำหรับภรรยาและชาวนาไทย
 แต่มีความหมายอีกอย่างหนึ่งสำหรับชาวรัสเซีย ถ้าบุคคลทั้งสองบังเอิญ
 มาพบกันอาจพูดถึงเครื่องหมายดังกล่าวไม่เข้าใจตรงกัน การที่บุคคล
 จะสื่อสารกันได้ผลนั้น จำเป็นอย่างยิ่งที่เขจะต้องเข้าใจความหมาย
 ของสัญลักษณ์หรือ เครื่องหมายคล้ายคลึงกัน หรือที่เราเรียกว่า
 Common กันถ้าแต่ละคนต่าง เข้าใจความหมายของสิ่งเดียวกันคน
 ละอย่าง การสื่อสารก็เกิดขึ้นไม่ได้ ขอให้นักศึกษาหยุดเทพเสียงไว้
 ศึกษา เนื้อหาสาระจากเอกสารไสดท์ศน์หน้า 19 และกลับมาฟังเทพ
 เสียงต่อไป

40. สัญญาณ

2 วินาที

41. ผู้ดำเนินรายการ

การที่บุคคลจะสื่อสารได้ผลนั้น จำเป็นอย่างยิ่งที่เขจะต้อง
 เข้าใจความหมายของสัญลักษณ์หรือ เครื่องหมายคล้ายคลึงกัน ถ้า

แต่ละคนต่าง เข้าใจความหมายของสิ่งเดียวกันคนละอย่าง การสื่อสารก็เกิดขึ้นไม่ได้

เราได้กล่าวถึงในตอนต้นบ้างแล้วว่า คนเราเรียนรู้ความหมายของสัญลักษณ์จากประสบการณ์เกี่ยวกับสัญลักษณ์นั้นและสิ่งอ้างอิง เราอาจมีประสบการณ์เกี่ยวกับสิ่งอ้างอิงโดยตรงหรือโดยทางอ้อมจากสัญลักษณ์อย่างอื่น เช่น เราเคยเห็นสุนัข และทราบเรื่องขุนแผนจากหนังสือวรรณคดี แต่ถ้าหากเราไม่เคยมีประสบการณ์เกี่ยวกับสิ่งนั้นเลย จะไม่สามารถเข้าใจความหมายได้ถูกต้อง หากคนไทยไม่เคยเห็นหรือเคยได้ยินเกี่ยวกับเรื่องจิงโจ้ จะไม่สามารถเข้าใจความหมายของคำว่าจิงโจ้ได้ถูก ในทำนองเดียวกันคนที่ไม่เคยเห็นหรืออ่านเรื่องโดโนเฮสาร์มาก่อน แม้จะถูกเพื่อนล้อว่าเป็นโดโนเฮสาร์ก็คงไม่รู้สึกอะไร ไม่ทราบจะแสดงปฏิกิริยาโต้ตอบกับเครื่องหมายโดโนเฮสาร์ได้อย่างไร ดังนั้นประสบการณ์เกี่ยวกับสิ่งอ้างอิงที่บุคคลสั่งสมเอาไว้เป็นเหมือน "กรอบอ้างอิง" frame of reference ที่ช่วยให้เราแปลความหมายข่าวสารได้ถูกต้อง บุคคลแต่ละคนต่างมีกรอบอ้างอิงของตนเองจากประสบการณ์ต่าง ๆ ที่ผ่านมา และมักแปลความหมายข่าวสารตามกรอบอ้างอิงนั้น

ดังนั้น การที่คนเราจะเข้าใจความหมายของสัญลักษณ์หรือเครื่องหมายใดคล้ายคลึงกันนั้น จำเป็นอย่างยิ่งที่เขาคงจะต้องเคยมีประสบการณ์เกี่ยวกับสัญลักษณ์ หรือ เครื่องหมายนั้นคล้ายคลึงกันด้วยอีกนัยหนึ่งบุคคลจะต้องเคยมีประสบการณ์เกี่ยวกับสัญลักษณ์ หรือ เครื่องหมายนั้นร่วมกันมาก่อน

และจากไฮด์ทัทคนที่ 12 นี้ ถ้าเราสมมติรูปวงรีรอบ A และรอบ B ว่าเป็นประสบการณ์ที่บุคคลทั้งสองสั่งสมเอาไว้เกี่ยวกับสัญลักษณ์ที่พูดถึง อีกนัยหนึ่งวงรีก็คือ กรอบอ้างอิงนั่นเอง ส่วนที่วงรีคาบเกี่ยวกันนั้นคือ ความคล้ายคลึงกันหรือความร่วมกัน

ของประสบการณ์และความหมายซึ่งบุคคลทั้งสองสามารถสื่อสารกัน
อย่างสัมฤทธิ์ผล ขอให้นักศึกษาพิจารณาไสดท์คนที่ 13 หน้า 20
แบบจำลองกระบวนการสื่อสารของชแรมม์ และโรเบิร์ตแล้วทดลอง
เติมคำลงในแบบทดสอบตนเอง โดยขอให้นักศึกษาพยายามใช้ความ
รู้ทั้งหมดที่ได้เรียนมาแต่ต้น เป็นแนวในการตอบ และกลับมาฟังคำ
เฉลยจาก เทป เสียงต่อไป

42. สัญญาณ

2 วินาที

43. ผู้ดำเนินรายการ

จากแบบจำลองของชแรมม์และโรเบิร์ตนักศึกษาคควรเติมคำ
ตามลำดับดังนี้ ในกรณี A และ B เป็นผู้ส่งสารและรับสาร
ทำหน้าที่ทั้งสามประการคือ ถอดรหัส "แปลความหมาย" (เว้น
ไว้ 2 วินาที) แปลความหมายและลงรหัสทั้งคู่แสดงปฏิบัติการได้ตอบ
กัน "สาร" (เว้นไว้ 2 วินาที) กับสารคือ m และได้ตอบ "ซึ่ง
กันและกัน" (เว้นไว้ 2 วินาที) ได้ตอบซึ่งกันและกันด้วย กระบวน
การสื่อสารดำเนินไปเช่นนี้ "ไม่มีที่สิ้นสุด" (เว้นไว้ 2 วินาที)
"ไม่มีที่สิ้นสุด" ถ้าสังเกตจะพบว่าทั้ง A และ B ต่างมีประสบ
การณ์เกี่ยวกับสิ่งที่กำลังสื่อสารของตัวเองเรียกว่า "กรอบอ้างอิง"
(เว้นไว้ 2 วินาที) "กรอบอ้างอิง" และแต่ละคนก็มีไม่เหมือนกัน
กรอบสี่เหลี่ยมที่คาบเกี่ยวกันนั้นคือ "กรอบอ้างอิง" (เว้นไว้ 2
วินาที) "กรอบอ้างอิง" ซึ่งบุคคลทั้งสองมี "ร่วมกัน" (เว้นไว้
2 วินาที) "ร่วมกัน" และใช้ในการ "แปลความหมาย" ของ
ข่าวสาร (เว้นไว้ 2 วินาที) "แปลความหมาย" ของข่าวสาร
ซึ่งเปรียบเทียบเหมือนเตาหลอมแบบแผนการสื่อสารของ
คนเรา ขอให้นักศึกษาหยุด เทป เสียง ศึกษาเอกสารไสดท์คนที่
หน้า 21 เรื่องที่ 11.2.3 ประเภทของการสื่อสารมวลชน และ
กลับมาฟัง เทป เสียงต่อไป

44. สัญญาณ

2 วินาที

45. ผู้ดำเนินรายการ

เท่าที่ผ่านมาแล้ว เรากล่าวถึงการสื่อสารในลักษณะรวมทั่วไป ไม่ได้แยกเฉพาะเจาะจงลงไปว่าเป็นการสื่อสารประเภทใด แม้บางครั้งจะเน้นสื่อสารมวลชนมากก็ตาม ทั้งนี้เพื่อป้องกันความเข้าใจสับสน ซึ่งอาจเกิดขึ้นได้

ความจริงแล้ว เราอาจบรรยายปรากฏการณ์เกี่ยวกับการสื่อสาร โดยละเอียดโดยไม่จำเป็นต้องแยกประเภทการสื่อสารเลย ผู้อ่านคงสามารถคาดคะเนและเข้าใจเอาเอง แม้จนบัดนี้เรายังไม่ได้พูดถึงประเภทการสื่อสาร แต่หลายคนอาจพอนึกเองได้บ้างแล้ว

การสื่อสารมีกี่ประเภท ฟังดูแล้วคล้ายจะง่าย แต่ถ้าพิจารณาอย่างลึกซึ้งอาจสลับซับซ้อนและเกิดความสับสนได้ ในตอนนี้หลังจากพิจารณาประเภทการสื่อสารพอเข้าใจคร่าว ๆ แล้วจะขอเน้นเรื่องสื่อสารมวลชนซึ่งมีความสำคัญต่อสังคมไทยอย่างมากต่อไป

ประเภทของการสื่อสาร

ประเภทของการสื่อสารอาจจำแนกได้มากมาย ขึ้นอยู่กับวิธีการและมาตรการที่ใช้จำแนก

นักรัฐศาสตร์อาจพูดถึงพรรคการเมืองในฐานะ เป็นสื่อ เข้าถึงประชาชน นักธุรกิจเน้นความสำคัญที่สื่อองค์กร ในขณะที่นักจิตวิทยา มุ่งความสนใจที่สื่อตัวบุคคล และนักวารสารศาสตร์มุ่งอยู่กับสื่อหนังสือพิมพ์ วิทยุ และโทรทัศน์... สื่อเหล่านี้และสื่ออื่น ๆ อีกมากล้วนเป็นการสื่อสารประเภทหนึ่งทั้งนั้น

นักวิชาการบางคนมีวิธีการจำแนกการสื่อสารค่อนข้างแปลก ยกตัวอย่างเช่น มาร์แชล แมคลูแกน แยกการสื่อสารออกเป็น "สื่อร้อน" และ "สื่อเย็น" hot and cold media บางคนจำแนกสื่อตามลักษณะของเวลาและเนื้อหา

ในที่นี้ จะขากล่าวถึงวิธีการจำแนกประเภทการสื่อสารสำคัญสองวิธีด้วยกัน วิธีแรกจำแนกการสื่อสารตามระดับหรือหน่วยวิเคราะห์ level of analysis วิธีที่สองใช้สัญลักษณ์ symbol เป็นมาตรการจำแนก

ประเภทการสื่อสารแยกตามระดับการวิเคราะห์ วิธีนี้เป็นวิธีที่ง่ายและใช้อ้างอิงแพร่หลายมากที่สุด การจำแนกการสื่อสารโดยวิธีนี้อาศัยจำนวนบุคคลที่เกี่ยวข้องกับกระบวนการสื่อสารเป็นเกณฑ์ โดยถือว่าการสื่อสารที่เกิดขึ้นกับบุคคลเพียงคนเดียวเป็นระดับต่ำสุด ถ้าเกิดขึ้นกับบุคคลสองคนหรือกลุ่มย่อยเป็นระดับกลาง และถ้าเกิดขึ้นกับประชาชนส่วนมากในสังคม หรือระหว่างสังคมส่วนรวม เป็นระดับสูงสุดด้วยเหตุนี้การสื่อสารอาจจำแนกได้สามประเภทคือ

1. การสื่อสารภายในตัวบุคคล intrapersonal communication

2. การสื่อสารระหว่างบุคคล interpersonal communication และ

3. การสื่อสารมวลชน mass communication ซึ่งจะขออธิบายการสื่อสารแต่ละประเภทดังนี้

การสื่อสารภายในตัวบุคคลเกิดขึ้นภายในระบบประสาทและความคิดของบุคคล การสื่อสารประเภทนี้มีขอบเขตกว้างขวางครอบคลุมไปถึงวิวัฒนาการระบบความคิด ความเชื่อและสติปัญญาของบุคคลโดยเฉพาะอย่างยิ่งในช่วงปฐมวัย นอกจากนี้ยังเน้นกระบวนการเรียนรู้ การรับรู้ และการแปลความหมายของข่าวสาร ประเด็นที่ควรคำนึง แม้การสื่อสารเกิดขึ้นภายในตัวบุคคลเพียงคนเดียวแต่มิได้หมายความว่า การสื่อสารจะจำกัดอยู่เฉพาะเรื่องเกี่ยวกับบุคคลนั้นโดยไม่มีบุคคลอื่นเกี่ยวข้องด้วย การสื่อสารภายในระบบความคิดของคนเราจะต้องมีคนอื่นเกี่ยวข้องเสมอ เพียงแต่คนอื่นนั้นไม่ปรากฏรูปร่างให้เห็นในขณะนั้น เท่านั้นเอง ชายหนุ่มนอนละเมอโดยฝันถึงคนรักซึ่งกำลังนอใจ คนรักอาจไปคางแรมที่อื่น หรือหญิงสาวกำลังแต่งตัวหน้ากระจกโดยคิดในใจว่าชายหนุ่มจะต้องสนใจหล่อนเป็นพิเศษ ชายหนุ่มอาจเป็นเพียงจินตนาการก็ได้

ข้อนี้ชี้ให้เห็นว่ากระบวนการสื่อสาร เป็น เรื่องของ "สังคม" ตามที่กล่าวไปแล้ว คือต้องเกี่ยวข้องกับบุคคลอย่างน้อยสองคน บุคคลอื่นอาจปรากฏให้เห็นจริงหรืออยู่ในห้วงความคิดก็ได้

การสื่อสารระหว่างบุคคลอาจเกิดจากการแสดงปฏิกิริยาโต้ตอบระหว่างบุคคลสองคน หรือสามคน หรือกลุ่มย่อย หรือมากกว่านั้นก็ได้ การสื่อสารประเภทนี้สะท้อนให้เห็นองค์ประกอบและกระบวนการทำงานของการสื่อสารได้อย่างดี ประเด็นที่น่าสนใจเกี่ยวกับการสื่อสารระหว่างบุคคลครอบคลุมกว้างมาก เช่น กระบวนการทำงาน และการแก้ปัญหาของกลุ่ม เครือข่ายการสื่อสารของกลุ่มต่าง ๆ การกระจายข่าวสารระหว่างบุคคล อิทธิพลของกลุ่มต่อการตัดสินใจ และความสมดุลของระบบความเชื่อ ทศนคติ ค่านิยม และพฤติกรรมของกลุ่มย่อยและสมาชิกของกลุ่มการสื่อสารระหว่างบุคคล เป็นการสื่อสารเกี่ยวกับสังคมโดยชัดแจ้ง

การสื่อสารมวลชน เกี่ยวข้องกับประชาชน เป็นจำนวนมาก จึงมีความสลับซับซ้อนกว่าการสื่อสารประเภทอื่น การสื่อสารมวลชนมีองค์ประกอบและกระบวนการทำงาน เช่นเดียวกับการสื่อสารทุกประเภท เพียงแต่แตกต่างกันประเด็นปลีกย่อยเท่านั้นเอง เช่น ผู้ส่งสารแทนที่จะเป็นบุคคลธรรมดา กลับเป็นองค์กรหรือสถาบัน สถาบันสื่อมวลชนนี้มีระบบการสื่อสารของตัวเอง มีความต้องการข่าวสารเพื่อประกอบการกำหนดนโยบายและตัดสินใจปัญหาของหน่วยงาน โดยเฉพาะอย่างยิ่งมีอุปกรณ์และเครื่องจักรซึ่งสามารถผลิตสารแพร่หลายเป็นจำนวนมาก

นอกจากมีองค์กรเป็นผู้ส่งสารแล้ว ผู้รับสารของการสื่อสารมวลชนประกอบด้วยกลุ่มคนต่าง ๆ เป็นจำนวนมากมาย ซึ่งกระจัดกระจายอยู่ตามสถานที่ต่าง ๆ เราเรียกกลุ่มผู้รับสารนี้ว่ามวลชน mass audience มวลชนนี้ได้รับผลกระทบจากสื่อมวลชนอย่างมากและมักแสดงปฏิกิริยาโต้ตอบเสมอ เช่น ผู้อ่านหนังสือพิมพ์ หากไม่พอใจการเสนอข่าวในทางเสื่อมเสีย อาจเขียนจดหมายไป

ต่อว่าหนังสือพิมพ์ได้ หรือ ผู้ฟังรายการวิทยุอาจเลิกฟังรายการซึ่ง
ไม่สนองตอบความสนใจของเขาได้รายละเอียดเกี่ยวกับสื่อมวลชน
จะกล่าวถึงในตอนต่อไป ขอให้เปิดเอกสารสอดทัศน์ไปที่หน้า 22

46. เพลงประกอบ

หน้า _____ ร้อง _____ เฟดอิน 10 วินาที เฟดเอาท์

47. ผู้ดำเนินรายการ

คราวนี้เรามาพิจารณาการสื่อสารประเภทจำแนกตามลักษณะการใช้สัญลักษณ์ดูว่ามีวิธีการจำแนกอย่างไร เป็นที่ทราบโดยทั่วไปว่า
คำหรือ word เป็นสัญลักษณ์อย่างหนึ่งที่คนเราใช้เพื่อการสื่อสาร
มากนักวิชาการจึงแบ่งการสื่อสารตามลักษณะการใช้คำ ทั้งที่เป็น
คำพูด และคำเขียน โดยแยกออกได้สองประเภทคือ

1. การสื่อสารโดยอาศัยคำเป็นสัญลักษณ์ verbal
communication

2. การสื่อสารโดยอาศัยสัญลักษณ์อื่นนอกจากคำ
nonverbal communication ซึ่งจะขออธิบายการสื่อสาร
แต่ละประเภทโดยสังเขปดังนี้

การสื่อสารประเภทแรก หมายถึง การสื่อสารทั่วไปที่อาศัย
คำ หรือเลขจำนวน หรือเครื่องหมายการเน้น เป็นรหัสในการ
ติดต่อสื่อสารสัญลักษณ์นี้อาจเป็นในรูป ภาษาพูด ภาษาเขียน หรือ
ภาษาทางคณิตศาสตร์ก็ได้ การสื่อสารประเภทนี้เป็นที่คุ้นเคยแพร่
หลายทั่วไป ตั้งแต่ตื่นเช้าจนเย็น ทุกคนต้องพูด เขียน หรือคิดเป็น
ตัวเลข เมื่อท่านอ่านบทเรียนนี้แล้ว อาจสรุปเป็นบันทึกย่อเพื่อเตือน
ความจำก่อนเข้าสอบ

การสื่อสารประเภทหลัง เป็นการสื่อสารที่ใช้สัญลักษณ์อย่าง
อื่นนอกจากคำ เลข จำนวนหรือ เครื่องหมายการเน้นดังกล่าวแล้ว
โดยทั่วไป การสื่อสารประเภทหลังนี้มีกจำแนกย่อยออกไปอีกได้
สามกลุ่มด้วยกันคือ

(1) ภาษาเครื่องหมาย หมายถึงการสื่อสารที่อาศัยเครื่อง
หมายต่าง ๆ แทนคำ เลขจำนวน หรือเครื่องหมายการเน้น ทั้งนี้

รวมถึงเครื่องหมายจราจรและภาษาของคนใบ้ ตัวอย่างการสื่อสารนี้มีมากมาย เช่น คนขับรถอาจหยุดชงักเมื่อเห็นเครื่องหมายบอกอันตรายข้างหน้า ชายหนุ่มอาจซึ่งใจคิดหลายครั้งเมื่อเห็นสัญญาณไฟแดงบนบ้านหญิงสาว หรือ นักท่องเที่ยวไม่ยอมพักห้องหมายเลข 13 เป็นต้น ขอให้เปิดเอกสารโสตทัศนไปหน้า 23 คือ กลุ่มที่

(2) ภาษาอากัปกริยาท่าทาง หมายถึงกิริยาการเคลื่อนไหวต่าง ๆ ที่แสดงออกมาตามธรรมชาติและมีความหมายพิเศษบางอย่าง เช่น การดื่มน้ำหรือรับประทานอาหาร นอกจากเป็นการระงับความหิวแล้วอาจมีความหมายพิเศษอย่างอื่น หญิงสาวตามภัตตาคารที่ยกแก้วน้ำขึ้นดื่ม อาจกำลังเชื้อเชิญชายหนุ่มที่มาเยี่ยมก็ได้ หรือตำรวจที่กำลังเคี้ยวอาหารอย่างเอร็ดอร่อยอาจต้องการบอกเพื่อนตำรวจที่กำลังห่มรายล้อมสถานที่อยู่ให้ เริ่มบุก เข้าปฏิบัติภารกิจได้

(3) ภาษาวัตถุ หมายถึงวัตถุ สิ่งของที่ปรากฏหรือนำมาแสดงโดยตั้งใจ และไม่ได้ตั้งใจ เช่น เครื่องจักร รูปภาพ ศิลปะ หัตถกรรม หรือกระทั่งร่างกายของคน และ เสื้อผ้าที่สวมใส่ สิ่งของเหล่านี้ต่างมีความหมายสำหรับบุคคลแต่ละกลุ่มขึ้นอยู่กับข้อตกลงและการยอมรับ เช่น ดวงจันทร์มีความหมายสำหรับมุสลิมและชาวจีนไม่เหมือนกัน ค้อนกับเคียวมีความหมายอย่างหนึ่งสำหรับชาวนาไทย แต่มีความหมายอย่างอื่นสำหรับคนรัสเซีย

กล่าวโดยสรุปแล้วไม่ว่าจะเป็นการสื่อสารโดยอาศัยคำหรือการสื่อสารที่ใช้สัญลักษณ์อื่นก็ตามมีหน้าที่สำคัญอยู่สองประการคือ ให้คำบอกเล่า และคำอธิบาย หน้าที่ทั้งสองเกี่ยวโยงกันแยกจากกันไม่ได้ การสื่อสารโดยอาศัยคำนึงมุ่งที่จะให้คำบอกเล่ามากกว่า ในขณะที่การสื่อสารโดยสัญลักษณ์อย่างอื่น เน้นให้คำอธิบายเพิ่มเติม ถ้าหากเราสามารถใช้ในการสื่อสารทั้งสองได้อย่างกลมกลืนสอดคล้องกันจะเป็นประโยชน์อย่างยิ่งในการสื่อความหมาย ทำให้ผู้รับสารเข้าใจง่ายและกระจ่างแจ้ง แต่ถ้าหากเราใช้ในการสื่อสารขัดแย้ง

กัน อาจก่อให้เกิดความสับสนและเข้าใจผิดได้ เช่น หญิงสาว นักประชาสัมพันธ์ เอ่ยปากบอกชายหนุ่มที่มาติดต่อกว่า "ดิฉันรักคุณเหลือเกิน" ในขณะที่ส่งประกายตาหวานซึ่งให้กับชายอีกคนหนึ่งซึ่งกำลังเดินผ่านไป กรณีนี้ภาษาคำพูดของหญิงสาวมีความหมายบางอย่างซ่อนเร้น โดยแสดงออกทางกิริยาท่าทางและ สายตาแทนที่ชายคนแรกจะสมหวังดื่มด่ำในรสรัก อาจกระโดด ตีฆ่าตัวตายก็ได้ ขอให้นักศึกษาหยุดแทบเสียวไส้ และทำแบบทดสอบตนเองต่อไป

48. สัญญาณ

2 วินาที

49. ผู้ดำเนินรายการ

จากแบบทดสอบตนเอง เรื่อง ประเภทของการสื่อสาร ข้อ 1. ผิด การสื่อสารภายในตัวบุคคลแม้ว่าจะไม่มีคนอื่นเกี่ยวข้องเป็นตัวตน แต่ในระบบความคิดของคนเราแล้วมีคนอื่นมาเกี่ยวข้องอยู่เสมอ ข้อ 2 ถูก เนื่องจากการสื่อสารระหว่างบุคคลมีองค์ประกอบและ กระบวนการทำงานครอบคลุมกว้างมาก ไม่ว่าจะเป็นกระบวนการทำงาน การแก้ปัญหา เครือข่ายการสื่อสาร การกระจายข่าวสาร อิทธิพลของกลุ่มต่อการตัดสินใจ รวมทั้งความสมดุลของระบบ ความเชื่อ ค่านิยม ทัศนคติ และพฤติกรรมของกลุ่มย่อยและสมาชิก ของกลุ่ม เป็นต้น ข้อ 3 ถูก การสื่อสารมวลชนมีผู้ส่งสารเป็นองค์กร หรือสถาบันรวมทั้งพนักงานขององค์กรหรือสถาบันนั้นก็เป็นผู้ส่งสาร ด้วย ข้อ 4 ถูก การสื่อสารมวลชนมีมวลชนหรือกลุ่มคนต่าง ๆ เป็น จำนวนมากเป็นผู้รับสาร ข้อ 5 ผิด เลขจำนวนเช่น 1 2 3 นี้เป็น รหัสของคำเพื่อการสื่อสารอย่างหนึ่งไม่ใช่ภาษาเครื่องหมาย แต่ ภาษาเครื่องหมายใช้แทนตัวเลขได้ เช่น รูปดินสอสามแท่งเขียน แทนเลข 3 เป็นต้น ข้อ 6 ผิด ภาษาของคนไม้ ไม่ใช่ภาษาอากัป กิริยาแต่เป็นภาษาเครื่องหมายซึ่งใช้สัญลักษณ์มือหรือส่วนอื่น ๆ แทน คำพูด ข้อ 7 ถูก ภาษาวัตถุมีความหมายแคบเฉพาะกลุ่มคนเท่านั้น เช่น ดวงจันทร์ ความหมายต่อชาวมุสลิมและชาวจีนไม่เหมือนกัน

ข้อ 8 ถูก การสื่อสารโดยใช้สัญลักษณ์อื่นมุ่งให้คำอธิบายเพิ่มเติมมากกว่าให้คำบอกเล่า เช่น การยิ้มซึ่งเป็นภาษาอากัปกริยา ทำทางอย่างหนึ่งซึ่งบอกให้ผู้พบเห็นทราบว่า เขากำลังอารมณ์ดี แต่ไม่สามารถให้คำอธิบายได้ว่าเขายิ้มเพื่ออะไร เป็นต้น ขอให้นักศึกษาหยุด เทปเสียงไว้ ศึกษาเนื้อหาจากเอกสารโศดทัศน์ หน้า 24 เรื่องสื่อสารมวลชนมีลักษณะอย่างไร และกลับมาเปิดฟัง เทปเสียงต่อไป แต่ถ้ายังไม่ถูกขอให้กลับไปทบทวนเรื่องประเภทของการสื่อสารใหม่

50. สัญญา

2 วินาที

51. ผู้ดำเนินรายการ

เท่าที่แล้วว่า เรากล่าวถึงการสื่อสารมวลชนบ่อยมาก แต่ยังมีคำอธิบายโดยละเอียดว่าสื่อสารมวลชนคืออะไร และมีลักษณะอย่างไรบ้าง

โดยทั่วไป เมื่อกล่าวถึงสื่อสารมวลชน เรามักนึกถึงเฉพาะสื่อหรือช่องทางซึ่งได้แก่หนังสือพิมพ์ นิตยสาร วิทยุ โทรทัศน์ ภาพยนตร์ หนังสือ และสื่ออื่น ๆ ที่เกี่ยวข้อง เราไม่ค่อยได้พิจารณาสื่อสารมวลชนในแง่อื่นเท่าไรนัก ดังนั้นความเข้าใจของเราเกี่ยวกับสื่อมวลชนจึงอยู่ในขอบเขตที่จำกัดและคลาดเคลื่อน

เราได้พิจารณาในตอนต้นแล้วว่า สื่อสารมวลชนเป็นการสื่อสารประเภทหนึ่ง เช่นเดียวกับการสื่อสารภายในบุคคล และการสื่อสารระหว่างบุคคล สื่อสารมวลชนเป็นกระบวนการแลกเปลี่ยนข่าวสารระหว่างกลุ่มคนจำนวนมากในสังคม กล่าวโดยทั่วไปแล้ว สื่อสารมวลชนมีองค์ประกอบและกระบวนการทำงาน เช่นเดียวกับการสื่อสารทุกประเภท แต่เนื่องจากเกี่ยวข้องกับกลุ่มคนจำนวนมากในสังคม สื่อสารมวลชนจึงมีลักษณะเด่นพิเศษบางประการในตัวเอง โดยเฉพาะอย่างยิ่งเกี่ยวกับผู้ส่งสาร ผู้รับสาร และสาร

ผู้ส่งสารของสื่อสารมวลชนแตกต่างไปจากการสื่อสารภายในบุคคลและการสื่อสารระหว่างบุคคล แทนที่จะเป็นบุคคลธรรมดา ผู้ส่งสารกลับเป็นองค์กรและพนักงานในองค์กร คำว่าองค์กรหมายถึงสำนักงานหนังสือพิมพ์ สถานีวิทยุ สถานีโทรทัศน์ ห้องผลิตภาพยนตร์ สำนักพิมพ์หนังสือและนิตยสาร พนักงานหมายถึงบุคคลซึ่งปฏิบัติหน้าที่ในองค์กรสื่อสารมวลชนชั้น เช่น บรรณาธิการ หนังสือพิมพ์ นายสถานีวิทยุและโทรทัศน์ บุคคลเหล่านี้เผยแพร่บทความและรายการโดยอาศัยสื่อมวลชน ซึ่งทำให้เขาได้รับความเชื่อถือและการยอมรับจากประชาชนทั่วไปมากกว่าบุคคลอื่น

องค์กรสื่อมวลชน ทำหน้าที่คล้ายคลึงกับผู้ส่งสารซึ่งเป็นบุคคลธรรมดาทั่วไป กล่าวคือต้องเป็นผู้ถอดรหัสข่าวสาร แปลความหมาย ข่าวสาร และลงรหัสข่าวสารด้วย สำนักพิมพ์รับข่าวสารมาจากสำนักข่าวและผู้สื่อข่าวซึ่งประจำอยู่ตามสถานที่ต่าง ๆ จากนั้นจะทำการตรวจสอบข่าว เรียบเรียงข่าว บรรณาธิการข่าว พาดหัวเข้าหน้าและตีพิมพ์ก่อนจะส่งออกไปจำหน่าย กระบวนการผลิตข่าวสารดังกล่าว มีลักษณะคล้ายคลึงกับที่เกิดขึ้นกับการสื่อสารภายในบุคคล เพียงแต่ว่าองค์กรสื่อมวลชนนั้นทำงานโดยกลุ่มพนักงานเป็นจำนวนมาก เช่น กลุ่มนักข่าว บรรณาธิการ ผู้เรียบเรียง และพนักงานพิมพ์ เป็นต้น กลุ่มพนักงานดังกล่าวทำงานประสานกันทั้งในการถอดรหัส แปลความหมาย และลงรหัสข่าวสาร จนปรากฏผลงานออกมา เป็นชิ้นเดียวกัน

ปัจจุบัน องค์กรสื่อสารมวลชนได้ขยายตัวกว้างและสลับซับซ้อนมาก จำเป็นต้องมีการจัดระบบบริหารภายในและการแบ่งสายงานอย่างมีระเบียบ สำนักงานหนังสือพิมพ์บางแห่งในประเทศไทยมีคณะกองบรรณาธิการและฝ่ายจัดการไม่ต่ำกว่า 200 คน สถานีโทรทัศน์ในกรุงเทพมหานครบางแห่งมีพนักงานทั้งหมดมากกว่า 400 คน การจัดระบบบริหารงานและการแบ่งสายงานจึงสลับซับซ้อนพอ

สมควร ค่าใช้จ่ายในการผลิตผลงานก็อยู่ในระดับสูง การสร้างภาพยนตร์แต่ละเรื่องในประเทศไทยขณะนี้ไม่ต่ำกว่าล้านบาท การผลิตรายการโทรทัศน์ที่ตีบบางรายการนับเป็นจำนวนเงินแสนบาท ความสลับซับซ้อนขององค์กรและค่าใช้จ่ายที่ค่อนข้างสูงนี้ ก่อให้เกิดช่องว่างระหว่างผู้ผลิตข่าวสารและผลงานที่ส่งออกไปยังประชาชน นอกจากนี้ยังเป็นอุปสรรคสำหรับบุคคลทั่วไปที่จะเข้าถึงสื่อมวลชนด้วย คือไปผู้รับสารของสื่อสารมวลชนมีลักษณะพิเศษแตกต่างไปจากการสื่อสารประเภทอื่นอย่างเด่นชัด ในการสื่อสารภายในบุคคลและระหว่างบุคคล เรามักสื่อสารกับบุคคลเพียงคนเดียว หรือกลุ่มบุคคลจำนวนน้อยซึ่งรวมตัวอยู่ ณ ที่ใดที่หนึ่ง แต่ในการสื่อสารมวลชนนั้น เรากำลังส่งสารไปยังบุคคลจำนวนมากซึ่งกระจายกันอยู่ตามสถานที่ต่าง ๆ ทั่วประเทศ คนเหล่านี้มีลักษณะแตกต่างกันและไม่รู้จักมักคุ้นซึ่งกันและกัน เรามักเรียกผู้รับสารของสื่อสารมวลชนดังกล่าวว่า "มวลชน" ยกตัวอย่างเช่น ผู้อ่านหนังสือพิมพ์ หรือผู้ดูโทรทัศน์ในประเทศไทยหนังสือพิมพ์บางฉบับและรายการโทรทัศน์บางรายการมีคนอ่านและคนดูทั่วประเทศจำนวนนับล้านคนบุคคลเหล่านี้อาศัยอยู่ตามภาคต่าง ๆ ทั่วประเทศ ส่วนมากประกอบอาชีพมีรายได้และระดับการศึกษาแตกต่างกัน แม้กำลังอ่านหนังสือพิมพ์หรือดูรายการโทรทัศน์เดียวกัน แต่พวกเขาไม่มีโอกาสได้รู้จักมักคุ้นกัน

ลักษณะมวลชนดังกล่าวช่วยให้เราสามารถพิจารณาว่า การสื่อสารใดบ้างจัดว่าเป็นและไม่เป็นสื่อสารมวลชน การสื่อสารบางประเภทมีลักษณะคล้ายสื่อสารมวลชนมาก เช่น การไปรษณีย์โทรเลข โทรศัพท และการโทรคมนาคมอื่น ๆ แต่เราไม่นับรวมเป็นสื่อสารมวลชน เพราะการสื่อสารดังกล่าวมุ่งบริการกลุ่มบุคคลบางกลุ่มเพียงจำนวนจำกัด ซึ่งอาจมีลักษณะไม่แตกต่างกันนัก แต่ทั้งนี้ไม่ได้หมายความว่า การสื่อสารดังกล่าวไม่มีความสำคัญ ความจริงแล้ว การสื่อสารเหล่านี้ เชื่อมโยงกับสื่อสารมวลชน เป็นรูปเครือข่ายการสื่อสาร

ครอบคลุมทั่วประเทศ และมีความสำคัญอย่างยิ่งในสังคม บางครั้ง
การไปรษณีย์และโทรเลขสามารถส่งข่าวสารถึงชุมชนชนบางแห่ง
ในประเทศซึ่งสื่อสารมวลชนไม่อาจเข้าถึงด้วยซ้ำไป

เรากล่าวว่า มวลชนเป็นกลุ่มคนจำนวนมาก ขนาดของมวลชน
นี้อาจเป็นปัญหาให้ขบคิดได้ จำนวนของคนเท่าไรจึงจะนับว่ามาก ถ้า
คนอ่านหนังสือพิมพ์หรือดูรายการโทรทัศน์ล้านคน เรามักว่าเป็นมวลชน
แน่นอน แต่หากคนประมาณ 400-500 คนกำลังนั่งฟังการสนทนา
ธรรมที่สวนจุมพินี ควรนับว่ามากเพียงพอหรือไม่ การกำหนดจำนวน
มากเป็นตัวเลขแน่นอนคงทำไม่ได้ โดยทั่วไปเรามักถือว่าหากกลุ่ม
บุคคลกำลังอ่าน ฟัง หรือดูสื่อมวลชนในช่วงระยะเวลาใด เวลาหนึ่ง
และมีจำนวนมากจนผู้ส่งสารไม่สามารถติดต่อสื่อสารแบบตัวต่อตัว
ได้ทั่วถึง กลุ่มคนนี้นับว่าเป็นมวลชนแล้ว

มวลชนเหล่านี้ไม่ได้รวมตัวกันอยู่ในห้องประชุมหรือสถานที่ใด
ที่หนึ่ง เช่นการสื่อสารระหว่างบุคคล แต่กระจายอยู่ตามที่ต่าง ๆ ทั่ว
ประเทศ ผู้อ่านหนังสือพิมพ์ไทยรัฐบางคนอยู่ที่เชียงใหม่ บางคนอยู่ที่
สงขลา บางคนอาจกำลังฟังรายการวิทยุอยู่ที่คฤหาสน์ในกรุงเทพ
มหานครขณะที่บางคนกำลังฟังรายการเดียวกันในกระท่อมกลางทุ่งนา
เนื่องจากระยะทางที่ห่างไกลกันนี้เอง มวลชนจึงไม่ค่อยมีโอกาสได้
ติดต่อสื่อสารซึ่งกันและกัน คนไทยจำนวนหลายล้านคนต่างรับฟัง
รายการข่าวภาคเช้าจากสถานีวิทยุแห่งประเทศไทย เช่นเดียวกัน
แต่จะมีจำนวนสักกี่คนที่ไม่มีโอกาสติดต่อสื่อสารระหว่างกันเอง

เป็นที่น่าสังเกตว่า แม้มวลชนจะมีจำนวนมากและกระจาย
อยู่ทั่วประเทศ แต่ผู้รับสารของสื่อสารมวลชนมีลักษณะ เป็นบุคคล
มิใช่กลุ่มบุคคล บุคคลซึ่งต่างอ่านหนังสือพิมพ์ ฟังวิทยุ ดูรายการ
โทรทัศน์ และภาพยนตร์ บุคคลแต่ละคนมีความคิด ทัศนคติ และ
ประสบการณ์ของตัวเองและเลือกรับฟังข่าวสารจากสื่อมวลชนที่
เห็นว่า เป็นประโยชน์แก่ตัวมากที่สุด แต่บุคคลดังกล่าวมีความผูกพัน

กับกลุ่มซึ่งตัวเอง เป็นสมาชิก อาจเป็นครอบครัว สมาคม เพื่อน หรือญาติพี่น้อง กลุ่มมีความสำคัญมากในการสื่อสารมวลชน ตามที่กล่าวไปแล้วกลุ่มคนเป็นสภาพแวดล้อมซึ่งบุคคลสื่อสารกันเรารับข่าวสารจากสื่อมวลชนในฐานะสมาชิกคนหนึ่งของกลุ่ม บางครั้งเราดูโทรทัศน์และฟังวิทยุท่ามกลางกลุ่มคนจำนวนมาก เมื่อเรารับข่าวสารแล้ว มักจะถ่ายทอดให้กลุ่มทราบและอภิปรายระหว่างสมาชิกในกลุ่มด้วยกัน กลุ่มนี้เองกลับมีอิทธิพลต่อทัศนคติและพฤติกรรมการรับข่าวสารของบุคคลอย่างมาก ด้วยเหตุดังกล่าวในการสื่อสารมวลชนนั้น เราจึงมุ่งส่งข่าวสารไปยังกลุ่มโดยผ่านสมาชิกบุคคล แต่อิทธิพลสำคัญของสื่อมวลชนมิใช่ผลกระทบโดยตรงที่เกิดขึ้นต่อบุคคล ผู้รับข่าวสารจากสื่อมวลชนแต่เป็นผลกระทบทางอ้อมซึ่งเกิดแก่กลุ่มบุคคล ขอให้เปิดเอกสารใส่ดทัศน์ไปหน้า 26 จะเห็นว่า

นอกจากมวลชนจะมี เป็นจำนวนมากกระจายกันอยู่ทั่วไปแล้ว มวลชนยังมีลักษณะผิดแผกแตกต่างกันทั้งในด้านอาชีพ รายได้ สถานภาพทางสังคม การศึกษา และทัศนคติ เรามักนึกถึงมวลชนในลักษณะรวม เป็นกลุ่มก้อนเดียวกัน เช่น ผู้อ่านหนังสือพิมพ์ ผู้ชมภาพยนตร์ และผู้ฟังวิทยุ แต่ถ้าพิจารณาโดยละเอียด เราสามารถแยกมวลชนออกไปได้อีกตามสถานภาพทางเศรษฐกิจ สังคมการเมือง ความสนใจ และอื่น ๆ ผู้อ่านหนังสือพิมพ์อาจประกอบด้วยข้าราชการ นักธุรกิจ และประชาชนทั่วไป ซึ่งมีรายได้และระดับการศึกษาปานกลาง ผู้ฟังวิทยุอาจเป็น เกษตรกร กรรมกร และพ่อค้าแม่ค้าทั่วไป นอกจากนี้ มวลชนยังแตกต่างกันในด้านความรู้ ประสบการณ์ ทัศนคติ และพฤติกรรมอย่างอื่นด้วย

ประเด็นสุดท้าย เรากล่าวว่ามวลชนไม่เป็นที่รู้จักมักคุ้นทั่วไป แม้ผู้ส่งสารจะพอทราบว่าเขากำลังส่งสารถึงบุคคลซึ่งเป็นสมาชิกของกลุ่ม แต่เขาก็ไม่ทราบว่าใครบ้างคือผู้รับสารของเขา ผู้ส่งสารสามารถหยั่งทราบระดับการศึกษา ฐานะทางเศรษฐกิจ และความ

สนใจผู้รับสารส่วนมากจากการสำรวจผู้ฟังและผู้อ่าน แต่เขาไม่สามารถกำหนด เนื้อหาของสารสนองตอบความต้องการของทุกคน ได้อย่างดีที่สุด ที่เขาทำได้คือ มุ่งส่งสารถึงกลุ่มผู้รับสารระดับกลาง โดยหวังว่ากลุ่มบุคคลระดับสูงหรือต่ำกว่านั้นจะพลอยปรับตัวรับข่าวสารด้วย นอกจากผู้รับสารไม่เป็นที่รู้จักมักคุ้นต่อผู้ส่งสารแล้ว ในระหว่างผู้รับสารด้วยกันเองก็รู้จักกันน้อยมาก แม้บุคคลจะเป็นสมาชิกของกลุ่มต่าง ๆ มากมาย แต่การรู้จักกันก็อยู่ในขอบเขตจำกัด แต่ละคนอาจเป็นมวลชนของสื่อมวลชนแตกต่างกัน

ตามที่กล่าวไปแล้ว จะพบว่ามวลชนแตกต่างกันจากผู้รับสารของการสื่อสารระหว่างบุคคลมาก ข้อแตกต่างสำคัญอีกอย่างหนึ่งเกี่ยวกับผลย้อนกลับ ในการสื่อสารระหว่างบุคคลนั้นผลย้อนกลับ เกิดขึ้นโดยตรง และทันทีทันใด ผู้ส่งสารสามารถสังเกตจากคำพูดและปฏิกิริยาของผู้รับสารได้ง่าย ชายหนุ่มซึ่งกำลังกล่าวขอความรักจากหญิงสาวย่อมพอลดคะเนจากสีหน้า ท่าทาง และแววตาของหล่อนว่าโอกาสสำเร็จมีมากน้อยเพียงไร อาจารย์พ่อยิ่งทราบจากอากัปกิริยาของนักศึกษาในห้องเรียนว่านักศึกษาเข้าใจคำบรรยายเพียงไร ถ้าเป็นการสื่อสารมวลชน ผลย้อนกลับ เกิดขึ้นเหมือนกัน แต่เกิดขึ้นทางอ้อม ผู้ส่งสารต้องประเมินเอาเองและใช้เวลาานกว่าจะทราบผลย้อนกลับนั้น บรรณาธิการหนังสือพิมพ์อาจไม่ทราบว่าผู้อ่านชอบหนังสือพิมพ์หรือไม่ จนกว่าจะพบว่าจำนวนจำหน่ายหนังสือพิมพ์ลดลงทุกที ผู้จัดการรายการวิทยุอาจไม่ทราบว่ารายการของตัวเองแพร่หลายเพียงไรหากไม่เปรียบเทียบกับรายการอื่นหรือทราบจากการสำรวจผู้ฟัง ผลย้อนกลับที่เกิดขึ้นกับสื่อสารมวลชนมีรายละเอียดปลีกย่อยอีกมาก มิใช่เกิดขึ้นระหว่างผู้รับสารกับผู้ส่งสารเท่านั้น อาจเกิดขึ้นระหว่างผู้รับสารกับสารและกับสื่อมวลชนซึ่งทำหน้าที่เป็นคนกลางด้วย เช่น ผู้จัดการรายการโทรทัศน์ หากเกิดไม่ชอบใจรายการอาจปิดเครื่องรับหรืออาจโยนโทรทัศน์ออกนอกหน้าต่าง หรือยกหูโทรศัพท์ต่อว่านายสถานีโทรทัศน์นั้นก็ได้

เรากล่าวถึงผู้ส่งสารและผู้รับสารของสื่อสารมวลชนแล้ว คราวนี้ลองพิจารณาคุณลักษณะของสารบ้าง สารของสื่อสารมวลชน แต่ละประเภทนั้นมีลักษณะเหมือนกันและมี เป็นจำนวนมาก เนื่องจากผู้ส่งสาร เป็นองค์กรซึ่งมีเครื่องจักร อุปกรณ์ และเทคโนโลยีการผลิตที่ทันสมัย จึงสามารถผลิตสารออกมาได้คราวละมาก ๆ เพื่อสนองตอบความต้องการของมวลชน เช่น หนังสือพิมพ์บางฉบับในประเทศไทย ผลิตหนังสือพิมพ์ออกจำหน่ายทั่วประเทศวันหนึ่งไม่ต่ำกว่าล้านฉบับ สถานีวิทยุกระจายเสียงแห่งประเทศไทยถ่ายทอดรายการข่าวทั้งภาคเช้าและภาค เย็นถึงประชาชนหลายล้านคน ขอให้เปิด เอกสาร โสคทัศน์ไปหน้า 27

ถ้าพิจารณาในแง่การผลิตสารแล้ว องค์กรของสื่อสารมวลชน มีอัตราการผลิตสูงมาก เมื่อ เปรียบ เทียบกับข้อมูลที่ได้รับ สำนักพิมพ์ ได้รับข่าวสารและข้อมูลจากนักข่าวประจำวัน แต่ข้อมูลเหล่านี้ไม่ มากเลย ถ้า เปรียบ เทียบกับจำนวนผลผลิตคือหนังสือพิมพ์หลายล้านฉบับที่ตีพิมพ์ออกจำหน่ายทั่วประเทศในแต่ละวัน ในกรณีการสื่อสารระหว่างบุคคลนั้น ผู้ส่งสารเป็นบุคคลธรรมดา อัตราส่วนระหว่างข้อมูลที่ได้รับและผลผลิตจึงไม่แตกต่างกัน

สารของสื่อสารมวลชนยังมีลักษณะพิเศษอื่นอีก เช่น สารของสื่อสารมวลชนปรากฏแก่สาธารณชนทั่วไป ไม่ได้มุ่งเฉพาะกลุ่มใดกลุ่มหนึ่ง เนื่องจากมีลักษณะเป็นสาธารณะ เช่นนี้ เนื้อหาของสารจึงเป็นที่วิพากษ์วิจารณ์และได้รับการตรวจสอบ กวดขันทั้งจากฝ่ายรัฐบาลและประชาชน นอกจากนี้ สารของสื่อสารมวลชนเผยแพร่ไปยังประชาชนอย่างรวดเร็ว เพื่อเสนอรายการข่าวให้ทันต่อเหตุการณ์ และ เข้าถึงประชาชนจำนวนมากทั่วประเทศ โดยทั่วไปแล้วสารของสื่อสารมวลชน ยกเว้นหนังสือพิมพ์ ไม่มีลักษณะถาวร เมื่อผู้รับสารอ่าน ฟัง หรือดู เนื้อหาแล้วมักข้ามไปไม่เก็บไว้เป็นที่อ้างอิง

53. ผู้ดำเนินรายการ

หลังจากที่เราได้ศึกษาถึงลักษณะของสื่อสารมวลชนแล้ว คราวนี้เรามาพิจารณาไสตทัศนที่ 14 ในเอกสารไสตทัศนที่ว่าสื่อสารมวลชนมีการทำงานอย่างไร ขอให้เปิดเอกสารไสตทัศนไปหน้าที่ 28 จากแบบจำลองนั้นจะเห็นว่าองค์กรผู้ส่งสารนั้นทำหน้าที่อยู่สามอย่างคือ ถอดรหัส แปลความหมาย และเข้ารหัสข่าวสาร องค์กรนี้มีอัตราส่วนการผลิตสามารถมากกว่า ข้อมูลที่ได้รับสารที่ผลิตออกไปมีจำนวนมากและเหมือนกัน มวลชนผู้รับสารนั้น เป็นบุคคลซึ่งมีความสัมพันธ์กับกลุ่มมวลชน อาจประกอบด้วยกลุ่มบุคคลต่าง ๆ จำนวนมาก ซึ่งกระจายกันอยู่ทั่วไป ระหว่างมวลชนแต่ละกลุ่มนั้นไม่ค่อยได้ติดต่อสื่อสารกัน โปรดสังเกตด้วยว่า ผลย้อนกลับจากมวลชนไปยังองค์กรผู้ส่งสารนั้นมักเกิดโดยทางอ้อม ผู้ส่งสารประเมินจากสารที่ส่งออกไป

สุดท้ายนี้ ใครจะตั้งข้อสังเกตเพื่อความเข้าใจชัดเจนว่าในตอนที่สุดถึงสื่อสารมวลชนนี้ เราใช้คำบางคำคล้ายคลึงกันซึ่งอาจทำให้เข้าใจสับสนได้ คำดังกล่าวคือการสื่อสารมวลชน สื่อมวลชนและมวลชน จึงใคร่เน้นอีกครั้งว่าการสื่อสารมวลชน mass communication เป็นกระบวนการแลกเปลี่ยนข่าวสารระหว่างกลุ่มคนจำนวนมากในสังคม เป็นการสื่อสารประเภทหนึ่งเช่นเดียวกับการสื่อสารภายในบุคคล และการสื่อสารระหว่างบุคคล สื่อมวลชน mass media หมายถึงสื่อหรือช่องทางของการสื่อสารมวลชนซึ่งได้แก่ หนังสือพิมพ์ วิทยุ โทรทัศน์ ภาพยนตร์ หนังสือและนิตยสาร ส่วนคำว่ามวลชน mass audience นั้นหมายถึงกลุ่มบุคคลผู้รับสาร เช่น ผู้อ่านหนังสือพิมพ์ ผู้ชมรายการโทรทัศน์ และผู้ฟังวิทยุ เป็นต้น ดังนั้นการสื่อสารมวลชนจึงมีความหมายกว้าง ครอบคลุมเอาทั้งสื่อมวลชนและองค์ประกอบอื่นอีกมาก ขอให้นักศึกษาทำแบบทดสอบตนเอง หน้า 29 และกลับมาฟังคำตอบจากเทปเสียงนี้ต่อไป

54. สัญญา

2 วินาที

55. ผู้ดำเนินรายการ

คำตอบจากแบบทดสอบข้อ 1 ผิด เพราะสื่อมวลชนเป็นเพียงองค์ประกอบหนึ่งของการสื่อสารมวลชน ซึ่งหมายถึงสื่อหรือช่องทางเท่านั้น ข้อ 2 ถูก เพราะส่งสารของสื่อมวลชนมีลักษณะเป็นองค์กร ซึ่งประกอบด้วยพนักงานดังกล่าวด้วย ข้อ 3 ผิด มวลชนคือผู้รับสารทางสื่อมวลชน ข้อ 4 ถูก เพราะผู้รับสารมีจำนวนมากและกระจายอยู่ทั่วไป ข้อ 5 ผิด เพราะกิจการดังกล่าวมุ่งบริการเฉพาะกลุ่มคน ข้อ 6 ถูก บุคคลสามารถรับข่าวสารได้อย่างเป็นอิสระแต่ก็ได้รับอิทธิพลจากกลุ่มด้วยเช่นกัน ข้อ 7 ถูก เพราะผู้รับสารมีจำนวนมากและอยู่ห่างไกลจากผู้ส่งสาร ข้อ 8 ผิด สารของสื่อมวลชนจะมีลักษณะเป็นสาธารณะไม่ได้มุ่งเฉพาะกลุ่มใดกลุ่มหนึ่งเท่านั้น ข้อ 9 ถูก สื่อมวลชนได้แก่ วิทยู โทรทัศน์ ภาพยนตร์ หนังสือพิมพ์ เป็นต้น ถ้าหากนักศึกษายังตอบไม่ถูกขอให้กลับไปทบทวน เรื่องสื่อมวลชนมีลักษณะอย่างไรอีก หากตอบถูกหมดทุกข้อขอให้นักศึกษาประสบโชคดีในการเรียน สวัสดิ์

56. เพลงประจำรายการ

หน้า _____ ร้อง _____ ฝัดอิน 30 วินาที ฝัดเอ้าท์

ภาคผนวก จ

แบบจำลองวิธีการสอนโดยใช้เทปเสียง

1. แบบ เสริม เนื้อหา

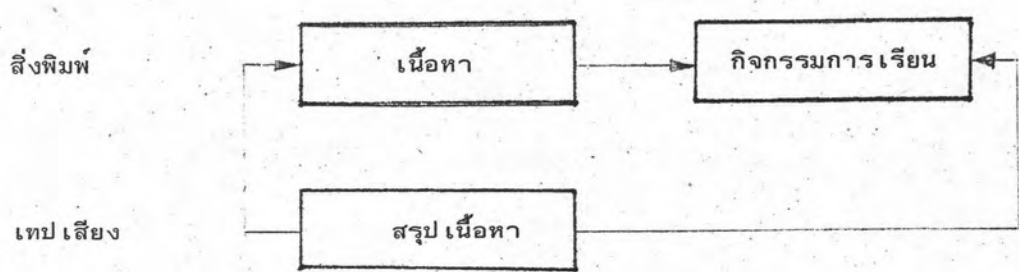

2. แบบ โสดทัศน์

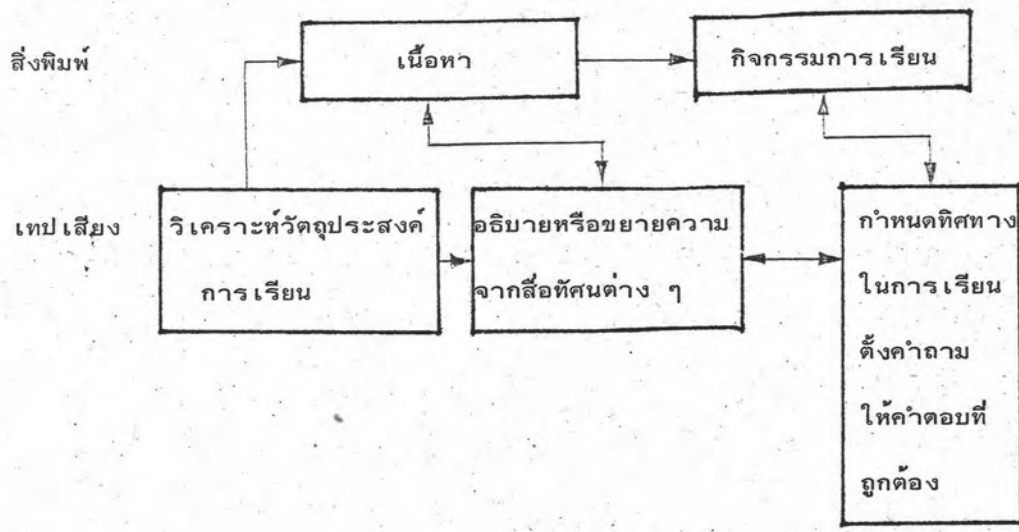

ภาคผนวก ฉ

ตารางผลการทดสอบวัดระดับผลสัมฤทธิ์ทางการเรียน

ตารางที่ 1 ข้อมูลที่เก็บรวบรวมได้จากตัวอย่างประชากรที่เรียนจากเทปเสียงแบบ
เสริมเนื้อหา (N-36) มีดังนี้

ตัวอย่างประชากร ลำดับที่	คะแนน		D
	ก่อนเรียน	หลังเรียน	
1	16	28	12
2	9	18	9
3	18	32	14
4	20	31	11
5	16	31	15
6	20	31	11
7	19	31	12
8	19	28	9
9	15	29	14
10	12	26	14
11	17	27	10
12	17	27	10
13	19	27	8
14	17	26	9
15	14	27	13
16	17	33	16
17	18	32	14
18	19	31	12
19	17	32	15
20	19	33	14
21	15	26	11

ตารางที่ 1 (ต่อ)

ตัวอย่างประชากร ลำดับที่	คะแนน		D
	ก่อนเรียน	หลังเรียน	
22	19	27	8
23	18	26	8
24	10	23	13
25	24	31	7
26	12	28	16
27	16	27	11
28	16	33	17
29	11	28	17
30	16	33	17
31	13	31	18
32	16	32	16
33	12	29	17
34	18	28	10
35	16	26	10
36	15	27	12
รวม	585	1,035	450

ตารางที่ 2 ข้อมูลที่เก็บรวบรวมได้จากตัวอย่างประชากรที่เรียนจาก เทป เสียงแบบ
โสตทัศน (N=36) มีดังนี้

ตัวอย่างประชากร ลำดับที่	คะแนน		D'
	ก่อนเรียน	หลังเรียน	
1	18	30	12
2	11	24	13
3	15	26	11
4	10	26	16
5	13	28	15
6	15	29	14
7	17	28	11
8	15	31	16
9	13	30	17
10	16	32	16
11	21	34	13
12	16	27	11
13	17	30	13
14	20	33	13
15	13	29	16
16	15	24	9
17	11	27	16
18	15	29	14
19	16	31	15
20	19	32	13
21	16	29	13
22	15	33	18

ตารางที่ 2 (ต่อ)

ตัวอย่างประชากร ลำดับที่	คะแนน		D
	ก่อน เรียน	หลัง เรียน	
23	14	25	11
24	13	23	10
25	17	29	12
26	20	29	9
27	16	31	15
28	16	32	16
29	18	29	11
30	15	31	16
31	11	27	16
32	14	30	16
33	15	33	18
34	14	25	11
35	17	29	12
36	16	32	16
รวม	553	1,047	494

ตารางที่ 3 ข้อมูลที่เก็บรวบรวมได้จากระดับคะแนนสอบหลังเรียนของตัวอย่างประชากร
ที่เรียนจาก เทปเสียงแบบเสริมเนื้อหา (N=36) มีดังนี้

ตัวอย่างประชากร ลำดับที่	คะแนน		ตัวอย่างประชากร ลำดับที่	คะแนน	
	ความรู้	ความเข้าใจ		ความรู้	ความเข้าใจ
1	16	12	20	16	17
2	12	6	21	12	14
3	17	15	22	13	14
4	19	12	23	13	13
5	19	12	24	17	6
6	14	17	25	15	16
7	18	13	26	16	12
8	14	14	27	16	11
9	15	14	28	18	15
10	13	13	29	13	15
11	16	11	30	15	18
12	16	11	34	14	17
13	13	14	32	20	12
14	12	14	33	16	13
15	15	12	34	13	15
16	16	17	35	14	12
17	17	15	36	16	11
18	19	12			
19	20	12	รวม	558	477

ตารางที่ 4 ข้อมูลที่เก็บรวบรวมได้จากระดับคะแนนสอบหลังเรียนของตัวอย่างประชากร
ที่เรียนจากเทปเสียงแบบโสตทัศน (N=36) มีดังนี้

ตัวอย่างประชากร ลำดับที่	คะแนน		ตัวอย่างประชากร ลำดับที่	คะแนน	
	ความรู้	ความเข้าใจ		ความรู้	ความเข้าใจ
1	21	9	20	18	14
2	12	12	21	17	12
3	14	15	22	18	15
4	15	11	23	13	12
5	13	15	24	11	12
6	16	13	25	15	14
7	14	14	26	16	13
8	18	13	27	17	14
9	18	12	28	18	14
10	18	15	29	14	15
11	19	15	30	18	14
12	12	15	31	13	14
13	20	10	32	16	14
14	18	15	33	19	14
15	16	13	34	13	12
16	12	12	35	19	10
17	13	14	36	18	14
18	16	13			
19	18	13	รวม	576	474

แบบทดสอบก่อนและหลังเรียน

ชุดวิชามนุษย์กับสังคม

ตอนที่ 11.2 กระบวนการสื่อสาร

คำแนะนำ : จงเลือกคำตอบที่ถูกต้องที่สุดแล้วเขียน * ลงทับตัวเลือกในกระดาษคำตอบ

1. องค์ประกอบการสื่อสารของเบอร์ไลคือข้อใด

- (1.23) ก. ผู้พูด คำพูด ผู้ฟัง
 ข. ผู้ส่งสาร สาร ช่องทาง ผู้รับสาร
 ค. ผู้ส่งสาร ผู้รับสาร สื่อ ผลกระทบ
 ง. ผู้ส่งสาร ผู้รับสาร สาร ผลย้อนกลับ

เฉลย ข

2. องค์ประกอบการสื่อสารของโรเจอร์ต่างกับของสาลเวลล์ในเรื่องใด

- (1.23) ก. เสียงรบกวน
 ข. ช่องทาง
 ค. ผลกระทบ
 ง. ผลย้อนกลับ

เฉลย ง

3. "สมชาย ส่งจดหมายของสีแดงเพื่อบอกรักสมหญิง" จากข้อความนี้สารได้แก่ข้อใด

- (2.10) ก. จดหมาย
 ข. สีแดง
 ค. บอกรัก
 ง. สมหญิง

เฉลย ค

4. ที่กล่าวกรสื่อสารเป็นกระบวนการแลกเปลี่ยนข่าวสารระหว่างบุคคล ดังนั้นกระบวนการ
 จึงหมายถึงอะไร

- (1.11) ก. การคงสภาพ
 ข. การเปลี่ยนแปลง

ค. การกระจาย

ง. การส่งสาร

เฉลย ข

5. การส่งและการรับสารของบุคคลในการสื่อสารทางเดียว เกิดขึ้นในลักษณะใด

- (1.21)
- ก. ผู้ส่งสารถ่ายทอดสารตรงไปยังผู้รับสาร
 - ข. ผู้ส่งสารถอดรหัสสารเท่านั้น
 - ค. ผู้รับสารแปลความหมายสารได้
 - ง. ผู้รับสารและผู้ส่งสารมีปฏิริยาโต้ตอบกับสาร

เฉลย ก

6. ปฏิริยาโต้ตอบกันระหว่างผู้ส่งสารกับสารแสดง เป็นแบบจำลองอย่างไร

- (2.10)
- ก. ผู้ส่งสาร \longrightarrow สาร \longrightarrow ผู้รับสาร
 - ข. ผู้ส่งสาร \longleftrightarrow สาร \longrightarrow ผู้รับสาร
 - ค. ผู้ส่งสาร \longrightarrow สาร \longleftarrow ผู้รับสาร
 - ง. ผู้ส่งสาร \longrightarrow สาร \longleftrightarrow ผู้รับสาร

เฉลย ข :

7. กระบวนการแลกเปลี่ยนข่าวสารของบุคคล เกิดได้กรณีใด

- (1.21)
- ก. บุคคลเพียงคนเดียว
 - ข. บุคคลหนึ่งส่งสารโดยอาศัยสื่อ ไปยังอีกบุคคลหนึ่ง
 - ค. ปฏิริยาโต้ตอบระหว่างบุคคลกับบุคคลและบุคคลกับสาร
 - ง. ถูกทุกข้อ

เฉลย ง

8. ปัจจัยภายนอกของการสื่อสารได้แก่ข้อใด

- (1.11)
- ก. ผลย้อนกลับ
 - ข. เสียงรบกวน
 - ค. สื่อหรือช่องทาง
 - ง. ความเชื่อ

เฉลย ง

๑. กลุ่มอ้างอิง ได้แก่ข้อใด

- (1.23) ก. ครอบครัว
 ข. ปัทมสถาน
 ค. คำนิยม'
 ง. วัฒนธรรม

เฉลย ก

10. สิ่งอ้างอิงคือ สิ่งที่ใช้แทนอะไร

- (1.11) ก. ความคิด
 ข. ความหมาย
 ค. สัตว์และสิ่งของ
 ง. เครื่องหมายหรือสัญลักษณ์

เฉลย ง

11. คนเราจะเข้าใจเครื่องหมายหรือสัญลักษณ์ได้ดีจากข้อใด

- (1.12) ก. ใช้สัญลักษณ์ที่คุ้นเคย
 ข. อยู่ในสภาพแวดล้อมเดียวกัน
 ค. มีประสบการณ์คล้ายคลึงกัน
 ง. มีความคิดเห็นตรงกัน

เฉลย ค

คำชี้แจง จงใช้ข้อความนี้ตอบคำถามที่ 12-18

การสนทนาระหว่างสมศักดิ์กับมานะใน เข้าวันหนึ่ง

สมศักดิ์ "อนงค์ เป็นคนสวยนะ"

มานะ "คนสวยนั้นน่าจะเป็นสมศรีมากกว่า"

หลังการสนทนาทั้งสองมีความเห็นตรงกันว่า

อาภัสรา เป็นผู้หญิงที่สวยที่สุด ขณะที่ทั้งสอง

คุยกันอยู่นั้นปรีชาเดินผ่านมาและ เข้ามาพูดคุยด้วย

ตอนหนึ่งของการสนทนา ปรีชาพูดว่า
 ปรีชา "ผมว่านางสีดาจากเรื่อง รามเกียรติ์ถึงจะจัดว่า
 เป็นคนสวยที่สุด"

12. "คนสวย" มีความหมายตรงกับข้อใด

- (2.10)
- ก. ความคิด
 - ข. สัญลักษณ์
 - ค. สิ่งอ้างอิง
 - ง. ความหมาย

เฉลย ข

13. คนสวยของสมศักดิ์และมานะ เขียนเป็นแบบจำลองได้อย่างไร

(2.10)

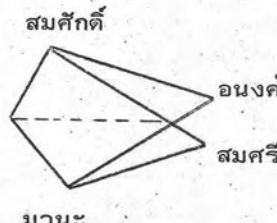
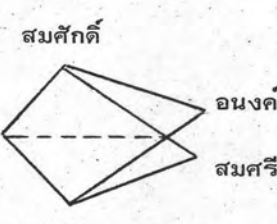
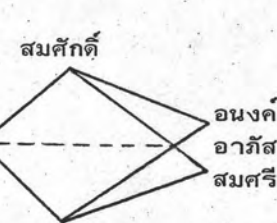
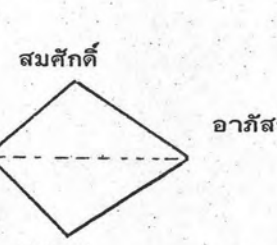
- ก. 
- ข. 
- ค. 
- ง. 

เฉลย ค

14. "คนสวย" ของปรีชา เขียน เป็นแบบจำลองได้อย่างไร

(2.10)

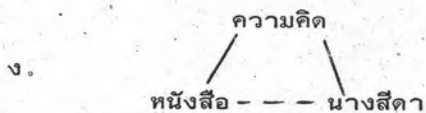
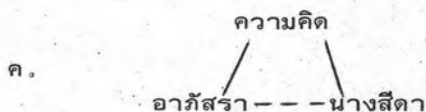
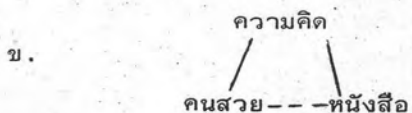
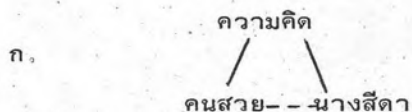

เฉลย ง

15. การสนทนาเรื่องคนสวยระหว่างสมศักดิ์กับปรีชาจะเป็นอย่างไร

- (2.30)
- ก. ทั้งสองใช้สิ่งอ้างอิงเดียวกัน
 - ข. ทั้งสองมีประสบการณ์คล้ายคลึงกัน
 - ค. ทั้งสองเข้าใจตรงกัน
 - ง. ทั้งสองใช้สิ่งอ้างอิงต่างกัน

เฉลย ง

16. แสดงว่าการสนทนายาระหว่างสมศักดิ์ มานะ และปรีชาเป็นอย่างไร

- (2.20)
- ก. สามคนมีความคิดเห็นต่างกัน
 - ข. สองคนมีประสบการณ์คล้ายคลึงกัน
 - ค. คนเดียวมีสิ่งอ้างอิงสิ่งเดียว
 - ง. สามคนใช้สิ่งอ้างอิงเดียวกัน

เฉลย ข

17. การสื่อสารระหว่างสมาชิกดี มานะ และปรีชาจะเกิดผลดีได้อย่างไร

- (2.30)
- ก. สามคนมีประสบการณ์คล้ายคลึงกัน
 - ข. สามคนใช้สิ่งอ้างอิงเดียวกัน
 - ค. สามคนใช้สัญลักษณ์เดียวกัน
 - ง. สามคนอยู่ในสภาพแวดล้อมเดียวกัน

เฉลย ก

18. ผลการสื่อสารจากข้อ 17 จะเป็นอย่างไร

- (2.20)
- ก. ความรู้สึกเหมือนกัน
 - ข. ความคิดตรงกัน
 - ค. ความเข้าใจกัน
 - ง. ความรู้เท่า ๆ กัน

เฉลย ค

19. การสื่อสารภายในตัวบุคคลมีคนอื่นเกี่ยวข้องอยู่เสมอ คนอื่นหมายถึงใคร

- (1.12)
- ก. ตัวเราเอง
 - ข. คนในครอบครัว
 - ค. บุคคลในห้วงความคิด
 - ง. บุคคลที่เรากำลังสนทนาด้วย

เฉลย ค

20. ภาษาของคนไข้เป็นภาษาประเภทใด

- (1.23)
- ก. ภาษาเครื่องหมาย
 - ข. ภาษาท่าทาง
 - ค. ภาษาวัตถุ
 - ง. ภาษาต่างประเทศ

เฉลย ก

21. สื่อมวลชน ได้แก่ข้อใด

- (1.24) ก. โทรเลข
 ข. โทรทัศน์
 ค. โทรศัพท์
 ง. โทรคมนาคม

เฉลย ข

22. หน้าที่สำคัญของการสื่อสารที่อาศัยคำ เป็นสัญลักษณ์และการสื่อสารอย่างอื่นนอกจากคำ ได้แก่ข้อใด

- (1.12) ก. ให้คำบอกเล่า ให้คำอธิบาย
 ข. ให้คำบอกเล่า ให้คำแนะนำ
 ค. ให้คำอธิบาย ให้ความเข้าใจ
 ง. ให้คำอธิบาย ให้คำแนะนำ

เฉลย ก

23. หน้าที่ของผู้ส่งสารในการสื่อสารมวลชนคือข้อใด

- (1.25) ก. ลงรหัสสาร ถอดรหัสสาร ประเมินผล
 ข. ถอดรหัสสาร แปลความหมายสาร ประเมินผล
 ค. แปลความหมายสาร ประเมินผล ผลย้อนกลับ
 ง. ลงรหัสสาร ถอดรหัสสาร แปลความหมายสาร

เฉลย ง

24. ผู้รับสารในสื่อสารมวลชนได้แก่ใคร

- (1.24) ก. ผู้รับผิดชอบ
 ข. ผู้รับวารสาร
 ค. ผู้รับโทรศัพท์
 ง. ผู้รับวิทยุสมัครเล่น

เฉลย ข

29. ผู้ร่วมรายการโทรทัศน์พูดประหม่าจน เสียงสั่น

- (2.10) ก. สาร
 ข. ผลย้อนกลับ
 ค. สื่อ
 ง. เสียงรบกวน

เฉลย ง

30. ถ้าทอมไม่ได้ศึกษาวัฒนธรรมไทยมาก่อน ทคมคงไม่เข้าใจ ความหมาย ของคำว่าไทยได้เลย

- (2.20) ก. สัญลักษณ์สัมพันธ์กับสิ่งแวดล้อม
 ข. สิ่งอ้างอิงสัมพันธ์กับการแปลความหมาย
 ค. สิ่งแวดล้อมสัมพันธ์กับการแปลความหมาย
 ง. สัญลักษณ์สัมพันธ์กับสิ่งอ้างอิง

เฉลย ง

31. เสียงป็นดังขึ้น 5 นิต ขณะที่โจรเรียกค่าไถ่กำลังเจรจามอบตัวกับตำรวจ

- (2.20) ก. เสียงรบกวน
 ข. สาร
 ค. สื่อ
 ง. ผลย้อนกลับ

เฉลย ก

32. จากข้อ 31 ถ้าเสียงป็นดังต่อเนื่องไปเรื่อย ๆ การเจรจาระหว่างโจรกับตำรวจจะเป็นอย่างไร

- (2.30) ก. ตกลงกันไม่ได้
 ข. โจรไม่รับ เงื่อนไข
 ค. ตำรวจไม่รับ เงื่อนไข
 ง. ต้องใช้เวลานานขึ้น

เฉลย ง

33. เมื่อผู้จัดรายการวิทยุประกาศว่าต่อไปจะเปิด เพลงลมทวล สัมศักดิ์ ไม่ชอบจึงเดินไป

ปิดวิทยุเสีย

- (2.20) ก. ผลย้อนกลับ เกิดขึ้นระหว่างผู้จัดรายการกับสัมศักดิ์
 ข. ผลย้อนกลับ เกิดขึ้นระหว่างสัมศักดิ์กับ เพลงลมทวล
 ค. ผลย้อนกลับ เกิดขึ้นระหว่างสัมศักดิ์กับสถานีวิทยุ
 ง. ผลย้อนกลับ เกิดขึ้นระหว่างผู้จัดรายการกับ เพลงลมทวล

เฉลย ข

34. ผู้จัดรายการวิทยุจะ เปิด เพลงให้ผู้ฟังชอบได้อย่างไร

- (2.30) ก. เปิด เพลงทุกประเภท
 ข. ขยายเวลาออกอากาศ
 ค. เลือกเวลาออกอากาศ
 ง. ให้โทรศัพท์ขอเพลง

เฉลย ง

35. "แขกยามบริษัทหนึ่งตะโกนด้วยเสียงดังไปในเงามืดโดยคิดว่ามีขโมยย่องเข้ามา พอเดินเข้าไปดูใกล้ ๆ ปรากฏว่าไม่มีทั้งเสียงตอบและขโมยอยู่เลย" จากข้อความดังกล่าวเขียนเป็นแบบจำลองได้อย่างไร

- (2.10) ก. $A \longrightarrow M \longrightarrow B$
 ข. $A \longrightarrow M \longleftrightarrow B$
 ค. $A \begin{array}{l} \searrow \\ \nearrow \end{array} M \begin{array}{l} \searrow \\ \nearrow \end{array} B$
 ง. $A \longleftrightarrow M \longrightarrow B$

เฉลย ง

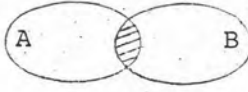
36.  ถ้ารูปวงรี A และ B หมายถึงกรอบประสบการณ์ของคนสองคน การสื่อสารเฉพาะส่วนที่แรเงาไว้จะเป็นอย่างไร

- (2.10) ก. ทั้ง A และ B มีปฏิกริยาโต้ตอบกับสาร
 ข. ทั้ง A และ B มีประสบการณ์เท่ากัน
 ค. ทั้ง A และ B มีประสบการณ์คล้ายคลึงกัน
 ง. ทั้ง A และ B มีความเข้าใจตรงกัน

เฉลย ค

37. ภัตตาคารแห่งหนึ่งติดรูปภาพผู้หญิงแต่งชุดไทยยกมือไหว้ไว้ที่ทางเข้าแสดงว่า เจ้าของภัตตาคารใช้การสื่อสารประเภทใด

- (1.23) ก. ใช้คำเป็นสัญลักษณ์
 ข. ภาษาเครื่องหมาย
 ค. ภาษาอากัปกริยา
 ง. ภาษาวัตถุ

เฉลย ง

38. ทุกคนที่พระจันทร์เต็มดวง เพ็ญแขจะออกมายืนรอพงษ์ยศที่ริมหน้าต่างเสมอ ทั้งสองใช้ภาษาการสื่อสารประเภทใด

- (1.23) ก. เครื่องหมายการเน้น
 ข. ภาษาคนใบ้
 ค. ภาษาอากัปกริยา
 ง. ภาษาวัตถุ

เฉลย ง

39. ผู้รับสารของสื่อสารมวลชนจะมีลักษณะเป็นอย่างไร

- (1.24) ก. เป็นกลุ่มบุคคล
 ข. มีอาชีพเดียวกัน
 ค. อยู่ในท้องถิ่นเดียวกัน
 ง. มีรายได้เท่ากัน

เฉลย ก

40. "หนังสือพิมพ์มิตรปวงชนมียอดจำหน่ายสูงถึงวันละกว่าล้านฉบับ โดยส่งไปยังผู้อ่านทั่วทุกภูมิภาคของประเทศ ดาวเรืองเป็นคนหนึ่งที่อ่านหนังสือพิมพ์มิตรประชา แต่อย่างไรก็ตาม เธอก็ยังอ่านหนังสือพิมพ์ชาติภูมิและเสียงสวรรค์อีก เธอจึงจะพอใจในข่าวสารที่ได้รับ" จากข้อความดังกล่าว แสดงว่าการรับสารของดาวเรืองเป็นอย่างไร

- (2.20) ก. ยอมรับข่าวสารยาก
ข. มีลักษณะ เป็นบุคคล
ค. มักเกิดผลย้อนกลับง่าย
ง. เกิดปฏิกิริยาโต้ตอบกับสาร

เฉลย ข

กระดาษคำตอบประเมินผลตนเอง

กระดาษคำตอบประเมินผลตนเอง

ก่อนเรียน

หลังเรียน

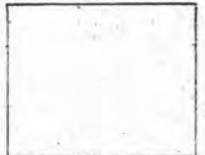
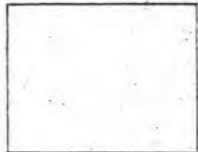

รวมคะแนน

รวมคะแนน

	1	2	3	4	5
	ก	ข	ค	ง	จ
1.	()	()	()	()	()
2.	()	()	()	()	()
3.	()	()	()	()	()
4.	()	()	()	()	()
5.	()	()	()	()	()
	ก	ข	ค	ง	จ
6.	()	()	()	()	()
7.	()	()	()	()	()
8.	()	()	()	()	()
9.	()	()	()	()	()
10.	()	()	()	()	()
	ก	ข	ค	ง	จ
11.	()	()	()	()	()
12.	()	()	()	()	()
13.	()	()	()	()	()
14.	()	()	()	()	()
15.	()	()	()	()	()
	ก	ข	ค	ง	จ
16.	()	()	()	()	()
17.	()	()	()	()	()
18.	()	()	()	()	()
19.	()	()	()	()	()
20.	()	()	()	()	()
	ก	ข	ค	ง	จ
21.	()	()	()	()	()
22.	()	()	()	()	()
23.	()	()	()	()	()
24.	()	()	()	()	()
25.	()	()	()	()	()
	ก	ข	ค	ง	จ
26.	()	()	()	()	()
27.	()	()	()	()	()
28.	()	()	()	()	()
29.	()	()	()	()	()
30.	()	()	()	()	()
	ก	ข	ค	ง	จ
31.	()	()	()	()	()
32.	()	()	()	()	()
33.	()	()	()	()	()
34.	()	()	()	()	()
35.	()	()	()	()	()
	ก	ข	ค	ง	จ
36.	()	()	()	()	()
37.	()	()	()	()	()
38.	()	()	()	()	()
39.	()	()	()	()	()
40.	()	()	()	()	()

	1	2	3	4	5
	ก	ข	ค	ง	จ
1.	()	()	()	()	()
2.	()	()	()	()	()
3.	()	()	()	()	()
4.	()	()	()	()	()
5.	()	()	()	()	()
	ก	ข	ค	ง	จ
6.	()	()	()	()	()
7.	()	()	()	()	()
8.	()	()	()	()	()
9.	()	()	()	()	()
10.	()	()	()	()	()
	ก	ข	ค	ง	จ
11.	()	()	()	()	()
12.	()	()	()	()	()
13.	()	()	()	()	()
14.	()	()	()	()	()
15.	()	()	()	()	()
	ก	ข	ค	ง	จ
16.	()	()	()	()	()
17.	()	()	()	()	()
18.	()	()	()	()	()
19.	()	()	()	()	()
20.	()	()	()	()	()
	ก	ข	ค	ง	จ
21.	()	()	()	()	()
22.	()	()	()	()	()
23.	()	()	()	()	()
24.	()	()	()	()	()
25.	()	()	()	()	()
	ก	ข	ค	ง	จ
26.	()	()	()	()	()
27.	()	()	()	()	()
28.	()	()	()	()	()
29.	()	()	()	()	()
30.	()	()	()	()	()
	ก	ข	ค	ง	จ
31.	()	()	()	()	()
32.	()	()	()	()	()
33.	()	()	()	()	()
34.	()	()	()	()	()
35.	()	()	()	()	()
	ก	ข	ค	ง	จ
36.	()	()	()	()	()
37.	()	()	()	()	()
38.	()	()	()	()	()
39.	()	()	()	()	()
40.	()	()	()	()	()

ภาคผนวก ข

สถิติที่ใช้ในการวิจัย

1. ค่าเฉลี่ยของผลต่างของคะแนนจากการทดสอบหลังเรียนกับก่อนเรียน

$$\text{สูตร } \bar{D} = \frac{\sum D}{N}$$

2. ค่าเฉลี่ยของคะแนน

$$\text{สูตร } \bar{X} = \frac{\sum X}{N}$$

3. ค่าส่วน เบี่ยงเบนมาตรฐานของผลต่างของคะแนนจากการทดสอบหลังเรียนกับก่อนเรียน

$$\text{สูตร } S_D = \sqrt{\frac{\sum d^2}{N} - \left(\frac{\sum D}{N}\right)^2}$$

4. ค่าส่วน เบี่ยงเบนมาตรฐานของคะแนน

$$\text{สูตร } S_X = \sqrt{\frac{\sum X^2}{N} - \left(\frac{\sum D}{N}\right)^2}$$

5. ค่าความคลาดเคลื่อนมาตรฐานของข้อมูล 2 ชุด

$$\sigma_{\bar{X}_1 - \bar{X}_2} = \sqrt{\frac{\sum X_1^2 + \sum X_2^2}{N(N-1)}}$$

$$\sigma_{\bar{D}_1 - \bar{D}_2} = \sqrt{\frac{\sum D_1^2 + \sum D_2^2}{N(N-1)}}$$

6. ค่า t หาได้จาก

$$t = \frac{(\bar{X}_1 - \bar{X}_2) - (\mu_1 - \mu_2)}{\sigma_{\bar{X}_1 - \bar{X}_2}}$$

$$t = \frac{(\bar{D}_1 - \bar{D}_2) - (\mu_{D_1} - \mu_{D_2})}{\sigma_{\bar{D}_1 - \bar{D}_2}}$$

ค่า t ที่ระดับความมีนัยสำคัญ 0.05

1. ค่าความเชื่อมั่นของแบบทดสอบจากสูตรของคูเดอร์ ริชาร์ดสัน (Kuder - Richardson) K-R 20 ดังนี้

$$\text{K-R 20 : } r_{tt} = \frac{n}{n-1} \left(1 - \frac{pq}{S_x^2} \right)$$

r_{tt}	=	ค่าความเชื่อมั่นของแบบทดสอบ
n	=	จำนวนข้อในแบบทดสอบ
p	=	สัดส่วนของผู้ที่ตอบถูก
q	=	สัดส่วนของผู้ที่ตอบผิด
S_x^2	=	ค่าความแปรปรวน

2. การคำนวณค่าความเชื่อมั่นแบบทดสอบ

$$\text{K-R 20 : } r_{tt} = \frac{n}{n-1} \left(1 - \frac{pq}{S_x^2} \right)$$

$$n = 40$$

$$pq = 9.85$$

$$S_x^2 = 61.15$$

แทนค่า

$$r_{tt} = \frac{40}{40-1} \left(1 - \frac{9.85}{61.15} \right)$$

$$= 1.025(0.838)$$

$$= .858$$



ประวัติผู้เขียน

ชื่อ นายวิระชัย ตั้งสกุล เกิดวันที่ 4 กุมภาพันธ์ 2500 สำเร็จการศึกษา
ระดับปริญญาตรี การศึกษามัธยมศึกษา (กศ.บ.) จากมหาวิทยาลัยศรีนครินทรวิโรฒ ประสานมิตร
ปีการศึกษา 2523 วิชาเอก เทคโนโลยีทางการศึกษา เข้าศึกษาต่อในระดับปริญญาโท
ภาควิชาโสตทัศนศึกษา คณะครุศาสตร์ จุฬาลงกรณ์มหาวิทยาลัย เมื่อปีการศึกษา 2526 ปัจจุบัน
เป็นนักวิชาการโสตทัศนศึกษา สำนักเทคโนโลยีการศึกษา มหาวิทยาลัยสุโขทัยธรรมาธิราช
อำเภอปากเกร็ด จังหวัดนนทบุรี