

การสืบทอดดนตรีไทยในตำบลบ้านปึก จังหวัดชลบุรี



นายนิพนธ์ กล้ากล่อมจิตร

วิทยานิพนธ์นี้เป็นส่วนหนึ่งของการศึกษาตามหลักสูตรปริญญาศิลปศาสตรมหาบัณฑิต

สาขาวิชาดุริยางค์ไทย ภาควิชาดุริยางคศิลป์

คณะศิลปกรรมศาสตร์ จุฬาลงกรณ์มหาวิทยาลัย

ปีการศึกษา 2561

ลิขสิทธิ์ของจุฬาลงกรณ์มหาวิทยาลัย

THE TRANSMISSION OF THAI MUSIC IN BANPUEK CHONBURI



A Thesis Submitted in Partial Fulfillment of the Requirements

for the Degree of Master of Arts in Thai Music

Department of Music

Faculty of Fine and Applied Arts

Chulalongkorn University

Academic Year 2018

Copyright of Chulalongkorn University

หัวข้อวิทยานิพนธ์	การสืบทอดดนตรีไทยในตำบลบ้านปึก จังหวัดชลบุรี
โดย	นายนิพนธ์ กล้ากลุ่มจิตร
สาขาวิชา	ดุริยางค์ไทย
อาจารย์ที่ปรึกษาวิทยานิพนธ์หลัก	รองศาสตราจารย์ ดร.ภัทรวดี ภูชฎาภิรมย์

---

คณะศิลปกรรมศาสตร์ จุฬาลงกรณ์มหาวิทยาลัย อนุมัติให้บัณฑิตวิทยานิพนธ์ฉบับนี้เป็นส่วนหนึ่งของการศึกษาตามหลักสูตรปริญญาศิลปศาสตรมหาบัณฑิต

.....	คณบดีคณะศิลปกรรมศาสตร์
(ศาสตราจารย์ ดร.บุษกร บิณฑสันต์)	
คณะกรรมการสอบวิทยานิพนธ์	
.....	ประธานกรรมการ
(ศาสตราจารย์ ดร.บุษกร บิณฑสันต์)	
.....	อาจารย์ที่ปรึกษาวิทยานิพนธ์หลัก
(รองศาสตราจารย์ ดร.ภัทรวดี ภูชฎาภิรมย์)	
.....	กรรมการ
(รองศาสตราจารย์พิชิต ชัยเสรี)	
.....	กรรมการ
(รองศาสตราจารย์ ดร.ขำคม พรประสิทธิ์)	
.....	กรรมการ
(ผู้ช่วยศาสตราจารย์ ดร.พรประพิตร์ เผ่าสวัสดิ์)	
.....	กรรมการ
(ผู้ช่วยศาสตราจารย์ ดร.ภัทระ คมขำ)	
.....	กรรมการภายนอกมหาวิทยาลัย
(รองศาสตราจารย์ปกรณ์ รอดช้างเผื่อน)	

นิพนธ์ กล่าวล่อมจิตร : การสืบทอดดนตรีไทยในตำบลบ้านปึก จังหวัดชลบุรี.

(THE TRANSMISSION OF THAI MUSIC IN BANPUK CHONBURI) อ.ที่ปรึกษาหลัก:

รศ. ดร.ภัทรวดี ภูชฎาภิรมย์

งานวิจัยเรื่อง การสืบทอดดนตรีไทยในตำบลบ้านปึก จังหวัดชลบุรี มีวัตถุประสงค์เพื่อ  
1) ศึกษาประวัติของคณะดนตรีไทยในตำบลบ้านปึก จังหวัดชลบุรี 2) ศึกษาการสืบทอดดนตรีไทย  
ในตำบลบ้านปึก จังหวัดชลบุรี 3) ศึกษาบทบาทของคณะดนตรีไทยในตำบลบ้านปึก จังหวัดชลบุรี

จากการศึกษาพบว่า คณะดนตรีไทยในตำบลบ้านปึก จังหวัดชลบุรี มี 2 คณะ คือ คณะดนตรีไทยจันทประสิทธิ์ และคณะดนตรีไทยผู้ใหญ่ถาวร แสงจิต ซึ่งทั้ง 2 คณะก่อตั้งขึ้นช่วงปลายรัชกาลที่ 5 คณะจันทประสิทธิ์ มีครูเล็กและครูปุย ทองเต็ม เป็นผู้ก่อตั้งต่อมาครูแสวง ปุยรักษา นักดนตรีไทยจากจังหวัดฉะเชิงเทรา ผู้ซึ่งได้รับการถ่ายทอดความรู้ทางด้านดนตรีไทยมาจากสายพระยาประสานดุริยศัพท์ (แปลก ประสานศัพท์) เข้ามาเป็นผู้ดูแล เนื่องจากครูแสวง ปุยรักษา มีฝีมือความสามารถและมีความรู้เรื่องเพลงเป็นอย่างดี ทำให้คณะดนตรีไทยจันทประสิทธิ์ มีชื่อเสียงโดดเด่นทั้งในตำบลบ้านปึกและพื้นที่ใกล้เคียง แต่ภายหลังจากนักดนตรีในยุคครูแสวง ปุยรักษา ถึงแก่กรรม คนในตระกูลส่วนใหญ่เลือกประกอบอาชีพอื่น ๆ ทำให้ไม่มีการสืบทอดอาชีพนักปี่พาทย์ของคนในตระกูลอีก ปัจจุบันแม้มีคนในตระกูลคือครูละเอียด คชวัฒน์ และครูมงคล คชวัฒน์ เป็นผู้สืบทอดดนตรีไทย แต่การประกอบอาชีพครูในสถาบันการศึกษาทำให้ยังคงมีบทบาทสำคัญในการสืบทอดดนตรีไทยในสถาบันการศึกษา

คณะดนตรีไทยผู้ใหญ่ถาวร แสงจิต เดิมชื่อคณะปี่พาทย์ครูอุ่ง แสงจิต เนื่องจากมีครูอุ่ง แสงจิต เป็นผู้ก่อตั้ง ปัจจุบันคณะจึงเปลี่ยนชื่อเป็นคณะดนตรีไทยผู้ใหญ่ถาวร แสงจิต ตามชื่อผู้สืบทอด ความสามารถในการพัฒนาอาชีพตามความนิยมของคนในสังคมทั้งการสร้างวงปี่พาทย์มอญ วงแตรวง มีเครื่องไฟเพื่อสร้างสีสันในการบรรเลง อีกทั้งยังศึกษาหาความรู้เพิ่มเติมจากการฟังดนตรีไทยจากคณะดนตรีไทยที่มีชื่อเสียงทางวิทยุ และการแลกเปลี่ยนความรู้จากนักดนตรีด้วยกัน ทำให้คณะดนตรีไทยผู้ใหญ่ถาวร แสงจิต มีการพัฒนาจนเป็นแบบอย่างของวงดนตรีซึ่งมีชื่อเสียงในแถบจังหวัดชลบุรี ยังคงสืบทอดอาชีพดนตรีไทยและมีชื่อเสียงเป็นที่ยอมรับในวงวิชาชีพทั้งยังมีบทบาทในการสืบทอดความรู้ด้านดนตรีไทยในสถาบันการศึกษา

สาขาวิชา ดุริยางค์ไทย

ลายมือชื่อนิสิต .....

ปีการศึกษา 2561

ลายมือชื่อ อ.ที่ปรึกษาหลัก .....

# # 5886739535 : MAJOR THAI MUSIC

KEYWORD: TRANSMISSION, TRADITIONAL THAI MUSIC, BANPUEK SUB-DISTRICT, CHONBURI PROVINCE

NIPON KLAMKLOMJIT : THE TRANSMISSION OF THAI MUSIC IN BANPUEK CHONBURI.

ADVISOR: ASSOC. PROF. PATARAWDEE PUCHADAPIROM, Ph.D.

The research entitled “The Transmission of Thai Music in Banpuek, Chonburi” aimed to 1) study traditional Thai music band historical background in Banpuek, Chonburi 2) study the transmission of traditional Thai music in Banpuek, Chonburi, and 3) study roles of traditional Thai music band in Banpuek, Chonburi.

The result found that there were two traditional Thai music bands, known as Chanprasit band, and Phouyai Thaworn Saengchit. Both were founded during late reign of King Chulalongkorn. The founders of Chanprasit band were KooLek and KooPui Thongtem and later KooSawang Puiraksa – traditional Thai musician from Chacherngsao inherited traditional Thai knowledge and skills from Praya Prasan Duroyasap (Plak Prasansap) – was the band’s caretaker due to his skillful performance in traditional Thai music and his knowledge, causing the reputation of the band Banpuek, Chonburi and surrounding neighborhood. After the death of the musicians during KooSawang time, other family members decided to change their jobs, causing the lack of transmission of PeePat musician. Nowadays, even KooLaiet and Mongkol Chotchawat are currently transmitted the traditional Thai music. In addition to this, being a teacher in education institution persisted to promote key roles of transmitting the traditional Thai music

The band of Phouyai Thaworn Saengchit was originally named as PeePat KooAngun Saengchit because she was the founder. The band has been renamed as Phouyai Thaworn Saengchit owing to his ability to the development of career path of PeePat Mon Traewong by adding lighting system. Also, his apparent ability was studying more about traditional Thai music by listening to any popular traditional Thai music band from the radio until he was a role model of professional traditional Thai musician in Chonburi. He still inherited this kind of traditional Thai music and was well-known among the traditional Thai music professionals, as well as had vital roles to transmit the music knowledge in educational institutions.

Field of Study: Thai Music

Student's Signature .....

Academic Year: 2018

Advisor's Signature .....

## กิตติกรรมประกาศ

วิทยานิพนธ์ฉบับนี้สำเร็จลุล่วงไปได้ด้วยดีด้วยความอนุเคราะห์จากอาจารย์ผู้ทรงคุณวุฒิและผู้มีพระคุณหลายท่านที่ให้ความเมตตา อำนวยความสะดวกทั้งการให้ข้อมูล คำแนะนำและ ให้คำปรึกษา ตลอดจนให้การสนับสนุนผู้วิจัยในการทำวิทยานิพนธ์ฉบับนี้เป็นอย่างดี ซึ่งประกอบด้วยผู้มีอุปการคุณ ดังนี้

ขอกราบขอบพระคุณ คณะดนตรีไทยคณะจันประสิทธิ์ คณะดนตรีไทยคณะผู้ใหญ่อารวรร แสงจิต ผู้ที่คอยให้ความรู้ถ่ายทอดเรื่องราวเกี่ยวกับประวัติเนื้อหาที่เกี่ยวข้องกับงานวิจัย และให้ความเมตตา และขอบพระคุณบุคคลผู้ให้ข้อมูลทุก ๆ ท่าน โดยเฉพาะครูละเอียต คชวัฒน์ และผู้ใหญ่อารวรร แสงจิต ที่ให้ความเมตตาช่วยเหลือด้านข้อมูลทุก ๆ ด้าน ทำให้ผู้วิจัยได้ข้อมูลที่สมบูรณ์มากยิ่งขึ้นในระหว่างการเก็บข้อมูลภาคสนาม

ขอกราบขอบพระคุณ รองศาสตราจารย์ ดร.ภัทรวดี ภูชฎาภิรมย์ อาจารย์ที่ปรึกษาวิทยานิพนธ์ที่ได้ให้ความรู้ คำแนะนำตั้งแต่เริ่มต้น ผลักดัน เป็นต้นแบบในการทำงานที่ดี ตลอดจนให้ความอนุเคราะห์ในการตรวจทานชี้แนะแนวทางในการแก้ไขข้อบกพร่องต่าง ๆ จึงเป็นผลให้งานนิพนธ์เล่มนี้มีความสมบูรณ์มากยิ่งขึ้น

ขอกราบขอบพระคุณคณาจารย์ คณะศิลปกรรมศาสตร์ จุฬาลงกรณ์มหาวิทยาลัยทุกท่าน ที่ให้ความรู้ ให้คำแนะนำ ให้ความอนุเคราะห์ช่วยเหลือและอำนวยความสะดวกในการศึกษาเป็นอย่างดี

คุณงามความดีใด ๆ ที่ได้จากงานวิทยานิพนธ์ในครั้งนี้ผู้วิจัยขออุทิศแด่ครูดนตรีไทยทุก ๆ ท่าน ที่ล่วงลับไปแล้ว ในคณะจันประสิทธิ์ และคณะผู้ใหญ่อารวรร แสงจิต

สุดท้ายเป็นบุคคลที่อยู่เบื้องหลังความสำเร็จในทุก ๆ เรื่อง ขอกราบขอบพระคุณ คุณพ่อคุณแม่ และครอบครัวทุกคน ที่มอบชีวิต มอบความรัก กำลังใจ และสนับสนุนช่วยเหลือ ในทุก ๆ ด้าน และคอยเป็นกำลังใจให้เสมอมาจึงทำให้วิทยานิพนธ์เล่มนี้สำเร็จลุล่วงและสมบูรณ์

นิพนธ์ กล้ากล้าอมจิตร

## สารบัญ

	หน้า
บทคัดย่อภาษาไทย.....	ค
บทคัดย่อภาษาอังกฤษ.....	ง
กิตติกรรมประกาศ.....	จ
สารบัญ.....	ฉ
สารบัญตาราง.....	ฌ
สารบัญภาพ.....	ญ
บทที่ 1 บทนำ.....	1
1.1 ความเป็นมาและความสำคัญของปัญหา.....	1
1.2 วัตถุประสงค์ของการวิจัย.....	4
1.3 ขอบเขตของการวิจัย.....	4
1.4 วิธีดำเนินการวิจัย.....	4
1.5 เอกสารและงานวิจัยที่เกี่ยวข้อง.....	6
1.6 ประโยชน์ที่คาดว่าจะได้รับ.....	11
บทที่ 2 ประวัติการสืบทอดดนตรีไทยในตำบลบ้านปึก จังหวัดชลบุรี.....	12
2.1 ประวัติความเป็นมาของตำบลบ้านปึก จังหวัดชลบุรี.....	12
2.2 ประวัติความเป็นมาของคณะดนตรีไทยตำบลบ้านปึก จังหวัดชลบุรี.....	17
2.2.1 นักดนตรีไทยในคณะดนตรีไทยตำบลบ้านปึก จังหวัดชลบุรี.....	19
2.2.1.1 คณะจั่นประสิทธิ์.....	19
2.2.1.1.1 ยุครุ่งเรือง ปุ๋ยรักษา.....	19
2.2.1.2 สมาชิกคณะดนตรีไทยคณะผู้ใหญ่ถาวร แสงจิต.....	33
2.2.1.2.1 ยุครุ่งเรือง แสงจิต.....	33

2.2.1.2.2 ยุคผู้ใหญ่อาวร แสงจิต .....	37
2.2.2 ลักษณะโดยทั่วไปของคณะดนตรีไทยตำบลบ้านปึก .....	51
2.2.2.1 คณะจันประสิทธิ์ .....	51
2.2.2.1.1 ยุคครูแสวง ปุ๋ยรักษา .....	51
2.2.2.1.2 ยุคครูละเอียด คชวัฒน์ และครูมงคล คชวัฒน์ .....	55
2.2.2.2 คณะผู้ใหญ่อาวร แสงจิต .....	63
2.2.2.2.1 ยุคครูอุ่งน แสงจิต.....	63
2.2.2.2.2 ยุคผู้ใหญ่อาวร แสงจิต.....	68
บทที่ 3 กระบวนการสืบทอดดนตรีไทยของคณะดนตรีไทย ตำบลบ้านปึก จังหวัดชลบุรี.....	81
3.1 ขนบและแบบแผนการปฏิบัติของคณะดนตรีไทยในตำบลบ้านปึก จังหวัดชลบุรี.....	81
3.1.1 การประพุดิตนของผู้นำคณะดนตรีไทย ตำบลบ้านปึก จังหวัดชลบุรี.....	82
3.1.1.1 ผู้สอนเป็นผู้มีคุณธรรมจริยธรรม .....	82
3.1.1.2 ด้านการสืบทอดความประพุดิต .....	84
3.2 พิธีกรรมและความเชื่อ .....	89
3.2.1 พิธีกรรมและความเชื่อคณะจันประสิทธิ์.....	89
3.2.2 พิธีกรรมและความเชื่อคณะผู้ใหญ่อาวร แสงจิต .....	92
3.3 สถานที่เรียนดนตรีไทยของคณะดนตรีไทยตำบลบ้านปึก จังหวัดชลบุรี .....	96
3.3.1 สถานที่เรียนดนตรีไทยคณะดนตรีไทยจันประสิทธิ์.....	96
3.3.2 สถานที่เรียนดนตรีไทยคณะผู้ใหญ่อาวร แสงจิต.....	101
3.4 ลักษณะวิธีการถ่ายทอดดนตรีไทยในตำบลบ้านปึก จังหวัดชลบุรี .....	107
3.4.1 ลักษณะวิธีการถ่ายทอดดนตรีไทยในคณะจันประสิทธิ์ .....	107
3.4.2 ลักษณะวิธีการถ่ายทอดดนตรีไทยในคณะผู้ใหญ่อาวร แสงจิต.....	108
3.5 ประเภทเพลงที่ใช้ในการถ่ายทอดความรู้ในตำบลบ้านปึก จังหวัดชลบุรี .....	111
3.5.1 ประเภทเพลงของคณะจันประสิทธิ์ .....	111



3.5.2 ประเภทเพลงของคณะผู้ใหญ่อาวร แสงจิต .....	123
บทที่ 4 บทบาทของคณะดนตรีไทย ตำบลบ้านปึก จังหวัดชลบุรี .....	147
4.1 การเผยแพร่ดนตรีไทยของคณะดนตรีไทยในตำบลบ้านปึก.....	147
4.1.1 การเผยแพร่ดนตรีไทยของคณะจันประสิทธิ์.....	147
4.1.2 การเผยแพร่ดนตรีไทยของคณะดนตรีไทยผู้ใหญ่อาวร แสงจิต .....	150
4.2 บทบาทคณะดนตรีไทยในตำบลบ้านปึกที่มีต่อชุมชนและสังคม .....	153
4.3 บทบาทคณะดนตรีไทยในตำบลบ้านปึกที่มีต่อสถาบันการศึกษา .....	156
4.3.1 บทบาทของคณะจันประสิทธิ์ที่มีต่อสถาบันการศึกษา.....	157
4.3.2 บทบาทของคณะผู้ใหญ่อาวร แสงจิต ที่มีต่อสถาบันการศึกษา.....	159
บทที่ 5 บทสรุปและข้อเสนอแนะ .....	162
5.1 บทสรุป .....	162
5.2 ข้อเสนอแนะ .....	163
บรรณานุกรม.....	164
ประวัติผู้เขียน.....	168

## สารบัญตาราง

	หน้า
ตารางที่ 3.1 ประเภทเพลงไทยในบ้านดนตรีไทยคณะจันทระสิทธิ์.....	112
ตารางที่ 3.2 ประเภทเพลงไทยในบ้านดนตรีไทยคณะผู้ใหญ่อาวรวงศ์.....	124



## สารบัญภาพ

หน้า

ภาพที่ 2.1 แผนที่แสดงอาณาเขตจังหวัดชลบุรี (แผนที่แสดงอาณาเขตจังหวัดชลบุรี, 2560).....	16
ภาพที่ 2.2 แผนผังครอบครัวสายตระกูลดนตรีไทย คณะดนตรีไทยจันทประสิทธิ์ ยุคครูแสวง ปุยรักษา .....	20
ภาพที่ 2.3 ครูฮวย สวัสดิภาพ .....	22
ภาพที่ 2.4 ครูแสวง ปุยรักษา .....	23
ภาพที่ 2.5 นางละออ คชวัฒน์.....	23
ภาพที่ 2.6 นายสมัย คชวัฒน์ .....	24
ภาพที่ 2.7 นายบุญลือ สวัสดิภาพ .....	25
ภาพที่ 2.8 นายจำลอง สวัสดิภาพ.....	25
ภาพที่ 2.9 นายทองหล่อ สวัสดิภาพ .....	26
ภาพที่ 2.10แผนผังครอบครัวสายตระกูลดนตรีไทย คณะดนตรีไทยจันทประสิทธิ์ ยุคครูละเอียด คชวัฒน์ และครูมงคล คชวัฒน์ .....	27
ภาพที่ 2.11ครูละเอียด คชวัฒน์ .....	29
ภาพที่ 2.12 นางสาวสุรภา คชวัฒน์.....	29
ภาพที่ 2.13 ร้อยเอกสอาด คชวัฒน์ .....	30
ภาพที่ 2.14 นางณัฐชยา คชวัฒน์.....	31
ภาพที่ 2.15 นายมงคล คชวัฒน์ .....	32
ภาพที่ 2.16 นางพุทธชาติ คชวัฒน์.....	32
ภาพที่ 2.17 นายฤชชัย คชวัฒน์.....	33
ภาพที่ 2.18 แผนผังครอบครัวสายตระกูลดนตรีไทยคณะผู้ใหญ่ถาวร แสงจิต ยุคครูอุ่งน แสงจิต ....	34
ภาพที่ 2.19 ผู้ใหญ่ถาวร แสงจิต.....	38
ภาพที่ 2.20 นางเพ็ญ แสงจิต.....	39

ภาพที่ 2.21 นางบุญนภา เจริญสีบทอง .....	40
ภาพที่ 2.22 นายวิทยา แสงจิต .....	40
ภาพที่ 2.23 นายทิวา แสงจิต .....	41
ภาพที่ 2.24 นายสัญญา พิมพ์ศรี .....	42
ภาพที่ 2.25 นางสาวประทุมพร ครุฑธา .....	43
ภาพที่ 2.26 เด็กหญิงพลอยชมพู แสงจิต .....	44
ภาพที่ 2.27 นายอดิศักดิ์ คงประเสริฐ .....	44
ภาพที่ 2.28 นายสงบ ทองเทศ .....	45
ภาพที่ 2.29 นายแปลก เหมือนนุช .....	46
ภาพที่ 2.30 นายวีรพร มโหธร .....	46
ภาพที่ 2.31 นายพนัส คงศิริ .....	47
ภาพที่ 2.32 นายจุมพล จำนงธรรม .....	48
ภาพที่ 2.33 นายศุภฤกษ์ พงษ์สมบูรณ์ .....	48
ภาพที่ 2.34 นายณัฐวุฒิ การะกิจ .....	49
ภาพที่ 2.35 นายธนกฤต เจริญสีบทอง .....	50
ภาพที่ 2.36 นายวิมล บุญชลอ .....	50
ภาพที่ 2.37 วงปีพาทย์ไม้แข็งคณะจันประสิทธิ์ในอดีต .....	55
ภาพที่ 2.38 วงดนตรีไทยโรงเรียนชลราษฎรอำรุง .....	56
ภาพที่ 2.39 ครูละเอียด คชวัฒน์ บรรเลงจะเข้ร่วมกับครูฉวย จิยะจันทร์ .....	57
ภาพที่ 2.40 ครูละเอียด คชวัฒน์ ช้บรื่องร่วมกับครูระตี วิเศษสุรกานต์ .....	57
ภาพที่ 2.41 ครูละเอียด คชวัฒน์ สันทนาและเรียนช้บรื่องกับครูสุดจิตต์ ดุริยประณีต .....	58
ภาพที่ 2.42 ภาพนาฬิกาที่ครูละเอียด คชวัฒน์ ช้มอบให้ครูสุดจิตต์ ดุริยประณีต จากเงินรางวัล .....	59
ภาพที่ 2.43 เครื่องดนตรีไทยที่ช้อยู่ปัจจุบัน .....	60
ภาพที่ 2.44 จะเข้ ฝีมือครูเอื้อ ฉัตรเฉลิม .....	60

ภาพที่ 2.45 การบรรเลงวงดนตรีไทยคณะจันทน์ประสิทธิ์ .....	61
ภาพที่ 2.46 กลองแขกที่ใช้อยู่ในปัจจุบัน.....	61
ภาพที่ 2.47 ระนาดทุ้ม ที่ใช้ในปัจจุบัน.....	62
ภาพที่ 2.48 ฆ้องวงใหญ่ที่ใช้มาตั้งแต่สมัยคุณตาอ่องุ่น แสงจิต.....	65
ภาพที่ 2.49 ระนาดทุ้มที่ใช้มาตั้งแต่สมัยคุณตาอ่องุ่น แสงจิต .....	65
ภาพที่ 2.50 กลองทัดที่ใช้มาตั้งแต่สมัยคุณตาอ่องุ่น นำมาแกะสลักใหม่ช่วงยุคผู้ใหญ่อาวร แสงจิต....	66
ภาพที่ 2.51 วงปี่พาทย์มอญคณะผู้ใหญ่อาวร แสงจิต .....	69
ภาพที่ 2.52 วงปี่พาทย์ประกอบพิธีไหว้ครูดนตรีไทยคณะผู้ใหญ่อาวร แสงจิต .....	69
ภาพที่ 2.53 วงปี่พาทย์ประกอบงานศพ .....	70
ภาพที่ 2.54 วงแตรวงคณะผู้ใหญ่อาวร แสงจิต.....	70
ภาพที่ 2.55 วงแตรวงคณะผู้ใหญ่อาวร แสงจิต (แห่ศพ).....	71
ภาพที่ 2.56 คณะดนตรีไทยคณะผู้ใหญ่อาวร แสงจิต (สมัยคุณตาอ่องุ่น แสงจิตยังมีชีวิตอยู่).....	72
ภาพที่ 2.57 เครื่องดนตรีไทยคณะผู้ใหญ่อาวร แสงจิต ในปัจจุบัน.....	72
ภาพที่ 2.58 เครื่องดนตรีวงแตรวงคณะผู้ใหญ่อาวร แสงจิต (เครื่องเก่า).....	73
ภาพที่ 3.1 ครุละเอียด คชวัฒน์ เข้าร่วมพิธีไหว้ครูที่บ้านดุริยประณีต .....	91
ภาพที่ 3.2 ศีรษะพ่อแก่ บ้านครุละเอียด คชวัฒน์ .....	91
ภาพที่ 3.3 โต๊ะหมู่บูชาครุคณะดนตรีไทยผู้ใหญ่อาวร แสงจิต .....	94
ภาพที่ 3.4 ตำราโองการไหว้ครูสายครุหลวงประดิษฐไพเราะของคณะดนตรีไทยผู้ใหญ่อาวร แสงจิต	94
ภาพที่ 3.5 ตำราโองการไหว้ครูของคุณครูอ่องุ่น แสงจิต มอบให้ผู้ใหญ่อาวร แสงจิต .....	94
ภาพที่ 3.6 แผนที่ตั้งคณะดนตรีไทยจันทน์ประสิทธิ์ .....	97
ภาพที่ 3.7 แผนที่ตั้งคณะดนตรีไทยจันทน์ประสิทธิ์ จากดาวเทียม .....	97
ภาพที่ 3.8 หน้าบ้านคณะดนตรีไทยจันทน์ประสิทธิ์.....	98
ภาพที่ 3.9 บนตัวบ้านคณะดนตรีไทยจันทน์ประสิทธิ์ .....	98
ภาพที่ 3.10 หิ้งบูชาครุคณะดนตรีไทยจันทน์ประสิทธิ์ .....	99

ภาพที่ 3.11 บริเวณลานซ่อมดนตรีไทยคณะดนตรีไทยจันประสิทธิ์ .....	99
ภาพที่ 3.12 ประตูขึ้นบ้านคณะดนตรีไทยจันประสิทธิ์ .....	100
ภาพที่ 3.13 บริเวณชั้นล่างบ้านคณะดนตรีไทยจันประสิทธิ์ .....	100
ภาพที่ 3.14 แผนที่ตั้งคณะดนตรีไทยผู้ใหญ่อาวร แสงจิต .....	102
ภาพที่ 3.15 แผนที่ตั้งคณะดนตรีไทยผู้ใหญ่อาวร แสงจิต จากดาวเทียม .....	102
ภาพที่ 3.16 ปากซอยเข้าบ้านคณะดนตรีไทยผู้ใหญ่อาวร แสงจิต .....	103
ภาพที่ 3.17 บ้านคณะดนตรีไทยผู้ใหญ่อาวร แสงจิต .....	104
ภาพที่ 3.18 บริเวณหน้าห้องเครื่องดนตรีไทยบ้านคณะดนตรีไทยผู้ใหญ่อาวร แสงจิต .....	104
ภาพที่ 3.19 ภายในตัวบ้านคณะดนตรีไทยผู้ใหญ่อาวร แสงจิต .....	105
ภาพที่ 3.20 ภายในห้องเก็บเครื่องดนตรีไทยคณะดนตรีไทยผู้ใหญ่อาวร แสงจิต .....	105
ภาพที่ 3.21 หนังสือบันทึกทางร้องเพลงไทย .....	114
ภาพที่ 3.22 คำนำในหนังสือบันทึกทางร้องเล่ม 1 .....	115
ภาพที่ 3.23 สารบัญในหนังสือบันทึกทางร้องเล่ม 1 .....	116
ภาพที่ 3.24 ภาพการบรรเลงดนตรีไทยงานทำบุญ (สมาชิกคณะจันประสิทธิ์ ร่วมบรรเลงเป็นหลัก) .....	117
ภาพที่ 3.25 ภาพโน้ตเพลงสาธุการ ทางซ่องวงใหญ่ (คณะผู้ใหญ่อาวร แสงจิต) .....	134
ภาพที่ 3.26 ภาพสรุปแผนผังการสืบทอดดนตรีไทยคณะจันประสิทธิ์ .....	142
ภาพที่ 3.27 ภาพสรุปแผนผังการสืบทอดดนตรีไทยคณะจันประสิทธิ์ .....	143
ภาพที่ 4.1 ภาพแสดงขอบเขตการเผยแพร่ดนตรีไทยของคณะจันประสิทธิ์ .....	148
ภาพที่ 4.2 งานมุขิตาจิตครูละเอียด คชวัฒน์ ของนิสิตชมรมดนตรีไทยมหาวิทยาลัยบูรพา .....	149
ภาพที่ 4.3 ภาพการเผยแพร่ดนตรีไทยในสหราชอาณาจักร .....	149
ภาพที่ 4.4 ภาพการเผยแพร่ดนตรีไทยในประเทศออสเตรเลีย .....	150
ภาพที่ 4.5 ภาพการเผยแพร่ดนตรีไทยคณะผู้ใหญ่อาวร แสงจิต .....	152
ภาพที่ 4.6 ภาพการเผยแพร่ดนตรีไทยในพิธีไหว้ครูอำเภอดงหลวง จังหวัดประจวบคีรีขันธ์ .....	152

ภาพที่ 4.7 ภาพการเผยแพร่ดนตรีไทยในพิธีไหว้ครูชมรมดนตรีไทย มหาวิทยาลัยบูรพา .....	153
ภาพที่ 4.8 ชุมประตุน้ำทางเข้าวัดใหม่เกตุงาม ตำบลบ้านปึก จังหวัดชลบุรี .....	154
ภาพที่ 4.9 ภาพการบรรเลงดนตรีไทยทำบุญ ที่วัดใหม่เกตุงาม .....	156
ภาพที่ 4.10 ภาพถ่ายการถ่ายทอดดนตรีไทยนายบุญลือ สวัสดิภาพ (โรงเรียนชลบุรีสุขบท) .....	157
ภาพที่ 4.11 ภาพถ่ายการถ่ายทอดดนตรีไทยครูละเอียด คชวัฒน์ (โรงเรียนพระพุทธศาสนาวันอาทิตย์ วัดใหญ่อินทาราม พระอารามหลวง) .....	158
ภาพที่ 4.12 ภาพการสาธิตการบรรเลงดนตรีไทยให้นักเรียนโรงเรียนวัดใหม่เกตุงาม .....	160



## บทที่ 1

### บทนำ

#### 1.1 ความเป็นมาและความสำคัญของปัญหา

จังหวัดชลบุรีเป็นจังหวัดหนึ่งในภาคตะวันออกที่มีความโดดเด่นทางวัฒนธรรม มีประเพณีต่าง ๆ ที่สะท้อนถึงความเจริญทางวัฒนธรรม เช่น ประเพณีวิ่งควาย งานประจำปีจังหวัด งานประเพณี กองข้าว งานวันไหลช่วงประเพณีสงกรานต์ เป็นต้น อีกทั้งความนิยมในเรื่องของดนตรีไทยก็มีจำนวนมาก อีกทั้งเคยเป็นชุมชนโบราณที่มีมนุษยยุคหินใหม่อาศัยอยู่มาตั้งแต่สมัยก่อนประวัติศาสตร์ เพราะเคยมีการขุดค้นด้านโบราณคดีแล้วพบร่องรอยของชุมชนโบราณก่อนประวัติศาสตร์บริเวณที่ราบลุ่มแม่น้ำพานทองซึ่งอยู่ในบริเวณวัดโคกพนมดี ตำบลท่าข้าม อำเภอนันทนิคม พบร่องรอยของชุมชนโบราณก่อนประวัติศาสตร์โคกพนมดี ทำให้สันนิษฐานได้ว่าในอดีตพื้นที่บริเวณจังหวัดชลบุรีเคยเป็นที่ตั้งเมืองโบราณที่มีความรุ่งเรืองถึง 3 เมือง ได้แก่ เมืองพระรถ เมืองศรีพล และเมืองพญาแร่ โดยพื้นที่ของ 3 เมืองนี้รวมกันเป็นจังหวัดชลบุรีในปัจจุบัน เห็นได้ว่า จังหวัดชลบุรีเป็นจังหวัดที่มีความเก่าแก่เชิงประวัติศาสตร์ มีวัฒนธรรมความเป็นอยู่ สังคม และอาชีพ ในขณะเดียวกันในจังหวัดชลบุรียังมีตำบลเล็ก ๆ ตำบลหนึ่งในการแบ่งการจัดการปกครองอยู่ในเขตอำเภอมืองที่มีวัฒนธรรมที่เข้มแข็งไม่น้อยกว่าแหล่งวัฒนธรรมที่อื่น ๆ ในจังหวัดชลบุรี นั่นคือ ตำบลบ้านปึก อำเภอมือง จังหวัดชลบุรี

บ้านปึก มาจากคำว่า หนองปึกหรือหนองปลัก คำว่า ปึกหรือปลัก ในสมัยก่อน หมายถึง บริเวณที่เลี้ยงกระบือ จากคำบอกเล่าของผู้สูงอายุเล่าว่าสมัยก่อนมีหนองน้ำขนาดใหญ่อยู่บริเวณหมู่ที่ 1 ตำบลบ้านปึกปัจจุบันนี้เป็นพื้นที่ที่มีความอุดมสมบูรณ์ ชาวบ้านจึงนำกระบือมาเลี้ยงที่หนองน้ำแห่งนี้ ปัจจุบันหนองน้ำนี้ได้ถูกถมเป็นที่อยู่อาศัยหมดแล้ว อาชีพของคนในหมู่บ้าน คือ การทำนา ทำน้ำตาล โตนด ทำสวนมะพร้าว ทอผ้าหรือทอหูก ผู้หญิงแทบทุกคนจะทอผ้าได้ และรับจ้างทอผ้าอ่างศิลา ส่วนผู้ชายจะทำน้ำตาลโตนด คือน้ำตาลที่ทำจากต้นตาล เรียกอีกอย่างว่า น้ำตาลปึกในฤดูฝนจะช่วยกันทำนา ทุกบ้านจึงมีควายและเกวียนเป็นสัญลักษณ์ (กระทรวงวัฒนธรรม, 2556: 40) ด้วยวัฒนธรรมในท้องถิ่นที่มีความเข้มแข็งงานด้านศิลปวัฒนธรรมทางดนตรีไทยและนาฏศิลป์ไทยจึงเกิดขึ้นเพื่อเป็นสิ่งบันเทิงให้แก่ชุมชนในตำบลบ้านปึก มีนักวิจัยทำการศึกษาเกี่ยวกับบ้านดนตรีไทยในจังหวัดชลบุรี ทั้งที่มีการจัดการเรียนการสอนภายในบ้าน โดยเฉพาะในตำบลบ้านปึก อำเภอมือง จังหวัดชลบุรีนี้เอง ถือได้ว่าเป็นแหล่งวัฒนธรรมที่มีความหลากหลาย มีทั้งดนตรีไทย ลิเก โขน ละคร ซึ่งเกิดขึ้นมาตั้งแต่อดีต บ้านดนตรีไทยในตำบลบ้านปึกนี้ยังมีคณะดนตรีไทยที่เก่าแก่เกิดขึ้นมาตั้งแต่



ในสมัยรัชกาลที่ 5 โดยมีครูดนตรีไทยที่มีความรู้ความสามารถอยู่อาศัยและตั้งคณะดนตรีเป็นอาชีพ ให้แก่วงศ์ตระกูล อีกทั้งได้ขยายองค์ความรู้นี้ไปพื้นที่ต่าง ๆ ในจังหวัดชลบุรี และจังหวัดใกล้เคียง

จังหวัดชลบุรีเป็นเมืองที่มีความนิยมดนตรีไทยเป็นอันมาก มีการจัดการประกวดดนตรีไทยอย่างต่อเนื่อง จัดกิจกรรมต่าง ๆ ที่เกี่ยวข้องกับศิลปวัฒนธรรม ดนตรีประกอบพิธีกรรม มีจำนวนนักดนตรีไทยในพื้นที่เป็นจำนวนมาก และมีจำนวนนักดนตรีไทยที่มีความสามารถ ได้รับการยอมรับและมีชื่อเสียงการบรรเลง พร้อมกับสร้างนักดนตรีไทยมีอาชีพให้แก่จังหวัดชลบุรีและรับงานต่าง ๆ ทั้งงานพิธีกรรม งานการแสดงดนตรีประกอบงานลิเกและละคร คณะดนตรีไทยที่เก่าแก่เกิดขึ้นมาตั้งแต่ในสมัยรัชกาลที่ 5 โดยมีครูดนตรีไทยที่มีความรู้ความสามารถอยู่อาศัยและตั้งคณะดนตรีเป็นอาชีพ อีกทั้งคณะดนตรีไทยนี้ได้สร้างจุดเปลี่ยนของแนวเพลงในการบรรเลงเพื่อรับใช้สังคมในตำบลบ้านปึก อำเภอมือเมือง จังหวัดชลบุรี อีกทั้งได้ขยายองค์ความรู้นี้ไปพื้นที่ต่าง ๆ ในจังหวัดชลบุรี (สงบ ทองเทศ, สัมภาษณ์, 11 ธันวาคม 2559)

คณะดนตรีไทยจัน ประสิทธิ์ ตั้งอยู่ที่เลขที่ 38 หมู่ 7 ซอยมิตรสัมพันธ์ 15 ตำบลบ้านปึก อำเภอมือเมือง จังหวัดชลบุรี เป็นคณะดนตรีไทยที่ก่อตั้งขึ้นช่วงปลายรัชกาลที่ 5 โดยมีครูเล็กและครูปุย ทองเต็ม เป็นผู้ก่อตั้ง ต่อมาครูแสวง ปุยรักษา เป็นผู้สืบทอดและได้รับการถ่ายทอดความรู้ทางด้านดนตรีไทยมาจากสายพระยาประสานดุริยศัพท์ (แปลก ประสานศัพท์) ในสมัยรัชกาลที่ 6 นับแต่นั้นมาจนถึงปัจจุบันก้าวล่วงอย่างเข้าสู่ 6 แผ่นดินที่คณะดนตรีไทยจัน ประสิทธิ์ ได้รักษาและเผยแพร่ทางด้านดนตรีไทยได้เป็นอาชีพให้แก่ครอบครัวมารุ่นต่อรุ่น ปัจจุบันมีครูละเอียด คชวัฒน์ และครูมงคล คชวัฒน์ เป็นผู้สืบทอดดนตรีไทยต่อจากครอบครัว คณะดนตรีไทยจัน ประสิทธิ์ ได้รักษาและเผยแพร่ทางด้านดนตรีไทยเป็นอาชีพให้แก่ครอบครัวมารุ่นต่อรุ่น จนปัจจุบันเป็นรุ่นที่ 2 ของครอบครัวที่มีการสืบทอดพร้อมทั้งมีรูปแบบในการสืบทอดที่แตกต่างกันไปตามยุคสมัยของการเปลี่ยนแปลงบริบททางสังคม โดยมีปัจจัยหลายประการที่ส่งผลให้การจัดการและการสืบทอดงานดนตรีไทยของคณะจัน ประสิทธิ์ ในรุ่นที่ 2 ของครอบครัวได้รับการถ่ายทอดความรู้จากตระกูลดั้งเดิม และได้ศึกษาความรู้จากครูที่มีชื่อเสียงต่าง ๆ ในปัจจุบัน ทั้งนี้ หลานในสายตระกูลยังได้รับการถ่ายทอดจากครูทางด้านดนตรีไทยท่านอื่น ๆ เช่น ครูละเอียด คชวัฒน์ มีโอกาสได้รับการถ่ายทอดจากอาจารย์สุดจิตต์ ดุริยประณีต (ศิลปินแห่งชาติ) ครูระตี วิเศษสุรการ ครูเอื้อ ฉัตรเฉลิม ครูฉลวย จิยะจันทร์ อีกทั้งยังได้รับการครอบครูดนตรีไทยโดยครูมนตรี ตราโมท (ศิลปินแห่งชาติ) (ละเอียด คชวัฒน์, สัมภาษณ์, 10 ธันวาคม 2559) และมีครูมงคล คชวัฒน์ อีกท่านหนึ่งที่เป็นผู้สืบทอดทางด้านดนตรีไทย จบการศึกษาสาขาดนตรีศึกษาจากมหาวิทยาลัยราชภัฏบ้านสมเด็จเจ้าพระยา ปัจจุบันเป็นครูสอนในกลุ่มสาระการเรียนรู้ศิลปะ โรงเรียนชลราษฎรอำรุง 2 (อ่างศิลา) จังหวัดชลบุรี นอกจากนี้ คณะดนตรีไทยจัน ประสิทธิ์ แล้วนั้น ในพื้นที่เดียวกันนี้เองยังมีคณะดนตรีไทยที่มีประวัติความเป็นมา

อย่างยาวนาน ส่งอิทธิพลการพัฒนาและเผยแพร่งานทางด้านดนตรีไทยให้แก่ชุมชนต่างตำบล อำเภอ และต่างจังหวัด นั่นคือ คณะดนตรีไทยคณะผู้ใหญ่ถาวร แสงจิต

คณะดนตรีไทยคณะผู้ใหญ่ถาวร แสงจิต ถือได้ว่าเป็นที่วงดนตรีไทยที่ได้รับการยอมรับมาก ในจังหวัดชลบุรี (ชูชาติ พิณพาทย์, 2539: 157) คณะปีพาทย์ผู้ใหญ่ถาวร แสงจิต ก่อตั้งเมื่อ พ.ศ. 2452 ถึงปัจจุบันเป็นระยะเวลากว่า 100 ปี โดยนายอ่องน แสงจิต (ในอดีตชื่อคณะปีพาทย์ นายอ่องน แสงจิต) คณะปีพาทย์ตั้งอยู่บ้านเลขที่ 39/2 ตำบลบ้านปึก อำเภอเมือง จังหวัดชลบุรี โดยประกอบอาชีพดนตรีไทยต่อกับบรรพบุรุษ ผู้ใหญ่ถาวร แสงจิต เกิดวันที่ 1 เมษายน พ.ศ. 2483 ที่ตำบลบ้านปึก อำเภอเมือง จังหวัดชลบุรี ได้ศึกษาดนตรีไทยจากนายอ่องน แสงจิต ผู้เป็นบิดา มีความสามารถในการศิลปะการแสดงด้านดนตรีไทย โดยมีความเชี่ยวชาญพิเศษในการเล่นระนาดเอก และระนาดทุ้ม โดยเฉพาะระนาดทุ้มเป็นเครื่องดนตรีที่ถนัดมากที่สุด โดยเริ่มเล่นดนตรีไทยมาตั้งแต่อายุ 7 ขวบ ได้รับการถ่ายทอดวิชาความรู้มาจากบรรพบุรุษเมื่ออายุ 17 ปี จึงประกอบอาชีพด้านดนตรีไทย โดยมีภรรยาและบุตรร่วมปฏิบัติงานเป็นครอบครัวฝึกฝนและถ่ายทอดความรู้แก่ประชาชนและเยาวชนที่สนใจทั่วไป รวมทั้งเป็นหัวหน้าวงคณะปีพาทย์คณะถาวร แสงจิต โดยรับงานการแสดงทั่วไป และช่วยเหลือสังคม แสดงเพื่อการกุศลในงานของชุมชนสม่ำเสมอตลอดมา เป็นที่รู้จักและยอมรับในความสามารถ ยังได้รับการคัดเลือกให้เป็นผู้ใหญ่บ้านหมู่ที่ 3 ตำบลบ้านปึก มีกิจกรรมการแสดงดนตรีไทยในคณะปีพาทย์เป็นที่รู้จักยอมรับในจังหวัดชลบุรี และภาคตะวันออก ประพฤติตนเป็นคนดีมีศีลธรรม เป็นแบบอย่างแก่ชนรุ่นหลัง ศูนย์วัฒนธรรมจังหวัดชลบุรี โรงเรียนชลกันยานุกูล จึงยกย่องเชิดชูเกียรติให้ผู้ใหญ่ถาวร แสงจิต เป็นศิลปินดีเด่นจังหวัดชลบุรี สาขา ศิลปะการแสดงด้านดนตรีไทย ประจำปี พ.ศ. 2542 (ศูนย์วัฒนธรรมจังหวัดชลบุรี โรงเรียนชลกันยานุกูล, 2542: 2) บ้านดนตรีไทยผู้ใหญ่ถาวร แสงจิต นอกจากจะได้รับการยอมรับในด้านการแสดงต่าง ๆ ทั้งในจังหวัดชลบุรีและจังหวัดใกล้เคียงแล้ว การถ่ายทอดทางด้านดนตรีไทยบ้านผู้ใหญ่ถาวร แสงจิต ยังได้พัฒนานักดนตรีไทยให้ได้ใช้ดนตรีไทยประกอบอาชีพ ไม่ว่าจะเป็นอาชีพนักดนตรีไทย หรือ อาจารย์สอนรายวิชาดนตรีไทยในสถาบัน การศึกษาต่าง ๆ และได้สนับสนุนให้บุตรสาวสอบศึกษาต่อในคณะศิลปกรรมศาสตร์ จุฬาลงกรณ์มหาวิทยาลัย ศึกษาด้านดนตรีไทยกับครูดนตรีไทยที่มีชื่อเสียง เช่น อาจารย์เจริญใจ สุนทรวาทีน ศิลปินแห่งชาติ ปี พ.ศ. 2530 ทั้งนี้ยังได้รับการยอมรับให้เข้าร่วมการบรรเลงดนตรีไทยประกอบการแสดงลิเกให้กับครุบุญเลิศ นางพินิจ ศิลปินแห่งชาติ ปี พ.ศ. 2539 ด้วยเหตุผลและผลงานต่าง ๆ ของคณะดนตรีไทยจั่นประสิทธิ์ และคณะดนตรีไทยผู้ใหญ่ถาวร แสงจิต ที่พบในตำบลบ้านปึก ที่กล่าวมาข้างต้น ผู้วิจัยได้เกิดความสนใจ ประวัติการก่อตั้งของคณะดนตรีไทยคณะจั่น ประสิทธิ์ และคณะผู้ใหญ่ถาวร แสงจิต ความเป็นมาของคณะดนตรีไทย ทั้งสองคณะที่มีผลต่อดนตรีไทยในจังหวัดชลบุรี รวมไปถึงการสืบทอดและการเคลื่อนที่ขององค์ความรู้ต่าง ๆ อันเป็นประโยชน์ต่อการจัดการเรียนการสอนทางด้านดนตรีไทยต่อไป

## 1.2 วัตถุประสงค์ของการวิจัย

1. ศึกษาประวัติของคณะดนตรีไทยในตำบลบ้านปึก จังหวัดชลบุรี
2. เพื่อศึกษาการสืบทอดดนตรีไทยในตำบลบ้านปึก จังหวัดชลบุรี
3. เพื่อศึกษาบทบาทของคณะดนตรีไทยในตำบลบ้านปึก จังหวัดชลบุรี

## 1.3 ขอบเขตของการวิจัย

ผู้วิจัยมุ่งศึกษาคณะดนตรีไทยในตำบลบ้านปึก จังหวัดชลบุรี ประกอบด้วย คณะจันประสิทธิ์ และคณะผู้ใหญ่อาร แสงจิต

## 1.4 วิธีดำเนินการวิจัย

การวิจัยในวิทยานิพนธ์ใช้ระเบียบวิธีการวิจัยเชิงคุณภาพ (Qualitative Research) ซึ่งแบ่งวิธีดำเนินการวิจัยเป็น 4 ขั้นตอน ดังนี้

- ขั้นที่ 1 การศึกษางานวิจัยที่เกี่ยวข้อง
- ขั้นที่ 2 การกำหนดกลุ่มผู้ให้ข้อมูลสำคัญ (Key Informants)
- ขั้นที่ 3 การเก็บรวบรวมข้อมูล
- ขั้นที่ 4 การวิเคราะห์ข้อมูล

ข้อมูลที่ใช้มีทั้งข้อมูลเอกสาร วิทยานิพนธ์ บทความจากวารสารและหนังสือที่เกี่ยวข้อง ซึ่งค้นคว้าได้จากห้องสมุดต่าง ๆ นอกจากนี้ยังได้เก็บรวบรวมข้อมูลจากการสัมภาษณ์บุคคลต่าง ๆ ที่เกี่ยวข้อง ดังนี้

### 1. ข้อมูลในส่วนคณะดนตรีไทยจันประสิทธิ์

#### 1.1 ลูกหลาน-เครือญาติ

- |                            |                        |
|----------------------------|------------------------|
| 1.1.1 นายบุญลือ สวัสดิภาพ  | (ระนาดเอก)             |
| 1.1.2 นางละออ คชวัฒน์      | (ฆ้องวงใหญ่)           |
| 1.1.3 นายจำลอง สวัสดิภาพ   | (ตะโพน)                |
| 1.1.4 นายทองหล่อ สวัสดิภาพ | (ฆ้องวงเล็ก)           |
| 1.1.5 นายสมัย คชวัฒน์      | (เครื่องหนัง และปี่ใน) |
| 1.1.6 นางสาวสุรภา คชวัฒน์  | (เครื่องจังหวะ)        |

- 1.1.7 ร้อยเอกสอาด คชวัฒน์ (กลองแขก และขลุ่ยเพียงออ)
- 1.1.8 นางณัฐชยา คชวัฒน์ (จะเข้)
- 1.1.9 นายมงคล คชวัฒน์ (ระนาดเอก ซอด้วง ขิม และขลุ่ยเพียงออ)
- 1.1.10 นางพุทธชาติ คชวัฒน์ (ซออู้ และนักร้อง)
- 1.1.11 นายฤชชัย คชวัฒน์ (ขิม ขลุ่ย กลองทัดและกลองแขก)
- 1.2 ลูกศิษย์ที่ได้รับการถ่ายทอดดนตรีไทยจากคณะดนตรีคณะจันประสิทธิ์
- 1.2.1 นางสาวละเอียด คชวัฒน์ (ศิลป์ปิ่นเต๋น จังหวัดชลบุรี) (เป็นนักร้อง)
- 1.2.2 นายมงคล คชวัฒน์ (เครื่องสาย/ ปี่พาทย์)
- 1.3 ผู้ชำนาญด้านดนตรีไทยในท้องถิ่นและผู้เกี่ยวข้อง
- 1.3.1 นายสงบ ทองเทศ (ศิลป์ปิ่นเต๋น จังหวัดชลบุรี)
- 1.3.2 นายถาวร แสงจิต (ศิลป์ปิ่นเต๋น จังหวัดชลบุรี)
- 1.3.3 นางกัลยา เกลื้อนสุข
- 1.3.4 นายแปลก เหมือนนุช
2. ข้อมูลในส่วนคณะดนตรีไทยผู้ใหญ่ถาวร แสงจิต
- 2.1 ลูกหลาน-เครือญาติ
- 2.1.1 นายถาวร แสงจิต (ศิลป์ปิ่นเต๋น จังหวัดชลบุรี) (ระนาดทุ้ม)
- 2.1.2 นางเพ็ญ แสงจิต (ภรรยาผู้ใหญ่ถาวร แสงจิต)
- 2.1.3 นางบุญญา เจริญสืบทอง (นักร้อง)
- 2.1.4 นางสาวราตรี แสงจิต (อาชีพธุรกิจส่วนตัว)
- 2.1.5 นายทิวา แสงจิต (ระนาดเอก)
- 2.1.6 นายวิทยา แสงจิต (เครื่องกำกับจังหวะ)
- 2.1.7 นางสาวประทุมพร ครุฑธา (ซ้อง/ นักร้อง)
- 2.1.8 เด็กหญิงพลอยชมพู แสงจิต (ขิม/ เครื่องจังหวะ)
- 2.1.9 นายธนภุต เจริญสืบทอง (ระนาดทุ้ม/ เครื่องจังหวะ)
- 2.2 นักดนตรีไทยในคณะผู้ใหญ่ถาวร แสงจิต
- 2.2.1 นายสงบ ทองเทศ (ศิลป์ปิ่นเต๋น จังหวัดชลบุรี) (ระนาดเอก)
- 2.2.2 นางกัลยา เกลื้อนสุข (ซ้องวงใหญ่)
- 2.2.3 นายแปลก เหมือนนุช (ซ้องวงใหญ่)

- 2.2.4 นายอดิศักดิ์ คงประเสริฐ (ห้องวงเล็ก)
- 2.2.5 นายวีรพร มโหธร (ปี)
- 2.2.6 นายณัฐวุฒิ การะกิจ (ระนาดเอก/ ซ้อง)
- 2.2.7 นายจุมพล จำนงธรรม (เครื่องหนัง)
- 2.2.8 นายพนัส คงศิริ (เครื่องหนัง)
- 2.2.9 นายสัญญา พิมพ์ศรี (เครื่องหนัง)
- 2.2.10 นายศุภฤกษ์ พงษ์สมบูรณ์ (ซ้อง/ นักร้อง)
- 2.2.11 นายวิมล บุญชะลอ (ระนาดเอก)

### 1.5 เอกสารและงานวิจัยที่เกี่ยวข้อง

การศึกษางานวิจัยที่เกี่ยวข้องกับการสืบทอดดนตรีไทยในตำบลบ้านปึก จังหวัดชลบุรี มีงานวิจัยที่มีความหลากหลาย ทั้งเป็นสืบทอดของตระกูลดนตรีไทย การสืบทอดในลักษณะการจัดการเรียนการสอน ทั้งนี้ ผู้วิจัยได้นำเอกสารและงานวิจัยที่เกี่ยวข้องและใกล้เคียงในงานวิจัยในส่วนที่เกี่ยวข้อง ดังนี้

เรื่อง “การสืบทอดวัฒนธรรมดนตรีไทยในสำนักครุรวม พรหมบุรี” โดยนายสันติ อุดมศรี (2549) ผลการวิจัยพบว่า ครุรวม พรหมบุรี เป็นผู้ที่มีความรู้ความสามารถทางด้านดนตรีไทยของจังหวัดราชบุรี เป็นศิษย์ของครูหลวงชาญเชิงระนาด (เงิน ผลารักษ์) ครูสุ่ม ดนตรีเจริญ และครูหลวงประดิษฐไพเราะ (ศร ศิลปบรรเลง) อีกทั้งครุรวม พรหมบุรี เป็นศิลปินที่มีศักยภาพ มีความรู้มีลักษณะนิสัยอ่อนน้อม ถ่อมตน มีการฝึกอบรมสั่งสอนและการบริหารควบคุมดูแลลูกศิษย์ภายในสำนักที่ดี จึงทำให้ครูประสบความสำเร็จในการเป็นศิลปินและเป็นที่ยอมรับของสังคมดนตรีไทย วัฒนธรรมการบรรเลงดนตรีไทยในบ้านครุรวมได้แพร่กระจายไปยังอำเภอใกล้เคียง ได้แก่ อำเภอเมือง อำเภอวัดเพลง และอำเภอโพธาราม ดังปรากฏชื่อคณะดังนี้คือ คณะ พ.เผยเฝ้าเย็น คณะ ศ.ศิลปบรรเลง คณะทวี พันธุ คณะสองพี่น้องบรรเลง คณะลูกเจี๊ยบบรรเลง คณะบุญทรงบรรเลง คณะน้องณี นาฏศิลป์ คณะสงบบรรเลง คณะสาม อ.บรรเลง และคณะ ส.ประศิลป์

เรื่อง “การศึกษากระบวนการถ่ายทอดการบรรเลงระนาดเอกของครูประสิทธิ์ ถาวร (ศิลปินแห่งชาติ)” โดยนายอุทัย ศาสตรา (2553) ผลวิจัยพบว่า ครูประสิทธิ์ ถาวร ได้รับการถ่ายทอดอย่างเข้มข้นจากหลวงประดิษฐไพเราะ (ศร ศิลปบรรเลง) จนเชี่ยวชาญทางด้านดนตรีไทยทั้งทฤษฎี การปฏิบัติ และการถ่ายทอด โดยเฉพาะการบรรเลงระนาดเอก ลูกศิษย์ของท่านส่วนใหญ่เป็นนักเรียนวิทยาลัยนาฏศิลป์ ซึ่งมีพื้นฐานการบรรเลงระนาดเอกอยู่ก่อนที่จะเรียนกับท่าน สำหรับการสอนทักษะการบรรเลงระนาดเอกของครูประสิทธิ์ ถาวร มี 2 ลักษณะ คือ การสอนควบคู่กับการปรับวง

เป็นการสอนที่วิทยาลัยนาฏศิลป์ และการสอนตามชนบทแบบโบราณ เป็นการสอนที่บ้านโดยยึดหลัก การสอน 4 ประการ ได้แก่ สอนตามความสามารถของผู้เรียน เน้นวิธีการบรรเลงมากกว่าบทเพลง เน้นพื้นฐานการบรรเลงระนาดเอกที่ถูกต้อง สอนทักษะอย่างเป็นขั้นตอน ด้วยการสอนแบบมุขปาฐะ โดยใช้การอธิบาย การสาธิต และการอุปมาอุปมัย ให้ผู้เรียนเกิดความเข้าใจและสามารถปฏิบัติได้ อย่างถูกต้อง ซึ่งสิ่งที่ครูเน้นมากในการสอนคือ ความสง่างามของบุคลิกท่าทางการบรรเลงระนาดเอก การจับไม้ระนาดเอกและการทำเสียงระนาดเอกให้มีความหลากหลาย ได้คู่มือการสอนทักษะ การบรรเลงระนาดเอกขั้นพื้นฐานของครูประสิทธิ์ ถาวร (ศิลปินแห่งชาติ) ประกอบด้วย คำชี้แจง ในการใช้คู่มือ เนื้อหาสาระที่จำเป็นสำหรับการสอนและการฝึกทักษะในการบรรเลงระนาดเอก วิธีการสอนและการฝึกทักษะการบรรเลงระนาดเอกขั้นพื้นฐาน การวัดและการประเมินผลและ แหล่งข้อมูล

เรื่อง “การศึกษาวิธีการถ่ายทอดดนตรีไทยในโรงเรียนและบ้านดนตรีไทย” โดยนายนิพนธ์ กล้ากลุ่มจิตร (2556) ผลการวิจัยพบว่า วิธีการถ่ายทอดดนตรีไทยในโรงเรียนสาธิต “พิบูลบำเพ็ญ” มหาวิทยาลัยบูรพา มีขั้นตอนการถ่ายทอด ดังนี้ กลุ่มผู้เรียนในรายชั่วโมง ชั้นที่ 1 ทำความเข้าใจ ในเนื้อหาสาระ ชั้นที่ 2 การอธิบายพื้นฐานด้านดนตรีไทยเบื้องต้น ชั้นที่ 3 เลือกเครื่องดนตรีที่สนใจ ปฏิบัติ บรรยาย/ สาธิต ชั้นที่ 4 ผู้เรียนลงมือปฏิบัติ ชั้นที่ 5 ผู้คอยติดตาม และประเมินอย่างใกล้ชิด ชั้นที่ 6 ประเมินผล และกลุ่มผู้เรียนในชุมนุม ชั้นที่ 1 อธิบายความเป็นมาและสาระความรู้ของ บทเพลง ชั้นที่ 2 สาธิตการบรรเลงและแจกโน้ตเพลง ชั้นที่ 3 ให้ความฝึกซ้อม ชั้นที่ 4 ปรับและแก้ไข ทางเพลง วิธีการถ่ายทอดดนตรีไทยในบ้านดนตรีไทยผู้ใหญ่ถาวร แสงจิต กลุ่มที่ 1 กลุ่มผู้เรียนพื้นฐาน มีขั้นตอนดังนี้ ชั้นที่ 1 สอบถามความพร้อมก่อนการศึกษา ชั้นที่ 2 เรียนรู้การบรรเลงให้ตรงคู่เสียง โดยการจับมือตี ชั้นที่ 3 ปฏิบัติเพลงสาธิตการชุดโหมโรงเย็น ชั้นที่ 4 การวัดผลและการประเมินผล กลุ่มที่ 2 กลุ่มผู้เรียนที่มีความรู้ความสามารถอยู่แล้ว มีขั้นตอนดังนี้ ชั้นที่ 1 มีการทดสอบก่อนเรียน ชั้นที่ 2 เรียนเพลงประเภทเพลงเรื่องและเพลงเถา ชั้นที่ 3 การวัดผลและ การประเมินผล

เรื่อง “การสืบทอดดนตรีไทยลุ่มแม่น้ำแม่กลองในจังหวัดกาญจนบุรี” โดยนายกานต์ สารวิงษ์ (2555) ผลการวิจัยพบว่า วงดนตรีไทยในลุ่มแม่น้ำแม่กลองในจังหวัดกาญจนบุรี มีจำนวน 8 วง นักดนตรีที่ร่วมบรรเลงมีอายุระหว่าง 10 ปี ถึง 78 ปี บทบาทของดนตรีไทย เป็นดนตรีประกอบ พิธีกรรม ประกอบการแสดง ประกอบทางสังคมในด้านงานศพ มีการนำวงดนตรีไปช่วยในงานทำบุญ กับทางวัด การรับลูกศิษย์ส่วนใหญ่จะเป็นการถ่ายทอดทางเครือญาติ รูปแบบในการเกิดวงดนตรี มี 2 กรณี คือ เกิดมาจากหัวหน้าวงที่เรียนดนตรีมาตั้งแต่เด็กและได้มีการเรียนการสอนมาจากวัด ครูดนตรีไทยที่มาสอนส่วนมากมาจากจังหวัดราชบุรี อีกรกรณีคือ การรับการถ่ายทอดจากบรรพบุรุษ ของตนที่เป็นนักดนตรี วงดนตรีส่วนใหญ่ยังมีวิธีการรับลูกศิษย์เหมือนในอดีต คือต้องมีผู้ใหญ่หรือ ผู้ปกครองนำฝากลูกศิษย์

เรื่อง “การศึกษาวัฒนธรรมปี่พาทย์มอญ อำเภอเมืองปทุมธานี” โดยนายชูชาติ พิณพาทย์ (2546) ผลการวิจัยพบว่า ประวัติตระกูลปี่พาทย์มอญในพื้นที่อำเภอเมืองปทุมธานีตั้งเดิมมี 7 ตระกูล คือ ตระกูลดนตรีเจริญ พิณพาทย์ ช้องเสนาะ ปี่เสนาะ วงดนตรี และดนตรีเสนาะ ตระกูลดนตรีที่เป็นหัวหน้าวงปี่พาทย์มอญมาแต่ดั้งเดิม คือ ตระกูลดนตรีเจริญ พิณพาทย์ วงดนตรี และดนตรีเสนาะ มีบางตระกูลที่ต่อมาเลิกอาชีพด้านดนตรีไป และบางตระกูลได้ย้ายถิ่นฐานไปมีภูมิลำเนาในจังหวัดอื่น ตระกูลที่เลิกอาชีพทางดนตรีและย้ายภูมิลำเนาไปจังหวัดอื่น คือ ตระกูลช้องเสนาะ ระนาดเสนาะ วงดนตรี และปี่เสนาะ ในด้านวัฒนธรรมที่ปรากฏในวงปี่พาทย์มอญพบว่า ประเพณีและวัฒนธรรมที่นางวงปี่พาทย์มอญเข้าไปมีส่วนร่วมด้วย คือ ประเพณีงานศพ ประเพณีรำผี รำมอญ ด้านการแสดง นิยมนำไปประกอบการแสดงลิเก รำมอญคณะแรกที่เริ่มเป็นอาชีพรับจ้าง คือ รำมอญคณะนายเชาว์ พิณพาทย์ เพลงรำมอญมี 13 เพลง 13 ท่า ใช้เพลงเดียวกันกับเพลงชุดย่าเที่ยง นักดนตรีมีโอกาสเลิกอาชีพได้มากกว่าอดีต นักดนตรีส่วนใหญ่จึงหาอาชีพเสริม ทำให้การพัฒนาดนตรีน้อยลง ไม่มีเวลาซ้อม ไม่ใฝ่ศึกษาทางดนตรีและไม่มีการสร้างสรรค์เพลงใหม่

เรื่อง “การสืบทอดเพลงไทยบ้านบางลำพู: วัฒนธรรมมุขปาฐะ” โดยมานพ วิสุทธิแพทย์, กาญจนา อินทรสุนานนท์, สุรศักดิ์ จำนงค์สาร และเมธี พันธุ์วราทร (2543) ผลการวิจัยพบว่า บ้านบางลำพูเป็นบ้านดนตรีไทยสืบทอดกันมาตั้งแต่เริ่มก่อตั้งวงดนตรีไทย ผู้ที่ก่อตั้งวงดนตรีไทยบ้านบางลำพูคือ ครูสุข (พ.ศ. 2428-2506) และนางแถม (พ.ศ. 2433-2515) ดุริยประณีต มีครูคนสำคัญที่ถือว่าเป็นครูของบ้านบางลำพูคือ พระยาเสนาะดุริยางค์ (แหม่ม สุนทรวาทีน) (พ.ศ. 2409-2493) นอกจากลูกของครูสุขทุกคนมีชื่อเสียงทางด้านดนตรีทุกคนแล้ว ทั้งเขยและสะใภ้ก็เป็นผู้ที่มีความสามารถทางดนตรีทั้งสิ้น ซึ่งเป็นเหตุผลที่ทำให้บ้านบางลำพูเป็นศูนย์รวมนักดนตรีไทยแหล่งใหญ่ที่สุดแห่งหนึ่ง ผู้สืบทอดต่อคือ ครูโชติ ดุริยประณีต และครูสุดจิตต์ (ดุริยประณีต) อนันตกุล และในปัจจุบันนี้บ้านบางลำพูยังมีนักดนตรีครบเป็นวงดนตรีที่สมบูรณ์ และยังรับงานการบรรเลงดนตรีเป็นบางโอกาส ปัจจุบันนี้ครูสมชาย ดุริยประณีต (พ.ศ. 2479-ปัจจุบัน) ถือว่าเป็นครูด้านปี่พาทย์ที่อาวุโสที่สุดของบ้านบางลำพู ซึ่งจากการสำรวจ บทเพลงกับครูสมชายแล้วพบว่า มีบทเพลงที่ปรากฏชื่อเพลงที่ครูสมชายได้รับการถ่ายทอดมาทั้งหมด 899 เพลง บทเพลงที่เป็นเพลงครูสำหรับการเรียนดนตรีไทย ได้แก่ เพลงชุดโหมโรงเย็น และเพลงฉิ่งพระฉันทเข้า ส่วนเพลงมอญ ได้แก่ เพลงประจำวัด เพลงประจำบ้าน เพลงเชยศพ และเพลงยกศพ เพลงชุดโหมโรงเย็นเป็นเพลงหน้าพาทย์ซึ่งใช้บรรเลงเพื่อความรื่นรมย์แก่งานพิธีนั้น ๆ

เรื่อง “มานุษยวิทยาการดนตรี กรณีศึกษาบ้านบางลำพู” โดยนายณรงค์ เขียนทองกุล (2539) ผลการวิจัยพบว่า บ้านดนตรีของสกุลดุริยประณีต หรือ “บ้านบางลำพู” เป็นสำนักดนตรีที่เก่าแก่แห่งหนึ่งของกรุงรัตนโกสินทร์ มีอายุมาจนถึงปี พ.ศ. 2539 ที่เขียนเป็นวิทยานิพนธ์ฉบับนี้นับเวลาได้ประมาณหนึ่งร้อยปี การที่สำนักดนตรีแห่งนี้สามารถดำรงความเป็นเอกทางวิชาการและ

งานอาชีพดนตรี เป็นที่ขึ้นชื่อลือชามาตลอดตั้งกล่าวนั้น ถือได้ว่าเป็นวัฒนธรรมการดนตรีระดับชาติ ที่ควรค่าแก่การศึกษาวิจัย วิทยานิพนธ์ฉบับนี้ได้ดำเนินการศึกษาประวัติความเป็นมาของบ้านบางลำพู พร้อมกับการวิเคราะห์ผลงานการประพันธ์เพลง ย่านบางลำพู เป็นแหล่งชุมชนที่เกิดขึ้นตั้งแต่สมัย รัชกาลที่ 3 และได้เจริญรุ่งเรืองเป็นแหล่งชุมชน แหล่งการค้า และแหล่งธุรกิจการบันเทิงที่สำคัญของ กรุงเทพมหานคร และบ้านนักดนตรีไทยเป็นจำนวนมาก คำว่า "บ้านบางลำพู" เป็นสมญาที่ นักดนตรีไทยทั้งประเทศยอมรับให้เป็นกลุ่มศิลปินเพลงที่มีอิทธิพลสูงสุดแห่งหนึ่งในด้านการบรรเลง ขับร้องและการประชันดนตรีไทย ซึ่งประกอบด้วยสมาชิกหลายตระกูล รวมกัน ได้แก่ ตระกูลดุริยประณีตเป็นหลัก และเพิ่มเติมด้วย ตระกูลเครือญาติ เช่น ดุริยพันธุ์ เขียววิจิตร รุ่งเรือง โตสง่า พิณพาทย์ และเชยเกษ เป็นต้น นับตั้งแต่ครูสุข ดุริยประณีต ผู้ก่อตั้งสำนักดนตรีแห่งนี้ ตั้งแต่ประมาณปี พ.ศ. 2448 เป็นลำดับเรื่อยมาจนถึงชั้นลูกหลาน ทั้งชายและสะใภ้ รวมไม่น้อยกว่า 4-5 ชั่วคน แล้วนั้น ตลอดเวลาเกือบ 100 ปีที่ผ่านมา นอกจากนี้ยังปรากฏ ผลงานเพลงที่นักดนตรี ในบ้านนี้ได้ประพันธ์ไว้เป็นเพลงใหม่โรง เพลงเถา และเพลงอื่น ๆ ไม่น้อยกว่า 20 เพลง หากจะรวม เพลงบรรเลงทางเดี่ยวด้วยเครื่องมือต่าง ๆ ด้วยแล้ว จะมีจำนวนทางบรรเลงมากเหลือที่จะกล่าวได้ เอกลักษณ์สำคัญของเพลงบ้านบางลำพุนั้น มีทางขับร้องที่สืบเชื้อสายมาจาก พระยาเสนาะดุริยางค์ (แจ่ม สุนทรวาทีน) ส่วนทางบรรเลงที่ครูสุขผู้เป็นต้นสกุลได้รับอิทธิพลมาจากวังบ้านหม้ออันเป็นกรม มหரசพ สมัยรัชกาลที่ 5 และได้ปรับแต่งให้ทันสมัยขึ้นด้วยความรู้ที่ได้เล่าเรียนและฝึกฝน ต่อมาใน สมัยรัชกาลที่ 6 ถึงรัชกาลที่ 8 ด้วยแนวการบรรเลงตามแบบของหลวงประดิษฐไพเราะ (ศร ศิลปบรรเลง) รวมทั้งยังได้เพิ่มเติมความรู้เพลงสำเนียงมอญเพิ่มมาอีก

เรื่อง “การสืบทอดวัฒนธรรมดนตรีไทย กรณีศึกษาชุมชนอัมพวา จังหวัดสมุทรสงคราม” โดยนางสาวพิมพ์พร ชัยจิตรสกุล (2545) ผลการวิจัยพบว่า บทบาทของดนตรีไทยในชุมชนอัมพวา ปัจจุบันเป็นสามกลุ่ม คือ กลุ่มที่หนึ่ง บทบาทที่เกี่ยวข้องสัมพันธ์กับศาสนา อันได้แก่ การทำบุญ เลี้ยงพระ ทอดกฐิน และเทศน์มหาชาติ กลุ่มที่สอง บทบาทในพิธีกรรมเกี่ยวกับวิถีชีวิต อันได้แก่ พิธีอุปสมบท พิธีแต่งงาน และพิธีศพ กลุ่มที่สาม การบรรเลงประกอบการแสดงและมหหรสพ เช่น ละครชาตรี โขน ลิเก และหุ่นกระบอก และประการที่สองพบว่า วิธีการอนุรักษ์วัฒนธรรมดนตรีไทย ของชุมชนอัมพวามีอยู่มากมายหลายวิธี ได้แก่ ปลุกฝังดนตรีไทยให้แก่กลุ่มเด็ก เยาวชน สร้างสายสัมพันธ์อันดีระหว่างครูกับลูกศิษย์ ใช้อุปกรณ์ทันสมัยช่วยในการเรียนการฝึก ปรับปรุง ผสมผสานวัฒนธรรมดั้งเดิมกับวัฒนธรรมเพลงสมัยใหม่ มีการประเมินผลผู้เรียนเป็นขั้นตอน ผลการวิจัยตามวัตถุประสงค์ประการที่สาม ด้านการบริหารและการจัดการพบว่า แบ่งออกเป็น สองส่วน ประกอบด้วย การบริหารด้านธุรกิจ มีการจัดการแบบสมัยใหม่ รับค่าจ้างเป็นเงิน มีตาราง กำหนดเวลาที่แน่นอน มีการติดต่อสื่อสารระหว่างวงดนตรีกับเจ้าภาพงานด้วยเครื่องมือสื่อสาร ที่ทันสมัย งานบริหารงานบุคคล ใช้ทั้งการบริหารแบบประเพณีดั้งเดิม “ไหว้ครูดนตรีไทย” ระยะเวลา



ทางสังคมระหว่างหัวหน้าวงกับนักดนตรีจะกระชับใกล้ชิด และใช้การบริหารจัดการแบบใหม่ โดยมีระเบียบกฎเกณฑ์ที่ลูกวงต้องถือปฏิบัติ

เรื่อง “การศึกษากระบวนการถ่ายทอดดนตรีไทยของปราชญ์ชาวบ้านในมหาวิทยาลัยราชภัฏบ้านสมเด็จเจ้าพระยา” โดยนายกรกฎ วงศ์สุวรรณ (2549) ผลการวิจัยพบว่า กระบวนการถ่ายทอดดนตรีไทยตามวิธีการของปราชญ์ชาวบ้าน ในการสอนบทเพลงต่าง ๆ ปราชญ์ชาวบ้านใช้วิธีการเลือกเพลงให้ใกล้เคียงหลักสูตรที่มหาวิทยาลัยราชภัฏบ้านสมเด็จเจ้าพระยา กำหนด โดยเลือกเพลงสอนตามความเหมาะสมกับนักศึกษาแต่ละชั้นปี วิธีการและขั้นตอนการถ่ายทอดพบว่า ปราชญ์ชาวบ้านถ่ายทอดโดยวิธีการ मुखपाठ หรือการต่อเพลงด้วยเสียงร้อง โดยการสาธิตหรือการต่อเพลงด้วยการปฏิบัติให้ดูเป็นตัวอย่างและให้ผู้เรียนปฏิบัติตาม โดยใช้วิธีการแสดงจริง ทั้งในเวลาเรียนและนอกเวลาเรียน การรวมวงและปรับวงดนตรีไทยพบว่า ปราชญ์ชาวบ้านมีวิธีการคือ การคัดเลือกนักดนตรีและนักร้องที่มีฝีมือดี การเลือกเพลงที่จะบรรเลงตามวัตถุประสงค์ของงานพิธีต่าง ๆ การฝึกซ้อมวงอย่างน้อย 2-3 ชั่วโมง การวัดและการประเมินผลพบว่า ปราชญ์ชาวบ้านใช้วิธีการสังเกตจากการบรรเลงลงขั้บร้องของนักศึกษา โดยการให้นักศึกษาปฏิบัติให้ดูเป็นรายกลุ่ม และรายบุคคล ตลอดจนสังเกตจากการบรรเลงรวมวง การพัฒนาทักษะฝีมือของผู้เรียนพบว่า ปราชญ์ชาวบ้านประเภทเครื่องตีได้คิดค้นท่าไล้ฆ้อง 11 ชั้น เพื่อใช้สำหรับฝึกทักษะผู้เรียน ส่วนปราชญ์ชาวบ้านด้านการขับร้องเพลงไทยได้สร้างระบบการขับร้องเพลงไทยซึ่งเป็นวิธีที่จดจำได้ง่ายเป็นหลักในการถ่ายทอดให้แก่ผู้เรียน ปัญหาและอุปสรรคในการถ่ายทอดดนตรีไทยในมหาวิทยาลัยราชภัฏบ้านสมเด็จเจ้าพระยาพบว่า ปัญหาการจัดเวลาที่จะจัดให้ปราชญ์ชาวบ้านสอน 4 ชั่วโมงต่อสัปดาห์มีผลต่อการจัดการเรียนการสอนดนตรีไทย เนื่องจากเวลาน้อยเกินไป ปัญหาความพร้อมของผู้เรียน ที่มหาวิทยาลัยรับนักศึกษาโดยไม่มี การสอบวัดทักษะทางดนตรีไทย มีผลต่อการเรียนการสอนดนตรีไทย เนื่องจากต้องสอนนักศึกษาเริ่มต้นใหม่ ด้านความใฝ่รู้ของนักศึกษามีความขยันน้อย การซ้อมและการฝึกฝนน้อย และนักศึกษาเรียนแค่ผ่าน และปัญหาการสนับสนุนงบประมาณสำหรับค่าตอบแทนการสอนของปราชญ์ชาวบ้านน้อยเกินไปเมื่อเปรียบเทียบกับความรู้ของปราชญ์ชาวบ้านและเมื่อเทียบกับความรู้ทางด้านดนตรีไทยซึ่งเป็นภูมิปัญญาที่จะได้รับความรู้จากการถ่ายทอดจากปราชญ์ชาวบ้าน

เรื่อง “รายงานการวิจัยเรื่อง ปี่พาทย์พิธีกรรมในจังหวัดชลบุรี” โดยภัทระ คมขำ, จันทนา คชประเสริฐ และชัยภูะ หินอ่อน (2550) งานวิจัยในครั้งนี้พบประวัติความเป็นมาของคณะปี่พาทย์ในจังหวัดชลบุรี โดยรวบรวมประวัติความเป็นมาคณะปี่พาทย์ได้ทั้งหมด 13 คณะ โดยจำแนกออกตามพื้นที่เขตอำเภอได้ดังนี้ อำเภอเมือง 10 คณะ ได้แก่ คณะปี่พาทย์นายถาวร แสงจิต คณะปี่พาทย์นายประสิทธิ์ คชประเสริฐ คณะปี่พาทย์ ส. สุวัฒน์ศิลป์ คณะปี่พาทย์นายบุญเลิศ จันทอรารักษ์ คณะปี่พาทย์ห่านฟ้าดนตรีไทย คณะปี่พาทย์แหลมศิลป์ คณะปี่พาทย์นายปัญญา ทองเทศ คณะปี่พาทย์

ประกอบศิลป์ คณะปี่พาทย์ลู่เล็กรับบริการ คณะปี่พาทย์อักษรศิลป์ อำเภอพานทอง 1 คณะ ได้แก่ คณะปี่พาทย์พอชม โพธิ์ทอง อำเภอบางละมุง 1 คณะ ได้แก่ ปี่พาทย์คณะจรัญศิลป์ และอำเภอสัตหีบ 1 คณะ ได้แก่ คณะปี่พาทย์สุภัครศิลป์ ทั้งนี้ยังพบว่าคณะปี่พาทย์ทั้ง 13 คณะนั้น ได้มีการสืบทอดองค์ความรู้ด้านดนตรีไทยให้แก่สมาชิกในคณะทั้งที่เป็นลูกหลานและบุคคลอื่นที่สนใจเพื่อประกอบอาชีพเป็นนักดนตรีไทยในคณะนั้น ๆ และเพลงประกอบพิธีกรรมที่คณะปี่พาทย์ต่าง ๆ ใช้บรรเลงในงานศพ ซึ่งแต่ละคณะมีการใช้บทเพลงที่เหมือนกันหรือคล้ายคลึงกัน โดยใช้เพลงมอญและเพลงไทยสลับเปลี่ยนกันไป สามารถจำแนกบทเพลงในช่วงพิธีกรรมต่าง ๆ ได้ดังนี้ 1) เพลงประจำวัด 2) เพลงประจำวัดทางใหม่ 3) เพลงเชิญ 4) เพลงยกศพ 5) เพลงประจำบ้าน 6) เพลงเรื่องนางหงส์ 7) เพลงชุดย่าเที่ยง 8) เพลงประชุมเพลง

#### 1.6 ประโยชน์ที่คาดว่าจะได้รับ

1. ทราบประวัติของคณะดนตรีไทย ตำบลบ้านปึก อำเภอเมือง จังหวัดชลบุรี
2. ทราบการสืบทอดคณะดนตรีไทย ตำบลบ้านปึก อำเภอเมือง จังหวัดชลบุรี
3. ทราบบทบาทของคณะดนตรีไทย ตำบลบ้านปึก อำเภอเมือง จังหวัดชลบุรี

## บทที่ 2

### ประวัติการสืบทอดดนตรีไทยในตำบลบ้านปึก จังหวัดชลบุรี

งานวิจัยเรื่อง “การสืบทอดดนตรีไทยในตำบลบ้านปึก จังหวัดชลบุรี” ผู้วิจัยแบ่งเนื้อหาการศึกษาข้อมูลปฐมภูมิและทุติยภูมิตามวัตถุประสงค์ที่ตั้งไว้ตามมูลบทที่มีความสำคัญและเกี่ยวข้องกับประเด็นต่าง ๆ โดยมีการแบ่งเนื้อหาออกเป็นประเด็นต่าง ๆ ดังนี้

#### 2.1 ประวัติความเป็นมาของตำบลบ้านปึก จังหวัดชลบุรี

#### 2.2 ประวัติความเป็นมาของคณะดนตรีไทยตำบลบ้านปึก จังหวัดชลบุรี

##### 2.2.1 นักดนตรีไทยในคณะดนตรีไทยตำบลบ้านปึก จังหวัดชลบุรี

##### 2.2.1.1 สมาชิกคณะดนตรีไทยคณะจันประสิทธิ์

##### 2.2.1.1.1 ยุครุแสง พุยรักษา

##### 2.2.1.1.2 ยุครุละเอียด คชวัฒน์ และครุมงคล คชวัฒน์

##### 2.2.1.2 สมาชิกคณะดนตรีไทยคณะผู้ใหญ่ถาวร แสงจิต

##### 2.2.1.2.1 ยุครุอุ่งน แสงจิต

##### 2.2.1.2.2 ยุคผู้ใหญ่ถาวร แสงจิต

##### 2.2.2 ลักษณะโดยทั่วไปของคณะดนตรีไทยตำบลบ้านปึก

##### 2.2.2.1 คณะจันประสิทธิ์

##### 2.2.2.1.1 ยุครุแสง พุยรักษา

##### 2.2.2.1.2 ยุครุละเอียด คชวัฒน์ และครุมงคล คชวัฒน์

##### 2.2.2.2 คณะผู้ใหญ่ถาวร แสงจิต

##### 2.2.2.2.1 ยุครุอุ่งน แสงจิต

##### 2.2.2.2.2 ยุคผู้ใหญ่ถาวร แสงจิต

#### 2.1 ประวัติความเป็นมาของตำบลบ้านปึก จังหวัดชลบุรี

จังหวัดชลบุรี เป็นจังหวัดที่ตั้งอยู่ทางทิศตะวันออกของประเทศไทย มีพื้นที่ติดริมฝั่งทะเลด้านตะวันออกของอ่าวไทย จึงมีสถานที่ท่องเที่ยวทางทะเลที่มีชื่อเสียงหลายแห่ง และเป็นเมืองเศรษฐกิจที่สำคัญของภาคตะวันออก เนื่องจากเป็นเมืองท่าที่สำคัญและมีเส้นทางคมนาคมขนส่งที่ครอบคลุมทั้งทางบก ทางเรือ และทางอากาศ ตลอดจนเป็นที่ตั้งของแหล่งอุตสาหกรรมขนาดใหญ่หลายแห่งที่เป็นกำลังสำคัญในการขับเคลื่อนประเทศไปสู่ความเจริญก้าวหน้าทางเศรษฐกิจและสังคม อีกทั้งยังมีประวัติศาสตร์ความเป็นมายาวนานตั้งแต่สมัยทวารวดี กลายเป็นแหล่งสะสมอารยธรรม

ที่สืบทอดต่อกันมาเป็นวิถีชีวิต ขนบธรรมเนียม ประเพณีและวัฒนธรรม ที่ยังคงปรากฏให้เห็นได้ ในปัจจุบัน ในอดีตชลบุรีเคยเป็นชุมชนโบราณที่มีผู้คนอาศัยอยู่มาตั้งแต่สมัยก่อนประวัติศาสตร์ เนื่องจากหลักฐานการขุดค้นทางโบราณคดีในปี พ.ศ. 2522 ซึ่งปรากฏร่องรอยของชุมชนโบราณ ยุคก่อนประวัติศาสตร์บริเวณที่ราบลุ่มแม่น้ำพานทองซึ่งอยู่ในบริเวณวัดโคกพนมดี ตำบลท่าข้าม อำเภอพนัสนิคม ได้แก่ การขุดค้นพบขวานหินขัด ลูกปัดและกำไล ภาชนะเครื่องปั้นดินเผาซึ่งมีลายที่เกิดจากการใช้เชือกทาบลงไปในขณะดินยังไม่แห้ง นอกจากนี้ยังพบเศษอาหารทะเลจำพวกหอย ปู และปลาอีกด้วย ทำให้สันนิษฐานได้ว่า ภายในเนื้อที่ 4,363 ตารางกิโลเมตรของจังหวัดชลบุรี ในอดีตเคยเป็นที่ตั้งของเมืองโบราณที่มีความรุ่งเรืองถึง 3 เมือง ได้แก่ เมืองพระรถ เมืองศรีพโล และ เมืองพญาแร่ โดยอาณาเขตของ 3 เมืองนี้ รวมกันเป็นจังหวัดชลบุรีในปัจจุบัน

เมืองพระรถ ในสมัยทวารวดีและสมัยลพบุรี ประมาณ 1,400-1,700 ปีก่อน บริเวณตำบลหน้าพระธาตุ อำเภอพนัสนิคมในปัจจุบัน มีร่องรอยของเมืองใหญ่ชื่อ “เมืองพระรถ” ตั้งอยู่ในที่ราบลุ่ม ซึ่งแม่น้ำหลายสายไหลมาบรรจบกันเป็นแม่น้ำพานทอง โดยสามารถใช้แม่น้ำสายนี้เป็นทางคมนาคมติดต่อกับเมืองศรีมโหสถในจังหวัดปราจีนบุรี (ปัจจุบันคือบริเวณบ้านสระมะเขือ บ้านโคกวัด และบ้านหนองสะแก อำเภอศรีมโหสถ) จนไปถึงอำเภอรัฐประเทศใต้ อีกทั้งยังมีเส้นทางเดินเท้าเชื่อมไปถึงจังหวัดระยองและจันทบุรี ผ่านเมืองพญาแร่ซึ่งเป็นเมืองโบราณสำคัญอีกแห่งหนึ่งของชลบุรี เมืองพระรถจึงกลายเป็นศูนย์กลางการคมนาคมของชลบุรีในยุคนั้น นอกจากนี้ นักโบราณคดียังสำรวจพบว่า เมืองพระรถเป็นเมืองโบราณยุคเดียวกับเมืองศรีพโล หรือเก่ากว่าเล็กน้อย เนื่องจากปรากฏว่ามีทางเดินโบราณเชื่อมต่อสองเมืองนี้ในระยะทางประมาณ 20 กิโลเมตร

เมืองศรีพโล ตั้งอยู่บริเวณบ้านอู่ตะเภา ตำบลหนองไม้แดง อำเภอเมืองชลบุรี หน้าเมืองมีอาณาเขตจรดตำบลบางทรายในปัจจุบัน เคยมีผู้ขุดพบโบราณวัตถุหลายอย่าง เช่น พระพุทธรูปทองคำ สัมฤทธิ์ แก้วผลึก ชั้นทองคำ ถ้วยชามสังคโลกคล้ายของสุโขทัย จระเข้ปูน และก้อนศิลา มีรอยเท้าสุนัข เป็นต้น นักโบราณคดีสันนิษฐานว่าเมืองศรีพโลเป็นเมืองในสมัยขอมเรืองอำนาจแห่งภูมิภาคอุษาคเนย์ และอาจจะมีอายุร่วมสมัยกับลพบุรีซึ่งอยู่หลังยุคอุทองและก่อนยุคอยุธยา คือ ประมาณปี พ.ศ. 1600-1900 จากการขุดค้นทางโบราณคดีทำให้ทราบว่า ตัวเมืองศรีพโลตั้งอยู่ใกล้กับปากน้ำบางปะกง โดยเมื่อประมาณ 600 ปีก่อนในสมัยสุโขทัย เมืองนี้มีฐานะเป็นเมืองท่าชายทะเลที่มั่งคั่ง เปิดรับเรือสำเภาจากจีน กัมพูชา และเวียดนาม ให้มาจอดพักก่อนเดินทางต่อไปยังปากน้ำเจ้าพระยา (กำแพงเมืองศรีพโลได้ถูกทำลายไปหมดสิ้นจากการก่อสร้างถนนสุขุมวิท จึงไม่เหลือร่องรอยทางโบราณคดีไว้ให้ศึกษา) ต่อมาในสมัยอยุธยาเมืองศรีพโลก็ค่อย ๆ หมดความสำคัญลง อาจเนื่องจากปากแม่น้ำตื้นเขินจากการพัดพาสะสมของตะกอนจำนวนมาก ประชาชนจึงย้ายถิ่นฐานลงมาสร้างเมืองใหม่ที่ “บางปลาสร้อย” ซึ่งก็คือ “เมืองชลบุรี” ในปัจจุบัน (วัดใหญ่อินทาราม

ในตัวเมืองชลบุรีปัจจุบัน ยังปรากฏภาพจิตรกรรมฝาผนังการค้าขายระหว่างคนไทย จีน และฝรั่ง บ่งบอกถึงบรรยากาศการค้าขายอันคึกคักในอดีต)

เมืองพญาแร่ ตั้งอยู่ในเขตตำบลบ่อทอง อำเภอบ่อทอง เป็นเมืองยุคทวารวดีเช่นเดียวกับ เมืองพระรถ เมืองนี้ตั้งอยู่ในเขตที่สูง ห่างจากเมืองพระรถประมาณ 32 กิโลเมตร ลักษณะผังเมือง เป็นรูปวงรี 2 ชั้น ชั้นแรกมีเส้นผ่าศูนย์กลางประมาณ 1,100 เมตร ส่วนชั้นในประมาณ 600 เมตร โดยคูเมืองและคันดินของตัวเมืองชั้นนอกทางด้านเหนือยังคงปรากฏเห็นได้ชัดเจนในปัจจุบัน เมืองพญาแรมีการติดต่อกับเมืองพระรถอยู่เนื่อง ๆ โดยใช้คลองหลวงเป็นเส้นทางสัญจร ปัจจุบัน ลำคลองนี้ยังคงอยู่ โดยเป็นคลองสายสำคัญและมีความยาวที่สุดของจังหวัดชลบุรี การทำนาในอำเภอ พนัสนิคมและอำเภอบ้านนาถองปัจจุบันยังคงอาศัยน้ำจากคลองนี้ เนื่องจากมีแควหลายสายแตกสาขา ออกไป แควใหญ่ที่สุด คือ แควที่เกิดจากทิวเขาป่าแดง

ในสมัยกรุงศรีอยุธยา เมืองชลบุรีปรากฏเป็นหลักฐานในทำเนียบศักดินาหัวเมือง เมื่อ พ.ศ. 1919 มีฐานะเป็นเมืองจัตวา ผู้รักษาเมืองคือ “ออกเมืองชลบุรีศรีมหาสมุทร” ศักดินา 2,400 ไร่ ส่งส่วยไม้แดง ในรัชกาลสมเด็จพระบรมราชาธิราช (ขุนหลวงพะงั่ว) ในปี พ.ศ. 2309 ขณะที่กรุงศรีอยุธยาถูกทัพพม่าล้อมอยู่นั้น กรมหมื่นพิพิธซึ่งเป็นพระเจ้าลูกยาเธอองค์หนึ่งในพระบาทสมเด็จพระเจ้าอยู่หัวบรมโกศ แต่ถูกเนรเทศไปลังกา ได้กลับมาเกลี้ยกล่อมรวบรวม ข้าราชการทางหัวเมืองภาคตะวันออก ได้แก่ จันทบุรี ระยอง บางละมุง ชลบุรี และปราจีนบุรี เข้าร่วมกองทัพ อ้างว่าจะยกไปช่วยกรุงศรีอยุธยารบพม่า ในครั้งนั้นชาวชลบุรีได้ให้การสนับสนุน เข้าร่วมทัพเป็นจำนวนมาก จนกระทั่งเมืองชลบุรีแทบจะกลายเป็นเมืองร้าง เมื่อกรมหมื่นเทพพิพิธ ยกไพร่พลไปตั้งมั่นที่ปราจีนบุรีแล้ว จึงมีหนังสือกราบบังคมทูลพระเจ้าอยู่หัวเอกทัศ ณ กรุงศรีอยุธยา ขออาสาช่วยป้องกันพระนคร แต่พระเจ้าอยู่หัวเอกทัศทรงพระราชดำริว่า กรมหมื่นเทพพิพิธเป็นคนมักใหญ่ใฝ่สูงจนถูกเนรเทศมาแล้วครั้งหนึ่ง การที่มาเรียกระดมผู้คนเข้าเป็น กองทัพโดยผลการครั้งนี้ก็เป็นการทำผิดกฎหมายเหี้ยมโหด จึงโปรดเกล้าฯ ให้ยกกองทัพจาก กรุงศรีอยุธยาไปปราบกรมหมื่นเทพพิพิธจนบอบช้ำ จากนั้นพม่ายังได้ส่งกองทัพเข้าโจมตีกองทัพ กรมหมื่นพิพิธจนแตกพ่าย จนกระทั่งกรุงศรีอยุธยาเสียแก่พม่าเมื่อ พ.ศ. 2310 ชาวชลบุรีได้ให้ความร่วมมือกับสมเด็จพระเจ้าตากสินมหาราชในการกอบกู้อิสรภาพอย่างใกล้ชิด จนสามารถกอบกู้ เอกราชกลับคืนมาได้สำเร็จ ในยุครัตนโกสินทร์ สมัยพระบาทสมเด็จพระนั่งเกล้าเจ้าอยู่หัว รัชกาลที่ 3 พระอินทอาษา ชาวเมืองเวียงจันทน์ ได้พาชาวลาวจำนวนหนึ่งอพยพเข้ามาขอพึ่งพระบรมโพธิสมภาร พระองค์จึงทรงโปรดเกล้าฯ ให้ไปตั้งถิ่นอาศัยอยู่ระหว่างเมืองชลบุรีและฉะเชิงเทรา (บริเวณ เมืองพนัสนิคมในปัจจุบัน) ครั้นต่อมาสมัยรัชกาลที่ 4-6 พระมหากษัตริย์และพระบรมวงศานุวงศ์ ของสยามได้เสด็จประพาสชลบุรีหลายหน เนื่องจากชลบุรีเป็นเมืองชายทะเลที่มีทัศนียภาพงดงาม เหมาะแก่การพักผ่อนหย่อนใจ อีกทั้งไม่ไกลจากกรุงเทพมหานครมากนัก จนถึงปี พ.ศ. 2350

พระสุนทรโวหาร (สุนทรภู่) รัตนกวีของไทย ได้เดินทางจากกรุงเทพมหานครไปเยี่ยมบิดาที่เมืองแกลง จังหวัดระยอง ได้เขียนไว้ในนิราศเมืองแกลง กล่าวถึงเมืองต่าง ๆ เมื่อเข้าถึงเขตจังหวัดชลบุรี ตามลำดับจากเหนือไปใต้ คือ บางปลาสร้อย หนองมน บ้านไร่ บางพระ บางละมุง นาเกลือ พัทยา นาจอมเทียน ห้วยขวาง และหนองชะแก้ว (ปัจจุบันเรียกบ้านชากแก้ว อยู่ในเขตอำเภอบางละมุง ซึ่งเป็นทางที่จะไปอำเภอแกลง จังหวัดระยองได้)

ในช่วง พ.ศ. 2437 รัชสมัยพระบาทสมเด็จพระจุลจอมเกล้าเจ้าอยู่หัว รัชกาลที่ 5 ได้ทรงเปลี่ยนแปลงระบบการปกครองราชอาณาจักรที่เป็นหัวเมืองเล็ก ๆ แบบโบราณ ยุบรวมเข้าด้วยกัน ให้อยู่ภายใต้บังคับบัญชาของกระทรวงมหาดไทยหน่วยงานเดียว ดังมีบันทึกว่า “รวมหัวเมืองทางลำน้ําบางปะกง คือ เมืองปราจีนบุรี 1 เมืองนครนายก 1 เมืองพนมสารคาม 1 เมืองฉะเชิงเทรา 1 รวม 4 หัวเมือง เป็นเมืองมณฑล 1 เรียกว่า มณฑลปราจีน” ตั้งที่ว่าการมณฑล ณ เมืองปราจีน ต่อเมื่อโอนหัวเมืองในกรมท่ามาขึ้นกระทรวงมหาดไทย จึงย้ายที่ทำการมณฑลลงมาตั้งที่เมืองฉะเชิงเทรา เพราะขยายอาณาเขตมณฑลต่อไปทางชายทะเล รวมเมืองพนมสนิคคม เมืองชลบุรี และเมืองบางละมุง เพิ่มให้อีก 3 รวมเป็น 7 เมืองด้วยกัน แต่คงเรียกชื่อว่า มณฑลปราจีน อยู่ตามเดิม ครั้นถึงช่วงปี พ.ศ. 2458 ในสมัยรัชกาลที่ 6 ได้ทรงรวมมณฑลจัดตั้งขึ้นเป็น “ภาค” โดยมีอุปราชเป็นผู้ปกครอง มีอำนาจเหนือสมุทรเศาภิบาล มีด้วยกัน 4 ภาค คือ ภาคพายัพ ภาคปักษ์ใต้ ภาคอีสาน และภาคตะวันตก สำหรับภาคกลางให้คงเป็นมณฑลอยู่อย่างเดิมเรียกว่า มณฑลอยุธยา มีอุปราชปกครองแทนสมุทรเศาภิบาล การปกครองหัวเมืองแบบแบ่งเป็นภาคและมีตำแหน่งอุปราช เช่นนี้ยกเลิกเมื่อวันที่ 31 มีนาคม พ.ศ. 2468 ในสมัยรัชกาลที่ 7 โดยกลับไปใช้ในลักษณะเป็นมณฑลอยู่อย่างเดิม ในลักษณะที่มีจำนวนมากถึง 20 มณฑล และภายใน 10 ปีต่อมา คือก่อน พ.ศ. 2475 ได้ยุบลงเหลือเพียง 10 มณฑล ต่อมาในสมัยหลังการเปลี่ยนแปลงการปกครองปี พ.ศ. 2475 มีการเปลี่ยนแปลงรูปการปกครองประเทศครั้งใหญ่ จากระบอบสมบูรณาญาสิทธิราชเป็นระบอบประชาธิปไตย โดยพระราชบัญญัติระเบียบราชการบริหารแห่งราชอาณาจักรสยาม พ.ศ. 2476 ได้ยกเลิกเขตการปกครองแบบ “เมือง” ทั่วราชอาณาจักร แล้วตั้งขึ้นเป็น “จังหวัด” แทน เมืองบางปลาสร้อย, เมืองพนมสนิคคม และเมืองบางละมุง จึงรวมกันกลายเป็นจังหวัดชลบุรี โดยใช้บริเวณเมืองบางปลาสร้อยเดิมจัดตั้งเป็นอำเภอบางปลาสร้อย ก่อนที่จะเปลี่ยนเป็นอำเภอเมืองชลบุรี ในปี พ.ศ. 2481 เมืองพนมสนิคคมยุบเป็นอำเภอพนมสนิคคม ก่อนที่จะแยกออกเป็นอำเภอบ้านบึง อำเภอหนองใหญ่ อำเภอพานทอง อำเภอบ่อทอง และอำเภอเกาะจันทร์ เมืองบางละมุงยุบเป็นอำเภอบางละมุง ก่อนที่จะแยกออกเป็นอำเภอศรีราชา อำเภอสัตหีบ และเปลี่ยนข้าหลวงประจำจังหวัดเป็นผู้ว่าราชการจังหวัดอย่างในปัจจุบัน (จังหวัดชลบุรี, 2561: ออนไลน์)



ภาพที่ 2.1 แผนที่แสดงอาณาเขตจังหวัดชลบุรี (แผนที่แสดงอาณาเขตจังหวัดชลบุรี, 2560)  
 (ที่มาภาพ: นิพนธ์ กล้ากลุ่มจิตร บันทึกภาพเมื่อ 18 พฤศจิกายน 2561  
 จาก <https://dbbcceaa-a-62cb3a1a-sites.googlegroups.com/cholburimap.jpg>)

ในส่วนของตำบลบ้านปึกนั้น พบว่า บ้านปึก เป็นตำบลเล็ก ๆ อยู่ในเขตอำเภอเมืองชลบุรี จังหวัดชลบุรี มีพื้นที่ทิศเหนือจรดตำบลอ่างศิลา ทิศใต้จรดตำบลแสนสุข ทิศตะวันออกจรดตำบลเสม็ด ทิศตะวันตกจรดตำบลอ่างศิลา ห่างจากชายทะเลประมาณ 1 กิโลเมตร บ้านปึกมาจากคำว่า “หนองปึก” หรือ “หนองปลัก” คำว่า ปึก หรือ ปลัก ในสมัยก่อนหมายถึง บริเวณที่เลี้ยงกระบือ ความเป็นมาของการตั้งชื่อว่า ตำบลบ้านปึก ประมวลได้จากการสอบถามผู้อาวุโสในท้องถิ่น พบว่า ในหมู่บ้านนี้มีอ่างน้ำอยู่ 2 แห่ง อยู่ไม่ไกลกันนัก อ่างหนึ่งชาวบ้านเรียก ปึกตาเลี่ยม (ปึกเล็ก) อีกอ่างหนึ่ง เรียกว่า ปึกตาเที่ยง (ปึกใหญ่) ต่อมาเรียกอีกชื่อหนึ่งว่า ปึกตาจ้อย ทั้งสองแห่งจะมีน้ำขังเกือบปี นาน ๆ ครั้งจึงจะแห้งสักครั้ง นั้นเพราะปีนั้นแล้งจัดจริง ๆ เป็นอ่างน้ำที่ทุกบ้านนำควาย

มาเลี้ยงที่นี่จึงไม่มีใครที่ไม่รู้จักปิกทั้งสองแห่งนี้ เคยมีคนเรียกตำบลนี้ว่า บ้านโรงนา กล้วยเหมือนกัน แต่ไม่มากเท่า บ้านปิก จึงน่าจะเชื่อได้ว่าคำว่า บ้านปิก น่าจะมาจากปิกที่ใช้เรียกแ่งน้ำของคนทั้งหมู่บ้านนี้เอง ในตำบลบ้านปิกมีวัดเพียงวัดเดียวเท่านั้น คือ วัดใหม่เกตุงาม และมีโรงเรียนเพียงโรงเรียนเดียวเช่นกัน คือ โรงเรียนวัดใหม่เกตุงาม มีหมู่บ้านทั้งหมด 7 หมู่บ้าน ดังนี้ หมู่บ้านที่ 1 บ้านปิกใหญ่ หมู่บ้านที่ 2 บ้านสวนมะม่วง หมู่บ้านที่ 3 บ้านปิก หรือเรียกอีกชื่อหนึ่งว่า หมู่มะขาม หมู่บ้านที่ 4 บ้านหนองยี่พร้าว หมู่บ้านที่ 5 บ้านสวนหมาก หมู่บ้านที่ 6 บ้านหนองเพชร หมู่บ้านที่ 7 บ้านมาบหม้อ

อาชีพของคนในตำบลบ้านปิก คือ การทำนา ทำน้ำตาลโตนด ทำสวนมะพร้าว ทอผ้าหรือทอหูก ผู้หญิงแทบทุกครัวเรือนทอผ้าได้และเก่ง และรับจ้างทอผ้าอ่างศิลา ส่วนผู้ชายจะทำน้ำตาลโตนด คือ น้ำตาลที่ทำจากต้นตาล เรียกอีกอย่างว่า น้ำตาลปิก ในฤดูฝนจะช่วยกันทำนา ทุกบ้านจึงมีควายและเกวียนเป็นสัญลักษณ์

การคมนาคมในอดีต ไม่สะดวกจะเดินทางไปไหน จะต้องเดินเท้าหรือนั่งเกวียน ไปขึ้นรถที่ตำบลเสม็ดหรือตำบลอ่างศิลา คนในหมู่บ้านจึงไม่ได้ไปไหนไกล ๆ เหมือนสมัยนี้ การค้าขายมะพร้าวต้องใช้เกวียนบรรทุกจากสวนไปท่าเรือ และบรรทุกเรือใบลำใหญ่ไปอีกต่อหนึ่ง ในปัจจุบันการคมนาคมดีขึ้น มีรถยนต์รับจ้าง รถยนต์ส่วนตัว พื้นที่นาหมดไป ควายและเกวียนจึงหมดไปด้วย ต้นตาลโตนดถูกโค่นลงแปรสภาพเป็นวัสดุอื่น ๆ การอาชีพเดิมจึงค่อย ๆ สูญไป ปัจจุบันคนในพื้นที่กลับไปยึดอาชีพค้าขายและเป็นลูกจ้างโรงงานหรือบริษัท ผู้คนจากต่างถิ่นอพยพมาอยู่กันมากทำให้สภาพเดิม วัฒนธรรมเดิมของชาวบ้านปิกกำลังจะเสื่อมสลายไป (กระทรวงวัฒนธรรม, 2556: 32)

## 2.2 ประวัติความเป็นมาของคณะดนตรีไทยตำบลบ้านปิก จังหวัดชลบุรี

ในตำบลบ้านปิก อำเภอมะเมือง จังหวัดชลบุรี ถือได้ว่าเป็นแหล่งวัฒนธรรมที่มีความหลากหลาย มีทั้งดนตรีไทย ลีเก โขน ละคร ซึ่งเกิดขึ้นมาตั้งแต่อดีต คณะดนตรีไทยในตำบลบ้านปิกนี้มีคณะดนตรีไทยที่เก่าแก่เกิดขึ้นมาตั้งแต่ในสมัยรัชกาลที่ 5 โดยมีครูดนตรีไทยที่มีความรู้ความสามารถอยู่อาศัยและตั้งวงดนตรีเป็นอาชีพให้แก่วงศ์ตระกูล คณะดนตรีไทยนี้ได้สร้างจุดเปลี่ยนของประเพณีเพลงในการบรรเลงเพื่อรับใช้สังคมในตำบลบ้านปิก อำเภอมะเมืองจังหวัดชลบุรี อีกทั้งได้ขยายองค์ความรู้ไปพื้นที่ต่าง ๆ ในจังหวัดชลบุรี ได้แก่ คณะดนตรีไทยจันทประสิทธิ์ และคณะดนตรีไทยผู้ใหญ่ถาวร แสงจิต (สงบ ทองเทศ, สัมภาษณ์, 11 ธันวาคม 2559)

คณะดนตรีไทยจันทประสิทธิ์ ตั้งอยู่ที่เลขที่ 38 หมู่ 7 ซอยมิตรสัมพันธ์ 15 ตำบลบ้านปิก อำเภอมะเมือง จังหวัดชลบุรี เป็นคณะที่มีการก่อตั้งมาตั้งแต่ช่วงปลายสมัยรัชกาลที่ 5 เป็นคณะดนตรีไทยท้องถิ่นดั้งเดิม สมัยต่อมามีครูที่ได้รับการถ่ายทอดองค์ความรู้ทางด้านดนตรีไทยจากสาย



พระยาประสาธน์ ดุริยศัพท์ (แปลก ประสาธน์ศัพท์) ในสมัยรัชกาลที่ 6 (สงบ ทองเทศ, สัมภาษณ์, 11 ธันวาคม 2559) โดยผู้ที่ได้รับการถ่ายทอดคือ ครูแสวง ปุยรักษา นับแต่นั้นมาจนถึงปัจจุบัน ก้าวล่วงอย่างเข้าสู่ 6 แผ่นดินที่คณะดนตรีไทยจัน ประสิทธิ์ ด้รักษาและเผยแพร่งานทางด้านดนตรีไทย ได้เป็นอาชีพให้แก่ครอบครัวมารุ่นต่อรุ่น จนปัจจุบันเป็นรุ่นที่ 2 ของครอบครัว ที่มีการสืบทอด พร้อมทั้งมีรูปแบบในการสืบทอดที่แตกต่างกันไปตามยุคสมัยของการเปลี่ยนแปลงบริบททางสังคม โดยมีปัจจัยหลายประการที่ส่งผลให้การจัดการและการสืบทอดงานดนตรีไทยของคณะจันประสิทธิ์ ในรุ่นที่ 2

ครูละเอียด คชวัฒน์ (ศิลปินดีเด่นจังหวัดชลบุรี) ถือได้ว่าเป็นรุ่นที่ 2 ของสายตระกูลที่มีโอกาสได้รับการถ่ายทอดจากครูท่านต่าง ๆ เช่น ครูสุดจิตต์ ดุริยประณีต (ศิลปินแห่งชาติ) ครูระติ วิเศษสุรการ ครูเอื้อ ฉัตรเฉลิม ครูฉลุวย จิยะจันทร์ อีกทั้งยังได้รับการครอบครูดนตรีไทยโดยครูมนตรี ตราโมท (ศิลปินแห่งชาติ) (ละเอียด คชวัฒน์, สัมภาษณ์, 10 ธันวาคม 2559) และมีครูมงคล คชวัฒน์ อีกท่านหนึ่งที่เป็นผู้สืบทอดดนตรีไทย และจบการศึกษาสาขาวิชาดนตรีศึกษาจากมหาวิทยาลัยราชภัฏ บ้านสมเด็จเจ้าพระยา ปัจจุบันเป็นครูสอนในกลุ่มสาระการเรียนรู้ศิลปะ โรงเรียนชลราษฎรอำรุง 2 (อ่างศิลา) จังหวัดชลบุรี นอกจากคณะดนตรีไทยจัน ประสิทธิ์ แล้วนั้น ในพื้นที่เดียวกันนี้เองยังมี คณะดนตรีไทยที่มีประวัติความเป็นมาอย่างยาวนาน ส่งอิทธิพลในการพัฒนาและเผยแพร่ งานทางด้านดนตรีไทยให้แก่ชุมชนต่างตำบล อำเภอ และต่างจังหวัดต่าง ๆ ใกล้เคียง นั่นคือ คณะดนตรีไทยคณะผู้ใหญ่ถาวร แสงจิต

ดนตรีไทยคณะผู้ใหญ่ถาวร แสงจิต ตั้งอยู่บ้าน เลขที่ 39/2 ตำบลบ้านปึก อำเภอเมือง จังหวัดชลบุรี ก่อตั้งเมื่อ พ.ศ. 2452 ถึงปัจจุบันเป็นระยะเวลากว่า 100 ปี โดยครูอรุณ แสงจิต (ในอดีตชื่อคณะปี่พาทย์นายอรุณ แสงจิต) โดยประกอบอาชีพดนตรีไทยต่อกับบรรพบุรุษ ผู้ใหญ่ถาวร แสงจิต เกิดวันที่ 1 เมษายน พ.ศ. 2483 ที่ตำบลบ้านปึก อำเภอเมือง จังหวัดชลบุรี ศึกษาดนตรีไทย จาก ครูอรุณ แสงจิต ผู้เป็นบิดา มีความสามารถในการศิลปะการแสดงด้านดนตรีไทย โดยมีความเชี่ยวชาญพิเศษในการบรรเลงระนาดเอกและระนาดทุ้ม โดยเฉพาะระนาดทุ้มเป็นเครื่องดนตรีที่ถนัดมากที่สุด เริ่มเล่นดนตรีไทยมาตั้งแต่อายุ 7 ขวบ ได้รับการถ่ายทอดวิชาความรู้มาจากบรรพบุรุษเมื่อ อายุ 17 ปี จึงประกอบอาชีพด้านดนตรีไทย โดยมีภรรยาและบุตรร่วมปฏิบัติงานเป็นครอบครัว ฝึกฝน และถ่ายทอดความรู้แก่ประชาชนและเยาวชนที่สนใจทั่วไป โดยรับงานการแสดงทั่วไป และช่วยเหลือสังคม แสดงเพื่อการกุศลในงานของชุมชนสม่ำเสมอตลอดมา เป็นที่รู้จักและยอมรับในความสามารถ มีกิจกรรมการแสดงดนตรีไทยในคณะปี่พาทย์เป็นที่รู้จักยอมรับในจังหวัดชลบุรี และภาคตะวันออก และได้เข้าร่วมกิจกรรมเชิงวิชาการในหน่วยงานต่าง ๆ ทั้งภาครัฐและภาคเอกชน กิจกรรมมหกรรมดนตรี การประชันทวงดนตรีปี่พาทย์ ในการประกวดดนตรีไทย ณ มหาวิทยาลัยบูรพา จังหวัดชลบุรี การแสดงดนตรีวงปี่พาทย์งานประจำปี จังหวัดชลบุรี ณ ศาลากลางจังหวัดชลบุรี งาน

พระราชทานเพลิงศพของบุคคลที่มีชื่อเสียงหลายท่านในจังหวัดชลบุรี เช่น สมาชิกสภาผู้แทนราษฎร นายนิคม แส่นเจริญ งานอุปสมบทของบุคคลสำคัญและประชาชนทั่วไปทั้งในจังหวัดชลบุรีและจังหวัดใกล้เคียง พร้อมทั้งกิจกรรมอื่น ๆ อีกมากมาย ผู้ใหญ่ถาวร แสงจิต ยังประพุดิตตนเป็นคนดีมีศีลธรรม เป็นแบบอย่างแก่ชนรุ่นหลัง ศูนย์วัฒนธรรมจังหวัดชลบุรี โรงเรียนชลกันยานุกูล จึงยกย่องเชิดชูเกียรติให้ผู้ใหญ่ถาวร แสงจิต เป็นศิลปินดีเด่นจังหวัดชลบุรี สาขาศิลปะการแสดงด้านดนตรีไทย ประจำปี พ.ศ. 2542 (ศูนย์วัฒนธรรมจังหวัดชลบุรี โรงเรียนชลกันยานุกูล, 2542: 2) คณะดนตรีไทย ผู้ใหญ่ถาวร แสงจิต นอกจากจะได้รับการยอมรับในด้านการแสดงต่าง ๆ ทั้งในจังหวัดชลบุรีและจังหวัดใกล้เคียงแล้ว การถ่ายทอดทางด้านดนตรีไทยของคณะผู้ใหญ่อถาวร แสงจิต ยังได้พัฒนานักดนตรีไทยให้ได้ใช้ดนตรีไทยประกอบอาชีพ ไม่ว่าจะเป็นอาชีพนักดนตรีไทย หรืออาจารย์สอนรายวิชาดนตรีไทยในสถาบันการศึกษาต่าง ๆ คณะดนตรีไทยผู้ใหญ่อถาวร แสงจิต ยังได้รับการยอมรับให้เข้าร่วมการบรรเลงดนตรีไทยประกอบการแสดงลิเก ให้กับครูบุญเลิศ นางพินิจ ศิลปินแห่งชาติ ปี พ.ศ. 2539 อีกทั้งบุตรสาวผู้ใหญ่อถาวร แสงจิต (นางบุญญา เจริญสีบทอง) ยังสามารถสอบเข้าศึกษาต่อได้ที่คณะศิลปกรรมศาสตร์ จุฬาลงกรณ์มหาวิทยาลัย ได้ศึกษาความรู้ทางด้านการขับร้องเพลงไทยจากอาจารย์เจริญใจ สุนทรวาทีน ศิลปินแห่งชาติ ปี พ.ศ. 2530 อีกทั้งยังนำความรู้ต่าง ๆ ทางด้านการขับร้องเพลงไทยมาเผยแพร่ให้กับนักดนตรีไทยในสถาบันการศึกษาอีกด้วย ถือได้ว่าคณะดนตรีไทยคณะผู้ใหญ่อถาวร แสงจิต เป็นคณะดนตรีไทยที่ได้รับการยอมรับมากในจังหวัดชลบุรี และพื้นที่ใกล้เคียงต่าง ๆ (ชูชาติ พิณพาทย์, 2539: 157)

## 2.2.1 นักดนตรีไทยในคณะดนตรีไทยตำบลบ้านปึก จังหวัดชลบุรี

นักดนตรีไทยในคณะดนตรีไทยคณะดนตรีไทยจันทันประสิทธิ์ และคณะดนตรีไทยผู้ใหญ่อถาวร แสงจิต แบ่งตามยุคของผู้นำคณะในช่วงเวลาต่าง ๆ ได้ดังนี้

### 2.2.1.1 คณะจันทันประสิทธิ์

#### 2.2.1.1.1 ยุคครูแสวง ปุ๋ยรักษา

สมาชิกที่อยู่ในคณะจันทันประสิทธิ์ ในช่วงยุคครูแสวง ปุ๋ยรักษา ประกอบไปด้วย

- 1) ครูเล็ก ทองเต็ม (เสริมศรี) (ถึงแก่กรรม)
- 2) ครูปุ๋ย ทองเต็ม (เสริมศรี) (ถึงแก่กรรม)
- 3) ครูฮวย สวัสดิภาพ (ถึงแก่กรรม)
- 4) ครูรอด สวัสดิภาพ (ถึงแก่กรรม)
- 5) ครูแสวง ปุ๋ยรักษา (ถึงแก่กรรม)

- 6) นางละออ คชวัฒน์ (ถึงแก่กรรม)
- 7) นายสมัย คชวัฒน์ (ถึงแก่กรรม)
- 8) นายบุญลือ สวัสดิภาพ (ถึงแก่กรรม)
- 9) นายจำลอง สวัสดิภาพ (ถึงแก่กรรม)
- 10) นายทองหล่อ สวัสดิภาพ (ถึงแก่กรรม)

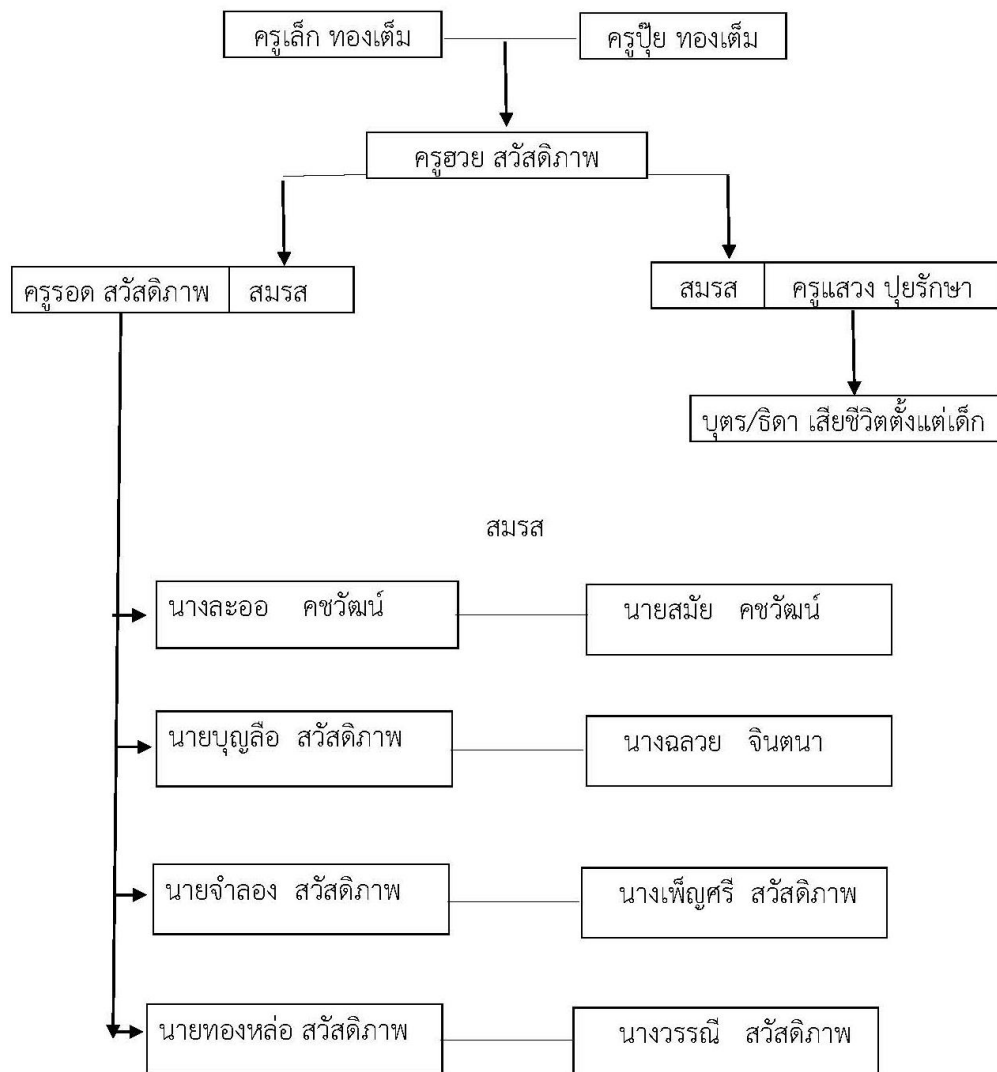

ภาพที่ 2.2 แผนผังครอบครัวสายตระกูลคนตรีไทย คณะคนตรีไทยจันประสิทธิ์ ยุคครูแสวง ปุ๋ยรักษา

จากแผนผังดังกล่าวแสดงความสัมพันธ์ของครอบครัวสายตระกูลดนตรีไทย สมาชิกคณะดนตรีไทยจันทประสิทธิ์ ยุคครูแสวง ปุຍรักษา เกิดขึ้นจาก ครูเล็ก ทองเต็ม (เสริมศรี) ได้สมรสกับ ครูปุຍ ทองเต็ม (เสริมศรี) โดยมีบุตรคือ ครูฮวย สวัสดิภาพ ซึ่งครูฮวยนั้นได้สมรสกับครูรอด สวัสดิภาพ มีบุตรด้วยกันทั้งหมด 4 คน ซึ่งประกอบไปด้วย นางลออ คชวัฒน์ นายบุญลือ สวัสดิภาพ นายจำลอง สวัสดิภาพ และนายทองหล่อ สวัสดิภาพ หลังจากที่ครูรอด สวัสดิภาพ มีอายุได้ประมาณ 45 ปี ครูรอดก็ได้ถึงแก่กรรมครูฮวย สวัสดิภาพ จึงสมรสใหม่กับครูแสวง ปุຍรักษา หลังจากนั้น ครูแสวง ปุຍรักษา ซึ่งเป็นนักดนตรีไทยในคณะจึงได้ถ่ายทอดความรู้ให้แก่ลูก ๆ ของ ครูรอด สวัสดิภาพ กับครูฮวย สวัสดิภาพ กันทุกคน ซึ่งกลุ่มนักดนตรีข้างต้นนี้ถือได้ว่าเป็นสายตระกูลยุคแรกในการตั้งคณะดนตรีไทยจันทประสิทธิ์

สมาชิกคณะดนตรีไทยจันทประสิทธิ์ยุคครูแสวง ปุຍรักษา มีดังนี้<sup>1</sup>

1) ครูเล็ก ทองเต็ม (เสริมศรี) (ถึงแก่กรรม)

เป็นนักดนตรีไทยอยู่ในช่วงสมัยปลายสมัยรัชกาลที่ 5 มีวงดนตรีเป็นของตนเองมีความเชี่ยวชาญในการเป่าปี่ใน และยังเป็นผู้นำในการพัฒนาการสัญจร ถนน หนทาง ระหว่างตำบลบ้านปึก เป็นคนสร้างสะพานข้ามคลองจากบ้านปึกไปบางแสน บริเวณพื้นที่รอยต่อระหว่างตำบลบ้านปึก และตำบลแสนสุขในปัจจุบัน เรียกชื่อสะพานนั้นว่า สะพานกงเล็ก (ปัจจุบันไม่มีแล้ว)

2) ครูปุຍ ทองเต็ม (ถึงแก่กรรม)

เป็นเจ้าของคณะดนตรีไทยจันทประสิทธิ์ ดูแลคณะดนตรีไทยร่วมกับครูเล็ก ทองเต็ม ช่วยดูแลการจัดการในด้านต่าง ๆ ของการรับงานการแสดงในอดีต มีความสามารถทางด้านดนตรีไทยทุกชนิด ยกเว้นปี่ใน

3) ครูรอด สวัสดิภาพ (ถึงแก่กรรม)

เป็นบุตรของย่าทวดเก็บและปู่ทวดเอิบ สมรสกับครูฮวย สวัสดิภาพ และเป็นนักดนตรีไทยอยู่ในวงของครูเล็ก มีความชำนาญการในการบรรเลงเพลงปี่พาทย์ และยังมี ความชำนาญการด้านการบรรเลงดนตรีไทยประกอบลิเก อีกทั้งยังสามารถขับร้องลิเก ด้นสด ได้เป็นระยะเวลาานาน เป็นผู้ต่อเพลงให้นายบุญลือ สวัสดิภาพ ในขณะที่นายบุญลือยังเล็กอยู่

<sup>1</sup> ครูเล็ก ทองเต็ม ครูปุຍ ทองเต็ม ครูรอด สวัสดิภาพ ครูฮวย สวัสดิภาพ ครูแสวง ปุຍรักษา นายสมัย คชวัฒน์ นายจำลอง สวัสดิภาพ ครูทั้ง 7 ท่าน ไม่ทราบวันเดือนปีเกิด และวันเดือนปี ถึงแก่กรรม (ละเอียต คชวัฒน์, สัมภาษณ์, 12 พฤษภาคม 2561)

พอครูรอดรู้ตัวว่าใกล้จะเสียชีวิตไม่นาน ตัวท่านเองก็พยายามที่จะถ่ายทอดความรู้ทางด้านดนตรีไทยที่ท่านมีอยู่ ให้แก่บุตรชายของท่าน โดยตัวท่านเองนอนบอกให้น้ำบุญลือ ไปตีกลองทัดตามทำนองที่แกเหนื่อยเพลงเอาไว้และไม่ไม่นาน คุณตา ก็เสียชีวิต (ครูรอด สวัสดิภาพ)

(ละเอียด คชวัฒน์, สัมภาษณ์, 12 พฤษภาคม 2561)

#### 4) ครูฮวย สวัสดิภาพ (ถึงแก่กรรม)

เป็นลูกของครูเล็ก มีความสามารถทางด้านดนตรีไทยในทุกประเภท โดยเฉพาะวงปี่พาทย์สามารถบรรเลงระนาดเอก ระนาดทุ้ม ซ้องวงใหญ่และซ้องวงเล็กได้ ยกเว้นปี ในสมัยก่อนหากตำแหน่งนักดนตรีขาดหาย ครูเล็ก ก็จะทำให้ครูฮวยเป็นผู้แทนในการบรรเลงเครื่องดนตรีนั้น ๆ คือว่าขาดอะไรก็ช่วยได้ทุกเครื่องนั่นเอง



ภาพที่ 2.3 ครูฮวย สวัสดิภาพ

(บันทึกภาพจากภาพเก่าบ้านครูละเอียด คชวัฒน์)

(ที่มาภาพ: นายนิพนธ์ กล้ากล่อมจิตร บันทึกภาพวันที่ 4 เมษายน 2561)

#### 5) ครูแสวง ปุยรักษา (ถึงแก่กรรม)

ครูแสวง ปุยรักษา ได้สมรสกับครูฮวย สวัสดิภาพ ครูแสวงเป็นนักดนตรีไทยที่ย้ายถิ่นมาจากจังหวัดฉะเชิงเทรา ผู้นำความรู้เพลงประเภทเพลงสองชั้นและเพลงเรื้องนำมาเผยแพร่ให้แก่จังหวัดชลบุรี ในขณะที่คณะดนตรีจันทประสิทธิ์ ในขณะที่ครูเล็ก ทองเต็ม ยังเป็นเจ้าของวงอยู่ในขณะนั้น อีกทั้งครูแสวงยังเป็นผู้ถ่ายทอดดนตรีไทยต่อจากครูเล็กให้แก่สมาชิกของคณะในยุคต่อมา ถึงแม้ท่านจะพิการทางสายตา แต่ฝีมือในการบรรเลงดนตรีของท่านเป็นที่ยอมรับจากชาวตำบลบ้านปึกเป็นอย่างมากในอดีต



ภาพที่ 2.4 ครูแสวง ปุยรักษา

(บันทึกภาพจากภาพเก่าบ้านครูละเอียด คชวัฒน์)

(ที่มาภาพ: นายนิพนธ์ กล้ากล่อมจิตร บันทึกภาพวันที่ 4 เมษายน 2561)

6) นางละออ คชวัฒน์

นางละออ คชวัฒน์ เกิดวันที่ 20 พฤษภาคม พ.ศ. 2476 ถึงแก่กรรมเมื่อ 17 มีนาคม พ.ศ. 2559 เป็นบุตรของคุณครูฮวย สวัสดิภาพ กับครูรอด สวัสดิภาพ มีความรู้ความสามารถทางด้านการบรรเลงดนตรีไทยโดยเฉพาะฆ้องวงใหญ่ โดยได้รับการถ่ายทอดความรู้ทางด้านดนตรีไทยจากครูแสวง ปุยรักษา เคยได้รับรางวัลประธานในฐานะเป็นแม่ดีเด่นแห่งชาติ ประจำปี 2558 เมื่อวันที่ 12 สิงหาคม พ.ศ. 2558 จากพระเจ้าวรวงศ์เธอพระองค์เจ้าโสมสวลี พระวรราชทินนิตตามาตุ



ภาพที่ 2.5 นางละออ คชวัฒน์

(บันทึกภาพจากภาพบ้านครูละเอียด คชวัฒน์)

(ที่มาภาพ: นายนิพนธ์ กล้ากล่อมจิตร บันทึกภาพวันที่ 4 เมษายน 2561)

## 7) นายสมัย คชวัฒน์

นายสมัย คชวัฒน์ เป็นบุตรของนางเจิม คชวัฒน์ และนายมัก คชวัฒน์ มีความรู้ความสามารถทางด้านการบรรเลงดนตรีไทยทุกชนิดโดยเฉพาะเครื่องหนัง และปี่ใน โดยได้รับการถ่ายทอดความรู้ทางด้านดนตรีไทยจากครูแสวง ปุยรักษา



ภาพที่ 2.6 นายสมัย คชวัฒน์

(บันทึกภาพจากภาพเก่าบ้านครูละเอียด คชวัฒน์)

(ที่มาภาพ: นายนิพนธ์ กล้ากลุ่มจิตร บันทึกภาพวันที่ 4 เมษายน 2561)

## 8) นายบุญลือ สวัสดิภาพ

นายบุญลือ สวัสดิภาพ เกิดเดือนกันยายน พ.ศ. 2478 ถึงแก่กรรมเมื่อ ปี พ.ศ. 2556 เป็นบุตรของคุณครูฮวย สวัสดิภาพกับครูรอด สวัสดิภาพ มีความรู้ความสามารถทางด้านการบรรเลงดนตรีไทยโดยเฉพาะระนาดเอก โดยได้รับการถ่ายทอดความรู้ทางด้านดนตรีไทยจากครูรอด สวัสดิภาพ (คุณพ่อ) และครูแสวง ปุยรักษา



ภาพที่ 2.7 นายบุญลือ สวัสดิภาพ  
(บันทึกภาพจากภาพเก่าบ้านครุละเอียด คชวัฒน์)  
(ที่มาภาพ: นายนิพนธ์ กล้ากลุ่มจิตร บันทึกภาพวันที่ 4 เมษายน 2561)

9) นายจำลอง สวัสดิภาพ (ถึงแก่กรรม)

นายจำลอง สวัสดิภาพ เป็นบุตรของครูฮวย สวัสดิภาพกับครูรอด สวัสดิภาพ เกิดเมื่อปี พ.ศ. 2481 ถึงแก่กรรมเมื่อ ปี พ.ศ. 2516 มีความรู้ความสามารถทางด้านการบรรเลงดนตรีไทยโดยเฉพาะระนาดทุ้ม โดยได้รับการถ่ายทอดความรู้ทางด้านดนตรีไทยจากครูแสง ปุยรักษา



ภาพที่ 2.8 นายจำลอง สวัสดิภาพ  
(บันทึกภาพจากภาพเก่าบ้านครุละเอียด คชวัฒน์)  
(ที่มาภาพ: นายนิพนธ์ กล้ากลุ่มจิตร บันทึกภาพวันที่ 4 เมษายน 2561)



## 10) นายทองหล่อ สวัสดิภาพ

นายทองหล่อ สวัสดิภาพ เกิดเมื่อปี พ.ศ. 2486 ถึงแก่กรรมเมื่อปี พ.ศ. 2556 เป็นบุตรของครูฮวย สวัสดิภาพกับครูรอด สวัสดิภาพ มีความรู้ความสามารถทางการบรรเลงดนตรีไทยทุกชนิด โดยเฉพาะปี่ใน ฆ้องวงเล็ก และขลุ่ย โดยได้รับการถ่ายทอดความรู้ทางด้านดนตรีไทยจากครูแสวง ปุยรักษา และครูเทียบ คงลายทอง



ภาพที่ 2.9 นายทองหล่อ สวัสดิภาพ

(บันทึกภาพจากภาพบ้านครูละเอียด คชวัฒน์)

(ที่มาภาพ: นายนิพนธ์ กล้ากล่อมจิตร บันทึกภาพวันที่ 4 เมษายน 2561)

## 2.2.1.1.2 ยุคครูละเอียด คชวัฒน์และครูมงคล คชวัฒน์

สมาชิกที่อยู่ในคณะจันประสิทธิ์ ในช่วงยุคครูละเอียด คชวัฒน์ และครูมงคล คชวัฒน์ ประกอบไปด้วย

- 1) นางละออ คชวัฒน์ (ถึงแก่กรรม)
- 2) นายสมัย คชวัฒน์ (ถึงแก่กรรม)
- 3) ครูละเอียด คชวัฒน์
- 4) นางสาวสุรภา คชวัฒน์
- 5) ร้อยเอกสะอาด คชวัฒน์
- 6) นางณัฐชยา คชวัฒน์
- 7) ครูมงคล คชวัฒน์
- 8) นางพุทธชาติ คชวัฒน์
- 9) นายฤชชัย คชวัฒน์

แผนผังครอบครัวสายตระกูลดนตรีไทย คณะดนตรีไทยจันทประสิทธิ์

(ยุคครูละเอียด และครูมงคล คชวัฒน์)

ครอบครัวนางละออ คชวัฒน์

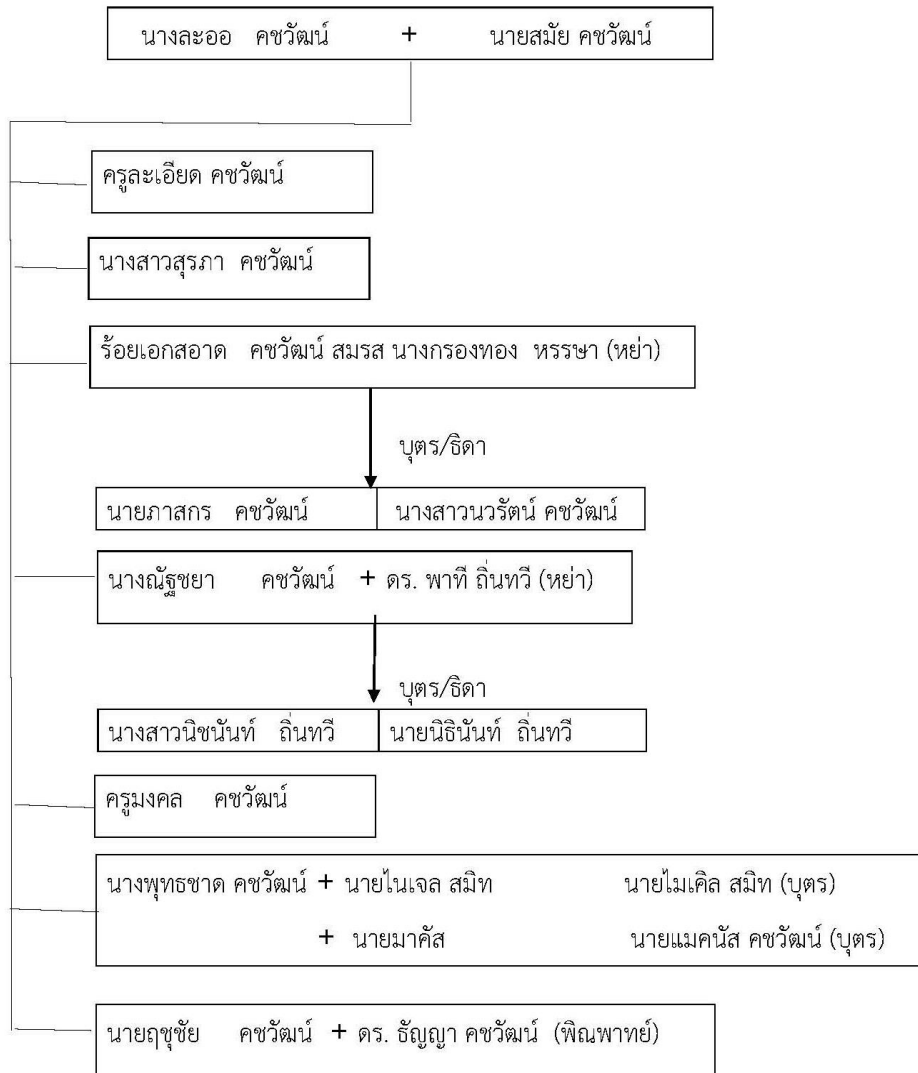

ภาพที่ 2.10 แผนผังครอบครัวสายตระกูลดนตรีไทย คณะดนตรีไทยจันทประสิทธิ์

ยุคครูละเอียด คชวัฒน์ และครูมงคล คชวัฒน์

(ที่มาภาพ: นายนิพนธ์ กล้ากลุ่มจิตร)

จากแผนผังแสดงความสัมพันธ์ของครอบครัวสายตระกูลดนตรีไทย คณะดนตรีไทยจัน ประสิทธิ์ ยุคครูละเอียด คชวัฒน์ และครูมงคล คชวัฒน์ พบว่า ผู้ที่ได้รับการสืบทอดดนตรีไทยในยุค ครูแสวง ปุยรักษา นั้น ต่างคนก็มีครอบครัวแยกย้ายกันออกไป เหลือเพียงครอบครัวที่มีการสืบทอด ทางด้านดนตรีไทยต่อจากยุคครูแสวง ปุยรักษา เพียงครอบครัวเดียว คือ ครอบครัวนางละออ คชวัฒน์ ซึ่งเป็นลูกคนโตของครูฮวย สวัสดิภาพ ยังคงรักษาองค์ความรู้ทางด้านดนตรีไทยในสาย ตระกูลไว้ แต่มีการเปลี่ยนแปลงรูปแบบในการรักษาเป็นลักษณะการถ่ายทอดให้กับบุตร ธิดา ของครอบครัวของตน ในแผนผังข้างต้นสามารถแสดงความสัมพันธ์ครอบครัวของนางละออ คชวัฒน์ ได้ดังนี้ นางละออ สมรสกับนายสมัย คชวัฒน์ มีบุตรด้วยกันทั้งหมด 7 คน ซึ่งประกอบไปด้วย ครูละเอียด คชวัฒน์ นางสาวสุรภา คชวัฒน์ ร้อยเอกสะอาด คชวัฒน์ นางณัฐชยา คชวัฒน์ ครูมงคล คชวัฒน์ นางพุทธชาติ คชวัฒน์ และนายฤชชัย คชวัฒน์ ทั้งหมดนี้ สามารถบรรเลงดนตรีไทยได้ครบ ทุกคน เพียงแต่มีพี่น้องส่วนใหญ่เลือกที่จะประกอบอาชีพที่มีความถนัดเฉพาะด้าน ของตน จึงไม่ได้มี การสืบทอดดนตรีไทย เหลือเพียงครูละเอียด คชวัฒน์ และครูมงคล คชวัฒน์ ที่เป็นผู้ถ่ายทอดดนตรีไทย ให้แก่นักเรียนในโรงเรียนต่าง ๆ และผู้สนใจทั่วไปอยู่ตลอด

ประวัติสมาชิกคณะดนตรีไทยจันประสิทธิ์ ยุคครูละเอียด คชวัฒน์ และครูมงคล คชวัฒน์ มีดังนี้

1) ครูละเอียด คชวัฒน์

ครูละเอียด คชวัฒน์ (ศิลปินดีเด่นจังหวัดชลบุรี) เกิดวันที่ 8 มิถุนายน 2499 จังหวัดชลบุรี ที่อยู่ปัจจุบัน 95/38 หมู่ 6 ตำบลเสม็ด อำเภอเมือง จังหวัดชลบุรี บิดาชื่อ นายสมัย คชวัฒน์ มารดา ชื่อ นางละออ คชวัฒน์ จบการศึกษาโรงเรียนการศึกษาผู้ใหญ่เบญจมาชรังษย์ ระดับ 5 (ม.ศ. 5) ระดับปริญญาตรีวิชาเอกภาษาไทยภาคสมทบ มหาวิทยาลัยศรีนครินทรวิโรฒ บางแสน ระดับ ปริญญาโทสาขาการสอนภาษาไทย มหาวิทยาลัยเกษตรศาสตร์ บางเขน เคยศึกษาดนตรีไทยมาจาก คุณแม่ (นางละออ คชวัฒน์) นายบุญลือ สวัสดิภาพ ครูเอื้อ ฉัตรเฉลิม ครูสุดจิตต์ ดุริยประณีต ครูระดี วิเศษสุรการ ครูฉนวน จิยะจันทน์ ครูชื่น น้ำไชยศรี เครื่องดนตรีไทยที่สามารถบรรเลงได้ ซอด้วง จะเข้ ซออู้ และขลุ่ย



ภาพที่ 2.11 ครูละเอียด คชวัฒน์  
(บันทึกภาพจากภาพเก่าบ้านครูละเอียด คชวัฒน์)  
(ที่มาภาพ: นายนิพนธ์ กล้ากลุ่มจิตร บันทึกภาพวันที่ 4 เมษายน 2561)

2) นางสาวสุรภา คชวัฒน์

นางสาวสุรภา คชวัฒน์ เกิดวันที่ 6 พฤศจิกายน 2501 จังหวัดชลบุรี ที่อยู่ปัจจุบัน 3/3 หมู่ 5 ตำบลบ้านปึก อำเภอมะนัง จังหวัดชลบุรี บิดาชื่อ นายสมัย คชวัฒน์ มารดาชื่อ นางละออ คชวัฒน์ จบการศึกษาระดับประถมศึกษาปีที่ 4 โรงเรียนวัดบางเป้ง สามารถบรรเลงเครื่องจิ้งหะได้ ปัจจุบันประกอบธุรกิจส่วนตัว



ภาพที่ 2.12 นางสาวสุรภา คชวัฒน์  
(ที่มาภาพ: นายนิพนธ์ กล้ากลุ่มจิตร บันทึกภาพวันที่ 30 มีนาคม 2561)

### 3) ร้อยเอกสอาด คชวัฒน์

ร้อยเอกสอาด คชวัฒน์ เกิดวันที่ 25 ธันวาคม 2505 จังหวัดชลบุรี ที่อยู่ปัจจุบัน 29/17 หมู่ 6 ตำบลเสม็ด อำเภอเมือง จังหวัดชลบุรี บิดาชื่อนายสมัย คชวัฒน์ มารดาชื่อนางละออ คชวัฒน์ คู่สมรสชื่อ นางกรองทอง ทองहरธา (หย่า) บุตรชื่อนายภาสกร คชวัฒน์ และนางสาวนวิรัตน์ คชวัฒน์ จบการศึกษาระดับมัธยมศึกษาปีที่ 5 (ม.ศ. 5) โรงเรียนชลกันยานุกูล ระดับปริญญาตรี จากมหาวิทยาลัยราชภัฏฉะเชิงเทรา เคยศึกษาด้านดนตรีไทยมาจากบิดา และนายบุญลือ สวัสดิภาพ นายทองหล่อ สวัสดิภาพ เครื่องดนตรีที่บรรเลงคือกลองแขก และขลุ่ยเพียงออ ปัจจุบันอาชีพ รับราชการทหาร



ภาพที่ 2.13 ร้อยเอกสอาด คชวัฒน์

(ที่มาภาพ: นายนิพนธ์ กล้ากล่อมจิตร บันทึกภาพวันที่ 30 มีนาคม 2561)

### 4) นางณัฐชยา คชวัฒน์

นางณัฐชยา คชวัฒน์ เกิดวันที่ 18 เมษายน 2508 จังหวัดชลบุรี ที่อยู่ปัจจุบัน 101/16 หมู่ 3 ตำบลเสม็ด อำเภอเมือง จังหวัดชลบุรี บิดาชื่อนายสมัย คชวัฒน์ มารดาชื่อนางละออ คชวัฒน์ คู่สมรสชื่อ นายพาที ถิ่นทวี (หย่า) บุตรชื่อนางสาวณิชนันท์ ถิ่นทวี และนายนิธินันท์ ถิ่นทวี จบการศึกษาระดับมัธยมศึกษาปีที่ 5 (ม.ศ. 5) โรงเรียนสาธิต “พิบูลบำเพ็ญ” มหาวิทยาลัยบูรพา เคยศึกษาด้านดนตรีไทยมาจากครูละเอียด คชวัฒน์ อาจารย์ประดิษฐ์ อินทนิล เครื่องดนตรีที่ถนัดคือ จะเข้ ปัจจุบันประกอบอาชีพ เป็นผู้จัดการบริษัทโตโยต้า



ภาพที่ 2.14 นางณัฐชยา คชวัฒน์  
(ที่มาภาพ: นายนิพนธ์ กล้ากล่อมจิตร บันทึกภาพวันที่ 30 มีนาคม 2561)

5) ครูมงคล คชวัฒน์

ครูมงคล คชวัฒน์ เกิดวันที่ 20 มีนาคม 2510 จังหวัดชลบุรี ที่อยู่ปัจจุบัน 38 หมู่ 7 ตำบลบ้านปึก อำเภอมะเมือง จังหวัดชลบุรี บิดาชื่อนายสมัย คชวัฒน์ มารดาชื่อนางละออ คชวัฒน์ จบการศึกษาระดับมัธยมศึกษาปีที่ 5 (ม.ศ. 5) โรงเรียนชลกันยานุกูล เคยศึกษาด้านดนตรีไทยมาจาก บิดา นายทองหล่อ สวัสดิภาพ นายบุญลือ สวัสดิภาพ และครูอื่น ๆ เช่น ครูพิเชษฐ์ สีตพงษ์ ครูมงคล ภิรมย์ครุฑ ครูมนัส (เฮียเหม็ง) ขาวปลื้ม ครูเชื้อ ดนตรีรส ครูสงัด ภูเขาทอง รองศาสตราจารย์ ดร.โตม สว่างอารมณ์ ผู้ช่วยศาสตราจารย์ เดช (ทำนุ) คงอิม ดร.สุกรี เจริญสุข ครูเลื่อน สุนทรวาทีน ครูดรณี (พี่ไผ่) ปิ่นเจริญ ครูจงกล (วรายศ) ศุขสายชล ครูธีระ แถบสิงห์ ครูวุฒิชัย นิธิบุญญาวงศ์กุล และครูวิศาล ทองมา และได้ศึกษาต่อระดับปริญญาตรีที่วิทยาลัยครูบ้านสมเด็จเจ้าพระยา (มหาวิทยาลัยราชภัฏบ้านสมเด็จเจ้าพระยา) สาขาดนตรีไทย วิชาเอก ระนาดเอก เครื่องดนตรีที่บรรเลงคือ ระนาดเอก ซอด้วง ขิม และขลุ่ยเพียงออ ปัจจุบันประกอบอาชีพรับราชการครู โรงเรียนอ่างศิลาพิทยาคม ตำบลอ่างศิลา อำเภอมะเมือง จังหวัดชลบุรี



ภาพที่ 2.15 นายมงคล คชวัฒน์

(ที่มาภาพ: นายนิพนธ์ กล้ากล่อมจิตร บันทึกภาพวันที่ 30 มีนาคม 2561)

6) นางพุทธชาติ คชวัฒน์

นางพุทธชาติ คชวัฒน์ เกิดวันที่ 13 พฤษภาคม 2514 จังหวัดชลบุรี ปัจจุบันพำนักอยู่ ณ ประเทศอังกฤษ บิดาชื่อ นายสมัย คชวัฒน์ มารดาชื่อนางละออ คชวัฒน์ คู่สมรสชื่อ มิสเตอร์ในเจด สมิท บุตรชื่อ มิสเตอร์ไมเคิล สมิท และเด็กชายแม็กนัส คชวัฒน์ จบการศึกษาระดับมัธยมศึกษาปีที่ 5 (ม.ศ. 5) โรงเรียนชลราษฎรอำรุง จังหวัดชลบุรี ระดับปริญญาตรีวิชาเอกนิเทศศาสตร์ วิทยาลัยครู บ้านสมเด็จพระเจ้าพระยา (มหาวิทยาลัยราชภัฏบ้านสมเด็จเจ้าพระยา) เคยศึกษาด้านดนตรีไทยมาจาก ครูละเอียด คชวัฒน์ เครื่องดนตรีที่บรรเลง ซออู้ และนักร้อง



ภาพที่ 2.16 นางพุทธชาติ คชวัฒน์

(บันทึกภาพจากภาพเก่าที่บ้านครูละเอียด คชวัฒน์)

(ที่มาภาพ: นายนิพนธ์ กล้ากล่อมจิตร บันทึกภาพวันที่ 4 เมษายน 2561)

## 7) นายฤชชัย คชวัฒน์

นายฤชชัย คชวัฒน์ เกิดที่ จังหวัดชลบุรี ที่อยู่ปัจจุบัน 3/1 หมู่ 5 ตำบลบ้านปึก อำเภอเมือง จังหวัดชลบุรี บิดาชื่อ นายสมัย คชวัฒน์ มารดาชื่อ นางละออง คชวัฒน์ คู่สมรสชื่อ นางธัญญา คชวัฒน์ จบการศึกษาระดับมัธยมศึกษาปีที่ 5 (ม.ศ. 5) โรงเรียนชลราษฎรอำรุง จังหวัดชลบุรี เคยศึกษาด้านดนตรีไทยมาจากบิดา และนายบุญลือ สวัสดิภาพ นายมงคล คชวัฒน์ เครื่องดนตรีที่บรรเลง ขิม ซลู่ย กลองทัดและกลองแขก ปัจจุบันรับราชการส่วนงานการไฟฟ้า จังหวัดชลบุรี



ภาพที่ 2.17 นายฤชชัย คชวัฒน์

(ที่มาภาพ: นายนิพนธ์ กล้ากล่อมจิตร บันทึกภาพวันที่ 30 มีนาคม 2561)

### 2.2.1.2 สมาชิกคณะดนตรีไทยคณะผู้ใหญ่อาวร แสงจิต

#### 2.2.1.2.1 ยุคครูอุ่งน แสงจิต

สมาชิกที่อยู่ในคณะผู้ใหญ่อาวร แสงจิต ในช่วงยุคครูอุ่งน แสงจิต ประกอบไปด้วย

- 1) ครูอุ่งน แสงจิต (ถึงแก่กรรม)
- 2) ครูเสด็จ แสงจิต (วรรรัตน์) (ถึงแก่กรรม)
- 3) นางฉวี วรรรัตน์ (ถึงแก่กรรม)
- 4) นายหงิม แสงจิต (ถึงแก่กรรม)
- 5) นายแดง วรรรัตน์ (ถึงแก่กรรม)
- 6) นายทอง วรรรัตน์ (ถึงแก่กรรม)
- 7) นายเตียบ วรรรัตน์ (ถึงแก่กรรม)
- 8) นางพิกุล จันทร์แจ่มศรี (ถึงแก่กรรม)
- 9) นายนิคม แสงจิต (ถึงแก่กรรม)



แผนผังครอบครัวสายตระกูลดนตรีไทย คณะดนตรีผู้ใหญ่อาวร แสงจิต (ยุคครูอุ่งน แสงจิต)



ภาพที่ 2.18 แผนผังครอบครัวสายตระกูลดนตรีไทยคณะผู้ใหญ่อาวร แสงจิต ยุคครูอุ่งน แสงจิต  
(ที่มาภาพ: นายนิพนธ์ กล้ากล่อมจิตร)

คณะดนตรีไทยผู้ใหญ่อาวร แสงจิต ในอดีตใช้ชื่อว่า คณะดนตรีไทยครูอุ่งน แสงจิต เป็นชื่อคณะในยุคแรก โดยมีสมาชิกที่อยู่ในคณะประกอบด้วยเครือญาติทางครูอุ่งน แสงจิต และทางครูเสด็จ แสงจิต (วรรรัตน์) ประกอบด้วย นางฉวี วรรรัตน์ นายหจิม แสงจิต นายเตง วรรรัตน์ นายตอง วรรรัตน์ นายเตียบ วรรรัตน์ นางพิกุล จันทร์แจ่มศรี นายนิคม แสงจิต รวมทั้งลูก ๆ ของครูอุ่งน โดยลูก ๆ ของครูอุ่งน สามารถบรรเลงดนตรีไทยได้เพียง 3 คน ได้แก่ นางพิกุล จันทร์แจ่มศรี นายถาวร แสงจิต และนายนิคม แสงจิต

สมาชิกคณะดนตรีไทยผู้ใหญ่ถาวร แสงจิต ยุคครูอุ่งน แสงจิต มีดังนี้<sup>2</sup>

1) ครูอุ่งน แสงจิต

ครูอุ่งน แสงจิต เกิดปีระกา พ.ศ. 2452 (อดีตหัวหน้าคณะอุ่งน แสงจิต) เครื่องดนตรีที่บรรเลง เครื่องหนัง ระนาดเอก ปี่ใน



ภาพที่ 2.19 นายอุ่งน แสงจิต

(บันทึกภาพจากภาพเก่าบ้านผู้ใหญ่ถาวร แสงจิต)

(ที่มาภาพ: นายนิพนธ์ กล้ากล่อมจิตร บันทึกภาพวันที่ 31 มีนาคม 2561)

2) ครูเสด็จ แสงจิต (วรรรัตน์)

ครูเสด็จ แสงจิต (วรรรัตน์) เกิดปีระกา พ.ศ. 2452 สามารถบรรเลงเครื่องดนตรีไทยได้หลายชนิดแต่มีเครื่องที่ถนัดที่สุดและเป็นนักดนตรีประจำคณะคือ ซ้องวงใหญ่

---

<sup>2</sup> ครูอุ่งน แสงจิต ครูเสด็จ แสงจิต นางฉวี วรรรัตน์ นายหจิม แสงจิต นายเตง วรรรัตน์ นายทอง วรรรัตน์ นายเตียบ แสงจิต นางพิกุล จันทร์แจ่มศรี นายนิคม แสงจิต ทั้ง 9 คนนี้ ไม่ทราบข้อมูลการถึงแก่กรรม (ถาวร แสงจิต, สัมภาษณ์, 2 ตุลาคม 2561)



ภาพที่ 2.20 นางเสตือง แสงจิต

(บันทึกภาพจากภาพถ่ายบ้านผู้ใหญ่อาวร แสงจิต)

(ที่มาภาพ: นายนิพนธ์ กล้ากล่อมจิตร บันทึกภาพวันที่ 31 มีนาคม 2561)

3) นางฉวี วรรณรัตน์

นางฉวี วรรณรัตน์ เป็นนักดนตรีไทยที่สามารถตีฆ้องได้ประจำอยู่ในวงในสมัยครูอุ่งน แสงจิต ซึ่งมีศักดิ์เป็นน้องชายของครูเสตือง แสงจิต

4) นายหจิม แสงจิต

นายหจิม แสงจิต เป็นนักดนตรีไทยที่สามารถตีฆ้องและเป่าปี่ได้ ประจำอยู่ในวงในสมัยครูอุ่งน แสงจิต ซึ่งมีศักดิ์เป็นน้องชายของครูเสตือง แสงจิต

5) นายเตง วรรณรัตน์

นายเตง วรรณรัตน์ เป็นนักดนตรีไทยที่สามารถตีฆ้องและเป่าปี่ได้ ประจำอยู่ในวงในสมัยครูอุ่งน แสงจิต ซึ่งมีศักดิ์เป็นน้องชายของครูเสตือง แสงจิต

6) นายตอง วรรณรัตน์

นายตอง วรรณรัตน์ เป็นนักดนตรีไทยที่สามารถตีฆ้องและเป่าปี่ได้ ประจำอยู่ในวงในสมัยครูอุ่งน แสงจิต ซึ่งมีศักดิ์เป็นพี่ชายของครูอุ่งน แสงจิต

7) นายเตียบ วรรณรัตน์

นายเตียบ แสงจิต เป็นนักดนตรีไทยที่สามารถตีฆ้องและเป่าปี่ได้ ประจำอยู่ในวงในสมัยครูอุ่งน แสงจิต ซึ่งมีศักดิ์เป็นพี่ชายของครูอุ่งน แสงจิต

## 8) นางพิกุล จันทร์แจ่มศรี

นางพิกุล จันทร์แจ่มศรี เป็นนักดนตรีไทยที่สามารถตีฆ้องได้เรียนดนตรีไทยกับคุณพ่ออุ่ง จนสามารถบรรเลงเพลงชุดโหมโรงเช้า และโหมโรงเย็นจบ ประจำวงอยู่ในสมัยคุณครูอุ่ง แสงจิต แต่ประจำอยู่ได้สักระยะหนึ่งก็ไม่ได้บรรเลงเพื่อออกงานอีก เนื่องจากไปประกอบอาชีพธุรกิจส่วนตัว

## 9) นายนิคม แสงจิต

นายนิคม แสงจิต เป็นนักดนตรีไทยที่สามารถตีฆ้องได้เรียนดนตรีไทยกับคุณพ่ออุ่ง แต่มีความถนัดในเครื่องดนตรีไทยประเภทเครื่องหนึ่งทุกชนิด ประจำอยู่ในวงสมัยครูอุ่ง แสงจิต

ข้อมูลประวัตินักดนตรีไทยดังกล่าวพบว่านักดนตรีไทยของครูอุ่ง แสงจิต เป็นเครือญาติของครูอุ่งและครูเสด็จ แสงจิต ต่างคนก็มีความชำนาญในเครื่องดนตรีไทยที่ต่างกัน ปัจจุบันนักดนตรีข้างต้นได้ถึงแก่กรรมหมดแล้วดังคำกล่าวของผู้ใหญ่ถาวร แสงจิต ได้กล่าวว่า “นักดนตรีไทยที่บ้านในอดีตเป็นพี่น้องของพ่อและของแม่ ซึ่งแต่ละคนก็มีความสามารถทางดนตรีไทยที่แตกต่างกันไป แต่ทุกคนก็ช่วยกันในคณะ ตอนนี้ทุกคนก็ได้ถึงแก่กรรมกันหมดแล้ว” (ถาวร แสงจิต, สัมภาษณ์, 2 ตุลาคม 2561)

## 2.2.1.2.2 ยุคผู้ใหญ่ถาวร แสงจิต

สมาชิกที่อยู่ในคณะผู้ใหญ่ถาวร แสงจิต ในช่วงยุคผู้ใหญ่ถาวร แสงจิต ประกอบไปด้วย

- 1) ผู้ใหญ่ถาวร แสงจิต
- 2) นางพเยาว์ แสงจิต
- 3) นางบุญญา เจริญสืบทอง
- 4) นายวิทยา แสงจิต
- 5) นายทิวา แสงจิต
- 6) นางกัลยา เกลื้อนสุข
- 7) นายสัญญา พิมพ์ศรี
- 8) นางสาวประทุมพร ครุฑธา
- 9) นางสาวพลอยชมพู แสงจิต
- 10) นายอดิศักดิ์ คงประเสริฐ
- 11) นายสงบ ทองเทศ
- 12) นายแปลก เหมือนนุช
- 13) นายวีรพร มโหธร
- 14) นายพนัส คงศิริ
- 15) นายจุมพล จำนงธรรม

- 16) นายศุภฤกษ์ พงษ์สมบูรณ์
- 17) นายณัฐวุฒิ การะกิจ
- 18) นายธนกฤต เจริญสีบทอง
- 19) นายวิมล บุญชลอ

ประวัติสมาชิกคณะดนตรีไทยผู้ใหญ่อาว แสงจิต ยุคผู้ใหญ่อาว แสงจิต ดังนี้

1) ผู้ใหญ่อาว แสงจิต

ผู้ใหญ่อาว แสงจิต (ศิลปินดีเด่นจังหวัดชลบุรี) เกิดวันที่ 1 เมษายน 2483 จังหวัดชลบุรี ที่อยู่ปัจจุบัน บ้านเลขที่ 39/2 ตำบลบ้านปึก อำเภอเมือง จังหวัดชลบุรี บิดาชื่อ นายอ่องน แสงจิต อาชีพ นักดนตรี ค้าขาย มารดาชื่อ นางเสด็จ แสงจิต อาชีพ แม่บ้าน คู่สมรสชื่อ นางพเยาว์ แสงจิต มีบุตรจำนวน 4 คน คือ นางบุญญา เจริญสีบทอง อาชีพอาจารย์ และประกอบธุรกิจ นางสาวราตรี แสงจิต ประกอบอาชีพธุรกิจ นายทิวา แสงจิต อาชีพนักดนตรี และประกอบธุรกิจ และนายวิทยา แสงจิต อาชีพนักดนตรี และประกอบอาชีพค้าขาย ผู้ใหญ่อาว แสงจิต จบการศึกษาระดับ ประถมศึกษาปีที่ 4 โรงเรียนวัดตาลล้อม เครื่องดนตรีที่บรรเลง ระนาดทุ้ม



ภาพที่ 2.19 ผู้ใหญ่อาว แสงจิต

(ที่มาภาพ: นายนิพนธ์ กล้ากล่อมจิตร บันทึกภาพวันที่ 26 สิงหาคม 2560)

2) นางพเยาว์ แสงจิต

นางพเยาว์ แสงจิต เกิด เดือนมกราคม ปี 2482 จังหวัดชลบุรี ปัจจุบันอยู่บ้านเลขที่ 39/2 หมู่ 3 ตำบลบ้านปึก อำเภอเมือง จังหวัดชลบุรี สมรสกับผู้ใหญ่อาวรร แสงจิต ในปี พ.ศ. 2503 อาชีพ เล่นละคร ลิเก เครื่องดนตรีที่บรรเลง คือเครื่องประกอบจังหวะ ได้แก่ ฉิ่ง ฉาบ



ภาพที่ 2.20 นางพเยาว์ แสงจิต

(ที่มาภาพ: นายนิพนธ์ กล้ากล่อมจิตร บันทึกภาพวันที่ 31 มีนาคม 2561)

### 3) นางบุญนภา เจริญสีบทอง

นางบุญนภา เจริญสีบทอง เกิดวันที่ 1 กุมภาพันธ์ 2507 จังหวัดชลบุรี ที่อยู่ปัจจุบัน บ้านเลขที่ 66/9 หมู่ 7 ตำบลบ้านปึก อำเภอเมือง จังหวัดชลบุรี บิดาชื่อ นายถาวร แสงจิต มารดาชื่อ นางพเยาว์ แสงจิต คู่สมรสชื่อ พันตรีภัทรวุฒิ เจริญสีบทอง บุตรชื่อ นายธนกฤต เจริญสีบทอง เป็น สมาชิกนักดนตรีไทยในคณะผู้ใหญ่อาวรร แสงจิต ตั้งแต่อายุ 10 ปี รวมระยะเวลาประมาณ 43 ปี (ปี พ.ศ. 2517-ปัจจุบัน) โดยจบการศึกษาระดับประถมศึกษาปีที่ 7 โรงเรียนวัดใหม่เกตุงาม จบการศึกษาระดับมัธยมศึกษาตอนต้น (ม.ศ. 3) โรงเรียนแสนสุข จบการศึกษาระดับมัธยมศึกษาตอนปลาย (ม.ศ. 5) โรงเรียนชลกันยานุกูล และได้ศึกษาต่อในระดับอุดมศึกษาด้านดนตรีไทยจาก คณะศิลปกรรมศาสตร์ จุฬาลงกรณ์มหาวิทยาลัย โดยเรียนด้านการขับร้องจากอาจารย์เจริญใจ สุนทรวาทีน (ศิลปินแห่งชาติ)



ภาพที่ 2.21 นางบุญนภา เจริญสีบทอง  
(ที่มาภาพ: นายนิพนธ์ กล้ากล่อมจิตร บันทึกภาพวันที่ 26 ตุลาคม 2560)

4) นายวิทยา แสงจิตร

นายวิทยา แสงจิตร เกิด 6 สิงหาคม ปี 2509 จังหวัดชลบุรี อยู่บ้านเลขที่ 39/2 หมู่ 3 ตำบลบ้านปึก อำเภอมะเมือง จังหวัดชลบุรี เป็นสมาชิกนักดนตรีไทยในคณะผู้ใหญ่ถาวร แสงจิต ตั้งแต่ อายุ 10 ปี รวมระยะเวลาประมาณ 41 ปี (ปี พ.ศ. 2520-ปัจจุบัน) เครื่องดนตรีที่บรรเลง ฆ้องวง และเครื่องกำกับจังหวะทุกชนิด



ภาพที่ 2.22 นายวิทยา แสงจิตร  
(ที่มาภาพ: นายนิพนธ์ กล้ากล่อมจิตร บันทึกภาพวันที่ 31 มีนาคม 2561)

## 5) นายทิวา แสงจิต

นายทิวา แสงจิต เกิดวันพฤหัสบดีที่ 5 มิถุนายน พ.ศ.2513 จังหวัดชลบุรี ที่อยู่ปัจจุบัน บ้านเลขที่ 39/2 ตำบลบ้านปึก อำเภอเมือง จังหวัดชลบุรี บิดาชื่อ นายถาวร แสงจิต อาชีพนักดนตรี มารดาชื่อ นางเพ็ญ แสงจิต อาชีพแม่บ้าน นายทิวา แสงจิต มีบุตรชื่อ นางสาวพลอยชมพู แสงจิต ระยะเวลาที่เข้าร่วมในคณะดนตรีไทยผู้ใหญ่ถาวร แสงจิต ตั้งแต่อายุ 10 ปี รวมระยะเวลาประมาณ 38 ปี (ปี พ.ศ. 2523-ปัจจุบัน) ศึกษาวิชาดนตรีจากบิดาคือ นายถาวร แสงจิต โดยการจับมือร้อง เพลงสาธการจากบิดา จบการศึกษาระดับประถมศึกษาปีที่ 4 โรงเรียนวัดเตาปูน ประกาศนียบัตร วิชาชีพ (ป.ว.ช.) จากวิทยาลัยเทคโนโลยีชลบุรี เครื่องดนตรีที่บรรเลง ระนาดเอก (พิรพร สุทธา, 2550: 25)



ภาพที่ 2.23 นายทิวา แสงจิต

(ที่มาภาพ: นายนิพนธ์ กล้ากลมจิตร บันทึกภาพวันที่ 26 สิงหาคม 2560)

CHULALONGKORN UNIVERSITY

## 6) นางกัลยา เกลื่อนสุข

นางกัลยา เกลื่อนสุข เกิดวันที่ 15 พฤศจิกายน พ.ศ.2490 จังหวัดฉะเชิงเทรา ที่อยู่ปัจจุบัน 25/10 หมู่ 7 ต.บ้านปึก อ.เมือง จ.ชลบุรี บิดาชื่อ นายเชียว เกลื่อนสุข อาชีพนักดนตรี รับจ้าง มารดาชื่อ นางฉลอง เกลื่อนสุข อาชีพนักดนตรี แม่บ้าน ชื่อคู่สมรส นายประสิทธิ์ พิมพ์ศรี อายุ 65 ปี อาชีพรับจ้าง (ถึงแก่กรรม) จำนวนบุตร 3 คน คือ นายสัญญา พิมพ์ศรี อาชีพนักดนตรี รับจ้าง นางสาวสุธิดา พิมพ์ศรี อาชีพรับจ้าง และนางเสาวรส พิมพ์ศรี อาชีพรับจ้าง นางกัลยา เกลื่อนสุข ศึกษาวิชาดนตรีจากบิดา มารดา คือ นายเชียว เกลื่อนสุข และนางฉลอง เกลื่อนสุข เข้าร่วมวงดนตรีไทยคณะผู้ใหญ่ถาวร แสงจิต เป็นเวลากว่า 50 ปีเริ่มตั้งแต่ อายุ 20 ปี (ปี พ.ศ. 2510-ปัจจุบัน) จบการศึกษาระดับประถมศึกษาปีที่ 4 โรงเรียนวัดเตาปูน เครื่องดนตรีที่บรรเลง ฆ้องวงใหญ่ (พิรพร สุทธา, 2550: 25) ฆ้องมอญ และขับร้องเพลงไทย





ภาพที่ 2.26 นางกัลยา เกื่อนสุข  
(ที่มาภาพ: นายนิพนธ์ กล้ากล่อมจิตร บันทึกภาพวันที่ 31 มีนาคม 2561)

7) นายสัญญา พิมพ์ศรี

นายสัญญา พิมพ์ศรี เกิดวันที่ 28 สิงหาคม 2512 จังหวัดชลบุรี ที่อยู่ปัจจุบัน 25/10 หมู่ 7 ตำบลบ้านปึก อำเภอเมือง จังหวัดชลบุรี บิดาชื่อ นายประสิทธิ์ พิมพ์ศรี มารดาชื่อ นางกัลยา พิมพ์ศรี เข้าร่วมในคณะดนตรีไทยกว่า 10 ปี (ปี พ.ศ. 2550-ปัจจุบัน) จบการศึกษาระดับมัธยมศึกษาปีที่ 1 โรงเรียนแสนสุข เคยศึกษาด้านดนตรีไทยมาจากบ้านนายประสิทธิ์ คงประเสริฐ และนายอดิศักดิ์ คงประเสริฐ (เอ๋ หาดวอน) เครื่องดนตรีที่บรรเลง เครื่องหนัง



ภาพที่ 2.24 นายสัญญา พิมพ์ศรี  
(บันทึกจากภาพเก่าบ้านนางกัลยา เกื่อนสุข)  
(ที่มาภาพ: นายนิพนธ์ กล้ากล่อมจิตร บันทึกภาพวันที่ 31 มีนาคม 2561)

## 8) นางสาวประทุมพร ครุฑธา

นางสาวประทุมพร ครุฑธา เกิดวันที่ 22 กันยายน 2513 จังหวัดชลบุรี ที่อยู่ปัจจุบัน 66/14 หมู่ 7 ตำบลบ้านปึก อำเภอเมือง จังหวัดชลบุรี บิดาชื่อ นายมนตรี ครุฑธา มารดาชื่อ นางอุบล เพ็ชรรัตน์ คู่สมรสชื่อ นายทิวา แสงจิต มีบุตรชื่อนางสาวพลอยชมพู แสงจิต โดยเข้าร่วมวงดนตรีไทยคณะผู้ใหญ่ถาวร แสงจิต ได้กว่า 20 ปี (ปี พ.ศ. 2540-ปัจจุบัน) จบการศึกษาระดับมัธยมศึกษาปีที่ 3 โรงเรียนชลบุรีสุโขทัย เคยศึกษาด้านดนตรีไทยที่บ้านนายช่วย กาญจนวิจิตร เครื่องดนตรีที่บรรเลง ซ้องมอญวงใหญ่ และขับร้อง



ภาพที่ 2.25 นางสาวประทุมพร ครุฑธา

(ที่มาภาพ: นายนิพนธ์ กล้ากล่อมจิตร บันทึกภาพวันที่ 31 มีนาคม 2561)

## 9) นางสาวพลอยชมพู แสงจิต

นางสาวพลอยชมพู แสงจิต เกิดวันที่ 3 ตุลาคม 2546 จังหวัดชลบุรี ที่อยู่ปัจจุบัน 66/14 หมู่ 7 ตำบลบ้านปึก อำเภอเมือง จังหวัดชลบุรี บิดาชื่อ นายทิวา แสงจิต มารดาชื่อ นางประทุมพร แสงจิต ระยะเวลาที่เข้าร่วมในคณะดนตรีไทยผู้ใหญ่ถาวร แสงจิต รวมระยะเวลาประมาณ 10 ปี (ตั้งแต่ปี พ.ศ. 2552-ปัจจุบัน) ปัจจุบันกำลังศึกษาอยู่โรงเรียนชลกันยานุกูล จังหวัดชลบุรี ศึกษาด้านดนตรีไทยมาจากบ้านผู้ใหญ่ถาวร แสงจิต เครื่องดนตรีที่บรรเลง ซิม และเครื่องกำกับจังหวะ



ภาพที่ 2.26 เด็กหญิงพลอยชมพู แสงจิต  
(บันทึกจากภาพเก่าเด็กหญิงพลอยชมพู แสงจิต)  
(ที่มาภาพ: นายนิพนธ์ กล้ากล่อมจิตร บันทึกภาพวันที่ 31 มีนาคม 2561)

10) นายอดิศักดิ์ คงประเสริฐ

นายอดิศักดิ์ คงประเสริฐ เกิดวันที่ 12 กรกฎาคม 2511 จังหวัดชลบุรี ที่อยู่ 181 ตำบลแสนสุข อำเภอเมือง จังหวัดชลบุรี บิดาชื่อนายประสิทธิ์ คงประเสริฐ อาชีพนักดนตรีและรับจ้าง มารดาชื่อ นางสุภาพ คงประเสริฐ อาชีพค้าขาย นายอดิศักดิ์ คงประเสริฐ ศึกษาวิชาดนตรีกับบิดา จบการศึกษาระดับมัธยมศึกษาปีที่ 3 โรงเรียนศรีราชา เข้าร่วมในคณะดนตรีไทยผู้ใหญ่ถาวร แสงจิต รวมระยะเวลาประมาณ 41 ปี (ตั้งแต่ปี พ.ศ. 2522-ปัจจุบัน) เครื่องดนตรีที่บรรเลง ระนาดเอก ระนาดทุ้ม ฆ้องวง เครื่องหนัง และแตรวง



ภาพที่ 2.27 นายอดิศักดิ์ คงประเสริฐ  
(ที่มาภาพ: นายนิพนธ์ กล้ากล่อมจิตร บันทึกภาพวันที่ 26 สิงหาคม 2560)

## 11) นายสงบ ทองเทศ

นายสงบ ทองเทศ (ศิลปินดีเด่นจังหวัดชลบุรี) เกิดเมื่อวันที่ 1 กุมภาพันธ์ พ.ศ. 2479 ตำบลเสม็ด อำเภอเมือง จังหวัดชลบุรี เป็นบุตรชายของนายหย่อน ทองเทศ (ถึงแก่กรรม) และนางเสงี่ยม ทองเทศ (ถึงแก่กรรม) นายสงบ ทองเทศ เป็นบุตรคนที่ 1 ในจำนวนพี่น้องทั้งหมด 4 คน ดังต่อไปนี้ นายสงบ ทองเทศ นางยุพา กลิ่นบุปผา (ถึงแก่กรรม) นายปัญญา ทองเทศ (ถึงแก่กรรม) และนายไชยยันต์ ทองเทศ (ถึงแก่กรรม) จบการศึกษาระดับชั้นประถมศึกษาที่ 4 จากโรงเรียนวัดเตาปูน ตำบลเสม็ด อำเภอเมือง จังหวัดชลบุรี ได้เริ่มเรียนดนตรีไทยกับบิดาตั้งแต่อายุ 7 ปี และเริ่มเล่นดนตรีไทยอย่างจริงจังเมื่อปี พ.ศ. 2514-ปัจจุบัน อยู่ร่วมคณะดนตรีไทยผู้ใหญ่ถาวร แสงจิต มาจนถึงปัจจุบันรวมระยะเวลาประมาณ 47 ปี (พ.ศ. 2514-ปัจจุบัน) เครื่องดนตรีที่บรรเลงระนาดเอก



ภาพที่ 2.28 นายสงบ ทองเทศ

(ที่มาภาพ: นายนิพนธ์ กล้ากล่อมจิตร บันทึกภาพวันที่ 26 สิงหาคม 2560)

## 12) นายแปลก เหมือนนุช

นายแปลก เหมือนนุช เกิดวันที่ 13 มีนาคม พ.ศ. 2480 จังหวัดชลบุรี ปัจจุบันอยู่บ้านเลขที่ 15/17 หมู่ที่ 6 ถนนเทศบาลซอย 1/7 ตำบลบางพระ อำเภอสัตร์ราชา จังหวัดชลบุรี เครื่องดนตรีที่บรรเลง ซ้องวงใหญ่และซ้องมอญ บรรเลงอยู่ในคณะดนตรีไทยมากกว่า 50 ปี (พ.ศ.2511-ปัจจุบัน) โดยส่วนใหญ่จะเป็นผู้บรรเลงซ้องวงใหญ่ประเภทเพลงหน้าพาทย์ประกอบพิธีกรรมต่าง ๆ พิธีไหว้ครู ครอบครู ดนตรีไทยและนาฏศิลป์ไทยในพื้นที่ต่าง ๆ เช่น จังหวัดตราด จังหวัดชลบุรี จังหวัดสระแก้ว และจังหวัดประจวบคีรีขันธ์



ภาพที่ 2.29 นายแปลก เหมือนนุษ  
(ที่มาภาพ: นายนิพนธ์ กล้ากล่อมจิตร บันทึกภาพวันที่ 26 สิงหาคม 2560)

13) นายวีรพร มโหธร

นายวีรพร มโหธร เกิดวันที่ 7 พฤศจิกายน 2506 จังหวัดชลบุรี ปัจจุบันอยู่บ้านเลขที่ 49/33 หมู่ 2 หมู่บ้านโรสแลนด์ ตำบลหนองปลาไหล อำเภอบางละมุง จังหวัดชลบุรี เครื่องดนตรีที่บรรเลง ปี่ในและเครื่องเป่าต่าง ๆ บรรเลงอยู่ในวงดนตรีผู้ใหญ่ถาวรเป็นเวลากว่า 35 ปี (พ.ศ.2526-ปัจจุบัน) โดยส่วนใหญ่จะเป็นผู้บรรเลงเพลงหน้าพาทย์ ประกอบพิธีไหว้ครู ครอบครู ดนตรีไทยและนาฏศิลป์ไทยในพื้นที่ต่าง ๆ เช่น จังหวัดตราด จังหวัดชลบุรี จังหวัดสระแก้ว จังหวัดระยอง และจังหวัดประจวบคีรีขันธ์



ภาพที่ 2.30 นายวีรพร มโหธร  
(ที่มาภาพ: นายนิพนธ์ กล้ากล่อมจิตร บันทึกภาพวันที่ 26 สิงหาคม 2560)

## 14) นายพนัส คงศิริ

นายพนัส คงศิริ เกิดวันที่ 10 พฤษภาคม พ.ศ. 2498 จังหวัดชลบุรี ที่อยู่ปัจจุบัน 101/8 หมู่ 6 ตำบลบางพระ อำเภอศรีราชา จังหวัดชลบุรี เครื่องดนตรีที่บรรเลง ซอวงใหญ่ ตะโพนไทย และเป็นนักร้องนำวง บรรเลงอยู่ในวงดนตรีผู้ใหญ่ถาวรเป็นเวลากว่า 40 ปี (พ.ศ. 2521-ปัจจุบัน) โดยส่วนใหญ่จะเป็นผู้บรรเลงเพลงหน้าพาทย์ ประกอบพิธีไหว้ครู ครอบครู ดนตรีไทยและนาฏศิลป์ไทยในพื้นที่ต่าง ๆ เช่น จังหวัดตราด จังหวัดชลบุรี จังหวัดสระแก้ว และจังหวัดประจวบคีรีขันธ์



ภาพที่ 2.31 นายพนัส คงศิริ

(ที่มาภาพ: นายนิพนธ์ กล้ากล่อมจิตร บันทึกภาพวันที่ 26 สิงหาคม 2560)

## 15) นายจุมพล จำนงธรรม

นายจุมพล จำนงธรรม เกิดวันที่ 16 สิงหาคม 2526 จังหวัดชลบุรี ที่อยู่ปัจจุบัน 8 หมู่ 1 ตำบลหนองใหญ่ อำเภอหนองใหญ่ จังหวัดชลบุรี การศึกษาระดับมัธยมศึกษาปีที่ 1-อนุปริญา จากวิทยาลัยนาฏศิลป์ จังหวัดจันทบุรี เครื่องดนตรีที่ถนัดคือเครื่องหนังทุกชนิด ได้ร่วมบรรเลงในคณะดนตรีไทยผู้ใหญ่ แสงจิต ตั้งแต่มัธยมศึกษาปีที่ 6 จนถึงปัจจุบันเป็นเวลากว่า 10 ปี (พ.ศ. 2551-ปัจจุบัน)



ภาพที่ 2.32 นายจุมพล จำนงธรรม  
(ที่มาภาพ: นายนิพนธ์ กล้ากลุ่มจิตร บันทึกภาพวันที่ 26 สิงหาคม 2560)

16) นายศุภฤกษ์ พงษ์สมบุญณ์

นายศุภฤกษ์ พงษ์สมบุญณ์ เกิดวันที่ 21 สิงหาคม 2514 จังหวัดชลบุรี ที่อยู่ปัจจุบัน 2/1 หมู่ 7 ตำบลธรรมศาลา อำเภอเมือง จังหวัดนครปฐม บิดาชื่อ นายสำเร็จ พงษ์สมบุญณ์ มารดาชื่อ นางพิศ พงษ์สมบุญณ์ คู่สมรสชื่อ นางช่อนกลิ่น พงษ์สมบุญณ์ บุตรชื่อ นายศรัณย์ พงษ์สมบุญณ์ และเด็กหญิงกฤติมา พงษ์สมบุญณ์ เข้าร่วมในคณะดนตรีไทยผู้ใหญ่ถาวร แสงจิต 15 ปี (พ.ศ. 2546-ปัจจุบัน) จบการศึกษาระดับมัธยมศึกษาตอนปลาย โรงเรียนชลบุรีสุโขบท เคยศึกษาด้านดนตรีไทยจากบ้านชลบุรี เครื่องดนตรีที่บรรเลง ซอด้วงและซออู้



ภาพที่ 2.33 นายศุภฤกษ์ พงษ์สมบุญณ์  
(ที่มาภาพ: นายนิพนธ์ กล้ากลุ่มจิตร บันทึกภาพวันที่ 17 สิงหาคม 2561)

## 17) นายณัฐวุฒิ การะกิจ

นายณัฐวุฒิ การะกิจ เกิดวันที่ 2 มิถุนายน พ.ศ.2536 จังหวัดชลบุรี ที่อยู่ปัจจุบัน 537/2 ถนนสุขุมวิท ตำบลเหมือง อำเภอมะเมือง จังหวัดชลบุรี จบการศึกษาระดับประถมศึกษา จากโรงเรียนอนุบาลชลบุรี ระดับมัธยมศึกษาจากโรงเรียนสาธิต “พิบูลบำเพ็ญ” มหาวิทยาลัยบูรพา ระดับปริญญาตรี จากคณะดนตรีและการแสดง มหาวิทยาลัยบูรพา เข้าร่วมคณะดนตรีไทยผู้ใหญ่อาวรวงแสงจิต รวมระยะเวลาประมาณ 10 ปี (ตั้งแต่ปี พ.ศ. 255-ปัจจุบัน) เครื่องดนตรีที่บรรเลง ฆ้องวง



ภาพที่ 2.34 นายณัฐวุฒิ การะกิจ

(บันทึกจากภาพถ่ายจากนายณัฐวุฒิ การะกิจ)

(ที่มาภาพ: นายนิพนธ์ กล้ากล่อมจิตร บันทึกภาพวันที่ 17 สิงหาคม 2561)

## 18) นายธนกฤต เจริญสืบทอง

นายธนกฤต เจริญสืบทอง เกิดวันที่ 9 พฤศจิกายน 2535 จังหวัดชลบุรี ที่อยู่ปัจจุบัน บ้านเลขที่ 66/9 หมู่ 7 ตำบลบ้านปึก อำเภอมะเมือง จังหวัดชลบุรี บิดาชื่อ พันตรีภัทรวุฒิ เจริญสืบทอง มารดาชื่อ นางบุญญา เจริญสืบทอง เริ่มเข้าร่วมในคณะดนตรีไทยผู้ใหญ่อาวรวงแสงจิต เมื่ออายุ 10 ปี ถึงอายุ 20 ปี จบการศึกษาระดับมัธยมศึกษาตอนต้น โรงเรียนดาราสมุทร ระดับมัธยมศึกษาตอนปลาย โรงเรียนสามมุกคริสเตียนวิทยา และเรียนดนตรีไทยจากคุณตาอ่าวรวงแสงจิต เครื่องดนตรีที่บรรเลง ระนาดทุ้ม





ภาพที่ 2.35 นายชนกฤต เจริญสืบทอง

(บันทึกจากภาพเก่าจากนายชนกฤต เจริญสืบทอง)

(ที่มาภาพ: นายนิพนธ์ กล้ากล่อมจิตร บันทึกภาพวันที่ 17 สิงหาคม 2561)

19) นายวิมล บุญชลอ

นายวิมล บุญชลอ เกิดวันที่ 1 มกราคม 2503 จังหวัดชลบุรี ที่อยู่ 79/1 หมู่ 2 ตำบลบางทราย อำเภอมะเมือง จังหวัดชลบุรี บิดาชื่อ นายละม่อม บุญชลอ มารดาชื่อนางนงเล็ก บุญชลอ จบการศึกษาระดับประถมศึกษาปีที่ 4 โรงเรียนหัวกุ่มแจ้ เรียนดนตรีไทยเริ่มแรกกับคุณพ่อ (คุณพ่อเรียนดนตรีมาจากครูแสวง ปุยรักษา คณะดนตรีไทยจันทบุรี) เข้าร่วมคณะดนตรีไทยผู้ใหญ่ถาวรแสงจิต รวมระยะเวลาประมาณ 40 ปี (ตั้งแต่ปี พ.ศ. 2521-ปัจจุบัน) สามารถบรรเลงดนตรีไทยทุกประเภททั้งดนตรีไทย (วงปี่พาทย์) และดนตรีสากล (วงแตรวง)



ภาพที่ 2.36 นายวิมล บุญชลอ

(ที่มาภาพ: นายนิพนธ์ กล้ากล่อมจิตร บันทึกภาพวันที่ 5 ตุลาคม 2561)

สรุปในส่วนของนักดนตรีไทยในตำบลบ้านปึกพบว่า คณะจันประสิทธิ์ ในยุคครูแสวง ปุยรักษา มีนักดนตรีไทยที่เป็นเครือญาติเป็นนักดนตรีประจำคณะเป็นหลักโดยมีลูก ๆ ของครุรอดเป็นนักดนตรีหลักของคณะภายหลังครูแสวง ถึงแก่กรรม ยุคครูละเอียด และครูมงคล คชวัฒน์ จะมีลูกของครูละอ อ คชวัฒน์ เป็นนักดนตรีหลักในคณะ ตามข้อมูลข้างต้น ในส่วนคณะผู้ใหญ่ถาวร แสงจิต ในยุคครูอุ่ง นักดนตรีจะเป็นญาติครูอุ่ง และครูเสด็จ แสงจิต (วรรัตน์) เป็นนักดนตรีหลักยุคผู้ใหญ่ถาวร แสงจิต ซึ่งสืบทอดต่อจากครูอุ่ง มีนักดนตรีเข้ามาร่วมในคณะหลากหลายขึ้นทั้งนักดนตรีที่เกิดขึ้นในตำบลบ้านปึก และพื้นที่ใกล้เคียงเข้ามาร่วมบรรเลงในคณะ

## 2.2.2 ลักษณะโดยทั่วไปของคณะดนตรีไทยตำบลบ้านปึก

คณะดนตรีไทยที่อยู่ในตำบลบ้านปึกทั้ง 2 คณะตั้งอยู่บริเวณพื้นที่ใกล้เคียงกัน โดยมีวัดใหม่เกตุงาม เป็นศูนย์กลางของชุมชน คณะดนตรีไทยคณะจันประสิทธิ์ เกิดขึ้นมาก่อนคณะครูอุ่ง แสงจิต และเมื่อครูอุ่ง แสงจิต ถึงแก่กรรมผู้ใหญ่ถาวร แสงจิตจึงเป็นผู้นำคณะดนตรีไทยต่อมา เหตุนี้จึงทำให้นักดนตรีไทยในตำบลบ้านปึกไม่ขาดช่วงหรือหายไป ในส่วนของหัวข้อนี้ผู้วิจัยจะกล่าวถึงลักษณะโดยทั่วไป ของคณะดนตรีไทยคณะจันประสิทธิ์และคณะผู้ใหญ่ถาวร แสงจิต โดยมีเนื้อหาด้าน ประวัติวงดนตรีไทย เครื่องดนตรีไทย ประเภทเพลงที่ใช้บรรเลง การบริหารจัดการ การรับงาน การกำหนดอัตราค่าจ้าง และการแต่งกายของคณะดนตรีไทยทั้งสองคณะ มีเนื้อหา ดังนี้

### 2.2.2.1 คณะจันประสิทธิ์

#### 2.2.2.1.1 ยุคครูแสวง ปุยรักษา

ที่มาของชื่อคณะจันประสิทธิ์ สันนิษฐานว่าชื่อ จัน เป็นชื่อครูปีที่มิบบทบาทในการถ่ายทอดดนตรีให้กับคณะในอดีต ส่วนคำว่า ประสิทธิ์ คาดว่าจะมาจากการที่ครูผู้ถ่ายทอดวิชาได้ประสิทธิ์ประสาทความรู้ให้แก่สมาชิกของคณะในอดีต อีกทั้งมีป้ายเขียนไว้บนหิ้งไหว้ครูอยู่ที่บ้านในสมัยก่อน (ละเอียด คชวัฒน์, สัมภาษณ์, 12 พฤษภาคม 2561) คณะดนตรีไทยจันประสิทธิ์เกิดขึ้นในช่วงปลายสมัยรัชกาลที่ 5 โดยครูเล็ก ทองเต็ม (เสริมศรี) ซึ่งสมรสกับครูปุย ทองเต็ม (เสริมศรี) ครูเล็กและครูปุย มีชีวิตอยู่ในช่วงสมัยรัชกาลที่ 5 ทั้งสองท่านมีบุตรด้วยกันคือครูฮวย สวัสดิภาพ ซึ่งครูฮวยนั้นได้สมรสกับครุรอด สวัสดิภาพ มีบุตรด้วยกันทั้งหมด 4 คน ครุรอด สวัสดิภาพ เป็นผู้ถ่ายทอดดนตรีไทยให้แก่ลูก ๆ หลังจากที่ครุรอด สวัสดิภาพ ถึงแก่กรรม ครูฮวย สวัสดิภาพ สมรสใหม่กับครูแสวง ปุยรักษา หลังจากนั้นครูแสวง ปุยรักษา ได้ถ่ายทอดความรู้ให้แก่ลูก ๆ ของครุรอด สวัสดิภาพ กับครูฮวย สวัสดิภาพ สมาชิกคณะเป็นคนในครอบครัวและเครือญาติ วงดนตรีไทยของ

คณะจันประสิทธิ์ช่วงสมัยครูแสวง ปุยรักษา จะเป็นวงปี่พาทย์ไม้แข็ง ครูละเอียด คชวัฒน์ ได้ให้ข้อมูลตามคำบอกเล่าของคุณยายละออ คชวัฒน์ ที่เล่าให้ฟังถึงเครื่องดนตรีของบ้านในช่วงนั้นว่า

เครื่องดนตรีที่บ้านเป็นเครื่องเก่าที่ใช้บรรเลงมาตั้งแต่สมัยก่งเล็ก ก่งรอด ราว ๆ ปลายสมัยรัชกาลที่ 5 ในสมัยนั้นวงดนตรีมีน้อย เครื่องที่เป็นเป็นเครื่องไทยหมด ไม่มีเครื่องมอญ มีระนาดเอก ระนาดทุ้ม ฆ้องวงใหญ่ ฆ้องวงเล็ก มีกลองแขก ตะโพน กลองทัด ปี่ในทำจากหิน เขาว่าคุณตาแสวงเป่าได้จับใจมาก ปัจจุบันนี้เครื่องดนตรีอยู่บ้านน้ำหล่อ (ครูทองหล่อ สวัสดิภาพ) แต่ก็ไม่ได้รู้ว่าใครเป็นคนสร้างเครื่องดนตรีนะเพราะมันนานมากแล้ว

(ละเอียด คชวัฒน์, สัมภาษณ์, 12 พฤษภาคม 2561)

เครื่องดนตรีไทยในสมัยนั้นมีจำนวนที่พอจะจัดตั้งเป็นวงปี่พาทย์ไม้แข็งได้และมีการรับงานการแสดงในลักษณะวงปี่พาทย์ไม้แข็ง และไม่สามารถระบุได้ว่าช่างที่สร้างเป็นใคร เครื่องดนตรีไทยที่อยู่บ้านนายทองหล่อ ปัจจุบันได้มอบให้โรงเรียนและขายไปให้กับผู้ที่สนใจ

ด้านเพลงต่าง ๆ ที่ใช้ในการบรรเลงของคณะดนตรีไทยคณะจันประสิทธิ์ พบว่าในช่วงยุคครูแสวง ปุยรักษา สามารถแบ่งเพลงต่าง ๆ เป็นประเภทเพลงที่ใช้ในการบรรเลงวงปี่พาทย์ เช่น เพลงโหมโรงเช้า โหมโรงเย็น เพลงเรื่องต่าง ๆ คณะดนตรีไทยคณะจันประสิทธิ์ได้ให้ความสำคัญกับเพลงไทยต่าง ๆ มาตั้งแต่ในอดีตซึ่งได้แก่ ประเภทเพลงโหมโรง เพลงเรื่อง เพลงเถา เพลงสองชั้น เพลงทยอย เพลงตับ เพลงลา เพลงฉิ่ง และเพลงเดี่ยว เนื่องจากในอดีตคณะดนตรีไทยจันประสิทธิ์มีแต่วงปี่พาทย์ไม้แข็งไม่มีวงเครื่องสายหรือวงมโหรี

ด้านการจัดวงดนตรีไทยไปการบรรเลงในแต่ละงานของคณะจันประสิทธิ์ ในอดีตมีสมาชิกของคณะ เป็นคนในครอบครัวและเครือญาติ ของครูแสวง ปุยรักษา โดยสามารถแยกแต่ละเครื่องมือได้ดังนี้

เครื่องดนตรี	ผู้บรรเลง
เครื่องปี่พาทย์ได้ทุกชนิด	ครูรอด สวัสดิภาพ
เครื่องปี่พาทย์ได้ทุกชนิด เครื่องมือหลักคือ ปี่ใน	ครูแสวง ปุยรักษา
เครื่องปี่พาทย์ได้ทุกชนิด ยกเว้นปี่	ครูฮวย สวัสดิภาพ
ระนาดเอก	นายบุญลือ สวัสดิภาพ
ระนาดทุ้ม	นายจำลอง สวัสดิภาพ
ฆ้องวงใหญ่	นางละออ คชวัฒน์
ฆ้องวงเล็ก	นายทองหล่อ สวัสดิภาพ
เครื่องหนังและปี่ใน	นายสมัย คชวัฒน์

ในการจัดวงของคณะดนตรีไทยจันประสิทธิ์จะมีการหมุนเวียนการบรรเลงเครื่องมือนี่ต่าง ๆ ตามโอกาสและหมุนเวียนตามความเหมาะสมเนื่องจากสมาชิกในคณะสามารถบรรเลงดนตรีไทยได้อย่างหลากหลายเครื่องมือ ตามคำกล่าวของครูละเอียด คชวัฒน์ ที่ได้กล่าวว่า “การจัดวงดนตรีไทยสมัยก่อนก็แบ่งกันเล่นในครอบครัว ถ้าเครื่องไหนขาดไปหรือป่วยก็เปลี่ยนกันเล่น เพราะหลายคนสามารถเล่นได้หลายเครื่อง บางคนก็ร้องด้วยอย่างกังวรด ร้องได้ ก็ร้องด้วย แม่เขาได้เล่าให้ฟัง แต่อย่างแม่ละออกก็ตีฆ้องตีอย่างอื่นก็พอได้ น้ำลือ (บุญลือ สวัสดิภาพ) ก็เล่นได้หลายอย่าง” (ละเอียด คชวัฒน์, สัมภาษณ์, 1 ตุลาคม 2561)

ด้านการรับงานการแสดงต่าง ๆ ของคณะดนตรีไทยจันประสิทธิ์ ในอดีตจะรับการแสดงทุก ๆ งานที่มีคนว่าจ้างหรือขอความช่วยเหลือ โดยนำ วงปี่พาทย์ไม้แข็ง (ปี่พาทย์ไทย) ไปร่วมบรรเลงไม่ว่าจะเป็นงานวันสำคัญทางศาสนาต่าง ๆ ที่ทางวัดใหม่เกิดขงามจัดขึ้น งานศพ งานสังคายนาระดุก งานบวชก็ใช้วงปี่พาทย์เครื่องไทยไปร่วมบรรเลง โดยมีครูรอด และครูฮวย เป็นผู้รับงานการแสดง ตามคำกล่าวของครูละเอียด คชวัฒน์ที่ได้กล่าวว่า “ที่วงสมัยก่อนแม่ (ละออ คชวัฒน์) เล่าให้ฟังว่า งานเยอะมาก ใครจะมาหางานต้องมากุยกับกังวรด กับบายฮวย ว่างานกันไป แล้วแต่ ทั้งใกล้หรือไกลก็ไปหมด ไปถึงสัปดาห์เลยสมัยก่อนไปลำบากกันเพราะไม่มีรถต้องนั่งเกวียนกันไป” (ละเอียด คชวัฒน์, สัมภาษณ์, 1 ตุลาคม 2561)

การรับงานการแสดงดนตรีไทยของคณะดนตรีไทยคณะจันประสิทธิ์ตั้งแต่ในอดีตจะมีรายได้จากการรับจ้างเล่นดนตรีไทยเพียงพอต่อการดำรงชีวิตที่ รายได้ที่ได้รับจากการแสดงในครั้งหนึ่ง ๆ โดยเฉพาะงานศพทางคณะจะแบ่งเป็นช่วงของเวลาในการบรรเลง คือ คั่นก่อนเผา และวันที่เผา ราคาในการจ้างงานประมาณ 120-150 บาท มีสมาชิกในวงไม่มากและเป็นคนในครอบครัว จึงมีรายได้เหลือเก็บไว้ใช้ในครอบครัว ตามคำกล่าวของครูละเอียด คชวัฒน์ ที่ได้กล่าวไว้ว่า “ยาย (ละออ คชวัฒน์) เคยเล่าให้ฟังว่ารับงานแต่ก่อนไม่แพงเหมือนสมัยนี้ อยู่ประมาณ 120 – 150 บาท นั้นแหละพอได้มาก็แบ่งให้ลูก ๆ และลูกศิษย์ เหลือเท่าไรก็เก็บไว้เป็นของครอบครัว” (ละเอียด คชวัฒน์, สัมภาษณ์, 1 ตุลาคม 2561)

ด้านการแต่งกายในการแสดงของคณะดนตรีไทยจันประสิทธิ์ ในอดีตจะให้ให้นักดนตรีแต่งกายสุภาพ โดยส่วนใหญ่ต้องดูว่าเป็นงานอะไร ถ้างานมงคลก็จะใส่ชุดที่ดูสดใสแต่ถ้าเป็นงานอวมงคลก็จะใส่สีขาวสลับกับสีดำส่วนใหญ่ การแต่งกายมีรายละเอียดดังนี้คือ

งานมงคล

ผู้ชาย กางเกงสแล็คสีดำ เสื้อเชิ้ต ลายดอก สีสันสดใสสวยงาม

ผู้หญิง ผ้าถุง ถ้าเป็นผู้หญิงมีอายุก็จะนุ่งโจงกระเบนลายไทย

งานอวมงคล

ผู้ชาย กางเกงสแล็คสีดำ เสื้อเชิ้ต สีขาว/สีดำ

ผู้หญิง ผ้าถุงสีดำ เสื้อสีขาว/เสื้อสีดำ

การแต่งกายของคณะดนตรีไทยคณะจันประสิทธิ์เน้นชุดสุภาพและถูกต้องตามกาลเทศะของนักดนตรีไทยที่ดี ตามคำกล่าวของครูละเอียด คชวัฒน์ ที่ได้กล่าวว่า “บ้านครูไปเล่นงานต่าง ๆ ต้องดูว่างานอะไร ต้องใส่ชุดอย่างไรไป เมื่อรู้แล้วก็บอกลูกวงให้ใส่เหมือนกัน สมัยก่อนเคยเห็นแม่ไปเล่นงานศพ เขาใส่ชุดขาวกันหมดทั้งวงเลย แต่บางงานแม่ก็ใส่ชุดดำบ้างพยายามใส่ชุดที่ดีมีกาลเทศะตามความเหมาะสมกับงานนั้น ๆ” (ละเอียด คชวัฒน์, สัมภาษณ์, 1 ตุลาคม 2561)

คณะดนตรีไทยคณะจันประสิทธิ์ได้รับการยอมรับจากชุมชนต่าง ๆ ในการบรรเลงเป็นอย่างมากด้วยในสมัยอดีตคณะดนตรีไทยมีน้อยอีกทั้งนักดนตรีในคณะจันประสิทธิ์ล้วนเป็นนักดนตรีไทยที่มีฝีมือในการบรรเลงเป็นอย่างยิ่ง เช่น ครูเล็ก เป็นผู้ที่มีความชำนาญการในการบรรเลงเพลงปี่พาทย์ และยังมี ความชำนาญการด้านการบรรเลงประกอบลิเก อีกทั้งยังสามารถขับร้องลิเก ด้นสด ครูแสวง ปุยรักษา ซึ่งเป็นนักดนตรีไทยที่ย้ายถิ่นมาจากจังหวัดฉะเชิงเทรา ได้นำความรู้ใหม่ซึ่งไม่เคยมีมาในท้องถิ่น คือเพลงประเภทเพลงสองชั้นและเพลงเรื่องนำมาเผยแพร่ให้กับนักดนตรีในตำบลบ้านปึก และจังหวัดชลบุรี คณะดนตรีไทยจันประสิทธิ์จึงเป็นที่ยอมรับเป็นอย่างมากดังคำกล่าวของนางฮวย วิจิตรจันทร์ ที่ได้กล่าวว่า “สมัยก่อนสัก 70 กว่าปีก่อนเท่าที่จำความได้ คณะดนตรีไทยที่ดังมาก เล่นกันเยอะก็เป็นวงจากตาแสวง ที่เป็นนักดนตรีตาบอด ตาแกล่เล่นดนตรีเก่ง ใครต่อใครก็อยากหามาเล่นที่บ้าน ครั้งหนึ่งที่บ้านจัดงานบวชพระก็เอาวงเขามาเล่นคนไปดูกันมาก สมัยก่อนโน้นนะ” (ฮวย วิจิตรจันทร์, สัมภาษณ์, 25 ธันวาคม 2560)

การได้รับการยอมรับอย่างกว้างขวางในเรื่องของการบรรเลงดนตรีไทยของคณะดนตรีไทยจันประสิทธิ์ ในสมัยอดีตถึงขั้นมีการแหวกจากข้างโรงครัวเพื่อจะดูการบรรเลงปี่พาทย์กันดังคำกล่าวของครูละเอียด คชวัฒน์ ที่ได้กล่าวไว้ว่า “ยาย (ฮวย สวัสดิภาพ) เคยเล่าให้ฟังว่า สมัยก่อนไปงานเยอะมากบางครั้งต้อง แบ่งวงออกเป็น สองวง มีครั้งหนึ่งไปบรรเลงดนตรี พอเข้าโหมโรงเท่านั้นแหละแม่ครัวที่อยู่ในตัววิ่งกันออกมาดู บางคนถึงกับแหวกจากข้างครัวเพื่อที่จะดูตาแสวงตีปี่พาทย์ พอเสร็จงาน รั้วที่ทำจากใบจากของห้องแม่ครัวเป็นรุ่มหมดเลย” (ละเอียด คชวัฒน์, สัมภาษณ์, 1 ตุลาคม 2561)



ภาพที่ 2.37 วงปีพาทย์ไม้แข็งคณะจันประสิทธิ์ในอดีต  
 บันทึกภาพจากภาพเก่าบ้านอาจารย์ละเอียด คชวัฒน์  
 ที่มาภาพ : นายนิพนธ์ กล้ากล่อมจิตร บันทึกภาพวันที่ 28 กันยายน 2561

นอกจากความน่าสนใจของการบรรเลงของคณะดนตรีไทยจันประสิทธิ์ ในอดีต บทบาทที่เป็นสิ่งสำคัญทำให้การยอมรับของผู้คนในอดีตอีกประการหนึ่งคือการช่วยเหลือทางสังคม และชุมชน คณะดนตรีไทยจันประสิทธิ์ เป็นคณะดนตรีไทยที่ได้นำเครื่องดนตรีไทยบางส่วนเก็บไว้ที่วัดใหม่เกตุงามเพื่อใช้ในการบริการสังคมชุมชนในการจัดกิจกรรมต่าง ๆ ในท้องถิ่น บางครั้งก็มีการจัดการเรียนการสอนภายในวัด ดังคำกล่าวของครูกล้า เกื่อนสุข ที่ได้กล่าวว่า “บ้านครูละเอียด เขามีดนตรีมานานแล้ว นานใกล้เคียงกับผู้ใหญ่ถาวรเลย เครื่องดนตรีเขาก็ไว้ที่วัดใหม่เกตุงาม เวลาว่างงานเขาก็ช่วยวัด” (กล้า เกื่อนสุข, สัมภาษณ์, 30 กันยายน 2561)

หลังจากที่สมาชิกคณะดนตรีไทยในยุคครูแสวง ปุยรักษา ได้ถึงแก่กรรมหมดทุกคน ด้วยหลาน ๆ ของตระกูลไม่ได้มีความประสงค์จะสืบทอดงานดนตรีไทยต่อ เนื่องจากหลายคนมีความสนใจในอาชีพอื่นที่ตนเองมีความถนัดจึงมีเพียงบุตรของนางละออ คชวัฒน์ เพียงกลุ่มเดียวที่ยังคงสืบทอดดนตรีไทยโดยการนำคณะของครูละเอียด คชวัฒน์และครูมงคล คชวัฒน์ เป็นผู้สืบทอดต่อมา

#### 2.2.2.1.2 ยุคครูละเอียด คชวัฒน์ และครูมงคล คชวัฒน์

ปัจจุบันรูปแบบของคณะดนตรีไทยจันประสิทธิ์มีการเปลี่ยนแปลงไปตามยุคสมัยผู้สืบทอดได้ปรับเปลี่ยนการดำรงอยู่ของคณะจากเป็นคณะดนตรีไทยแบบโบราณมาเป็นการสืบทอดในโรงเรียน ด้วยภาวะเศรษฐกิจทำให้ลูก หลาน มุ่งเน้นประกอบอาชีพที่ตนเองมีความถนัดเพื่อหารายได้มาดูแลครอบครัว รูปแบบการสืบทอดจึงเปลี่ยนแปลงไป ปัจจุบันมีผู้สืบทอดดนตรีไทยอย่างจริงจังอยู่ 2 ท่าน คือ ครูละเอียด คชวัฒน์ และครูมงคล คชวัฒน์ โดยทั้งสองท่านประกอบอาชีพรับราชการครู สอนวิชาภาษาไทยและวิชาดนตรี ด้วยเหตุนี้จากคณะดนตรีไทยที่เป็นบ้านดนตรีจึง

ปรับเปลี่ยนเป็นการถ่ายทอดดนตรีไทยในโรงเรียน ซึ่งถือได้ว่าประสบความสำเร็จประการหนึ่ง เนื่องจากลูกศิษย์ที่เคยได้เรียนกับครูละเอียด คชวัฒน์และครูมงคล คชวัฒน์ ในระดับมัธยมศึกษา ได้เข้าศึกษาต่อในระดับปริญญาตรี ทางด้านดนตรีไทยในสถาบันอุดมศึกษา สำเร็จการศึกษาในระดับปริญญาตรีและประกอบอาชีพเป็นครูดนตรีไทยหลายคน เช่น ครูชนาธิป สรสิทธิ์ สอนโรงเรียนสารสาสน์วิเทศชลบุรี ครูธนกฤต เกษมาลา สอนวิทยาลัยอาชีวศึกษาชลบุรี ครูวุฒธาทิธี อ่อนสนธิ สอนดนตรีไทยโรงเรียนอนุราชประสิทธิ์ จังหวัดนนทบุรี



ภาพที่ 2.38 วงดนตรีไทยโรงเรียนชลราษฎรอำรุง  
บันทึกภาพจากภาพเก๋บ้านอาจารย์ละเอียด คชวัฒน์  
ที่มาภาพ : นายนิพนธ์ กล้ากลมจิตร บันทึกภาพวันที่ 28 กันยายน 2561

เห็นได้ว่าคณะดนตรีไทยจันประสิทธิ์จากอดีตถึงปัจจุบันมีการเปลี่ยนแปลงไปตามกาลสมัยของช่วงเวลาประกอบกับมีเทคโนโลยีใหม่ ๆ เกิดขึ้น มีอาชีพที่หลากหลายมากขึ้นจึงส่งผลให้ผู้คนมีความสนใจดนตรีไทยน้อยลง ในอดีตคณะดนตรีไทยจันประสิทธิ์อาจถือได้ว่าเป็นคณะดนตรีที่ได้รับการยอมรับเป็นอย่างมากด้วยเหตุปัจจัยหลายประการ เช่น คณะดนตรีไทยเกิดขึ้นน้อยในสมัยอดีต คณะจันประสิทธิ์ มีนักดนตรีที่มีฝีมือ มีเพลงบรรเลงที่มีความหลากหลาย จึงทำให้เป็นที่ยอมรับกับชุมชนต่าง ๆ พอเข้ามาสู่ยุคปัจจุบันเห็นได้ว่าเทคโนโลยี และสิ่งอำนวยความสะดวกเกิดขึ้น ทั้งอาชีพก็มีความหลากหลายขึ้น คณะดนตรีไทยจันประสิทธิ์จึงเปลี่ยนแปลงรูปแบบในการรักษาให้คงอยู่ต่อไปในรูปแบบการสืบทอดในสถานศึกษา

สมาชิกในคณะดนตรีไทยจันประสิทธิ์ในยุคครูละเอียด คชวัฒน์และครูมงคล คชวัฒน์ นอกจากจะได้ศึกษาดนตรีไทยจากครูในยุคครูแสง ปุ๋ยรักษาแล้ว ในยุคนี้สมาชิกคณะดนตรีจันประสิทธิ์ยังได้มีโอกาสศึกษาความรู้ทางด้านดนตรีไทยกับครูที่มีชื่อเสียงอีกหลายท่าน เช่นนายทอง

หล่อ สวัสดิภาพ ได้ศึกษาปีโน กับครูเทียบ คงลายทอง ครูละเอียด คชวัฒน์ ได้ศึกษาวิชาการดนตรีกับครูหลายท่าน โดยศึกษาจากครูเอื้อ ฉัตรเฉลิม ครูสุดจิตต์ ดุริยประณีต ครูระตี วิเศษสุรการ ครูฉลวย จิยะจันทร์ ในส่วนของครูมงคล คชวัฒน์ ได้ศึกษาความรู้ทางด้านดนตรีไทยกับ ครูพิเชษฐ์ สิตพงษ์ ครูมงคล ภิรมย์ ครูมนัส ชาวปลื้ม ครูเชื้อ ดนตรีรส ครูสงัด ภูเขาทอง รองศาสตราจารย์ ดร. โดมสว่างอารมณ์ ผู้ช่วยศาสตราจารย์ เดช (ทำนุ) คงอิม ดร. สุกกรี เจริญสุข ครูเลื่อน สุนทรวาทีน ครูตรุณี (พีไผ่) ปิ่นเจริญ ครูจنگล (วรายศ) ศุขสายชล ครูธีระ แถบสิงห์ ครูวุฒิชัย นิธิบุญญางค์กุล และครูวิศาลทองมา



ภาพที่ 2.39 ครูละเอียด คชวัฒน์ บรรเลงจะเข้ร่วมกับครูฉลวย จิยะจันทร์  
บันทึกภาพจากภาพเก่าจากบ้านครูละเอียด คชวัฒน์  
ที่มาภาพ : นายนิพนธ์ กล้ากล่อมจิตร บันทึกภาพวันที่ 15 เมษายน 2561



ภาพที่ 2.40 ครูละเอียด คชวัฒน์ ขับร้องร่วมกับครูระตี วิเศษสุรกานต์  
บันทึกภาพจากภาพเก่าจากบ้านครูละเอียด คชวัฒน์  
ที่มาภาพ : นายนิพนธ์ กล้ากล่อมจิตร บันทึกภาพวันที่ 15 เมษายน 2561





ภาพที่ 2.41 ครูละเอียด คชวัฒน์ สนทนาและเรียนขับร้องกับครูสุดจิตต์ ดุริยประณีต  
บันทึกภาพจากภาพเก่าจากบ้านครูละเอียด คชวัฒน์  
ที่มาภาพ : นายนิพนธ์ กล้ากล่อมจิตร บันทึกภาพวันที่ 15 เมษายน 2561

การเรียนด้านการขับร้อง ครูละเอียด คชวัฒน์ ได้มีโอกาสเข้าไปต่อเพลงกับครูสุดจิตต์ ดุริยประณีต เพื่อเพิ่มความรู้ทักษะทางด้านการขับร้องก่อนการเข้าประกวดเสียงเสนาะจาก  
วรรณกรรมสุนทรภู่ 200 ปี กวีเอกของโลก ในช่วงปี พ. ศ. 2529 และได้รับรางวัลชนะเลิศฝ่ายหญิง  
ส่วนฝ่ายชาย ในปีเดียวกันที่ได้รับรางวัลชนะเลิศ คือครูณรงค์ รวมบรรเลง จากการเข้าร่วมประกวดใน  
ครั้งนั้นทำให้ครูละเอียด คชวัฒน์ ได้เป็นที่รู้จักและมีชื่อเสียงในด้านการขับร้องตั้งแต่นั้นมาตามคำ  
กล่าวของนายมงคล คชวัฒน์ ที่ได้กล่าวว่า “ผมเองก็ได้ต่อทางฆ้องมาจากน้ำทองหล่อ ได้ทางฆ้องมา  
บ้าง ส่วนพี่ละเอียด เขาได้มีโอกาสดีเป็นลูกศิษย์แม่จิตต์ ครูสุดจิตต์ ดุริยประณีต ทางร้องเรียนกับครู  
โดยตรง ได้รับรางวัลเสียงเสนาะฝ่ายหญิงมาด้วย ตอนเขาชนะเขายังซื้อนาฬิกาไปให้ครูสุดจิตต์เลย”  
(มงคล คชวัฒน์, สัมภาษณ์, 30 มีนาคม 2561)



ภาพที่ 2.42 ภาพนาฬิกาที่ครูละเอียด คชวัฒน์ ซื้อมอบให้ครูสุดจิตต์ ดุริยประณีต จากเงินรางวัล  
ที่ได้รับจากการประกวดขับร้องเพลงเสียงเสนาะ จากวรรณกรรมสุนทรภู่ 200 ปี  
บันทึกภาพจากภาพเก่าจากบ้านครูละเอียด คชวัฒน์  
ที่มาภาพ : นายนิพนธ์ กล้ากลมจิตร บันทึกภาพวันที่ 15 เมษายน 2561

เห็นได้ว่าคณะดนตรีไทยจันทบุรีหลังยุคครูแสวง ปุ๋ยรักษา ผู้สืบทอดได้ศึกษาเครื่องสายเป็นหลัก ทำให้วงดนตรีที่สืบทอดต่อมาเป็นวงเครื่องสายและเครื่องสายผสมปี่พาทย์ ครูละเอียด คชวัฒน์ และครูมงคล คชวัฒน์ ศึกษาความรู้ทางด้านดนตรีและการขับร้องจากครูที่มีชื่อเสียงหลายท่าน เช่น ครูเอื้อ ฉัตรเฉลิม ครูระดี วิเศษสุรการ ครูฉนวน จิยะจันทน์ ส่วนทางด้านขับร้องได้ศึกษาจากครูสุดจิตต์ ดุริยประณีต สอดคล้องกับข้อมูลที่ได้รับจากนางณัฐชยา คชวัฒน์ ที่กล่าวว่า “ที่บ้านตอนนี้เขาก็จะเล่นเครื่องสายกันส่วนใหญ่ กับเครื่องสายผสมปี่พาทย์ได้ความรู้จากพี่ละเอียด เพราะพี่เขาเรียนมากับครูหลายคน ครูระดี ครูฉนวน เรียนร้องกับครูสุดจิตต์ ศิลปินแห่งชาติ” (ณัฐชยา คชวัฒน์, สัมภาษณ์, 30 มีนาคม 2561)

สำหรับเครื่องดนตรีไทยต่าง ๆ ของคณะดนตรีไทยจันทบุรียุคครูละเอียด คชวัฒน์และครูมงคล คชวัฒน์ ส่วนใหญ่ของเก่าจะอยู่ที่ นายทองหล่อ สวัสดิภาพ ซึ่งปัจจุบันนายทองหล่อ สวัสดิภาพ ได้ถึงแก่กรรมไปแล้ว เครื่องดนตรีจึงอยู่ในการดูแลของบุตรสาวคือนางนันทพร บุญหยาด เป็นผู้ดูแล และได้นำเครื่องดนตรีไทยบางส่วนให้ทางโรงเรียนวัดธรรมนิมิตต์ อำเภอเมืองจังหวัดชลบุรี ใช้ในการจัดการเรียนการสอน และส่วนหนึ่งจำหน่ายให้กับผู้ที่สนใจ ส่วนเครื่องดนตรีของครูละเอียด คชวัฒน์ และครูมงคล คชวัฒน์ เป็นเครื่องดนตรีที่ซื้อใหม่ทั้งสิ้น เครื่องดนตรีไทยที่อยู่กับครูละเอียด คชวัฒน์ ได้ให้นายธนภุต เกษมาลา ซึ่งเป็นลูกศิษย์นำไปใช้ในการจัดการเรียนการ

สอนที่วิทยาลัยอาชีวศึกษาชลบุรี เครื่องดนตรีที่อยู่กับครุฑมงคล คชวัฒน์ บางส่วนก็นำไปใช้  
ประกอบการเรียนการสอนในโรงเรียนอ่างศิลา อำเภอเมือง จังหวัดชลบุรี



ภาพที่ 2.43 เครื่องดนตรีไทยที่ใช้อยู่ปัจจุบัน  
ที่มาภาพ : นายนิพนธ์ กล้ากล่อมจิตร บันทึกภาพวันที่ 30 กันยายน 2561



ภาพที่ 2.44 จะเข้ ฝีมือครูเอื้อ ฉัตรเฉลิม  
ที่มาภาพ : นายนิพนธ์ กล้ากล่อมจิตร บันทึกภาพวันที่ 1 ตุลาคม 2561



ภาพที่ 2.45 การบรรเลงวงดนตรีไทยคณะจันประสิทธิ์  
ที่มาภาพ : นายนิพนธ์ กล้ากล่อมจิตร บันทึกภาพวันที่ 15 เมษายน 2561



ภาพที่ 2.46 กลองแขกที่ใช้อยู่ในปัจจุบัน  
ที่มาภาพ : นายนิพนธ์ กล้ากล่อมจิตร บันทึกภาพวันที่ 1 ตุลาคม 2561



ภาพที่ 2.47 ระนาดทุ้ม ที่ใช้อยู่ในปัจจุบัน

ที่มาภาพ : นายนิพนธ์ กล้ากล่อมจิตร บันทึกภาพวันที่ 1 ตุลาคม 2561

สำหรับการบรรเลงเพลงต่าง ๆ ของคณะดนตรีไทยจันทบุรี ในอดีตครูแสวง ปูรักษาได้ถ่ายทอดเพลงสำหรับวงปี่พาทย์ไทย จากนั้นเมื่อท่านถึงแก่กรรม ไม่ได้มีการสืบทอดเพลงไทยประเภทวงปี่พาทย์ เพราะครูละเอียด คชวัฒน์ และครูมงคล คชวัฒน์ ซึ่งเป็นผู้สืบทอด ได้ศึกษาการบรรเลงและประเภทเพลงสำหรับประเภทวงเครื่องสาย วงเครื่องสายผสมวงปี่พาทย์ และด้านการขับร้องเพลงไทย โดยได้มีโอกาสรับการถ่ายทอดจากครูผู้มีชื่อเสียงหลายท่าน เช่น ครูเอื้อ ฉัตรเฉลิม ครูสุดจิตต์ ดุริยประณีต ครูระดี วิเศษสุรการ ครูฉลุย จิยะจันทน์ โดยสืบทอดเพลงประเภทเพลง 2 ชั้น เพลงเถา เพลงทยอย และเพลงเดี่ยวต่าง ๆ ทางวงเครื่องสายไทย และวงเครื่องสายผสมปี่พาทย์ ตัวอย่างเพลงที่ใช้บรรเลงทั่วไป คือ เพลงโหมโรงโอยเรศ เพลงโหมโรงปฐมดุสิต เพลงมอญอ้อยอิง เพลงโสมส่องแสง เพลงเขมรพวง เพลงแขกบรเทศ เพลงดับวิวาท์พระสมุทร เพลงดับพระล่อ เพลงเต่ากินผักบุง และเพลงเดี่ยว เพลงนกขมิ้น(ซอฮู้) เพลงพญาโศก (ซอด้วง) เป็นต้น

ในส่วนของการจัดวงในการบรรเลง ยุคครูละเอียด คชวัฒน์และครูมงคล คชวัฒน์ สมาชิกของวงมีความหลากหลายมากขึ้นเพราะเนื่องมาจากการตั้งวงดนตรีไทยมีลักษณะเป็นวงของโรงเรียน การจัดวงจึงจัดแบบลักษณะใครสามารถบรรเลงเครื่องดนตรีชนิดใดได้ก็สามารถนำมาบรรเลงรวมวงกันได้ แต่ในวงจะขาดเครื่องหลักไม่ได้ถ้าเป็นวงเครื่องสายจะต้องมีจะเข้ ครูละเอียด คชวัฒน์จะเป็นผู้บรรเลงเอง ถ้าเป็นวงเครื่องสายผสมปี่พาทย์ ครูมงคล คชวัฒน์ ก็จะเป็นผู้บรรเลงระนาดเอกเอง ส่วนเครื่องต่าง ๆ ก็จะดูความเหมาะสมของสมาชิกของวงที่ร่วมบรรเลงไปในการแสดงตามโอกาสต่าง ๆ ส่วนญาติพี่น้องคนอื่น ๆ ก็จะมาร่วมบรรเลงภายในวงตามโอกาสต่าง ๆ ด้วย

การรับงานการแสดงยุคครูละเอียด คชวัฒน์ และक्रमงคล คชวัฒน์ ส่วนใหญ่จะเป็นงานมงคล งานทำบุญ และจะจัดวงประเภทวงเครื่องสายหรือวงปี่พาทย์ผสมเครื่องสายเพื่อไปแสดงงานต่าง ๆ เนื่องจากครุตนตรีรุ่นก่อนได้เสียชีวิตไปหมดแล้วไม่มีใครรับการสืบทอดทางด้านการบรรเลงวงปี่พาทย์ ผู้จะติดต่อกับงานการแสดงก็จะมาติดต่อกับครูละเอียด คชวัฒน์ และक्रमงคล คชวัฒน์ โดยตรง ซึ่งการรับงานการแสดงในยุคนี้ไม่ได้ให้ความสำคัญกับค่าจ้างในการแสดงส่วนใหญ่ทางคณะจันประสิทธิ์โดยการนำวงของครูละเอียด คชวัฒน์ และक्रमงคล คชวัฒน์ จะเป็นการไปช่วยบรรเลงไม่ได้เรียกร้อยค่าตอบแทนใด ๆ การรับงานการแสดงส่วนใหญ่ที่ไปแสดงนั้น มักจะเป็นงานของโรงเรียน งานทำบุญบ้าน งานแต่งงานของผู้ที่รู้จักกันเป็นการไปร่วมกันบรรเลงเพื่อสร้างบรรยากาศของงานให้เกิดความสมบูรณ์มากยิ่งขึ้น

ปัจจุบัน (พ.ศ. 2561) การรับงานการแสดงของคณะดนตรีไทยจันประสิทธิ์ส่วนใหญ่ที่คณะนำไปบรรเลงจะเป็นงานช่วยมากกว่าไม่ได้มีการตั้งราคาค่าใช้จ่ายใด ๆ ตามแต่ผู้เป็นเจ้าของงานจะตอบแทนซึ่งส่วนใหญ่ซึ่งส่วนใหญ่จะอยู่ในอัตรา 2,000 – 4,000 บาท รายได้ส่วนนี้ก็จะแบ่งให้ลูกวงได้เท่า ๆ กัน เพราะลูกวงส่วนใหญ่ที่ไปช่วยบรรเลงเป็นลูกศิษย์ ที่เต็มใจไปช่วยบรรเลงในงานต่าง ๆ ที่มีคนมาว่าจ้าง โดยส่วนใหญ่คนที่มาร่วมบรรเลงก็จะมาด้วยใจไม่ได้ต้องการค่าตอบแทนใด ๆ ตามคำกล่าวของक्रमงคล คชวัฒน์ ที่ได้กล่าวว่า “ที่วงสมัยนี้ไม่ได้รับงานเป็นเรื่องเป็นราวแล้วมีพาดึก ๆ ไปเล่นดนตรีตามงานต่าง ๆ ที่เขาเชิญบ้าง อาจารย์ละเอียดพาไปบ้าง บางงานเขาก็ให้เงินค่าตอบแทน สองพันบ้าง สี่พันบ้าง เราไปเล่นก็ไม่ได้คิดอะไรเรื่องเงิน คิดแค่ว่าไปช่วย ๆ กัน งานเราเขายังมาช่วย งานเขาเราก็ไปช่วย” (มงคล คชวัฒน์, สัมภาษณ์, 14 สิงหาคม 2561)

การแต่งกายในการแสดงของคณะดนตรีไทยจันประสิทธิ์ ในปัจจุบันมุ่งให้นักดนตรีแต่งกายสุภาพ ตามความเหมาะสมในงานนั้น ๆ ดังนี้คือ งานมงคล ผู้ชายใส่กางเกง สแล็คสีด้า เสื้อเชิ้ต สีล้วนสดใส ผู้หญิงใส่ผ้าถุงหรือกระโปรง เสื้อสีสดใส งานอวมงคล ผู้ชายใส่กางเกงสแล็คสีด้า เสื้อเชิ้ต สีขาวหรือสีดำ ผู้หญิงใส่ผ้าถุงสีดำหรือกระโปรง เสื้อสีขาวหรือเสื้อสีดำ เป็นต้น

## 2.2.2.2 คณะผู้ใหญ่ถาวร แสงจิต

### 2.2.2.2.1 ยุครู่อุ่น แสงจิต

คณะดนตรีไทยคณะผู้ใหญ่ถาวร แสงจิต ตั้งอยู่บ้านเลขที่ 39 หมู่ 6 ตำบลแสนสุข อำเภอเมือง จังหวัดชลบุรี คณะดนตรีไทยผู้ใหญ่ถาวร แสงจิต ในอดีตใช้ชื่อคณะว่า คณะดนตรีไทยรู่อุ่น แสงจิต โดยมีรู่อุ่น เป็นผู้ตั้งคณะดนตรีไทยโดยก่อตั้งขึ้นในช่วยปลายสมัยรัชกาลที่ 5 มีสมาชิกที่อยู่ในคณะประกอบด้วยเครือญาติของครอบครัวประกอบไปด้วยนายอู่น แสงจิต นางเสด็จ แสงจิต (วรรรัตน์) นางฉวี วรรรัตน์ นายหิม แสงจิต นายเตง วรรรัตน์ นายทอง วรรรัตน์ นายเทียบ วรร

รัตน์ และรวมกับลูก ๆ ของครูอุ่งน ที่สามารถบรรเลงดนตรีไทยได้อีก 3 คน ได้แก่ นางพิกุล จันทร์แจ่มศรี นายถาวร แสงจิต และนายนิคม แสงจิต ในช่วงแรกคณะดนตรีไทยครูอุ่งน แสงจิต รับการแสดงด้วยวงปี่พาทย์ไทย ทั้งงานศพ งานบวช งานทำบุญขึ้นบ้านใหม่จะรับงานทุกงานเพื่อตอบสนองความต้องการของชาวบ้านในบริเวณใกล้เคียง สถานภาพของคณะดนตรีไทยผู้ใหญ่ถาวร แสงจิตในอดีตพบว่าเป็นคณะดนตรีคณะหนึ่งที่มีชื่อเสียงเป็นที่ยอมรับจากชาวตำบลบ้านปึกเห็นได้จากการว่าจ้างงานหลายงานในเวลาเดียวกันถึงขั้นต้องแยกวงเป็นวงเล็กถึง 3-4 วงในช่วงเวลาเดียวกัน ตามคำกล่าวของครูสงบ ทองเทศ ได้กล่าวไว้ว่า “วงของถาวร (ผู้ใหญ่ถาวร แสงจิต) ตั้งแต่สมัยคุณพ่อ เขาแล้ว งานเยอะ ฉันทเองยังต้องไปช่วยเขา ไปแสดงหลายที่ ต้องแยกวง 3-4 วง แยกคนเล่น เมื่อก่อน เป็นเครื่องไทยและสมัยถาวรมีเครื่องมอญแบ่งกันไปเล่นงานให้ได้ทุกงาน งานเยอะมากในสมัยก่อน นะ” (สงบ ทองเทศ, สัมภาษณ์, 9 เมษายน 2561) การไปแสดงตามงานต่าง ๆ ได้สร้างความประทับใจให้ผู้รับชมและรับฟังเป็นจำนวนมากซึ่งส่งผลให้คอยติดตามและจ้างงานอยู่เรื่อย ๆ จึงมีผู้ว่าจ้างงานไปแสดงอยู่ตลอด

เครื่องดนตรีไทยที่ใช้สำหรับประกอบอาชีพของคณะผู้ใหญ่ถาวร แสงจิต ยุคครูอุ่งน แสงจิต ตั้งแต่อดีตจะมีใช้แควงปี่พาทย์ไม้แข็ง (เครื่องไทย) เท่านั้น ต่อมามีการจัดซื้อเครื่องดนตรีไทยเพิ่มขึ้นเรื่อย ๆ ตั้งแต่รุ่นครูอุ่งน แสงจิต ทางคณะสั่งซื้อมาจากเวียงนครเกษม โดยมีช่างที่อยู่วัดพระพิเรนทร์เป็นผู้สร้างเครื่อง ตามคำกล่าวของผู้ใหญ่ถาวร แสงจิต ที่ได้กล่าวว่า

เครื่องดนตรีวงปี่พาทย์ไม้แข็ง เครื่องไทย ในสมัยคุณตาอุ่งน (คุณครูอุ่งน แสงจิต) ได้มาจากวัดพระพิเรนทร์ ไปสั่งซื้อที่เวียงนครเกษม แต่คนทำจริง ๆ เขาอยู่วัดพระพิเรนทร์ ชื่อ แจ็กฮุย ครั้งหนึ่งอาจารย์หนูย (สันติ อุดมศรี) ที่คณะดนตรีและการแสดง มหาวิทยาลัยบูรพา เคยมาถ่ายรูปลงนิตยสารไปให้หมอปูนพิศ อมาตยกุล คุณท่านยังอธิบายถูกเลยว่าเป็นมือของช่างแจ็กฮุย วัดพระพิเรนทร์

(ถาวร แสงจิต, สัมภาษณ์, 2 ตุลาคม 2561)



ภาพที่ 2.48 ฆ้องวงใหญ่ที่ใช้มาตั้งแต่สมัยคุณตาอุงุ่น แสงจิต  
ที่มาภาพ : นายนิพนธ์ กล้ากล่อมจิตร บันทึกภาพวันที่ 2 ตุลาคม 2561



ภาพที่ 2.49 ระนาดทุ้มที่ใช้มาตั้งแต่สมัยคุณตาอุงุ่น แสงจิต  
ที่มาภาพ : นายนิพนธ์ กล้ากล่อมจิตร บันทึกภาพวันที่ 2 ตุลาคม 2561





ภาพที่ 2.50 กลองทัดที่ใช้มาตั้งแต่สมัยคุณตาอู่น นำมาแกะสลักใหม่ช่วงยุคผู้ใหญ่อถาว แสงจิต  
ที่มาภาพ : นายนิพนธ์ กล้ากล่อมจิตร บันทึกภาพวันที่ 2 ตุลาคม 2561

ในส่วนของประเภทเพลงต่าง ๆ ที่ใช้ในการบรรเลงของคณะดนตรีไทยคณะผู้ใหญ่อถาว แสงจิต ยุคครูอู่น แสงจิต พบว่าคณะจะมีเพียงวงปี่พาทย์ไม้แข็ง เพลงต่าง ๆ ที่เกิดขึ้นจะเป็นเพลงเฉพาะที่ใช้สำหรับวงปี่พาทย์ไม้แข็ง ซึ่งเพลงต่าง ๆ ในอดีตเป็นเพลงเก่าที่ใช้ประกอบอาชีพ ได้รับการสืบทอดมาจากสายตระกูลแสงจิต เช่น เพลงชุดโหมโรงเช้า โหมโรงเย็น โหมโรงกลางวัน เพลงเรื่องต่าง ๆ เพลงทยอย เพลงหน้าพาทย์ และเพลงเดี่ยว ช่วงยุคดังกล่าวในบริเวณแถบจังหวัดชลบุรี มักไม่นิยมบรรเลงเพลงเถาและไม่ได้บรรเลงเพลงเถา ส่วนใหญ่เพลงต่าง ๆ ที่ใช้ในการบรรเลงจะเป็นเพลงบรรเลงในการประกอบพิธีกรรมต่าง ๆ

ด้านการจัดวงในคณะดนตรีไทยผู้ใหญ่อถาว แสงจิตในยุคครูอู่น แสงจิต มีสมาชิกของคณะเป็นเครือญาติ พี่ ป้า น้า อา เป็นดนตรีไทยกันทั้งหมด ก็จะช่วยกันบรรเลงโดยสามารถจัดนักดนตรีประจำเครื่องดนตรีไทยได้ดังนี้

เครื่องดนตรี	ผู้บรรเลง
ปี่ใน  ขนาดเอก  เครื่องหนัง	นายอู่น แสงจิต
ฆ้องวงใหญ่	นางเสตียง แสงจิต (วรรรัตน์)
ฆ้องวงใหญ่	นางฉวี วรรรัตน์
ปี่ใน  ฆ้องวงใหญ่	นายหจิม แสงจิต
ปี่ใน  ฆ้องวงใหญ่	นายเตง วรรรัตน์
ปี่ใน  ฆ้องวงใหญ่	นายตอง วรรรัตน์
ปี่ใน  ฆ้องวงใหญ่	นายเตียบ วรรรัตน์
ฆ้องวงใหญ่	นางพิกุล จันท์แจ่มศรี

ระนาดเอก ระนาดทุ้ม ซ้องวงใหญ่ นายถาวร แสงจิต  
 ซ้องวงใหญ่ เครื่องหนัง นายนิคม แสงจิต  
 เครื่องจิ้งหะ นางเพี้ย แสงจิต

เห็นได้ว่าสมาชิกคณะดนตรีไทยคณะผู้ใหญ่ถาวร แสงจิต มีสมาชิกในคณะจำนวนมากและที่สำคัญทุกคนเป็นเครือญาติกันหมดด้วยเหตุนี้จึงทำให้คณะดนตรีไทยผู้ใหญ่ถาวร แสงจิตสามารถจัดแบงนักดนตรีไทยภายในคณะออกได้ 3-4 วงเพื่อไปบรรเลงในงานต่าง ๆ ในช่วงเวลาเดียวกัน ดังคำกล่าวของผู้ใหญ่ถาวร แสงจิตที่ได้กล่าวว่า “วงที่บ้านสมัยก่อนก็มีแต่พี่บ้าน้ำอาฝ่ายพ่อ กับฝ่ายแม่มาเล่นกันในวงทั้งนั้นแต่ละคนก็เล่นเป็นกันหลายเครื่องเวลามีงานหลาย ๆ งานก็แบงกันไป ตามความเหมาะสมพ่อจะเป็นคนแบงให้ไปงานนั้นงานนี้และแต่พ่อเขา แต่ทุกคนเป็นญาติกันหมด ” (ถาวร แสงจิต, สัมภาษณ์, 15 พฤษภาคม 2561)

การรับงานการแสดงต่าง ๆ ของคณะดนตรีไทยผู้ใหญ่ถาวร แสงจิต ในอดีต ยุคครูอุ่งน แสงจิต จะมีคุณตาอุ่งน เป็นผู้พิจารณารับงานการแสดงต่าง ๆ โดยจะใช้วงปี่พาทย์ไม้แข็งเป็นหลักในการแสดงเนื่องด้วยในช่วยสมัยดังกล่าว ทางคณะดนตรีไทยยังไม่ได้สร้างวงดนตรีไทยชนิดอื่น ๆ คุณตาอุ่งน แสงจิต มักจะรับงานการแสดงจำพวกงานบวช งานศพ งานทำบุญต่าง ๆ และประกอบการแสดงโขน ละคร ลิเก ที่เกิดขึ้นในตำบลบ้านปึกและใกล้เคียง โดยอาศัยญาติพี่น้องเป็นผู้ประสานหรือประชาสัมพันธ์ให้รู้จักคณะดนตรีไทยครูอุ่งน แสงจิต ซึ่งที่จริงแล้วคณะนี้มีชื่อเสียงเป็นที่รู้จักมาตั้งแต่ในอดีต ตามคำกล่าวของผู้ใหญ่ถาวร แสงจิต ที่ได้กล่าวว่า

ตาอุ่งน จะเป็นผู้รับงานการแสดงต่าง ๆ เล่นทุกงานที่เขามาจ้าง  
 แต่สมัยก่อนเป็นเครื่องไทยนะเพราะเครื่องปี่พาทย์มอญยังไม่มีในสมัยนั้น  
 เล่นนางหงส์ในงานศพก็ใช้เครื่องไทย เวลาเรารับงานชาวบ้าน  
 เขาก็จะหาจากญาติพี่น้องเราเนี่ยละแล้วพวก ญาติ ๆ ก็จะมาบอกตาอุ่งนเอง  
 ไปเล่นหมด งานไหว้ครูก็ไป สมัยก่อนวงน้อยจะสร้างวงต้องมีเงินซื้อเครื่องมาก  
 วงเลยน้อยแต่ใคร ๆ ก็รู้จักแต่พ่อ ยิ่งแถบหนองมน รู้จักกันหมด

(ถาวร แสงจิต, สัมภาษณ์, 15 พฤษภาคม 2561)

รายได้ในการจัดการแสดงของคณะดนตรีไทยผู้ใหญ่ถาวร แสงจิต ในยุคครูอุ่งน แสงจิต นั้นในอดีตพบว่ารูปแบบการหารายได้เพื่อให้สามารถประกอบเป็นอาชีพได้นั้นคือการรับจ้างเล่นดนตรีตามงานกิจกรรมประเพณีต่าง ๆ ที่เกิดขึ้นในสังคมไทย เช่น งานโกนจุก งานทอดกฐิน งานทำขวัญ งานกฐิน งานอุปสมบท ซึ่งแต่ละงานมีดนตรีไทยบรรเลงประกอบพิธีกรรมทั้งสิ้น ส่วนงานแสดง

อีกประเภทหนึ่งคือการบรรเลงดนตรีไทยประกอบการแสดงโขน ละคร และลิเก มีการรับงานกันอย่างแพร่หลาย จากการรับงานการแสดงต่าง ๆ ทางคณะได้กำหนดอัตราค่าจ้างไว้ ในแต่ละงานอยู่ที่ราคา 150 บาท ต่องาน ครูอู่น แสงจิต จะเป็นผู้แจกเบี้ยเลี้ยงค่าตอบแทนให้นักดนตรีคนละ 20 บาท ซึ่งการออกไปแสดงครั้งหนึ่งในคณะใช้สมาชิกประมาณ 4-6 คน จึงเพียงพอต่อการจ่ายค่าตัวนักแสดง และที่เหลือเก็บไว้เป็นรายได้ของครอบครัว ตามคำกล่าวของผู้ใหญ่ถาวร แสงจิต ที่ได้กล่าวไว้ว่า “ค่าแรงที่รับสมัยพ่อ (อู่น แสงจิต) พ่อคิดงานละ 150 บาท และจ่ายให้นักดนตรี คนละ 20 บาท นักดนตรีประมาณ 4-6 คน ที่เหลือก็จะเป็นรายได้ของครอบครัวก็สามารถอยู่ได้สมัยก่อนนะ” (ถาวร แสงจิต, สัมภาษณ์, 4 ตุลาคม 2561)

การแต่งกายของคณะผู้ใหญ่ถาวร แสงจิต ในสมัยครูอู่น แสงจิต เมื่อต้องไปงานการ แต่งกายก็ต้องดูเรียบร้อยสถานการณ์ของงานนั้น ๆ เป็นอย่างไร ให้มีความเหมาะสมกับช่วงเวลา แต่ทุกคนในคณะก็จะรู้ว่าต้องแต่งกายอย่างไร สมัยก่อนไปบรรเลงในงานศพ ผู้ชายใส่กางเกงสีทึบก็ เสื้อเชิ้ตสีขาว รองเท้าฟองน้ำ งานมงคล ใส่ชุดลายดอกเป็นบ้าง เช่นงานอุปสมบท ทางคณะ ไม่ได้มีชุดที่ใส่ประจำ ในสมัยอดีตจะเน้นในส่วนของโทนสีมากกว่าและให้ความสำคัญกับงานนั้น ๆ ตามคำกล่าวของผู้ใหญ่ถาวร แสงจิต ที่ได้กล่าวไว้ว่า “เรื่องชุดที่ใส่กันสมัยพ่อ (คุณครูอู่น แสงจิต) เขาก็ดูว่ามันเหมาะสมกับงานไหม งานศพควรใส่สีอะไร คนบ้านนอกก็จะใส่ง่าย ๆ กางเกงขายาวสีทึบก็ เสื้อเชิ้ตสีขาว รองเท้าฟองน้ำ พ่อของตา ยังไม่ค่อยใส่รองเท้าเลย ใส่ไม่เป็น ถ้างานบวชควรใส่สีที่มีความเหมาะสมกับงาน” (ถาวร แสงจิต, สัมภาษณ์, 15 พฤษภาคม 2561)

#### 2.2.2.2.2 ยุคผู้ใหญ่ถาวร แสงจิต

ภายหลังจากที่ครูอู่น แสงจิต ได้ถึงแก่กรรมไป นายถาวร แสงจิต จึงขึ้นมารับเป็นหัวหน้าคณะคนต่อไป คณะดนตรีไทยคณะผู้ใหญ่ถาวร แสงจิต ยุคครูอู่น แสงจิต ในยุคปัจจุบัน ได้มีการเปลี่ยนชื่อเรียกคณะตามผู้นำคณะ คือคณะผู้ใหญ่ถาวร แสงจิต โดยมีสมาชิกในคณะประกอบด้วย บุตร หลาน เครือญาติ และนักดนตรีอาชีพ เป็นสมาชิกในคณะดนตรีไทยในปัจจุบัน ด้วยการยอมรับในชุมชน นายถาวร แสงจิต ได้รับคัดเลือกให้เป็นผู้ใหญ่บ้านในตำบลบ้านปึกยาวนานถึง 25 ปี ชาวบ้านจึงเรียกคณะดนตรีไทยนี้ว่า คณะดนตรีไทยผู้ใหญ่ถาวร แสงจิต (นิพนธ์ กล้ากลมจิตร, 2556 :79) ที่อยู่ปัจจุบันตั้งอยู่บ้านเลขที่ 39 หมู่ 6 ตำบลแสนสุข อำเภอเมือง จังหวัดชลบุรี และมีการรับงานการแสดงต่าง ๆ อย่างต่อเนื่อง มีการไปแสดงตามงานต่าง ๆ ที่ผู้ว่าจ้าง ซึ่งการไปแสดงนั้นสร้างความประทับใจให้ผู้รับชมและรับฟังเป็นจำนวนมาก ส่งผลให้คอยติดตามและจ้างงานอยู่เรื่อย ๆ ในขณะเดียวกันผู้ใหญ่ถาวร ได้พัฒนาปรับปรุงคณะดนตรีไทยอยู่เรื่อย ๆ และได้เพิ่มเติมทั้งการจัดหาเครื่องไฟ ประกอบในงานต่าง ๆ สร้างวงแตรวง และได้สร้างวงปี่พาทย์มอญเพิ่มขึ้น ถือได้ว่าคณะผู้ใหญ่ถาวร แสงจิต ได้มีเครื่องปี่พาทย์มอญนำมาใช้ในการบรรเลงเป็นครั้งแรกของจังหวัดชลบุรี

ดั่งคำกล่าวของนายทิวา แสงจิต ที่ได้กล่าวไว้ว่า “คณะดนตรีที่บ้านใช้เครื่องไทยบรรเลง งานเยาะต้อง  
 แบ่ง ๆ กันไปดี ทั้งงานศพ งานลเก เยอะเลย พ่อได้เริ่มทำวงปี่พาทย์มอญ สมัยก่อนไม่มีที่ไหนมีที่บ้าน  
 นี้แหละเคยทำทั้งเครื่องไฟ ปี่พาทย์มอญ ปี่พาทย์ไทย หลัง ๆ ก็มีแต่วงด้วย ชาวบ้านเขาก็ชอบฟัง”  
 (ทิวา แสงจิต, สัมภาษณ์, 28 มีนาคม 2561)



ภาพที่ 2.51 วงปี่พาทย์มอญคณะผู้ใหญ่ถาวร แสงจิต  
 บันทึกภาพจากภาพเก่าบ้านผู้ใหญ่ถาวร แสงจิต  
 ที่มาภาพ : นายนิพนธ์ กล้ากล่อมจิตร บันทึกภาพวันที่ 12 กันยายน 2561



ภาพที่ 2.52 วงปี่พาทย์ประกอบพิธีไหว้ครูดนตรีไทยคณะผู้ใหญ่ถาวร แสงจิต  
 ที่มาภาพ : นายนิพนธ์ กล้ากล่อมจิตร บันทึกภาพวันที่ 17 กันยายน 2560



ภาพที่ 2.53 วงปี่พาทย์ประกอบงานศพ  
 บันทึกภาพเก่าจากนายอดิศักดิ์ คงประเสริฐ  
 ที่มาภาพ : นายนิพนธ์ กล้ากล่อมจิตร บันทึกภาพวันที่ 3 ตุลาคม 2561



ภาพที่ 2.54 วงแตงวงคณะผู้ใหญ่ถาวร แสงจิต  
 บันทึกภาพจากภาพเก่าบ้านผู้ใหญ่ถาวร แสงจิต  
 ที่มาภาพ : นายนิพนธ์ กล้ากล่อมจิตร บันทึกภาพวันที่ 2 ตุลาคม 2561



ภาพที่ 2.55 วงแตรวงคณะผู้ใหญ่อาวร แสงจิต (แท้ศพ)  
 บันทึกภาพจากภาพเก่าจากนายอดิศักดิ์ คงประเสริฐ  
 ที่มาภาพ : นายนิพนธ์ กล้ากลุ่มจิตร บันทึกภาพวันที่ 2 ตุลาคม 2561

การสร้างคณะดนตรีของคณะดนตรีไทยผู้ใหญ่อาวร แสงจิต เห็นได้ว่ามีการพัฒนา มากยิ่งขึ้นทั้งสมาชิกคณะ และเครื่องดนตรีที่หลากหลายเพื่อตอบสนองความต้องการของคนในชุมชน ที่ถูกปรับเปลี่ยนไปตามกาลเวลา คณะดนตรีไทยผู้ใหญ่อาวร แสงจิต ในปัจจุบันยังคงดำเนินไปอย่าง ไม่หยุดนิ่งมีผู้คนอีกมากมายเข้ามาศึกษาหาความรู้และมีผู้คนอีกส่วนหนึ่งที่ทำให้ความไว้วางใจในการจ้าง งานการแสดงดนตรีอยู่อย่างต่อเนื่อง

สำหรับวงดนตรีไทยที่ใช้สำหรับประกอบอาชีพของคณะผู้ใหญ่อาวร แสงจิต ในปัจจุบัน สามารถแบ่งได้เป็น 3 วงด้วยกัน คือวงปี่พาทย์ไม้แข็ง (มีตั้งแต่ยุคครูอุ่งน แสงจิต) วงปี่พาทย์มอญ (เครื่องมอญ) วงแตรวง สำหรับวงปี่พาทย์มอญ และวงแตรวง ผู้ใหญ่อาวร แสงจิต ได้พัฒนาสร้างวงขึ้นใหม่หลังจากได้เป็นหัวหน้าคณะ โดยเครื่องดนตรีจะซื้อมาจากหลายที่ เช่นเครื่อง หนึ่งจะไปซื้อที่จังหวัดอยุธยา ฆ้องวงก็จะไปซื้อที่จังหวัดนครนายก ตามคำกล่าวของผู้ใหญ่อาวร แสง จิต ที่ได้กล่าวว่า “ที่บ้านมี 3 วง เครื่องดนตรีวงปี่พาทย์ไม้แข็ง ปี่พาทย์มอญ วงแตรวง เครื่องส่วน ใหญ่ก็จะซื้อกระจายมาหลายที่ เครื่องหนึ่งมาจากจังหวัดอยุธยา พวกฆ้องก็มาจากนครนายก ของเขา ดี ราคาถูก ถือได้ว่า ใช้ได้เลยทีเดียว” (ถาวร แสงจิต, สัมภาษณ์, 2 ตุลาคม 2561)



ภาพที่ 2.56 คณะดนตรีไทยคณะผู้ใหญ่อาวร แสงจิต (สมัยคุณตาอ่องุ่น แสงจิตยังมีชีวิตอยู่)

บันทึกภาพจากภาพเก่าบ้านผู้ใหญ่อาวร แสงจิต

ที่มาภาพ : นายนิพนธ์ กล้ากล่อมจิตร บันทึกภาพวันที่ 2 ตุลาคม 2561



ภาพที่ 2.57 เครื่องดนตรีไทยคณะผู้ใหญ่อาวร แสงจิต ในปัจจุบัน

ที่มาภาพ : นายนิพนธ์ กล้ากล่อมจิตร บันทึกภาพวันที่ 14 เมษายน 2561

การสร้างวงปี่พาทย์มอญ และวงแตรวง เพิ่มขึ้น ซึ่งถือได้ว่า เป็นคณะแรก ๆ ของจังหวัดชลบุรีที่มีวงปี่พาทย์มอญ ทำให้มีผู้คนสนใจจ้างงานเป็นจำนวนมากซึ่งส่งผลให้มีนักดนตรีที่อยู่นอกเขตพื้นที่เข้ามาร่วมเป็นนักดนตรีไทยในวงผู้ใหญ่อาวร มากยิ่งขึ้นเช่นกัน การเริ่มต้นของวงปี่พาทย์มอญ ที่ได้มีการสั่งซื้อจากเวียงนครเขมม ในอดีตเป็นที่รู้จักของนักดนตรีไทยเพิ่มมากขึ้นในจังหวัดชลบุรี และเครื่องดนตรีไทยบางส่วนก็ได้จากการหลุดจำนองของนักดนตรีไทยที่ได้มาจำนำไว้ที่

บ้านผู้ใหญ่อาวร แสงจิต เหตุที่ผู้ใหญ่อาวร ต้องรับจํานำเครื่องดนตรีไทยในยุคก่อนนั้น ก็ด้วยว่าท่าน เห็นใจคอยช่วยเหลือนักดนตรีไทยด้วยกันตั้งคํากล่าวของอาจารย์สงบ ทองเทศที่ได้กล่าวไว้ว่า

เครื่องที่บ้านผู้ใหญ่ (อ่าวร แสงจิต) นั้น เป็นของเก่าของพ่อเขา  
 บางส่วนก็ซื้อมาจากกรุงเทพ บางส่วนก็พวกนักดนตรีเนี้ยแหละ  
 นำมาจํานำเอาไว้ ผู้ใหญ่ก็ช่วยเอาไว้ ที่จริงผู้ใหญ่มิต้องรับก็ได้  
 เครื่องดนตรีที่บ้านผู้ใหญ่อเองก็มีเยอะแต่ก็เลือกที่จะช่วยนักดนตรีด้วยกัน  
 บางคนเอามาจํานำแล้วก็ไม่ว่างเอาคืนไป

(สงบ ทองเทศ, สัมภาษณ์, 3 เมษายน 2561)



ภาพที่ 2.58 เครื่องดนตรีวงแตรวงคณะผู้ใหญ่อาวร แสงจิต (เครื่องเก่า)  
 ที่มาภาพ : นายนิพนธ์ กล้ากล่อมจิตร บันทึกภาพวันที่ 2 ตุลาคม 2561

คณะผู้ใหญ่อาวร แสงจิต เป็นคณะแรก ๆ ของจังหวัดชลบุรีที่ได้นำเอาวงแตรวงมา รับงานการแสดง โดยรับทั้งงานอุปสมบทและงานศพ ในอดีตทางคณะจะมีเครื่องดนตรีให้สำหรับนัก ดนตรี ส่วนในปัจจุบันนักดนตรีส่วนใหญ่จะมีเครื่องดนตรีเป็นของตนเองยกเว้นจำพวกกลองต่าง ๆ ยัง ใช้เครื่องจากคณะผู้ใหญ่อาวร แสงจิต เครื่องดนตรีวงแตรวงในอดีตก็จะหาซื้อที่เวียงนครเขมม ถือได้ว่า เป็นแหล่งจำหน่ายเครื่องดนตรีทั้งเครื่องดนตรีไทยและเครื่องดนตรีสากลในยุคหนึ่งที่มีคุณภาพและเป็น ที่นิยมในระดับหนึ่งของประเทศ ตามคํากล่าวของนายอดิศัย คงประเสริฐ ที่ได้กล่าวว่า



บ้านผู้ใหญ่อาวร แสงจิต รับทั้งงานปี่พาทย์และงานแตรวง พิธีไปช่วย  
บรรเลงตลอดเพราะพื้นับถือผู้ใหญ่เหมือนพ่อคนหนึ่ง  
เครื่องปี่พาทย์ที่บ้านผู้ใหญ่อาวรก็ได้มาจากหลายที่ ทั้งกรุงเทพฯ ออยุธยา  
นครนายก ส่วนแตรวงบ้านที่มีของตัวเองและหลายคน มีของ  
ส่วนตัวยกเว้นพวกกลองต่าง ๆ พวก แซทโซโฟน ทรัมเป็ต ที่บ้านผู้ใหญ่อาวร  
ก็มีหลายตัวเอาไว้ให้ยืมกัน

(อดิศักดิ์ คงประเสริฐ, สัมภาษณ์, 3 เมษายน 2561)

เห็นได้ว่าเครื่องดนตรีที่คณะดนตรีไทยผู้ใหญ่อาวร แสงจิต มีความหลากหลาย  
ประเภทและหลากหลายที่มานับตั้งแต่อดีตจนถึงปัจจุบัน เครื่องดนตรีไทยผู้ใหญ่อาวร แสงจิต  
สามารถจำแนกรูปแบบวงได้ 3 วง ได้แก่ วงปี่พาทย์ไม้แข็ง วงปี่พาทย์มอญ และวงแตรวง สำหรับ  
เครื่องดนตรีไทยในวงดนตรีปี่พาทย์ไม้แข็งส่วนใหญ่ได้มาจากของเก่าสมัยรุ่นครูอุ่ง แสงจิต  
และวงปี่พาทย์มอญ วงแตรวง ได้มีการจัดซื้อเข้ามาใหม่บางส่วนได้จากการหลุดจำนำของนักดนตรี  
ไทย สถานที่ ที่ได้ซื้อส่วนใหญ่ได้มาจากเวียงนครเขมม (ช่างจากวัดพระพิเรนทร์) เครื่องหนังจากป่าโมก  
จังหวัดอยุธยา ฆ้องวงจากจังหวัดนครนายก ส่วนเครื่องดนตรีสากลส่วนใหญ่ได้มาจากเวียงนครเขมม  
เช่นกัน

ประเภทเพลงไทยในคณะดนตรีไทยคณะผู้ใหญ่อาวร แสงจิต ในปัจจุบัน มีเพลงต่าง  
ๆ ที่มีความหลากหลายทั้งที่เป็นเพลงไทยทั่ว ๆ ไป เพลงมอญ และเพลงลูกทุ่ง เนื่องจากคณะดนตรี  
ไทยผู้ใหญ่อาวร แสงจิต มีการพัฒนาเปลี่ยนแปลงรูปแบบวงดนตรีไทยตามยุคสมัยมาโดยตลอด ใน  
อดีตสมัยคุณครูอุ่ง แสงจิต จะมีวงปี่พาทย์ไม้แข็ง (ปี่พาทย์ไทย) เป็นวงหลักในการบรรเลง ในสมัย  
ผู้ใหญ่อาวร แสงจิต มีทั้งวงปี่พาทย์ไม้แข็ง วงปี่พาทย์มอญ และยังมีวงแตรวง เพื่อใช้บรรเลงในโอกาส  
ต่าง ๆ ซึ่งแต่ละวงก็มีการบรรเลงเพลงที่แตกต่างกันไป เช่นวงปี่พาทย์ไม้แข็ง บรรเลงเพลงเพลงชุด  
โหมโรงเช้า เพลงชุดโหมโรงเย็น เพลงชุดโหมโรงกลางวัน เพลงชุดโหมโรงเทศน์ วงปี่พาทย์มอญ  
บรรเลงเพลงประจำวัด เพลงประจำบ้าน วงแตรวง บรรเลงเพลงมาร์ชสีนวล เป็นต้น

หลังจากผู้ใหญ่อาวร แสงจิต ได้ขึ้นมาเป็นหัวหน้าคณะต่อจากครูอุ่ง แสงจิต  
รูปแบบการจัดวงก็เปลี่ยนไปเนื่องจากคณะของท่านมีวงดนตรีเพิ่มขึ้นคือวงปี่พาทย์มอญ และวงแตรวง  
การเพิ่มของวงดนตรีในคณะผู้ใหญ่อาวร แสงจิต ทำให้เกิดการเปลี่ยนแปลงเพิ่มจำนวนนักดนตรีเข้า  
มาร่วมคณะอีกจำนวนหนึ่ง แต่เป็นการเข้ามาของนักดนตรีอาชีพโดยมาอยู่เป็นครั้งคราวเพื่อร่วม  
บรรเลงดนตรีในแต่ละงาน บางครั้งต้องใช้นักดนตรีราว 30 คนเพราะต้องแยกวงปี่พาทย์มอญออกเป็น  
2 วง ในการบรรเลงประกอบงานศพของแต่ละสถานที่ที่มีการว่าจ้างในช่วงเวลาเดียวกัน ผู้ใหญ่อาวร  
แสงจิตร จึงหานักดนตรีจากถิ่นอื่น ๆ เข้าร่วมบรรเลง โดยลูกศิษย์ แนะนำต่อ ๆ มา บางครั้งก็อาศัย

นิสิตจากสาขาการสอนนาฏยสังคีต คณะศึกษาศาสตร์ และคณะดนตรีและการแสดง มหาวิทยาลัยบูรพา เข้ามาร่วมบรรเลงในงานต่าง ๆ ด้วย การจัดแบ่งนักดนตรีไทยของคณะผู้ใหญ่อาวร แสงจิต ส่วนใหญ่จะใช้การดูคนระนาดเอกนำวงแต่ละวงเป็นหลัก ส่วนลูกวงที่ร่วมในคณะส่วนใหญ่มีความสามารถ ผู้ใหญ่อาวรจะแบ่งจำนวนคนไปให้ครบเครื่อง ส่วนท่านเองก็จะร่วมบรรเลงในวงใดวงหนึ่งอีกทั้งจะมอบหมายให้นายทิวา แสงจิต ซึ่งเป็นบุตรชายได้เป็นผู้นำวงอีกวงหนึ่งที่ไม่ใช่วงเดียวกับผู้ใหญ่อาวร แสงจิต ดังคำกล่าวของนายทิวา แสงจิต ได้กล่าวว่า “เวลาที่คณะมีงานซ้อนกันก็จะแบ่งคนให้พอดี เอาคนระนาดแต่ละวงเป็นหลักแล้วกระจายคนไปส่วนที่จะช่วยพ้ออีกวงหนึ่งเป็นการดูแลเท่า ๆ กัน” (ทิวา แสงจิต, สัมภาษณ์, 28 มีนาคม 2561)

การรับงานการแสดงต่าง ๆ ในยุคผู้ใหญ่อาวร แสงจิต เป็นหัวหน้าคณะกรรมการรับงานต่าง ๆ มีจำนวนมากขึ้น เนื่องจากคณะผู้ใหญ่อาวร แสงจิตได้พัฒนางวงจากที่มีแค่ปี่พาทย์ไทยพัฒนาขึ้นโดยการสร้างวงปี่พาทย์มอญ วงแตรวงและยังมีการสร้างเครื่องฟู่ไว้ประดับในการบรรเลงยิ่งทำให้หลายคนเกิดความสนใจและต้องการหาไปแสดงในโอกาสต่าง ๆ การกำหนดว่าจะรับงานหรือไม่รับเป็นการตกลงร่วมกันระหว่างผู้ใหญ่อาวร แสงจิต กับผู้ว่าจ้างงาน หากไกลมากก็ต้องมีค่าใช้จ่ายเยอะมากตามระยะการเดินทาง ทั้งนี้คณะดนตรีไทยผู้ใหญ่อาวร แสงจิตได้ให้ความสำคัญด้านการซื้อสัตย์ต่อผู้ว่าจ้างงานเป็นอย่างมากหากรับงานใครไว้แล้วก็จะไปบรรเลงตามที่ตกลงกันไว้อย่างดี

ปัจจุบันรายได้จากการประกอบอาชีพดนตรีไทยของคณะผู้ใหญ่อาวร แสงจิต มีอัตราค่าจ้างงานตามการเปลี่ยนแปลงของสภาพสังคมโดยสามารถแบ่งรายละเอียดเกี่ยวกับวงดนตรีและค่าใช้จ่ายดังนี้ วงปี่พาทย์ บรรเลงประกอบพิธีไหว้ครูครอบครุ ราคา 15,000 บาท วงปี่พาทย์มอญ (3 โค้ง) บรรเลงงานศพ เวลาเดียว ราคา 8,000 บาท วงปี่พาทย์มอญ (3 โค้ง) บรรเลงงานศพ 2 เวลา (1 คืนและ 1 วัน) ราคา 15,000 บาท วงแตรวง ราคา 8,000 - 15,000 บาท และจะจ่ายค่าตอบแทนนักดนตรีไทยของแต่ละคนเป็นกรณีไป รวมถึงจ่ายค่าเดินทางของนักดนตรีที่มาช่วยบรรเลงแยกออกจากค่าจ้างบรรเลง พร้อมทั้งดูประสบการณ์และความรู้ความสามารถของนักดนตรีด้วย จะจ่ายค่าตอบแทนให้นักดนตรีไทยอยู่ระหว่าง 450-1,200 บาทต่อคน แล้วแต่งาน เพราะบางงานได้รายรับมากก็สามารถจ่ายค่าตัวได้มาก บางงานรับค่าจ้างน้อยก็จ่ายค่าตอบแทนนักดนตรีได้น้อยแต่ก็ยังอยู่ในราคามาตรฐานที่ทางคณะได้วางไว้ตามคำกล่าวของผู้ใหญ่อาวร แสงจิต ได้กล่าวไว้ว่า “ค่าจ้างที่ตั้งไว้ก็ต้องดูว่างานอะไร เป็นอย่างไร ถ้าราคาคร่าว ๆ ก็แบบนี้ ปี่พาทย์ไทยงานไหว้ครู 15,000 ปี่พาทย์มอญคิดเป็นเวลาไป เวลาละ 8,000 ถ้าสองเวลาก็ 15,000 ลดไป 1,000 บาท แตรวงก็อยู่ประมาณ 8,000 - 15,000 บาท” (อาวร แสงจิต, สัมภาษณ์, 4 ตุลาคม 2561)

สำหรับการแต่งกายของคณะดนตรีไทยคณะผู้ใหญ่อถาวร แสงจิต ในปัจจุบันมีรูปแบบการแต่งกายที่มีแบบแผนมากยิ่งขึ้นหากเทียบกับในอดีตแต่ก็ยังไม่ได้เป็นระเบียบแบบแผนที่ชัดเจน อย่างตัวอย่างวงปี่พาทย์ไทย วงปี่พาทย์มอญ ก็จะเน้นเสื้อให้เป็นสีขาว กางเกงสีดำ จะดูสุภาพ ทั้งผู้ชายและผู้หญิง ส่วนผู้หญิงถ้าไม่มีก็ชุดสุภาพจะแต่งอย่างไรก็ได้แต่ต้องเป็นสีขาว สำหรับผู้ชายต้องแต่งตัวให้เรียบร้อย รองเท้าหนัง กางเกงสแล็คสีดำ เสื้อเชิ้ตแขนยาวสีขาวผูกเนคไทให้เรียบร้อย ส่วนวงดนตรีจะเป็นเสื้อลายดอกใส่สลับสีกันไปแล้วแต่ผลงาน ตามคำกล่าวของนายนายณัฐวุฒิ การะกิจ ที่ได้กล่าวไว้ว่า “วงผู้ใหญ่อถาวร เวลาไปงานกับท่านต้องแต่งตัวให้สุภาพกางเกงสแล็ค เสื้อเชิ้ตสีขาวและผูกเนคไทให้เรียบร้อย เวลาไปเครื่องไทยและเครื่องมอญนะ อย่างวันเผาต้องแต่งแบบนี้เลย ส่วนวันอื่น ๆ ก็ให้ใส่โทนสีขาวเป็นหลัก” (ณัฐวุฒิ การะกิจ, สัมภาษณ์, 17 สิงหาคม 2561)

จากข้อมูลข้างต้นสามารถสรุปประวัติความเป็นมาของคณะดนตรีไทยตำบลบ้านปึก จังหวัดชลบุรีโดยทั่วไปได้ว่า คณะดนตรีไทยที่อยู่ในตำบลบ้านปึกพบว่ามี 2 คณะ คือ คณะจันประสิทธิ์ และคณะผู้ใหญ่อถาวร แสงจิต โดยมีรายละเอียดทั่วไปของคณะดนตรีไทยของคณะจันประสิทธิ์และคณะผู้ใหญ่อถาวร แสงจิต ดังนี้

คณะดนตรีไทยคณะจันประสิทธิ์ แบ่งออกเป็น 2 ยุค คือยุคครูแสวง ปุยรักษา และยุคครูละเอียด คชวัฒน์

ด้านประวัติวงดนตรีไทย คณะดนตรีไทยคณะจันประสิทธิ์เกิดขึ้นในช่วงปลายสมัยรัชกาลที่ 5 โดยการตั้งคณะดนตรีไทยจากครูเล็ก ทองเต็ม (เสริมศรี) ได้สมรสกับครูปุ้ย ทองเต็ม (เสริมศรี) มาตั้งแต่อดีต ครูเล็กและครูปุ้ย ทั้งสองท่านมีบุตรด้วยกันคือครูฮวย สวัสดิภาพ ซึ่งครูฮวยนั้นได้สมรสกับครุรอด สวัสดิภาพ มีบุตรด้วยกันทั้งหมด 4 คน ซึ่งประกอบไปด้วยนางละออ คชวัฒน์ นายบุญลือ สวัสดิภาพ นายจำลอง สวัสดิภาพ และนายทองหล่อ สวัสดิภาพ ซึ่งต่อมาลูก ๆ ของครุรอดและครูฮวย ได้เป็นนักดนตรีไทยหลักประจำคณะจันประสิทธิ์ โดยมีครุรอด สวัสดิภาพเป็นผู้ถ่ายทอดดนตรีไทยให้แก่ลูก ๆ ในระยะหนึ่ง หลังจากที่ครุรอด สวัสดิภาพมีอายุได้ประมาณ 45 ปี ครุรอดก็ถึงแก่กรรม ครูฮวย สวัสดิภาพ จึงสมรสใหม่กับครูแสวง ปุยรักษา หลังจากนั้นครูแสวง ปุยรักษา ซึ่งเป็นนักดนตรีไทยในคณะจึงได้ถ่ายทอดความรู้ให้แก่ลูก ๆ ของครุรอด สวัสดิภาพ กับครูฮวย สวัสดิภาพ กันทุกคนมีสมาชิกคณะเป็นคนในครอบครัวแบบเครือญาติ ซึ่งกลุ่มนักดนตรีข้างต้นนี้ถือได้ว่าเป็นสายตระกูลในยุคครูแสวง ปุยรักษา ในการตั้งคณะดนตรีไทยจัน ประสิทธิ์ ปัจจุบันมีผู้สืบทอดดนตรีไทยอย่างจริงจังอยู่ 2 ท่าน คือ ครูละเอียด คชวัฒน์ และครูมงคล คชวัฒน์ ได้ปรับเปลี่ยนเป็นการถ่ายทอดดนตรีไทยจากในคณะดนตรีไทยมาเป็นการถ่ายทอดในโรงเรียน ซึ่งถือได้ว่าประสบความสำเร็จประการหนึ่งเนื่องจากลูกศิษย์ที่เคยได้เรียนกับครูละเอียด คชวัฒน์ และครูมงคล คชวัฒน์ ในระดับมัธยมศึกษา ได้เข้าศึกษาต่อในระดับปริญญาตรีทางด้านดนตรี วิชาปฏิบัติดนตรีไทยจากอาจารย์มหาวิทยาลัยต่าง ๆ ได้สำเร็จการศึกษาในระดับปริญญาตรี

และประกอบอาชีพเป็นครุฑดนตรีไทยหลายคน เช่น ครูชนาธิป สรสิทธิ์ สอนโรงเรียนสารสาสน์วิเทศ ชลบุรี ครูธนกฤต เกษมาลา สอนวิทยาลัยอาชีวศึกษาชลบุรี ครูวุฒธาฤทธิ อ่อนสนิท สอนดนตรีไทย โรงเรียนอนุราชประสิทธิ์ จังหวัดนนทบุรี

สมาชิกในคณะดนตรีไทยจันทบุรีประสิทธิ์ในยุคครูละเอียด คชวัฒน์และक्रमงคล คชวัฒน์ นอกจากจะได้ศึกษาดนตรีไทยจากครูในยุคครูแสวง ปุຍรักษาแล้ว ในยุคนี้สมาชิกคณะดนตรี จันทบุรีประสิทธิ์ยังได้มีโอกาสศึกษาความรู้ทางด้านดนตรีไทยกับครูที่มีชื่อเสียงอีกหลายท่าน เช่น นายทองหล่อ สวัสดิภาพ ได้ศึกษาปีโน กับครูเทียบ คงลายทอง ครูละเอียด คชวัฒน์ ได้ศึกษาวิชาการดนตรีกับครูหลายท่าน โดยศึกษาจากครูเอื้อฉัตร เฉลิม ครูสุดจิตต์ ดุริยประณีต ครูระดี วิเศษสุรการ ครูฉนวนย จิยะจันทน์ ในส่วนของक्रमงคล คชวัฒน์ ได้ศึกษาความรู้ทางด้านดนตรีไทยกับ ครูพิเชษฐ สีสพงษ์ ครูมงคล ภิรมย์ ครูมนัส (เฮียเหม็ง) ขาวปลื้ม ครูเชื้อ ดนตรีรส ครูสังัด ภูเขาทอง รองศาสตราจารย์ ดร. โดม สว่างอารมณ์ ผู้ช่วยศาสตราจารย์ เดช (ทำนุ) คงอิม ดร. สุกรี เจริญสุข ครูเลื่อน สุนทรวาทิน ครูตฤณี (พี่ไผ่) ปิ่นเจริญ ครูจงกล (วรายศ) ศุขสายชล ครูธีระ แถบสิงห์ ครูวุฒิชัย นิธิบุญญาภักดิ์ และครูวิศาล ทองมา จึงได้เพลงไทยที่มีหลากหลายแนวทางในการบรรเลง

คณะดนตรีไทยผู้ใหญ่ถาวร แสงจิต ในอดีตใช้ชื่อคณะว่า คณะดนตรีไทยครูอุ่งน แสงจิต โดยมีครูอุ่งน เป็นผู้ตั้งคณะดนตรีไทยโดยก่อตั้งขึ้นในช่วยปลายสมัยรัชกาลที่ 5 มีสมาชิกที่อยู่ในคณะ ประกอบด้วยเครือญาติของครอบครัวประกอบไปด้วยนายอุ่งน แสงจิต นางเสด็จ แสงจิต (วรรรัตน์) นางฉวี วรรรัตน์ นายหจิม แสงจิต นายแดง วรรรัตน์ นายตอง วรรรัตน์ นายเทียบ วรรรัตน์ และรวมกับ ลูก ๆ ของครูอุ่งน ที่สามารถบรรเลงดนตรีไทยได้อีก 3 คน ได้แก่ นางพิกุล จันท์แจ่มศรี นายถาวร แสงจิต และนายนิคม แสงจิต ในช่วงแรกคณะดนตรีไทยครูอุ่งน แสงจิต รับการแสดงในงานต่าง ๆ ด้วยวงปี่พาทย์ไม้แข็ง รับงานทุกงานเพื่อตอบสนองความต้องการของชาวบ้านในบริเวณใกล้เคียง คณะผู้ใหญ่ถาวร แสงจิต ในยุคครูอุ่งน แสงจิต ในอดีตพบว่าเป็นคณะดนตรีคณะหนึ่งที่มีชื่อเสียงเป็นที่ ยอมรับจากชาวตำบลบ้านปึกเป็นอย่างมาก มีการรับงานการแสดงต่าง ๆ อย่างต่อเนื่อง การไปแสดง ตามงานต่าง ๆ ที่ผู้ว่าจ้าง จ้างงานไปแสดงนั้นสร้างความประทับใจให้ผู้รับชมและรับฟังเป็นจำนวนมากซึ่งส่งผลให้คอยติดตามและจ้างงานอยู่เรื่อย ๆ ตั้งแต่รุ่นครูอุ่งน แสงจิต เมื่อครูอุ่งน เสียชีวิต ผู้ใหญ่ถาวร แสงจิต จึงเป็นผู้รับงานการแสดงต่าง ๆ ต่อจากบิดา ในขณะเดียวกันผู้ใหญ่ถาวร ได้พัฒนาปรับปรุงคณะดนตรีไทยและได้เพิ่มเติมทั้งการจัดหาเครื่องไฟ ประกอบในงานต่าง ๆ วงแตรวง และได้สร้างวงปี่พาทย์มอญเพิ่มขึ้นเป็นคณะแรกในจังหวัดชลบุรี

ด้านการจัดวง คณะดนตรีไทยจันทบุรีประสิทธิ์ในอดีตได้มีการจัดวงของคณะโดยจะมีการหมุนเวียนนักดนตรีเพื่อบรรเลงเครื่องมือต่าง ๆ ตามโอกาสและหมุนเวียนตามความเหมาะสมของ นักดนตรี ปัจจุบันการจัดวงจัดแบบลักษณะใครสามารถบรรเลงเครื่องดนตรีชนิดไหนได้ก็สามารถ นำมาบรรเลงรวมวงกันได้แต่ในวงจะขาดเครื่องหลักไม่ได้ถ้าเป็นวงเครื่องสายจะต้องมีจะเข้ ถ้าเป็น

วงเครื่องสายผสมปี่พาทย์จะต้องมีผู้บรรเลงระนาดเอก ส่วนเครื่องอื่น ๆ ก็จะดูตามความเหมาะสมของสมาชิกของวงที่ร่วมบรรเลง คณะดนตรีไทยผู้ใหญ่ถาวร แสงจิต การจัดแบ่งนักดนตรีไทยของคณะผู้ใหญ่ถาวร ส่วนใหญ่จะใช้การดูคนระนาดเอกนำวงแต่ละวงเป็นหลัก ส่วนลูกวงที่ร่วมในคณะส่วนใหญ่มีความสามารถอยู่ พอตัว ผู้ใหญ่ถาวร จะใช้แบ่งจำนวนคนไปให้ครบเครื่อง จะมอบหมายให้นายทิวา แสงจิต ซึ่งเป็นบุตรชายได้เป็นผู้นำวงอีกวงหนึ่งที่ไม่ใช่วงเดียวกับผู้ใหญ่ถาวร แสงจิตในการควบคุมวงแยกบรรเลง

ด้านการรับงานการแสดงต่าง ๆ คณะจันประสิทธิ์ ในอดีตจะนำวงปี่พาทย์ไม้แข็ง (ปี่พาทย์ไทย) ไปร่วมแสดง ไม่ว่าจะเป็นงานวันสำคัญทางศาสนาต่าง ๆ ที่ทางวัดใหม่เกิดงามจัดขึ้น การศพงานสังคายนาระดุก ปัจจุบันการรับงานไม่ได้ให้ความสำคัญกับค่าจ้างในการแสดงส่วนใหญ่ จะเป็นการไปช่วยบรรเลงไม่ได้เรียกร้อยค่าตอบแทนใด ๆ การรับงานการแสดงส่วนใหญ่ที่ไปแสดงนั้น มักจะเป็นการทำบุญบ้าน งานแต่งงานของลูกศิษย์คนที่รู้จักกัน คณะผู้ใหญ่ถาวร แสงจิต ในอดีตจะใช้วงปี่พาทย์ไม้แข็งเป็นหลักในการแสดงเนื่องด้วยในอดีต ทางคณะดนตรีไทยยังไม่ได้สร้างวงดนตรีไทยชนิดอื่น ๆ มักจะรับงานการแสดงจำพวกงานบวช งานศพ งานทำบุญต่าง ๆ ในปัจจุบันการรับงานต่าง ๆ ก็มากขึ้น เนื่องจากคณะผู้ใหญ่ถาวร แสงจิตทำอาชีพเพิ่มขึ้น จากมีแค่ปี่พาทย์ไทย พัฒนาขึ้นโดยการสร้างวงปี่พาทย์มอญ วงแตรวงและยังมีการสร้างเครื่องไฟไว้ให้บริการผู้สนใจ ทำให้มีคนอยากหาไปแสดงในโอกาสต่าง ๆ ของบ้านตนเองมากขึ้น

ด้านการกำหนดอัตราค่าจ้าง คณะดนตรีไทยจันประสิทธิ์ สมัยก่อนราคาในการจ้างงานประมาณ 120-150 บาท มีสมาชิกในวงไม่มากพอที่จะเหลือเก็บไว้บ้าง ค่าตัวก็ไม่ได้จ่ายมาก เพราะคนที่บรรเลงก็เป็นลูก ๆ และลูกศิษย์ เงินรายได้ที่เหลือก็เก็บไปใช้ในครอบครัว ปัจจุบันการรับงานการแสดงของคณะดนตรีไทยจันประสิทธิ์เปลี่ยนแปลงไปเพราะงานส่วนใหญ่ที่คณะนำวงไปบรรเลงจะเป็นงานช่วยมากกว่าไม่ได้มีการตั้งราคาค่าใช้จ่ายใด ๆ ตามแต่ผู้เป็นเจ้าของงานจะตอบแทนบางที่เขาก็ใส่ซองมาให้ 2,000 – 4,000 บาท รายได้ส่วนนี้ก็จะแบ่งให้ลูกวงได้เท่า ๆ กัน คณะผู้ใหญ่ถาวร แสงจิต ในอดีตอัตราค่าจ้างในการบรรเลงงานต่าง ๆ ในสมัยอดีตนั้นในแต่ละงานอยู่ที่ราคา 150 บาทต่องาน ค่าตอบแทนให้นักดนตรีคนละ 20 บาท มีสมาชิกในวงครึ่งหนึ่งประมาณ 4-6 คน จึงเพียงพอต่อการจ่ายค่าตัวนักแสดงและที่เหลือเก็บไว้เป็นรายได้ของครอบครัว ปัจจุบันค่าจ้างวงปี่พาทย์ บรรเลงประกอบพิธีไหว้ครูครอบครัว ราคา 15,000 บาท วงปี่พาทย์มอญ (3 โค้ง) บรรเลงงานศพ เวลาเดียว ราคา 8,000 บาท วงปี่พาทย์มอญ (3 โค้ง) บรรเลงงานศพ 2 เวลา (1 คืน และ 1 วัน) ราคา 15,000 บาท วงแตรวง ราคา 8,000 - 15,000 บาท และมีค่าใช้จ่ายเป็นค่าตอบแทนให้นักดนตรีไทยอยู่ระหว่าง 450-1,200 บาทต่อคน แล้วแต่งาน เพราะบางงานได้รายรับมากก็สามารถจ่ายค่าตัวได้มาก บางงานรับค่าจ้างน้อยก็จ่ายค่าตอบแทนนักดนตรีได้น้อย

ด้านการแต่งกาย คณะดนตรีไทยจันทบุรี ในอดีตและปัจจุบันก็จะมุ่งให้นักดนตรีได้แต่งตัวสุภาพ โดยส่วนใหญ่ที่ใส่กันออกงานการแสดงต้องดูว่าเป็นงานอะไรให้มีความเหมาะสม คณะผู้ใหญ่ถาวร แสงจิต ในอดีตผู้ชายใส่กางเกงสี kaki เสื้อเชิ้ตสีขาวรองเท้ายางน้ำ ไปบรรเลงในงานศพ ชุดลายดอกเป็นงานมงคลบ้าง เช่น งานอุปสมบท ปัจจุบันจะเน้นเสื้อให้ป็นสีขาว กางเกงสีดำทั้งผู้ชายและผู้หญิง ส่วนผู้หญิงต้องเป็นชุดโทนสีขาว สำหรับผู้ชายสวมรองเท้ายาง กางเกงสแล็คสีดำ เสื้อเชิ้ตแขนยาวสีขาวผูกเนคไท ส่วนวงแตรวงก็จะเป็นเสื้อลายดอกใส่สลับสีกันไปแล้วแต่ผลงาน

แม้ว่าคณะดนตรีไทยในตำบลบ้านปึกที่ได้ทำการวิจัย ทั้งในคณะจันทบุรี และคณะผู้ใหญ่ถาวร แสงจิต จะเห็นถึงความเหมือนและความแตกต่าง ๆ กันในหลาย ๆ ประเด็น ผู้วิจัยยังพบว่า ชื่อเสียงของดนตรีไทยในตำบลบ้านปึกนั้น เกิดจากในอดีต ตำบลบ้านปึกแห่งนี้ เป็นพื้นที่ที่มีความรุ่งเรืองทางด้านวัฒนธรรม โดยมีการแสดงทั้ง โขน ละคร ในตำบลแห่งนี้หลายคณะ แต่การเกิดขึ้นของคณะดนตรีไทยในอดีตพบว่า ในตำบลบ้านปึกนี้มีคณะดนตรีไทยจันทบุรี เป็นคณะดนตรีไทยคณะแรกที่เกิดขึ้นประกอบกับคณะดนตรีไทยจันทบุรีเป็นคณะเดียวที่อยู่ในตำบลนี้จึงมีบทบาทในการร่วมประกอบการแสดงต่าง ๆ ในตำบลเป็นอย่างมาก อีกทั้งการแสดงต่าง ๆ ไม่ได้อยู่เพียงแคในตำบลบ้านปึกเท่านั้น ยังขยายพื้นที่เข้าไปในตำบลและอำเภอต่าง ๆ ในจังหวัดชลบุรี จึงส่งผลให้ตำบลบ้านปึกมีชื่อเสียงทางด้านดนตรีไทยและการแสดงต่าง ๆ ตามไปด้วย คณะดนตรีไทยจันทบุรีจึงเป็นที่ยอมรับเป็นอย่างมากในอดีต ต่อจากนั้นคณะดนตรีไทยจันทบุรี ก็เริ่มมีบทบาทลดน้อยลงเนื่องจากนักดนตรีในคณะเริ่มไม่ได้มีการสืบทอดดนตรีไทยต่อเนื่อง อันเกิดจากสภาวะสังคมเปลี่ยนแปลงไป หลายคนเลือกประกอบอาชีพอื่นที่มีรายได้มากขึ้น ลูก ๆ และหลาน ๆ หันไปประกอบอาชีพอื่น ๆ เช่นรับจ้างทั่วไป รับราชการครู รับราชการทหาร เป็นต้น ในช่วงเวลาของการเปลี่ยนแปลงคณะดนตรีไทยจันทบุรีนั้น เกิดคณะดนตรีไทยครูอุ้น แสงจิตขึ้น โดยมีครูญาติในตระกูลแสงจิตเป็นนักดนตรีในคณะ ประกอบเป็นคณะดนตรีไทยอาชีพโดยสมบูรณ์ เรียกชื่อคณะของตระกูลแสงจิตในอดีตว่า คณะครูอุ้น แสงจิต โดยคณะดนตรีไทยครูอุ้น แสงจิตได้มีบทบาททางสังคมต่อจากคณะจันทบุรี มีการรับงานการแสดงต่าง ๆ เข้าช่วยเหลือวัดและชุมชนของตนในการบริการงานทางด้านดนตรี การบรรเลงดนตรีในโอกาสต่าง ๆ ในขณะเดียวกัน คณะดนตรีไทยจันทบุรีได้มีการเปลี่ยนแปลงรูปแบบการสืบทอดเนื่องจากคณะดนตรีไทยจันทบุรีไม่ได้มีคณะดนตรีไทยของตนเองเหมือนในอดีตเนื่องจากหลายคนเลือกประกอบอาชีพอื่นที่มีรายได้มากขึ้น ลูก ๆ และหลาน ๆ หันไปประกอบอาชีพอื่น ๆ ปัจจุบันมีครูละเอียด คชวัฒน์ และครูมงคล คชวัฒน์ เป็นผู้สืบทอดดนตรีไทย จากอดีตที่เคยมีคณะดนตรีไทยเป็นคณะของตน ปัจจุบันครูทั้งสองท่านได้เข้าไปสอนในโรงเรียนเพื่อเป็นการสืบทอดดนตรีไทยในระบบโรงเรียน วงปี่พาทย์คณะจันทบุรีในปัจจุบันจึงไม่มีแล้ว ส่วนคณะดนตรีไทยครูอุ้น แสงจิตนั้น หลังจากครูอุ้น แสงจิตถึงแก่กรรม ผู้ใหญ่ถาวร แสงจิต จึงเป็นผู้สืบทอดดนตรีไทยต่อ ในขณะที่ผู้ใหญ่ถาวร แสง

จิตขึ้นเป็นผู้นำคณะนั้น ได้มีการพัฒนาคณะอยู่ตลอดเวลา ไม่ว่าจะเป็นการสร้างคณะปีพาทย์มอญ วงแตรวง การทำเครื่องไฟเพื่อบริการผู้สนใจ อีกทั้งผู้ใหญ่อาวรร ยังคงศึกษาหาความรู้เรื่องเพลงต่าง ๆ อยู่ตลอด โดยการฟังการบรรเลงของคณะดนตรีไทยหรือครูดนตรีไทยที่มีชื่อเสียงจาก วิทยุกระจายเสียง และการได้มีโอกาสแลกเปลี่ยนความรู้จากสมาชิกของคณะดนตรีไทยต่างถิ่นที่ มาร่วมบรรเลงอยู่ตลอด อีกทั้งการเป็นที่ยอมรับ พร้อมกับมีเครือข่ายทางด้านดนตรีไทยซึ่งเกิดจากการได้มีโอกาสเผยแพร่งานดนตรีไทยจนเป็นที่ยอมรับไปทั่วประเทศพื้นที่ต่าง ๆ สิ่งเหล่านี้จึงกลายเป็น เหตุผลที่ทำให้คณะดนตรีไทยผู้ใหญ่อาวรร แสงจิต ยังคงอยู่ได้ตั้งแต่อดีตจนถึงปัจจุบันนี้ ซึ่งมีอายุกว่า 100 ปี



### บทที่ 3

#### กระบวนการสืบทอดดนตรีไทยของคณะดนตรีไทย ตำบลบ้านปึก จังหวัดชลบุรี

ในการสืบทอดดนตรีไทยของคณะดนตรีไทยในตำบลบ้านปึก จังหวัดชลบุรี พบว่ามีคณะดนตรีไทยอยู่ 2 คณะ ประกอบด้วยคณะดนตรีไทยคณะจันทประสิทธิ์ และคณะผู้ใหญ่ถาวร แสงจิต ในบทนี้มุ่งศึกษาข้อมูล ที่เกี่ยวข้องภายในคณะดนตรีไทยทั้ง 2 คณะ ได้แก่

- 3.1 ขนบและแบบแผนการปฏิบัติของคณะดนตรีไทยในตำบลบ้านปึก จังหวัดชลบุรี
- 3.2 พิธีกรรมและความเชื่อ
- 3.3 สถานที่เรียนดนตรีไทยของคณะดนตรีไทยตำบลบ้านปึก จังหวัดชลบุรี
- 3.4 ลักษณะวิธีการถ่ายทอดดนตรีไทยในตำบลบ้านปึก จังหวัดชลบุรี
- 3.5 ประเภทเพลงที่ใช้ในการถ่ายทอดความรู้ในตำบลบ้านปึก จังหวัดชลบุรี

#### 3.1 ขนบและแบบแผนการปฏิบัติของคณะดนตรีไทยในตำบลบ้านปึก จังหวัดชลบุรี

ในการสืบทอดดนตรีไทยของแต่ละบ้านหรือสำนักดนตรีนั้น วิธีการถ่ายทอดเป็นสิ่งหนึ่งที่มีความสำคัญด้านกระบวนการสืบทอดทางดนตรีไทย โดยเฉพาะในตำบลบ้านปึก จังหวัดชลบุรี ที่มีประวัติอันยาวนานของคณะดนตรีไทยในเนื้อหาส่วนนี้จะนำเสนอให้เห็นรูปแบบของลักษณะกระบวนการถ่ายทอดดนตรีไทย ขนบและแบบแผนการปฏิบัติรวมถึงพิธีกรรมและความเชื่อของคณะดนตรีไทยจันทประสิทธิ์ และคณะผู้ใหญ่ถาวร แสงจิต ซึ่งเป็นคณะดนตรีไทยที่อยู่ในตำบลบ้านปึก จังหวัดชลบุรี

คณะดนตรีไทยทุก ๆ คณะ ย่อมมีขนบและแบบแผนที่ทำกันมา ทั้งธรรมเนียมและประเพณีที่ถือปฏิบัติตาม ๆ กันโดยทั่ว ๆ ไปอาจเรียกได้ว่าเป็นเอกลักษณ์ของบ้านดนตรีในแต่ละคณะ ซึ่งดนตรีไทยในตำบลบ้านปึกก็เช่นเดียวกัน ย่อมมีขนบและแบบแผนการปฏิบัติของคณะดนตรีไทย แต่ละคณะทั้งเหมือนและแตกต่างกันไป แต่จุดมุ่งหมายปลายทางของความเป็นศิลปินคือ การยอมรับจากผู้ได้ยินได้ฟังของผู้ฟังหรือผู้ว่าจ้าง ไม่ว่าจะเป็นการประพาดิตนของผู้นำคณะดนตรีไทย การมีคุณธรรมจริยธรรม การเป็นแบบอย่างที่ดี และเป็นนักดนตรีที่ดี พร้อมทั้งด้านความเชื่อ ความศรัทธา ในพิธีกรรมต่าง ๆ ที่เกี่ยวข้องกับทางด้านดนตรีไทย และการสืบทอดด้านความประพาดิตน โดยมีรายละเอียด ดังนี้



### 3.1.1 การประพาดิตนของผู้นำคณะดนตรีไทย ตำบลบ้านปึก จังหวัดชลบุรี

ด้านการประพาดิตนของผู้นำคณะดนตรีไทย ทั้งสองคณะมีผู้นำคณะดนตรีไทย (หัวหน้าคณะ หรือเรียกว่าผู้ถ่ายทอด) ดังนี้ คณะจันประสิทธิ์ ได้แก่ คุณตาแสง พุยรักษา คณะผู้ใหญ่ถาวร แสงจิต ได้แก่ ผู้ใหญ่ถาวร แสงจิต โดยมีเนื้อหาเกี่ยวกับผู้นำคณะดนตรีไทยผู้ที่เป็นแบบอย่างที่ดีดังนี้

#### 3.1.1.1 ผู้สอนเป็นผู้มีคุณธรรมจริยธรรม

ส่วนของผู้สอน (ผู้ถ่ายทอด) คือผู้ที่มีความสามารถให้คำแนะนำ เพื่อให้เกิดประโยชน์ทางการเรียน สำหรับผู้รับการถ่ายทอดทางด้านดนตรีไทย

#### คณะจันประสิทธิ์

ครูแสง พุยรักษา เป็นผู้ที่มีความรู้ความสามารถ ขยันและอดทนมาก ครูแสงเป็นนักดนตรีไทยที่พิการทางสายตาทั้งสองข้าง แต่เป็นผู้มีความรู้ความสามารถเป็นอย่างมากสามารถบรรเลงระนาดเอกได้ เป่าปี่ในได้ เป็นที่ชื่นชอบและยอมรับของนักดนตรีไทยและผู้ทำงานในอดีตเป็นอย่างมาก มีความขยันที่จะเรียนรู้ทางด้านดนตรีไทยอย่างจริงจัง ทั้งที่ตัวท่านเองพิการทางสายตามาตั้งแต่เด็ก ๆ แต่ท่านก็ไม่ยอมแพ้กับสิ่งที่เกิดขึ้นกับตนเอง ดังคำกล่าวของครูละเอียด คชวัฒน์ ที่ได้กล่าวไว้ว่า “คุณตา (คุณตาแสง พุยรักษา) เป็นคนเก่ง สอนคุณแม่ครู (นางละออง คชวัฒน์) และพวกน้ำ ๆ ครูทุกคนเลย ไม่ด้อมเหล้า ทำเป็นแบบอย่างให้ลูก ๆ หลาน ๆ ทุกคน เป็นคนใจดี มีเมตตาให้ความรู้โดยไม่เคยปิดบัง” (ละเอียด คชวัฒน์, สัมภาษณ์, 12 พฤษภาคม 2561) และยังสอดคล้องกับครูสงบ ทองเทศ ที่ได้กล่าวไว้ว่า “ตาแสงเขาเก่ง สอนให้ลูก ๆ ได้เพลงเอาไปใช้ทำมาหากินได้ตั้งแต่แรก ๆ สมัยก่อน ทองหล่อ (ทองหล่อ สวัสดิภาพ) นี้ก็เพื่อนผมเนี่ย ที่ได้เพลงจากคุณตาแสง เห็นเขาพูดให้ฟังเรื่อย ๆ ในสมัยก่อนนั้นนะ” (สงบ ทองเทศ, สัมภาษณ์, 3 เมษายน 2561)

ครูละเอียด คชวัฒน์ และครูมงคล คชวัฒน์ เป็นครูที่มีความเมตตาต่อลูกศิษย์ทุก ๆ คนที่ได้ถ่ายทอดความรู้ทางด้านดนตรีไทย อีกทั้งครูทั้งสองท่านยังเป็นแบบอย่างที่ดีในการศึกษาหาความรู้ดนตรีไทยจากครูที่มีชื่อเสียงหลายท่าน ทั้งยังนำความรู้ที่ได้รับมาถ่ายทอดให้กับลูกศิษย์ทุกคนโดยไม่ปิดบังทำให้ลูกศิษย์ได้นำวิชาความรู้ไปต่อยอด และนำมาประกอบอาชีพต่อไป

เห็นได้ว่าครูแสง พุยรักษา เป็นครูผู้ถ่ายทอดที่เป็นแบบอย่างที่ดีทางด้านคุณธรรมความเป็นผู้มีเมตตาต่อกับลูก ๆ และลูกศิษย์ มีจิตใจที่ดี สอนความรู้ต่าง ๆ ไม่คิดที่จะปิดบังความรู้ อีกทั้งด้านจริยธรรม ท่านก็จะประพฤติปฏิบัติตนเองเป็นแบบอย่างที่ดีให้แก่ลูกศิษย์ การไม่ด้อมเหล้า สุบุดุหรืต่าง ๆ ครอบตนอยู่อย่างคนมีครอบครัวที่อบอุ่น ครูละเอียด คชวัฒน์ และครูมงคล คชวัฒน์ เป็นแบบอย่างที่ดีในการศึกษาหาความรู้ นำวิชาความรู้มาถ่ายทอดให้ลูกศิษย์ด้วยความเมตตาทุก ๆ คน

### คณะผู้ใหญ่อาวร แสงจิต

ครูอุ่งน แสงจิต เป็นหัวหน้าคณะที่มีแต่ความเมตตาต่อลูกวง เป็นแบบอย่างที่ดีในการศึกษาหาความรู้ ทั้งการถ่ายทอดดนตรีไทยให้แก่ลูกหลาน เครือญาติ ให้มีความรู้ความสามารถนำมาประกอบอาชีพให้กับคนในครอบครัว

ในส่วนของผู้ใหญ่อาวร แสงจิต การปฏิบัติตนเป็นแบบอย่างที่ดี เป็นสิ่งสำคัญที่ผู้ใหญ่อาวร ได้ยึดถือและปฏิบัติมากกว่า 70 ปี การถือเอาหลักธรรมคำสอนในพระพุทธศาสนามาเป็นเครื่องมือในการปฏิบัติ ละเว้นในสิ่งที่ควรละเว้น โดยการนำศีล 5 มาเป็นส่วนหนึ่งในการปฏิบัติตน ดังคำกล่าวของลูกศิษย์ หลายคนที่ได้กล่าวว่า

ท่านเป็นแบบอย่างที่ดี ทั้งเป็นพ่อ เป็นครู สิ่งที่ท่านทำไม่ใช่แค่คำพูด แต่เป็นการกระทำให้เห็นและสำคัญที่สุดที่ท่านทำให้เราได้เรียนรู้เป็นแบบอย่างคือ การปฏิบัติตัวให้เป็นแบบอย่างเหมือนกับคำสอนเป็นพันคำ ก็สู้การปฏิบัติในครั้งเดียวไม่ได้ คุณพ่อเป็นผู้รักษาศีล 5 ได้อย่างบริสุทธิ์ จริง ๆ

(บุญญา เจริญสีบทอง, สัมภาษณ์, 14 เมษายน 2561)

มีอยู่ครั้งหนึ่ง คุณตาอาวร จะขายที่ก็ประกาศขาย มีคนมาดูมาก สนใจอยากได้ที่ดิน มีอยู่เจ้าหนึ่งจองเอาไว้ในราคาซึ่งถูกนะ และไม่นาน ก็มีคนมาขอซื้อในราคาที่แพงกว่าคุณตาก็ไม่ยอมขายบอกว่าขายให้เจ้าก่อนหน้าไปแล้ว เรื่องนี้ชาวบ้านเขาพูดกันเยอะเรื่องความซื่อสัตย์

(สมคิด เกลื่อนสุข, สัมภาษณ์, 14 เมษายน 2561)

สิ่งที่พ่อมักจะพูดกับนักดนตรีในวงเสมอเพื่อสอนให้ทุกคนได้เข้าใจ คือคำพูดที่ว่า มีดีมาอวด ดีกว่าไปอวดดี เป็นการเตือนสติลูกศิษย์ทุกคนไม่ให้โอ้อวดฝีมือ อีกสิ่งหนึ่งที่พ่อทำเป็นแบบอย่างอยู่เสมอคือ การไม่เอาเปรียบผู้อื่น แต่จะต้องคอยช่วยเหลือผู้อื่นอยู่เสมอ

(ทิวา แสงจิต, สัมภาษณ์, 10 เมษายน 2561)

การเป็นแบบอย่างที่ดี ไม่ดื่มเหล้าสูบบุหรี่ ในวงไม่มีเหลชนะ ผู้ใหญ่เขาไม่ชอบ แต่ถ้าเสร็จงานแล้วก็แล้วแต่ ถ้าอยู่ในวงห้ามเลย ตาชอบช่วยเหลือคนที่ลำบากมาก มีหลายคน เด็กนิสิตใน มหาวิทยาลัยบูรพาที่หลายคนก็เรียนดนตรีลำบากมาบอกตา ตาก็ช่วยไปหลายคน

(กัลยา เกลื่อนสุข, สัมภาษณ์, 30 กันยายน 2561)

เห็นได้ว่าคุณธรรมและจริยธรรมของผู้สอนเป็นสิ่งที่สำคัญมากประการหนึ่ง เพื่อเป็นแบบอย่างที่ดี ทั้งกาย วาจา และใจ สิ่งเหล่านี้ล้วนเป็นสิ่งที่ทำให้เกิดความเลื่อมใสและความศรัทธาให้ลูกศิษย์ได้ให้ความนับถือ การเป็นแบบอย่างที่ดีทางด้านคุณธรรมสั่งสอนลูกศิษย์ไม่ให้โอ้อวดฝีมือ การไม่เอาใจเอาเปรียบผู้อื่น ให้คอยช่วยเหลือผู้อื่นอยู่เสมอ และการเป็นแบบอย่างที่ดีทางด้านจริยธรรมการปฏิบัติให้เห็นเป็นแบบอย่างการไม่ดื่มเหล้า การไม่สูบบุหรี่ การถือครองศีลในการปฏิบัติเท่าที่ทำได้เหล่านี้ล้วนส่งผลให้ผู้ใหญ่ถาวร แสงจิต เป็นที่รักและเป็นที่ยอมรับจากลูก ๆ หลาน ๆ และลูกศิษย์กันทุกคน

จากข้อมูลข้างต้นสามารถสรุปได้ว่าคณะดนตรีไทยคณะจันทระสิทธิ์และคณะผู้ใหญ่อถาวร แสงจิต ได้มีตัวอย่างของผู้นำทางด้านดนตรีไทยที่ดี จึงส่งผลให้การถ่ายทอดต้นแบบเรื่องการปฏิบัติตนให้เป็นไปตามขนบและแบบแผนการปฏิบัติดนตรีไทยทั้งทางด้านคุณธรรมและจริยธรรมตามแบบโบราณของแต่ละคณะ ที่สำคัญหัวหน้าวงนั้นต้องเป็นผู้ที่มีจิตใจดีเพื่อเป็นแบบอย่างให้กับนักดนตรีไทยในคณะของตนเพื่อส่งต่อแบบรุ่นสู่รุ่นต่อไป

### 3.1.1.2 ด้านการสืบทอดความประพฤติ

นักดนตรีไทยที่มีความรู้ความสามารถย่อมเป็นส่วนหนึ่งของการยอมรับทางสังคมในการแสดงต่าง ๆ ไม่ว่าจะเป็นด้านความรู้ความสามารถก็ทั้งยังต้องมีความประพฤติปฏิบัติที่ดี ไม่ส่งผลเสียหรือสร้างชื่อเสียงที่ไม่ดีต่าง ๆ ให้แก่คณะดนตรีไทย ฉะนั้นการเป็นนักดนตรีไทยหรือลักษณะนักดนตรีไทยของแต่ละคณะย่อมส่งผลต่อการยอมรับของผู้รับฟังหรือผู้จ้างงานซึ่งแต่ละคณะล้วนมีความแตกต่างกันไป การเป็นผู้มีความรู้ความสามารถเป็นที่ยอมรับและเป็นที่ยอมรับทั้งในด้านคุณธรรมและจริยธรรม (นิพนธ์ กล้ากลุ่มจิตร, 2556: 88) จึงเป็นส่วนสำคัญประการหนึ่งที่ทำให้การสืบทอดดนตรีไทยยังคงอยู่ เช่นเดียวกับคณะดนตรีไทยคณะจันทระสิทธิ์และคณะดนตรีไทยผู้ใหญ่อถาวร แสงจิต

#### คณะจันทระสิทธิ์

ในอดีตและปัจจุบันสมาชิกคณะดนตรีไทยจันทระสิทธิ์ มีนักดนตรีไทยเป็นเครือญาติชอบทำบุญทำกุศลอยู่เป็นนิจ บางทีมีงานที่วัดก็จะเอวาทที่บ้านไปช่วยตลอด นักดนตรีในวงเป็นคนอ่อนน้อมถ่อมตน เข้าวัดปฏิบัติธรรมบ้าง ไม่กินเหล้า สูบบุหรี่ ไปงานก็มีแต่คนนับถือ เลยทำให้คนชอบมาจ้างงานไปเล่นไปทั่ว นักดนตรีก็มีความสามารถ ขวนขวายแสวงหาความรู้อยู่เสมอ ตามคำกล่าวของนางฉวีชา คชวัฒน์ ได้กล่าวว่า “นักดนตรีสมัยคุณตา (คุณตาแสวง ปุยรักษา) เก่งกันทุกคน มีทั้งเครือญาติ พี่ ป้า น้า อา ลูกหลาน คุณตาเป็นคนต่อเพลงให้น้ำ ๆ น้ำลือ (บุญลือ สวัสดิภาพ) ยัง

เคยต่อเพลงให้พี่เลย เวลาไปงานสมัยก่อน พี่ก็ไปช่วยตี ฉิ่ง ฉาบ กระจับ บ้าง ขยันต่อเพลงเตรียมไปงานต่าง ๆ นักดนตรีที่บ้านไม่มีกินเหล้านะ” (ณัชชา คชวัฒน์, สัมภาษณ์, 12 พฤษภาคม 2561) ทั้งยังกล่าวสอดคล้องกับครูสงบ ทองเทศ ที่ได้กล่าวว่า “บุญลือ (บุญลือ สวัสดิภาพ) มันเพื่อนฉัน ขยันต่อเพลง ได้เพลงก็มาแลกความรู้กันตลอดไม่กินเหล้า มาตีที่บ้านฉันเนียแหละ สมัยก่อนคณะนี้มีมาก่อนบ้านผู้ใหญ่ มีคนจ้างงานเยอะมาก คนเขาชอบกัน (สงบ ทองเทศ, สัมภาษณ์, 15 พฤษภาคม 2561) อีกทั้งยังสอดคล้องกับครูละเอียด คชวัฒน์ที่ได้กล่าวว่า “แม่ก็ชอบเข้าวัดทำบุญมาตลอด สอนเสมอเรื่องการทำบุญ การคบหาคนอื่น สอนลูก ๆ ในสิ่งที่ดี” (ละเอียด คชวัฒน์, สัมภาษณ์, 12 พฤษภาคม 2561)

เห็นได้ว่าลักษณะทั่วไปของการเป็นนักดนตรีไทยที่ดีของคณะจัน ประสิทธิ์ ส่วนใหญ่จะเป็นคนที่ชวนขวายศึกษาหาความรู้ ขยันฝึกซ้อม ไม่ดื่มเหล้า หรือสูบบุหรี่ มีธรรมะ เป็นที่พึ่งพาหมั่นเข้าวัดทำบุญอยู่เสมอ จึงเป็นที่ยอมรับของคนทั่วไป มีคนรู้จักเยอะแล้วจ้างงานก็เยอะเช่นกัน สอดคล้องกับนางสุรภา คชวัฒน์ที่กล่าวว่า “ที่บ้านนะ ใครไปมาใครมา จะมาอยู่กิน มาซ้อม ที่บ้านยายก็จะหุงข้าวเลี้ยงตลอด ยายชอบทำบุญ เข้าวัดรักษาศีล หมั่นหาความรู้อยู่ตลอดต่อเพลงที่ไม่ได้ก็ช่วยกันจำ คนเลยมาอยู่ที่บ้านกันมากในสมัยนั้น” (สุรภา คชวัฒน์, สัมภาษณ์, 12 พฤษภาคม 2561)

การเป็นนักดนตรีไทยที่ดีของคณะจันประสิทธิ์ได้รับการสืบทอดมาจากครูทางดนตรีไทย ตั้งแต่อดีตจนถึงปัจจุบัน คณะดนตรีไทยจันประสิทธิ์ ได้มีการสืบทอดด้านความประพฤติจากผู้นำคณะ โดยฝึกให้เป็นคนที่ชวนขวายศึกษาหาความรู้ ขยันฝึกซ้อม ไม่ดื่มเหล้า หรือสูบบุหรี่ มีธรรมะเป็นที่พึ่งพา หมั่นเข้าวัดทำบุญอยู่เสมอ ถือได้ว่าเป็นหัวใจหลักของคณะดนตรีไทยจัน ประสิทธิ์

### คณะผู้ใหญ่ถาวร แสงจิต

นักดนตรีไทยในคณะผู้ใหญ่ถาวร แสงจิตเป็นกลุ่มคนที่มีความหลากหลายทั้งนักดนตรีไทยที่เป็นญาติและนักดนตรีไทยที่มาจากแหล่งอื่น ๆ รวมถึงนักดนตรีที่ได้รับการถ่ายทอดโดยตรงจากคณะดนตรีแห่งนี้ ซึ่งส่งผลให้เห็นลักษณะเฉพาะของนักดนตรีไทยประจำคณะ โดยพบว่า คณะดนตรีไทยผู้ใหญ่ถาวร แสงจิต สามารถแบ่งกลุ่มนักดนตรีออกเป็น 3 กลุ่ม ประกอบไปด้วย กลุ่มเครือญาติ กลุ่มนักดนตรีมืออาชีพ และกลุ่มนักดนตรีที่เป็นลูกศิษย์ทั่วไป สามารถสรุปลักษณะการเป็นนักดนตรีไทยของคณะผู้ใหญ่ถาวร แสงจิต ตามอย่างผู้นำคณะได้ดังนี้

### กลุ่มเครือญาติ

ในอดีตนักดนตรีไทยจะประกอบด้วยญาติพี่น้องของคุณตาคุณย่า และคุณยายเสียดียน แสงจิต และมีบุตรช่วยกันบรรเลงอยู่ในวงเมื่อเวลาไปออกงานต่าง ๆ นักดนตรีไทยที่บ้านเป็นคนใจดี

ชอบทำบุญ รับผิดชอบงานหน้าที่ของตน เป็นคนที่ชอบช่วยเหลือผู้อื่นอยู่เสมอ ดังคำกล่าวของสมาชิก นักดนตรีไทยคณะผู้ใหญ่อาวร แสงจิต ที่ได้กล่าวไว้ว่า

คุณพ่อ (คุณครูอรุณ แสงจิต) เป็นคนใจดี ตาเหมือนพ่อ ใจดี

ช่วยเหลือผู้อื่นเสมอ มีนักดนตรีไทยเด็กร้อนมากก็จะช่วยเหลือ

ใครมาอยู่บ้านที่บ้านก็เลี้ยง ใครเอาเครื่องมาจำหน่ายก็รับคอยช่วย

ที่บ้านมีเครื่องมากจะไม่รับก็ทำได้แต่ก็ช่วย ๆ กัน บางคนก็ไม่มาเอาคืนไป

เลยเก็บไว้ใช้ที่บ้าน แม่ก็เหมือนกัน

(อาวร แสงจิต, สัมภาษณ์, 15 พฤษภาคม 2561)

ที่บ้านอาวร (ผู้ใหญ่อาวร แสงจิต) เขาใจดีกันทั้งบ้านตัวเองก็เป็นคนใจดี

ช่วยเหลือชาวบ้านเขาไปทั้งหมด ใครเขาเอาเครื่องมาจำหน่ายก็รับไว้หมด

ทั้ง ๆ ที่เขาจะไม่รับก็ได้ ไปเล่นงานมาเขาก็ให้ค่าแรงมากกว่าที่อื่น

คนเลยอยากมาทำงานที่บ้านเขามาก

(สงบ ทองเทศ, สัมภาษณ์, 15 พฤษภาคม 2561)

ที่คณะมีแต่คนใจดี มากนะสำหรับผม คนถึงอยากมาอยู่มีแต่คนโอบอ้อมอารี

ผมนับถือผู้ใหญ่เหมือนพ่อของผมเลย ผมได้มาช่วยงานก็ตั้งใจมากมาช่วย

ตั้งแต่สมัยพ่อผมยังอยู่ที่บ้านก็คอยช่วยกันอยู่เสมอ

CHULALONGKORN UNIVERSITY (อดิศักดิ์ คงประเสริฐ, สัมภาษณ์, 11 เมษายน 2561)

เห็นได้ว่าลักษณะนักดนตรีไทยในกลุ่มของเครือญาติโดยมีคุณครูอรุณ แสงจิต และผู้ใหญ่อาวร แสงจิตเป็นต้นแบบผู้ที่มีความรู้ความสามารถทางด้านดนตรีไทยเป็นอย่างดี มีจิตใจที่โอบอ้อมอารี เมตตา ใจกว้างช่วยเหลือ และมีความซื่อสัตย์เป็นอย่างมาก ในปัจจุบันผู้ใหญ่อาวร แสงจิตถือได้ว่าเป็นแบบอย่างในการประพฤติดี ทั้งกาย วาจา และใจ ทำให้ผู้เรียนเกิดความเลื่อมใสและให้ความนับถือเป็นอย่างมากทั้งยังมีคุณธรรมและจริยธรรมอย่างกว้างขวางไม่ว่าจะเป็นลูกศิษย์ หรือทั้งผู้คนในชุมชนและนอกชุมชนต่างกล่าวถึงคุณงามความดีของท่าน ท่านยังสนับสนุนให้ลูก ๆ ได้ศึกษาทางด้านดนตรีไทยท่านเองยังได้เชิญเป็นวิทยากรในท้องถิ่นอบรมดนตรีไทยให้แก่สถาบันการศึกษาต่าง ๆ อย่างต่อเนื่องมาโดยตลอด

### กลุ่มนักดนตรีมืออาชีพ

ในกลุ่มนี้จะเป็นกลุ่มของนักดนตรีที่เป็นนักดนตรีไทยต่างถิ่นเข้ามาช่วยงานในคณะ และก็ได้เดินสายไปงานต่าง ๆ พอหมดช่วงเทศกาลงานต่าง ๆ ก็จะกลับบ้านต่างจังหวัดของตน นักดนตรีมืออาชีพที่เข้ามาร่วมเป็นสมาชิกของคณะผู้ใหญ่อาวร แสงจิต นั้นมาอย่างหลากหลายจังหวัด เช่น จังหวัดฉะเชิงเทรา จากอยุธยา จากกรุงเทพมหานคร จากสมุทรสงครามและสมุทรสาคร นักดนตรีไทยต่างถิ่นกลุ่มนี้เป็นจุดเปลี่ยนที่ทำให้คณะดนตรีไทยผู้ใหญ่อาวร แสงจิต ได้มีความรู้มากยิ่งขึ้น เพราะได้เกิดการแลกเปลี่ยนองค์ความรู้ระหว่างกันนอกจากความรู้ทางด้านดนตรีไทยแล้ว ลักษณะนักดนตรีไทยที่เข้ามาร่วมคณะก็มีความหลากหลายดังคำกล่าวของผู้ใหญ่อาวร แสงจิต ได้กล่าวว่า

คณะตา ตั้งแต่สมัยคุณพ่อ (คุณครูอุ๋งน แสงจิต) ก็มีนักดนตรีต่างถิ่นเข้ามา  
ทำงานช่วยบรรเลง เพราะที่นี้ให้ตอบแทนสูงกว่าที่อื่น ในพื้นที่เดียวกัน  
มาจากอยุธยา มาจากแปดริ้ว จากสมุทรสาคร กรุงเทพบ้าง  
เวลาไปงานต่างจังหวัดก็หาคนแถวนั้นช่วย แต่คนที่มาช่วยก็เคยมาช่วยตลอด ๆ  
ตั้งแต่แรก เราไม่ค่อยเรื่องเยอะ แต่ขออย่างเดียว ไม่ให้กินเหล้าที่วง  
เวลาบรรเลง ไม่ดี คนเห็นก็ไม่ดี กลายเป็นวงปี่พาทย์ขึ้นมา ตาก็ไม่ชอบ  
คนต่างถิ่นเขามาก็บังตา เขาก็รู้กัน บางคนเตือนไม่ฟังก็ไม่หามาอีก

(อ่าวร แสงจิต, สัมภาษณ์, 15 พฤษภาคม 2561)

นักดนตรีไทยที่มาร่วมบรรเลงจากต่างถิ่น ล้วนแต่เป็นผู้มีความรู้ความสามารถทั้งนั้น ไม่ว่าจะ  
เป็นปี่พาทย์ไทยและปี่พาทย์มอญ ผู้คนเหล่านี้ได้รับคำแนะนำชักชวนต่อ ๆ กันมา จึงเกิดความใกล้ชิด  
และคอยช่วยเหลือกันมาตลอดในคณะ ประกอบกับนักดนตรีบางคนเป็นเครือญาติทางดนตรีตั้งแต่  
สมัยรุ่นคุณพ่อและคุณแม่ของแต่ละคน โดยทั่วไปกลุ่มคนที่มีลักษณะนิสัยที่คล้ายกัน จึงสามารถอยู่  
ด้วยกันได้ ดังคำกล่าวของอาจารย์สงบ ทองเทศ ที่ได้กล่าวไว้ว่า

นักดนตรีของที่บ้านอ่าวร ไม่มีคนกินเหล้าในวงหรอกนะ  
เหมือนทุกคนจะตั้งใจกันเล่น อ่าวร เขาก็ไม่ชอบด้วย คนมาเล่นก็ดี ๆ  
กันทุกคนนะ ตรงต่อเวลา ชยันหมั่นเพียร บางคนมาเล่นตั้งแต่สมัยพ่อเขา  
เช่น เอ๋ ใจ (อดีศักดิ์ คงประเสริฐ) เมื่อก่อนเอ๋ก็มีวงพ่อเขา  
มาช่วยกัน นิสัยดี คนอื่น ๆ ก็มีคนชวนกันมานั้นแหละ

(สงบ ทองเทศ, สัมภาษณ์, 15 พฤษภาคม 2561)

เห็นได้ว่านักดนตรีไทยที่มาอยู่ในคณะดนตรีไทยผู้ใหญ่อาวร แสงจิต นอกจากมีฝีมือการบรรเลงแล้ว ต้องเป็นคนที่มีความซื่อสัตย์และจริยธรรม รู้จักขนบธรรมเนียมแบบไทย ซึ่งเป็นคุณสมบัติของนักดนตรีไทย รวมถึงการมีมารยาทเรียบร้อย มีระเบียบวินัย ซื่อตรง ตรงต่อเวลา ขยันหมั่นเพียร และมีความเสียสละ สิ่งเหล่านี้เป็นคุณสมบัติที่ดี ที่ได้จากกลุ่มนักดนตรีมืออาชีพ

### กลุ่มนักดนตรีที่เป็นลูกศิษย์ทั่วไป

ในกลุ่มนี้นักดนตรีไทยจะเป็นกลุ่มนักเรียน นักศึกษา นิสิต ที่เข้ามาศึกษาเรียนรู้ต่อเพลงต่างๆ ในคณะดนตรีไทยอ่าวร แสงจิต ในกลุ่มนี้มักจะได้รับฝากตัวโดยครู อาจารย์ในสถาบันการศึกษานั้น ๆ เข้ามาฝากตัว บางคนก็ได้เข้าไปอยู่ในบ้าน บางคนก็จะได้ต่อเพลงที่ว่างในช่วงออกงาน ลักษณะนักดนตรีไทยของกลุ่มนี้จะเป็นเด็กที่ต้องมีความซื่อสัตย์คือ ต้องรักที่จะเรียนดนตรีไทยอย่างจริงจัง มีความอดทน และมีความพากเพียรที่จะเรียนรู้ ถ้าขาดสิ่งเหล่านี้ผู้เรียนก็จะไม่ประสบความสำเร็จตามความประสงค์ดังกล่าวของผู้ใหญ่อาวร แสงจิต และครูสงบ ทองเทศ ได้กล่าวว่า

คนที่มาเรียนก็จะดูก่อน ว่าเขาจะเรียนจริง ๆ ไหม หรือเขาถูกบังคับ  
ให้มาเรียนถ้าถูกบังคับก็จะได้คุณภาพ มาถึงก็จะดูว่าทำอะไรมาถึงไหนแล้ว  
แล้วก็ทดสอบ แล้วค่อยสอนต่อ บางคนไม่อดทนมาเรียนได้ไม่กี่ครั้งก็ไม่มาอีก  
เวลาต่อก็ต่อพวกโหมโรงเช้า โหมโรงเย็นเลย คนที่ไม่อดทน ไม่มีใจรักจริง  
เดียวเขาก็ไป

(อ่าวร แสงจิต, สัมภาษณ์, 15 พฤษภาคม 2561)

### จุฬาลงกรณ์มหาวิทยาลัย

เด็กสมัยนี้ไม่ค่อยเอาอะไร บางครั้งมาที่บ้านได้ไม่กี่วันก็ไม่มา  
บอกไปทำงานดีกว่า แต่บางคนมาจนเอาไปทำเป็นอาชีพ  
อย่างพวกกัลยา (กัลยา เกลื้อนลุษ) โปม (ณัฐวุฒิ การะกิจ)  
ตอนนี้เรียนจบแล้ว พวกนี้เขาอดทนใส่ใจเขาก็ได้ไป

(สงบ ทองเทศ, สัมภาษณ์, 15 พฤษภาคม 2561)

เห็นได้ว่าลักษณะนักดนตรีไทยที่ดีในกลุ่มของลูกศิษย์ที่เกิดขึ้นในคณะดนตรีไทยผู้ใหญ่อาวร แสงจิต ต้องเป็นคนที่มีความสนใจอย่างแท้จริง มีความขยันและอดทนต่อการศึกษาอย่างจริงจัง และยังคงเป็นผู้มีใจรักในงานดนตรีไทยอย่างแท้จริง

สรุปได้ว่า ลักษณะนักดนตรีไทยในคณะผู้ใหญ่อาวร แสงจิตที่ได้รับการถ่ายทอดมาจากอดีตจนถึงปัจจุบันด้านความประพฤติ คณะผู้ใหญ่อาวร แสงจิต แบ่งกลุ่มนักดนตรีออกเป็น 3 กลุ่ม

ซึ่งประกอบด้วย กลุ่มเครือญาติ กลุ่มนักดนตรีมืออาชีพ และกลุ่มนักดนตรีที่เป็นลูกศิษย์ทั่วไป กลุ่มคนที่มีความหลากหลายทั้งนักดนตรีไทยที่เป็นญาติและนักดนตรีไทยที่มาจากแหล่งอื่น ๆ ส่งผลให้เห็นลักษณะเฉพาะของนักดนตรีไทยประจำคณะผู้ใหญ่ถาวร แสงงจิต เป็นผู้มีคุณลักษณะโดยรวมคือ ต้องมีความประพฤติดี ทั้งกาย วาจา และใจ มีคุณธรรมและจริยธรรม รู้จักขนบธรรมเนียมแบบไทย ซึ่งเป็นคุณสมบัติของนักดนตรีไทย รวมถึงการมีมารยาทเรียบร้อย มีระเบียบวินัย ซื่อตรง ตรงต่อเวลา ขยันหมั่นเพียร และมีความเสียสละมีความขยันและอดทนต่อการศึกษาอย่างจริงจัง

### 3.2 พิธีกรรมและความเชื่อ

ทางด้านพิธีกรรมและความเชื่อของนักดนตรีไทย สิ่งเหล่านี้เชื่อได้ว่าทุก ๆ คณะดนตรีไทย มีความเชื่อและความศรัทธาที่ถูกปลูกฝังมาตั้งแต่ในอดีต ความศรัทธาต่อครูอาจารย์ ทั้งเป็นผู้ที่คอยอบรมสั่งสอน ครูอาจารย์ที่ได้ล่วงลับไปแล้ว อีกทั้งครูอาจารย์ที่เป็นดุริยเทพทั้งหลาย ล้วนแล้วเป็นสิ่งที่ชาวดนตรีไทยถือเอาเป็นเครื่องยึดเหนี่ยวจิตใจ ปกป้องรักษาและคุ้มครอง ให้ทุกคนอยู่เย็นเป็นสุข ทำการสิ่งใดก็มุ่งหวังให้ประสบความสำเร็จในทุกสิ่งประสงค์ทุกประการอันเป็นที่ตั้งงานพิธีกรรมต่าง ๆ ที่เกิดขึ้นจากแรงศรัทธาของคณะดนตรีไทยย่อมส่งผลให้เกิดความตระหนักถึงการเป็นคนที่อยู่ในศีลธรรมความดีงาม ในตำบลบ้านปึก พบว่า คณะดนตรีไทยจันทประสิทธิ์ และคณะผู้ใหญ่ถาวร แสงงจิต ต่างก็มีพิธีกรรมและความเชื่อที่ได้สืบทอดต่อให้กับลูกหลานและลูกศิษย์ของคณะของตนดังนี้

#### 3.2.1 พิธีกรรมและความเชื่อคณะจันทประสิทธิ์

ในด้านพิธีกรรมและความเชื่อของคณะดนตรีไทยคณะจันทประสิทธิ์ ก็คงเป็นเหมือนวงดนตรีไทยทั่ว ๆ ไปที่มีความเชื่อในเรื่องการดูแลปกป้องรักษาคุ้มครองของครูบาอาจารย์ที่ล่วงลับไปแล้ว รวมถึงครูอาจารย์ดุริยเทพ เห็นได้จากการที่ทางคณะดนตรีไทยจันทประสิทธิ์ ได้มีการจัดพิธีกรรมไหว้ครู ครอบครูดนตรีไทยอยู่เสมอในอดีต โดยลูกศิษย์และสมาชิกของวงเป็นผู้จัดพิธีกรรมดังกล่าว โดยมีครูเล็ก เป็นผู้อ่านโองการประกอบพิธีไหว้ครูตามคำกล่าวของครูละเอียด คชวัฒน์ ที่ได้กล่าวไว้ว่า “ในอดีตที่บ้านมีการประกอบพิธีไหว้ครูอยู่เสมอทุก ๆ ปี ก็จะมีกงเล็ก เป็นผู้อ่านโองการ และใช้วงปีพาทย์ที่บ้านบรรเลงประกอบพิธีที่บ้านหลังไม้ไผ่ ที่นั่นกว้างขวาง คนไปได้เยอะ” (ละเอียด คชวัฒน์, สัมภาษณ์, 1 ตุลาคม 2561)

การไหว้ครูที่คณะดนตรีไทยจันทประสิทธิ์ ส่วนมากแล้วจะประกอบพิธีในวันพฤหัสบดี เพราะถือว่าเป็นวันครู มีความเชื่อว่า ครูคือผู้ถ่ายทอดองค์ความรู้ต่าง ๆ ซึ่งจะส่งผลให้สมาชิกในคณะดนตรีไทยประสบความสำเร็จในด้านต่าง ๆ การที่มีความรู้สึกรู้ว่า มีครูอาจารย์คอยปกป้องคุ้มครองให้ลูกศิษย์ทั้งหลายได้อยู่เย็นเป็นสุขและผลก็เป็นเช่นนั้น จึงเกิดความเชื่อและความศรัทธาในครูอาจารย์และ



ดุริยเทพทั้งหลายได้สืบทอดสั่งสอนสืบทอดกันมาในอดีตจนถึงปัจจุบัน พอเข้ามาในช่วงสมัยครูละเอียด คชวัฒน์ รูปแบบการรักษาไว้ซึ่งคณะดนตรีไทยจันประสิทธิ์มีการเปลี่ยนแปลงจากการสืบทอดแบบ บ้านดนตรีไทยมาเป็นการสืบทอดในโรงเรียน การจัดพิธีกรรมไหว้ครูจึงเปลี่ยนแปลงไป โดยผู้สอนเช่น ครูละเอียด คชวัฒน์ ไม่ได้จัดพิธีกรรมดังกล่าวในคณะดนตรีจันประสิทธิ์โดยเลือกที่จะนำลูกศิษย์เดินทางเข้าไปร่วมพิธีในที่ต่าง ๆ ที่หน่วยงานอื่นจัดขึ้นอย่างเต็มรูปแบบ เช่น เข้าร่วมในการจัดพิธีไหว้ครูของ สาขาวิชาดนตรีศึกษา คณะศึกษาศาสตร์ สาขาดนตรีและการแสดง คณะดนตรีและการแสดง มหาวิทยาลัยบูรพา บ้านดุริยประณีต ส่วนक्रमงคล คชวัฒน์ ได้จัดขึ้นเองในโรงเรียนที่ตนสอน โดยจัดพิธีไหว้ครูในโรงเรียนอังกะสิลา อำเภอเมือง จังหวัดชลบุรี ปรับเปลี่ยนไปตามความเหมาะสม ดังคำกล่าวของक्रमงคล คชวัฒน์ ที่ได้กล่าวว่า

เมื่อก่อนที่บ้านก็จัดไหว้ครูที่บ้านในอดีต และตอนนี้ไม่ได้จัดแล้วเพราะไม่ค่อยมีคน  
มีลูกศิษย์ก็มีแต่เด็ก ๆ จะมาช่วยกันก็น้อย  
บางที่พี่ก็จัดที่โรงเรียนที่สอน (โรงเรียนอังกะสิลา)  
หรือพาเด็กไปร่วมกับมหาวิทยาลัยบูรพา คณะศึกษาศาสตร์บ้าง  
คณะดนตรีและการแสดงบ้าง พาไปกันเยอะอยู่ครับ

(มงคล คชวัฒน์, สัมภาษณ์, 4 เมษายน 2561)

นอกจากความเชื่อเรื่องของพิธีกรรมการไหว้ครูแล้วยังมีความเชื่อในเรื่องของการซ้อมดนตรีในช่วงเวลาต่าง ๆ เช่น ห้ามซ้อมดนตรีไทยในช่วงเย็นด้วยความเชื่อว่า ครูทางดนตรีไทยกำลังพักผ่อน ตามคำกล่าวของครูละเอียด คชวัฒน์ ที่ได้กล่าวไว้ว่า “ความเชื่ออีกประการหนึ่งของคุณตา แสง คือตอนเย็นประมาณ 17.00 น. จะไม่มีการซ้อมดนตรีไทยเพราะเชื่อว่าครูนอน คำแล้วจึงซ้อมได้” (ละเอียด คชวัฒน์, สัมภาษณ์, 1 ตุลาคม 2561)



ภาพที่ 3.1 ครูละเอียด คชวัฒน์ เข้าร่วมพิธีไหว้ครูที่บ้านดุริยประณีต

บันทึกภาพจากภาพถ่ายเก่าบ้านครูละเอียด คชวัฒน์

ที่มาภาพ : นายนิพนธ์ กล้ากลุ่มจิตร บันทึกภาพวันที่ 28 กันยายน 2561

ความเชื่อเรื่องดังกล่าวเป็นสิ่งที่ได้รับการถ่ายทอดจากรุ่นสู่รุ่นในคณะดนตรีไทยจันทบุรีจนกลายเป็นขนบแบบอย่างให้กับนักดนตรีรุ่นหลานได้รักษาและสืบทอดสิ่งเหล่านี้ไว้จนถึงปัจจุบัน



ภาพที่ 3.2 ศีรษะพ่อแก่ บ้านครูละเอียด คชวัฒน์

ที่มาภาพ : นายนิพนธ์ กล้ากลุ่มจิตร บันทึกภาพวันที่ 1 ตุลาคม 2561

ถึงแม้ว่าทางคณะจะไม่ได้จัดพิธีไหว้ครูที่บ้านแบบพิธีที่สมบูรณ์มานานแล้วนั้นแต่ในทุก ๆ ครั้งที่คณะจะมีการแสดงดนตรีไทย หรือทุกวันพฤหัสบดี ทางคณะดนตรีไทยก็จะไหว้ครูถวายเครื่อง

สั่งเวยให้แก่ครูอยู่เป็นปกติโดยใช้บทไหว้ครูที่ได้สืบทอดมาจากที่บ้าน ดังคำกล่าวของครูละเอียด คชวัฒน์ ได้กล่าวว่า

ที่บ้านจะใช้บทไหว้ครูบทนี้ โดยต้องตั้งนะโมก่อน 3 จบ เพื่อบูชาพระ จากนั้นก็ว่าแบบนี้  
 อัคคี พะหุบุปผัง อหัง ซิเน ทัตะวา อลิตี กัปะปะโก ติโย อภิรุโป มหาปัญโญ ทาเรนโต ปิตะ  
 กัตตะนัง นิพพานัง ประมะมังสุขัง เมื่อจบก็กลับต้นขึ้นใหม่โดยกล่าวเริ่มต้นรอบที่สองว่า  
 ทุติยัมปิ แล้วว่าเริ่มต้นใหม่ จบแล้วรอบที่สามก็กล่าวเริ่มต้นว่า ตะติยัมปิ  
 แล้วก็ต่อด้วย เริ่มต้นใหม่ แบบนี้ ใช้สำหรับบูชาครู

(ละเอียด คชวัฒน์, สัมภาษณ์, 28 กันยายน 2561)

จากข้อมูลข้างต้นเห็นได้ว่าคณะดนตรีไทยจันทบุรีมีความเชื่อทางด้านการบูชาครู อาจารย์ทั้งครูที่ยังมีชีวิตอยู่ ครูที่ล่วงลับไปแล้วและครูที่เป็นดุริยางค์ เพราะมีความเชื่อและความ ศรัทธาครูเชื่อว่าจะคอยปกป้องคุ้มครองทุก ๆ คน ให้อยู่เย็นเป็นสุขตลอดไป อีกทั้งยังมีความเชื่อเรื่อง ของการซ่อมดนตรีในช่วงเวลาต่าง ๆ ที่มีความเหมาะสมในเวลาเย็นของทุกวันจะไม่มีอาการซ่อมช่วงที่ ตะวันตกดิน เพราะเหตุที่เชื่อว่าเป็นช่วงเวลาทีครูพักผ่อน แต่ทั้งนี้ความเชื่อทั้งหลายเป็นสิ่งที่ลูกศิษย์ ได้ปฏิบัติแล้วรู้สึกว่ายู่เย็นเป็นสุขจึงปฏิบัติสืบทอดมาจนถึงปัจจุบัน

### 3.2.2 พิธีกรรมและความเชื่อคณะผู้ใหญ่อาวรร แสงจิต

ส่วนทางด้านพิธีกรรมและความเชื่อของคณะดนตรีไทยคณะผู้ใหญ่อาวรร แสงจิตนั้น พบว่า ทางคณะดนตรีไทยมีความเชื่อและความศรัทธาต่อครูอาจารย์อย่างยิ่ง ไม่ว่าจะเป็นครูที่เป็นมนุษย์เป็น ดุริยางค์ หรือครูที่ล่วงลับไปแล้วทั้งสิ้น รวมถึงความศรัทธาในพิธีกรรมไหว้ครูครอบครูดนตรีไทย ซึ่ง เป็นพิธีกรรมศักดิ์สิทธิ์เป็นอย่างยิ่งและทุก ๆ ปี คณะดนตรีไทยผู้ใหญ่อาวรร แสงจิต ต้องประกอบพิธี ไหว้ครูครอบครูดนตรีไทยที่บ้านจนถึงปัจจุบัน เพราะคณะดนตรีไทยผู้ใหญ่อาวรร แสงจิต มีความเชื่อ และความศรัทธาอย่างมากดังคำกล่าวของผู้ใหญ่อาวรร แสงจิต ที่ได้กล่าวไว้ว่า “ที่บ้านขาดพิธีไหว้ครู ครอบครูไม่ได้เลยจริง ๆ และจะต้องจัดทุก ๆ ปี เพื่ออุทิศส่วนบุญให้แก่ครูที่ล่วงลับไปและให้แก่ครูดุ ริยางค์ที่เราเคารพนับถือ ซึ่งเชื่อว่าท่านคอยคุ้มครองนักดนตรีไทยทุกคนให้อยู่เย็นเป็นสุข” (ผู้ใหญ่อาวรร แสงจิต, สัมภาษณ์, 1 ตุลาคม 2561)

โดยการจัดพิธีไหว้ครูครอบครูดนตรีไทยนั้น ผู้ที่มีบทบาทสำคัญอย่างยิ่งที่ขาดไม่ได้คือ ผู้อ่านโองการ หรือผู้ประกอบพิธีไหว้ครุนั่นเอง คณะดนตรีไทยผู้ใหญ่อาวรร แสงจิต ในอดีตสมัยคุณตา อุ่น แสงจิต ผู้อ่านโองการประกอบพิธีคือคุณตาอ่อน แสงจิต แต่ไม่ปรากฏข้อมูลว่าโองการฉบับที่ใช้

ประกอบพิธีได้มาอย่างไร เข้ามาสู่ช่วงยุคสมัยผู้ใหญ่ถาวร แสงจิต สมัยนี้ผู้ใหญ่ถาวร แสงจิต เป็นผู้ประกอบพิธีและอ่านโองการเอง โดยนำโองการเก่าที่ได้รับการสืบทอดมาจากคุณตาอุ่งน แสงจิต มาอ่านประกอบพิธีในช่วงแรก จนเข้ามาช่วงปี พ.ศ. 2553 ผู้ใหญ่ถาวร แสงจิต จึงได้รับมอบโองการสายครุหลวงประดิษฐไพเราะ ๙ ครุ ศิลปบรรเลง จากครูสวิต ทับทิมศรี (ผู้รับการสืบทอดการอ่านโองการประกอบพิธีให้วัดคุณตรีไทยมาจากสายครุหลวงประดิษฐไพเราะ ๙ ครุ ศิลปบรรเลง) โดยได้ทำพิธีรับมอบโองการไหว้ครู ณ ชมรมดนตรีไทย กองกิจการนิสิต มหาวิทยาลัยบูรพา ตั้งแต่นั้นมาผู้ใหญ่ถาวร แสงจิต จึงได้นำโองการสายครุหลวงประดิษฐไพเราะ มาอ่านประกอบพิธีที่จัดขึ้น ด้วยความที่ผู้ใหญ่ถาวร แสงจิต มีความศรัทธาศรุหลวงประดิษฐไพเราะเป็นอย่างมากจึงได้เลือกนำโองการที่ได้รับมอบจากอาจารย์สวิต ทับทิมศรี มาอ่านเพื่อประกอบพิธี ตามคำกล่าวของผู้ใหญ่ถาวร แสงจิต ที่ได้กล่าวว่า “ตามีความศรัทธาศรุหลวงประดิษฐไพเราะมาก ได้รับจากอาจารย์สวิตมานั้นถือว่ามิบุญแล้ว และอีกอย่างโองการที่ได้รับมานี้มีความกระชับ และได้เชิญและบูชาครูได้ครบถ้วน แต่ของพ่อ (ครูอุ่งน แสงจิต) มีการเชิญบูชาฤกษ์หลายองค์ เลยเลือกใช้โองการที่อาจารย์สวิตได้มอบให้” (ถาวร แสงจิต, สัมภาษณ์, 10 ธันวาคม 2561) แต่ก็ไม่ได้ทิ้งโองการเก่าที่ได้รับการสืบทอดมาจากครูอุ่งน แสงจิต ดังคำกล่าวของครูสงบ ทองเทศ ที่ได้กล่าวไว้ว่า “งานไหว้ครูที่บ้านผู้ใหญ่ถาวร เขาจัดกันทุกปี ที่บ้านเขาถาวรเป็นคนอ่านโองการเอง บางทีเขาก็เอาของพ่อเขาอ่าน บางทีเขาก็เอาจากอาจารย์สวิต ทับทิมศรี ไปอ่าน ฉันทันทีได้มาพร้อม ๆ กัน โองการสายทางครุหลวงประดิษฐไพเราะ” (สงบ ทองเทศ, สัมภาษณ์, 9 เมษายน 2561)



ภาพที่ 3.3 โต๊ะหมู่บูชาครุฑมณฑลนครไทยผู้ใหญ่ถาวร แสงจิต  
ที่มาภาพ : นายนิพนธ์ กล้ากล่อมจิตร บันทึกภาพวันที่ 1 ตุลาคม 2561



ภาพที่ 3.4 ตำราโองการไหว้ครูสายครุฑหลวงประดิษฐ์ไพเราะของคณะนครไทยผู้ใหญ่ถาวร แสงจิต  
ที่มาภาพ : นายนิพนธ์ กล้ากล่อมจิตร บันทึกภาพวันที่ 1 ตุลาคม 2561

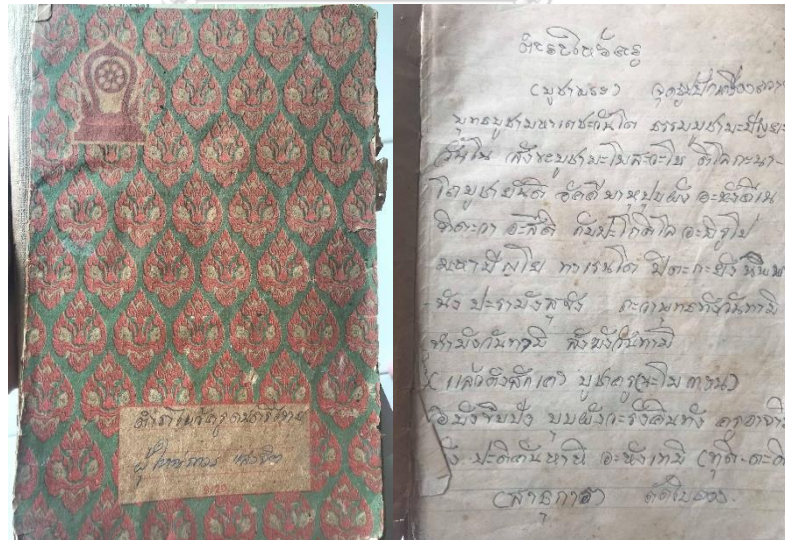

ภาพที่ 3.5 ตำราโองการไหว้ครูของคุณครูอุ่งน แสงจิต มอบให้ผู้ใหญ่ถาวร แสงจิต  
ที่มาภาพ : นายนิพนธ์ กล้ากล่อมจิตร บันทึกภาพวันที่ 1 ตุลาคม 2561

ในการเริ่มบรรเลงดนตรีไทยในโอกาสต่าง ๆ ของคณะดนตรีไทยผู้ใหญ่ถาวร แสงจิต ยังต้องมีการประกอบพิธีไหว้ครูดนตรีไทยในทุก ๆ ครั้ง เพื่อให้เกิดความเป็นสิริมงคลและเป็นการขอขมาต่อครูอาจารย์ทุก ๆ ท่าน และขอพรให้คุณครูอาจารย์ได้ปกป้องคุ้มครองให้การบรรเลงให้สำเร็จลุล่วงไปด้วยดี ประสบความสำเร็จในทุกงาน โดยมีทพบูชาครู ที่ผู้ใหญ่ถาวร แสงจิตได้กล่าวคาถาให้ฟังว่า ดังนี้

ทพบูชาที่ตา (ผู้ใหญ่ถาวร แสงจิต) ใช้ทุก ต้องตั้ง นะโม ก่อน 3 จบ แล้วกล่าวดังนี้  
 พุทธบูชา มหาเศวตวันโต ธรรมบูชา มหาปัญญา สังฆบูชา มหาโศภวาโห  
 ติโลกะนาถัง บูชา ยันติ อัครีพาทบุปผัง อหังชินเขตตะวา อลลิตี กัมปะโก  
 ติโย อภีรุโป มหาปัญญา ทาเรนโต ปิตะกัตตะนัง นิพพานัง ประระมังสุขัง  
 พุทธัง วันทามิ ธรรมมัง วันทามิ สังฆัง วันทามิ อิมัง ขิปปังบุปผัง ะรังคันถัง  
 ครูอาจารย์ยัง ปะติคันทาหิ อหังเทมิ ทุตยัมปิ อิมัง ขิปปังบุปผัง ะรังคันถัง  
 ครูอาจารย์ยัง ปะติคันทาหิ อหังเทมิ ตะติยัมปิ อิมัง ขิปปังบุปผัง ะรังคันถัง  
 ครูอาจารย์ยัง ปะติคันทาหิ อหังเทมิ อิมัง ครูอาจารย์ยัง ปูเชมิ  
 ข้าพเจ้าขอขมาครูอาจารย์ ทุกองค์ ทุกท่าน ที่มาทำการ ณ ที่แห่งนี้  
 ขอให้สวัสดิมีชัย ทำงานประการใดขอให้จงเสร็จพิธีโดยสวัสดิภาพ  
 บทนี้จะใช้ไหว้ครูเสมอทุก ๆ ครั้งก่อนการแสดงดนตรี

(ถาวร แสงจิต, สัมภาษณ์, 1 ตุลาคม 2561)

นอกจากบทไหว้ครูก่อนเริ่มการแสดงในโอกาสต่าง ๆ แล้วนั้น ผู้ใหญ่ถาวร แสงจิต ยังมีคาถาได้รับจากการสืบทอดมาจากครูญาติเป็นคาถาที่เชื่อกันว่าก่อนจะบรรเลงเครื่องดนตรีทั้งบรรเลงเดี่ยวและบรรเลงรวมวงดนตรีไทยเชื่อกันว่า เมื่อท่องก่อนบรรเลงคนที่อยู่ได้รับฟังการบรรเลงจะติดอกติดใจและชื่นชอบ โดยมีวิธีปฏิบัติ เช่น ก่อนจะตีระนาดเอกคนเดียวเพื่อแสดงให้ยกมือไหว้ครูและท่องคาถา หัวใจราชสีห์ เป็นคาถา 15 ตัว ดังคำกล่าวของผู้ใหญ่ถาวร แสงจิต ที่ได้กล่าวไว้ว่า

นอกจากคาถาบูชาครูแล้ว ตายังได้คาถาใช้ท่องบูชาก่อนจะเล่นเดี่ยวเฉพาะคนอีกด้วย เป็นคาถาที่ได้มาจากลุง เขาเรียกว่า หัวใจราชสีห์ ซึ่งเป็นคาถาเพียง 15 ตัว คือ การะเวก รัตตะติ สุริยา ฤ รือ ฤ ฤา ชานะ มีแค่นี้ ถ้าท่องจะเห็นผลเลย เคยใช้อยู่ คนที่อยู่ได้รับฟังการบรรเลงติดอกติดใจกันเลย คาถาดีเลยทีเดียว ใครจะเชื่อหรือไม่ไม่รู้แต่ตาเชื่อ ตาได้มานานแล้ว

(ถาวร แสงจิต, สัมภาษณ์, 1 ตุลาคม 2561)

เห็นได้ว่าคณะดนตรีไทยคณะผู้ใหญ่ถาวร แสงจิต มีความเชื่อและความศรัทธาต่อครูอาจารย์อย่างยิ่ง ไม่ว่าจะเป็นครูที่เป็นมนุษย์เป็นดุริยเทพ หรือ ครูที่ล่วงลับไปแล้วทั้งสิ้น ทั้งการจัดพิธีไหว้ครูเพื่อเป็นการแสดงออกถึงความกตัญญูต่องานที่ต่อผู้มีพระคุณ ความเชื่อเรื่องของการที่ครูอาจารย์ได้คอยช่วยเหลือคุ้มครองลูกศิษย์ทุก ๆ คนอยู่เสมอ การแสดงออกที่เห็นได้ชัดเจนคือการที่ผู้ใหญ่ถาวร แสงจิต ที่เป็นทั้งครูผู้สอนอยู่ในคณะและยังเป็นผู้ประกอบพิธีไหว้ครู ผู้อ่านโองการไหว้ครู ที่สำคัญได้รับการถ่ายทอดความเชื่อสิ่งเหล่านี้มาจากญาติพี่น้องร่วมถึงคุณพ่อและคุณแม่ของผู้ใหญ่ถาวร มาตั้งแต่อดีตจนถึงปัจจุบัน

### 3.3 สถานที่เรียนดนตรีไทยของคณะดนตรีไทยตำบลบ้านปึก จังหวัดชลบุรี

บ้านดนตรีไทยในตำบลบ้านปึก อำเภอเมือง จังหวัดชลบุรี ทั้ง 2 คณะตั้งอยู่บริเวณใกล้เคียงกัน โดยมีวัดใหม่เกตุงาม เป็นศูนย์กลางชุมชนในบริเวณนี้

#### 3.3.1 สถานที่เรียนดนตรีไทยคณะดนตรีไทยจันทประสิทธิ์

คณะดนตรีไทยจันทประสิทธิ์ ตั้งอยู่บริเวณใกล้เคียงอนามัยตำบลบ้านปึกและยังอยู่ใกล้กับวัดใหม่เกตุงาม ถือได้ว่าเป็นบริเวณที่สำคัญของชุมชนในสมัยอดีตและปัจจุบัน โดยบริเวณดังกล่าวในอดีตเป็นพื้นที่ที่มีชาวดนตรีไทยและนาฏศิลป์อาศัยอยู่เป็นจำนวนมาก โดยเฉพาะการแสดงประเภทละคร จะมีชื่อเสียงและมีนักแสดงละครจำนวนมากเช่นกัน อีกทั้งมีวงดนตรีไทยทั้งสองคณะประกอบด้วยคณะดนตรีไทยจันทประสิทธิ์ และคณะดนตรีไทยผู้ใหญ่ถาวร แสงจิต เป็นวงดนตรีใช้ประกอบการแสดงในอดีตตามที่ผู้ใหญ่ถาวร แสงจิต ได้กล่าวไว้ว่า

แถวนี่เป็นดงละคร นักดนตรี เขาเล่นละครกันได้มากที่นี้ ที่ไหน ๆ เขาก็มาหากัน  
ที่นี้ดนตรีไทยก็มีอยู่ 2 คณะ ของพ่อ กับของที่บ้านครูละเอียด  
ที่ตรงนี้มีวัดใหม่เกตุงามเป็นที่รวมชาวบ้าน คณะดนตรีก็อยู่ใกล้ ๆ กัน  
สมัยก่อนเดินกันไม่มีรถ จะต่อเพลงก็ใช้ที่นี้ ใช้ที่บ้านบ้าง ใช้ที่วัดบ้างเวลามีงาน

(ถาวร แสงจิต, สัมภาษณ์, 15 พฤษภาคม 2561)

เห็นได้ว่าบริเวณที่คณะดนตรีไทยทั้ง 2 คณะจะอยู่ในบริเวณตำบลบ้านปึก ใกล้เคียงกับวัดใหม่เกตุงาม ซึ่งบริเวณดังกล่าว มีการใช้เป็นสถานที่ในการจัดการเรียนการสอนในคณะดนตรีไทยทั้ง 2 คณะ โดยคณะดนตรีไทยจันทประสิทธิ์ มีที่ตั้งและมีรายละเอียดดังนี้

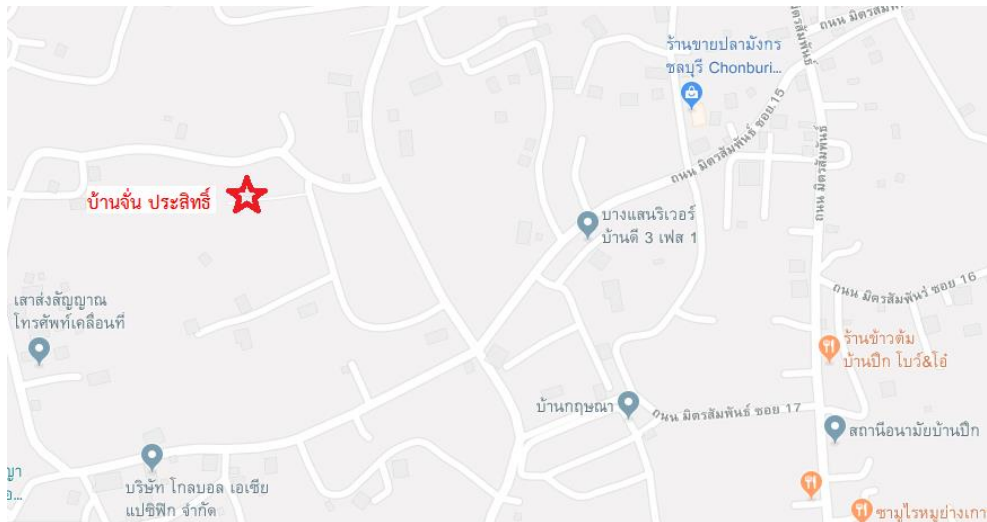

ภาพที่ 3.6 แผนที่ตั้งคณะดนตรีไทยจันประสิทธิ์

ที่มาภาพ : นายนิพนธ์ กล้ากล่อมจิตร บันทึกภาพวันที่ 3 กันยายน 2561

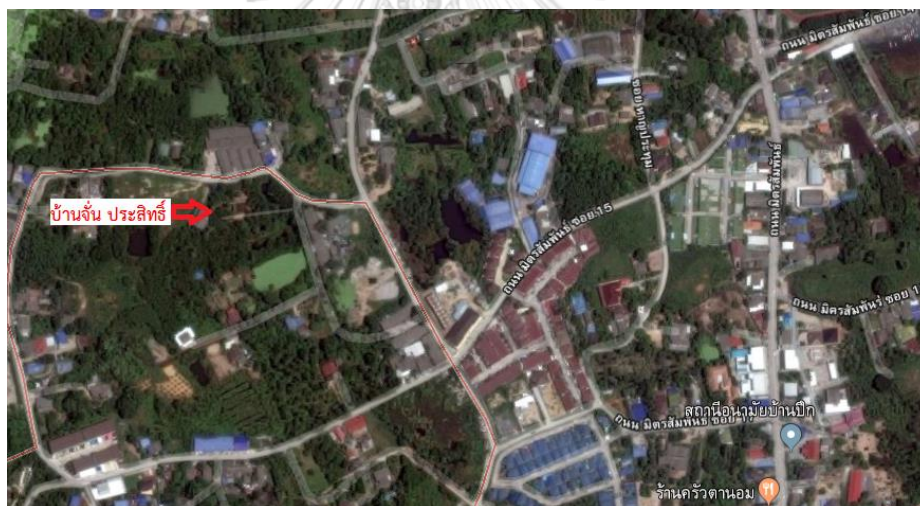

ภาพที่ 3.7 แผนที่ตั้งคณะดนตรีไทยจันประสิทธิ์ จากดาวเทียม

ที่มาภาพ : นายนิพนธ์ กล้ากล่อมจิตร บันทึกภาพวันที่ 3 กันยายน 2561

บ้านดนตรีไทยจันประสิทธิ์ ตั้งอยู่บ้านเลขที่ 38 หมู่ 7 ซอย 15 ถนนมิตรสัมพันธ์ ตำบลบ้านปึก อำเภอเมือง จังหวัดชลบุรี บริเวณดังกล่าวอยู่ทางทิศตะวันตกของวัดใหม่เกตุงาม ใกล้เคียงกับสถานีอนามัยตำบลบ้านปึก ลักษณะของตัวบ้านเป็นบ้านไม้ ยกพื้นสูง ด้านบนแบ่งออกเป็น 2 ห้องนอนมีลานระเบียงกว้างในตัวบ้าน บริเวณรอบบ้านเป็นป่า ปัจจุบันมีถนนตัดผ่านบริเวณหลังบ้าน





ภาพที่ 3.8 หน้าบ้านคณะดนตรีไทยจันทบุรี  
ที่มาภาพ : นายนิพนธ์ กล้ากล่อมจิตร บันทึกภาพวันที่ 15 เมษายน 2561



ภาพที่ 3.9 บนตัวบ้านคณะดนตรีไทยจันทบุรี  
ที่มาภาพ : นายนิพนธ์ กล้ากล่อมจิตร บันทึกภาพวันที่ 15 เมษายน 2561

ในส่วนบนบ้านบริเวณภาพที่ 3.9 บริเวณนี้จะใช้เป็นพื้นที่ในการเรียนดนตรีไทย โดยนักดนตรีไทยจะยกเครื่องดนตรีไทยออกจากห้องและมาต่อเพลงบริเวณนี้ โดยการต่อแบบตัวต่อตัว



ภาพที่ 3.10 หิ้งบูชาครูคณะดนตรีไทยจันทประสิทธิ์  
ที่มาภาพ : นายนิพนธ์ กล้ากล่อมจิตร บันทึกภาพวันที่ 15 เมษายน 2561

ในส่วนของบนบ้านบริเวณภาพที่ 3.10 บริเวณนี้เป็นที่อัญเชิญศิระษะครู และเครื่องบูชาครู  
ของบ้านจันทประสิทธิ์ ในทุก ๆ ครั้งก่อนออกแสดงจะมีพิธีไหว้ครูบริเวณนี้ก่อน



ภาพที่ 3.11 บริเวณลานซ้อมดนตรีไทยคณะดนตรีไทยจันทประสิทธิ์  
ที่มาภาพ : นายนิพนธ์ กล้ากล่อมจิตร บันทึกภาพวันที่ 15 เมษายน 2561

ในส่วนบนบ้านบริเวณภาพที่ 3.11 บริเวณนี้จะใช้เป็นพื้นที่ในการเรียนดนตรีไทย โดยนักดนตรีไทยจะยกเครื่องดนตรีไทยออกมาจากห้องและมาต่อเพลงบริเวณนี้ ในรูปแบบของวงดนตรีไทยเต็มวง ครูจะนั่งบรรเลงเป็นแบบอย่างให้แก่ลูกศิษย์



ภาพที่ 3.12 ประตูขึ้นบ้านคณะดนตรีไทยจันทประสิทธิ์

ที่มาภาพ : นายนิพนธ์ กล้ากล่อมจิตร บันทึกภาพวันที่ 15 เมษายน 2561

ในส่วนของทางขึ้นบ้านบริเวณภาพที่ 3.12 เป็นประตูขนาดเล็กทำด้วยโลหะเหล็กปิดไว้ โดยรอบบริเวณชั้นบนของบ้าน ทั้งตัวบ้านจะมีประตูเข้าออกทางเดียว ทั้งการเข้าอยู่อาศัยและการเคลื่อนย้ายเครื่องดนตรีออกเมื่อไปงานดนตรีไทยในโอกาสต่าง ๆ



ภาพที่ 3.13 บริเวณชั้นล่างบ้านคณะดนตรีไทยจันทประสิทธิ์

ที่มาภาพ : นายนิพนธ์ กล้ากล่อมจิตร บันทึกภาพวันที่ 15 เมษายน 2561

สำหรับการฝึกดนตรีไทยของสมาชิกคณะดนตรีไทยจันประสิทธิ์ จะใช้บริเวณบนบ้านชานบ้านเป็นสถานที่ใช้ต่อเพลงทั้งประเภทเดี่ยวและประเภทวง และส่วนรอบ ๆ บริเวณบ้านก็จะมีร่มเงาไม้เป็นที่นั่งสามารถนำเครื่องดนตรีไทยบางเครื่องไปซ้อมได้ ซึ่งใช้เป็นสถานที่ในการซ้อมดนตรีไทยทั้งหมดบริเวณนั้น ๆ นักดนตรีไทยจะแวะเวียนเข้ามาเรียนอยู่เสมอ ตามที่ครูละเอียด คชวัฒน์ ได้กล่าวไว้ว่า

เมื่อก่อนคนมาบ้านนี้มาก เครื่องดนตรีก็อยู่บ้านนี้ เขาใช้ที่นี้ซ้อมบนบ้านบ้าง ข้างล่างก็มีมาซ้อมบ้าง ที่บ้านจะอยู่ลึกหน่อยจะไปงานที่ก็เดินกัน มีเกรียนช่วย แต่พอกลับจากงานเขาตีกลองมาแต่ไกลก็รู้ว่ามาถึงกันแล้ว คนที่บ้านก็จะออกไปช่วยกันยกเครื่องกลับบ้าน

(ละเอียด คชวัฒน์, สัมภาษณ์, 15 เมษายน 2561)

เส้นทางเข้าบ้านคณะดนตรีไทยจันประสิทธิ์ จะอยู่ลึกจากหน้าปากซอย เวลาเคลื่อนย้ายเครื่องดนตรีไปงานแต่ละครั้งก็ใช้คนจำนวนมาก เมื่อทางคณะไปงานเสร็จจากกลับมาถึงหน้าปากซอยก็จะตีกลองทัดเพื่อบอกคนที่บ้านรับรู้ว่าจะกลับมาแล้ว นักดนตรีที่พักอยู่ที่บ้านก็จะออกไปช่วยกันยกเครื่องกลับบ้าน

เห็นได้ว่าความเป็นบ้านดนตรีไทยในการเรียนการสอนของคณะจันประสิทธิ์ ในอดีตยังมีการเรียนการสอนแบบบ้านดนตรีไทยโดยใช้บ้านตนเองเป็นสถานที่จัดการเรียนการสอนและยังเป็นที่พักสำหรับลูกศิษย์ที่เข้ามาเรียนด้วย สอดคล้องกับแนวทางการจัดการเรียนการสอนในระบบบ้านดนตรีไทย จากอดีตคือ จาก บ้าน วัด วัง ซึ่งบ้านดนตรีไทยมีความสำคัญมากกับการเริ่มต้นในการถ่ายทอดแต่ละบ้านจะมีวิธีการถ่ายทอด ปลูกฝัง และสร้างค่านิยม ความเชื่อ ความรู้ ความสามารถที่มีความแตกต่างกันไป (นิพนธ์ กล้ากล่อมจิตร, 2556: 21)

### 3.3.2 สถานที่เรียนดนตรีไทยคณะผู้ใหญ่ถาวร แสงจิต

คณะดนตรีไทยผู้ใหญ่ถาวร แสงจิต ตั้งอยู่ซอย 13 ถนนมิตรสัมพันธ์ ใกล้วัดใหม่เกตุงาม ห่างจากวัดเพียง 200 เมตร ยังถือได้ว่าเป็นบริเวณที่สำคัญของชุมชนในสมัยอดีตและปัจจุบัน โดยบริเวณดังกล่าวในอดีตเป็นพื้นที่ที่มีชาวดนตรีไทยและนาฏศิลป์อยู่อาศัยเป็นจำนวนมาก โดยเฉพาะการแสดงประเภท ละคร จะมีชื่อเสียงและมีนางละครจำนวนมากเช่นกัน อีกทั้งมีวงดนตรีไทยทั้งสองคณะ ประกอบด้วยคณะดนตรีไทยจันประสิทธิ์ และคณะดนตรีไทยผู้ใหญ่ถาวร แสงจิต เป็นวงดนตรีใช้ประกอบการแสดงในอดีตตามที่ครูสงบ ทองเทศ ได้กล่าวไว้ว่า

บ้านถาวร (ผู้ใหญ่ถาวร แสงจิต) เขาอยู่ใกล้วัด มีงานบุญอะไรที่วัด  
 วงเขาก็จะไปช่วย เมื่อก่อนบ้านพ่อเขาอยู่หนองมน  
 แต่เดี๋ยวนี้ไม่เหลือแล้วมันเปลี่ยนไปหมด เขาย้ายมาอยู่ที่นี้นานแล้ว  
 พ่อเขาก็อยู่ที่นี่ คนจะมาซ่อมกันที่นี่ ที่บ้านและที่วัดเวลามีงานเยอะหน่อย

(สงบ ทองเทศ, สัมภาษณ์, 9 เมษายน 2561)

เห็นได้ว่าบ้านดนตรีไทยผู้ใหญ่ถาวร แสงจิต มีที่ตั้งอยู่บริเวณใกล้เคียงวัดใหม่เกตุงาม  
 มาตั้งแต่อดีต และยังเป็นศูนย์กลางในการเรียนการสอนทางด้านดนตรีไทยให้แก่ชุมชนของตำบล  
 บ้านปึก โดยมีรายละเอียดที่ตั้งดังนี้

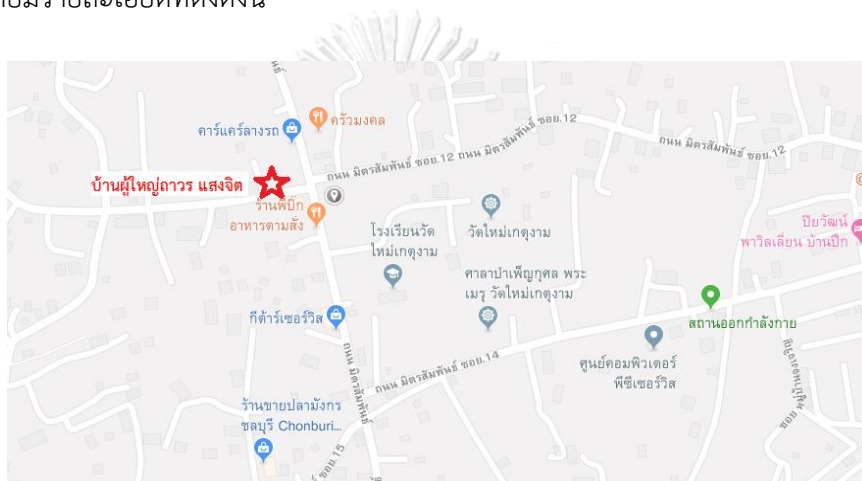

ภาพที่ 3.14 แผนที่ตั้งคณะดนตรีไทยผู้ใหญ่ถาวร แสงจิต

ที่มาภาพ : นายนิพนธ์ กล้ากล่อมจิตร บันทึกภาพวันที่ 3 กันยายน 2561

จุฬาลงกรณ์มหาวิทยาลัย

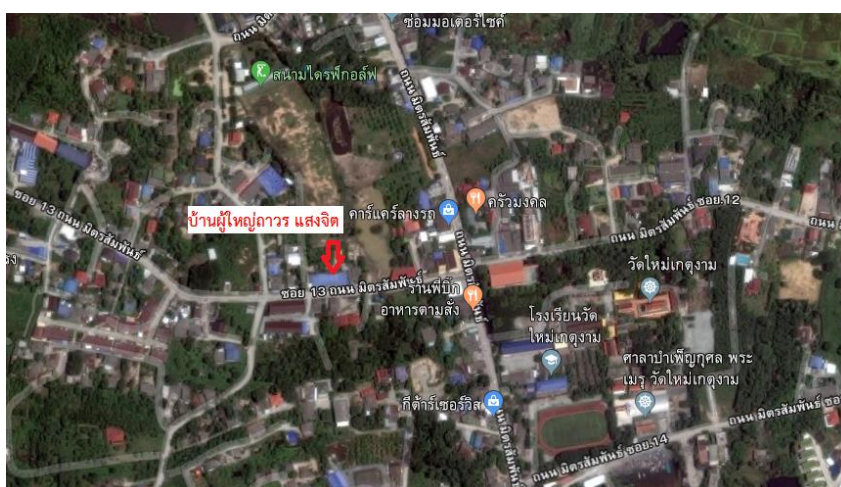

ภาพที่ 3.15 แผนที่ตั้งคณะดนตรีไทยผู้ใหญ่ถาวร แสงจิต จากดาวเทียม

ที่มาภาพ : นายนิพนธ์ กล้ากล่อมจิตร บันทึกภาพวันที่ 3 กันยายน 2561

บ้านดนตรีไทยผู้ใหญ่ถาวร แสงจิต ปัจจุบันมีร้านขายของจำนวนมากในบริเวณนี้รวมถึงร้านสะดวกซื้อ เกิดโครงการหมู่บ้านจำนวนมากในบริเวณตำบลบ้านปึก เกิดจากการขยายตัวทางเศรษฐกิจที่มีมากขึ้นในจังหวัดชลบุรี ตามคำกล่าวของนางกัลยา เกลื่อนสุข ที่ได้กล่าวไว้ว่า

บ้านตา (ผู้ใหญ่ถาวร แสงจิต) อยู่ใกล้กับวัดใหม่เกตุงามนั้นแหละ ซอย 13 ถนนมิตรสัมพันธ์ บางทีก็จะไปต่อเพลงที่บ้านหลังนั้นแหละ มีต่อที่วัดด้วย วัดใหม่เกตุงามนั้นแหละ พอมีเพลงใหม่ ๆ มา ก็จะทวนกันที่งานนั้นแหละ ตอนนี้เจริญแล้วคนขายของเยอะปากทางเข้าก็มีร้านสะดวกซื้อนั้นแหละ”

(กัลยา เกลื่อนสุข, สัมภาษณ์, 14 เมษายน 2561)



ภาพที่ 3.16 ปากซอยเข้าบ้านคณะดนตรีไทยผู้ใหญ่ถาวร แสงจิต  
ที่มาภาพ : นายนิพนธ์ กล้ากล่อมจิตร บันทึกภาพวันที่ 14 สิงหาคม 2561



ภาพที่ 3.17 บ้านคณะดนตรีไทยผู้ใหญ่ถาวร แสงจิต  
ที่มาภาพ : นายนิพนธ์ กล้ากลุ่มจิตร บันทึกภาพวันที่ 14 สิงหาคม 2561



ภาพที่ 3.18 บริเวณหน้าห้องเครื่องดนตรีไทยบ้านคณะดนตรีไทยผู้ใหญ่ถาวร แสงจิต  
ที่มาภาพ : นายนิพนธ์ กล้ากลุ่มจิตร บันทึกภาพวันที่ 14 สิงหาคม 2561

ลักษณะของบ้านแบ่งห้องใช้สอย เป็นห้องนอน 3 ห้องนอน ห้องเก็บของ 1 ห้อง ห้องเก็บเครื่องดนตรีไทยแยกส่วนออกจากตัวบ้าน 1 ห้อง ห้องครัว 1 ห้อง และมีส่วนหลังบ้านที่ทำเป็นห้องครัว ส่วนภายในบ้านเป็นที่โล่ง เพื่อใช้เป็นที่ทำกิจกรรมในการซ้อมและการต้อนรับแขก ปัจจุบันมีหลายหน่วยงานที่เข้ามาศึกษา เช่น จากสาขาดนตรีศึกษา คณะศึกษาศาสตร์ มหาวิทยาลัยบูรพา สาขาวิชาดนตรีศึกษา คณะครุศาสตร์ จุฬาลงกรณ์มหาวิทยาลัย ตามที่อาจารย์บุญญา เจริญสืบทอง ได้กล่าวไว้ว่า

บ้านคุณพ่อแบ่งเป็นส่วน ๆ ไป ก็มีคุณพ่อกับคุณแม่อยู่ มีน้อง ๆ ช่วยดูแลที่บ้าน ห้องดนตรีไทยก็แยกส่วนออกจากบ้านไปจะง่าย เวลาที่มีรถมาชนเครื่องดนตรีไปงานจะได้ไม่ต้องเข้าบ้าน ที่บ้านมีคนพานิสิตมาดูงานก็สาขาดนตรีจาก ครุศาสตร์ จุฬา สาขาวิชาเรา ก็มาซ้อมที่บ้านคุณพ่อเวลาจะสอบร้องที่ครูสอน ก็จะมาใช้เครื่องที่บ้านซ้อม บางทีมากันเต็มบ้านเลย

(บุญญา เจริญสีบทอง, สัมภาษณ์, 4 เมษายน 2561)



ภาพที่ 3.19 ภายในตัวบ้านคณะดนตรีไทยผู้ใหญ่ถาวร แสงจิต  
ที่มาภาพ : นายนิพนธ์ กล้ากลุ่มจิตร บันทึกภาพวันที่ 14 สิงหาคม 2561



ภาพที่ 3.20 ภายในห้องเก็บเครื่องดนตรีไทยคณะดนตรีไทยผู้ใหญ่ถาวร แสงจิต



ที่มาภาพ : นายนิพนธ์ กล้ากลุ่มจิตร บันทึกภาพวันที่ 14 สิงหาคม 2561

การจัดสภาพห้องเก็บเครื่องดนตรีเป็นไปตามความเหมาะสมของสถานที่โดยมีการแยกส่วน ออกชัดเจนเพื่อให้สะดวกแก่การใช้งานในโอกาสต่าง ๆ เช่น การซ้อม การเรียน และการรับงาน การแสดง การซ้อมและเรียนต่อเพลงคณะดนตรีไทยผู้ใหญ่ถาวร จะใช้ 2 สถานที่ได้แก่ ที่บ้าน ทั้งใน บริเวณในบ้านและนอกบ้าน และที่บ้านงานหรืออาจจะเป็นวัดในช่วงเวลาที่พักไม่มีการบรรเลงก็จะถือ โอกาสช่วงนั้นได้ทวนเพลง และได้ปรึกษาหารือกัน ใครยังไม่ได้เพลงที่จะใช้บรรเลงในเวลาต่อไป ก็จะต่อกันตอนนั้น ส่วนในอดีตนักดนตรีบางคนก็จะมาอยู่กินที่บ้านเลย เพราะเป็นนักดนตรีมืออาชีพ ต้องไปงานหลายวัน บางครั้งต้องแยกวงไปถึง 5 วงเพราะงานดนตรีมีมากในช่วงอดีต ก็จะได้นักดนตรี แถวนี่มาช่วยบ้างได้จากคณะจันประสิทธิ์บ้าง นักดนตรีจากต่างจังหวัด เช่นจังหวัดสมุทรปราการ จังหวัดฉะเชิงเทรา ก็จะมาช่วยกันที่คณะผู้ใหญ่ถาวร แสงจิต บางทีก็ได้รับความรู้จากนักดนตรีต่างถิ่น เหล่านี้บ้างได้เพลงใหม่ ๆ ดังที่ผู้ใหญ่ถาวร แสงจิต ได้กล่าวไว้ว่า

ที่บ้าน เมื่อก่อนมีคนมาพักมาอยู่กินที่นี่เลย ก็ซ้อมกันที่บ้าน ตรงไหนว่าง ก็ยกเครื่องออกมาซ้อม ถ้าเป็นวงก็จะใช้ในบ้านเป็นการซ้อม บางทีช่วงเย็น แดดไม่ร้อนแล้วก็จะใช้ลานหน้าบ้านเป็นที่ซ้อมกัน และอีกที่ที่ใช้ คือ วัดใหม่เกตุจาม บ้าง หรือเวลาไปงานคนไหนไม่ได้เพลงก็ต่อกันตรงนั้นแหละ อันนี้นักดนตรี ที่เล่นงานประจำนะ มีนักดนตรีเขาจามาช่วยบางที่เรายังได้รับความรู้จากเขาเพิ่มขึ้น เขามาเล่นในวง บางเพลงที่เราไม่ได้ เขามาจากต่างที่เขาเอาเพลงมาไว้ให้ เมื่อก่อนพวกเพลง 2 ชั้น ไม่ได้เพลงกันแถวนี่ ก็ได้ตาแสง นันแหละเอามา ตาแสง บ้านอาจารย์ละเอียด ที่บ้านเป็นดนตรีมานานมากตั้งแต่คุณพ่อรุ่น เป็นเครื่องไทยนะส่วนเครื่องมอญมาทีหลัง บ้านนี้ที่เด่น ๆ คือ หางานดนตรีแล้ว มีเครื่องไฟ ด้วย คนเลยมาหางานบ่อย เดี่ยวนี้ยังมาหางานดนตรีอยู่เรื่อย ๆ นะ แต่ไม่ได้ทำเครื่องไฟแล้ว

(ถาวร แสงจิต, สัมภาษณ์, 15 พฤษภาคม 2561)

คณะดนตรีไทยผู้ใหญ่ถาวร แสงจิต ใช้บ้านที่อยู่ปัจจุบันเป็นสถานที่ในการจัดการเรียน การสอนและใช้พื้นที่ที่ไปแสดง เช่น วัด บ้านงานต่าง ๆ ในช่วงที่พักจากการบรรเลงฝึกซ้อมหรือเตรียม โดยดูตามกาลเทศะสถานการณ์นั้น ๆ สอดคล้องกับนายทิวา แสงจิต ได้กล่าวไว้ว่า “เวลาจะซ้อมเพลง ที่บ้านพ่อก็จะต่อให้ ตั้งแต่เด็ก ๆ และได้เพลงก็ไปงานต่าง ๆ บางทีไปรับลิเก เราไม่ได้ คนร้องลิเกนั้น และเป็นคนช่วยบอก ไปทวนเพลงกันในวัดบ้าง” (ทิวา แสงจิต, สัมภาษณ์, 2 เมษายน 2561)

### 3.4 ลักษณะวิธีการถ่ายทอดดนตรีไทยในตำบลบ้านปึก จังหวัดชลบุรี

ในการสืบทอดดนตรีไทยของแต่ละบ้านหรือสำนักดนตรีนั้นมีความเหมือนและมีความแตกต่างกันอย่างหลากหลายเพื่อให้เกิดการอยู่รอดของความรู้ที่มีอยู่ของผู้ถ่ายทอด นำความรู้เหล่านี้นำไปสู่ผู้รับการถ่ายทอด วิธีการถ่ายทอดจึงเป็นสิ่งหนึ่งของความสำคัญด้านการสืบทอดทางดนตรีไทย โดยเฉพาะในตำบลบ้านปึก จังหวัดชลบุรี ที่มีประวัติอันยาวนานของคณะดนตรีไทย ในเนื้อหาส่วนนี้จะนำเสนอให้เห็นรูปแบบของลักษณะวิธีการถ่ายทอดดนตรีไทยของคณะดนตรีไทยจันทประสิทธิ์ และคณะดนตรีไทยคณะผู้ใหญ่ถาวร แสงจิต ซึ่งเป็นคณะดนตรีไทยในตำบลบ้านปึก

#### 3.4.1 ลักษณะวิธีการถ่ายทอดดนตรีไทยในคณะจันทประสิทธิ์

การจัดการเรียนการสอนดนตรีไทยคณะดนตรีไทยจันทประสิทธิ์ มีวิธีการถ่ายทอดที่เป็นเอกลักษณ์ของบ้านดนตรีไทยตั้งแต่อดีต จนถึงปัจจุบัน โดยในยุคแรกเป็นการสืบทอดโดยการถ่ายทอดให้กับลูกหลานของสายตระกูลก่อนเป็นอันดับแรก จากนั้น จึงมีการถ่ายทอดความรู้ให้ผู้สนใจเป็นลำดับต่อไป ดังคำกล่าวของครูละเอียด คชวัฒน์ ที่ได้กล่าวว่า

*แม่ครู (ละอ อ คชวัฒน์) และน้ำ ๆ ทั้งหมดได้รับการสอนมาจากคุณตา แสง และกักรอด สมัยก่อนเขาไม่มีโน้ต เขาตีให้ดูเลย สอนพวก ลูก ๆ และลูกศิษย์ ของคุณตาแสง (คุณตาแสง ปุ๋ยรักษา) เรียนพวก เพลงโหมโรงต่าง ๆ ก่อน เอาไว้ออกงาน*

(ละเอียด คชวัฒน์, สัมภาษณ์, 15 เมษายน 2561)

นอกจากการถ่ายทอดโดยยึดเครือญาติเป็นอันดับแรกในการถ่ายทอดความรู้ของบ้านดนตรีไทยจันทประสิทธิ์ แล้วนั้น ส่วนสำคัญอีกประการคือขั้นตอนวิธีการถ่ายทอดความรู้ทั้งทางด้านทฤษฎีและการปฏิบัติมีลักษณะการคอยสังเกตลูก ๆ ก่อนว่า พอจะมีแนวโน้มความรู้ความสามารถไปทางด้านใด ดังคำกล่าวของนางณัฐชยา คชวัฒน์ ว่า

*การสอนดนตรีของที่บ้าน คุณตา (คุณตาแสง ปุ๋ยรักษา) จะเป็นผู้สอนให้ จะดูก่อนว่าใคร น่าจะเล่นอะไรได้แต่สุดท้ายน้ำ ๆ ก็เล่นกันได้หลายเครื่อง แต่เสร็จก็ไปเล่นงาน คุณแม่ของยายเอง ก็ตีฆ้อง เห็นว่าได้เรียน มาตั้งแต่ยังเล็ก เขาก็คงได้ฟังมาตั้งแต่เล็ก ๆ อยู่กับดนตรีมาตลอดได้ซึมซับดนตรีไป คงต้อง่าย ตาก็ช่วยต่อ*

(ณัฐชยา คชวัฒน์, สัมภาษณ์, 30 มีนาคม 2561)

ข้อมูลข้างต้นสอดคล้องในส่วนของวิธีการถ่ายทอดดนตรีไทยตามคำกล่าวของครูสงบ ทองเทศ ที่ได้กล่าวถึงวิธีการสอนดนตรีไทยของคณะดนตรีไทยจันทบุรีไว้ว่า “สมัยก่อนเวลาเขาสอนดนตรีไทยกัน ก็ต้องดูก่อนว่า บุคลิกเป็นอย่างไร เหมาะที่จะเป็นเครื่องอะไร คณะดนตรีไทยจันทบุรี ก็เป็นแบบนี้ ส่วนใหญ่ก็เป็นลูก ๆ หลาน ๆ ของเขา เป็นนักดนตรีไทย” (สงบ ทองเทศ, สัมภาษณ์, 9 เมษายน 2561)

จากข้อมูลข้างต้นสรุปได้ว่าลักษณะวิธีการถ่ายทอดทางดนตรีไทยของคณะดนตรีไทยจันทบุรี ยุคของครูแสวง ปุยรักษา ยึดหลักความเป็นญาติในการคัดเลือกลูกศิษย์ สังเกตผู้เรียนว่ามีความสนใจหรือความถนัดในด้านใด มีการถ่ายทอดโดยการบรรเลงให้ดูแล้วบรรเลงตามไม่ใช้โน้ตเพลง (ประเภทเพลงโหมโรง ต่าง ๆ) แล้วออกไปแสดงเพื่อประเมินผลงาน ส่วนของวิธีการถ่ายทอดดนตรีไทยในยุคปัจจุบัน สามารถแบ่งได้ดังนี้ ขั้นที่ 1 คัดเลือกลูกศิษย์ตามความรู้ความสามารถ (ในกรณีศึกษาในโรงเรียน) ขั้นที่ 2 ผู้สอนแจกโน้ตให้ผู้เรียน ขั้นที่ 3 ต่อเพลงให้แล้วอ่านโน้ตบรรเลงไปตามโน้ต (ในกรณีเริ่มเรียนใหม่) สำหรับผู้ที่ได้เพลงอยู่แล้วก็จะมีการต่อมือให้ ขั้นที่ 4 ทดสอบโดยการบรรเลงให้ดูและไปแสดงในงานต่าง ๆ (ถาวร แสงจิต, สัมภาษณ์, 15 พฤษภาคม 2561) ปัจจุบันวิธีการถ่ายทอดดนตรีไทยเบื้องต้นของคณะจันทบุรีได้มีการถ่ายทอดประเภทเครื่องสายผสม ปี่พาทย์เพราะลูก ๆ ของครูแสวง ปุยรักษา ได้เสียชีวิตไปหมดแล้วไม่มีการสืบทอดต่อทางด้านปี่พาทย์ไม้แข็ง ลูกศิษย์คนอื่น ๆ ก็ได้เสียชีวิตกันไปหมดเช่นกันดนตรีไทยในคณะจันทบุรี จึงมีบทบาทน้อยลง การสืบทอดต่อมาในสมัยรุ่นหลาน ๆ โดยการนำของครูละเอียด คชวัฒน์ ได้สืบทอดในส่วนวงเครื่องสายผสมปี่พาทย์ โดยครูละเอียด คชวัฒน์ได้รับการถ่ายทอดจากครูดนตรีไทยที่มีชื่อเสียง นอกจากที่ได้รับการถ่ายทอดมาจากคุณแม่ของท่าน (นางละเอียด คชวัฒน์) โดยได้รับการถ่ายทอดจากครูดนตรีไทยต่าง ๆ ดังนี้ เช่น ครูสุจิตต์ ดุริยประณีต (ศิลปินแห่งชาติ) ครูระดี วิเศษสุรการ ครูเอื้อ ฉัตรเฉลิม ครูฉลุย จิยะจันทร์ เมื่อได้รับความรู้ต่าง ๆ ครูละเอียด คชวัฒน์ จึงได้ถ่ายทอดเพลงต่าง ๆ ให้แก่ลูกศิษย์ในโรงเรียนต่าง ๆ ในจังหวัดชลบุรีและจังหวัดใกล้เคียงจนถึงปัจจุบัน

### 3.4.2 ลักษณะวิธีการถ่ายทอดดนตรีไทยในคณะผู้ใหญ่ถาวร แสงจิต

ในการสืบทอดดนตรีไทยคณะดนตรีไทยผู้ใหญ่ถาวร แสงจิต ตั้งแต่ในอดีตและในยุคปัจจุบันสามารถแยกรายละเอียดได้เป็น 2 ช่วง คือช่วงยุคของคุณครูอุ่งน แสงจิต และยุคปัจจุบัน (ผู้ใหญ่ถาวร แสงจิต) พบว่าวิธีการสอนในช่วงยุคแรกของคุณครูอุ่งน แสงจิต เป็นการคัดเลือกนักดนตรีไทยจากเครือญาติ จากพี่น้องฝ่ายพ่ออุ่งน และคุณแม่เสียดิน แสงจิต สมัยนั้นรูปแบบวิธีการ

สอนยังไม่ชัดเจน แต่มีลักษณะการสอนเป็นการต่อเพลงแบบโบราณคือ คนที่ได้เพลงก็จะตีให้ดู คนรับการถ่ายทอดก็จะตีตามจนกว่าจะได้ ตามคำกล่าวของผู้ใหญ่ถาวร แสงจิต ที่ได้กล่าวว่า

สมัยพ่อ (อ๋อง แสงจิต) นั้น นักดนตรีก็เป็นพี่น้องพ่อ พี่น้องแม่ เขาต่อกันมาจากทวด  
จะต่อแบบไหนก็ไม่รู้แต่เท่าที่เห็นก็ใครได้เพลงก็จะมานั่งตีให้กันดู  
คนจะต่อก็ตีตามจนกว่าจะได้เพลง เหมือนช่วย ๆ กันจำเพลง ญาติ ๆ  
เขาได้เพลงกันมากพ่ออ๋อง ก็ได้เพลงมาแบบนั้น ได้จากทวดนั่นแหละ

(ถาวร แสงจิต, สัมภาษณ์, 15 พฤษภาคม 2561)

จากลักษณะวิธีการถ่ายทอดดนตรีไทยของคณะดนตรีไทยผู้ใหญ่ถาวร แสงจิต ในช่วงยุคแรกของคุณพ่ออ๋อง แสงจิต เห็นได้ว่า มีการคัดเลือกลูกศิษย์จากเครือญาติ และมีวิธีถ่ายทอดโดยการบรรเลงให้ผู้รับการถ่ายทอดสังเกตแล้วบรรเลงตาม มีการถ่ายทอดแบบตัวต่อตัว ผู้รับการถ่ายทอดจะบรรเลงตามจนกว่าจะได้ในเพลงนั้น และเมื่อได้แล้วก็จะถ่ายทอดให้ผู้อื่นต่อในวง เมื่อเข้าสู่ในช่วงยุคปัจจุบัน คือช่วง ผู้ใหญ่ถาวร แสงจิต จะมีวิธีการถ่ายทอดที่มีความแตกต่างจากในอดีตโดยสามารถแบ่งผู้รับการถ่ายทอดออกเป็น 2 กรณี ประกอบด้วย กลุ่มผู้เรียนพื้นฐาน และกลุ่มผู้เรียนที่มีความรู้ความสามารถอยู่แล้ว รูปแบบวิธีถ่ายทอดทั้งสองกลุ่มสามารถแยกรายละเอียดวิธีเป็นขั้นตอนดังนี้

### กลุ่มผู้เรียนพื้นฐาน มีขั้นตอนการถ่ายทอดดังนี้

ขั้นที่ 1 สอบถามความพร้อมก่อนการศึกษาในกลุ่มนี้มีความรู้ที่หลากหลายทั้งทางด้านทฤษฎีและทางด้านทักษะ การสอบถามความเป็นวิธีการคัดกรองนักดนตรีก่อน ถ้านักดนตรีมีความกระตือรือร้น พยายามศึกษาความรู้ก็จะประสบความสำเร็จตามความประสงค์ของผู้ถ่ายทอดและผู้รับการถ่ายทอด ดังคำกล่าวของผู้ใหญ่ถาวร แสงจิต ได้กล่าวว่า “จะสอนเขาก็ต้องรู้ว่าเขาจะเรียนอะไร เอาจริงไหม บางทีพ่อกับแม่อยากให้เรียนแต่คนไม่ยอมเรียนก็ลำบากเรียนไปก็ไม่จบเพลง บางคนเขาอาจจะได้เพลงแล้วก็มี” (ถาวร แสงจิต, สัมภาษณ์, 20 พฤษภาคม 2561)

ขั้นที่ 2 เรียนรู้การบรรเลงให้ตรงคู่เสียงโดยการจับมือตี เป็นขั้นตอนที่ ผู้สอนมีความประสงค์ให้ผู้เรียนรู้จักเครื่องดนตรีมากยิ่งขึ้นด้วยการลงมือปฏิบัติ จากการตีและการฟังเสียงเพื่อให้ตรงกับคู่เสียงต่าง ๆ การวางตำแหน่งมือ การนั่ง บุคลิกลักษณะของผู้บรรเลง การจับมือผู้เรียนให้ตีตามเสียงดนตรี เป็นขั้นตอนการถ่ายทอดดนตรีไทยแบบโบราณ การเริ่มเรียนครั้งแรกต้องมีครูเป็นผู้จับมือผู้เรียนให้บรรเลง ดังคำกล่าวของผู้ใหญ่ถาวร แสงจิต ที่ได้กล่าวว่า “พอเราได้คนที่เรียนแล้ว ก็จะต้องไหว้ครูและต่อเพลงให้ แต่ต้องจับมือตีให้ ตีไล่มือไปให้ได้เสียง ตรงตามเสียงให้มันชัด การจับไม้ตี การจะนั่ง ก็ต้องให้ถูก คนเรียนแรก ๆ ก็ต้องพวกนี้ก่อน” (ถาวร แสงจิต, สัมภาษณ์, 20 พฤษภาคม 2561)

ขั้นที่ 3 การฝึกปฏิบัติเพลงสาธุการ ถ้าได้แล้วก็จะต่อเพลงประเภทเพลงโหมโรงเย็น โหมโรงเช้า และเพลงฉิ่งพระฉันทน์เช้า หลังจากผู้เรียนได้เรียนรู้เรื่องของท่วงทำนองและรู้ตำแหน่งของเสียงเครื่องดนตรีนั้น ๆ แล้ว ผู้สอนก็จะเริ่มให้ผู้เรียนฝึกปฏิบัติเพลงเป็นอันดับต่อไป ซึ่งเพลงแรกที่มีการบรรเลงคือ เพลงสาธุการ เป็นเพลงพื้นฐานเพื่อนำไปใช้ในการประกอบอาชีพในงานต่าง ๆ

ขั้นที่ 4 การวัดผลและการประเมินผล ในขั้นตอนนี้ทางคณะดนตรีไทยผู้ใหญ่ถาวร แสงจิต มีรูปแบบการประเมินอย่างไม่เป็นทางการ โดยจะมีประเมินในขณะที่มีการจัดการเรียนการสอนอยู่ตลอดเวลา เป็นการประเมินเพื่อมุ่งพัฒนาแก้ไขผู้รับการสืบทอดให้มีคุณภาพในการเรียนรู้เชิงปฏิบัติ มีการประเมินตามงานต่าง ๆ ที่ได้ออกไปแสดงในสถานที่จริง

### **กลุ่มผู้เรียนที่มีความรู้ความสามารถอยู่แล้ว มีขั้นตอนการถ่ายทอดดังนี้**

ขั้นที่ 1 มีการทดสอบก่อนเรียน เนื่องจากกลุ่มผู้เรียนที่เข้ามาศึกษามีความหลากหลาย เป็นการตรวจสอบความพร้อมของผู้เรียนและเป็นการทำการรู้จักระหว่างผู้เรียนกับผู้สอน วางแนวทางในการจัดการเรียนการสอนให้มีความเหมาะสมกับกับผู้เรียน ทั้งการปฏิบัติและทฤษฎี ก่อนเข้ารับการศึกษามีการตกลงปฏิบัติตามกฎของบ้านผู้ใหญ่ถาวร แสงจิต เพื่อให้ผู้เรียนได้เรียนรู้ไปตามกระบวนการของคณะดนตรีไทยแห่งนี้

ขั้นที่ 2 เรียนเพลงประเภทเพลงเรื่อง เพลงเถา และเพลงเดี่ยว คณะดนตรีไทยผู้ใหญ่ถาวร แสงจิต เป็นบ้านดนตรีที่บรรเลงดนตรีไทยเป็นอาชีพ มีผู้คนมาว่าจ้างเป็นจำนวนมาก ด้วยเหตุนี้ผู้เรียนที่เข้ามาศึกษาในบ้านดนตรีไทยแห่งนี้จึงจำเป็นต้องได้เพลงต่าง ๆ เป็นจำนวนมากเพื่อใช้บรรเลงในการรับงานการแสดง ซึ่งบ้านดนตรีไทยแห่งนี้จึงได้กำหนดเพลงที่สามารถนำไปประกอบอาชีพนักดนตรีไทยได้ ประกอบไปด้วยเพลงประเภทเพลงเรื่อง เช่น เพลงเรื่องพระรามเดินดง เพลงเรื่องเต่ากินผักบุ้ง เพลงเรื่องฉิ่งพระฉันทน์ ประเภทเพลงเถา เช่น เพลงบุหลัน เถา พม่าห้าท่อน เถา เพลงแขกมอญ เถา เพลงแสนคำนึง เถา เพลงมอญอื่น ๆ

ขั้นที่ 3 การวัดผลและการประเมินผล การประเมินในกลุ่มผู้เรียนประเภทนี้ มีวิธีการประเมินแบบสภาพจริง โดยให้ผู้เรียนออกรับงานการแสดงต่าง ๆ หลังจากมีการจัดการเรียนการสอนเสร็จสิ้น การประเมินขึ้นอยู่กับได้รับการยอมรับจากผู้ชม และผู้สอนเป็นผู้ประเมินจากการสังเกตและการฟัง มีการชี้แนะแนวทางแนะนำจากผู้สอน และการได้รับคำติชมจากเจ้าภาพงานต่าง ๆ อาศัยการประเมินผู้เรียนจากสภาพจริง

ขั้นที่ 4 ศึกษาเพลงเดี่ยว หลังจากผู้เรียนได้ผ่านกระบวนการฝึกบรรเลงในเพลงประเภทต่าง ๆ และผ่านการวัดผลและการประเมินผล ขั้นต่อไปคือการต่อเพลงเดี่ยวตามความรู้ความสามารถของผู้เรียนในกลุ่มผู้เรียนที่มีความรู้ความสามารถอยู่แล้ว

สรุปได้ว่าคณะดนตรีไทยจันทประสิทธิ์และคณะผู้ใหญ่อาวรร แสงจิต มีวิธีการถ่ายทอดดนตรีไทย โดยแต่ละคณะมีรูปแบบและขั้นตอนในการสืบทอดที่แตกต่างกันไปตามความเหมาะสมและบทบาทหน้าที่ของแต่ละคณะ คณะดนตรีไทยจันทประสิทธิ์ แบ่งออกเป็น 2 ยุค ช่วงยุคแรกมีขั้นตอนดังนี้ ขั้นที่ 1 ยึดหลักความเป็นญาติในการคัดเลือกลูกศิษย์ ขั้นที่ 2 สังเกตผู้เรียนว่ามีความสนใจหรือความถนัดในด้านใด ขั้นที่ 3 มีการถ่ายทอดโดยการบรรเลงให้ดูแล้วบรรเลงตามไม่ใช้โน้ตเพลง (ประเภทเพลงโหมโรง ต่าง ๆ ) ขั้นที่ 4 การออกไปแสดงเพื่อประเมินผลงาน ในส่วนยุคปัจจุบัน มีขั้นตอนดังนี้ ขั้นที่ 1 คัดเลือกลูกศิษย์ตามความรู้ความสามารถ (ในกรณีศึกษาในโรงเรียน) ขั้นที่ 2 ผู้สอนแจกโน้ตให้ผู้เรียน ขั้นที่ 3 ต่อเพลงให้แล้วอ่านโน้ตบรรเลงไปตามโน้ต (ในกรณีเริ่มเรียนใหม่) สำหรับผู้ที่ได้เพลงอยู่แล้วก็จะมีการต่อมือให้ ขั้นที่ 4 ทดสอบโดยการบรรเลงให้ดูและไปแสดงในงานต่าง ๆ

วิธีการถ่ายทอดดนตรีไทยในคณะดนตรีไทยผู้ใหญ่อาวรร แสงจิต สามารถสรุปได้เป็น 2 กลุ่ม ประกอบด้วยกลุ่มผู้เรียนพื้นฐาน และกลุ่มผู้เรียนที่มีความรู้ความสามารถอยู่แล้ว มีรายละเอียดดังนี้ กลุ่มผู้เรียนพื้นฐาน ขั้นที่ 1 สอบถามความพร้อมก่อนการศึกษา ขั้นที่ 2 เรียนรู้การบรรเลงให้ตรงคู่เสียงโดยการจับมือดี ขั้นที่ 3 การฝึกปฏิบัติเพลงสาธุการ และขั้นที่ 4 การวัดผลและการประเมินผล สำหรับกลุ่มผู้เรียนที่มีความรู้ความสามารถอยู่แล้ว มีขั้นตอนดังนี้ ขั้นที่ 1 มีการทดสอบก่อนเรียน ขั้นที่ 2 เรียนเพลงประเภทเพลงเรื่อง เพลงเถา ขั้นที่ 3 การวัดผลและการประเมินผล ขั้นที่ 4 ศึกษาเพลงเดี่ยว

### 3.5 ประเภทเพลงที่ใช้ในการถ่ายทอดความรู้ในตำบลบ้านปึก จังหวัดชลบุรี

สำหรับบทเพลงที่ใช้บรรเลงในงานต่าง ๆ ของคณะดนตรีไทยในตำบลบ้านปึกพบว่า มีเพลงหลากหลายใช้ในการรับงานมงคลและงานอวมงคล โดยจะแบ่งออกตามประเภทเพลงไทย ซึ่งได้แก่ประเภทเพลงโหมโรง เพลงเรื่อง เพลงเถา เพลงสองชั้น เพลงทยอย เพลงดับ เพลงลา เพลงฉิ่ง และเพลงเดี่ยว ดังนี้

#### 3.5.1 ประเภทเพลงของคณะจันทประสิทธิ์

ประเภทเพลงต่าง ๆ ที่ใช้ในการบรรเลงของคณะดนตรีไทยคณะจันทประสิทธิ์ พบว่าในช่วงยุคแรกเพลงต่าง ๆ จะเป็นกลุ่มของเพลงที่ใช้ในการบรรเลงของวงปี่พาทย์ เช่น เพลงโหมโรงเข้าโหมโรงเย็น เพลงเรื่องต่าง ๆ เนื่องจากในอดีตคณะดนตรีไทยจันทประสิทธิ์มีแต่วงปี่พาทย์ไม่แข็งไม่มีวงดนตรีไทยที่เป็นวงเครื่องสายหรือวงมโหรี ในยุคปัจจุบันคณะดนตรีไทยจันทประสิทธิ์ไม่มีวงปี่พาทย์ไม่แข็งแล้วเนื่องจากไม่มีการสืบทอดด้านเครื่องปี่พาทย์ จึงมีการเปลี่ยนแปลงประเภทของเพลง

โดยยุคปัจจุบันมีครุละเอียด คชวัฒน์ เป็นผู้สืบทอดรูปแบบการสืบทอดคณะดนตรีไทยจึงเปลี่ยนจากวงปี่พาทย์ไม้แข็งมาเป็นวงเครื่องสายผสมปี่พาทย์และได้มีการสืบทอดโดยการเน้นเฉพาะในส่วนของบทเพลงแต่ไม่ได้เน้นการสืบทอดทางเพลง เพลงส่วนใหญ่จะเป็นเพลงสำหรับวงเครื่องสายและเครื่องสายผสมปี่พาทย์

ประเภทเพลงไทยในบ้านดนตรีไทยคณะจันประสิทธิ์ ในอดีตคณะดนตรีไทยนี้ มีคณะดนตรีไทย ที่เป็นวงปี่พาทย์ไม้แข็ง เป็นวงหลัก และในยุคปัจจุบันเป็นวงเครื่องสายผสมปี่พาทย์ โดยสามารถแบ่งกลุ่มบทเพลงได้ดังนี้

ตารางที่ 3.1 ประเภทเพลงไทยในบ้านดนตรีไทยคณะจันประสิทธิ์

ประเภทเพลง	วงปี่พาทย์ไม้แข็ง (ยุคแรก)	วงเครื่องสายผสมปี่พาทย์ (ยุคปัจจุบัน)
เพลงโหมโรง	เพลงชุดโหมโรงเช้า เพลงชุดโหมโรงเย็น เพลงโหมโรงไอ้เรศ	เพลงโหมโรงไอ้เรศ เพลงโหมโรงปฐมดุสิต เพลงโหมโรงกระแตไต่ไม้ เพลงโหมโรงจอมสุรางค์
เพลงเรื่อง	เพลงเรื่องทำขวัญ เพลงเรื่องนางนาค เพลงเรื่องฉิ่งพระฉัน เพลงเรื่องยี่คำ	ในคณะไม่นิยมบรรเลง
เพลงเถา	เพลงบุหลัน เพลงโสมส่องแสง เพลงลีลากระทุ่ม เพลงจะเข้หางยาว เพลงอาหนู เพลงช้างประสานงา เพลงจิ้นลั่นถัน เพลงแขกบรเทศ เพลงนกเขาชะแมร์ เพลงมอญรำดาบ เพลงแสนคำนึง เพลงสุดสงวน เพลงเขมรปากท่อ เพลงแขกมอญ แขกมอญบางช้าง เพลงขอมทรงเครื่อง แขกมอญบางขุนพรหม	เพลงมอญอ้อยอิง เพลงโสมส่องแสง เพลงเขมรพวง เพลงแขกบรเทศ เพลงนกเขาชะแมร์ เพลงสุรินทราหู เพลงไล่พระจันทร์ เพลงเขมรลออองค์ เพลงมะลิซ้อน เพลงแป๊ะ สามชั้น เพลงทองกาว เพลงทยอยญวน เพลงนางครวญ เพลงบังใบ เพลงเขมรพายเรือ เพลงเจ็วรำลึก เพลงสามไม้ใน เพลงชมแสงจันทร์ เพลงนางครวญ เพลงเขมรปากท่อ เพลงแขกมอญบางขุนพรหม เพลงราตรีประดับดาว เพลงขอมทรงเครื่อง

ประเภทเพลง	วงปีพาทย์ไม้แข็ง (ยุคแรก)	วงเครื่องสายผสมปีพาทย์ (ยุคปัจจุบัน)
เพลงตับ	เพลงตับขอมดำดิน เพลงตบนิทรราชาคริต เพลงตบจุล่ง	เพลงตับพระลอ เพลงตบตันเพลงฉิ่ง เพลงตบนางนาค เพลงตบสมิงทอง เพลงตบภุมริน เพลงตบสามลาว เพลงตบลาวเจริญศรี เพลงตบวิวาท์พระสมุทร
เพลงสองชั้น	เพลงตะลุ่มโปง เพลงหงส์ทอง เพลงขึ้นพลับพลา เพลงลมพัดชายเขา เพลงข้างประสาธนา เพลงมหาฤกษ์ เพลงมหาชัย เพลงเขมรโพธิสัตว์ เพลงลาวดำเนินทราย	เพลงขึ้นพลับพลา เพลงลมพัดชายเขา เพลงลาวสมเด็จ เพลงสร้อยเพลง เพลงมหาฤกษ์ เพลงมหาชัย เพลงยวนเกล้า เพลงสร้อยสนตัด เพลงมยุราภิรมย์ เพลงขับไม้บัณเฑาะว์ เพลงไกรลาสสำเร็จ เพลงลาวเลียบค่าย เพลงข้างประสาธนา เพลงขอมสุวรรณ เพลงเขมรโพธิสัตว์ เพลงสร้อยเพลง เพลงลาวดวงเดือน เพลงลาวคำหอม เพลงแขกปัตตานี เพลงพัดชา เพลงระบำดอกบัว เพลงสามเส้า เพลงระบำดาวดึงส์ เพลงเต่าเห่ เพลงเทพบรรทม เพลงเทพพนม เพลงแขกสาหร่าย เพลงอัครลีลา เพลงชุดโบราณคดี เพลงทะเลบัว เพลงบุหลันลอยเลื่อน เพลงระบำสุพรรณิการ เพลงพราหมณ์ตีน้ำเต้า เพลงชุดร้าวมาตรฐาน
เพลงทยอย	เพลงทยอยเขมร เพลงทยอยนอก เพลงทยอยใน เพลงแขกลพบุรี เพลงแขกโอด	ในคณะไม่นิยมบรรเลง
เพลงลา	เพลงเต่ากินผักบุง เพลงพระอาทิตย์ชิงดวง	เพลงเต่ากินผักบุง เพลงพระอาทิตย์ชิงดวง
เพลงฉิ่ง	เพลงเซ็ดจิ้น	เพลงฉิ่งบุล่ง



ประเภทเพลง	วงปีพาทย์ไม้แข็ง (ยุคแรก)	วงเครื่องสายผสมปีพาทย์ (ยุคปัจจุบัน)
เพลงเดี่ยว	เพลงเข็มนอก (จี่ใน) เพลงลาวแพน (ระนาดเอก) เพลงพญาโศก (ระนาดเอก) เพลงกราวใน (ระนาดเอก) เพลงเข็มนอก (ระนาดเอก) เพลงสารถี (ระนาดเอก)	เพลงจีนขิมใหญ่ (จะเข้) เพลงลาวแพน (จะเข้) เพลงลาวแพน (ขิม) เพลงนกขมิ้น (ซออู้) เพลงพญาโศก (ซอด้วง)

จากรายชื่อบทเพลงข้างต้นเห็นได้ว่าคณะดนตรีไทยคณะจันประสิทธิ์ได้ให้ความสำคัญกับเพลงไทยต่าง ๆ มาตั้งแต่ในอดีต ซึ่งได้แก่ ประเภทเพลงโหมโรง เพลงเรื่อง เพลงเถา เพลงสองชั้น เพลงทยอย เพลงตับ เพลงลา เพลงฉิ่ง และเพลงเดี่ยว โดยต่อเพลง สืบทอดเพลงต่าง ๆ ให้แก่ลูกหลาน และสมาชิกในคณะเป็นการสืบทอดแบบตัวต่อตัว ในสมัยปัจจุบันทางคณะดนตรีไทยจันประสิทธิ์ โดยการนำของครูละเอียต ศุววัฒน์ และครูมงคล ศุววัฒน์ ได้ถ่ายทอดโดยการสอนดนตรีไทยในโรงเรียน จึงเป็นผลทำให้สร้างเครื่องมือเพื่อใช้เป็นสื่อประกอบการเรียนการสอน โดยการบันทึกโน้ตและทางร้องต่าง ๆ ที่ใช้บรรเลงอยู่ในปัจจุบันเป็นจำนวนมาก เช่น หนังสือโน้ตเพลงไทย หนังสือโน้ตทางขับร้องเพลงไทย เป็นต้น

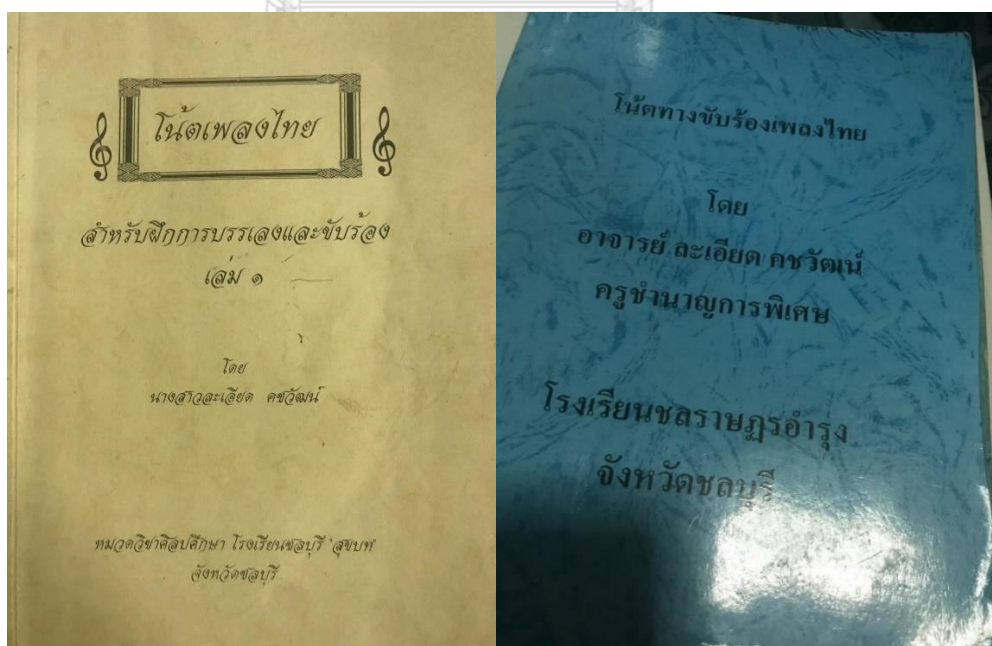

ภาพที่ 3.21 หนังสือบันทึกทางร้องเพลงไทย

ที่มาภาพ : นายนิพนธ์ กล้ากล่อมจิตร บันทึกภาพวันที่ 30 กันยายน 2561

**คำนำ**

ในหนังสือพิมพ์การเกษตรและรายสัปดาห์เกษตรไทยเล่ม ๑ เล่มนี้ เป็นฉบับแรกเพื่อตีพิมพ์การเกษตรและรายสัปดาห์เกษตรไทย สำหรับนักเรียนชั้นมัธยมศึกษาปีที่ ๑ และ ๒ ทางเลือกเรียนวิชาเกษตรไทย

เหตุผลที่จัดทำนิตยสารนี้ขึ้นมีดังนี้ (๑) เป็นแหล่งความรู้ที่ทันสมัยแก่เกษตรกร (๒) เป็นแหล่งความรู้ที่ทันสมัยแก่ครูและนักเรียน (๓) เป็นแหล่งความรู้ที่ทันสมัยแก่ผู้สนใจทั่วไป (๔) เป็นแหล่งความรู้ที่ทันสมัยแก่ผู้สนใจทั่วไป

ข้าพเจ้าหวังเป็นอย่างยิ่งว่า ในหนังสือพิมพ์การเกษตรและรายสัปดาห์เกษตรไทยเล่ม ๑ เล่มนี้ จะเป็นประโยชน์แก่ผู้สนใจทุกท่าน

ดร. สุภาพร ตรีคุณวงศ์ ผู้อำนวยการโรงเรียนมัธยมศึกษาไทยทุกแห่ง

ดร. สุภาพร ตรีคุณวงศ์ ผู้อำนวยการโรงเรียนมัธยมศึกษาไทยทุกแห่ง

และที่ระลึกแก่ผู้สนใจทุกท่าน ทั้งที่แจ้งชื่อไว้ก่อน และที่แจ้งชื่อไม่แจ้งว่า ทำหน้าที่ประชาสัมพันธ์ในสถานศึกษาไทยให้แก่สาธารณชน

ดร. สุภาพร ตรีคุณวงศ์ ผู้อำนวยการโรงเรียนมัธยมศึกษาไทยทุกแห่ง

( นายวิชาญ ตรีคุณวงศ์ )  
 รองอธิบดีกรมการศึกษานอกโรงเรียน  
 กรมการศึกษานอกโรงเรียน  
 ๗ มิถุนายน ๒๕๑๐

ภาพที่ 3.22 คำนำในหนังสือบันทึกทางร่องเล่ม 1  
ที่มาภาพ : นายนิพนธ์ กล้ากลุ่มจิตร บันทึกภาพวันที่ 30 กันยายน 2561

๒๑.	เพลงท่อนเอกที่ไม่	๑๕
๒๒.	เพลงลาวคำเงินทราย	๒๐
๒๓.	เพลงไทยคำเงินทอง	๒๒
๒๔.	เพลงท่อนขมเขื่อน	๒๓
๒๕.	เพลงเอกขมเขื่อนผสมเขื่อน	๒๓
๒๖.	เพลงลาวตาวง	๒๓
๒๗.	เพลงลาวส่วยขวย	๒๕
๒๘.	เพลงต่างตาวงถิ่นขวย	๒๕
๒๙.	เพลงแขกมอญนางพราหมณ์ ๒ ชั้น	๒๖
๓๐.	เพลงลาวตวงเขื่อน	๒๖
๓๑.	เพลงเขมรไทรโยค	๓๐
๓๒.	เพลงมอญรำลึก	๓๓
๓๓.	เพลงจำเริญพระนคร	๓๕
๓๔.	เพลงขมเขื่อนขมเขื่อน	๓๕
๓๕.	เพลงรำลึกนาค	๓๕
๓๖.	เพลงไทรโยคลาวเขื่อน	๓๖
๓๗.	เพลงต่างถิ่นขมเขื่อน	๓๖
๓๘.	เพลงเขมรขมเขื่อน	๓๖
๓๙.	เพลงนกไทรโยคขมเขื่อน	๓๖
๔๐.	เพลงเขมรขมเขื่อน	๓๖
๔๑.	เพลงลาวตวงเขื่อน	๓๖
๔๒.	เพลงลาวตวงเขื่อน	๓๖
๔๓.	เพลงลาวตวงเขื่อน	๓๖
๔๔.	เพลงลาวตวงเขื่อน	๓๖
๔๕.	เพลงลาวตวงเขื่อน	๓๖

ภาพที่ 3.23 สารบัญในหนังสือบันทึกทางร้องเล่น 1  
 ที่มาภาพ : นายนิพนธ์ กล้ากล่อมจิตร บันทึกภาพวันที่ 30 กันยายน 2561

เพลงต่าง ๆ ที่ทางบ้านดนตรีไทยจันทประสิทธิ์ ได้ใช้บรรเลงได้รับการถ่ายทอดจากครอบครัวในอดีต และมีอีกหลายบทเพลงที่ได้รับการถ่ายทอดจากครูทางดนตรีไทยในปัจจุบัน ดังคำกล่าวของครูละเอียด คชวัฒน์ ที่ได้กล่าวไว้ว่า

สมัยก่อนที่บ้านได้เพลงมากเล่นกันเยอะ ได้คุณตาแสงช่วยสอนให้ลูก ๆ และลูกศิษย์  
กันทุกคน พอมาปัจจุบันครูก็เอาความรู้ที่ได้นำมาเขียนเป็นโน้ตเพลง  
เขียนทางร้องไว้บ้างเอาไว้สอนเด็ก ๆ ครั้งก่อนที่ไปสอนพวกโด้ง  
(นิพนธ์ กล้ากล่อมจิตร) ในคณะศึกษาศาสตร์ ก็ใช้อันนี้แหละช่วยในการสอน

(ละเอียด คชวัฒน์, สัมภาษณ์, 30 กันยายน 2561)



ภาพที่ 3.24 ภาพการบรรเลงดนตรีไทยงานทำบุญ (สมาชิกคณะจันทประสิทธิ์ ร่วมบรรเลงเป็นหลัก)  
ที่มาภาพ : นายนิพนธ์ กล้ากล่อมจิตร บันทึกภาพวันที่ 15 เมษายน 2561

เห็นได้ว่า เพลงไทยที่ทางคณะดนตรีไทยจันทประสิทธิ์ ได้นำมาใช้ในการบรรเลงมีมากมาย ตั้งแต่ในอดีตจนถึงปัจจุบัน บางเพลงก็ยังได้รับการสืบทอดต่อ บางประเภทของเพลงก็เพิ่มจำนวนมากขึ้น เพราะการศึกษาเพิ่มเติมจากครูดนตรีไทยที่มีชื่อเสียงในยุคปัจจุบัน รูปแบบบทเพลงที่ใช้ในปัจจุบันจึงเปลี่ยนแปลงไปตามความเหมาะสม เช่น เพลงโหมโรงไอเรศ ของครูละเอียด คชวัฒน์ ที่ใช้

ในการถ่ายทอดให้กับลูกศิษย์ในปัจจุบัน มีทางเพลงที่เป็นลักษณะของเพลงประเภทเครื่องสาย ไม่ใช่ทางเพลงของปี่พาทย์ซึ่งสืบทอดมาในสายตระกูล

ตัวอย่างโน้ตเพลงทางเครื่องสาย โน้ตซอด้าง เพลงโหมโรงไอยเรศ ของครูละเอียด คชวัฒน์

### ท่อน 1

_ _ _ ม	_ ซ ซ ซ	_ ด _ ล	_ ซ _ ม	_ ซ _ ร	_ ม _ ซ	_ ร ด ล	_ ซ _ ม
_ ด _ ด	_ _ _ ร	_ _ _ ม	_ ฟ _ ซ	ม ร ด ล	_ ซ _ ฟ	_ ด _ ฟ	_ ม ซ ร
ด ด ร ด	ท ล ซ ร	ท ซ ล ท	ล ท ด ล	ล ท ร ม	ซ ม ร ท	ม ร ท ล	ร ท ล ซ
ร ซ ล ท	ล ท ด ร	ซ ม ร ด	ร ด ท ล	ท ร ม ร	ท ล ซ ร	ฟ ม ร ม	ฟ ซ ล ซ
_ _ ร ด	ร ร ร ร	_ ด _ ม	ร ร ร ร	ซ ม ร ด	ซ ด ร ม	ฟ ซ ฟ ด	ร ม ฟ ซ
ร ซ ล ท	ล ท ด ร	ซ ม ร ด	ร ด ท ล	ท ร ม ร	ท ล ซ ร	ฟ ม ร ม	ฟ ซ ล ซ

กลับต้นใช้สองบรรทัดล่าง แทนสองบรรทัดบน

_ _ _ ม	_ ซ ซ ซ	ด ร ด ล	ด ล ซ ม	ซ ม ซ ล	ด ร ม ซ	ด ร ด ล	ด ล ซ ม
ซ ด ด ด	ซ ร ร ร	ซ ม ร ม	ฟ ซ ล ซ	ด ร ด ล	ด ล ซ ฟ	ด ร ม ฟ	ซ ฟ ม ร

จากการตรวจสอบโน้ตเพลงโหมโรงไอยเรศ สามชั้น ในท่อนที่ 1 พบว่ามีทั้งหมด 3 จังหวะ มีการตั้งเสียงเริ่มต้นของเพลงในระดับเสียงเพียงออบน (เสียงโด = ๑#) ซึ่งในท่อนที่ 1 นี้ ประกอบไปด้วยจำนวน 6 บรรทัด ซึ่งพบลูกตกตัวสุดท้ายของห้องที่ 8 แต่ละบรรทัด ดังนี้ บรรทัดที่ 1 ตกเสียง มี บรรทัดที่ 2 ตกเสียง เร บรรทัดที่ 3 ตกเสียง ซอล บรรทัดที่ 4 ซอล บรรทัดที่ 5 ตกเสียง ซอล และบรรทัดที่ 6 ตกเสียง ซอล ซึ่งลูกตกทั้ง 6 บรรทัดนี้ ตรงกับทำนองหลักเพลงโหมโรงไอยเรศ ตามทำนองหลักทางฆ้องวงใหญ่ แต่การแปลทำนองของโน้ตข้างต้นนี้ ปรากฏให้เห็นการแปลทางอย่างของเครื่องสายที่เป็นทางเฉพาะของครูละเอียด คชวัฒน์ มีด้วยกัน 2 จุดดังนี้

จุดที่ 1 ท่อนที่ 1 บรรทัดที่ 1

_ _ _ ม	_ ซ ซ ซ	_ ด _ ล	_ ซ _ ม	_ ซ _ ร	_ ม _ ซ	_ ร ด ล	_ ซ _ ม
---------	---------	---------	---------	---------	---------	---------	---------

จุดที่ 2 ท่อนที่ 1 บรรทัดที่ 2

_ ด _ ด	_ _ _ ร	_ _ _ ม	_ ฟ _ ซ	ม ร ด ล	_ ซ _ ฟ	_ ด _ ฟ	_ ม ซ ร
---------	---------	---------	---------	---------	---------	---------	---------

จุดที่ 1 และจุดที่ 2 พบว่ายังมีการรักษาระดับเสียงเริ่มต้นบทเพลงในการบรรเลงได้ตรงกับเสียงเครื่องสายทั้งหมดทุกท่อน อีกทั้งทางเพลงที่มีการแปลทางยังเป็นทางเครื่องสายอย่างเห็นได้ชัด ไม่ได้ยึดติดทางฆ้องวงใหญ่แต่ยังคงรักษาลูกตกของเพลงไว้อย่างถูกต้อง

### ท่อน 2

ช ล ท ด	ท ล ท ด	ท ล ร ด	ท ล ท ด	ร ม ช ล	ด ช ล ด	ช ล ด ร	ม ด ร <b>ม</b>
ช ด ร ม	ร ม ช ล	ด ร ด ล	ด ล ช ม	ช ม ร ด	ม ร ด ล	ร ด ล ช	ด ล ช <b>ม</b>
ช ช ช ร	ช ช ช ม	ล ล ล ม	ช ช ช ม	ช ด ร ม	ร ม ช ล	ด ร ด ล	ด ช ด <b>ล</b>
ด ร ด ล	ด ล ช ม	ช ด ร ม	ร ม ช ล	ช ม ม ม	ช ร ร ร	ช ร ช ฟ	ม ร ด <b>ล</b>
ท ล ด ด	ด ร ด ด	ม ร ด ล	ด ร ด ด	ช ม ช ร	ม ร ด ล	ช ล ด ร	ด ท ล <b>ช</b>
ช ม ม ม	ร ม ช ล	ช ล ด ล	ด ล ด ช	ช ม ช ร	ม ร ด ล	ด ร ม ร	ด ล ด <b>ช</b>
ช ล ช ม	ช ม ร ด	ช ล ท ด	ท ด ร ม	ร ม ช ล	ด ล ช ม	ช ล ช ม	ช ม ร <b>ด</b>
ช ด ร ม	ฟ ช ฟ ล	ช ฟ ด ฟ	ช ฟ ม ร	ช ร ช ฟ	ม ร ด ล	ด ร ม ร	ช ม ร <b>ด</b>

จากการตรวจสอบโน้ตเพลงโหมโรงโอยเรศ สามชั้น ในท่อนที่ 2 พบว่ามีทั้งหมด 4 จังหวะ เป็นเพลงในระดับเสียงเพียงออบน ซึ่งในท่อนที่ 2 นี้ประกอบไปด้วยจำนวน 8 บรรทัด ซึ่งพบลูกตกตัวสุดท้ายของห้องที่ 8 แต่ละบรรทัด ดังนี้ บรรทัดที่ 1 ตกเสียง มี บรรทัดที่ 2 ตกเสียง มี บรรทัดที่ 3 ตกเสียง ลา บรรทัดที่ 4 ตกเสียง ลา บรรทัดที่ 5 ตกเสียง ซอล บรรทัดที่ 6 ตกเสียง ซอล บรรทัดที่ 7 ตกเสียง โด และบรรทัดที่ 8 ตกเสียง โด ซึ่งลูกตกทั้ง 8 บรรทัดนี้ ตรงกับทำนองหลักเพลงโหมโรงโอยเรศ ตามลูกตกทำนองหลักทางฆ้องวงใหญ่

### ท่อน 3

ท ช ล ท	ด ล ท ด	ร ท ด ร	ม ด ร ม	ช ล ช ม	ช ล ช ร	ม ร ด ร	ม ร ช <b>ม</b>
- ล ล ล	ช ล ด ร	ม ร ช ฟ	ม ร ด ล	ช ล ช ม	ม ร ด ล	ช ล ด ล	ด ท ล <b>ช</b>
_ ช _ ช	ด ด ด ด	ร ม ช ร	ม ร ด ล	_ ล _ ด	ด ช ช ช	ล ช ด ล	_ ช _ <b>ม</b>
_ ม _ ม	ช ร ร ร	ม ร ด ร	ม ร ช ม	ช ด ร ม	ช ร ม ช	ร ม ช ล	ด ช ด <b>ล</b>
ช ม ร ด	ร ด _ _	ม ร ด ล	ด ล _ _	ร ด ล ช	ล ช _ _	ด ล ช ม	ช <b>ม</b> _ _
ช ม ร ด	ม ร ด ล	ร ด ล ช	ด ล ช ม	ช ม ร ด	ช ด ร ม	ช ล ช ม	ช ม ร <b>ด</b>
ช ม ช ช	ช ล ช ช	ล ช ม ร	ล ช ด ล	_ _ ด ช	ด ล _ _	ด ร ด ช	ด ล ช <b>ม</b>
ช ม ร ด	ม ร ด ล	ร ด ล ร	ด ล ช ม	ช ม ช ร	ช ด ร ม	ช ล ช ม	ช ม ร <b>ด</b>

ร ม ช ล	ด ช ล ด	[ _ _ _ _	_ _ _ _ ]	ช ล ด ร	ม ด ร ม	[ _ _ _ _	_ _ _ _ ]
ช ช ช ช	_ ล _ ล	ช ช ช ช	_ ม _ ม	ช ช ช ช	_ ม _ ม	ช ร ร ร	ช ม ร ด
ช ม ร ด	ร ด _ _	ช ล ท ด	ท ด _ _	ช ม ร ด	ร ด _ _	ม ร ด ล	ด ล _ _
ร ม ช ล	ช ล _ _	ม ร ด ล	ด ล _ _	ช ม ร ม	ร ม _ _	ช ม ร ด	ร ด _ _
ร ร ร ล	ร ร ร ท	ร ม ร ล	ร ม ร ท	ช ม ร ท	ร ท ล ช	ท ล ช ม	ร ม ช ล
ร ม ช ล	ช ด ช ล	ช ม ช ล	ช ล ท ด	ม ร ช ี ฟ	ม ร ด ล	ช ล ด ร	ด ท ล ช

จากการตรวจสอบโน้ตเพลงโหมโรงไอเรศ สามชั้น ในท่อนที่ 3 พบว่ามีทั้งหมด 7 จังหวะ เป็นเพลงในระดับเสียงเพียงออบน ซึ่งในท่อนที่ 3 นี้ มีบรรทัดเพลงทั้งหมด 14 บรรทัด โดยพบลูกตกตัวสุดท้ายของห้องที่ 8 แต่ละบรรทัด ดังนี้ บรรทัดที่ 1 ตกเสียง มี บรรทัดที่ 2 ตกเสียง ซอล บรรทัดที่ 3 ตกเสียง มี บรรทัดที่ 4 ตกเสียง ลา บรรทัดที่ 5 ตกเสียง มี บรรทัดที่ 6 ตกเสียง โด บรรทัดที่ 7 ตกเสียง มี บรรทัดที่ 8 ตกเสียง โด บรรทัดที่ 9 ตกเสียง มี บรรทัดที่ 10 ตกเสียง โด บรรทัดที่ 11 ตกเสียง ลา บรรทัดที่ 12 ตกเสียง โด บรรทัดที่ 13 ตกเสียง ลา และบรรทัดที่ 14 ตกเสียง ซอล โดยลูกตกทั้ง 14 บรรทัดนี้ ตรงกับทำนองหลักเพลงโหมโรงไอเรศ ตามทำนองหลักทางฆ้องวงใหญ่ ซึ่งเป็นทำนองหลักของเพลงนี้ แต่การแปลทำนองของโน้ตข้างต้นนี้ ปรากฏให้เห็นการแปลทางอย่างของเครื่องสายที่เป็นทางของครูละเอียด คชวิวัฒน์ ซึ่งเป็นทางเฉพาะของคณะจันประสิทธิ์ มีด้วยกัน 3 จุดดังนี้

จุดที่ 1 ท่อน 3 บรรทัดที่ 1 ทางซอด้าง ครูละเอียด คชวิวัฒน์

ท ช ล ท	ด ล ท ด	ร ท ด ร	ม ด ร ม	ช ล ช ม	ช ล ช ร	ม ร ด ร	ม ร ช ม
---------	---------	---------	---------	---------	---------	---------	---------

จุดที่ ท่อน 3 บรรทัดที่ 1 ทางฆ้องวงใหญ่ ระดับเสียงเสียงเพียงออบน

มือขวา	- ท - -	- ล - -	- ช - ช	- - - ม	- ม - -	ม ม - ร	- - ด ร	- - ม <i>ม</i>
มือซ้าย	- - ล ช	- - - ช	- - - ร	- - - ม	- ช - -	ม ช - ร	- - ด ร	- ม - -

จุดที่ 1 ท่อน 3 บรรทัดที่ 1 ทางซอด้าง ครูละเอียด คชวิวัฒน์ พบว่าท่วงทำนองทางซอด้าง มีการดำเนินกลอนเพลง ที่ได้แปลทางเป็นทางเครื่องสาย โดยไม่ได้เดินทำนองของเพลงให้เป็นไปตามลักษณะของทางฆ้องวงใหญ่ แต่ยังคงยึดลูกตกของเพลงไว้อย่างถูกต้อง

จุดที่ 2 ท่อน 3 บรรทัดที่ 4 ( 4 ห้องแรก) ทางซอด้วง ครูละเอียด คชวัฒน์

_ ม _ ม	ซ ร ร ร	ม ร ด ร	ม ร ช ม
---------	---------	---------	---------

จุดที่ 2 ท่อน 3 บรรทัดที่ 4 ทางซ้องวงใหญ่

มือขวา	-----	ร - ร ร	-----	ม - ม ม
มือซ้าย	-----	- ล - -	-----	- ท - -

จุดที่ 2 ในท่อน 3 บรรทัดที่ 4 ( 4 ห้องแรก) ทางซอด้วง ครูละเอียด คชวัฒน์ พบว่า ท่วงทำนองทางซอด้วง บรรเลงในระดับเสียงเพียงออบน และมีการแปลทางเป็นทางเครื่องสายที่เป็นทางเฉพาะของครูละเอียด คชวัฒน์ โดยไม่ได้เดินทำนองของเพลงให้เป็นไปตามลักษณะของทางซ้องวงใหญ่ แต่ยังคงยึดลูกตกของเพลงไว้อย่างถูกต้อง ทางซอด้วงนี้ไม่ได้กำหนดให้มีการเหลื่อม แบ่งประเภทเครื่องดนตรีประเภทเครื่องนำและประเภทเครื่องตามอย่างชัดเจน

จุดที่ 3 ท่อน 3 บรรทัดที่ 9 ทางซอด้วง ครูละเอียด คชวัฒน์

ร ม ช ล	ด ช ล ด	[	-----	-----	ช ล ด ร	ม ด ร ม	[	-----	-----	]
---------	---------	---	-------	-------	---------	---------	---	-------	-------	---

จุดที่ 3 ท่อน 3 บรรทัดที่ 9 ทางซ้องวงใหญ่ ระดับเสียงเพียงออบน

มือขวา	-----	-----	-- ช ล	ด - ด ด	-----	-----	-- ด ร	ม -ม ม
มือซ้าย	-----	-----	ร ม - -	- ด - -	-----	-----	ช ล - -	- ม - -

จุดที่ 3 ในท่อน 3 บรรทัดที่ 9 ทางซอด้วง ครูละเอียด คชวัฒน์ พบว่าท่วงทำนองทางซอด้วงได้บรรเลงเป็นทางเครื่องสายโดยเฉพาะ ไม่ได้เดินทำนองของเพลงให้เป็นไปตามลักษณะของทางซ้องวงใหญ่ แต่ยังคงยึดลูกตกของเพลงไว้อย่างถูกต้อง อีกทั้งพบว่า มีการกำหนดให้มีการเหลื่อม แบ่งประเภทเครื่องดนตรีประเภทเครื่องนำและประเภทเครื่องตามอย่างชัดเจน



## ท่อน 4

ม ม ร ม	ร ม - -	ซึ ลึ ช ม	ร ม - -	ช ล ท ด	ท ด - -	ท ด ร ม	ร ม - -
ร ร ร ร	- ม - ม	ช ช ช ช	- ล - ล	ร ร ร ร	- ด - ด	ล ล ล ล	- ช - ช
พ พ ช ม	ม ร ด ช	- - - -	- - - -	ด ด ช ด	ร ม พ ช	- - - -	- - - -
ด ด ด ด	- ล - ล	ช ช ช ช	- ม - ม	ร ร ร ร	- ม - ม	ช ช ช ช	- ล - ล
ซึ ด ร ม	ร ม - -	ช ล ด ร	ด ร - -	ร ช ล ด	ล ด - -	ร ม ช ล	ช ล - -
ร ร ร ร	- ม - ม	ช ช ช ช	- ลึ - ชึ	ล ท - ล	ท ด - ท	ด ร - ด	ร ม - ม
ด ร ม ช	ม ช - -	ร ม ช ล	ช ล - -	ช ร ม ช	ม ช - -	ช ด ร ม	ร ม - -
ช ช ช ช	- ล - ล	ช ช ช ช	- ม - ม	ช ช ช ช	- ม - ม	ร ร ร ร	- ด - ด
ช ม ร ด	ร ด - -	ม ร ด ล	ด ล - -	ร ด ล ช	ล ช - -	ด ล ช ม	ช ม - -
ช ร ม ช	ม ช - -	ร ม ช ล	ช ล - -	ด ช ด ล	ล ด - -	ช ล ด ร	ด ร - -
ช ร ม ร	ช พ ม ร	ด ร ม ร	ช พ ม ร	ช ร ม พ	ช พ ม ร	ช ม ร ด	ม ร ด ล
ช ล ช ม	ช ม ร ด	ช ล ท ด	ท ด ร ม	ร ม ช ล	ด ล ช ม	ช ล ช ม	ช ม ร ด

เที่ยวกลับตัดบรรทัดสุดท้ายออกแล้วใช้บรรทัดนี้ลงซ้ำๆ

ช ล ช ม	- ร - ช	- - - ม	- - - ร	- - - ด	- - - ท	- - - ล	- - - ช
---------	---------	---------	---------	---------	---------	---------	---------

จากการตรวจสอบโน้ตเพลงโหมโรงไอเรศ สามชั้น ในท่อนที่ 4 พบว่ามีทั้งหมด 6 จังหวะ เป็นเพลงในระดับเสียงเพียงออบน ซึ่งในท่อนที่ 4 นี้ มีบรรทัดเพลงทั้งหมด 12 บรรทัด โดยพบลูกตก ตัวสุดท้ายของห้องที่ 8 แต่ละบรรทัด ดังนี้ บรรทัดที่ 1 ตกเสียง เร บรรทัดที่ 2 ตกเสียง มี บรรทัดที่ 3 ตกเสียง ซอล บรรทัดที่ 4 ตกเสียง ลา บรรทัดที่ 5 ตกเสียง ลา บรรทัดที่ 6 ตกเสียง มี บรรทัดที่ 7 ตกเสียง มี บรรทัดที่ 8 ตกเสียง โด บรรทัดที่ 9 ตกเสียง มี บรรทัดที่ 10 ตกเสียง เร บรรทัดที่ 11 ตกเสียง ลา บรรทัดที่ 12 ตกเสียง โด โดยลูกตกทั้ง 12 บรรทัดนี้ ตรงกับลูกตกทำนองหลักเพลงโหมโรงไอเรศ ในทางซ็องวงใหญ่

สรุปได้ว่าเพลงโหมโรงไอเรศ ทางซอด้าง ของครูละเอียด คชวัฒน์ นี้ เป็นทางเพลงที่อยู่ในระดับเสียงเพียงออบน (เสียงโด = ดรม#ชล#) มีทั้งหมด 4 ท่อน ซึ่งแต่ละท่อนมีลักษณะที่แตกต่าง กันไป ท่อนที่ 1 มีทั้งหมด 3 จังหวะ ท่อนที่ 2 มีทั้งหมด 4 จังหวะ ท่อนที่ 3 มีทั้งหมด 7 จังหวะ มีการแบ่งการบรรเลงเหลื่อม และมีลูกล้อ และท่อนที่ 4 มีทั้งหมด 6 จังหวะ

โดยทางเพลงนี้บรรเลงเป็นทางเครื่องสายโดยเฉพาะ ไม่ได้เดินทำนองของเพลงให้เป็นไปตามลักษณะของทางซ็องวงใหญ่ แต่ยังคงยึดลูกตกของเพลงไว้อย่างถูกต้อง เห็นได้ว่า ทางเพลง

มีลักษณะเป็นทางเครื่องสายไม่ได้ยึดติดกับทางฆ้องวงใหญ่ มีการแปลทางออกเป็นทางเฉพาะที่เป็นเอกลักษณ์ของครูละเอียด คชวัฒน์

### 3.5.2 ประเภทเพลงของคณะผู้ใหญ่อถาวร แสงจิต

ประเภทเพลงต่าง ๆ ที่ใช้ในการบรรเลงของคณะดนตรีไทยคณะผู้ใหญ่อถาวร แสงจิต พบว่า เพลงต่าง ๆ ที่ทางคณะดนตรีไทยผู้ใหญ่อถาวร แสงจิต ใช้ในการบรรเลงเพื่อประกอบอาชีพนั้นสามารถแบ่งเป็น 2 ช่วง ประกอบด้วยช่วงครุองุ่น แสงจิต และช่วงผู้ใหญ่อถาวร แสงจิต ในส่วนของช่วงแรกสมัยครุองุ่น แสงจิต ในสมัยนั้นคณะดนตรีไทยจะมีเพียงวงปี่พาทย์ไม้แข็ง เพลงต่าง ๆ จะเป็นเพลงที่ใช้สำหรับวงปี่พาทย์ไม้แข็ง ซึ่งเพลงต่าง ๆ ในอดีตเป็นเพลงที่ได้รับการสืบทอดมาจากสายตระกูลแสงจิต เช่น เพลงชุดโหมโรงเช้า โหมโรงเย็น โหมโรงกลางวัน เพลงเรื่องต่าง ๆ เพลงทยอย เพลงหน้าพาทย์ และเพลงเดี่ยว ไม่นิยมบรรเลงเพลงเถา ในช่วงสมัยผู้ใหญ่อถาวร แสงจิต ยังรักษาวงปี่พาทย์ไม้แข็งในสมัยครุองุ่น แสงจิต ไว้ดั้งเดิมและได้มีการพัฒนารูปแบบวงดนตรีไทยเพิ่มขึ้น คือมีการสร้างวงปี่พาทย์มอญ และวงแตรวง เพื่อใช้ในการประกอบอาชีพนักดนตรีไทย โดยยังรักษา เพลงชุดโหมโรงเช้า โหมโรงเย็น โหมโรงกลางวัน เพลงเรื่องต่าง ๆ เพลงทยอย เพลงหน้าพาทย์ และเพลงเดี่ยว เอาไว้ ยังมีการเพิ่มพูนความรู้ของเพลงไทยประเภท เพลงเถา มากขึ้น และได้มีการศึกษาเพลงมอญต่าง ๆ เพื่อใช้ในการประกอบอาชีพในรูปแบบวงปี่พาทย์มอญ ปัจจุบันมีการพัฒนาสร้างวงแตรวงเพื่อตอบสนองความต้องการของผู้คนที่มีความสนใจในยุคปัจจุบัน อีกทั้งมีการนำเอาเพลงร่วมสมัยต่าง ๆ ที่เกิดขึ้น เข้ามาร่วมบรรเลงในวง ทั้งวงปี่พาทย์มอญ และวงแตรวง ทำให้ผู้ฟังมีความสนใจมากยิ่งขึ้น คณะดนตรีไทยผู้ใหญ่อถาวร แสงจิต จึงได้รับความนิยมอย่างต่อเนื่องมาจนถึงปัจจุบัน แสดงให้เห็นถึงการปรับตัวเพื่อความอยู่รอดของคณะดนตรีไทยผู้ใหญ่อถาวร แสงจิต จากอดีตจวบถึงปัจจุบัน

ประเภทเพลงไทยในบ้านดนตรีไทยคณะผู้ใหญ่อถาวร แสงจิต ในอดีต ถึงในยุคปัจจุบัน มีเพลงต่าง ๆ ที่มีความหลากหลายทั้งที่เป็นเพลงไทยทั่ว ๆ ไป เพลงมอญ และเพลงลูกทุ่ง เนื่องจากคณะดนตรีไทยผู้ใหญ่อถาวร แสงจิต มีการพัฒนาเปลี่ยนแปลงรูปแบบวงดนตรีไทยตามยุคสมัยมาโดยตลอด ในอดีตสมัยครุองุ่น แสงจิต จะมีวงปี่พาทย์ไม้แข็ง (ปี่พาทย์ไทย) เป็นวงหลักในการบรรเลง ในสมัยผู้ใหญ่อถาวร แสงจิต มีทั้งวงปี่พาทย์ไม้แข็ง วงปี่พาทย์มอญ และยังมีวงแตรวง เพื่อใช้บรรเลงในโอกาสต่าง ๆ ซึ่งแต่ละวงก็มีการบรรเลงเพลงที่แตกต่างกันไปดังนี้

ตารางที่ 3.2 ประเภทเพลงไทยในบ้านดนตรีไทยคณะผู้ใหญ่อาวร แสงจิต

ประเภทเพลง	วงปี่พาทย์ไม้แข็ง		วงปี่พาทย์มอญ	วงแตรวง
	สมัยคุณครูอุ่ง	สมัยผู้ใหญ่ถาวร		
เพลงไหมโรง	เพลงชุดไหมโรงเช้า เพลงชุดไหมโรงเย็น เพลงชุดไหมโรงกลางวัน เพลงชุดไหมโรงเทศน์ เพลงไหมโรงเสภา	เพลงชุดไหมโรงเช้า เพลงชุดไหมโรงเย็น เพลงชุดไหมโรงกลางวัน เพลงชุดไหมโรงเทศน์ เพลงไหมโรงเสภา เพลงไหมโรงไอยเรศ เพลงไหมโรงมะลิเส้อย เพลงไหมโรงเยี่ยมวิมาน เพลงไหมโรงครอบจัก วาล	เพลงประจำวัด เพลงประจำบ้าน	เพลงมาร์ชสีนวล
เพลงเถา	ไม่นิยมบรรเลง	เพลงบุหลัน เพลงโสมส่องแสง เพลงลีลากระทุ่ม เพลงจรเข้หางยาว เพลงอาหนู เพลงช้างประสานงา แขกมอญบางขุนพรหม เพลงแขกมอญ แขกมอญบางช้าง เพลงขอมทรงเครื่อง เพลงเทพบรรทม เพลงจีนลั่นถัน เพลงแขกบรเทศ เพลงนกเขาชะแมร์ เพลงมอญรำดาบ เพลงแสนคำนึง เพลงสุดสงวน เพลงเขมรปากท่อ เพลงมอญอ้อยอิ่ง เพลงโสมส่องแสง เพลงเขมรพวง	เพลงแสนคำนึง เพลงลาวเสียงเทียน เพลงมอญอ้อยอิ่ง เพลงอาหนู แขกมอญบางขุนพรหม เพลงขอมทรงเครื่อง เพลงเขมรปากท่อ เพลงโสมส่องแสง เพลงเขมรพวง เพลงนกเขาชะแมร์ เพลงใส่พระจันทร์ เพลงเขมรล่อองค์ เพลงจีนลั่นถัน เพลงชมแสงจันทร์ เพลงทยอยยวน เพลงนางครวญ เพลงบังใบ เพลงเขมรพายเรือ	ไม่นิยมบรรเลง

ประเภทเพลง	วงปี่พาทย์ไม้แข็ง		วงปี่พาทย์มอญ	วงแต๊รวง
	สมัยคุณครูอุ่งุ่น	สมัยผู้ใหญ่ถาวร		
		เพลงสุรินทราหู เพลงใส่พระจันทร์ เพลงเขมรล่อองค์ เพลงมะลิซ้อน เพลงแป๊ะ สามชั้น เพลงแปดบาท เพลงชมแสงจันทร์ เพลงถอนสมอ เพลงทยอยยวน เพลงนางครวญ เพลงบังใบ เพลงล่องลม เพลงเขมรพายเรือ เพลงเงี้ยวรำลึก เพลงไอ้ลาว เพลงอาเฮีย เพลงตับพรหมมาศ เพลงตับสมิงทอง		
เพลงสองชั้น	เพลงชุดประกอบกันท์ เทศน์มหาชาติ	เพลงลงสร เพลงสร้อยสนัด เพลงนางนาค เพลงชุดประกอบกันท์ เทศมหาชาติ เพลงเกร็ดทั่วไป	เพลงเกร็ด ประกอบการแสดง ลิเก เพลงพม่าเล็ก เพลงพม่ากลาง เพลงพม่าใหญ่ เพลงทวาย เพลงปรงทอง (กรงทอง) เพลงสองกุมาร เพลงมะลิวัลย์ เพลงมะลิเส้อย เพลงประสาททอง เพลงพม่าน้อย	เพลงมาร์ชดำรง เพลงมาร์ช บริพัตร เพลงกราว (กราวนอก) เพลงสโลมาร์ช เพลงดาวทอง เพลงธรณี กรรแสง และเพลงสองชั้น ทั่ว ๆ ไป รวมถึงเพลงไทย สากลจากศิลปิน ที่มีชื่อเสียง เช่น

ประเภทเพลง	วงปี่พาทย์ไม้แข็ง		วงปี่พาทย์มอญ	วงแต้รวง
	สมัยคุณครูอุ่งุ่น	สมัยผู้ใหญ่ถาวร		
			เพลงจากาเอ เพลงชาเวตาทอง เพลงเชิญใหญ่ เพลงบางนางเกร็ง เพลงมอญคละ เพลงกุหลาบดำ เพลงมันตะเล เพลงดาวตะเล็ง เพลงมอญอ้อยอิ่ง เพลงขว้างดาบ เพลงโยนดาบ เพลงยาดเล้ เพลงหวานเย็น และเพลงไทยสากล จากศิลปินที่มีชื่อเสียง เช่น ผ่องศรี วรนุช สุเทพ วงศ์คำแหง ทูล ทองใจ สายันต์ สัญญา เป็นต้น	ผ่องศรี วรนุช สุเทพ วงศ์คำแหง ทูล ทองใจ สายันต์ สัญญา เป็นต้น
เพลงดับ	ไม่นิยมบรรเลง	เพลงดับพรหมมาศ เพลงดับสมิงทอง	ไม่นิยมบรรเลง	ไม่นิยมบรรเลง
เพลงทยอย	เพลงทยอยเขมร เพลงทยอยนอก เพลงทยอยใน เพลงแขกลพบุรี เพลงแขกโอด	เพลงทยอยเขมร เพลงทยอยนอก เพลงทยอยใน เพลงแขกลพบุรี เพลงแขกโอด	เพลงทยอยนอก เพลงแขกลพบุรี เพลงแขกโอด	ไม่นิยมบรรเลง
เพลงลา	เพลงเต่ากินผักบั้ง เพลงพระอาทิตย์ชิงดวง	เพลงเต่ากินผักบั้ง เพลงพระอาทิตย์ชิงดวง เพลงอกทะเล	เพลงประจำวัด เพลงประจำบ้าน	ไม่นิยมบรรเลง
เพลงฉิ่ง	เพลงฉิ่งบุล่ง เพลงฉิ่งข้างประสานงา	เพลงฉิ่งบุล่ง เพลงฉิ่งข้างประสานงา	เพลงทะแยมมอญ	ไม่นิยมบรรเลง

ประเภทเพลง	วงปีพาทย์ไม้แข็ง		วงปีพาทย์มอญ	วงแตรวง
	สมัยคุณครูอุ่งน	สมัยผู้ใหญ่ถาวร		
เพลงเดี่ยว	เพลงลาวแพน (ระนาดเอก)	เพลงเขดินอก (ระนาด ทุ้ม) เพลงกราวใน (ระนาด เอก) เพลงสารถิ (ระนาดเอก) เพลงพญาโศก (ระนาด เอก) เพลงจีนขิมใหญ่ (ระนาดเอก) เพลงอาหนู (ระนาด เอก) เพลงทยอยเดี่ยว (ระนาดเอก)	เพลงย่ำค้ำ เพลงย่ำเที่ยง หางเพลงเร็ว เพลงยกตะลุ่ม	ไม่นิยมบรรเลง

จากเพลงข้างต้นเห็นได้ว่าคณะดนตรีไทยผู้ใหญ่ถาวร แสงจิต ได้มีการสืบทอดเพลงตั้งแต่อดีตจนถึงปัจจุบันหลายประเภทอีกทั้งเพลงต่าง ๆ ยังแสดงให้เห็นว่าการพัฒนาคณะดนตรีไทยบ้านผู้ใหญ่ถาวร แสงจิต ไม่ได้หยุดยั้ง มีวงดนตรีที่หลากหลายพร้อมกับมีบทเพลงต่าง ๆ ที่หลากหลายตามศักยภาพของผู้บรรเลง โดยเฉพาะอย่างยิ่งเพลงมอญต่าง ๆ ที่เกิดขึ้นมีหลายเพลงด้วยกัน ที่เป็นเพลงเก่าได้รับการสืบทอดต่อ ๆ กันมาในคณะดนตรีไทย พอมาอยู่ในช่วงยุคปัจจุบันเพื่อให้คณะสามารถอยู่ได้ตามช่วงเวลาที่มีการเปลี่ยนแปลงทางสังคมจึงเกิดการปรับเปลี่ยนวัฒนธรรมความนิยมทางดนตรีขึ้นทางคณะจึงได้มีการนำเพลงไทยสากลเข้ามาบรรเลง ดังคำกล่าวของสมาชิกคณะดนตรีไทยทั้งสามท่าน ที่ได้กล่าวไว้ว่า

เพลงที่ใช้บรรเลงอยู่ในคณะมีหลายเพลงแล้วแต่พิธีกรรมหรืองานต่าง ๆ ที่เขาจำมา  
ทั้งปีพาทย์ไทยในสมัยพ่อ (ครูอุ่งน แสงจิต)  
ส่วนสมัยเราก็พวกปีพาทย์มอญ มีแตรวงด้วย  
เพลงก็เปลี่ยนแปลงไปบ้าง เล่นลูกทุ่ง ลูกกรุง คนฟังเข้าใจมากขึ้น เขาก็ชอบ  
แล้วก็จำวงเราไปทำเป็นอาชีพ

(ถาวร แสงจิต, สัมภาษณ์, 1 กันยายน 2561)

เพลงต่าง ๆ ที่บ้านผู้ใหญ่ ท่านได้มากโดยเฉพาะเพลงมอญ  
บางทีผมไปเล่นงานด้วยยังไม่รู้จักชื่อเพลงเลย  
แต่ทั้งวงพอขึ้นเพลงเขาก็เล่นได้หมด ชอบเล่นเพลงลูกกรุงกันด้วยคนฟังก็ชอบ

(ณัฐกิจ การะกิจ, สัมภาษณ์, 1 กันยายน 2561)

วงคุณตา (ผู้ใหญ่ถาวร แสงจิต) เล่นเพลงมอญ เก่า ๆ เยอะเลย ได้เพลงกันมาเยอะ  
เช่นเพลงทวย เพลงสองกุมาร เพลงพวกนี้เท่าที่รู้บ้านอื่น ๆ เขาก็ไม่ได้เล่นกัน  
ก็มีบ้านคุณตาเขาเล่น เพลงไทยสากลลูกทุ่งลูกกรุงก็เล่น เช่นของทูน ทองใจ  
ของผ่องศรี วรนุช ของสุเทพ วงศ์คำแหง

(กัลยา เกลือณสุข, สัมภาษณ์, 1 กันยายน 2561)

ตัวอย่างโน้ตเพลงสาธุการ ที่คณะดนตรีไทยคณะผู้ใหญ่ถาวร แสงจิต ได้นำเป็นทางหลัก  
ของวงในปัจจุบัน โดยเป็นมือซ้องจากครูสงบ ทองเทศ ตามคำกล่าวของผู้ใหญ่ถาวร แสงจิต ที่ได้กล่าว  
ไว้ว่า “เพลงสาธุการตอนนี้ก็ใช้เหมือน ๆ กันหมดที่คณะของตาก็ตัวอย่างเดียวกับครูสงบ (ครูสงบ ทอง  
เทศ) ครูแปลก (ครูแปลก เหมือนนุช) ใช้แบบนี้กันมานานแล้ว” (ถาวร แสงจิต, สัมภาษณ์, 10  
ธันวาคม 2561)

## เพลง สารถุการ (ทางซ็อง)

มือขวา	--- ร	--- ม	--- ม	- ช - ล	- ร - ท	- ล - -	พ พ - -	ม ม - ร
มือซ้าย	--- ล	--- ท	--- ม	- ช - ล	- ร - ท	- ล - พ	--- ม	--- ร

มือขวา	--- ท	- ล - -	ร ร - -	ม ม - พ	- ล - ท	- ล - -	พ พ - -	ม ม - ร
มือซ้าย	--- พ	- ม - ร	--- ม	--- พ	- ล - ท	- ล - พ	--- ม	--- ร

มือขวา	- พ - ม	- ร - ด	----	- - ร ม	- - ล ล	- ท - ล	- ช - ม	- ช - ล
มือซ้าย	----	- ล - -	ท ล - ท	- ด - -	- ล - -	- ท - ล	- ช - ท	- ช - ล

มือขวา	- ร - ม	- ร - -	ท ท - -	ล ล - ช	- - ล ท	- ร - ม	- ร - ด	- ท - ล
มือซ้าย	- ร - ม	- ร - ท	--- ล	--- ช	- ช - -	- ร - ม	- ร - ด	- ท - ล

มือขวา	- ม - -	ม ร - ม	- ล - -	ช ช - ล	- ท - ร	- ท - -	ล ล - -	ช ช - ม
มือซ้าย	- ร - ท	- ล - ท	- ล - ช	--- ล	- ท - ร	- ท - ล	--- ช	--- ท

มือขวา	- พ - -	- ม - -	- ร - ร	- - ท ท	- ช - -	ล ท - ร	- ม - ร	- ท - ล
มือซ้าย	- - ม ร	--- ร	--- ล	- ท - -	- ร - ช	--- ร	- ม - ร	- ท - ล

มือขวา	- ท - ร	- ท - -	ล ล - -	ช ช - ม	----	- - ร ม	- - ม ม	- ช - ล
มือซ้าย	- ท - ร	- ท - ล	--- ช	--- ท	- ล - ท	- ด - -	- ม - -	- ช - ล

มือขวา	- ท ล ล	- - ล ล	- ร - ช	- - ล ท	- ร - ม	- ร - -	ท ท - -	ล ล - ช
มือซ้าย	--- ร	- ล - -	- ล - ช	--- ท	- ร - ม	- ร - ท	--- ล	--- ช

มือขวา	- พ - -	- ม - -	- ร - ร	- - ช ช	- - ล ล	- ท - -	ช ช - -	ล ล - ท
มือซ้าย	- - ม ร	--- ร	--- ล	- ช - -	- ล - -	- ท - ช	--- ล	--- ท

มือขวา	- ท - -	ล ล - -	ท ท - -	ร ร - ม	- - ม พ	- ล - -	- ล - พ	--- ท
มือซ้าย	- ท - ล	--- ท	--- ร	--- ม	- ร - -	--- ม	- ร - -	ม ร - ท



มือขวา	- รั - มี่	- รั - -	ท ท - -	ล ล - ช	- - ล ท	- รั - ม	- รั - ด	- ท - ล
มือซ้าย	- ร - ม	- ร - ท	- - - ล	- - - ช	- ช - -	- รั - ม	- รั - ด	- ท - ล

มือขวา	- ม - -	ม ร - ม	- ล - -	ช ช - ล	- ท - รั	- ท - -	ล ล - -	ช ช - ม
มือซ้าย	- ร - ท	- ล - ท	- ล - ช	- - - ล	- ท - รั	- ท - ล	- - - ช	- - - ท

มือขวา	- พ - ม	- ร - ด	- - - -	- - ร ม	- - ล ล	- ท - ล	- ช - ม	- ช - ล
มือซ้าย	- - - -	- ล - -	ท ล - ท	- ด - -	- ล - -	- ท - ล	- ช - ท	- ช - ล

มือขวา	- รั - มี่	- รั - -	ท ท - -	ล ล - ช	- - ล ท	- รั - มี่	- รั - ดี่	- ท - ล
มือซ้าย	- ร - ม	- ร - ท	- - - ล	- - - ช	- ช - -	- รั - ม	- รั - ด	- ท - ล

มือขวา	- ม - -	ม ร - ม	- ล - -	ช ช - ล	- - ท ท	- รั - -	ล ล - -	ช ช - ม
มือซ้าย	- ร - ท	- ล - ท	- ล - ช	- - - ล	- ท - -	- ร - ล	- - - ช	- - - ท

มือขวา	- - ล ล	- - ล ล	- ล - -	ช ช - ล	- - ท ท	- ล - -	พ พ - -	ม ม - ร
มือซ้าย	- ล - -	- ล - -	- ล - ช	- - - ล	- ท - -	- ล - พ	- - - ม	- - - รั

มือขวา	- - ล ล	- ท - ช	- ล - ท	- ดี่ - รั	- - มี่ มี่	- รั - -	ท ท - -	ล ล - ช
มือซ้าย	- ล - -	- พ - ช	- ล - ท	- ด - รั	- ม - -	- รั - ท	- - - ล	- - - ช

มือขวา	- ล ช ช	- - ช ช	- ร - ช	- - ล ท	- รั - มี่	- รั - -	ท ท - -	ล ล - ช
มือซ้าย	- - - ด	- ช - -	- ล - ช	- - - ท	- ร - ม	- รั - ท	- - - ล	- - - ช

มือขวา	- - ม พ	- ล - -	- ล - พ	- - - -	- ท - -	ล ล - -	ท ท - -	ร ร - ม
มือซ้าย	- ร - -	- - - ม	- ร - -	ม ร - ท	- พ - ม	- - - พ	- - - ร	- - - ม

มือขวา	- - ช ช	- ล - รั	- - - -	ร ม - ช	- - ล ล	- ท - -	ช ช - -	ล ล - ท
มือซ้าย	- ช - -	- ล - ล	- ท - ด	- - - ช	- ล - -	- ท - ช	- - - ล	- - - ท

มือขวา	- - ล ท	- ร - ม	- ม - ม	- ร - ท	- ร - ม	- ร - -	ท ท - -	ล ล - ช
มือซ้าย	- ช - -	- ร - ม	- ช - ม	- ร - ท	- ร - ม	- ร - ท	- - - ล	- - - ช

มือขวา	- ม - -	ร ร - -	ม ม - -	ช ช - ล	- ช - ล	- ท - ด	- ม ร์ ด้	- ท - ล
มือซ้าย	- ท - ล	- - - ท	- - - ช	- - - ล	- ช - ล	- ท - ด	- ม ร ด	- ท - ล

มือขวา	- - - ร	- - ม ท	- ล - ล	- พ - -	- ด - -	- ท - ร	- - - -	ร ม - ช
มือซ้าย	- ล - -	- ร - -	- - - พ	- - ม ร	- - ท ล	- - - ล	- ท - ด	- - - ช

มือขวา	- - ร ม	- ช - ล	- ท - ล	- ช - ม	- ม - -	ร ร - -	ม ม - -	ช ช - ล
มือซ้าย	- ด - -	- ช - ล	- ท - ล	- ช - ท	- ท - ล	- - - ท	- - - ช	- - - ล

มือขวา	- ท - ล	- ช - ม	- - ร ม	- ช - ล	- - - ร	- ด - -	- - - ท	- ท ท -
มือซ้าย	- ท - ล	- ช - ท	- ด - -	- ช - ล	- - - ล	- - ท ล	- - - พ	- - - ท

มือขวา	- ท - -	ล ล - -	ท ท - -	ร ร - ม	- - ม พ	- ล - -	- ล - พ	- - - -
มือซ้าย	- พ - ม	- - - พ	- - - ร	- - - ม	- ร - -	- - - ม	- ร - -	ม ร - ท

มือขวา	- ด - -	- พ - -	- - - ร	- - ม พ	- ล - ท	- ล - -	พ พ - -	ม ม - ร
มือซ้าย	- - ท ล	- - ม ร	- ล - -	- ร - -	- ล - ท	- ล - พ	- - - ม	- - - ร

มือขวา	- - ล ล	- ท - ช	- ล - ท	- ด้ - ร์	- ด - -	- พ - -	- - - ร	- - ม พ
มือซ้าย	- ล - -	- ท - ช	- ล - ช	- ด - ร์	- - ท ล	- - ม ร	- ล - -	- ร - -

มือขวา	- - ม พ	- ล - ท	- ร์ - ท	- ล - พ	- ล - ท	- ล - -	พ พ - -	ม ม - ร
มือซ้าย	- ร - -	- ล - ท	- ร - ท	- ล - ด	- ล - ท	- ล - ด	- - - ท	- - - ล

มือขวา	- ท - -	ล ล - -	ท ท - -	ร ร - ม	- - ม พ	- ล - -	- ล - พ	- - - ท
มือซ้าย	- พ - ม	- - - พ	- - - ล	- - - ท	- ร - -	- - - ม	- ร - -	ม ร - ท

มือขวา	- รี้ - ท	- ล - -	ช ช - -	ล ล - ท	- พ - ม	- ร - ด	- - - -	- - ร ม
มือซ้าย	- ร - ท	- ล - ช	- - - ล	- - - ท	- - - -	- ล - -	ท ล - ท	- ด - -

มือขวา	- ร - ช	- - ล ท	- ร - ท	- ล - ช	- - ล ท	- ร - ม	- ร - ด	- ท - ล
มือซ้าย	- ล - ช	- - - ท	- ร - ท	- ล - ช	- ช - -	- ร - ม	- ร - ด	- ท - ล

มือขวา	- ม - -	ม ร - ม	- ล - -	ช ช - ล	- รี้ - ท	- ล - -	พ พ - -	ม ม - ร
มือซ้าย	- ร - ท	- ล - ท	- ล - ช	- - - ล	- ร - ท	- ล - พ	- - - ม	- - - ร

มือขวา	- - - ท	- ล - -	ร ร - -	ม ม - พ	- ล - ท	- ล - -	พ พ - -	ม ม - ร
มือซ้าย	- - - พ	- ม - ร	- - - ม	- - - ท	- ล - ท	- ล - พ	- - - ม	- - - ร

มือขวา	- พ - ม	- ร - ด	- - - -	- - ร ม	- - ล ล	- ท - ล	- ช - ม	- ช - ล
มือซ้าย	- - - -	- ล - -	ท ล - ท	- ด - -	- ล - -	- ท - ล	- ช - ท	- ช - ล

มือขวา	- รี้ - มี่	- รี้ - -	ท ท - -	ล ล - ช	- - ล ท	- รี้ - มี่	- รี้ - ตี่	- ท - ล
มือซ้าย	- ร - ม	- - - ท	- - - ล	- - - ช	- ช - -	- ร - ม	- ร - ด	- ท - ล

มือขวา	- ม - -	ม ร - ม	- ล - -	ช ช - ล	- ท - รี้	- ท - -	ล ล - -	ช ช - ม
มือซ้าย	- ร - ท	- ล - ท	- ล - ช	- - - ล	- ท - ร	- ท - ล	- - - ช	- - - ท

มือขวา	- พ - -	- ม - -	- ร - ร	- - ท ท	- ช - -	ล ท - รี้	- มี่ - รี้	- ท - ล
มือซ้าย	- - ม ร	- - - ร	- - - ล	- ท - -	- ร - ช	- - - ร	- ม - ร	- ท - ล

มือขวา	- ท - รี้	- ท - -	ล ล - -	ช ช - ม	- - - -	- - ร ม	- - ม ม	- ช - ล
มือซ้าย	- ท - ร	- ท - ล	- - - ช	- - - ท	- ล - ท	- ด - -	- ม - -	- ช - ล

มือขวา	- ท ล ล	- - ล ล	- ร - ช	- - ล ท	- รี้ - มี่	- รี้ - -	ท ท - -	ล ล - ช
มือซ้าย	- - - ร	- ล - -	- ล - ช	- - - ท	- ร - ม	- ร - ท	- - - ล	- - - ช

มือขวา	- พ - -	- ม - -	- ร - ร	- - ซ ซ	- - ล ล	- ท - -	ซ ซ - -	ล ล - ท
มือซ้าย	- - ม ร	- - - ร	- - - ล	- ซ - -	- ล - -	- ท - ซ	- - - ล	- - - ท

มือขวา	- ท - -	ล ล - -	ท ท - -	ร ร์ - มี่	- - ม พ	- ล - -	- ล - พ	- - - ท
มือซ้าย	- ท - ล	- - - ท	- - - ร	- - - ม	- ร - -	- - - ม	- ร - -	ม ร - ท

มือขวา	- ร์ - มี่	- ร์ - -	ท ท - -	ล ล - ซ	- - ล ท	- ร์ - มี่	- ร์ - ตี่	- ท - ล
มือซ้าย	- ร - ม	- ร - ท	- - - ล	- - - ซ	- ซ - -	- ร - ม	- ร - ต	- ท - ล

มือขวา	- ม - -	ม ร - ม	- - ล - -	ซ ซ - ล	- ท - ร์	- ท - -	ล ล - -	ซ ซ - ม
มือซ้าย	- ร - ท	- ล - ท	- ล - ซ	- - - ล	- ท - ร์	- ท - ล	- - - ซ	- - - ท

มือขวา	- พ - ม	- ร - ต	- - - -	- - ร ม	- - ล ล	- ท - ล	- ซ - ม	- ซ - ล
มือซ้าย	- - - -	- ล - -	ท ล - ท	- ต - -	- ล - -	- ท - ล	- ซ - ท	- ซ - ล

มือขวา	- ร์ - มี่	- ร์ - -	ท ท - -	ล ล - ซ	- - ล ท	- ร์ - มี่	- ร์ - ตี่	- ท - ล
มือซ้าย	- ร - ม	- ร - ท	- - - ล	- - - ซ	- ซ - -	- ร - ม	- ร - ต	- ท - ล

มือขวา	- ม - -	ม ร - ม	- ล - -	ซ ซ - ล	- - ท ท	- ร์ - -	ล ล - -	ซ ซ - ม
มือซ้าย	- ร - ท	- ล - ท	- ล - ซ	- - - ล	- ท - -	- ร - ท	- - - ซ	- - - ท

มือขวา	- - ล ล	- - ล ล	- ล - -	ซ ซ - ล	- - ท ท	- ล - -	พ พ - -	ม ม - ร
มือซ้าย	- ล - -	- ล - -	- ล - ซ	- - - ล	- ท - -	- ล - พ	- - - ม	- - - ร

มือขวา	- - ล ล	- ท - ซ	- ล - ท	- ตี่ - ร์	- - มี่ มี่	- ร์ - -	ท ท - -	ล ล - ซ
มือซ้าย	- ล - -	- ท - ซ	- ล - ท	- ต - ร	- ม - -	- ร - ท	- - - ล	- - - ซ

มือขวา	- ล ซ ซ	- - ซ ซ	- ร - ซ	- - ล ท	- ร์ - มี่	- ร์ - -	ท ท - -	ล ล - ซ
มือซ้าย	- - - ต	- ซ - -	- ล - ซ	- - - ท	- ร - ม	- ร - ท	- - - ล	- - - ซ

มือขวา	- - ม ฟ	- ล - -	- ล - ฟ	- - - -	- ท - -	ล ล - -	ท ท - -	ร ร - ม
มือซ้าย	- ร - -	- - - ม	- ร - -	ม ร - ท	- ฟ - ม	- - - ฟ	- - - ร	- - - ม

มือขวา	- ท - -	ท ท - ร	- ม - ร	- ท - ล	- ท - ร	- ท - -	ล ล - -	ช ช - ม
มือซ้าย	- ท - ท	- - - ร	- ม - ร	- ท - ล	- ท - ร	- ท - ล	- - - ช	- - - ท

มือขวา	- ฟ - ม	- ร - ด	- - - -	- - ร ม	- - ล ล	- ท - ล	- ช - ม	- ช - ล
มือซ้าย	- - - -	- ล - -	ท ล - ท	- ด - -	- ล - -	- ท - ล	- ช - ท	- - - ท

มือขวา	- ร - ม	- ร - -	ท ท - -	ล ล - ช	- - ล ท	- ร - ม	- ร - ด	- ท - ล
มือซ้าย	- ร - ม	- ร - ท	- - - ล	- - - ช	- ช - -	- ร - ม	- ร - ด	- ท - ล

มือขวา	- - - ร	- - - ม	- - - ม	- ช - ล	- ร - ท	- ล - ฟ	- - - ม	- - - ร
มือซ้าย	- - - ล	- - - ท	- - - ม	- ช - ล	- ร - ท	- ล - ฟ	- - - ม	- - - ร

ลงเพลง สาธการที่ยวดัด (หรือที่ยวเปิดโลก)

ภาพที่ 3.25 ภาพโน้ตเพลงสาธการ ทางซ้องวงใหญ่ (คณะผู้ใหญ่ถาวร แสงจิต)

ที่มาภาพ : นายนิพนธ์ กล้ากลุ่มจิตร บันทึกภาพวันที่ 10 ธันวาคม 2561

จุฬาลงกรณ์มหาวิทยาลัย  
CHULALONGKORN UNIVERSITY

ตัวอย่างโน้ตเพลงโหมโรงไอเรศ ทางฆ้องวงใหญ่ โดยครูสงบ ทองเทศ ที่ใช้ในการถ่ายทอดให้กับลูกศิษย์ในปัจจุบันของคณะผู้ใหญ่อาวรร แสงจิต ดังนี้

ท่อน 1

มือขวา	--- ท	-- รี้ รี้	- มี่ - มี่	- รี้ - ท	- รี้ - ล	- ท - รี้	- มี่ มี่ มี่	- รี้ - ท
มือซ้าย	--- ฟ	- ร - -	- ซ - ม	- ร - ท	- ร - ล	- ท - ร	- ล ซ ม	- ร - ท

มือขวา	- ซ - -	ซ ซ - -	ล ล - -	ท ท - รี้	-- ล ท	- ร - ม	- ล - -	ซ ซ - ล
มือซ้าย	- ซ - ซ	--- ล	--- ท	- - - ร	- ซ - -	- ร - ม	- ล - ซ	- - - ล

มือขวา	- ล - ฟ	ม ม - -	- - ม ฟ	ซ - - ล	- รี้ - ท	- ล - -	ฟ ฟ - -	ม ม - ร
มือซ้าย	- ร - -	- ร - ล	- ร - -	- ล - -	- ร - ท	- ล - ฟ	--- ม	- - - ร

มือขวา	- - ม ฟ	- - ซ ล	- ท - -	ล ซ - -	- ฟ ล -	ฟ ม - -	- ม ฟ ม	- - - รี้
มือซ้าย	- ร - -	ม ฟ - -	ซ - ล ซ	- - ฟ ม	--- ม	- - ร ท	----	ร ท - ล

มือขวา	--- ซ	-- ล ล	--- ท	-- ล ล	-- ซ ซ	- ล - ท	- ล - ท	- ตี - รี้
มือซ้าย	--- ซ	- ล - -	--- ท	- ล - -	- ซ - -	- ล - ท	- ล - ท	- ต - ร

มือขวา	- - ม ฟ	- - ซ ล	- ท - -	ล ซ - -	- ฟ ล -	ฟ ม - -	- ม ฟ ม	- - - ร
มือซ้าย	- ร - -	ม ฟ - -	ซ - ล ซ	- - ฟ ม	--- ม	- - ร ท	----	ร ท - ล

กลับต้น

จากการตรวจสอบโน้ตเพลงโหมโรงไอเรศ สามชั้น ในท่อนที่ 1 พบว่ามีทั้งหมด 3 จังหวะ มีการตั้งเสียงเริ่มต้นของเพลงในระดับเสียงเพียงอบนล่าง (เสียงซอล = ซลท#รณ#) (เสียงบน) ซึ่งในท่อนที่ 1 นี้ประกอบไปด้วยจำนวน 6 บรรทัด ซึ่งพบลูกตกตัวสุดท้ายของห้องที่ 8 แต่ละบรรทัด ดังนี้ บรรทัดที่ 1 ตกเสียง ที บรรทัดที่ 2 ตกเสียง ลา บรรทัดที่ 3 ตกเสียง เร บรรทัดที่ 4 เร บรรทัดที่ 5 ตกเสียง เร และบรรทัดที่ 6 ตกเสียง เร ซึ่งลูกตกทั้ง 6 บรรทัดนี้ ตรงกับทำนองหลักเพลงโหมโรงไอเรศ ตามทำนองหลักของวงปี่พาทย์ทั่วไป โดยเฉพาะการขึ้นต้นของบทเพลงในบรรทัดที่ 1 และบรรทัดที่ 2 พบว่ายังคงรักษาทางปี่พาทย์ไว้อย่างชัดเจน ไม่ได้มีการเปลี่ยนแปลง ใช้เป็นทางดั้งเดิม และไม่ได้ผูกติดกับทางเครื่องสาย

## ท่อน 2

มือขวา	--- ซ	-- ฟ ซ	-- ล ซ	-- ฟ ซ	- ม --	ร ร --	ซ ซ --	ล ล - <b>ท</b>
มือซ้าย	-- ร -	ฟ ม --	---	ฟ ม --	- ท - ล	--- ซ	--- ล	-- - <b>ท</b>

มือขวา	-- ล ท	- ร - ม	- ม - ม	- ร - ท	- ท --	ท ล --	ล ซ --	ซ ม --
มือซ้าย	- ซ --	- ร - ม	- ซ - ม	- ร - ท	-- ล ซ	-- ซ ม	-- ม ร	-- ร <b>ท</b>

มือขวา	ร - ร -	ร ม --	ร - ร -	ร ม --	-- ล ท	-- ร ม	- ล --	ซ - ซ -
มือซ้าย	- ล - ท	-- ร ท	- ล - ท	-- ร ท	- ซ --	ล ท --	-- ซ ม	- ร - <b>ม</b>

มือขวา	- ล --	ซ ม --	---	- ร - ม	- ท --	ท ท --	ล ล --	ซ ซ - <b>ม</b>
มือซ้าย	-- ซ ม	-- ร ท	- ล - ท	- ล - ท	- ท - ท	---	---	---

มือขวา	--- ม	-- ซ ซ	--- ล	-- ซ ซ	-- ท -	ท - ล -	ซ - ล -	ล - ซ -
มือซ้าย	---	- ซ --	---	- ซ --	---	- ซ - ม	- ม - ซ	- ม - <b>ร</b>

มือขวา	-- ล ท	-- ร ม	-- ซ ล	-- ซ -	-- ท -	ท - ล -	ซ - ล -	ล - ซ -
มือซ้าย	- ซ --	ล ท --	ร ม --	ซ ม - ร	---	- ซ - ม	- ม - ซ	- ม - <b>ร</b>

มือขวา	- ม --	ร ท --	ซ ซ --	ล ล - ท	- ร - ม	- ร --	ท ท --	ล ล - <b>ซ</b>
มือซ้าย	-- ร ท	-- ล ซ	---	---	- ร - ม	- ร - ท	---	---

มือขวา	- ซ --	ล ท - ร	- ม - ร	- ท - ล	- ท - ล	- ซ - ม	- ซ --	ล ล - <b>ซ</b>
มือซ้าย	- ร - ซ	---	- ม - ร	- ท - ล	- ท - ล	- ซ - ท	- ซ - ล	-- - <b>ซ</b>

กลับต้น

จากการตรวจสอบโน้ตเพลงโหมโรงไอเรศ สามชั้น ในท่อนที่ 2 พบว่ามีทั้งหมด 4 จังหวะ มีการตั้งเสียงเริ่มต้นของเพลงในระดับเสียงเพียงอบนล่าง (เสียงซอล = ซลท#รรม#) ซึ่งในท่อนที่ 2 นี้ ประกอบไปด้วยจำนวน 8 บรรทัด ซึ่งพบลูกตกตัวสุดท้ายของห้องที่ 8 แต่ละบรรทัด ดังนี้ บรรทัดที่ 1 ตกเสียง ที บรรทัดที่ 2 ตกเสียง ที บรรทัดที่ 3 ตกเสียง มี บรรทัดที่ 4 ตกเสียง มี บรรทัดที่ 5 ตกเสียง เร บรรทัดที่ 6 ตกเสียง เร บรรทัดที่ 7 ตกเสียง ซอล และบรรทัดที่ 8 ตกเสียง ซอล ซึ่งลูกตกทั้ง 8 บรรทัดนี้ ตรงกับทำนองหลักเพลงโหมโรงไอเรศตามทำนองหลักของวงปี่พาทย์ทั่วไป

## ท่อน 3

มือขวา	- ฟ - -	- ม - -	- รี่ - รี่	- - - ท	- ร - -	ร ร - ล	- - ท ล	- - ท <b>ท</b>
มือซ้าย	- - ม ร	- - - ร	- - - ล	- - - ท	- ร - ร	- - - ล	- - - ล	- ท - -

มือขวา	- - ร ม	- ซ - ล	- ท - ล	- ซ - ม	- - ท -	ท - ล -	ซ - ล -	ล - ซ -
มือซ้าย	- ด - -	- ซ - ล	- ท - ล	- ซ - ท	- - - ล	- ซ - ม	- ม - ซ	- ม - ร

มือขวา	- - - -	ซ - - ซ	- - ล -	ท ล - -	- - - -	- - - ร	- - ม -	ซ ม - -
มือซ้าย	- - - -	- ซ - -	- - - ล	- - ซ ม	- - - -	- ร - -	- - - ม	- - ร <b>ท</b>

มือขวา	- - - -	ล - ล ล	- - - -	ท - ท ท	- - ล ท	ร - ท ร	- - ร ม	ซ - ม <b>ซ</b>
มือซ้าย	- - - -	- ม - -	- - - -	- ฟ - -	- ซ - -	- ล - -	ล ท - -	- ร - -

มือขวา	- - ร ท	- - ล -	- - ท ล	- - ซ -	- - ล ซ	- - ม -	- - ซ ม	- - ร -
มือซ้าย	- - - -	ล ซ - ซ	- - - -	ซ ม - ม	- - - -	ม ร - ร	- - - -	ร ท - <b>ท</b>

มือขวา	- ท - -	ท ล - -	ล ซ - -	ซ ม - -	- ร - ซ	- - ล ท	- ร - ท	- ล - <b>ซ</b>
มือซ้าย	- - ล ซ	- - ซ ม	- - ม ร	- - ร ท	- ล - ซ	- - - ท	- ร - ท	- ล - <b>ซ</b>

มือขวา	- - - ท	- - รี่ รี่	- ท - -	รี่ รี่ - มี	- มี - มี	- มี - -	มี มี - -	รี่ รี่ - <b>ท</b>
มือซ้าย	- - - ฟ	- ร - -	- ฟ - ร	- - - ม	- ซ - ล	- ซ - ม	- - - ร	- - - <b>ท</b>



มือขวา	- ท - -	ท ล - -	ล ช - -	ช ม - -	ล ช - -	ช ม - -	ม ร - -	ร ท - -
มือซ้าย	- - ล ช	- - ช ม	- - ม ร	- - ร ท	- - ม ร	- - ร ท	- - ท ล	- - ล <b>ช</b>

มือขวา	- - - -	- - - -	- - ร ม	ฟ - ช ช	- - - -	- - - -	- - ฟ ช	ล - ท <b>ท</b>
มือซ้าย	- - - -	- - - -	ล ท - -	- ช - -	- - - -	- - - -	ร ม - -	- ท - -

มือขวา	- - รื รื	- - มื มื	- - รื รื	- - ท ท	- - รื รื	- - ท ท	- - ล ล	- - ช <b>ช</b>
มือซ้าย	- - - ร	- - - ม	- - - ร	- - - ท	- - - ร	- - - ท	- - - ล	- - - <b>ช</b>

มือขวา	- - รื ท	- - ล -	- - - -	ฟ ช - ช	- - รื ท	- - ล -	- - ท ล	- - ช -
มือซ้าย	- - - -	ล ช - ช	- - ร ม	- - ฟ -	- - - -	ล ช - ช	- - - -	ช ม - <b>ม</b>

มือขวา	- - - -	ร ม - ม	- - ท ล	- - ช -	- - ท -	ล ท - ท	- - ร ท	- - ล -
มือซ้าย	- - ล ท	- - ร -	- - - -	ช ม - ม	- - - ช	- - ล -	- - - -	ล ช - <b>ช</b>

มือขวา	ล ล - -	ล ล - -	ล ล - -	ล ล - -	- ท - -	ล ฟ - -	- - - -	- ร - <b>ม</b>
มือซ้าย	- - - ม	- - - ฟ	- - - ม	- - - ฟ	- - ล ฟ	- - ม ร	- ล - ท	- ล - <b>ท</b>

มือขวา	- - ร ม	- ช - ม	- - ร ม	- ช - ล	- - ท -	ท - ล -	ช - ล -	ล - ช -
มือซ้าย	- ท - -	ร - ร -	ร ท - -	- ช - ล	- - - ล	- ช - ม	- ม - ช	- ม - <b>ร</b>

กลับต้น

จากการตรวจสอบโน้ตเพลงโหมโรงไอเรศ สามชั้น ในท่อนที่ 3 พบว่ามีทั้งหมด 7 จังหวะ เป็นเพลงในระดับเสียงเพียงออล่าง (เสียงซอล = ซลท#รณ#) ซึ่งในท่อนที่ 3 นี้ มีบรรทัดเพลงทั้งหมด 14 บรรทัด โดยปลูกตกตัวสุดท้ายของห้องที่ 8 แต่ละบรรทัด ดังนี้ บรรทัดที่ 1 ตกเสียง ที บรรทัดที่ 2 ตกเสียง เร บรรทัดที่ 3 ตกเสียง ที บรรทัดที่ 4 ตกเสียง ซอล บรรทัดที่ 5 ตกเสียง ที บรรทัดที่ 6 ตกเสียง ซอล บรรทัดที่ 7 ตกเสียง ที บรรทัดที่ 8 ตกเสียง ซอล บรรทัดที่ 9 ตกเสียง ที บรรทัดที่ 10 ตกเสียง ซอล บรรทัดที่ 11 ตกเสียง มี บรรทัดที่ 12 ตกเสียง ซอล บรรทัดที่ 13 ตกเสียง มี และ บรรทัดที่ 14 ตกเสียง เร โดยปลูกตกทั้ง 14 บรรทัดนี้ ตรงกับทำนองหลักเพลงโหมโรงไอเรศ ตามทำนองหลักทางฆ้องวงใหญ่ และมีทำนองของฆ้องวงใหญ่ที่สำคัญเป็นทำนองเฉพาะของวงปี่พาทย์

แต่ยังคงมีลูกตกที่ตรงกับทำนองหลักของเพลงโหมโรงไอยเรศไว้อย่างถูกต้อง ซึ่งได้แก่ ท่อน 3 บรรทัดที่ 1 ท่อนที่ 3 บรรทัดที่ 4 ( 4 ห้องแรก) และท่อนที่ 3 บรรทัดที่ 9 โดยมีรายละเอียดดังนี้

จุดที่ 1 ท่อน 3 บรรทัดที่ 1

มือขวา	- ฟ - -	- ม - -	- รี่ - รี่	- - - ท	- ร - -	ร ร - ล	- - ท ล	- - ท <b>ท</b>
มือซ้าย	- - ม ร	- - - ร	- - - ล	- - - ท	- ร - ร	- - - ล	- - - ล	- ท - -

จุดที่ 2 ท่อนที่ 3 บรรทัดที่ 4 ( 4 ห้องแรก)

มือขวา	- - - -	ล - ล ล	- - - -	ท - ท ท
มือซ้าย	- - - -	- ม - -	- - - -	- ฟ - -

จุดที่ 3 ท่อนที่ 3 บรรทัดที่ 9

มือขวา	- - - -	- - - -	- - ร ม	ฟ - ช ช	- - - -	- - - -	- - ฟ ช	ล - ท <b>ท</b>
มือซ้าย	- - - -	- - - -	ล ท - -	- ช - -	- - - -	- - - -	ร ม - -	- ท - -

เห็นได้ว่าทั้ง 3 จุดนี้ ทางฆ้องวงใหญ่ยังคงรักษาทางฆ้องแบบดั้งเดิมไว้เป็นอย่างดี ไม่ได้มีการแปลทางหรือมีการเปลี่ยนแปลงเพื่อให้สอดคล้องไปหาทางเครื่องสาย

ท่อน 4

มือขวา	- - - -	- ท - ท	- - - -	ร ท - ท	- - - -	ฟ ช - ช	- - - -	ลท - <b>ท</b>
มือซ้าย	- - - -	ท - ล -	- - - -	- - ล -	- - ร ม	- - ฟ -	- - ฟ ช	- - ล -

มือขวา	- - ล ล	- - ท ท	- - ร ร	- - ม ม	- - ม ม	- - ม ม	- - ม ม	- - ร <b>ร</b>
มือซ้าย	- - - ล	- - - ท	- - - ร	- - - ม	- - - ล	- - - ช	- - - ม	- - - <b>ร</b>

มือขวา	- - - -	- - - -	ด - ร ด	- - - -	- - - -	- - - -	- ช - ช	ล ท ด <b>ร</b>
มือซ้าย	- - - -	- - - -	- ด - -	ท ล ช ร	- - - -	- - - -	ช - ร -	- - - -

มือขวา	-- มี่ มี่	-- มี่ มี่	-- รี่ รี่	-- ท ท	-- ล ล	-- ท ท	-- รี่ รี่	-- มี่ <b>มี</b>
มือซ้าย	-- - ซ	-- - ม	-- - ร	-- - ท	-- - ล	-- - ท	-- - ร	-- - <b>ม</b>

มือขวา	-- ท -	ล ท - ท	-----	ซ ล - ซ	-- ซ -	ม ซ - ซ	-----	ร ม - <b>ม</b>
มือซ้าย	-- - ซ	-- ล -	-- ร ม	-- ซ -	-- - ร	-- ม -	-- ล ท	-- ร -

มือขวา	-- ล ล	-- ท ท	-- ร ร	-- ม ม	-- ฟ ฟ	-- ซ ซ	-- ล ล	-- ท <b>ท</b>
มือซ้าย	-- - ม	-- - ฟ	-- - ร	-- - ม	-- - ฟ	-- - ซ	-- - ล	-- - <b>ท</b>

มือขวา	-- รี่ -	ท ร - รี่	-----	ร ม - ม	-- รี่ -	ท ร - ร	-- ท -	ล ท - <b>ท</b>
มือซ้าย	-- - ล	-- ท -	-- ล ท	-- ร -	-- - ล	-- ท -	-- - ซ	-- ล -

มือขวา	-- รี่ รี่	-- มี่ มี่	-- รี่ รี่	-- ท ท	-- รี่ รี่	-- ท ท	-- ล ล	-- ซ <b>ซ</b>
มือซ้าย	-- - ร	-- - ม	-- - ร	-- - ท	-- - ร	-- - ท	-- - ล	-- - <b>ซ</b>

มือขวา	-- รี่ ท	-- ล -	-- ท ล	-- ซ -	-- ล ซ	-- ม -	-- ซ ม	-- ร -
มือซ้าย	-----	ล ซ - ซ	-----	ซ ม - ม	-----	ม ร - ร	-----	ร ท - <b>ท</b>

มือขวา	-- รี่ -	ท ร - ร	-----	ร ม - ม	-- ซ -	ม ซ - ซ	-----	ซ ล - <b>ล</b>
มือซ้าย	-- - ล	-- ท -	-- ล ท	-- ร -	-- - ร	-- ม -	-- ร ม	-- ซ -

มือขวา	--- ท	- ล - ล	-----	--- ลี่	- ท - รี่	- ท --	ล ล --	ซ ซ - <b>ม</b>
มือซ้าย	-----	--- ร	--- ล	-----	- ท - ร	- ท - ล	--- ซ	-- - <b>ท</b>

มือขวา	- รี่ - ท	- ล --	ซ ซ --	ล ล - ท	- รี่ - มี่	- รี่ --	ท ท --	ล ล - <b>ซ</b>
มือซ้าย	- ร - ท	- ล - ซ	--- ล	--- ท	- ร - ม	- ร - ท	--- ล	-- - <b>ซ</b>

กลับต้น

ลงวา ใช้แทนแถวสุดท้ายของท่อน 4

มือขวา	- มี่ รี่ ท	- ล - รี่	--- ท	--- ล	--- ซ	--- ฟ	--- ม	--- ร
มือซ้าย	- ม ร ท	- ล - ร	--- ท	--- ล	--- ซ	--- ฟ	--- ม	--- ร

จากการตรวจสอบโน้ตเพลงโหมโรงไอเรศ สามชั้น ในท่อนที่ 4 พบว่ามีทั้งหมด 6 จังหวะ เป็นเพลงในระดับเสียงเพียงออล่าง ซึ่งในท่อนที่ 4 นี้ มีบรรทัดเพลงทั้งหมด 12 บรรทัด โดยพบลูกตก ตัวสุดท้ายของห้องที่ 8 แต่ละบรรทัด ดังนี้ บรรทัดที่ 1 ตกเสียง ที บรรทัดที่ 2 ตกเสียง เร บรรทัดที่ 3 ตกเสียง เร บรรทัดที่ 4 ตกเสียง มี บรรทัดที่ 5 ตกเสียง มี บรรทัดที่ 6 ตกเสียง ที บรรทัดที่ 7 ตกเสียง ที บรรทัดที่ 8 ตกเสียง ซอล บรรทัดที่ 9 ตกเสียง ที บรรทัดที่ 10 ตกเสียง ลา บรรทัดที่ 11 ตกเสียง มี บรรทัดที่ 12 ตกเสียง ซอล และบรรทัดสุดท้ายที่ตัดลงวาง ตกเสียง ร โดยลูกตกทั้ง 12 บรรทัดนี้ ตรงกับทำนองหลักเพลงโหมโรงไอเรศ ตามทำนองหลักทางซ้องวงใหญ่ ซึ่งเป็นทำนองหลักของเพลงนี้ ในลีลาการบรรเลงของท่อนที่ 4 นี้ พบว่ามีการบรรเลงตามทำนองหลัก มีการใช้วิธีการบรรเลงทั้งการใช้ ลูกล่อ ลูกเหลื่อม ในท่อนนี้ซึ่งเป็นการบรรเลงของวงปี่พาทย์ทั่วไป

สรุปได้ว่าเพลงโหมโรงไอเรศ ทางซ้องวงใหญ่ ของคณะดนตรีไทยผู้ใหญ่อาร แสงจิต เป็นเพลงที่อยู่ในระดับเสียงเพียงออล่าง (เสียงซอล = ซลท#รม#) (เสียงบน) มีทั้งหมด 4 ท่อน ซึ่งแต่ละท่อนมีลักษณะที่แตกต่างกันไป ท่อนที่ 1 มีทั้งหมด 3 จังหวะ ท่อนที่ 2 มีทั้งหมด 4 จังหวะ ท่อนที่ 3 มีทั้งหมด 7 จังหวะ และท่อนที่ 4 มีทั้งหมด 6 จังหวะ อีกทั้งมีการแบ่งการบรรเลงเหลื่อม และมีลูกล่อตามแบบแผนการบรรเลงแบบดั้งเดิมของวงปี่พาทย์ ซึ่งทางเพลงนี้ยังคงรักษาทำนองหลัก จากทางซ้องวงใหญ่ของเพลงโหมโรงไอเรศได้อย่างถูกต้อง

จากข้อมูลเกี่ยวกับบทเพลงที่ยกตัวอย่างให้เห็นคือเพลงโหมโรงไอเรศพบว่าคณะดนตรีไทยจันประสิทธิ์ ยุคครูละเอียด คชวัฒน์ มีการแปลทางของเพลงโหมโรงไอเรศเป็นทางเครื่องสายที่ไม่ได้มีการยึดติดกับทางซ้องวงใหญ่ แต่ยังคงรักษาลูกตกทำนองหลักของเพลงนี้ไว้อย่างถูกต้อง ในส่วนของคณะดนตรีไทยผู้ใหญ่อาร แสงจิต นั้นพบว่าการบรรเลงทางเพลงแบบดั้งเดิมของวงปี่พาทย์ ยังคงรักษาทำนองหลักจากทางซ้องวงใหญ่ได้อย่างถูกต้อง

จากการศึกษาเพลงที่ใช้บรรเลงในโอกาสต่าง ๆ ของคณะดนตรีไทยในตำบลบ้านปึกพบว่า เพลงส่วนใหญ่ที่ใช้บรรเลงมีความหลากหลายแต่ยังสามารถแยกออกเป็นประเภทเพลงต่าง ๆ ได้แก่ คือ เพลงโหมโรง เพลงเรื่อง เพลงเถา เพลงสองชั้น เพลงทยอย เพลงดับ เพลงลา เพลงฉิ่ง และเพลงเดี่ยว โดยแต่ละคณะให้ความสำคัญในการเลือกบทเพลงที่ใช้ในการบรรเลงเพื่อตอบสนองผู้ฟังให้เกิดความพึงพอใจ อีกทั้งยังทำให้คณะดนตรีไทยในตำบลบ้านปึกคงสืบทอดและได้รับความนิยมตลอดมา หลายบทเพลงเป็นเพลงเก่าที่นักดนตรีไทยตำบลบ้านปึก ได้สืบทอดต่อภายในตระกูลซึ่งถือได้ว่าเป็นชุมชนวิถีทางปัญญาของครอบครัวคณะดนตรีไทยจันประสิทธิ์ และคณะผู้ใหญ่อาร แสงจิต

จากข้อมูลการสืบทอดในส่วนต่าง ๆ ข้างต้นนี้สามารถสรุปเป็นแผนผังของการสืบทอดดนตรีไทยในสายตระกูลของคณะดนตรีไทยจันประสิทธิ์และคณะผู้ใหญ่อาร แสงจิตได้ดังนี้

สรุปแผนผังการสืบทอดดนตรีไทย  
คณะจันทระสิทธิ์

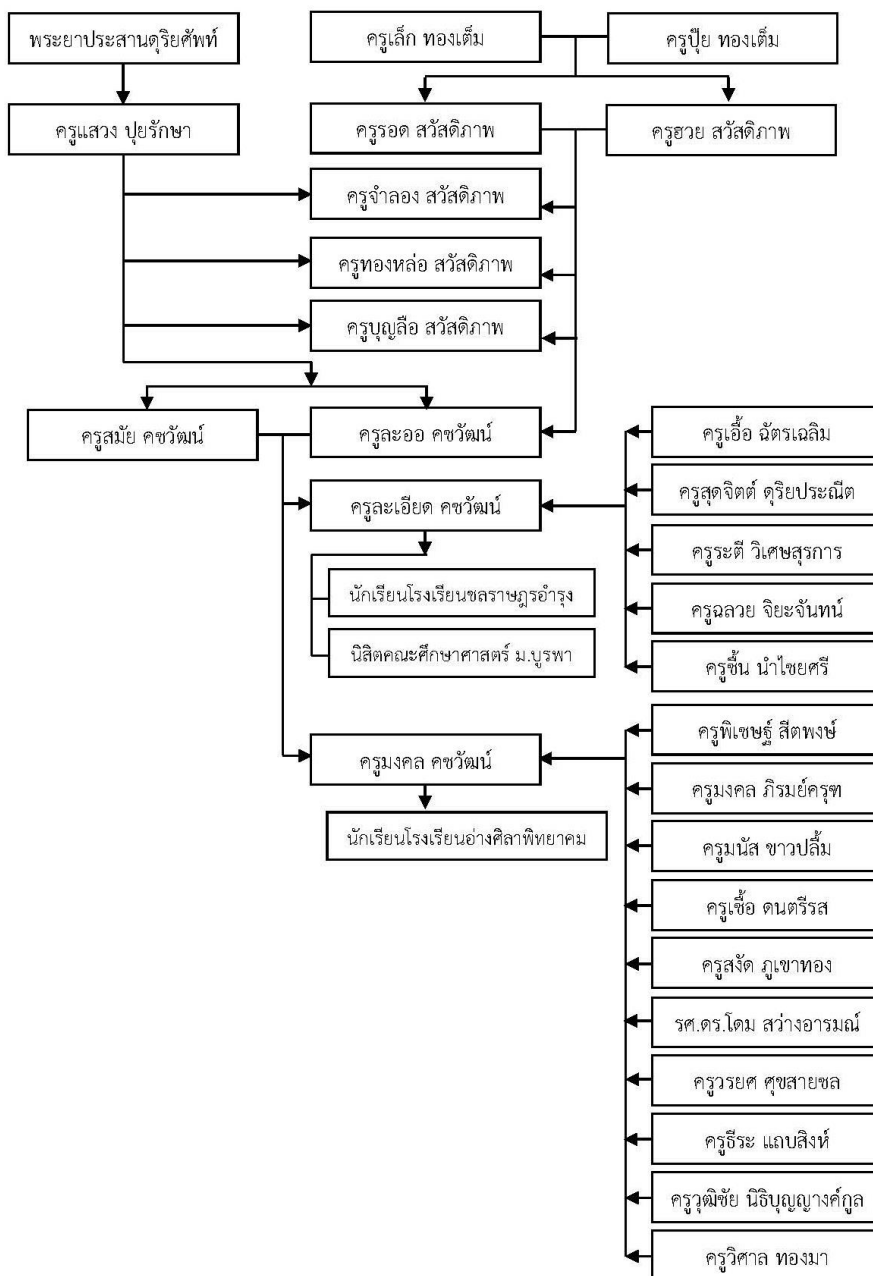

ภาพที่ 3.26 ภาพสรุปแผนผังการสืบทอดดนตรีไทยคณะจันทระสิทธิ์  
ที่มาภาพ : นายนิพนธ์ กล้ากลุ่มจิตร บันทึกภาพวันที่ 10 ธันวาคม 2561

สรุปแผนผังการสืบทอดดนตรีไทย  
คณะผู้ใหญ่อาว แสงจิต

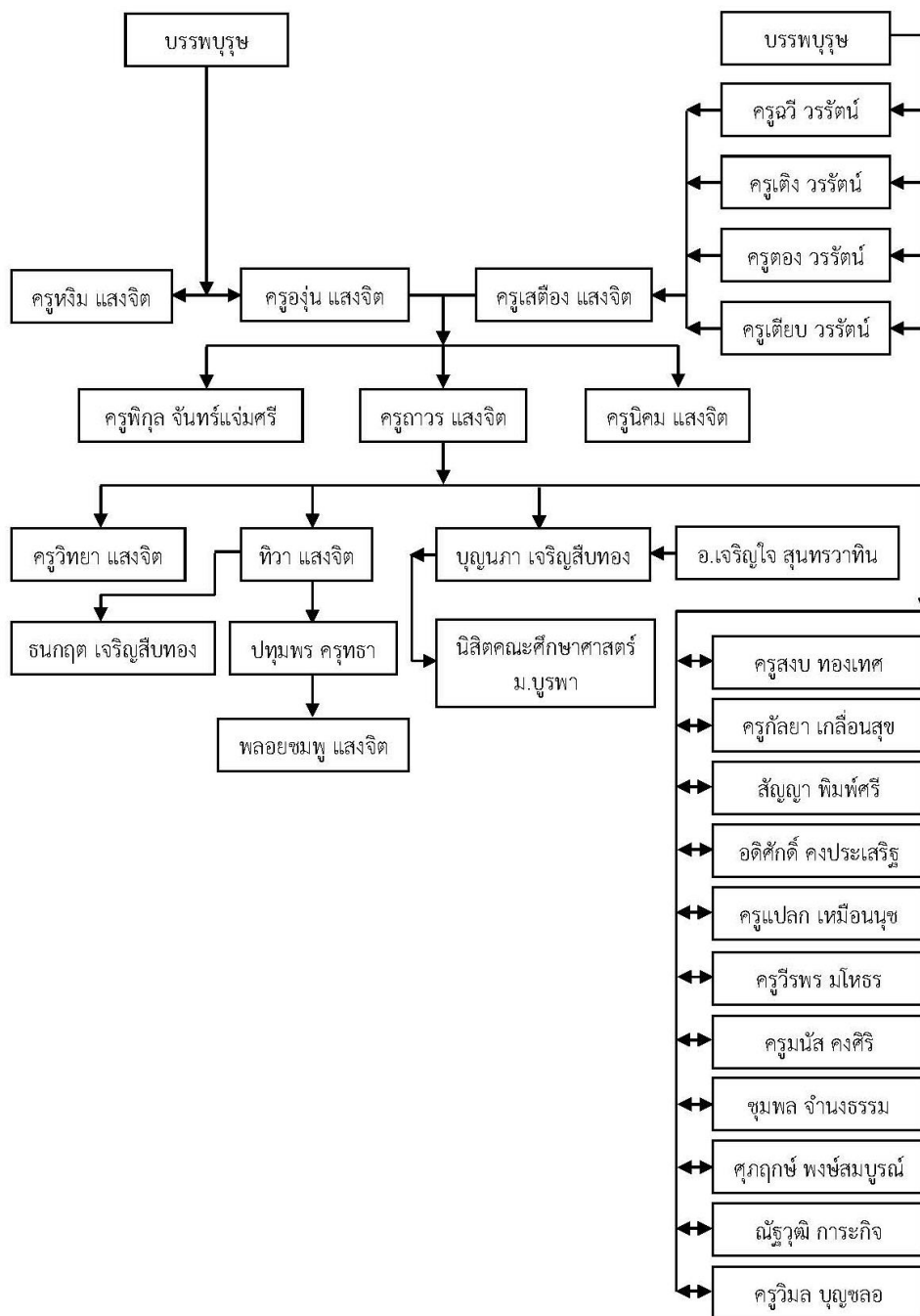

ภาพที่ 3.27 ภาพสรุปแผนผังการสืบทอดดนตรีไทยคณะจันประสิทธิ์  
ที่มาภาพ : นายนิพนธ์ กล้ากล่อมจิตร บันทึกภาพวันที่ 10 ธันวาคม 2561

จากข้อมูลข้างต้นในส่วนของการสืบทอดดนตรีไทยของคณะดนตรีไทยในตำบลบ้านปึก แบ่งเป็น 2 คณะ คือ คณะดนตรีไทยจันทประสิทธิ์ และคณะผู้ใหญ่ถาวร แสงจิต จากการศึกษาข้อมูลเกี่ยวกับการสืบทอด ขนบและแบบแผนการปฏิบัติดนตรี พิธีกรรมและความเชื่อ สถานที่เรียนดนตรี ลักษณะวิธีการถ่ายทอดดนตรีไทย ประเภทเพลงที่ใช้ในการถ่ายทอดความรู้ พบว่า การเป็นนักดนตรีไทยที่ดีของคณะจันทประสิทธิ์ได้รับการสืบทอดมาจากครูทางดนตรีไทยตั้งแต่อดีตจนถึงปัจจุบัน คณะดนตรีไทยจันทประสิทธิ์ ได้มีการสืบทอดด้านความประพฤตินักดนตรีไทย โดยฝึกให้เป็นคนที่ยกย่องศึกษาหาความรู้ ขยันฝึกซ้อม ไม่ดื่มเหล้า หรือสูบบุหรี่ มีธรรมะ หมั่นเข้าวัดทำบุญอยู่เสมอ ถือได้ว่าเป็นหัวใจหลักของคณะดนตรีไทยจันทประสิทธิ์ ส่วนนักดนตรีไทยในคณะผู้ใหญ่ถาวร แสงจิตที่ได้รับการถ่ายทอดมาจากอดีตจนถึงปัจจุบันด้านความประพฤตินักดนตรีไทย คุณลักษณะโดยรวมคือต้องมีความประพฤติดี ทั้งกาย วาจา และใจ มีคุณธรรมและจริยธรรม รู้จักขนบธรรมเนียมแบบไทย ซึ่งเป็นคุณสมบัติของนักดนตรีไทย รวมถึงการมีมารยาทเรียบร้อย มีระเบียบวินัย ซื่อตรง ตรงต่อเวลา ขยันหมั่นเพียร และมีความเสียสละมีความขยันและอดทนต่อการศึกษาอย่างจริงจัง คณะดนตรีไทยจันทประสิทธิ์ มีคุณตาแสวง ปุยรักษา เป็นครูผู้ถ่ายทอดที่เป็นแบบอย่างที่ดีทางด้านคุณธรรม ความเป็นผู้มีเมตตากับลูก ๆ หลาน ๆ มีจิตใจที่ดี สอนความรู้ต่าง ๆ ไม่คิดที่จะปิดบังความรู้ อีกทั้ง ด้านจริยธรรม ประพฤติปฏิบัติตนเองเป็นแบบอย่างที่ดีให้แก่ลูกศิษย์ การไม่ดื่มเหล้า สูบบุหรี่ต่าง ๆ ครอบตนอยู่อย่างคนมีครอบครัว มีและจริยธรรมของผู้สอน เพื่อเป็นแบบอย่างที่ดี ทั้งกาย วาจา และใจ สิ่งเหล่านี้ล้วนเป็นสิ่งที่ทำให้เกิดความเลื่อมใสและความศรัทธา ให้ลูกศิษย์ได้ให้ความนับถือ การเป็นแบบอย่างที่ดีทางด้านคุณธรรมสั่งสอนลูกศิษย์ไม่ให้โอ้อวดฝีมือ การไม่เอาไรต์ เอาเปรียบผู้อื่น ให้คอยช่วยเหลือผู้อื่นอยู่เสมอ และการเป็นแบบอย่างที่ดีทางด้านจริยธรรมการปฏิบัติให้เห็นเป็นแบบอย่าง การไม่ดื่มเหล้า การไม่สูบบุหรี่ การถือครองศีลในการปฏิบัติเท่าที่ทำได้เหล่านี้ล้วนส่งผลให้ผู้ใหญ่ถาวร แสงจิต เป็นที่รักและเป็นที่เคารพจากลูก ๆ หลาน ๆ และลูกศิษย์ คณะดนตรีไทยคณะผู้ใหญ่ถาวร แสงจิต มีความเชื่อและความศรัทธาต่อครูอาจารย์อย่างยิ่ง ไม่ว่าจะเป็นครูที่เป็นมนุษย์เป็นดุริยเทพ หรือ ครูที่ล่วงลับไปแล้วทั้งสิ้น ทั้งการจัดพิธีไหว้ครูเพื่อเป็นการแสดงออกถึงความกตัญญู กตเวทิต่อผู้มีพระคุณ ความเชื่อเรื่องของการที่ครูอาจารย์ได้คอยช่วยเหลือคุ้มครองลูกศิษย์ทุก ๆ คนอยู่เสมอ การแสดงออกที่เห็นได้ชัดเจนคือการที่ผู้ใหญ่ถาวร แสงจิต เป็นทั้งครูผู้สอนอยู่ในคณะและยังเป็นผู้ประกอบพิธีไหว้ครู ผู้อ่านโองการไหว้ครู โดยได้รับการถ่ายทอดมาจากครอบครัว

สถานที่เรียนดนตรีบ้านดนตรีไทยในการเรียนการสอนของคณะจันทประสิทธิ์ ในอดีตยังมีการเรียนการสอนแบบบ้านดนตรีไทยโดยใช้บ้านตนเองเป็นสถานที่จัดการเรียนการสอนและยังเป็นที่พักสำหรับลูกศิษย์ที่เข้ามาเรียนด้วย สอดคล้องกับแนวทางการจัดการเรียนการสอนในบ้านดนตรีไทยจากอดีตคือ จาก บ้าน วัด วัง ซึ่งบ้านดนตรีไทยมีความสำคัญมากกับการเริ่มต้นในการถ่ายทอดแต่ละบ้านจะมีวิธีการถ่ายทอด ปลูกฝัง และสร้างค่านิยม ความเชื่อ ความรู้ความสามารถที่มีความแตกต่าง

กันไป คณะผู้ใหญ่อาวร แสงจิต ตั้งอยู่บริเวณใกล้เคียงวัดใหม่เกตุงาม ห่างจากวัดเพียง 200 เมตร ซึ่งถือได้ว่าเป็นบริเวณที่สำคัญของชุมชนในสมัยอดีตและปัจจุบัน โดยบริเวณดังกล่าวในอดีตเป็นพื้นที่ที่มีชาวดนตรีไทยและนาฏศิลป์อยู่อาศัยเป็นจำนวนมาก โดยเฉพาะการแสดงประเภท ละคร จะมีชื่อเสียงและมีนางละครจำนวนมากเช่นกันในบริเวณนี้

ด้านวิธีการถ่ายทอด สรุปลงได้ว่าคณะดนตรีไทยจันทประสิทธิ์และคณะผู้ใหญ่อาวร แสงจิต มีวิธีการถ่ายทอดดนตรีไทย โดยแต่ละคณะมีรูปแบบและขั้นตอนในการสืบทอดที่แตกต่างกันไปตามความเหมาะสมและบทบาทหน้าที่ของแต่ละคณะ คณะดนตรีไทยจันทประสิทธิ์ แบ่งออกเป็น 2 ยุค ช่วงยุคแรก ยึดหลักความเป็นญาติในการคัดเลือกลูกศิษย์ สังเกตผู้เรียนว่ามีความสนใจหรือความถนัดในด้านใด มีการถ่ายทอดโดยการบรรเลงให้ดูแล้วบรรเลงตามไม่ใช้โน้ตเพลง (ประเภทเพลงโหมโรงต่าง ๆ) และออกไปแสดงเพื่อประเมินผลงาน ในส่วนยุคปัจจุบัน มีขั้นตอนดังนี้ คือ การคัดเลือกลูกศิษย์ตามความรู้ความสามารถ ผู้สอนแจกโน้ตให้ผู้เรียน ต่อเพลงให้แล้วอ่านโน้ตบรรเลงไปตามโน้ต ผู้ที่ได้เพลงแล้วก็จะต่อมือให้ และทดสอบโดยการบรรเลงให้ดูและไปแสดงในงานต่าง ๆ

วิธีการสอนดนตรีไทยในคณะดนตรีไทยผู้ใหญ่อาวร แสงจิต สามารถสรุปได้เป็น 2 กลุ่ม ประกอบด้วยกลุ่มผู้เรียนพื้นฐาน และกลุ่มผู้เรียนที่มีความรู้ความสามารถอยู่แล้ว มีรายละเอียดดังนี้ กลุ่มผู้เรียนพื้นฐานมีขั้นตอนดังนี้ ขั้นที่ 1 สอบถามความพร้อมก่อนการศึกษา ขั้นที่ 2 เรียนรู้การบรรเลงให้ตรงคู่เสียงโดยการจับมือตี ขั้นที่ 3 การฝึกปฏิบัติเพลงสาธิต และขั้นที่ 4 การวัดผลและการประเมินผล สำหรับกลุ่มผู้เรียนที่มีความรู้ความสามารถอยู่แล้ว มีขั้นตอนดังนี้ ขั้นที่ 1 มีการทดสอบก่อนเรียน ขั้นที่ 2 เรียนเพลงประเภทเพลงเรื่อง เพลงเถา และเพลงเดี่ยว ขั้นที่ 3 การวัดผลและการประเมินผล ขั้นที่ 4 ปฏิบัติเพลงเดี่ยว

ด้านเพลงต่าง ๆ ที่ใช้ในการบรรเลงของคณะดนตรีไทยในตำบลบ้านปึกพบว่า บทเพลงของส่วนใหญ่ที่ใช้บรรเลงสามารถแยกออกเป็นประเภทเพลงต่าง ๆ ได้แก่ เพลงโหมโรง เพลงเรื่อง เพลงเถา เพลงสองชั้น เพลงทยอย เพลงตับ เพลงลา เพลงฉิ่ง และเพลงเดี่ยว โดยแต่ละคณะให้ความสำคัญในการเลือกบทเพลงที่ใช้ในการบรรเลงเพื่อตอบสนองผู้ฟังให้เกิดความพึงพอใจ อีกทั้งจะทำให้เกิดความอยู่รอดของคณะดนตรีไทยในตำบลบ้านปึก และมีหลายบทเพลงที่เป็นเพลงเก่าได้สืบทอดให้แก่สายตระกูลทางดนตรีถือได้ว่าเป็นชุมชนสมบัติทางปัญญาให้แก่ครอบครัวคณะดนตรีไทยจันทประสิทธิ์และคณะดนตรีไทยผู้ใหญ่อาวร แสงจิต

ส่วนขนบและแบบแผนการปฏิบัติดนตรี พิธีกรรมและความเชื่อ สถานที่เรียนดนตรี ลักษณะวิธีการถ่ายทอดดนตรีไทย ประเภทเพลงที่ใช้ในการถ่ายทอดความรู้นั้นมีทั้งเหมือนกันและแตกต่างกันไปตามปัจจัยต่าง ๆ ของคณะดนตรีในตำบลนี้สิ่งสำคัญที่พบคือ ด้านพิธีกรรมและความเชื่อของคณะดนตรีไทยในตำบลบ้านปึกมีความเชื่อและความศรัทธาในเรื่องการบูชาครูอาจารย์ ทั้งครูที่เป็นมนุษย์ ครูที่เป็นดุริยเทพ และครูที่ล่วงลับไปแล้ว มีความเชื่อว่าครูอาจารย์จะคอยคุ้มครอง



ลูกศิษย์อยู่เสมอ เมื่อทุกคนเป็นคนดีอยู่ในศีลธรรม มีความซื่อสัตย์ ประพฤติดีทั้งกาย วาจา ใจ ในด้านสถานที่ที่ใช้ในการจัดการเรียนการสอนก็จะใช้บ้านของหัวหน้าคณะและใช้วัดเป็นสถานที่ในการฝึกซ้อมและใช้เป็นสถานที่ต่อเพลง ในด้านวิธีการถ่ายทอดนั้นในตำบลบ้านปึกยังคงใช้วิธีการถ่ายทอดแบบดั้งเดิมเหมือนในอดีตในปัจจุบันมีการเปลี่ยนแปลงไปบ้างคือ ในอดีตมีการคัดเลือกลูกศิษย์ส่วนใหญ่จะเป็นเครือญาติ และการต่อเพลงเริ่มต้นคือเพลงสาธุการ เป็นเพลงแรกก่อน เพื่อเป็นการบูชาครูอาจารย์ อีกทั้งเป็นวิธีการกรองลูกศิษย์เพื่อให้ได้คนมีความรู้ความสามารถและมีความอดทนที่จะต่อเพลงยากให้จบ ในปัจจุบันโดยเฉพาะคณะจันประสิทธิ์ได้เปลี่ยนแปลงการถ่ายทอดตามความประสงค์ของผู้เรียนในวัยต่าง ๆ และเปิดกว้างมากขึ้นสำหรับคนที่สนใจเรียนทางด้านดนตรีไทย ในส่วนของประเภทเพลงที่ใช้บรรเลงในตำบลบ้านปึก มีการบรรเลงเพลงเพื่อใช้ประกอบพิธีกรรมเป็นหลักในช่วงแรกและเริ่มมีเพลงในอัตรา สองชั้น เข้ามาเพื่อบรรเลงประกอบการแสดง โขน ละคร มากขึ้นทั้งนี้ประเภทเพลงไทยต่าง ๆ ไม่ว่าจะเป็น ประเภทเพลงโหมโรง เพลงเรื่อง เพลงเถา เพลงสองชั้น เพลงทยอย เพลงดับ เพลงลา เพลงฉิ่ง และเพลงเดี่ยว ล้วนมีการบรรเลงในตำบลบ้านปึกอย่างแพร่หลาย

## บทที่ 4

### บทบาทของคณะดนตรีไทย ตำบลบ้านปึก จังหวัดชลบุรี

ดนตรีไทยเป็นส่วนหนึ่งของวิถีชีวิตของคนไทย โดยเฉพาะอย่างยิ่งในตำบลบ้านปึกที่มีคณะดนตรีไทยเกิดขึ้นมาอย่างยาวนานสะท้อนให้เห็นว่าดนตรีไทยมีบทบาททางสังคม แสดงถึงความเจริญรุ่งเรืองทางวัฒนธรรมทั้งในชุมชน วัด โรงเรียน และอาชีพของการเป็นศิลปิน การเผยแพร่ทางดนตรีไทยที่สำคัญ เป็นสิ่งที่สะท้อนให้เห็นรูปแบบการสืบทอดดนตรีไทยจากรุ่นหนึ่งไปอีกรุ่นหนึ่งแบบรุ่นสู่รุ่น ในส่วนของบทนี้ จะนำเสนอในส่วนของบทบาทของคณะดนตรีไทยในตำบลบ้านปึก อำเภอมือทอง จังหวัดชลบุรี โดยมีหัวข้อดังนี้

#### 4.1 การเผยแพร่ดนตรีไทยของคณะดนตรีไทยในตำบลบ้านปึก

##### 4.1.1 การเผยแพร่ดนตรีไทยของคณะจันประสิทธิ์

##### 4.1.2 การเผยแพร่ดนตรีไทยของคณะผู้ใหญ่ถาวร แสงจิต

#### 4.2 บทบาทคณะดนตรีไทยในตำบลบ้านปึกที่มีต่อชุมชนและสังคม

#### 4.3 บทบาทคณะดนตรีไทยในตำบลบ้านปึกที่มีต่อสถาบันการศึกษา

##### 4.3.1 บทบาทของคณะจันประสิทธิ์ที่มีต่อสถาบันการศึกษา

##### 4.3.2 บทบาทของคณะผู้ใหญ่ถาวร แสงจิตที่มีต่อสถาบันการศึกษา

#### 4.1 การเผยแพร่ดนตรีไทยของคณะดนตรีไทยในตำบลบ้านปึก

ในการเผยแพร่ดนตรีไทยของตำบลบ้านปึกพบว่า ชาวบ้านในตำบลบ้านปึกให้ความสำคัญกับคณะดนตรีไทยจันประสิทธิ์ และคณะดนตรีไทยผู้ใหญ่ถาวร แสงจิต เป็นอย่างมากซึ่งได้รับความนิยมและความสนใจจากผู้รับฟังดนตรีไทยในตำบลบ้านปึกและในเขตพื้นที่ต่าง ๆ ไม่ว่าจะในจังหวัดชลบุรีและนอกจังหวัดพื้นที่ใกล้เคียงทั้งในรูปแบบวงปี่พาทย์ไทย วงปี่พาทย์มอญ และวงแต้รวง โดยสามารถแยกรายละเอียดการเผยแพร่การบรรเลงดนตรีไทยของตำบลบ้านปึกได้ดังนี้

##### 4.1.1 การเผยแพร่ดนตรีไทยของคณะจันประสิทธิ์

การได้รับความนิยมด้านดนตรีไทยของตำบลบ้านปึกมาตั้งแต่ในอดีตส่งผลให้คณะดนตรีไทยจันประสิทธิ์ สามารถดำรงอยู่ได้ในช่วงหนึ่ง ซึ่งเห็นได้ว่าช่วงเวลาดังกล่าวเป็นช่วงเวลาที่นักดนตรีไทยในคณะมีความรู้ความสามารถเป็นอย่างมากเมื่อไปบรรเลงที่ใดก็มีแต่คนคอยติดตามและชื่นชมส่งผลต่อการจ้างงานการแสดงอย่างต่อเนื่องอีกทั้งการที่ผู้ฟังได้ยินได้ฟังและเกิดความประทับใจกล่าวถึงสิ่งที่ได้พบได้เห็นการแสดงของนักดนตรีไทยในคณะจันประสิทธิ์ยังส่งผลให้ทาง



ในส่วนการเผยแพร่ดนตรีไทยในปัจจุบันที่เปลี่ยนแปลงจากรูปแบบงานดนตรีที่เป็นคณะดนตรีไทยมาเป็นการถ่ายทอดให้กับนักเรียนในสถาบันการศึกษาต่าง ๆ มีหลายแห่ง เช่น โรงเรียนชลบุรีสุขบท โรงเรียนชลราษฎรอำรุง โรงเรียนอังกษิลาพิทยาคม ชมรมดนตรีไทยมหาวิทยาลัยบูรพา สาขาการสอนนาฏยสังคีต คณะศึกษาศาสตร์ มหาวิทยาลัยบูรพา อีกทั้งได้เข้าร่วมแสดงงานต่าง ๆ ทั้งในประเทศและต่างประเทศ เช่น สหราชอาณาจักร ประเทศออสเตรเลีย เป็นต้น



ภาพที่ 4.2 งานมุขิตาจิตครูละเอียด คชวัฒน์ ของนิสิตชมรมดนตรีไทยมหาวิทยาลัยบูรพา

บันทึกภาพจากภาพเก่าจากครูละเอียด คชวัฒน์

ที่มาภาพ : นายนิพนธ์ กล้ากล่อมจิตร บันทึกภาพวันที่ 3 ตุลาคม 2561



ภาพที่ 4.3 ภาพการเผยแพร่ดนตรีไทยในสหราชอาณาจักร

บันทึกภาพจากภาพเก่าจากครูละเอียด คชวัฒน์

ที่มาภาพ : นายนิพนธ์ กล้ากล่อมจิตร บันทึกภาพวันที่ 3 ตุลาคม 2561



ภาพที่ 4.4 ภาพการเผยแพร่ดนตรีไทยในประเทศออสเตรเลีย

บันทึกภาพจากภาพเก่าจากครูละเอียด คชวัฒน์

ที่มาภาพ : นายนิพนธ์ กล้ากล่อมจิตร บันทึกภาพวันที่ 3 ตุลาคม 2561

สรุปได้ว่าคณะดนตรีไทยจันทบุรีได้เผยแพร่ดนตรีไทยมาตั้งแต่อดีตจนถึงปัจจุบัน มีการเปลี่ยนแปลงรูปแบบการเผยแพร่ไปตามยุคสมัย ในอดีตคณะดนตรีไทยจันทบุรีเป็นคณะดนตรีที่มีชื่อเสียงมาก มีการเดินทางไปแสดงในที่ต่าง ๆ ในตำบลบ้านปึกและอำเภอใกล้เคียงอย่างต่อเนื่อง ถึงแม้ว่าการเดินทางจะลำบากแต่ก็ไม่ใช่ปัญหาเนื่องจากในอดีตมีสมาชิกนักดนตรีไทยจำนวนหลายคนสามารถจัดคนไปบรรเลงในที่ต่าง ๆ ได้ ในปัจจุบันรูปแบบการเผยแพร่ได้เปลี่ยนแปลงไปจากอดีตจากการเผยแพร่งานดนตรีโดยรับการแสดงต่าง ๆ หารายได้เพื่อความอยู่รอดของครอบครัวและคณะดนตรี ปัจจุบันรูปแบบการเผยแพร่เปลี่ยนแปลงไป เป็นการเผยแพร่ดนตรีไทยในสถาบันการศึกษาโดยมีนายบุญลือ สวัสดิภาพ นายทองหล่อ สวัสดิภาพ เป็นผู้ถ่ายทอดอยู่ช่วงหนึ่ง หลังจากทั้งสองท่านถึงแก่กรรม ก็มีครูละเอียด คชวัฒน์ และครูมงคล คชวัฒน์ เป็นผู้สืบทอด มีการนำวงดนตรีไทยจากโรงเรียนที่ต่าง ๆ ที่ได้เข้าไปถ่ายทอดไว้ได้ออกไปแสดงตามงานต่าง ๆ อย่างหลากหลายทั้งในและต่างประเทศอย่างต่อเนื่อง

#### 4.1.2 การเผยแพร่ดนตรีไทยของคณะดนตรีไทยผู้ใหญ่ถาวร แสงจิต

คณะดนตรีไทยผู้ใหญ่ถาวร แสงจิต เป็นคณะดนตรีที่ดำรงอยู่มาอย่างยาวนาน อีกทั้งยังเป็นครูผู้ใหญ่ที่มีฝีมือเป็นที่ยอมรับในวงการดนตรีไทยทั้งทางภาคทฤษฎีและภาคปฏิบัติ จึงมีลูกศิษย์มากมายหลายคนเป็นศิลปินทางด้านดนตรีไทยและประสบความสำเร็จทางดนตรี ผู้สืบทอดรุ่นหลังยังไปศึกษากับครูที่มีความรู้ความสามารถระดับศิลปินแห่งชาติ ด้วยความรู้ทั้งด้านการปฏิบัติและทางด้านทฤษฎี ทำให้มีผู้คนมากมายเข้ามาเป็นส่วนหนึ่งของคณะดนตรีไทยผู้ใหญ่ถาวร แสงจิตเพื่อ

แลกเปลี่ยนเรียนรู้สาระทางด้านดนตรีไทยและด้วยเหตุนี้ จึงเป็นเหตุให้ชื่อเสียงของคณะดนตรีไทย ผู้ใหญ่ถาวร แสงจิต มีชื่อเสียงเพิ่มมากขึ้น ผู้ใหญ่ถาวร แสงจิต ท่านได้เมตตาให้ความรู้ทั้งชาวบ้านและนักเรียน นิสิต นักศึกษา ที่สนใจเข้ามาเรียนรู้ทางด้านดนตรี คณะดนตรีไทยของท่านจึงมีลูกศิษย์จากต่างอำเภอ มาศึกษาหาความรู้อย่างต่อเนื่อง เช่น จากคณะศึกษาศาสตร์ มหาวิทยาลัยบูรพา จากคณะดนตรีและการแสดง จากมหาวิทยาลัยบูรพา เมื่อลูกศิษย์มีจำนวนมากก็พลอยทำให้คนรู้จักเพิ่มมากขึ้น จึงส่งผลให้มีการจ้างงานมากขึ้น โดยมีสมาชิกในคณะดนตรีเป็นนักดนตรีหลักและนำนิสิตคณะต่าง ๆ เข้ามาร่วมบรรเลงตามโอกาส สถานที่ต่าง ๆ ที่ไปแสดงตั้งแต่ในอดีตจนถึงปัจจุบันทุกจังหวัดในภาคตะวันออกและยังมีเขตพื้นที่ในภาคตะวันตกที่ไปร่วมบรรเลงเป็นครั้งคราว โดยการเผยแพร่ส่วนใหญ่จะเป็นวงปี่พาทย์ไทย วงปี่พาทย์มอญ และวงแตรวง ตามลำดับ ดังคำกล่าวของผู้เข้าร่วมเผยแพร่ที่ได้กล่าวไว้ดังนี้ว่า

ที่บ้านไปบรรเลงหลายที่ ตั้งแต่สมัยก่อนจนถึงตอนนี้ก็ทุกจังหวัด  
ในภาคตะวันออกแล้ว ยิ่งลูกชายพี่ทิวา (ทิวา แสงจิต) ไปหลายจังหวัดเลย  
คนหาเยอะบางทีไปไกล ๆ 5-6 วันกว่าจะได้กลับ เคยไปประจวบ ไปหัวหิน  
บรรเลงงานไหว้ครูให้เขาเพราะมีเครือข่ายตอนนี้ก็ยังไป แต่ไม่ค่อย  
ได้ไปให้คนอื่นไปกัน ตัวไม่ค่อยสบาย ป่วยมานานแล้วละ ถ้าใกล้ ๆ  
ก็จะไปตีเอง อย่างใน มหาวิทยาลัยบูรพา ก็จะไปตีเองได้เล่นพวกเครื่องไทย  
เครื่องมอญ แตรวง

(ถาวร แสงจิต, สัมภาษณ์, 15 พฤษภาคม 2561)

จุฬาลงกรณ์มหาวิทยาลัย

ไปบรรเลงเกือบทุกงานเลยไปหมด ทั้งเครื่องไทย เครื่องมอญ

โน้नั้แหละไปถึงสระแก้ว นครนายก ไปหัวหิน เล่นด้วยกันมานาน

(แปลก เหมือนนุช, สัมภาษณ์, 4 เมษายน 2561)

บ้านตา (ผู้ใหญ่ถาวร แสงจิต) เขามีงานบ่อยผมก็ไปเป่าปี่  
แทบทุกงานไปตราดก็ไป ปราจีนบุรี กรุงเทพไปอัดเสียงลิเกก็ไป  
ที่ระยองก็ไป ในชลบุรียังไปเยอะบ้านตาคนรู้จักกันเยอะและ  
อีกอย่างเราเล่นดนตรีมีแต่เพลงที่คนฟังรู้เรื่องเขายังชอบ

(วีรพร มโหธร, สัมภาษณ์, 25 กันยายน 2561)

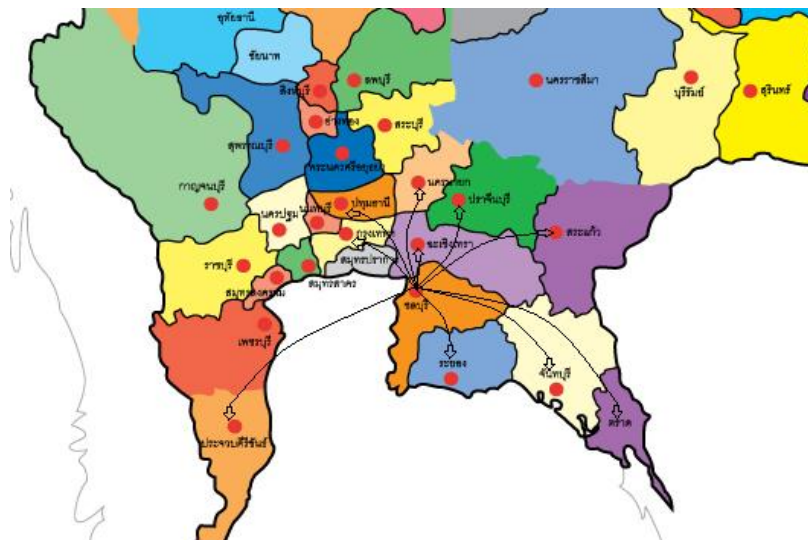

ภาพที่ 4.5 ภาพการเผยแพร่ดนตรีไทยคณะผู้ใหญ่อาวร แสงจิต  
ที่มาภาพ : นายนิพนธ์ กล้ากล่อมจิตร บันทึกภาพวันที่ 3 กันยายน 2561

จากภาพเห็นได้ว่าคณะดนตรีไทยผู้ใหญ่อาวร แสงจิต ได้มีบทบาทการเผยแพร่งานดนตรีไทยไปอย่างกว้างขวางทั้งในเขตพื้นที่จังหวัดชลบุรีและยังมีพื้นที่จังหวัดต่าง ๆ ในภาคตะวันออก รวมถึงภาคตะวันตกด้วย ในการเผยแพร่ส่วนใหญ่จะมีเป็นการบรรเลงประกอบพิธีกรรมไหว้ครู ครอบครัวดนตรีไทยและนาฏศิลป์ไทย และงานศพ งานไหว้ครูก็จะใช้วงปี่พาทย์เครื่องคู่ ส่วนงานศพ ก็จะใช้วงปี่พาทย์มอญ และแตงวงร่วมด้วย



ภาพที่ 4.6 ภาพการเผยแพร่ดนตรีไทยในพิธีไหว้ครูอำเภอหัวหิน จังหวัดประจวบคีรีขันธ์  
ที่มาภาพ : นายนิพนธ์ กล้ากล่อมจิตร บันทึกภาพวันที่ 2 ธันวาคม 2560



ภาพที่ 4.7 ภาพการเผยแพร่ดนตรีไทยในพิธีไหว้ครูชมรมดนตรีไทย มหาวิทยาลัยบูรพา  
ที่มาภาพ : นายนิพนธ์ กล้ากลุ่มจิตร บันทึกภาพวันที่ 12 พฤศจิกายน 2560

สรุปได้ว่าการเผยแพร่ดนตรีไทยของบ้านผู้ใหญ่อาร แสงจิต ตั้งแต่อดีตจนถึงปัจจุบัน ได้เผยแพร่งานดนตรีไทยไปอย่างกว้างขวาง ในอดีตสมัยคุณครูอุ่ง แสงจิต ได้เผยแพร่งานดนตรีไทย ในอำเภอต่าง ๆ ในจังหวัดชลบุรี โดยการนำวงปี่พาทย์ไม้แข็งเข้าร่วมกิจกรรมต่าง ๆ ทั้งงานมงคลและงานอวมงคล ในช่วงสมัยผู้ใหญ่อาร แสงจิต สมัยนี้ได้มีการพัฒนารูปแบบวงดนตรีให้มีความหลากหลายเพิ่มมากขึ้น โดยเพิ่มวงปี่พาทย์มอญและวงแตงวงเพื่อเข้าร่วมในการรับใช้สังคมรับงานการแสดงต่าง ๆ ตามความต้องการของชุมชนทั้งในจังหวัดและต่างจังหวัดอย่างต่อเนื่องจนถึงปัจจุบัน

#### 4.2 บทบาทคณะดนตรีไทยในตำบลบ้านปึกที่มีต่อชุมชนและสังคม

บทบาทของดนตรีไทยในชุมชนตำบลบ้านปึก อำเภอเมือง จังหวัดชลบุรี ชุมชนบ้านปึก เป็นชุมชนขนาดกลางมีการรวมกลุ่มเป็นชุมชนมาอย่างยาวนาน ชุมชนนี้มีวัดเพียงวัดเดียวเท่านั้น ที่เป็นที่ยึดเหนี่ยวจิตใจของคนในชุมชนนั้นคือ วัดใหม่เกตุงาม และมีโรงเรียนเพียงโรงเรียนเดียว ที่เป็นสถานศึกษาให้แก่บุตรหลานของคนในชุมชนได้ศึกษาหาความรู้ นั่นคือ โรงเรียนวัดใหม่เกตุงาม ในตำบลบ้านปึกแห่งนี้สามารถแบ่งเป็นหมู่บ้านต่าง ๆ ได้ทั้งหมด 7 หมู่บ้าน ประกอบด้วย หมู่บ้านที่ 1 บ้านปึกใหญ่ หมู่บ้านที่ 2 บ้านสวนมะม่วง หมู่บ้านที่ 3 บ้านปึก หมู่บ้านที่ 4 บ้านหนองยี่พร้าว หมู่บ้านที่ 5 บ้านสวนหมาก หมู่บ้านที่ 6 บ้านหนองเพชร หมู่บ้านที่ 7 บ้านมาบหม้อ ในพื้นที่แห่งนี้เป็นที่แหล่งวัฒนธรรมในอดีตพื้นที่แห่งนี้ล้วนมีแต่การแสดงที่มีชื่อเสียง เช่น โขน ลิเก ละคร ดนตรีไทย เป็นที่สนใจจากผู้คนในท้องถิ่นและถิ่นอื่น ดังคำกล่าวของครูกล้า เกื้อนสุข กล่าว ว่า “บ้านปึกที่แห่งนี้ครูเห็นตั้งแต่เล็ก ๆ เป็นพื้นที่ ที่มีแต่การแสดงมหรสพ ต่าง ๆ ทั้ง โขน ละคร



ลิเก อย่างภรรยาผู้ใหญ่ถาวร (พเยี่ย แสงจิต) ตอนท่านสาว ๆ ท่านก็เป็นนางละคร ใคร ๆ จากที่ไหน ๆ ก็จะมาหาไปแสดงจากตำบลนี้นั้นแหละ” (กัลยา เกื้อนสุข, สัมภาษณ์, 30 กันยายน 2561)

บทบาทของดนตรีไทยที่มีต่อชุมชนในตำบลบ้านปึกนี้ เห็นได้ว่าจะเป็นส่วนสำคัญที่ได้ความเป็นอันหนึ่งอันเดียวกันในการอยู่ร่วมกันอย่างมีความสุขการได้ช่วยเหลือเกื้อกูลกันโดยเสียงเพลงเป็นเครื่องช่วยสื่อสารให้กับชุมชน โดยคณะดนตรีไทยทั้ง สองคณะล้วนต่างมีบทบาทต่อสังคม ตัวอย่างบทบาทของคณะดนตรีไทยจันประสิทธิ์ในอดีตทางคณะได้นำวงดนตรีไทยมาตั้งไว้ที่วัดเพื่อใช้ในการช่วยเหลือชุมชน และใช้ที่วัดใหม่เกตุงามเป็นที่จัดการเรียนการสอน กล่าวคือหากต้องการจะไปต่อเพลง ก็ให้ไปที่นั่น เมื่อมีงานหรือกิจกรรมต่าง ๆ ของทางชุมชน คณะดนตรีไทยจันประสิทธิ์ก็จะคอยช่วยเหลือในการบรรเลงอยู่ตลอด ดังคำกล่าวของครูสงบ สองเทศ ที่ได้กล่าวว่า “คณะดนตรีไทยจันประสิทธิ์สมัยก่อนโน้นพอจะมีงานก็จะไปรวมตัวกันที่วัดเลยต่างคนก็ต่างช่วยเหลือกันในการบรรเลง บางทีงานบุญ งานบวชพระก็ จะไปช่วยเขางานต่าง ๆ ก็จะจัดที่วัดใหม่เกตุงาม” (สงบ ทองเทศ, สัมภาษณ์, 9 เมษายน 2561)



ภาพที่ 4.8 ชุมประตุน้าทางเข้าวัดใหม่เกตุงาม ตำบลบ้านปึก จังหวัดชลบุรี  
ที่มาภาพ : นายนิพนธ์ กล้ากล่อมจิตร บันทึกภาพวันที่ 15 เมษายน 2561

ประเพณีต่าง ๆ ที่เกิดขึ้นในตำบลบ้านปึกชาวบ้านได้ช่วยกันจัดกิจกรรมด้วยความสามัคคีช่วยเหลือเกื้อกูลกันไม่ว่าจะเป็นเรื่องกิจกรรมขนทรายเข้าวัดในงานเทศกาลสงกรานต์ การจัดทำขนมไทยในชุมชน เพื่อจำหน่ายหาเงินเข้ากลุ่มหมู่บ้านการจัดงานวัดต่าง ๆ ก็จะได้คณะกรรมการไทยของทั้งสองคณะคอยให้ การบริการชุมชน ถ้าในอดีตก็จะเป็นคณะจันทระสิทธิ์ เป็นคณะหลักเนื่องจากคณะนี้มีรุ่งเรืองและเก่าแก่กว่าและอยู่ประจำที่วัดที่เป็นศูนย์กลางชุมชน แต่ช่วงหลังคณะดนตรีไทยจันทระสิทธิ์นักดนตรีรุ่นเก่าเสียชีวิตหมดจึงไม่ได้มีวงมาประจำที่วัด จึงได้วงดนตรีไทยของคณะดนตรีไทยผู้ใหญ่ถาวร แสงจิต เป็นคณะที่คอยช่วยเหลือชุมชนต่อมา ปัจจุบันนี้คณะผู้ใหญ่ถาวร แสงจิต ก็ยังคงช่วยเหลือกิจกรรมต่าง ๆ ที่เกิดขึ้นภายในชุมชน เช่นวันสำคัญต่าง ๆ ก็จะทำวงดนตรีเข้าร่วมบรรเลงในชุมชน และที่วัด เช่นทำบุญงานประจำปี ช่วงเทศกาลสงกรานต์สงกรานต์ เป็นต้น ดังคำกล่าวของครูละเอียด คชวัฒน์ และผู้ใหญ่ถาวร แสงจิต ที่ได้กล่าวไว้ว่า

สมัยก่อนครู (ละเอียด คชวัฒน์) ยังเป็นเด็กอยู่ เขามีการก่อพระทรายวันไหลชาวบ้านก็ทำธงกระดาษเล็ก ๆ ทำเป็นธงใช้กระดาษแก้วตัดเป็นพวงมะโหดแล้วเดินลัดป่าแสมขึ้นสะพานงั่งเล็กไปก่อพระทรายที่ชายทะเลใช้มือโกยดินให้เป็นเจดีย์แล้วเอาธงกระดาษแก้วปักเจดีย์แล้วก็มีพระจากวัดใหม่เกตุงามมาทำพิธีบ้านครูเขาก็เอาเครื่องไว้ที่วัดนั้นแหละเพราะเครื่องมันหนักพอถึงเวลาก็ออกมาเล่นให้ที่วัดในสมัยก่อนโน้นนะ

(ละเอียด คชวัฒน์, สัมภาษณ์, 3 ตุลาคม 2561)

สมัยก่อนบ้านครูละเอียดเขามีวงอยู่ประจำที่วัด แต่พอนักดนตรีไทยของเขาเสียหายก็ไม่มีใคร บางครั้งเขาก็เอาเครื่องที่บ้านตาไปไว้ที่วัดเพื่อช่วยงานที่วัดแทน จนตอนนี้ก็ช่วยมา 50-60 ปีแล้ว ก็จะช่วยบรรเลงงานประจำปีต่าง ๆ ทั้งโหมโรงเช้า โหมโรงเย็น งานสงกรานต์จะเป็นงานประจำที่ต้องไปช่วยกันอยู่ตลอด

(ถาวร แสงจิต, สัมภาษณ์, 15 พฤษภาคม 2561)



ภาพที่ 4.9 ภาพการบรรเลงดนตรีไทยทำบุญ ที่วัดใหม่เกตุงาม  
(สมาชิกคณะจันประสิทธิ์ร่วมบรรเลงเป็นหลัก)

ที่มาภาพ : นายนิพนธ์ กล้ากล่อมจิตร บันทึกภาพวันที่ 15 เมษายน 2561

เห็นได้ว่าบทบาทดนตรีไทยของคณะดนตรีไทยจันประสิทธิ์และคณะดนตรีไทยผู้ใหญ่ถาวร แสงจิต ได้ช่วยให้กิจกรรมของชุมชนและสังคมในเขตตำบลบ้านปึก จังหวัดชลบุรี ได้ดำเนินการไปด้วยความสมบูรณ์ เกิดความเชื่อมโยงความสัมพันธ์ระหว่างชาวบ้านกิจกรรมทางวัดและการให้การสนับสนุนเกื้อกูลกันและกันของคนในชุมชนมีความเหนียวแน่นในเชิงสังคมมาอย่างยาวนานตั้งแต่อดีตจนถึงปัจจุบันกิจกรรมต่าง ๆ ที่จัดขึ้นก็ยังคงดำเนินการอย่างต่อเนื่อง อาจมีเพียงการปรับรูปแบบให้สอดคล้องกับการเปลี่ยนแปลงไปกับบริบทของท้องถิ่นที่มีความเจริญเข้ามอย่างรวดเร็วหลายอย่าง ถูกปรับเปลี่ยนโดยชาวบ้านไม่อาจปรับตัวได้ทันแต่ดนตรีก็ยังสามารถสร้างความเชื่อมโยงความสัมพันธ์ของชาวบ้านในชุมชนได้เป็นอย่างดี มีงานประจำปีครั้งใดชาวบ้านต้องได้ยินเสียงดนตรีไทยจากชุมชนบ้านปึกของตนเองดังคำกล่าวของครูกล้า เกื้อนสุขที่ได้กล่าวว่า “ตอนนี้มีงานประจำปีที่วัดใหม่เกตุงาม ก็มีแต่วงผู้ใหญ่ถาวร แสงจิตได้ช่วยกันเล่น สมัยก่อนกึ่งบ้านอาจารย์ละเอียด (ละเอียด คชวัฒน์) นั้นแหละ ตำบลเราก็มีอยู่ สองคณะนี่” (กล้า เกื้อนสุข, สัมภาษณ์, 30 กันยายน 2561)

#### 4.3 บทบาทคณะดนตรีไทยในตำบลบ้านปึกที่มีต่อสถาบันการศึกษา

คณะดนตรีไทยในตำบลบ้านปึก คือคณะจันประสิทธิ์และคณะผู้ใหญ่ถาวร แสงจิต มีส่วนช่วยให้ดนตรีไทยได้เจริญงอกงามขึ้นในพื้นที่ตำบลบ้านปึกและบริเวณใกล้เคียงมาอย่างยาวนานนับตั้งแต่อดีตจนถึงปัจจุบัน บทบาทของคณะดนตรีไทยในตำบลบ้านปึกที่มีต่อสถาบันการศึกษามีการ

เปลี่ยนแปลงรูปแบบการถ่ายทอด ผู้วิจัยได้แยกรายละเอียดออกเป็นคณะดนตรีไทยแต่ละคณะเพื่อจะให้เห็นชัดเจนว่าคณะดนตรีแต่ละคณะทำให้เกิดการเปลี่ยนบทบาทของดนตรีไทยในตำบลบ้านปึกอย่างไร

#### 4.3.1 บทบาทของคณะจันประสิทธิ์ที่มีต่อสถาบันการศึกษา

ในอดีตดนตรีไทยของคณะจันประสิทธิ์ได้มุ่งเน้นไปในการบรรเลงเพื่อเป็นอาชีพตอบสนองความต้องการของชาวบ้านในชุมชนบ้านปึก การสืบทอดคณะดนตรีไทยจึงให้ความสำคัญกับการสืบทอดให้ผู้เป็นลูกศิษย์คนอื่น ๆ ด้วยนอกเหนือจากเครือญาติ หลังจากครูแสวง ปุยรักษา ถึงแก่กรรมแล้วช่วงเวลาดังกล่าวมีนายทองหล่อ นายบุญลือ เริ่มเป็นผู้สืบทอดดนตรีไทยในโรงเรียนได้เข้าไปช่วยสอนดนตรีไทยให้แก่นักเรียนโรงเรียนต่าง ๆ บ้างแล้ว ในยุคครูละเอียด คชวัฒน์ และครูมงคล คชวัฒน์ เป็นผู้สืบทอดต่อได้เปลี่ยนแปลงรูปแบบในการสืบทอดจากบ้านดนตรีไทยมาเป็นสอนในโรงเรียนต่าง ๆ ทั้งในจังหวัดชลบุรีและต่างจังหวัด รวมถึงในสถาบันอุดมศึกษา ในโรงเรียนที่ครูละเอียด คชวัฒน์กับครอบครัวเคยได้เข้าไปสอนทางด้านดนตรีไทยประกอบด้วย โรงเรียนชลบุรีสุขบท โรงเรียนชลราษฎรอำรุง โรงเรียนวังสมบูรณวิทยาคม (จังหวัดสระแก้ว) โรงเรียนชลกันยานุกูล โรงเรียนอ่างศิลาพิทยาคาร โรงเรียนดัดดรุณี โรงเรียนบางน้ำเปรี้ยววิทยา และสถาบันระดับอุดมศึกษาคือมหาวิทยาลัยบูรพา และลูกหลานของอาจารย์วิทยาลัยครูฉะเชิงเทรา



ภาพที่ 4.10 ภาพถ่ายการถ่ายทอดดนตรีไทยนายบุญลือ สวัสดิภาพ (โรงเรียนชลบุรีสุขบท)

บันทึกภาพเก่าจากครูละเอียด คชวัฒน์

ที่มาภาพ : นายนิพนธ์ กล้ากล่อมจิตร บันทึกภาพวันที่ 15 เมษายน 2561



ภาพที่ 4.11 ภาพถ่ายการถ่ายทอดดนตรีไทยครูละเอียด คชวัฒน์  
(โรงเรียนพระพุทธศาสนาวันอาทิตย์ วัดใหญ่อินทาราม พระอารามหลวง)  
บันทึกภาพเก่าจากครูละเอียด คชวัฒน์  
ที่มาภาพ : นายนิพนธ์ กล้ากลุ่มจิตร บันทึกภาพวันที่ 15 เมษายน 2561

การเข้าไปมีบทบาทในการถ่ายทอดดนตรีไทยในโรงเรียนส่งผลให้ทางคณะดนตรีไทย  
จันประสิทธิ์ ได้เผยแพร่งานดนตรีไทยให้แก่เยาวชนได้อย่างหลากหลาย อีกทั้งการถ่ายทอด  
ในการศึกษายังส่งผลให้มีนักเรียนหลายคนที่เป็นลูกศิษย์จบการศึกษาและได้เข้าไปประกอบอาชีพครู  
ทางด้านดนตรีไทยอีกหลายคน ดังคำกล่าวของครูละเอียด คชวัฒน์ที่ได้กล่าวว่า “มีนักเรียนหลายคน  
ที่ครูเคยได้สอนดนตรีไทยอยู่ที่โรงเรียนตอนนี้ได้จบการศึกษาไปและไปเป็นครูสอนโรงเรียนที่ต่าง ๆ ก็  
หลายคน เช่น เตีล (ธนภุต เกษมาลา) ตอนนี้สอนอยู่วิทยาลัยอาชีวชลบุรี มีไปสอนต่างประเทศด้วย”  
(ละเอียด คชวัฒน์, สัมภาษณ์, 3 ตุลาคม 2561)

เห็นได้ว่าบทบาทของคณะดนตรีไทยจันประสิทธิ์ในตำบลบ้านปึกมีบทบาทอย่างยิ่ง  
ในสถาบันการศึกษาทั้งในระดับโรงเรียนและระดับอุดมศึกษาซึ่งส่งผลให้เกิดการผลิตบัณฑิตทาง  
การศึกษาดนตรีไทยเพื่อไปถ่ายทอดดนตรีไทยให้แก่เยาวชนคนอื่น ๆ ต่อไปในอนาคตข้างหน้า

#### 4.3.2 บทบาทของคณะผู้ใหญ่อาวร แสงจิต ที่มีต่อสถาบันการศึกษา

คณะดนตรีไทยผู้ใหญ่อาวร แสงจิตได้มีความเป็นมาอย่างยาวนานมีการสืบทอดดนตรีไทย จากรุ่นหนึ่งไปสู่รุ่นหนึ่งจึงเห็นการเปลี่ยนแปลงและรูปแบบการถ่ายทอดในบ้านดนตรีไทยบทบาทสำคัญอีกประการหนึ่งของบ้านดนตรีไทยคณะผู้ใหญ่อาวร แสงจิต คือการนำความรู้ที่อยู่ในบ้านดนตรีไทยเข้าไปเผยแพร่ในสถาบันการศึกษา ในอดีตสมัยครูอุ่ง แสงจิต ด้านการถ่ายทอดในสถาบันการศึกษาไม่มีแต่พอเข้ามาช่วงเวลาที่เหมาะสมของผู้ใหญ่อาวร แสงจิต เข้ามาดูแล จึงเห็นการเปลี่ยนแปลงมากขึ้น โดยที่ผู้ใหญ่อาวร แสงจิต ได้สนับสนุนให้อาจารย์บุญญา เจริญสีบทอง ซึ่งเป็นบุตรสาวให้ศึกษาต่อในระดับปริญญาตรี คณะศิลปกรรมศาสตร์ จุฬาลงกรณ์มหาวิทยาลัย จึงได้มีโอกาสศึกษาด้านการขับร้องเพลงไทยชั้นสูงจากอาจารย์เจริญใจ สุนทรวาทีน (ศิลปินแห่งชาติ) ดังคำกล่าวของอาจารย์บุญญา เจริญสีบทอง ที่ได้กล่าวว่า “พ่อ (ผู้ใหญ่อาวร แสงจิต) สนับสนุนครูให้เข้าไปเรียนในกรุงเทพ ได้มีโอกาสไปเรียนขับร้องเพลงไทยกับอาจารย์เจริญใจ สุนทรวาทีน ศิลปินแห่งชาติ เป็นคนแรกของครอบครัวที่ได้เรียนที่จุฬา” (บุญญา เจริญสีบทอง, สัมภาษณ์, 4 เมษายน 2561)

เมื่อจบการศึกษากลับมาอยู่ที่คณะผู้ใหญ่อาวร แสงจิต จึงได้เข้าไปช่วยสอนในสาขาการสอนดุริยางคศึกษา คณะศึกษาศาสตร์ มหาวิทยาลัยบูรพา บทบาทดนตรีไทยในสถาบันการศึกษา จึงได้เริ่มจากจุดนี้ หลังจากนั้นมา นิสิตที่อยู่คณะศึกษาศาสตร์ จึงได้เข้ามาขอความรู้ทางด้านการบรรเลงปี่พาทย์กับผู้ใหญ่อาวร เพิ่มมากขึ้น รวมทั้งนิสิตคณะศิลปกรรมศาสตร์ (คณะดนตรีและการแสดงในปัจจุบัน) ด้วยองค์ความรู้ที่บ้านผู้ใหญ่อาวร ได้สะสมมาเป็นเวลาอันยาวนานส่งผลให้มีนิสิตทั้งระดับปริญญาตรี ปริญญาโท และปริญญาเอก ได้ขอเข้ามาศึกษาความรู้อย่างมากภายนอกเหนือจากสถาบันการศึกษาระดับอุดมศึกษาแล้วในระดับประถมศึกษา คณะดนตรีไทยผู้ใหญ่อาวร แสงจิตยังได้ให้ความอนุเคราะห์โรงเรียนวัดใหม่เกตุงาม สอนความรู้ทางภาคปฏิบัติและภาคทฤษฎีดนตรีไทยให้แก่แก่นักเรียน ทั้งไปสอนที่โรงเรียนด้วยตนเอง และบางช่วงนักเรียนก็มาเรียนที่คณะดนตรีไทยผู้ใหญ่อาวร แสงจิต โดยตรงดังคำกล่าวของครูสงบ ทองเทศ ที่ได้กล่าวว่า “อาจารย์บุญญา (บุญญา เจริญสีบทอง) ได้ไปศึกษากับอาจารย์เจริญใจ ที่จุฬา กลับมาพ่อ (ผู้ใหญ่อาวร แสงจิต) สนับสนุนให้ไปสอนที่คณะศึกษาศาสตร์ มหาวิทยาลัยบูรพา สอนวิชาขับร้องเพลงไทย บางทีก็เห็นเขามีคนมาเรียนที่บ้านบ้าง มีคนมาดูงานที่บ้านบ้างเยอะอยู่” (สงบ ทองเทศ, สัมภาษณ์, 9 เมษายน 2561)



ภาพที่ 4.12 ภาพการสาธิตการบรรเลงดนตรีไทยให้นักเรียนโรงเรียนวัดใหม่เกตุงาม

บันทึกภาพเก่าจากผู้ใหญ่ถาวร แสงจิต

ที่มาภาพ : นายนิพนธ์ กล้ากล่อมจิตร บันทึกภาพวันที่ 4 ตุลาคม 2561

เห็นได้ว่าดนตรีไทยคณะผู้ใหญ่ถาวร แสงจิตมีบทบาทในงานด้านดนตรีไทยต่อสถาบันการศึกษา ทั้งในระบบและนอกระบบ ในระดับการศึกษาขั้นพื้นฐานและการศึกษาระดับอุดมศึกษาเห็นได้จากคณะดนตรีไทยผู้ใหญ่ถาวร แสงจิตได้ถ่ายทอดความรู้ต่าง ๆ ให้แก่นักดนตรีไทยอาชีพและยังเผยแพร่ความรู้ไปสู่เด็กนักเรียนทั้งในโรงเรียนและมหาวิทยาลัยโดยไม่ได้หวังความรู้ พร้อมทั้งให้ความรู้แก่ทุก ๆ คน บทบาทของวงดนตรีไทยในการที่จะสืบสานงานด้านวัฒนธรรมให้อยู่ในรูปแบบในโรงเรียนโดยได้ปรับเปลี่ยนการจัดการเรียนการสอนควบคู่กันไป ทั้งภาคปฏิบัติและภาคทฤษฎีให้แก่สถาบันการศึกษาในหน่วยงานที่มีความประสงค์อยากได้รับความรู้ของบ้านดนตรีไทยคณะผู้ใหญ่ถาวร แสงจิตอีกทั้งเป็นแบบอย่างให้กับคณะดนตรีไทยส่งเสริมให้เกิดการพัฒนาให้นักดนตรีไทยและผู้ฟังให้มากขึ้นและจะเกิดความยั่งยืนของดนตรีไทยต่อไป

จากการศึกษาข้อมูลต่าง ๆ ที่เกี่ยวข้องในงานวิจัย เรื่องการสืบทอดดนตรีไทยในตำบลบ้านปึก จังหวัดชลบุรี ด้านบทบาทของคณะดนตรีไทย ตำบลบ้านปึก ซึ่งประกอบด้วย การเผยแพร่ดนตรีไทยของคณะดนตรีไทยในตำบลบ้านปึก บทบาทคณะดนตรีไทยที่มีต่อวัดและชุมชนของคณะจัน ประสิทธิ์และคณะผู้ใหญ่ถาวร แสงจิต และบทบาทคณะดนตรีไทยในตำบลบ้านปึกที่มีต่อสถาบันการศึกษา พบว่า คณะดนตรีไทยจันประสิทธิ์ ถ่ายทอดให้กับนักเรียนในสถาบันการศึกษาต่างหลายแห่ง เช่น โรงเรียนชลบุรีสุขบท โรงเรียนชลราษฎรอำรุง โรงเรียนอ่าาศิลาพิทยาคาร ชมรมดนตรีไทยมหาวิทยาลัยบูรพา สาขาการสอนนาฏยสังคีต คณะศึกษาศาสตร์ มหาวิทยาลัยบูรพา อีกทั้งได้เข้าร่วมแสดงงานต่าง ๆ ในประเทศ และต่างประเทศ โดยการนำของครูละเอียด คชวัฒน์ เช่น ประเทศอังกฤษ ประเทศออสเตรเลีย เป็นต้น คณะดนตรีไทยผู้ใหญ่ถาวร แสงจิต ได้มีบทบาทการเผยแพร่งานดนตรีไทยไปอย่างกว้างขวางทั้งในเขตพื้นที่จังหวัดชลบุรีและยังมีพื้นที่จังหวัดต่าง ๆ ในภาคตะวันออก

รวมถึงภาคตะวันตกด้วย ในการเผยแพร่ส่วนใหญ่จะมีเป็นการบรรเลงประกอบพิธีกรรมไหว้ครูครอบครุคณตรีไทยและนาฏศิลป์ไทยและงานศพ งานไหว้ครูก็จะใช้วงปี่พาทย์เครื่องคู่ ส่วนงานศพก็จะใช้วงปี่พาทย์มอญ บทบาทคณะคณตรีไทยที่มีต่อวัดและชุมชนของคณะคณตรีไทยจั้นประสิทธิ์และคณะคณตรีไทยผู้ใหญ่ถาวร แสงจิต คือการได้ช่วยให้กิจกรรมของชุมชนได้ดำเนินการไปด้วยความสมบูรณ์ เกิดความเชื่อมโยงความสัมพันธ์ระหว่างชาวบ้านกิจกรรมทางวัดและการให้การสนับสนุนเกื้อกูลกัน และกันของคนในชุมชนมีความเหนียวแน่นในเชิงสังคมมาอย่างยาวนานตั้งแต่อดีตจนถึงปัจจุบัน กิจกรรมต่าง ๆ มีการจัดรูปแบบให้สอดคล้องกับการเปลี่ยนแปลงไปกับบริบทของท้องถิ่นที่มีความเจริญเข้ามาอย่างรวดเร็วหลายอย่างถูกปรับเปลี่ยนโดยชาวบ้านไม่อาจปรับตัวได้ทันแต่คณตรีก็ยังสามารถสร้างความเชื่อมโยงความสัมพันธ์ของชาวบ้านในชุมชนได้เป็นอย่างดี บทบาทคณะคณตรีไทยในตำบลบ้านปึกที่มีต่อสถาบันการศึกษาคณะคณตรีไทยจั้นประสิทธิ์ ในตำบลบ้านปึก พบว่ามีบทบาทอย่างยิ่งในสถาบันการศึกษาทั้งในระดับโรงเรียนในเขตพื้นที่จังหวัดชลบุรีและจังหวัดใกล้เคียง รวมถึงระดับอุดมศึกษาซึ่งส่งผลให้เกิดการผลิตบัณฑิตทางการศึกษาคณตรีไทยเพื่อไปถ่ายทอดคณตรีไทยให้กับเยาวชนคนอื่น ๆ คณตรีไทยคณะผู้ใหญ่ถาวร แสงจิต มีบทบาทต่อสถาบันการศึกษาทั้งในระบบและนอกระบบ ทั้งในการศึกษาขั้นพื้นฐานและการศึกษาระดับอุดมศึกษาได้ถ่ายทอดความรู้ต่าง ๆ ให้แก่นักคณตรีไทยอาชีพและยังเผยแพร่ความรู้ไปสู่เด็กนักเรียน ทั้งในโรงเรียนและมหาวิทยาลัยโดยไม่ได้หวังความรู้ พร้อมทั้งจะให้ความรู้แก่ทุก ๆ คน บทบาทของคณะคณตรีไทยคณะผู้ใหญ่ถาวร แสงจิต ในด้านการสืบสานงานด้านศิลปวัฒนธรรมให้อยู่ภายในโรงเรียนโดยได้ปรับเปลี่ยนการจัดการเรียนการสอนให้ควบคู่กันไปทั้งภาคปฏิบัติและทฤษฎีให้แก่สถาบันการศึกษาในหน่วยงานที่มีความประสงค์อยากได้รับความรู้ที่มีอยู่ของบ้านคณตรีไทยคณะผู้ใหญ่ถาวร แสงจิต



## บทที่ 5

### บทสรุปและข้อเสนอแนะ

#### 5.1 บทสรุป

งานวิจัยเรื่องการสืบทอดดนตรีไทยในตำบลบ้านปึก อำเภอเมือง จังหวัดชลบุรี มีวัตถุประสงค์เพื่อศึกษาประวัติของคณะดนตรีไทยในตำบลบ้านปึก ศึกษาการสืบทอดดนตรีไทยในตำบลบ้านปึก และศึกษาบทบาทของคณะดนตรีไทยในตำบลบ้านปึก

จากการศึกษาพบว่า คณะดนตรีไทยในตำบลบ้านปึก จังหวัดชลบุรี มี 2 คณะ คือคณะดนตรีไทยจันทประสิทธิ์ และคณะดนตรีไทยผู้ใหญ่ถาวร แสงจิต ซึ่งทั้ง 2 คณะก่อตั้งขึ้นช่วงปลายสมัยรัชกาลที่ 5

คณะดนตรีไทยจันทประสิทธิ์เป็นคณะดนตรีไทยคณะแรกของตำบลบ้านปึก ประกอบด้วยคณะดนตรีไทยจันทประสิทธิ์เป็นคณะเดียวที่อยู่ในตำบลนี้ จึงเป็นวงดนตรีคณะสำคัญที่รับงานบรรเลงในงานประเพณี พิธีกรรมและประกอบการแสดงต่าง ๆ อีกทั้งการรับงานไม่ได้อยู่เพียงแคในตำบลบ้านปึกเท่านั้น ยังขยายพื้นที่ไปยังตำบลและอำเภอต่าง ๆ ในจังหวัดชลบุรี ส่งผลให้ตำบลบ้านปึกมีชื่อเสียงทางด้านดนตรีไทยและการแสดงต่าง ๆ ตามไปด้วย คณะจันทประสิทธิ์ มีครูเล็กและครูปุยทองเต็ม เป็นผู้ก่อตั้ง ลักษณะของคณะเป็นคณะเป่าพาทย์ไม้แข็ง มีสมาชิกในครอบครัวเป็นนักดนตรีหลักในวง ต่อมาครูแสวง ปุยรักษา นักดนตรีไทยจากจังหวัดฉะเชิงเทรา ผู้ซึ่งได้รับการถ่ายทอดความรู้ทางด้านดนตรีไทยมาจากสายพระยาประสานดุริยศัพท์ (แปลก ประสานศัพท์) ได้สมรสกับครูฮวยสวัสดิภาพ บุตรสาวของคณะดนตรีไทยจันทประสิทธิ์ จึงเข้ามาเป็นผู้ดูแล และเนื่องจากครูแสวง ปุยรักษา มีฝีมือความสามารถและมีความรู้เรื่องเพลงเป็นอย่างดี ทำให้คณะดนตรีไทยจันทประสิทธิ์ มีชื่อเสียงโดดเด่นทั้งในตำบลบ้านปึกและพื้นที่ใกล้เคียง แต่ภายหลังจากนักดนตรีในยุคครูแสวง ปุยรักษา ถึงแก่กรรม คนในตระกูลส่วนใหญ่เลือกประกอบอาชีพอื่น ๆ ทำให้ไม่มีการสืบทอดอาชีพนักเป่าพาทย์ของคนในตระกูลอีก คณะดนตรีไทยจันทประสิทธิ์ ปัจจุบันมีคนในตระกูลคือครูละเอียด คชวัฒน์ และक्रमงคล คชวัฒน์ เป็นผู้สืบทอดโดยการสอนดนตรีไทย ทั้งในโรงเรียน มหาวิทยาลัย และกลุ่มผู้สนใจ การประกอบอาชีพครูในสถาบันการศึกษาทำให้คณะดนตรีไทยจันทประสิทธิ์ ยังคงมีบทบาทสำคัญในการสืบทอดดนตรีไทย

คณะดนตรีไทยผู้ใหญ่ถาวร แสงจิต เดิมชื่อคณะเป่าพาทย์ครูอุ่งน แสงจิต เนื่องจากมีครูอุ่งน แสงจิต เป็นผู้ก่อตั้ง ปัจจุบันคณะเปลี่ยนชื่อเป็นคณะดนตรีไทยผู้ใหญ่ถาวร แสงจิต ตามชื่อผู้สืบทอดความสามารถในการพัฒนาอาชีพตามความนิยมของคนในสังคมทั้งการสร้างวงเป่าพาทย์มอญวงแตรวง มีเครื่องไฟเพื่อสร้างสีสันในการบรรเลง อีกทั้งยังศึกษาหาความรู้เพิ่มเติม จากการฟังดนตรี

ไทยจากคณะดนตรีไทยที่มีชื่อเสียงทางวิทยุ และการแลกเปลี่ยนความรู้จากนักดนตรีด้วยกัน ทำให้คณะดนตรีไทยผู้ใหญ่อถาวร แสงจิต มีการพัฒนาจนเป็นแบบอย่างของวงดนตรีซึ่งมีชื่อเสียงในแถบจังหวัดชลบุรี และจังหวัดใกล้เคียง อีกทั้งยังคงสืบทอดอาชีพดนตรีไทยมาจนปัจจุบัน มีชื่อเสียงเป็นที่ยอมรับในวงวิชาชีพทั้งยังมีบทบาทในการสืบทอดความรู้ด้านดนตรีไทยในสถาบันการศึกษา ทั้งโรงเรียนและมหาวิทยาลัย

## 5.2 ข้อเสนอแนะ

จากการศึกษาวิจัยเรื่องการสืบทอดดนตรีไทยในตำบลบ้านปึก อำเภอเมือง จังหวัดชลบุรี ผู้วิจัยพบว่า มีคณะดนตรีไทยซึ่งมีประวัติน่าสนใจสามารถพัฒนาวงเพื่อสืบทอดวิชาชีพให้ยาวนานอีกหลายคณะ จึงควรมีการศึกษาแหล่งเรียนรู้วัฒนธรรมทางด้านดนตรีไทยในตำบลต่าง ๆ ในจังหวัดชลบุรีและจังหวัดอื่น ๆ ต่อไป



## บรรณานุกรม

- กรกฎ วงศ์สุวรรณ. (2549). *การศึกษากระบวนการถ่ายทอดดนตรีไทยของปราชญ์ชาวบ้านในมหาวิทยาลัยราชภัฏบ้านสมเด็จเจ้าพระยา*. วิทยานิพนธ์ศึกษาศาสตรมหาบัณฑิต สาขาวิชาพัฒนศึกษา, บัณฑิตวิทยาลัย มหาวิทยาลัยศิลปากร.
- กระทรวงวัฒนธรรม. (2556). *ปกิณกัวัฒนธรรม จังหวัดชลบุรี*. กระทรวงวัฒนธรรม. กรุงเทพฯ : กระทรวงวัฒนธรรม.
- กัลยา เกลื้อนสุข. (2561, 14 เมษายน). สัมภาษณ์.
- กัลยา เกลื้อนสุข. (2561, 1 กันยายน). สัมภาษณ์.
- กัลยา เกลื้อนสุข. (2561, 28 กันยายน). สัมภาษณ์.
- กัลยา เกลื้อนสุข. (2561, 30 กันยายน). สัมภาษณ์.
- กานต์ สารวิงษ์. (2555). *การสืบทอดดนตรีไทยลุ่มแม่น้ำแม่กลองในจังหวัดกาญจนบุรี*. วิทยานิพนธ์ศิลปกรรมศาสตรบัณฑิต สาขาวิชามานุษยดุริยางควิทยา, บัณฑิตวิทยาลัย มหาวิทยาลัยศรีนครินทรวิโรฒ.
- จังหวัดชลบุรี. (2561). [ออนไลน์]. แหล่งที่มา:  
[http://www.chonburi.go.th/website/about\\_chonburi/about3](http://www.chonburi.go.th/website/about_chonburi/about3)  
[18 พฤศจิกายน 2561]
- ชูชาติ พิณพาทย์. (2539). *มหาวิทยาลัยบูรพากับบัณฑิตดนตรีไทยภาคตะวันออก*. *ดนตรีไทยอุดมศึกษา ครั้งที่ 27*, หน้า 155-158. ชลบุรี: มหาวิทยาลัยบูรพา.
- ชูชาติ พิณพาทย์. (2546). *ศึกษาวัฒนธรรมปีพาทย์มอญ อำเภอเมืองปทุมธานี*. วิทยานิพนธ์ศิลปศาสตรมหาบัณฑิต สาขาวิชามานุษยดุริยางควิทยา, บัณฑิตวิทยาลัย มหาวิทยาลัยศรีนครินทรวิโรฒ.
- ณรงค์ เขียนทองกุล. (2539). *มานุษยวิทยาการดนตรี: กรณีศึกษาบ้านบางลำพู*. วิทยานิพนธ์ปริญญามหาบัณฑิต สาขาวิชาวัฒนธรรมศึกษา, บัณฑิตวิทยาลัย มหาวิทยาลัยมหิดล,
- ณัฐชยา คชวัฒน์. (2561, 30 มีนาคม). สัมภาษณ์.
- ณัฐชยา คชวัฒน์. (2561, 12 พฤษภาคม). สัมภาษณ์.

- ณัฐภูมิ การะกิจ. (2561, 17 สิงหาคม). สัมภาษณ์.
- ณัฐกิจ การะกิจ. (2561, 1 กันยายน). สัมภาษณ์.
- ถาวร แสงจิต. (2561, 15 พฤษภาคม). สัมภาษณ์.
- ถาวร แสงจิต. (2561, 20 พฤษภาคม). สัมภาษณ์.
- ถาวร แสงจิต. (2561, 1 กันยายน). สัมภาษณ์.
- ถาวร แสงจิต. (2561, 1 ตุลาคม). สัมภาษณ์.
- ถาวร แสงจิต. (2561, 2 ตุลาคม). สัมภาษณ์.
- ถาวร แสงจิต. (2561, 4 ตุลาคม). สัมภาษณ์.
- ถาวร แสงจิต. (2561, 10 ธันวาคม). สัมภาษณ์.
- ทิวา แสงจิต. (2561, 28 มีนาคม). สัมภาษณ์.
- ทิวา แสงจิต. (2561, 2 เมษายน). สัมภาษณ์.
- ทิวา แสงจิต. (2561, 10 เมษายน). สัมภาษณ์.
- นิพนธ์ กล้ากล่อมจิตร. (2556). *การศึกษาวิธีการการถ่ายถอดดนตรีไทยในระบบโรงเรียนและบ้านดนตรีไทย*. วิทยานิพนธ์ครุศาสตรมหาบัณฑิต, สาขาวิชาดนตรีศึกษา, บัณฑิตวิทยาลัย, จุฬาลงกรณ์มหาวิทยาลัย.
- บุญญา เจริญสีบทอง. (2561, 4 เมษายน). สัมภาษณ์.
- บุญญา เจริญสีบทอง. (2561, 14 เมษายน). สัมภาษณ์.
- แปลก เหมือนนุช. (2561, 4 เมษายน). สัมภาษณ์.
- แผนที่แสดงอาณาเขตจังหวัดชลบุรี. (2560). เข้าถึงได้จาก <https://dbbcceaa-a-62cb3a1a-sites.google.com/site/canghwachlburi/home/cholburimap.jpg>  
[18 พฤศจิกายน 2561]
- พิมพ์ร ชัยจิตรสกุล. (2545). *การสืบทอดวัฒนธรรมดนตรีไทย กรณีศึกษาชุมชนอัมพวา จังหวัดสมุทรสงคราม*. ปริญญาศิลปศาสตรมหาบัณฑิต, สาขาวิชาไทยศึกษา, บัณฑิตวิทยาลัย, มหาวิทยาลัยรามคำแหง.
- พิรพร สุทธา. (2550). *ป้พาทย์พิธีกรรมในอำเภอเมืองชลบุรี จังหวัดชลบุรี*. ดุษฎีนิพนธ์ สาขาวิชา

ดุริยางคศาสตร์, คณะศิลปกรรมศาสตร์ มหาวิทยาลัยบูรพา.

ภัทระ คมขำ, จันทนา คชประเสริฐ และชัยญะ หินอ่อน. (2550). *ปีพาทย์พิธีกรรมในจังหวัดชลบุรี*.

รายงานการวิจัย, คณะศิลปกรรมศาสตร์ มหาวิทยาลัยบูรพา.

มงคล คชวัฒน์. (2561, 30 มีนาคม). สัมภาษณ์.

มงคล คชวัฒน์. (2561, 4 เมษายน). สัมภาษณ์.

มงคล คชวัฒน์. (2561, 14 สิงหาคม). สัมภาษณ์.

มานพ วิสุทธิแพทย์, กาญจนา อินทรสุนานนท์, สุรศักดิ์ จำนงสาร, และเมธี พันธุ์วรাত্র. (2543). *การสืบทอดเพลงไทยบ้านบางลำพู: วัฒนธรรมมุขปาฐะ*. รายงานวิจัย, สำนักงานคณะกรรมการวัฒนธรรมแห่งชาติ.

ละเอียต คชวัฒน์. (2559, 10 ธันวาคม). สัมภาษณ์.

ละเอียต คชวัฒน์. (2561, 15 เมษายน). สัมภาษณ์.

ละเอียต คชวัฒน์. (2561, 12 พฤษภาคม). สัมภาษณ์.

ละเอียต คชวัฒน์. (2561, 28 กันยายน). สัมภาษณ์.

ละเอียต คชวัฒน์. (2561, 30 กันยายน). สัมภาษณ์.

ละเอียต คชวัฒน์. (2561, 1 ตุลาคม). สัมภาษณ์.

ละเอียต คชวัฒน์. (2561, 3 ตุลาคม). สัมภาษณ์.

วิกิพีเดีย สารานุกรมเสรี. (2560). *จังหวัดชลบุรี*. เข้าถึงได้จาก

<https://th.wikipedia.org/wiki/จังหวัดชลบุรี>

วิทยา แสงจิต. (2561, 28 มีนาคม). สัมภาษณ์.

วีรพร มโหธร. (2561, 25 กันยายน). สัมภาษณ์.

ศูนย์วัฒนธรรมจังหวัดชลบุรี โรงเรียนชลกันยานุกูล. (2542). *ศิลปินดีเด่นและผู้มีผลงานดีเด่นทางด้านวัฒนธรรมจังหวัดชลบุรี*. ชลบุรี: แสนยากรการพิมพ์.

สงบ ทองเทศ. (2559, 11 ธันวาคม). สัมภาษณ์.

สงบ ทองเทศ. (2561, 3 เมษายน). สัมภาษณ์.

สงบ ทองเทศ. (2561, 9 เมษายน). สัมภาษณ์.

สมคิด เกลื่อนสุข. (2561, 14 เมษายน). สัมภาษณ์.

สงบ ทองเทศ. (2561, 15 พฤษภาคม). สัมภาษณ์.

สันติ อุดมศรี. (2549). *การสืบทอดวัฒนธรรมดนตรีไทยในสำนักครุรวม พรหมบุรี*. วิทยานิพนธ์ศิลปศาสตรมหาบัณฑิต สาขาวิชาดุริยางค์ไทย, บัณฑิตวิทยาลัย จุฬาลงกรณ์มหาวิทยาลัย.

สุรภา คชวัฒน์. (2561, 12 พฤษภาคม). สัมภาษณ์.

อดิศักดิ์ คงประเสริฐ. (2561, 3 เมษายน). สัมภาษณ์.

อดิศักดิ์ คงประเสริฐ. (2561, 11 เมษายน). สัมภาษณ์.

อุทัย ศาสตรา. (2553). *การศึกษากระบวนการถ่ายทอดการบรรเลงระนาดเอกของครูประสิทธิ์ ถาวรศิลปินแห่งชาติ*. วิทยานิพนธ์ครุศาสตรมหาบัณฑิต สาขาวิชาดนตรีศึกษา, บัณฑิตวิทยาลัย, จุฬาลงกรณ์มหาวิทยาลัย,

ฮวย วิจิตรจันทร์. (2560, 25 ธันวาคม). สัมภาษณ์.

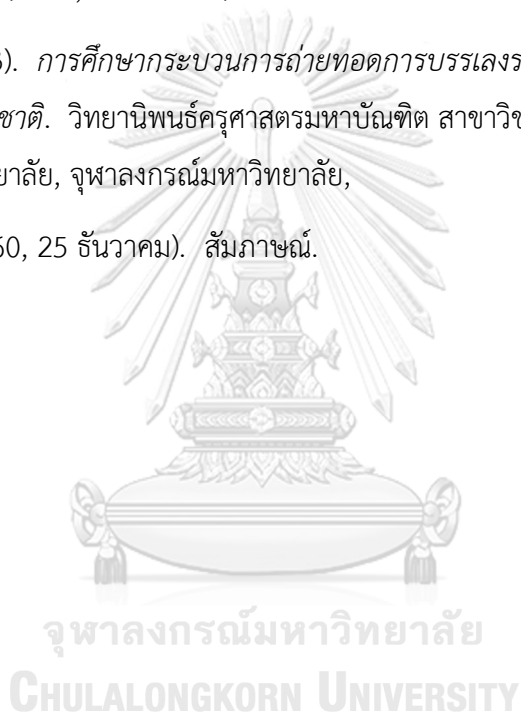

## ประวัติผู้เขียน

ชื่อ-สกุล	นายนิพนธ์ กล้ากล่อมจิตร
วัน เดือน ปี เกิด	1 พฤศจิกายน 2527
สถานที่เกิด	จังหวัดอุดรธานี
วุฒิการศึกษา	การศึกษาศาสตรบัณฑิต (กศ.บ.) สาขาวิชาการสอนดุริยางคศึกษา คณะศึกษาศาสตร์ มหาวิทยาลัยบูรพา ศิลปศาสตรมหาบัณฑิต (ศศ.ม.) สาขาวิชาดุริยางคศึกษา คณะศิลปกรรมศาสตร์ จุฬาลงกรณ์มหาวิทยาลัย
ที่อยู่ปัจจุบัน	28/86 พาร์คสิริคอนโดรีสอร์ต บางแสน ตำบลแสนสุข อำเภอเมือง จังหวัดชลบุรี 20130
ผลงานตีพิมพ์	นิพนธ์ กล้ากล่อมจิตร, และณรุทธ์ สุทธจิตต์. (2557). การศึกษาวิธีการ ถ่ายทอดดนตรีไทยในโรงเรียนและบ้านดนตรีไทย. <i>วารสารอิเล็กทรอนิกส์ ทางการศึกษา</i> , 9 (2): 147-161.