

ปฏิจา-วิสัยชนากับการเสนอแนวคิดในวรรณคดีไทยพุทธศาสนา

จากบทที่แล้ว ผู้วิจัยได้อภิปรายให้เห็นจุดเริ่มต้นและความสำคัญของปฏิจา-วิสัยชนาในวรรณคดีพุทธศาสนา ในฐานะเป็นกลวิธีที่ใช้สั่งสอน รักษาและสืบทอดพุทธธรรมในสังคมพุทธศาสนาตั้งแต่ยุคต้น ปรากฏใช้อย่างแพร่หลาย และสืบเนื่องเรื่อยมาจนถึงวรรณคดีไทยพุทธศาสนาที่ยังคงรักษาและใช้ปฏิจา-วิสัยชนาเป็นกลวิธีในการสื่อสารธรรม ความสืบเนื่องนี้เองที่ทำให้เห็นมิตติความสำคัญของคุณประโยชน์ของกลวิธีปฏิจา-วิสัยชนา เมื่อพิจารณาวรรณคดีไทยพุทธศาสนาทั้งรูปแบบและเนื้อหาแล้ว ย่อมเห็นได้อย่างชัดเจนว่าวรรณคดีไทยพุทธศาสนาได้พยายามสืบทอดและรักษาคำสอนด้วยปฏิจา-วิสัยชนาเช่นเดียวกับวรรณคดีพุทธศาสนาที่มีมาก่อนหน้า เป็นสิ่งที่แสดงให้เห็นว่าปฏิจา-วิสัยชนาเป็นกลวิธีที่ใช้สื่อสารธรรมได้อย่างมีประสิทธิภาพ การสื่อสารธรรมในที่นี้ คือการสื่อสารแนวคิดของวรรณคดีพุทธศาสนา ในบทนี้จะเป็นการวิเคราะห์ให้เห็นว่าปฏิจา-วิสัยชนาเป็นกลวิธีที่ใช้นำเสนอแนวคิดในวรรณคดีไทยพุทธศาสนา และในการอภิปรายผู้วิจัยจะได้พยายามเชื่อมโยงให้เห็นความสืบเนื่องของกลวิธีปฏิจา-วิสัยชนาในวรรณคดีไทยพุทธศาสนากับวรรณคดีพุทธศาสนาที่มีมาก่อนหน้า

ปฏิจา-วิสัยชนาเป็นกลวิธีทางวรรณศิลป์แบบหนึ่งในวรรณคดีไทยพุทธศาสนา ปรากฏในวรรณคดีไทยพุทธศาสนาเรื่องต่าง ๆ มากมาย ในงานวิจัยนี้ ผู้วิจัยได้เลือกสรรวรรณคดีไทยพุทธศาสนาเพื่อใช้เป็นข้อมูลหลักในการศึกษาวิเคราะห์สามกลุ่ม ได้แก่ วรรณคดีชาดกและพุทธประวัติ วรรณคดีสารธรรม และวรรณคดีพระราชปวงญา

วรรณคดีไทยพุทธศาสนาทั้งสามกลุ่มนี้ มีลักษณะเรื่องแตกต่างกัน เป็นความตั้งใจของผู้วิจัยที่จะศึกษาปฏิจา-วิสัยชนาในวรรณคดีไทยพุทธศาสนากลุ่มต่าง ๆ ที่มีลักษณะเรื่องแตกต่างกัน เพื่อแสดงให้เห็นว่าปฏิจา-วิสัยชนาเป็นกลวิธีทางวรรณศิลป์ที่สำคัญยิ่งในการสื่อสารธรรม และปรากฏในวรรณคดีไทยพุทธศาสนาหลายประเภท

การวิเคราะห์ข้อมูลหลักที่นำมาศึกษา ผู้วิจัยจะได้วิเคราะห์รูปแบบและสาระดลของวรรณคดีไทยพุทธศาสนาแต่ละประเภท ลักษณะปฏิจา-วิสัยชนาที่ปรากฏในวรรณคดีไทยพุทธศาสนาแต่ละกลุ่ม การวิเคราะห์จะทำให้เห็นความสัมพันธ์ระหว่างกลวิธีปฏิจา-วิสัยชนากับการเสนอเนื้อหาแนวคิดของวรรณคดีแต่ละประเภท

3.1 วรรณคดีชาดกและพุทธประวัติ

ชาดกมีความสำคัญอย่างยิ่งในวัฒนธรรมไทยซึ่งนับถือพุทธศาสนาเป็นหลัก เพราะชาดกเป็นเรื่องของพระโพธิสัตว์ ก่อนที่จะตรัสรู้เป็นพระสัมมาสัมพุทธเจ้า พระโพธิสัตว์ หมายถึง บุคคลที่กำลังจะตรัสรู้ บุคคลที่มุ่งหมายที่จะได้บรรลุสัมมาสัมโพธิญาณ และผู้มีแก่นคือความรู้¹ ชาดกจึงมิใช่เรื่องนิทานธรรมดาเท่านั้น แต่เป็นเรื่องที่ศักดิ์สิทธิ์สำคัญเพราะเป็นเรื่องของพระพุทธองค์ ชาดกเป็นนิทานประกอบคำสอนอันแสดงให้เห็นขั้นตอนของการบำเพ็ญบารมี คุณความดีและปัญญา สนับสนุนเป้าหมายของพระโพธิสัตว์ เรื่องของพระโพธิสัตว์ในชาดกจึงเป็นเรื่องที่แสดงบารมีข้อต่าง ๆ เป้าหมายของพระโพธิสัตว์คือการข้ามพ้นวัฏสงสาร ด้วยการบำเพ็ญบารมีทั้ง 10 ประการ พระพุทธเจ้าที่พึงกรได้แสดงถึงแนวทางการบำเพ็ญบารมี 10 ประการ เพื่อการบรรลุนิพพานแก่พระสุเมธดาบส ได้แก่ ทาน ศีล เนกขัมม ปัญญา วิริยะ ขันติ สัจ อธิษฐาน เมตตา อุเบกขา² เนื้อเรื่องชาดกแสดงให้เห็นชีวิตสรรพสัตว์ในหลายแง่มุม ซึ่งเป็นการเรียนรู้และบำเพ็ญปัญญาบารมีของพระโพธิสัตว์ก่อนตรัสรู้

ในแง่หนึ่ง ชาดกเป็น “กลวิธี” การสอนที่พระพุทธองค์ใช้สั่งสอนธรรม กล่าวคือใช้ชาดกเป็นนิทานสอนใจเปรียบเทียบให้เห็นหลักธรรมทางพุทธศาสนา ชาดกเป็นหนึ่งในนวงคัสตดูศาสน์ คือ หมวดหมู่คำสอนของพระพุทธองค์ก่อนที่จะมีระบบปิฎก ประกอบไปด้วย สุตตะ เถยยะ เวชยาภณณะ กถา อิติวุตตะก ชาดก อัปพภูตัมมะ และเวทัลละ³ นวงคัสตดูศาสน์ หรือรูปแบบที่พระพุทธเจ้าทรงใช้สอนธรรม ได้แก่⁴

1. สุตตะ ได้แก่ อุกโตวิงค์ นิตเทส ชันธกะ ปริวาร พระสูตรในสุดตนิบาต และพระพุทธพจน์อื่น ๆ ที่มีชื่อว่าสุตตะหรือ สุตตันตะ ในประเด็นนี้ สุภาพรรณ ณ บางช้างให้ความเห็นเพิ่มเติมว่า สุตตะในนวงคัสตดูศาสน์มีความหมายถึง ข้อความที่แสดงแก่นพุทธธรรมอย่างสั้น ๆ ที่สมบูรณ์ในตัว รวมทั้งกฎพระวินัยที่เป็นตัวหลักคือกฎปาติโมกข์⁵
2. เถยยะ ได้แก่ความที่มีร้อยแก้วและร้อยกรองผสมกัน หมายถึง พระสูตรที่มีกถาทั้งหมด โดยเฉพาะสคาถวรรคในสังยุตตนิบาต

¹ ประพนธ์ อัสววิรุฬหาร, “การศึกษาเชิงวิเคราะห์เรื่องพระโพธิสัตว์ในคัมภีร์เถรวาทและคัมภีร์มหายาน,” วารสารอักษรศาสตร์ 14, 1 (มกราคม 2526): หน้า 92.

² ทูเรนิทาน ใน พระคัมภีร์ชาดกแปลฉบับ ส.อ.ส. เล่ม 1, หน้า 5.

³ ประพนธ์ อัสววิรุฬหาร, “การรวบรวมจัดหมวดหมู่พุทธวจนะ,” ใน กตัญญู (หนังสือที่ระลึกในงานเกษียณอายุ รศ.ดร. ศักดิ์ศรี เข้มนันทดา, 2535), หน้า 165.

⁴ พระวินัยปิฎก จูฬวรรค. เล่ม 7, หน้า (44)-(45).

⁵ สุภาพรรณ ณ บางช้าง. ประวัติวรรณคดีบาลีในอินเดียและลังกา, หน้า 12-16.

คือ ช่วงก่อนที่พระพุทธเจ้าจะประสูติเป็นเจ้าชายสิทธัตถะ รวมเอาเรื่องชาดกซึ่งถือเป็นพระชาติก่อนหน้าเอาไว้ด้วย ช่วงที่สองคือเมื่อเป็นเจ้าชายสิทธัตถะ ได้ทรงออกบวช ครีสุวัตรและสั่งสอนธรรมจนกระทั่งปรินิพพาน (ช่วงก่อนที่พระพุทธองค์จะครีสุวัตรธรรมนี้ ยังคงสถานะเป็นพระโพธิสัตว์) และช่วงสุดท้ายคือเรื่องราวเกี่ยวกับคำสั่งสอนของพระองค์และพระอริยชาติ ความเกี่ยวเนื่องนี้เรียกว่าเป็นการสืบสาย (Lineages) ของพระพุทธเจ้า⁷ ดังนั้นวรรณคดีกลุ่มนี้จะแสดงให้เห็นเรื่องราวเกี่ยวกับพระโพธิสัตว์และพระพุทธเจ้า รวมทั้งการสั่งสอนธรรมและคำสอนของพระองค์

3.1.1 รูปแบบและสารัตถะ

ผู้วิจัยได้เลือกสรรวรรณคดีไทยพุทธศาสนาประเภทชาดกและพุทธประวัติที่มีการดำเนินเรื่องด้วยปจฺจนา-วิสัยอย่างเด่นชัด เป็นข้อมูลหลักในการวิเคราะห์ ได้แก่ ชาดกในปัญญาสชาดก ฌณฺฑชฺชัยบัตตชาดก ศรีวิชัยชาดก และปฐมสมโพธิกถา เพราะเห็นว่าข้อมูลเหล่านี้สามารถเป็นตัวแทนของเรื่องชาดกทั้งหมดได้ ผู้วิจัยมุ่งวิเคราะห์ให้เห็นลักษณะปจฺจนา-วิสัยที่สัมพันธ์กับการเสนอแนวคิดในวรรณคดีชาดกและพุทธประวัติ

3.1.1.1 ปัญญาสชาดก

ปัญญาสชาดกเป็นชาดกนอกนิบาตที่เป็นที่นิยมกันอย่างแพร่หลาย ดังที่นิยะดา เหล่าสุนทร กล่าวว่

หลังจากที่ปัญญาสชาดกได้มีกำเนิดขึ้น เข้าว่าคงจะแพร่หลายและได้รับความนิยมไม่แพ้อรธกถา เพราะนอกจากมีลักษณะเป็นชาดกซึ่งให้คติสอนใจ โน้มน้าวให้เลื่อมใสศรัทธาในพระพุทธจริยาวัตรเช่นเดียวกันแล้ว เนื้อเรื่องของปัญญาสชาดกก็สนุกสนานเพลิดเพลิน มีการผจญภัยของพระเอกผู้เพียบพร้อมด้วยคุณธรรม และมีความเชี่ยวชาญด้านศิลปศาสตร์ บางเรื่องก็เป็นการปลัดพรางของพระเอกนางเอก มีการติดตามแสวงหา ฝ่าฟันอุปสรรคต่าง ๆ จนได้ประสบพบกัน โครงเรื่องทำนองนี้เป็นที่นิยมของคนไทยมาช้านานแล้ว และเป็นต้นเค้าของวรรณคดีหลายเรื่อง⁸

⁷ Frank E. Reynolds, "Rebirth Traditions and the Lineages of Gotama: A Study in Theravada Buddhology," *The Sacred Biography in the Buddhist Traditions of South and Southeast Asia*, Juliane Schober, ed. (Honolulu: University of Hawaii Press, 1997), pp.19-34.

เรื่องการสืบสายของพระพุทธเจ้าปรากฏในมหาปทานสูตร จริยาปิฎก พุทธวงศ์ และในคัมภีร์มหาวงศ์ และชินกาลมาลีปกรณ์

⁸ นิยะดา เหล่าสุนทร, ปัญญาสชาดก: ประวัติและความสำคัญที่มีต่อวรรณกรรมร้อยกรองของไทย

ปัญญาสชาดกดำเนินเรื่องตามรูปแบบของอรรถกถาชาดก กล่าวคือมีองค์ประกอบของเรื่อง 4 ส่วน ได้แก่

1. ปัจจุบันวัตถุ เหตุการณ์เริ่มต้นเล่าเรื่องชาดก และสาเหตุของการเล่าเรื่อง
2. อดีตวัตถุ เรื่องราวชาดกที่เกี่ยวกับพระโพธิสัตว์ในอดีตชาติ
3. คาถา คำประพันธ์ร้อยกรองภาษาบาลี ผู้วิจัยเห็นว่าส่วนคาถามีความสำคัญในชาดกที่ดำเนินเรื่องด้วยปจฺจนา-วิสัยนา เพราะส่วนที่เป็นปจฺจนา-วิสัยนาพุทธธรรมนี้มักจะมีคาถาประกอบด้วยเสมอ
4. สโมธาน กล่าวเชื่อมโยงถึงชาติของตัวละครในอดีตกับปัจจุบัน

ปัญญาสชาดก เริ่มต้นจากเรื่องปัจจุบันกล่าวถึงมูลเหตุของการเล่าเรื่องหรือสอนเรื่องนั้น แล้วย้อนกลับไปเล่าเรื่องของพระโพธิสัตว์ในอดีต ส่วนแรกกับส่วนที่สองนี้มีความเกี่ยวข้องกัน แล้วย้อนกลับมาที่เหตุการณ์ในปัจจุบัน ซึ่งพระพุทธเจ้าได้กล่าวเปรียบถึงการกลับชาติของบุคคลในเรื่องอดีตกับบุคคลในปัจจุบัน กรอบของการเล่าเรื่องแบบนี้ปรากฏอยู่ในชาดก และวรรณคดีที่แสดงถึงพุทธประวัติอื่น ๆ ด้วย⁹ ความแตกต่างระหว่างองค์ประกอบของปัญญาสชาดกและอรรถกถาชาดก คือ ในปัญญาสชาดกไม่พบองค์ประกอบของการอธิบายศัพท์ หรือ ไวยากรณ์นิยะดา เหล่าสุนทร ให้ข้อสังเกตว่า การที่ไม่ปรากฏไวยากรณ์ในปัญญาสชาดก เนื่องจากผู้แต่งไม่ได้ให้ความสำคัญต่อลักษณะของภาษา ทั้งนี้จะเป็นเพราะความไม่ชำนาญในด้านภาษาบาลีก็เป็นได้ ภาษาจึงได้รับการวิจารณ์จากสมเด็จพระมหาพรตราชานุภาพว่าทรามกว่าเดิม¹⁰

เนื้อหาของปัญญาสชาดกอันเกี่ยวเนื่องกับปจฺจนา-วิสัยนา เป็นเรื่องเกี่ยวกับการบำเพ็ญปัญญาบารมีของพระโพธิสัตว์โดยการตอบปัญหา ทั้งเพื่อช่วยเหลือตนเองและผู้อื่น และปจฺจนา-วิสัยนาสอนธรรมะ ซึ่งมีสารัตถะที่เกี่ยวกับพุทธธรรมโดยตรง แม้มีผู้ให้ความเห็นว่าเนื้อหาในปัญญาสชาดกมีลักษณะของการเป็นนิทานจักร ๆ วงศ์ ๆ เป็นเรื่องของการผจญภัย การพลัดพราก

(กรุงเทพฯ: แม่คำผาง, 2538), หน้า 40. งานวิจัยของนิยะดา เหล่าสุนทร เป็นงานวิจัยที่แสดงให้เห็นความสำคัญของปัญญาสชาดกในฐานะที่เป็นที่มาของวรรณคดีร้อยกรองของไทยหลายเรื่อง; นอกจากนี้ยังมีงานวิจัยของ สุภาพรรณ ณ บางช้าง ที่ศึกษาเรื่องปัญญาสชาดกอย่างละเอียดทั้งในแง่ประวัติและเนื้อเรื่อง. สุภาพรรณ ณ บางช้าง, วัฒนธรรมการวรรณคดีบาลีสายพระสุตตันตปิฎกที่แต่งในประเทศไทย (กรุงเทพฯ: จุฬาลงกรณ์มหาวิทยาลัย, 2533), หน้า 14-79.

⁹ Mark R. Woodward, "The Biographical Imperative in Theravada Buddhism," *The Sacred Biography in the Buddhist Traditions of South and Southeast Asia*, Juliane Schober, ed. (Honolulu: University of Hawaii Press, 1997), p. 45.

¹⁰ นิยะดา เหล่าสุนทร, *ปัญญาสชาดก: ประวัติและความสำคัญที่มีต่อวรรณกรรมร้อยกรองของไทย*,

เป็นส่วนใหญ่¹¹ แต่เมื่อได้พิจารณาเฉพาะในส่วนที่เป็นปุจฉา-วิสัชนาแล้ว ผู้วิจัยเห็นว่าปัญญาสาชคก็มีสารัตถธรรมที่เป็นหลักธรรมคำสอนทางพุทธศาสนาที่ลึกซึ้ง ผู้วิจัยเห็นว่าอนุภาคของเรื่องเกี่ยวกับการผจญภัย การพลัดพรากตามลักษณะเรื่องแบบโรแมนติก แม้จะมีอยู่มากก็เป็นเพียงองค์ประกอบหนึ่งของการสร้างเรื่องให้น่าสนใจ ชักจูงให้ผู้อ่านผู้ฟังสนใจติดตามเรื่องเท่านั้น แต่สารัตถะสำคัญกลับอยู่ที่ธรรมะคำสอนที่อยู่ในชาดกเรื่องต่าง ๆ อันเป็นแนวคิดสำคัญของปัญญาสาชคที่มุ่งเสนอการบำเพ็ญบารมีของพระโพธิสัตว์และเป็นเรื่องการสอนธรรม น่าสนใจอย่างยิ่งว่า ในอนุภาคการผจญภัยที่ตัวละครประสบเคราะห์กรรมต่าง ๆ และอนุภาค การพลัดพรากจากกันระหว่างตัวละครจะมีปุจฉา-วิสัชนาอธิบายเรื่องกรรมไว้ด้วยเสมอ เช่น สุกมิตตชาดก

ในที่นี้มีคำถามว่า กษัตริย์ทั้งสองต้องพลัดพรากจากกันไปอย่างไรเพราะทำกรรมอะไรไว้ มีคำแก้ว่า กษัตริย์ทั้งสองนั้นเมื่อชาติก่อนเดินไปตามมัจฉันดร พวกกันหุบุตรจันทรอัน ธรรมรุทกแห่งหนึ่ง กุมารสองพี่น้องได้ยินเสียงลูกนกแขกเต้าร้องอยู่ยอกไม้ อยากจะได้เอามาเล่น ร้องให้วิงวอนมารดา ๆ จึงบังคับสามีให้ไปจับเอามา สามีนั้นจับลูกนกแขกเต้าได้ส่งให้กุมาร กุมารเล่นแล้วได้ถอนขนลูกนกแขกเต้าสามขนหลุดไป เลือดนกก็หลั่งไหลด้วยความทุกข์เวทนา ภายหลังจึงปล่อยลูกนกแขกเต้าไว้ดังเก่า ด้วยวิบากผลเพียงเท่านั้น กษัตริย์ทั้งสองพระองค์ต้องพลัดพรากจากกันถึงห้าร้อยชาติด้วยประการฉะนี้¹²

ผู้วิจัยเห็นว่า ปุจฉา-วิสัชนาทำให้เรื่องมีความโดดเด่นขึ้น และทำหน้าที่เสนอเนื้อหาสาระธรรมเพื่อสอน แม้บางเรื่องจะมีลักษณะเรื่องอยู่ที่การผจญภัย และการพลัดพราก และมีปุจฉา-วิสัชนาเป็นส่วนประกอบ แต่ก็เป็นส่วนประกอบที่สำคัญต่อโครงเรื่อง กล่าวคือ ปุจฉา-วิสัชนาเมื่อปรากฏแล้วจะมีความสำคัญต่อโครงเรื่องในแง่การเสนอเนื้อหาพุทธธรรมในเชิงการสั่งสอนอย่างตรงไปตรงมา สาระธรรมของเรื่องจะสื่อสารผ่านกลวิธีปุจฉา-วิสัชนา ทั้งในลักษณะที่เป็นปุจฉา-วิสัชนาปัญหาธรรมระหว่างตัวละครซึ่งพระโพธิสัตว์จะทำหน้าที่วิสัชนาปัญหาธรรม และปุจฉา-วิสัชนาแทรกอธิบายเพื่อสอนธรรมะโดยผู้เรียบเรียงเอง

ตัวอย่างปุจฉา-วิสัชนาระหว่างตัวละครในปัญญาสาชค เช่น

ภัณฑาคารชาดก พระพุทธเจ้าปรารภความมีปัญญาของพระองค์ในการวิสัชนาแก้

¹¹ นิยะดา เหล่าสุนทร, เรื่องเดียวกัน, หน้า 130-131. ; Frank E. Reynolds, *Rebirth Traditions and the Lineages of Gotama*, p. 23.

¹² ปัญญาสาชค เล่ม 1, หน้า 239.

ปัญหา พระโพธิสัตว์เสวยพระชาติเป็นกัณฑาคาริกกุมาร ช่วยพระเจ้าโกรพราช วิชฌนาปัญหาของพระอินทร์ 10 ข้อ ปริศนาธรรมนี้ไม่มีผู้ใดสามารถตอบได้นอกจากพระโพธิสัตว์ วิชฌนาตอบปัญหาของพระโพธิสัตว์เป็นคำตอบที่มีเนื้อหาสารัตถธรรมทางพุทธศาสนาที่ลึกซึ้ง ปุจฉาในเรื่องนี้เหมือนกับสุวณณกุมารชาดก ในสัมโมหนิทาน¹³ แต่เนื้อเรื่องต่างกัน สุวณณกุมารชาดกปรารภพระปัญญาของพระพุทธองค์ในการแก้ปัญหา เปลื้องความสงสัยของเทวดาและมนุษย์ได้ทุกประการ พระโพธิสัตว์เสวยพระชาติเป็นสุวรรณกุมาร พระเจ้าพรหมทศสงสัยว่าพระมเหสีจะมีประเวณีกับบุรุษอื่นจึงให้เพชฌฆาตนำนางไปประหาร เทวดาคาดใจไม่ให้เพชฌฆาตประหารนางแต่นำไปเลี้ยงไว้ จนกระทั่งนางประสูติสุวรรณกุมาร โพธิสัตว์ เทพดาเฝ้าเสวตฉัตรต้องการให้สุวรรณกุมารได้ราชสมบัติ จึงตั้งปัญหาถามพระเจ้าพรหมทศ 10 ข้อ เป็นเงื่อนไข หากตอบไม่ได้จะได้รับเทวดาญา

| ปุจฉา | วิชฌนาในกัณฑาคารชาดก | วิชฌนาในสุวณณกุมารชาดก |
|---------------------------------|--|---|
| 1. หนึ่งไม่มีสองได้แก่สิ่งใด | ภูเขาสินเนรราช | พระสัพพัญญูพุทธเจ้า |
| 2. สองไม่มีสามได้แก่สิ่งใด | พระจันทร์กับพระอาทิตย์ | พระอาทิตย์และพระจันทร์ |
| 3. สามไม่มีสี่ได้แก่สิ่งใด | พระพุทธ พระธรรม พระสงฆ์ | กามภพ รูปภพ อรูปภพ |
| 4. สี่ไม่มีห้าได้แก่สิ่งใด | ทวีปทั้งสี่ คือ ชมพูทวีป ปุพพิ เทห อมรโคยาน อุตตรกุรุ | ทิสบูรพา อูคร ประจิม ทักษิณ |
| 5. ห้าไม่มีหกได้แก่สิ่งใด | ศีลห้า | แม่น้ำใหญ่ทั้ง ๕ |
| 6. หกไม่มีเจ็ดได้แก่สิ่งใด | ฉกามาพจรหกชั้น | ฉกามาพจร |
| 7. เจ็ดไม่มีแปดได้แก่สิ่งใด | สัตตบริภันท์ | โพชฌงค์ ๗ |
| 8. แปดไม่มีเก้าได้แก่สิ่งใด | ศีลแปด | อัฐฐังคิกมรรค ๘ |
| 9. เก้าไม่มีสิบได้แก่สิ่งใด | พระนพโลภุตรธรรม | พระนพโลภุตรธรรม ๘ คือ มรรค ๔ ผล ๔ นิพพาน ๑ |
| 10. สิบไม่มีสิบเอ็ดได้แก่สิ่งใด | ศีลสิบ ¹⁴ | ศีลสิบ ¹⁵ |

¹³ สัมโมหนิทานเป็นงานรวบรวมเรื่องชาดก 45 เรื่อง สุภาพรรณ ณ บางช้าง กล่าวว่า สัมโมหนิทานเป็นประมวลนิทานหรือชาดกที่มีอยู่ในคัมภีร์ต่าง ๆ เข้ามารวมกัน คำว่า สมุโหม น่าจะมาจากคำว่า สมุห (วห ธาคู) ที่แปลว่าการรวบรวม การประมวล ที่มาของชาดกในสัมโมหนิทาน ได้แก่ ปัญญาสชาดก อรรถกถาชาดก และกลุ่มที่ไม่ทราบที่มา ไม่ปรากฏหลักฐานด้านผู้แต่งและสมัยที่แต่ง แต่เชื่อว่ารวบรวมขึ้นหลังการรวบรวมปัญญาสชาดกได้ไม่นาน โดยพิจารณาจากโครงเรื่องของชาดกในสัมโมหนิทานไม่มีโครงสร้างที่ซับซ้อน และมีชาดกหลายเรื่องในสัมโมหนิทาน ปรากฏอยู่ในมัจฉลัตถที่ปนิของ พระสิริมังคลาจารย์ ซึ่งแต่งเมื่อ พ.ศ. 2067 ด้วย แสดงให้เห็นความนิยมของชาดกอย่างมากในดินแดนล้านนาในช่วงประมาณ พ.ศ. 2000 (ดูรายละเอียดใน สุภาพรรณ ณ บางช้าง, วิวัฒนาการวรรณคดีบาลีสายพระสุตตันตปิฎกที่แต่งในประเทศไทย, หน้า 80-102.

¹⁴ ปัญญาสชาดก เล่ม 1, หน้า 552-560

ปัญหาธรรมที่ดำเนินไปตามจำนวนจาก 1 ถึง 10 นี้ คล้ายปัญหาธรรมในสามเณร ปัญหา ขุททกนิกาย เรื่องว่าพระโสပါกเถระ เป็นพระเถระอายุน้อย บรรลุธรรมอรหัตผล ขณะเป็นสามเณรอายุ 7 ขวบ ได้รับการอุปสมบทด้วยวิธีพิเศษคือ การตอบปัญหาของพระพุทธเจ้า ท่านได้ตอบอย่างครบถ้วน ชัดเจน การอุปสมบทจึงสำเร็จแก่ท่าน สามเณรปัญหาคถามปัญหาตามจำนวนธรรม 1 ถึง 10 ความว่า

| | |
|-------------------|---|
| อะไรชื่อว่า หนึ่ง | ที่ว่า หนึ่ง ได้แก่ สัตว์ทั้งปวงดำรงอยู่ได้ด้วยอาหาร (อาหาร 4) |
| อะไรชื่อว่า สอง | ที่ว่า สอง ได้แก่ นามรูป |
| อะไรชื่อว่า สาม | ที่ว่า สาม ได้แก่ เวทนา 3 |
| อะไรชื่อว่า สี่ | ที่ว่า สี่ ได้แก่ อริยสัจ 4 |
| อะไรชื่อว่า ห้า | ที่ว่า ห้า ได้แก่ อุปาทานชั้น 5 |
| อะไรชื่อว่า หก | ที่ว่า หก ได้แก่ อายตนะภายใน 6 |
| อะไรชื่อว่า เจ็ด | ที่ว่า เจ็ด ได้แก่ โพชฌงค์ 7 |
| อะไรชื่อว่า แปด | ที่ว่า แปด ได้แก่ อริยมรรค 8 |
| อะไรชื่อว่า เก้า | ที่ว่า เก้า ได้แก่ สัตตवास 9 |
| อะไรชื่อว่า สิบ | ที่ว่า สิบ ได้แก่ บุคคลผู้ประกอบด้วยองค์คุณ 10 เรียกว่าพระอรหันต์ ¹⁶ |

สลกชาดก พระพุทธเจ้าปรารภเรื่องความมีปัญญาของพระองค์ในการวิสาขนาแก้วปัญหาธรรมแก่กาและหนอน เป็นปริศนาธรรมเกี่ยวกับลักษณะของสภาวะธรรมชาติ ปัญหาเหมือนกับมหาสลกชาดก ในสัมโมหนิทาน¹⁷ และชาดกล้านนาเรื่องปัญหาคาและแมงเม่า¹⁸

¹⁵ นาคะประทีป (พระสารประเสริฐ), สัมโมหนิทาน, พิมพ์ครั้งที่ 4 (กรุงเทพฯ: ส. ธรรมภักดี, 2503), หน้า 74-76.

¹⁶ สามเณรปัญหา, พระสุตตันตปิฎก เล่ม 25 ขุททกนิกาย ขุททกปาฐะ, หน้า 5-6. เรื่องว่าพระโสပါกเถระ เป็นพระเถระอายุน้อย บรรลุธรรมอรหัตผล ขณะเป็นสามเณรอายุ 7 ขวบ ได้รับการอุปสมบทด้วยวิธีพิเศษคือ การตอบปัญหา

¹⁷ นาคะประทีป, สัมโมหนิทาน, หน้า 7-8.

¹⁸ ปัญหาคาและแมงเม่า ใน วรรณกรรมชาดกล้านนา (เชียงใหม่: สถาบันวิจัยสังคม มหาวิทยาลัยเชียงใหม่, 2532), หน้า 32-34.

| ปุจฉา | วิชาของมหากิมีน | วิชาของพระโพธิสัตว์ |
|---|-----------------|---|
| 1. ธรรมชาติที่ใหญ่ยิ่งจะได้แก่สิ่งใด | เทวดา | พระโลกุตรธรรม |
| 2. ธรรมชาติที่รวดเร็วยิ่งจะได้แก่สิ่งใด | ม้าอัสคร | จิต เกิดคัมภรรวดเร็ว |
| 3. ธรรมชาติที่คมแหลมยิ่งจะได้แก่สิ่งใด | ลูกศร | น้ำซึ่งซึมซาบเข้าไปในสิ่งทั้งปวงได้ |
| 4. สภาพที่มีกำลังใหญ่ยิ่งจะได้แก่สิ่งใด | พระนารายณ์ | พระสัมมาสัมพุทธเจ้าทรงกำลังยิ่งหาผู้เสมอมิได้ ¹⁹ |

พระโพธิสัตว์วิชาปัญหาธรรมของตักแตนที่ถามครูท แต่ครูทตอบไม่ถูกในสัมโมหนิทาน²⁰ มีเนื้อความเหมือนกัน ต่างกันที่ตัวละคร คือชะมคตั้งปัญหาให้ครูทตอบ และในชาดกล้านนาเป็นกากับแมงเม่า²¹ ได้แก่

| ปุจฉา | วิชาของครูท | วิชาของพระโพธิสัตว์ |
|--|--|---|
| 1. สิ่งที่ยาวยิ่งจะได้แก่สิ่งใด | พระจันทร์วันเพ็ญ | ศีล ๕ ศีล ๘ ศีล ๑๐ |
| 2. สิ่งละเอียดยิ่งจะได้แก่สิ่งใด | นุ่นสำลีโย | พระโลกุตรธรรมกับปรีชิต |
| 3. สิ่งที่ยาวยิ่งจะได้แก่สิ่งใด | มรรคที่มหาชนเดิน | สัพปุริสธรรม กับอสัพปุริสธรรม |
| 4. สิ่งซึ่งชื่อว่าไม่มี หาสิ่งอื่นไม่มียิ่ง ได้แก่สิ่งใด | มรณกรรมคือความตาย อัสสาสะปัสสาสะของ สัตว์โลกชื่อว่าไม่มีสภาพ อื่นยิ่งกว่า ²² | พระอริยสาวกแรกทำวิปัสสนาให้เจริญ บรรลุมาน แล้วบรรลุโศดาปัตติผล สก ทามิ อนาคามิ และอรหันต แล้วดับ กิเลสได้สิ้นเชิง นี้เรียกว่า สอุปาทิเสส นิพพาน พระพุทธเจ้า พุทธสาวก ย่อม ดับปัญจขันธ์ ๕ นี้เรียกว่า อนูปาทิ เสสนิพพาน สิ่งนี้ชื่อว่าสภาพไม่มี หา สิ่งอื่นไม่มีเหมือนเลย ²³ |

¹⁹ ปัญญาสชาดก เล่ม 1, หน้า 649-651.

²⁰ นาคะประทีป, สัมโมหนิทาน, หน้า 14-16.

²¹ ปัญหากาและแมงเม่า, หน้า 36-39.

²² ปัญญาสชาดก เล่ม 1, หน้า 655.

²³ เรื่องเดียวกัน, หน้า 656.

ตัวอย่างปจฺจนา-วิสัยนาที่แทรกเข้ามาในเรื่อง เป็นความรู้ในลักษณะของการตั้ง ปัญหาและตอบปัญหานั้นโดยผู้เรียบเรียงเอง ปจฺจนา-วิสัยนาในแง่หนึ่งจึงเป็นวิธีการขยบความให้ ความรู้สาระธรรมที่เพิ่มเติมขึ้นนอกจากที่ได้รับจากเนื้อเรื่องหลัก เช่น

สุทธินุชาดก

มีคำปจฺจนาถามแทรกเข้ามาว่า พระราชาบุตรจีรปทานั้น มีพระรูปโฉมอันงามยิ่งนัก เพราะนางได้กระทำการกุศลอันใดไว้แต่ในชาติก่อน

มีคำวิสัยนาว่า พระราชาบุตรจีรปทานั้น มีรูปทรงสัณฐานและวรรณสีกายอันงามยิ่งนั้น เพราะผลแห่งกุศลที่ได้ถวายจตุปัจจัย และสร้างพระพุทธปฏิมากรอันงาม เป็นที่นำมาซึ่งความเลื่อมใสไว้แต่ในชาติปางก่อน²⁴

สุวรรณภูมิชาดก

มีคำปจฺจนาถามว่า พระสุวรรณภูมิโพธิสัตว์บริบูรณ์ไปด้วยรัตนสมบัติ คือ แก้วที่เกิดในมหาสมุทร แลแก้วในอากาศ ที่เทวดานำมาถวายนั้น เพราะอำนาจกุศลอันใดที่ได้กระทำไว้ในชาติปางก่อน

มีคำวิสัยนาว่า พระสุวรรณภูมิโพธิสัตว์บริบูรณ์ด้วยรัตนสมบัติเห็นปานดังนี้นั้น เพราะอำนาจานิสงส์ที่ได้ถวายบิณฑบาตทานแก่ภิกษุสงฆ์เนื่องนิคย แต่ในบุรพชาติปางก่อน อุทาหรณ์ดังจะกล่าวต่อไปนี้คือ

สุวรรณภูมิบังเกิดเป็นบุตรเศรษฐีเมืองพาราณสี ยินดีใ้ทานวันหนึ่ง อารธนาสาวกพระวิปัสสิสัมมาสัมพุทธเจ้าให้รับบิณฑบาตเป็นนิจทุกวัน ได้ฟังธรรมจากพระสาวก เกิดเลื่อมใสมอบถวายชีวิตแก่พระรัตนตรัยตั้งแต่นั้นมา ครั้นสิ้นอายุก็บังเกิดในสวรรค์เทวโลก²⁵

ปจฺจนา-วิสัยนาในปัญญาสาชดก แสดงให้เห็นว่ากลวิธีนี้มีความสำคัญในการสื่อสารสารัตถธรรมทางพุทธศาสนา จุดมุ่งหมายสำคัญของปจฺจนา-วิสัยนาเป็นทั้งกลวิธีสอนธรรมะ และแสดงให้พระปัญญาบารมีของพระโพธิสัตว์ ที่สามารถวิสัยนาปัญหาต่าง ๆ ได้ด้วยคำตอบทางธรรมที่ลึกซึ้ง แยกคาย ลักษณะวิสัยนามักจะมีการเปรียบเทียบคำตอบระหว่างพระโพธิสัตว์กับบุคคลอื่น ที่ไม่อาจตอบปัญหาได้ หรือตอบได้ด้วยเพียงอาศัยความรู้ทางโลกเท่านั้น ผู้วิจัยจึงเห็นว่ากลวิธีปจฺจนา-วิสัยนาเป็นกลวิธีสำคัญของการสื่อสารธรรม และมุ่งการสอนหลักธรรมทางพุทธ

²⁴ เรื่องเดียวกัน, หน้า 88.

²⁵ เรื่องเดียวกัน, หน้า 326-327.

ศาสนาได้อย่างแยกโดยเฉพาะเรื่องกรรม มีสองลักษณะคือปวงลา-วิสัยระหว่างตัวละคร และ ปวงลา-วิสัยนอกอธิบายเรื่องโดยผู้แต่ง

3.1.1.2 ฌัญชัยบัณฑิตชาดก

ฌัญชัยบัณฑิตชาดก เป็นชาดกที่แต่งเลียนแบบบรรณกถาชาดกเช่นเดียวกับ ปัญญาสชาดก คำเนินเรื่องตามลักษณะของชาดก ประกอบด้วย ปัจจุบันวัตถุ คาถา อคตินิทาน และ สโมธาน ในต้นฉบับผู้แต่งเรียกงานนี้ชื่อหนึ่งว่า โลกนัยชาดก

ข้าพระพุทธเจ้าจักสำแดงซึ่งเรื่องราวพระโลกนัย อันประดับด้วยอรรถ ปลูกษาอันละเอียดแลมีนัยต่าง ๆ เพื่อจะให้บังเกิดความเลื่อมใสแก่สาธุชนสัตบุรุษ ทั้งปวง ท่านทั้งปวงผู้มีความปรารถนาจะให้บังเกิดสิริสวัสดิ์ ความเจริญแก่ตนนั้น สุมาถ จงตั้งใจลงสดับฟัง สุภาสิตวากย์ ซึ่งถ้อยคำอันเป็นสุภาษิตอันวิจิตร โดยนาม ฌัญชัยชื่อว่า โลกนัย อันอาตมาภาพจะแสดงไปตามลัทธิ สติปัญญา เป็นธรรมเสวนา นิสงส์ในการบัดนี้²⁶

ฌัญชัยบัณฑิตชาดกแต่งเป็นร้อยแก้วสำนวนเทศน์โดยภิกษุรูปหนึ่ง พิเคราะห์ได้จาก การที่ผู้แต่งใช้คำแทนคำว่า อาตมาภาพ ปรากฏแทรกอยู่ในเรื่อง ซึ่งเป็นข้อมูลเดียวที่มีเกี่ยวกับผู้ แต่งชาดกเรื่องนี้ ประวัติการแต่งฌัญชัยบัณฑิตชาดกนั้น นิยะดา เหล่าสุนทร ได้ศึกษาพบว่า เป็น ชาดกที่แต่งในสมัยอยุธยา²⁷

ผู้วิจัยพบว่า ฌัญชัยบัณฑิตชาดกมีความแพร่หลายอย่างมาก อันแสดงให้เห็น ความสำคัญที่มีอยู่ในสังคมไทยได้ประการหนึ่ง กล่าวคือ ในพระราชปวงลาในกรมพระราชวังบวร มหาศักดิ์พลเสพ สมัยรัชกาลที่ 3 พระองค์ได้แสดงความเป็นห่วงที่ประชาชนนิยมฟังเรื่องฌัญชัย และศรีวิชัยชาดกมาก ทรงเห็นว่าเรื่องชาดกทั้งสองนี้เป็น คัมภีร์คู่หุ้ หรือ คัมภีร์ที่มีใช้พุทธวจนะ แท้แต่ ทุกวันนี้หายก็ชอบใจฟังเรื่องศรีวิชัย ฌัญชัย และชาดกนอกจาก ๕๕๐ ชาดกโดยมาก²⁸

²⁶ ฌัญชัยบัณฑิตชาดก, หน้า 95.; ต้นฉบับที่นำมาศึกษานี้ ผู้วิจัยใช้ต้นฉบับจากการปริวรรตของ นิยะดา เหล่าสุนทร, ฌัญชัยบัณฑิตชาดก: ภาพสะท้อนภูมิปัญญาของชาวอยุธยา. กรุงเทพฯ: แม่คำผาง, 2542.

²⁷ ประวัติการแต่งฌัญชัยบัณฑิตชาดก โปรดดูรายละเอียดใน นิยะดา เหล่าสุนทร. ฌัญชัยบัณฑิต ชาดก: ภาพสะท้อนภูมิปัญญาของชาวอยุธยา, หน้า 11-17. และ สุภาพรรณ ณ บางช้าง, วัฒนาการวรรณคดีบาลี สายพระสุตตันตปิฎกที่แต่งในประเทศไทย, หน้า 144.

²⁸ พระราชปวงลาในชั้นกรุงรัตนโกสินทร์ ตั้งแต่รัชกาลที่ ๑-รัชกาลที่ ๕ เล่ม ๒ (กรุงเทพฯ: องค์การคำ ของคุรุสภา, 2513), หน้า 85.

อย่างไรก็ดีภิกษุผู้ถวายวิสาขนาเห็นว่าแม้ว่าจะป็นชาคนอกนินาตแต่ก็ป็นเรื่องท่สอนธรรมของพระพุททเจ้าเหมือนกัน จึงไม่น่าจะเสียบท่จะฟังชาคนอกนินาตเหล่านี้ นีป็นหลักฐานหนึ่งท่สนับสนุนความแพร่หลายของเรื่องธณูชัย ศรีวิชัย และปัญญาสชาดก

รูปแบบและสารัตถะ

ธณูชัยบัณฑิตชาดก ป็นวรรณคดีพุททศาสนาร้อยแก้ว ท่แต่งเลียนแบบอรรถกถาชาดกลักษณะเดียวกับปัญญาสชาดก ดำเนินเรื่องตามองค์ประกอบของชาดกประกอบด้วย ปัจจุบันวัดอุตีดัตถุ คาถา และสโมธาน

ธณูชัยบัณฑิตชาดกเริ่มเรื่องด้วยปัจจุบันวัดอุ พระพุททองค์ต้องการสั่งสอนธรรมแก่พระยาปเสนทโกศล จึงปรารภเรื่องพระองคูลิมารเป็นเหตุ พระพุททองค์ต้องการเทศนาธรรมานมจลาทฐิให้ละเสียบท่อันร้าย และให้เลื่อมใสศรัทธาในพุททศาสนา

อติดัตถุแสดงเรื่องพระโพธิสัตว์ธณูชัยแสดงธรรมโดยการแก้ปัญหาและปริศนาเรื่องต่าง ๆ ตลอดพระชนม์ชีพ เพื่อแสดงปัญญาบารมี ช่วยเหลือบุคคลอื่น สั่งสอนธรรมให้ผู้คนละมจลาทฐิ ตั้งแต่พระโพธิสัตว์ 7 ขวบ จนได้เข้ารับราชการก็ได้ถวายวิสาขนาธรรมแก่พระเจ้าโกรพราชและชาวเมือง

วิตกปัญหา

มลตธรรม (ธรรมอันเป็นมลทิน)

สุจริตธรรม กัลยาณธรรม(ศีลห้า)

ระหว่างที่รับราชการนั้น ต้องวิสาขนาปัญหาต่าง ๆ แข่งกับบัณฑิตชั่วอีกสามคน คือ อกัษบัณฑิต อัญญาธมณบัณฑิต และสุนทราลัยบัณฑิต ปริศนาธรรมที่ธณูชัยและบัณฑิตวิสาขนาถวายพระเจ้าโกรพราชได้แก่

พหูปฏิบัติปัญหา-วัดอุอันน้อยกลับเป็นมาก วัดอุมากกลับเป็นน้อย

ปิยตปัญหา- สิ่งท่เป็นท่รักยิ่งกว่าสิ่งใด

รสปัญหา-อาหารใดมีรสเป็นเลิศที่สุด

ชนิษาฎาปัญหา-ธรรมชาติซึ่งเกิดขึ้นแล้วฆ่าแม่

ทวารปัญหา-ความเจริญและความเสื่อมเกิดจากทวารใด

เกล็ดปัญหา-คืนเดือนหงายควรเล่นสิ่งใดจึงจะมีความสุข

ปุโรหิตปัญหา- การบริโภคอาหาร

ปรีหารปัญหา-ควรรักษาน้ำใจใคร

ปัญหาลักษณะคนงาม

อุปราชปัญหา- บุคคลใดสมควรเป็นพระยาอุปราช

มหคตปัญหา-บุคคลอันชั่วแล้วจะดีด้วยเหตุผลใด

โทษปัญหา-บุคคลใดมีความโทษมากที่สุด

ในการวิชันษาปัญหาบัณฑิตทั้งสามจะตอบด้วยความรู้ความเข้าใจทางโลกในขณะที่
ที่พระโพธิสัตว์จะวิชันษาคด้วยธรรมะอย่างลุ่มลึก คมคาย และแสดงปัญญาเหนือกว่าทุกคน

ธรรมชาติอันเป็นอัสจรรยได้แก่สิ่งใด

วัตถุอันเสียบแทงใจได้แก่สิ่งใด

ลักษณะคนชั่ว

เทวราชปัญหา

เทวปัญหาปริศนาเสียงกลอง ทะทะ โทโท ทูทู ทิติ

ปริศนากาขนคร

ธัญชัชอาสาไปปราบพญาอากังคีด้วยอุบายการรบที่ไม่ต้องเสียเลือดเนื้อ พร้อม
ทั้งวิชันษาแสดงธรรม จนทำให้พญาอากังคีเลื่อมใสศรัทธา ได้แก่

ธรรมยุทธปริศนา

ราชสาริกธรรม

วิโรชพราหมณ์-ปัญหาของวิโรชพราหมณ์

ปริศนาเรือนยี่มุงยี่งั่ว

ทวาทศปริศนา- ปริศนา 12 ข้อ

ฎริปัญหา-ปัญหาของฎริพราหมณ์

บุคคลจะห้ามลมทั้ง 8 ได้อย่างไร

ควรแสวงหาธรรมใดและละเว้นธรรมใด

สักกปัญหา-สิ่งใดประเสริฐกว่าสิ่งทั้งปวง สิ่งใดชั่วกว่าสิ่งทั้งปวง

บุคคลเช่นไรได้ชื่อว่า พราหมณ์ กษัตริย์ เสวกามาตย์

ราชบุรุษ พ่อค้า

ชื่อเสียงและความสามารถทางปัญญาของธัญชัชโพธิสัตว์เป็นที่เลื่องลือ ตลอดทั้ง
พระอินทร์ มนุษย์ และเทวดา พระอินทร์ได้ให้พรแก่ธัญชัช 4 ประการ ได้แก่

1. ให้มีจิตเดือดร้อนจากบาป เกรงกลัวบาป
2. ให้กล้าหาญในการทำกุศล
3. ให้ปราศจากอาลัยในกามคุณ
4. ให้มีวิริยะ อุตสาหะในการบำเพ็ญบารมี

ในต้นฉบับธัญชัชบัณฑิตชาดก ที่ปริวรรตโดยนิยะดา เหล่าสุนทรและคณะ ส่วน
ของสโมธานในตอนท้ายเป็นคาถาบาลีสั้น ไม่ได้มีการแปลเป็นภาษาไทย แต่สำนวนของพระครู

ศิริปัญญาภุมณี (อ่อน) ผู้เรียบเรียงได้แปลคาถาเหล่านั้นออกเป็นภาษาไทยด้วย²⁹ กล่าวคือ อุชุกเสนาบดีกลับชาติเป็นพระเทวทัต รัตนชัยบัณฑิตกลับชาติเป็นพระพุทธรเจ้า รัตนชัยเศรษฐีกลับชาติเป็นพระเจ้าสิริสุทโธทนะ นางสุขมาลีกลับชาติเป็นพระนางสิริมหามาชา พระยาโกธพรราชกลับชาติเป็นพระอานนท์ เกวียพราหมณ์กลับชาติเป็นพระโมคคัลลานะ ทูชพราหมณ์กลับชาติเป็นพระสารีบุตร นายประคุกกลับชาติเป็นนายฉันทะ นางนิธินีกกลับชาติมาเป็นนางปชาบดีโคตมี นางกัลยาณีกลับชาติเป็นพระนางพิมพา กุรราชกุมารกลับชาติเป็นพระราหู³⁰

โครงเรื่องของรัตนชัยบัณฑิตชาดก นอกจากดำเนินเรื่องตามองค์ประกอบของชาดกแล้ว ยังมีโครงเรื่องที่คล้ายคลึงกันอย่างยิ่งกับเรื่องมโหสถชาดกในอรรถกถาชาดก จากการศึกษาของนิยะดา เหล่าสุนทร สามารถเทียบเคียงโครงเรื่องของชาดกทั้งสอง สรุปได้ว่ารัตนชัยบัณฑิตชาดกแต่งเลียนเรื่องมโหสถชาดก ทั้งสองเรื่องมีแนวคิดที่เหมือนกันคือมุ่งแสดงปัญญาบารมีของพระโพธิสัตว์³¹ ทั้งพระมโหสถและรัตนชัย มีโครงเรื่องที่ร้อยเรียงกันด้วยปัญหาธรรมต่าง ๆ มากมายที่พระโพธิสัตว์ต้องตอบ เริ่มจากปัญหาง่ายไปสู่ปัญหายากและซับซ้อนมากขึ้น สอดคล้องกับพัฒนาการของตัวละครที่สามารถใช้ปัญญาตั้งแต่เด็ก จนเข้ารับราชการ และใช้ปัญญาเพื่อช่วยเหลือตนเอง สังคม และบ้านเมืองส่วนรวม ทั้งพระมโหสถและรัตนชัยต้องต่อสู้ทางปัญญากับเหล่าอำมาตย์ผู้เต็มไปด้วยอวิชาและสามารถเอาชนะได้ด้วยปัญญาที่เหนือกว่า การวิชันนาธรรมเปรียบเทียบระหว่างรัตนชัยกับเหล่าบัณฑิตนี้เป็นลักษณะเด่นประการหนึ่งที่ทำให้เห็นปัญญาของพระโพธิสัตว์ที่สามารถวิชันนาปัญหาด้วยคำตอบทางธรรมที่ลึกซึ้ง คมคาย มากกว่าผู้อื่นที่ตอบด้วยความรู้ความเข้าใจทางโลก ทำให้พระปัญญาของพระโพธิสัตว์โดดเด่นเป็นเลิศ

เนื้อหาของเรื่องของรัตนชัยบัณฑิตชาดกดังได้กล่าวมาแสดงให้เห็นว่า ปุจฉา-วิชันนาและปริศนาธรรมเป็นกลวิธีสำคัญในการดำเนินเรื่อง ปุจฉา-วิชันนาถูกเรียงร้อยอย่างกลมกลืนกับโครงเรื่องที่แสดงปัญญาบารมีของพระโพธิสัตว์ ทำให้เรื่องมีความยาวและค่อนข้างซับซ้อน ประกอบไปด้วยปัญหาและปริศนาธรรมมากมายข้อที่ละเอียดลึกซึ้ง ปุจฉา-วิชันนาปริศนาธรรมต่าง ๆ ถูกเรียงร้อยเพื่อสร้างสรรค์เรื่อง โครงเรื่องอันประกอบด้วยปัญหาธรรมนี้

²⁹ รัตนชัยบัณฑิต สำนักของ พระครูศิริปัญญาภุมณี (อ่อน) นี้ เป็นสำนวนที่มีการพิมพ์เผยแพร่เป็นครั้งแรก เมื่อ พ.ศ. 2479. โดยโรงพิมพ์พานิชสุภผล ต่อมาสำนักพิมพ์ ส. ธรรมภักดี พิมพ์เผยแพร่อีกหลายครั้งในชื่อ “รัตนชัยบัณฑิต: คู่มือการปฏิบัติธรรม” ; นิยะดา เหล่าสุนทร, รัตนชัยบัณฑิตชาดก, หน้า 18-19.

อย่างไรก็ดี สำนวนเรียบเรียงของพระครูศิริปัญญาภุมณี (อ่อน) นี้ เป็นสำนวนที่เรียบเรียงให้มีความย่อมน้อมมีเนื้อความที่รวบรัด โดยมุ่งเสนอสาระสำคัญในลักษณะของการสรุป ต่างจากต้นฉบับรัตนชัยบัณฑิตชาดกที่นิยะดา เหล่าสุนทรและคณะได้ปริวรรตจากต้นฉบับจำนวน 21 ผูก ซึ่งมีเนื้อเรื่องยาว และให้รายละเอียดมากกว่า

³⁰ พระครูศิริปัญญาภุมณี (อ่อน), ผู้เรียบเรียง, รัตนชัยบัณฑิต, พิมพ์ครั้งที่ 2 (กรุงเทพฯ: ชมสมัย, 2546), หน้า 215-216.

³¹ โปรดดูรายละเอียดใน นิยะดา เหล่าสุนทร, รัตนชัยบัณฑิตชาดก, หน้า 23-37.

สอดคล้องกับแนวคิดสำคัญของเรื่องที่มีมุ่งเน้นให้เห็นพระปัญญาของพระโพธิสัตว์ ในแก้ปัญหาและสั่งสอนธรรม คุณแห่งปัญญานี้ใช้ในการดำเนินชีวิต และใช้ปัญญาเพื่อช่วยเหลือผู้อื่น

3.1.1.3 ศรีวิชัยชาดก

ศรีวิชัย ศรีวิชัย หรือศรีวิชัยชาดก เป็นชาดกอีกเรื่องหนึ่งที่แต่งเลียนแบบอรรถกถาชาดกลักษณะเดียวกันกับปัญญาสชาดก มีเนื้อหาเกี่ยวกับพระโพธิสัตว์ได้บำเพ็ญปัญญาบารมี ศรีวิชัยชาดกไม่ปรากฏหลักฐานว่าผู้ใดเป็นผู้แต่ง และแต่งสมัยใด สุภาพรณ ฌ บางช้าง สันนิษฐานว่า ศรีวิชัยชาดกเป็นผลงานที่แต่งขึ้นในล้านนา³²

ศรีวิชัยชาดกมีลักษณะเป็นเรื่องนิทานซ้อนนิทาน เรียงร้อยกันด้วยปจฺจลา-วิสัยนา และมีนิทานอุทาหรณ์ขยายความคำสอนมากมาย ลักษณะนี้คล้ายกับสุรพิชาดก ในปัญญาสชาดก และธัญชัยบัณฑิตชาดก ซึ่งมีโครงเรื่องซับซ้อนและมุ่งสอนธรรมมากกว่าจะเป็นนิทานที่เน้นเรื่องราวของตัวละคร

สมเด็จพระยาคำจารราชานุภาพ ทรงสันนิษฐานที่มาของเรื่องศรีวิชัยชาดก ว่า

ชาดกที่ปรากฏในประเทศไทยเรานั้น เมื่อก้าวโดยที่มาแล้วก็มีอยู่ 3 ทาง คือ นิบาตชาดก ซึ่งเป็นของเดิมมาจากพระบาลีทางหนึ่ง ปัญญาสชาดกซึ่งผู้รวบรวมแต่งขึ้นในสมัยนวปุระ (เชียงใหม่) ทางหนึ่ง จากคัมภีร์เกิลด์ ซึ่งผู้รู้ได้รวบรวมประพันธ์ไว้ทางหนึ่ง ศรีวิชัยชาดกนี้ สันนิษฐานว่ามาจากคัมภีร์ชนิดเกิลด์ ในทางหลังนี้ เป็นเรื่องรวมชาดกเก่า ๆ ดังเค้าเรื่อง ยกธรรมะขึ้นแสดงแล้วเล่านิทานประกอบให้ฟังง่าย³³

เมื่อพิจารณาเรื่องในศรีวิชัยชาดกซึ่งเป็นนิทานสอนธรรมที่มีโครงเรื่องซับซ้อน เรียงร้อยกันด้วยปจฺจลา-วิสัยนาและปริศนาธรรมหลายข้อ ผู้วิจัยเห็นว่า ศรีวิชัยนั้นสร้างสรรค์ขึ้นจากชาดกทั้ง 3 ทาง ไม่ได้มีมาแต่ทางใดทางหนึ่งเท่านั้น เพราะสามารถสืบค้นที่มาของเรื่องที่ปรากฏในศรีวิชัยชาดกได้ว่ามีที่มาจากทั้ง อรรถกถาชาดก ปัญญาสชาดก และนิทานพื้นบ้านที่เรียกว่าคัมภีร์เกิลด์

³² สุภาพรณ ฌ บางช้าง, วัฒนธรรมการวรรณคดีบาลีสายพระสูตรตันตปิฎกที่แต่งในประเทศไทย, หน้า 120-121.

³³ ศรีวิชัย (พิมพ์เป็นธรรมบรรณาการที่ระลึกงานฉาปนกิจศพ หม่อมหลวงหญิง นวม สนิทวงศ์ ฌ เมรุ วัดธาตุทอง พระนคร วันที่ 16 มกราคม พ.ศ. 2510), หน้า (ค).

ปจฺฉา-วิสัยนาและเรื่องราวในศรีวิชัยชาดก มีที่มาจากหลายแหล่งดังกล่าวนี้ ตัวอย่างเช่น ปริศนาธรรมที่นางศรีเวยกาปจฺฉากับศรีวิชัย มีเนื้อความเหมือนการทดสอบปัญญา ระหว่างพระโพธิสัตว์กับนางสุวรรณเกศรา ในเทวันธชาดก ปัญญาสชาดก³⁴

ในวรรณคดีไทยภาคกลางเจ้าพระยาพระคลัง (หน) ได้แต่งลิลิตศรีวิชัยชาดกดำเนินเรื่องไปตั้งแต่เรื่องเทพารักษ์อุ้มสมถึงตอนนางศรีเวยกาทดสอบปัญญาศรีวิชัย ด้วยปจฺฉา-วิสัยนา ปริศนาธรรม เนื้อความเหมือนกัน ผู้วิจัยเห็นว่าเจ้าพระยาพระคลัง (หน) อาจนำเค้าเรื่องมาจากศรีวิชัยชาดกมาแต่งลิลิตศรีวิชัยชาดก ทว่าเจ้าพระยาพระคลัง (หน) แต่งลิลิตศรีวิชัยชาดกไม่จบเนื้อความที่เหมือนกันได้แก่

| ศรีวิชัยชาดก | ลิลิตศรีวิชัยชาดก |
|--|--|
| ศรีเวยกา. ฝ่าพระบาทเสด็จมาแต่ไหน ศรีวิชัย. ไม่ทราบเลขนางผู้เจริญ (ไม่ทราบว่าจุดมาจากที่ไหน) | อ้าภูธรเสด็จมาแต่ฐานาที่ใด ๆ ชานามิ พระศรีวิชัยก็สนอง พีบpongเห็นเหตุว่ามาประเทศใดเลขนุชเฉลยถามเล่า พระเจ้าเสด็จมาที่ จะกลับดีแดนใด พระกล่าวไขไปแจ้ง นางแสรังซึกเป็นกล ภูวคลรับรู้ฤา ชานามิ พระว่าอืออ้อทราบ นางกราบทูลว่าแจ้งฤา น ชานามิ พระบอกปือปฏิเสศเหตุนี้พิบรู ส่าปี เอวิ มหาสตุต์ พระนุชผู้ปริชาถามปัญหาสี่ข้อ ช่นช่อบพิสคาร นฤบาลก็วิสัยนาซึ่งปริศนาเทวี ว่าจรลีมาแต่ใด จะกลับไปตั้งฤาข้อนี้คือพิบงเกิดรับรู้กำเนิดแต่ใด จะอุบัติไปรับรู้ภพ หนึ่งท่วจบสบสัตว์ ช่อมวิบัตินรรลย์ ห่อนพันภย์มัจจุราช หนึ่งบรูวาระวันววย ว่าเข้าสายกายคำ ประถมช่าจวรู้ง มุงประมาณมิแท้ เพราะเหตุฉะนี้แล้ว จึงแจ้งสัตยาฯ ³⁶ |
| ศรีเวยกา. ฝ่าพระบาทจะเสด็จไปไหน ศรีวิชัย. ไม่ทราบเลข (ไม่ทราบว่าเคลื่อนจากอัฐภาพนี้แล้ว จะไปเกิดในที่ใด) | |
| ศรีเวยกา. ฝ่าพระบาทไม่ทรงทราบหรือ ศรีวิชัย. ทราบอยู่ (ทราบว่าจะธรรมดามรรณธรรมเป็นสภาพเที่ยงเป็นสภาพยั่งยืน) | |
| ศรีเวยกา. ฝ่าพระบาททรงทราบหรือ ศรีวิชัย. ไม่ทราบเลข (ไม่ทราบว่าระดับจิตในกาลเวลาใด) ³⁵ | |

³⁴ ปัญญาสชาดก เล่ม 2, หน้า 491-492.

³⁵ พระเจ้าวรวงศ์เธอ กรมหลวงชินวราดิวิวัฒน์ สมเด็จพระสังฆราชเจ้า, ศรีวิชัย (พิมพ์เป็นอนุสรณ์ในงานฌาปนกิจศพ นายท่วย ศรีสำอางค์ ณ เมรุวัดเทพศิรินทราวาส วันที่ 29 มกราคม พ.ศ. 2516), หน้า 9-10.

³⁶ เจ้าพระยาพระคลัง (หน), ลิลิตศรีวิชัยชาดก (กรุงเทพฯ: องค์การค้าของคุรุสภา, พิมพ์ครั้งที่ 2, 2533), หน้า 179.

ความแพร่หลายของเรื่องศรีวิชัยนี้ปรากฏหลักฐานว่า ในพระราชพงศาวดารราชวงศ์
บรมมหาศัศกัฬเสพ กรมพระราชวังบวรสถานมงคล ทรงวิตกว่าประชาชนนิยมฟังเรื่องเทศนาเรื่อง
จากคัมภีร์คฤหะ หลายเรื่อง ได้แก่ เวสสันดรชาดกคฤหะ สิวชัย และธัญชัยกันมาก คณะสงฆ์ผู้
ถวายวิสัชนาเห็นว่า แม้เรื่องเหล่านี้จะมีใช้พระพุทธรูปพระพุทธรูปพระพุทธรูปพระพุทธรูป
พุทธศาสนาที่สามารถอ้างอิงได้จากพระไตรปิฎก จึงเห็นว่าไม่ผิดแต่ประการใดที่จะฟังเรื่องเหล่านี้³⁷

ศรีวิชัยชาดกสำนวนที่นำมาศึกษาในงานวิจัยนี้ เป็นสำนวนแปลของพระเจ้าวรวงศ์
เธอ กรมหลวงชินวราวุธวัฒน สมเด็จพระสังฆราชเจ้า ทรงแปลจากภาษาบาลี เมื่อครั้งดำรงพระ
อิสริยยศ และพระสมณศักดิ์เป็น พระวรวงศ์เธอ พระองค์เจ้าสถาพรพิริยพรต เมื่อ พ.ศ. 2449³⁸

พระเจ้าวรวงศ์เธอ กรมหลวงชินวราวุธวัฒน สมเด็จพระสังฆราชเจ้า พระนามเดิม
หม่อมเจ้าภูษงค์ เป็นพระโอรสในพระเจ้าบรมวงศ์เธอชั้นสาม กรมขุนเจริญผลภูลสวัสดิ์ กับหม่อม
ปุ่น ชมพูนุช ประสูติเมื่อวันที่ 16 ธันวาคม พ.ศ. 2402

เมื่อ พ.ศ. 2414 ตามเสด็จพระบาทสมเด็จพระจุลจอมเกล้าเจ้าอยู่หัวไปอินเดีย เมื่อ
ถึงสิงคโปร์โปรดให้ศึกษาที่นั่น พ.ศ. 2416 ทรงผนวชเป็นสามเณร ณ วัดพระศรีรัตนศาสดาราม มี
สมเด็จพระมหาสมณเจ้า กรมพระยาปวเรศวริยาลงกรณ์ (ขณะดำรงพระยศเป็นกรมหมื่น) เป็นพระ
อุปัชฌาย์ แล้วเสด็จอยู่ที่วัดราชบพิธ ทรงอุปสมบท ณ วัดพระศรีรัตนศาสดาราม มีสมเด็จพระวันรัต
(ทับ พุทฺธสิริ) เป็นพระอุปัชฌาย์ ได้พระนามฉายาว่า สิริวฑฺฒโน ทรงได้เลื่อนสมณศักดิ์เรื่อยมา เป็น
พระราชคณะที่ พระสถาพรพิริยพรต (พ.ศ. 2430) เป็นพระราชคณะเสมอชั้นเทพ (พ.ศ. 2438) เป็น
พระราชคณะชั้นธรรมที่ พระธรรมปาโมกข์ (พ.ศ. 2442) พระพรหมมุนี(พ.ศ. 2449) สมเด็จพระ
พุทธาจารย์ (พ.ศ. 2453) เมื่อ พ.ศ. 2464 พระบาทสมเด็จพระมงกุฎเกล้าเจ้าอยู่หัวทรงสถาปนาเป็น
สมเด็จพระสังฆราชเจ้า ต่อจากสมเด็จพระมหาสมณเจ้า กรมพระยาวชิรญาณวโรรส

ทรงเป็นผู้ชำนาญในปริยัติธรรมอย่างยิ่ง ในสมัยรัชกาลที่ 7 พ.ศ. 2468 ทรงเป็น
ประธานในการตรวจชำระพระไตรปิฎก ฉบับสยามรัฐ สำเร็จใน พ.ศ. 2473 งานพระนิพนธ์ที่สำคัญ
เช่น พระคัมภีร์อภิธานปิฎก หรือพจนานุกรมภาษาบาลีแปลเป็นไทย มหานิบาตชาดก ด้น
บัญญัติ สามเณรศึกษา เป็นต้น สมเด็จพระสังฆราชเจ้า กรมหลวงชินวราวุธวัฒน สิ้นพระชนม์เมื่อ
วันที่ 25 สิงหาคม พ.ศ. 2480 พระชนมายุ 78 พรรษา³⁹

มีการพิมพ์เรื่องศรีวิชัยหลายครั้ง ได้แก่

1. พิมพ์ลงในหนังสือทวีปัญญาเป็นตอน ๆ ตั้งแต่ พ.ศ. 2449.

³⁷ พระราชพงศาวดารในชั้นกรุงรัตนโกสินทร์ ตั้งแต่รัชกาลที่ ๑-รัชกาลที่ ๕ เล่ม ๒, หน้า 80-85.

³⁸ พระเจ้าวรวงศ์เธอ กรมหลวงชินวราวุธวัฒน สมเด็จพระสังฆราชเจ้า, ศรีวิชัย, หน้า คำนำ.

³⁹ สรุปลจาก แสง จันทร์งาม, (บรรณาธิการ), ธรรมจักษุ ปีที่ 84 ฉบับที่ 12 (กันยายน 2543): 9-12.

2. พิมพ์แจกในงานบำเพ็ญกุศลพระชนมายุ 50 พรรษา ของ กรมหลวงชินวรสิริวัฒน์ พ.ศ.2451.
3. สมเด็จพระมหาสมณเจ้า กรมพระยาวชิรญาณวโรรส ให้พิมพ์แจกในงานพระราชทานพระสุพรรณบัฏ กรมหลวงชินวรสิริวัฒน์ พ.ศ. 2455
4. พิมพ์ในงานพระราชทานเพลิงศพ หม่อมเจ้าอาทรนอมศรีวัช พ.ศ. 2494.
5. พิมพ์เป็นธรรมเนียมการที่ระลึกงานฌาปนกิจศพ หม่อมหลวงหญิง นวม สนิทวงศ์ พ.ศ. 2510.

รูปแบบและสาระัตถะ

เนื้อเรื่องของศรีวิชัยชาคนั้น ประกอบด้วยเหตุการณ์ และปริศนาธรรมทั้งที่เป็นข้อ และนิทานปริศนาธรรมหลายเรื่อง มีลักษณะที่ซับซ้อนคล้ายกับเรื่องมโหสถชาดก และธัญชัยบัณฑิตชาดก ศรีวิชัยสอนธรรมะทางพุทธศาสนา แต่ลักษณะการดำเนินเรื่อง เป็นนิทานซ้อนนิทาน ซึ่งเป็นรูปแบบการเล่านิทานของสันสกฤต เหมือนอย่างเช่น นิทานเวตาล หิโตปเทศ นิทานซ้อนนิทาน (Emboxed story) หมายถึง นิทานที่ซ้อนอยู่ในนิทานเรื่องยาว การเล่านิทานซ้อนเพื่อเป็นปริศนาให้ผู้ฟัง (ตัวละครหลักในเรื่องथाय) ⁴⁰ ส่วนนิทานชาดกที่เป็นเรื่องนิทานซ้อนนิทาน ปรากฏในอรรถกถาชาดก คือ กุณฑลชาดก เรื่องว่าพระโพธิสัตว์เสวยพระชาติเป็นนกคู้เหว่า แสดงโทษของสตรีด้วยนิทาน 8 เรื่อง ซึ่งเป็นรูปแบบการเล่านิทานในวัฒนธรรมอินเดีย แม้จะเป็นชาดกในพุทธศาสนา แต่คาถาจำนวนมากในกุณฑลชาดกก็นำมาจากมหาภารตะ⁴¹ นอกจากนี้ยังปรากฏในปัญญาสาชดกได้แก่ สรรพสิทธิชาดก ทุกัมมานิกชาดก นิทานซ้อนนิทานในศรีวิชัยชาดก ปรากฏอยู่ในโครงสร้างหลักปุจฉา-วิสัชนา

โครงเรื่องหลักเป็นเรื่องของพระโพธิสัตว์ศรีวิชัยกุมารปรารถนาคู่ครอง ทรงพบกับนางศรีเวยกาธิดาพระเจ้าศรีวิราช ด้วยความช่วยเหลือของเทพบุตรจิตเสน เมื่อพบกันนางศรีเวยกาได้ทดสอบปัญญาพระศรีวิชัยด้วยปุจฉา-วิสัชนา

ทั้งสองก็อยู่ร่วมกันในปราสาท 7 ชั้นของนางศรีเวยกา เมื่อพระเจ้าศรีวิราชทราบความก็โกรธและจะทำร้ายพระศรีวิชัย พระศรีวิชัยกุมารได้พานางศรีเวยกาหนีโดยหงส์ยนต์กลับเมืองมิลิลา ⁴² ระหว่างทางกลับนั้นทั้งสองพระองค์พลัดพรากจากกัน พระศรีวิชัยต้องเดินทางด้วยความยากลำบากแต่ได้รับความช่วยเหลือจากดาบส พระศรีวิชัยได้ช่วยดาบสตอบปัญหา ได้แก่

⁴⁰ กุสุมา รักษมณี, นิทานอุทาหรณ์ในวรรณคดีสันสกฤต (นครปฐม: ภาควิชาภาษาไทย คณะอักษรศาสตร์ มหาวิทยาลัยศิลปากร, 2525), หน้า 12.

⁴¹ W.B. Bollee, *Kunalajataka* (London: Luzac, 1970), p. 117.

⁴² อนุภาคเรื่องหงส์ยนต์ที่ปรากฏในเรื่องนั้นมีความแพร่หลายอยู่ทางภาคเหนือ เช่น เรื่องคำวซอหงส์คำ คำ โคลงหงส์คำ คำวซอหงส์หิน เป็นหงส์ที่พระอินทร์สร้างขึ้นจากก้อนผาทองคำนิล หงส์คำเป็นผู้ช่วยเหลือ

เทพปัญหา อะไรคือธรรม- ธรรมอันขาวคือผู้สงบถึงพร้อมหิริโอตตัปปะ⁴³

ธรรมานิรุทธปัญหา

อะไรร้อนกว่าไฟ- ราคะ

อะไรไฟโรจน์กว่าแก้วมณี-ปัญญา

สภาพที่หาจิตมิได้ กิณนรชนไม่เลือกหน้า-ชราและมรณะ

สภาพที่ไม่มีสรีระย่อมเที่ยวไปได้คืออะไร-จิต

ศรีวิชัยช่วยกษัตริย์ต่างเมืองวินิจฉัยคดีความ ได้แก่

คดีที่ 1 พรานสองคน ยิงนกตกพร้อมกัน ไม่อาจแบ่งกันได้ว่าใครควร
ได้มากใครควรได้น้อย พระศรีวิชัยตัดสินให้พรานที่ยิงศรถูกนกที่อกได้ส่วนแบ่งมาก พรานที่ยิงศร
ถูกนกที่เท้าได้ส่วนน้อย

คดีที่ 2 สหายสองคนขุดบ่อเจอหม้อขุมทรัพย์พร้อมกัน ไม่อาจแบ่งกันได้
พระศรีวิชัยจึงตัดสินให้ผู้ที่เป็นคนเริ่มค้นขุดได้ส่วนแบ่งมากกว่า ผู้ตามไปนั้นได้ส่วนน้อย

คดีที่ 3 บุรุษผู้หนึ่งขอเข้าอาศัยในบ้านเจ้าของเรือน ต่อสู้กับบุรุษโจรที่มา
ลักวัว เจ้าของเรือนไม่ทราบแน่ชัดว่าผู้ใดเป็นผู้ลักวัว พระโพธิสัตว์ทรงทราบว่าผู้ใดเป็นแขกที่มาพัก
ผู้ใดเป็นโจร เพราะผู้เป็นแขกย่อมไม่ลักทรัพย์เจ้าของเรือน

คดีที่ 4 คนขายพินช่วยกระเช้ที่ติดอยู่ในหนองน้ำไปปล่อยในแม่น้ำ โดย
มัดกระเช้ไป แต่กระเช้กล่าวว่คนขายพินทำให้ตนลำบากจึงจะกินคนขายพิน พระโพธิสัตว์
สอบสวนเห็นว่ากระเช้เป็นผู้ผิด จึงให้ผูกมัดกระเช้กลับมาที่หนองน้ำเดิม แล้วถามกระเช้ว่าที่หนอง
น้ำเป็นที่อยู่ที่มีความสุขหรือ เมื่อกระเช้รับ พระโพธิสัตว์จึงว่าถ้าเช่นนั้นก็ให้กระเช้อยู่ที่หนองน้ำนี้
ต่อไป

ให้ท้าวปรินตปได้พบรักกับนางวิมรา และเป็นพาหนะเดินทางไปในที่ต่าง ๆ ลักษณะเดียวกันกับหงส์ยงค์ในศรี
วิชัยชาดก เรื่องนี้อาจเป็นนิทานพื้นบ้านภาคเหนือ ดูรายละเอียดในอุดม รุ่งเรืองศรี, “วรรณกรรมลานนาไทยเรื่อง
หงส์ยงค์ของเจ้าสุริยวงศ์.” (วิทยานิพนธ์ปริญญาโทบัณฑิต บัณฑิตวิทยาลัย จุฬาลงกรณ์มหาวิทยาลัย, 2516),
หน้า 104-115.

⁴³ เนื้อความจากสุกกธัมมสูตร ใน ขุททกนิกาย อิติวุตตกะ ความว่า สุกกธรรม คือ ธรรมฝ่ายขาว 2
ประการที่คุ้มครองโลก คือ หิริ กับ โอตตัปปะ

หากสัตว์เหล่าใดไม่มีหิริ โอตตัปปะในกาลทุกเมื่อ

สัตว์เหล่านั้นก็ชื่อว่าปราศจากสุกกธรรม เป็นผู้เข้าถึงชาติและมรณะ

ส่วนสัตว์เหล่าใดเข้าไปตั้งหิริ โอตตัปปะไว้โดยรอบ

สัตว์เหล่านั้นมีพรหมจรรย์ออกงาม สงบ มีภพใหม่สิ้นไปแล้ว (สุกกธัมมสูตร, หน้า 390-391)

ต่อมาพระศรีวิชัยและนางศรีเวชยกาก็ได้พบกัน และพากันกลับเข้าเมืองวิเทหรัฐ ทั้งสองได้ปกครองบ้านเมืองด้วยธรรม พระศรีวิชัยมหาราชได้บำรุงบริษัท 4 ซึ่งได้แก่ เศรษฐี นายพณิช คนมีปัญญาและ ราชเสนา วิชานาการบำรุงบริษัท 4

การรักษารุ่งตระกูลอันมั่งคั่งได้แก่เศรษฐี อันเป็นประหนึ่งพื้นดินในกรุง เรียกว่า นครภูต และนายพณิชอันเป็นประหนึ่งฝุ่นในกรุง เรียกว่า นครปิงสุ มีเรื่องแทรกเพื่อเทียบให้เห็น การรักษารุ่งเศรษฐีและนายพณิช ดังนี้

เรื่องที่ 1 เรื่องเศรษฐีชื่อชฎิล ชักยกอกแก้วมณีของศิริวัฒนพณิช พระศรีวิชัยตัดสินความรู้ความชักยกของเศรษฐี สอบถามให้เศรษฐียอมรับแล้วทำอุบายคืนแก้วมณีแก่นายพณิช เพื่อไม่ให้ทั้งสองบาดหมางกัน

เรื่องที่ 2 เรื่องเศรษฐีธัญชัย ชักยกทองคำของนายคฤตติลพณิช พระศรีวิชัยรู้เรื่องจึงตัดสินด้วยอุบายให้ทั้งสองสามัคคีกัน

เรื่องที่ 3 เรื่องเศรษฐีคามณี ชักยกอกลองของนายกมลพณิช พระศรีวิชัยทราบจึงตัดสินความด้วยอุบายให้ทั้งสองปรองดองกัน

การบำรุงรักษา คนมีปัญญาอันเป็นประหนึ่งดวงตาของกรุง เรียกว่า นครจักขุ นั้น พระศรีวิชัยทดสอบบัณฑิตด้วย ราชมายา (กลลวงของพระศรีวิชัยที่ต้องการลองใจ) โดยแกล้งกิน สะเดาแล้วกล่าวว่ามีรสหวาน เหล่ามหาชนทั้งหลายเกรงพระราชอาญาจึงว่าหวานตามไปด้วย แต่นายพลเทวะกลับตอบตามจริงว่าสะเดามีรสขม พระศรีวิชัยนำดาบหักออกมาแล้วกล่าวว่าเป็น เพราะหนูได้กลิ่นน้ำมันจากดาบจึงมากัดคาบมหาชนก็ไม่มีผู้ใดคัดค้าน นายพลเทวะกลับคัดค้านว่าที่ว่าหนูกินดาบนั้นเป็นไปไม่ได้ ด้วยราชมายา พระศรีวิชัยจึงทราบที่นายพลเทวะนี้มีลักษณะของความเป็นบัณฑิตแท้ และมีความกล้าหาญ นายพลเทวะได้ตัดสินความด้วยความยุติธรรม ในตอนนี้ มีนิทานซ้อนที่แสดงให้เห็นลักษณะแห่งบัณฑิตที่ควรบำรุง

เรื่องที่ 1 นายคฤหบดีหวังทรัพย์จากการที่ทุคตะได้กลิ่นอาหารของตน นายพลเทวะให้วางทรัพย์ไว้แล้วใช้กระจกส่งให้คฤหบดีหยิบทรัพย์เอาจากเงาในกระจก เพื่อเทียบให้เห็นว่าเงาของทรัพย์ในกระจกกับกลิ่นอาหารก็เหมือนกัน คฤหบดีจึงไม่อาจฟ้องเอาทรัพย์จากทุคตะได้

เรื่องที่ 2 พระเจ้าศรีวิชัยทดสอบปัญญาของพลเทวะโดยให้หาทองคำก้อนโตเท่าภูเขามาถวาย พลเทวะยื่นขอให้พระองค์หาคนซังและที่สำหรับซังทองมาให้ก่อน

เรื่องที่ 3 ลิงได้ลักมุกดาหารเครื่องอาภรณ์พระมเหสีไป ผู้มีหน้าที่รักษาก็ไปจับชายชนบทที่อยู่บริเวณนั้น นายชนบทนั้นเกรงว่าจะได้รับโทษก็แกล้งยอมรับว่าเป็นคนลักมุกดาหารไป แล้วกล่าวว่าเอาไปให้เศรษฐี เศรษฐีว่าเอาไปให้ปุโรหิต ปุโรหิตว่าเอาไปให้คนขับรำ คนขับรำว่าเอาไปให้ทาสีแล้ว แต่ทาสีไม่ยอมรับว่าได้รับมุกดาหารไว้ พลเทวะจึงคิดว่าคนทั้งห้านี้

ไม่ใช่โจร และรู้ว่าต้องเป็นสิ่งที่อยู่บริเวณนั้นเป็นผู้ลักไป จึงออกอุบายให้นำเครื่องประดับปลอมไปให้แก่สิ่งทั้งหมดทุกตัว สิ่งของที่ลักไปจึงคิดว่ามุกดาหารที่ลักมาเป็นของปลอมจึงถอดออกทิ้ง⁴⁴

การบำรุงรักษาสุรโยธา อันเป็นประหนึ่งขอบหรือกำแพงของกรุง เรียกว่า นครเมฆะละ มีเรื่องแทรกเพื่อแสดงให้เห็นการรักษาเสนา ได้แก่ เรื่องที่พระราชโกลาสด เชื้อคำของของปิงคะละเสนาบดีให้ทรงระแวง อำมาตย์นั้นทเสน พระราชาให้ปิงคะละไปจับตัวนั้นทเสน ๆ รู้จึงออกอุบายเตรียมหนี โดยก่อนหนีได้ไปปล้นบ้านปิงคะละ ระหว่างทางที่หนีได้โปรยเงินทองเหล่านั้น ทำให้ไม่มีผู้ใดตามทันเพราะมัวแต่เก็บเงินและฆ่ากันเองบ้าง เมื่อนั้นจึงถึงพินาศ นั้นทเสนได้เข้ามารับราชการกับพระศรีวิชัย ๆ บำรุงนั้นทเสนอย่างดี

ต่อมาพระเจ้าศรีวิราชยกทัพมาทำสงคราม โดยรวบรวมเมืองต่าง ๆ เข้าด้วยกัน ฝ่ายพระศรีวิชัยก็ได้เตรียมการรบเช่นกัน ในตอนนี้มีวิเศษนาทานแทรกอีก 1 เรื่อง

เรื่องนายสนุชชัย เดิมเหตุมีพราหมณ์ปุณณะได้ถูกยักษ์จับไปเป็นสามี นางยักษ์หนีเมื่อออกหาอาหารก็ปิดประตูเอาไว้ไม่ให้พราหมณ์หนีไป ต่อมานางมีบุตรคนหนึ่ง ตัวพราหมณ์และบุตรนั้นจึงคิดหนีจากนางยักษ์ แต่หนีไม่พ้น เพราะนางยักษ์ตามจับกลับมาได้ จนครั้งสุดท้ายทั้งสองหนีไปจนพ้นเขต นายยักษ์ไม่สามารถจับกลับมาได้ จึงได้สอนวิฆามนตร์จินตมณีแก่บุตร แล้วนางยักษ์ก็อกแตกตาย บุตรนางยักษ์ได้เข้ามารับราชการกับพระศรีวิชัย และได้ชื่อว่าสนุชชัย สนุชชัยได้เป็นไส้ศึกเข้าไปในเมืองศรีวิชัยของพระยาศรีวิราช⁴⁵

เรื่องเดิมเหตุมีพราหมณ์ศิริธร อาศัยในป่าพบนางหนึ่งเกิดในดอกบัว จึงรักเหมือนลูกให้ชื่อว่านางปทุม และกาลดาบสาธิตในป่ามีบุตรชื่อสุก และมีช้างคอยอุปัฏฐากชื่อกัมพล วันหนึ่งนางปทุมกรองมาลัยทิ้งไปตามสายน้ำ สุกเก็บได้แล้วติดตามจนพบกัน เกิดความรักใคร่กันขึ้น สุกทำอุบายใช้มือขวากออกมา เพราะต้องการถามว่านางต้องการตนหรือไม่ นางปทุมจึงทำปริศนาเอามือลูบหน้า เพื่ออธิบายว่านางต้องการบิดาก่อน สุกจึงมีนิทานทดสอบนาง นางสามารถตอบได้ ทั้งสองจึงตกลงเป็นสามีภรรยา กัน ต่อมา พระอินทร์แปลงกายเป็นมนุษย์นำสุกกับนางปทุมพร้อมด้วยช้างกัมพลเข้าถวายรับราชการในพระศรีวิชัย

กองทัพพระศรีวิราชและกษัตริย์ร้อยเอ็ดเมืองพ่ายแพ้แก่พระศรีวิชัย และยอมทำไมตรีต่อกัน พระศรีวิชัยได้ให้ทุกเมืองปกครองเป็นอิสระ แล้วได้วิเศษนาสอนกษัตริย์ทั้งหลายให้ตั้งอยู่ในศีลธรรม ในตอนนี้มีนิทานแทรกเพื่อสอนธรรมแก่กษัตริย์ ดังนี้

⁴⁴ มาจาก มหาสารชาดก, อรรถกถาชาดก (ลำดับที่ 92)

⁴⁵ เนื้อเรื่องคล้ายสุวรรณสังขชาดก ตอนที่นางยักษ์ได้สอนมนต์ทิพย์แล้วอกแตกตาย แต่มีรายละเอียดที่ต่างไป ตรงที่พระสังข์เป็นบุตรบุญธรรมนางยักษ์ จะเห็นว่านิทานเทียบเรื่องนี้คล้ายกับพระอภัยมณี ของสุนทรภู่ แต่ศรีวิชัยชาดกเป็นนิทานที่แต่งขึ้นก่อนที่สุนทรภู่จะแต่งพระอภัยมณี เป็นไปได้หรือไม่ที่นิทานเรื่องนี้เป็นรู้จักกัน และสุนทรภู่นำมาเป็นดัดแปลงแต่งพระอภัยมณี

เรื่องที่ 1 ความลู่อานาจแห่งความโลภ มีเรื่องว่า พราหมณ์ผู้หนึ่งทำ กาลกิรยาไปแล้วเกิดเป็นหงส์ทอง เห็นว่าบุตรภรรยาตนนั้นได้รับความลำบาก จึงช่วยโดยการให้ชนทองวันละอัน นางพราหมณีเกิดความโลภ จับหงส์นั้นถอนขนจนหมด ขนหงส์นั้นก็กลับกลายเป็นสีขาว ไม่เป็นทองคุดเดิม⁴⁶

เรื่องที่ 2 ความลู่อานาจแห่งโทสะ มีเรื่องว่า สุนัขจิ้งจอกหลวงราชสีห์ผู้มีความโกรธว่า มีราชสีห์ตัวอื่นที่ใหญ่กว่า โดยลวงให้ราชสีห์เข้าไปในถ้ำซึ่งมีสระน้ำใสตั้งแก้วมณี เมื่อราชสีห์เห็นเงาตนเองในน้ำก็สำคัญผิดคิดว่าเป็นราชสีห์อีกตัวก็กระโดดลงน้ำหวังจะฆ่าราชสีห์ ด้วยความโกรธ ดังนั้นจึงตายเพราะไม่อาจขึ้นจากน้ำได้

เรื่องที่ 3 ความลู่อานาจแห่งมานะการถือตัว มีเรื่องว่า สุนัขจิ้งจอกได้ขึ้นปุโรหิตห้องอาวัชนมนต์ ก็ท่องตามได้คล่องแคล่ว และสำคัญว่าตนรู้มนต์ จึงร่ายมนต์เรียกสัตว์ 4 เท้าทั้งหลายมาเป็นบริวาร แล้วหมายจะเอาเมืองพาราณสี ปุโรหิตถามว่าจะเอาเมืองด้วยวิธีใด สุนัขจิ้งจอกจึงว่าจะให้ราชสีห์คำรามให้ชาวเมืองกลัวจนตาย ปุโรหิตจึงให้ชาวเมืองเอาแป้งอุดหูไว้ เมื่อสุนัขจิ้งจอกให้ราชสีห์คำราม ชาวเมืองไม่ได้ยิน แต่สัตว์ทั้งหลายต่างตกใจกลัวฆ่ากันเองจนตาย และสุนัขจิ้งจอกก็มีอานาจเสียได้ จึงถึงแก่ความตาย⁴⁷

เรื่องที่ 4 คนล่อลวงผู้อื่นยอมถึงความฉิบหาย มีเรื่องว่า นกยางลวงปลาว่ามีหนองน้ำอุดมสมบูรณ์กว่า โดยลวงว่าจะคาบปลาไปส่งที่ละตัว แต่ก็ฆ่ากินเสีย ปูู้ทันกลลวงจึงหนีบคอนกยางจนตาย⁴⁸

เรื่องที่ 5 คนตระหนี่ยอมถึงความฉิบหาย มีเรื่องว่า พรานเบ็ดตกเบ็ดติดดอไม้ แต่สำคัญว่าได้ปลาตัวใหญ่ จึงให้บุตรไปบอกภรรยาให้หาเหตุวิวาทกับเพื่อนบ้านเพื่อจะได้ไม่ต้องแบ่งปลาให้ พรานเบ็ดลงไปใต้น้ำดอไม้ดำตาจนตาบอด ภรรยาที่วิวาทกับเพื่อนบ้าน จนถูกปรับเงิน ทั้งสองได้รับความเดือดร้อนเพราะความตระหนี่⁴⁹

เรื่องที่ 6 คนอกตัญญูยอมถึงความฉิบหาย มีเรื่องว่า สุนัขตัวหนึ่งได้อาศัยอยู่กับพระฤาษี พระฤาษีเอ็นดู สามีให้เป็นกวาง เป็นเสือโคร่ง และเป็นราชสีห์ แต่ราชสีห์แปลงนี้เกรงว่าพระฤาษีจะบอกคนอื่นถึงชาติกำเนิดที่แท้จริงของตนจึงคิดฆ่า พระฤาษีจึงสามีให้กลับเป็นสุนัขตามเดิม

⁴⁶ มาจาก สุวณณหังสชาดก, อรรถกถาชาดก (ลำดับที่ 136)

⁴⁷ มาจาก สัพพทาสชาดก, อรรถกถาชาดก (ลำดับที่ 246)

⁴⁸ มาจาก พกชาดก, อรรถกถาชาดก (ลำดับที่ 38)

⁴⁹ มาจาก อุภโตภักตชาดก, อรรถกถาชาดก (ลำดับที่ 55)

เรื่องที่ 7 ความไม่สามัคคี ทะเลาะวิวาทข่มถึงความฉิบหาย มีเรื่องว่า กระจ่าและนกกะทาวัวทักกันแย่งที่อยู่ที่อยู่จอมปลวกจึงไปให้เสือแก่ตัดสิน เสือแก่แก้งไม่ได้ยิน แล้วให้ทั้งสองเข้าไปใกล้ ๆ แล้วเสือก็จับนกกะทากับกระจ่ากินเป็นอาหาร

พระโพธิสัตว์ศรีวิชัยได้วิชันาสอนธรรมแก่กษัตริย์ทั้งหลาย ได้แก่

ราชวิธี 10 ประการ ได้แก่ ทาน ศีล บริจาค อาชชว มัททว ตป อโธ อวิหิงสา ขันติ อวิโรชน

ราชสังคหวัตถุ 4 ประการ ได้แก่ สสุสมธ ความเป็นผู้ฉลาดในข้าวกล้า, ปุริสมธ ความเป็นผู้ฉลาดในบุรุษ, สมมาปาส กลกิจคล้องใจประชาราษฎร, วาจาเป็ย ความเป็นบุคคลมี วาจาไพเราะ เป็นที่รักใคร่

สังคหวัตถุ 4 ประการ ได้แก่ ทาน การให้สิ่งของ, เป็ยวัชช เจรจาที่บุคคลพึงรักใคร่, อัถถจริยา ประพฤติประโยชน์ที่ประสงค์, สมานัตตา ความเป็นผู้มีคนเสมอคงอยู่ในยุติธรรม

ในตอนท้ายศรีวิชัยขาดก มีเนื้อเรื่องคล้ายเรื่องพระเวสสันดร คือ พระศรีวิชัยและนางศรีเวยกา มีโอรส มโนชว และธิดา สมุททชา พระองค์ได้ให้ทานช้างแก่เมืองกลิงราชฎร์ ทำให้ราชฎร์ โกรธและขับพระศรีวิชัยออกจากเมือง พระศรีวิชัยออกบวชและได้ทำทานพระโอรส พระธิดา และพระมเหสีแก่พระอินทร์ซึ่งแปลงเป็นพราหมณ์มาขอ ในที่สุดทั้งหมดก็ได้กลับเมือง

เนื้อเรื่องของศรีวิชัยขาดกดังกล่าวข่มเห็นได้ว่ามีความซับซ้อน เพราะมีเรื่องนิทานแทรกเข้ามาเป็นอุทาหรณ์หลายเรื่อง โดยมีที่มาจากขาดกหลายแหล่ง คือ อรรถถกขาดก ปัญญาขาดก และนิทานพื้นบ้าน ลักษณะขาดกนี้ทำให้เห็นความเปลี่ยนแปลงของเรื่องขาดกที่แต่งในประเทศไทย คือการไม่ดำเนินเรื่องตามขนบของขาดก ไม่มีปัจจุบันวัตถุและสโมธาน แต่เน้นที่เรื่องของพระโพธิสัตว์ที่แสดงปัญญาบารมี สิ่งที่น่าสนใจประการหนึ่ง คือ การสร้างเรื่องที่ผสมผสานเนื้อหาจากหลายแหล่ง ศรีวิชัยขาดกมีลักษณะคล้ายกับธนัญชัยบัณฑิตขาดก และมโหสถขาดก คือเน้นเรื่องการแสดงปัญญาของพระโพธิสัตว์ ปรากฎมีการทดสอบปัญญาของพระโพธิสัตว์ตลอดเรื่อง พระศรีวิชัยต้องวินิจฉัยคดีความ วิชันาสอนธรรมแก่บุคคลต่าง ๆ ทั้งเพื่อการเอาตัวรอด การช่วยผู้อื่น และการช่วยบ้านเมือง

3.1.1.4 ปฐมสมโพธิกถา

ปฐมสมโพธิกถา หรือ เรื่องพุทธประวัติของพระพุทธเจ้าเป็นพระนิพนธ์ในสมเด็จพระมหาสมณเจ้า กรมพระปรมานุชิตชิโนรส พระบาทสมเด็จพระนั่งเกล้าเจ้าอยู่หัว มีรับสั่งให้กรมหมื่นไกรสรวิชิตทรงอาราธนาให้ทรงแต่ง เมื่อครั้งดำรงพระยศเป็นกรมหมื่นนุชิตชิโนรส พระสมณ

ฉาษา สุวณฺณรังสี วัดพระเชตุพนฯ ทรงชำระตั้งแต่เดือนปี พ.ศ. 2387 สำเร็จเมื่อเดือนเจ็ด ปีมะเส็ง พ.ศ. 2388⁵⁰

สมเด็จพระมหาสมณเจ้า กรมพระปรมานุชิตชิโนรส ทรงนิพนธ์ปฐมสมโพธิภาษาบาลีขึ้นจากหลายสำนวนที่มีมาก่อนหน้านี้ ก่อนที่จะทรงแปลเป็นภาษาไทย

ปนิทานิ รุจี ชินวตฺตุนถึ ปฐมสมโพธิปุราณาม
 วิปลาสาวกุญฺ อุนฺสนธิทิเท วรชตฺยาราชนกิจฺจยฺตุเต
 สกฺลมหิ สาตฺเต ปฺน สนฺธิพฺนฺธิ

แปลว่า บัดนี้ข้าพเจ้าได้รจนาคัมภีร์ประวัติพระชินเจ้าเดิมมีชื่อว่า ปฐมสมโพธิ ซึ่งมีเนื้อหาวิปาสกถาคเคลื่อน เมื่อคัมภีร์ (ปฐมสมโพธิ) ทั้งหมด มีอนุสนธิขาดตกบกพร่อง กอปรกับได้รับอาราธนาจากพระมหากษัตริย์ผู้ประเสริฐ ข้าพเจ้าจึงได้เรียบเรียงขึ้นใหม่⁵¹

ตามมตินี้จึงเชื่อได้ว่าสมเด็จพระมหาสมณเจ้า กรมพระปรมานุชิตชิโนรสทรงชำระเรื่องปฐมสมโพธิภาษาบาลีก่อนแล้วจึงแปลเป็นภาษาไทย ส่วนฉบับภาษาบาลีที่พระองค์ชำระนั้นเป็นปฐมสมโพธิสำนวนล้านนา และสำนวนอยุธยา⁵² นอกจากนี้ในการชำระตรวจแก้คัมภีร์นอกจากจะตรวจสอบแก้ไขคัมภีร์เรื่องภาษาแล้ว สมเด็จพระมหาสมณเจ้า กรมพระปรมานุชิตชิโนรส ยังได้แทรกคำถามคำตอบและการอธิบายสาระพุทธประวัติในเชิงเหตุผลเข้าไปด้วย⁵³

ในฐานะวรรณคดีพุทธศาสนาของไทย ปฐมสมโพธิกลายเป็นวรรณคดีเรื่องสำคัญที่แสดงให้เห็นพุทธประวัติ การบำเพ็ญบารมีในระบอบสุดท้ายก่อนการตรัสรู้ของพระพุทธเจ้า เจ้าชายสิทธัตถะทรงมีกำเนิดในวาระกษัตริย์ซึ่งอุดมไปด้วยความสุขสำราญ กระนั้นก็ตามพระองค์ก็ยังเห็นว่าชีวิตเต็มไปด้วยความทุกข์และหาหนทางเพื่อให้พ้นจากความทุกข์ และสามารถพบหนทางนั้นได้ในที่สุด อันเป็นจุดมุ่งหมายสูงสุดของชีวิตตามทรรศนะของพุทธศาสนา ปฐมสมโพธิก็แสดงให้เห็นประวัติและจริยวัตรของพระพุทธเจ้าในการแสวงหาหนทางดับทุกข์ การประกาศสั่ง

⁵⁰ สมเด็จพระมหาสมณเจ้า กรมพระปรมานุชิตชิโนรส, ปฐมสมโพธิกถา (กรุงเทพฯ: กรมศิลปากร, 2540), หน้า คำนำ.

⁵¹ เสฐียรพงศ์ วรรณปก, “ปฐมสมโพธิกถา: ธรรมเนียมประวัติหรือชีวประวัติ,” ใน พุทธศาสนา: ทรรศนะและวิจารณ์ (กรุงเทพฯ: มติชน, 2538), หน้า 238.

⁵² พระมหาสุรพล สิงครัตน์, “ปฐมสมโพธิกถาปริเฉทที่ ๑-๗: การตรวจชำระและการศึกษาวิเคราะห์,” (วิทยานิพนธ์ปริญญาโทบัณฑิต สาขาวิชาภาษาตะวันออก บัณฑิตวิทยาลัย จุฬาลงกรณ์มหาวิทยาลัย, 2542)

⁵³ สุภาพรรณ ณ บางช้าง, “ปฐมสมโพธิฉบับภาษาบาลี,” ใน 200 ปีกวินแก้ว: สมเด็จพระมหาสมณเจ้า กรมพระปรมานุชิตชิโนรส (กรุงเทพฯ: ศูนย์ภาษาและวรรณคดีไทย คณะอักษรศาสตร์ จุฬาลงกรณ์มหาวิทยาลัย), หน้า 92.

ธรรมและสั่งสอนมวลมนุษย์ ปฐมสมโพธิกถาเป็นการสร้างสรรค์พุทธประวัติด้วยวิธีการทางวรรณศิลป์ที่ประณีตงดงาม

ปฐมสมโพธิกถา เป็นวรรณคดีพุทธประวัติที่ทำให้เราได้ทราบถึงพุทธประวัติอย่างสมบูรณ์ การที่พระบาทสมเด็จพระนั่งเกล้าเจ้าอยู่หัว โปรดฯ ให้นิพนธ์ปฐมสมโพธิเป็นภาษาบาลีและภาษาไทยนั้น นอกจากเพื่อให้มีพุทธประวัติที่สมบูรณ์ในเชิงชีวิตประวัติมิใช่ธรรมประวัติอย่างที่เข้ามา⁵⁴ การรวบรวมจากคัมภีร์หลายสำนวนและการนิพนธ์ด้วยความประณีตงดงาม ทำให้ในแง่วรรณคดีแล้ว ปฐมสมโพธิกถามีความดีเด่นในด้านลีลาโวหารในการพรรณนาความอย่างไร้ประวิจิตร แม้ว่าจะแต่งด้วยร้อยแก้วก็ตาม แต่บางตอนมีลักษณะคล้ายร้อยกรองประเภทร่าย ศักดิ์ศรี เข้มแน่นคา อธิบายว่า

ลักษณะการเขียนพระปฐมโพธิกถาจึงเป็นแบบกลาง ๆ กึ่งร้อยแก้วกึ่งร้อยกรอง กล่าวคือ เป็นร้อยแก้วที่เกือบจะเป็นร้อยกรอง หรือร้อยกรองเกือบจะเป็นร้อยแก้ว ลักษณะนี้การประพันธ์สันสกฤตเรียกว่า คัทยกาพย์ (คฤทกาวย) ซึ่งตรงกับลักษณะที่เรียกในภาษาอังกฤษว่า ornate prose narrative literature

ลักษณะของคัทยกาพย์ คือ การเล่นศัพท์แสงพรรณนาความอย่างยืดหยุ่น เล่นเสียง เล่นความหมายหลากหลาย ทำให้เกิดอรรถาธิบายทางภาษาอันเป็นความงดงามประณีตอย่างหนึ่ง เนื้อความอาจจะสั้นหรือน้อย แต่มีความพิถีพิถันในการใช้ศัพท์แสงอย่างละเอียดลออมากกว่า... สำนวนการเขียนแบบคัทยกาพย์เป็นสำนวนที่แต่งได้ยาก เพราะผู้แต่งต้องรู้ศัพท์มากมายและรู้อย่างดี และจะต้องอาศัยสำนวนความเปรียบที่ลึกซึ้งซึ่งเป็นเครื่องประกอบด้วย⁵⁵

สารัตถะของปฐมสมโพธิกถาเป็นเรื่องเกี่ยวกับพุทธประวัติของพระพุทธเจ้าตั้งแต่ทรงเป็นพระโพธิสัตว์ เป็นเจ้าชายสิทธัตถะ ได้ออกบวชจนตรัสรู้เป็นพระสัมมาสัมพุทธเจ้าได้สั่งสอนธรรม จนเสด็จปรินิพพาน และเรื่องพระอัฐิธาตุหลังพุทธปรินิพพาน

การเสนอสารัตถะของเรื่อง นอกจากจะเป็นการพรรณนาเรื่องราวเกี่ยวกับพระโพธิสัตว์และพระพุทธเจ้ารวมทั้งพระธรรมคำสอนของพระองค์ ซึ่งดำเนินไปในเชิงประวัติแล้ว ยังมีลักษณะของการอรรถาธิบายคือ การขยายความเรื่องราวอันเป็นการอธิบาย ให้ความรู้ต่อประเด็น

⁵⁴ นิธิ เอียวศรีวงศ์, “พระปฐมสมโพธิกถากับความเคลื่อนไหวทางศาสนาในต้นรัตนโกสินทร์,” ใน ปากไก่และใบเรือ, พิมพ์ครั้งที่ 2 (กรุงเทพฯ: แพร่สำนักพิมพ์, 2538), หน้า 457-465.

⁵⁵ ศักดิ์ศรี เข้มแน่นคา, “ปริทรรศน์แห่งปฐมสมโพธิกถา,” ใน วรรณวิทยา: รวมบทความทางวิชาการภาคภาษาและวรรณคดีไทย-บาลี-สันสกฤตบางเรื่อง, หน้า 146-147.

ใดประเด็นหนึ่งที่คุณผู้แต่งเห็นว่าสำคัญและควรมีการขยายความ กลวิธีปจฺญา-วิศฺขนาในปฐมสมโพธิ
 กถาจึงมีหน้าที่ในการสื่อสารธรรมในเชิงอรรถกถา มีลักษณะเด่น 2 ประการ คือ ปจฺญา-วิศฺขนาของ
 ผู้แต่งคือผู้แต่งแทรกความรู้คำสอนของตนเองเข้ามาในเรื่อง และปจฺญา-วิศฺขนาระหว่างตัวละคร

ปจฺญา-วิศฺขนาขยายความโดยผู้แต่ง เป็นการตั้งปจฺญาขึ้นในประเด็นใดประเด็น
 หนึ่งโดยผู้แต่ง แล้ววิศฺขนาขยายความอธิบายปัญหาที่ตั้งขึ้น เช่น ตอนที่เสด็จปรินิพพาน

จึงมีคำกล่าวอรรถาธิบายวิศฺขนาว่า ดังรู้มาแต่กาลก่อน พระสัพพัญญูเสด็จ
 พระพุทธดำเนินในเปลabuhanเรกครู่เดียว ล่วงหนทางได้ถึง ๑๘ โยชน์ไม่ทันที่จะเหน็ด
 เหนื่อยเมื่อยล้า จะได้เกิดกระหายอุทฺทราฯ แลถ้าหากพระสรริกายแต่ครั้งใดครั้ง
 หนึ่งบมิพึงมี ในกาลบัดนี้เสด็จล่องมรรคาแต่กายพุดหนึ่งเท่านั้น ให้บังเกิดกระหาย
 น้ำถ้าหากพระกริชกายฯ อันนี้ก็ด้วยโทษแห่งสงสารสันนิวาส เพราะเมื่อพระ
 โรคาพาธรินทำขำยี้ ควรที่จะเหนื่อยหน่ายหลิกหนีจากสังขารธรรมอันประกอบด้วย
 ทุกข์โทษ บมิควรจะปรีดาปราโมทย์อยู่ในภพสงสารเห็นปานดังนี้ แท้จริงพระชินสีห์
 ทรงซึ่งพระนารายนพละ คือ พระกำลังเสมอด้วยหัตถ์พลคณาได้แสนโกฏิ ถ้าจะ
 กำหนดนับด้วยกำลังแห่งมัชฌิมบุรุษก็ได้ถึงสิบแสนโกฏิบุรุษ ทรงพระมหันตพละถึง
 เพียงนี้ จำเดิมแต่เสวยภัตตาหารบิณฑบาตของนายจุนท์กัมมารบุตร ก็สิ้นสุดสุญพระ
 กำลังประคองคั่งอุทฺทวาริอันเผลงในปฐพีที่แดกระแหงก็เหือดหายไปสิ้น บมิได้เสข
 เหตุพระโรคาพาธครอบงำ ธรรมดาว่าพาธทุกขนี้ย่อมย่ำยี้เสขซึ่งสรริกายพอันหา
 โรคาบมิได้ ให้ทุพลภาพเสวยทุกขเวทนา เหตุฉะนั้นนักปราชญ์ผู้มีปรีชา พึงเหนื่อย
 หน่ายในสังขารธรรมทั้งปวง

จึงมีข้อความวิศฺขนาสืบไปว่า พระโรคาพาธบังเกิดแก่พระกริชกายพระ
 สัพพัญญูอันเป็นอุปาทินนกรูป เพราะเหตุเสวยภัตตาหารแห่งนายจุนท์เป็นแท้ แต่
 ทว่าถึงมาตรว่าจะมิได้เสวยก็ดี ก็คงจะมีพระโรคาพาธประกอบด้วยกำลังกล้าบังเกิด
 ในสรริกายพ เหตุถึงการกำหนดที่จะเข้าสู่พระปรินิพพาน นี้หากว่าได้เสวย
 โภชนาหารแห่งนายจุนท์อันเจือไปด้วยทิพยโอชะสนิท จึงค่อยบรรเทาบางเบา
 ทุกขเวทนาค่อยน้อยลง อาจสามารถทรงบจรดำเนินไปในมรรคา แม้มิได้เสวยซึ่ง
 บวรโภชนาอันนี้ ทุกขเวทนานั้นจะบังเกิดทวิแก่กล้าเป็นสาหัสยิ่งนัก บมิอาจจักเสด็จ
 บจรไปได้โดยมรรคา ลำดับนั้นจึงมีพุทธฎีกาตรัสแก่พระอนันท์ว่า เบื้องว่า จะมี
 บุคคลผู้ใดผู้หนึ่งพึงมีข้อมัดกังขา ติเตียนซึ่งนายจุนท์กัมมารบุตรว่าท่านนี้หาลาภ
 มิได้ ได้ชื่อว่าลาภบมิตี พระชินสีห์ฉันซึ่งบิณฑบาตของนายจุนท์ เป็นปัจฉิม
 บิณฑบาตแล้วปรินิพพาน ถ้ามีผู้สงสัยติเตียนจะนี้ นายจุนท์จะบังเกิดวิปฏิสารี

เคือคร้อนเคลือบแคลง อานนทังปล้องเสี้ยซึ่งความวิปฏิสารที่กินแห่งนั้นต่อหน้า นายจุนท์ให้ได้สดับว่า บิณฑบาตสองประการ คือ บิณฑบาตอันตถาคตได้ฉันแล้ว เมื่อได้คร้สแก่พระสัพพัญญุตญาณ กับบิณฑบาตอันตถาคตฉันแล้วปรินิพพาน แล บิณฑบาตทั้งสองนี้มีผลอานิสงส์มากเสมอกันวิเศษกว่าบิณฑบาตทั้งหลายอื่น ๆ

ผู้มีผู้ปจจว่า โฉนจึงมีผลมากเสมอกัน แลเมื่อตถาคตฉันบิณฑบาตของ นางสุชาดานั้น ยังมีกมลสันดานประกอบด้วยราคะโทษะโมหะอยู่ เมื่อฉันบิณฑบาต ของนายจุนท์นี้ มีสันดานปราศจากราคะโทษะโมหะแล้ว จะมีว่าผลมากเสมอกันนั้น ฉันใด

พระอานนทังจึงวิสันว่า บิณฑบาตทั้งสองมีผลมากเสมอกัน เหตุ ปรินิพพานสมบัติแลอนุสรณาก็เสมอกันแท้จริง กาลเมื่อตถาคตฉันบิณฑบาตของ นางสุชาดา ก็ถึงซึ่งสุอุปาทิเสสปรินิพพาน ดังสูญซึ่งกองกิเลสทั้งสิ้น กาลเมื่อตถาคต ฉันบิณฑบาตของนายจุนท์ ก็ถึงซึ่งอุปาทิเสสปรินิพพานดังสูญซึ่งปัญจูปาทานขันธ ด้วยนิพพานธาตุนปราศจากราคะโทษะโมหะแลก็มีได้เศษ เหตุฉนี้จึงว่า บิณฑบาตทั้งสองก็มีปรินิพพานเสมอกัน⁵⁶

จากตัวอย่างในมหาปรินิพพานปริวรรตนี้ แทรกปจจ-วิสันเข้ามาในเรื่องเพื่อ อรรถาธิบายขยายความ ตั้งปจจว่าหากมีข้อสงสัยว่าเหตุใดพระองค์จึงทรงดำเนินช้าและทรงเหน็ด เหนื่อยกับการเดินทาง ทั้งที่ทรงมีพระกำลังที่จะดำเนินได้ และวิสันขยายความว่าเพราะเหตุถึง กาลกำหนดที่จะต้องทรงละสังขาร

ปจจ-วิสันของตัวละครในเรื่อง เป็นลักษณะปจจ-วิสันระหว่างตัวละครใน เรื่อง ให้ตัวละครเป็นผู้ตั้งปจจกำหนดประเด็นการสอนธรรม ซึ่งวิสันาโดยพระพุทธเจ้า ตัวอย่าง ในมารวิชัยปริวรรต พระขามารปจจ-วิสันกับพระพุทธองค์ และพระพุทธองค์ได้สอนธรรมแก่ พระขามารด้วยสัญลักษณ์เปรียบเทียบว่า โขธาของพระองค์คือพระบารมีบุญที่พระองค์ได้สร้างสม ุไว้

ปจจ. คุณาสัทธตถกุมาร ท่านเจรจามุสาศัพทกลับคำตระหนักในครั้งนี แลตัวท่าน สติต่อผู้เดียว แลมาพาที่ว่ามีมหาโยธาเป็นอันมากบำรุงเลี้ยงไว้ช้านาน ประดับด้วยเครื่องสรรพศาสตราวุธยุทธประหารอันคมกล้า ทำโฉนจึงไม่เห็น หมูโยธาปรากฏในที่นี้

⁵⁶ ปฐมสมโพธิกถา, หน้า 230-231.

วิสัยนา. คุณก่อนมาร อาตมะมิได้กล่าวสารมุตสา ผิว่าเจรจาอถิกวาทกัมีอจบรรลุแก่พระโพธิญาณ อันว่ามหาโยธาหาญของอาตมะนี้มีโดยแท้ ตั้งแต่อาตมะบำเพ็ญสมถิงสภารมีมาสักกาล 4 อสงไขยแสนมหากัลป์ แลมหาโยธาบารมีของอาตมะสั่งสมบำรุงเลี้ยงมาช้านาน อาจกระทำให้เสร็จสรรพกิจการพร้อมสิ้นทุกสิ่งประกอบด้วยคติขณปัญญาวุชรอันยิ่งล้วนแต่คมกล้า อาตมาจึงเจรจาแก่ท่านดังนี้

ปจฉา. คุณอนสิทธัตถกุมาร ซึ่งท่านว่าบำรุงเลี้ยงโยธานั้น คือเลี้ยงด้วยสิ่งอันใด

วิสัยนา. คุณก่อนมาร อาตมะเลี้ยงโยธาหาญด้วยทานต่าง ๆ คือ อन्नทาน วัตถุทาน การให้ยถาคชสาร บุตร ทารมั่ง สวรรุธิศิระหทัย นานา เบญจมหาบริจาคนานครั้ง ตั้งแต่ก่อสร้างกฤษณากุณินหารจะนับจะประมาณมิได้ แลท่านอาศัยซึ่งกุศล เป็นต้นว่าสมถิงสภารมีแลเบญจมหาบริจาคนาน ไตรจริยาได้บำเพ็ญมาเมื่อครั้งใดจึงจะได้บัลลังก์⁵⁷

การสื่อสารศีลธรรมในปฐมสมโพธิกถาโดยกลวิธีปจฉา-วิสัยนา นี้ เป็นกลวิธีหนึ่งในการอรรถกถา กล่าวคือ การอรรถธิบายขยายความด้วยการตั้งปัญหาขึ้นก่อนแล้ว อรรถธิบายความ ในลักษณะของการให้เหตุผล ให้ความรู้เพิ่มเติมต่างจากการเล่าเรื่องพุทธประวัติทั่วไป วิสัยนา นั้นที่ลึกซึ้งปจฉา-วิสัยนาจึงมุ่งให้สารศีลธรรม เป็นกลวิธีสอนธรรมะที่สำคัญประการหนึ่งในปฐมสมโพธิกถา

3.1.2 ลักษณะปจฉา-วิสัยนาในวรรณคดีชาดกและพุทธประวัติ

ปจฉา-วิสัยนาเป็นกลวิธีสำคัญในวรรณคดีชาดกและพุทธประวัติ จากการศึกษาวเคราะห์วรรณคดีพุทธศาสนา กลุ่มนี้ ผู้วิจัยพบว่าปจฉา-วิสัยนาที่ใช้เป็นกลวิธีในการสื่อสารศีลธรรมมีลักษณะดังนี้

3.1.2.1 ปจฉา-วิสัยนาลักษณะแห่งธรรม

ปจฉา-วิสัยนาถึงลักษณะแห่งธรรม เป็นการตั้งคำถามเกี่ยวกับความหมายหรือลักษณะของธรรมะเรื่องใดเรื่องหนึ่ง อย่างตรงไปตรงมา เช่น ปจฉาว่า ธรรมะและอธรรมคืออะไร มีลักษณะอย่างไร, ลักษณะของความเป็นเทวราช เป็นต้น ความสำคัญจึงอยู่ที่วิสัยนาอรรถธิบายถึงลักษณะธรรมะนั้น ๆ ในแง่หนึ่งเป็นการให้ความรู้พุทธธรรมอย่างตรงไปตรงมาผ่านตัวละครซึ่งผู้วิสัยนาธรรมได้แก่พระโพธิสัตว์ สะท้อนให้เห็นปัญญาบารมีของพระโพธิสัตว์ในการแก้ปัญหา

⁵⁷ ปฐมสมโพธิกถา, หน้า 89.

ธรรม และประกาศปัญญาให้ปรากฏ เช่น ในนวนวนชาดก พระโพธิสัตว์เสวยพระชาติเป็นนวนวนกุมาร ได้ตอบปัญหาธรรมแก่กาลชกัณเฑาะผู้เฝ้าสระโบกขรณีเพื่อเอาตัวรอด ปัญหาว่า

- พระโพธิสัตว์. ท่านจะกินชนได้ทั้งสิ้นหรือ หรือจะเว้นชนเช่นไรบ้าง
- กาลชกัณเฑาะ. ดูกรมาณพ ท้าวกุเวรราชได้อนุญาตเราไว้ว่า ถ้าผู้ใดรู้จักกรรมและอธรรม ผู้นั้นไม่เป็นภิกษาหารของเรา ถ้าผู้ใดไม่รู้จักกรรมและอธรรม ผู้นั้นจึงเป็นภิกษาหารของเรา เพราะฉะนั้นตัวท่านเป็นเด็กนั้นจะรู้อะไร ท่านคงต้องเป็นภิกษาหารของเราที่ขังแท้
- พระโพธิสัตว์. ดูกรชกัณเฑาะ เรารู้จักกรรมและอธรรมอยู่เราไม่ใช่ภิกษาหารของท่าน
- กาลชกัณเฑาะ. ดูกรมาณพ ถ้าท่านรู้ท่านจงกล่าวให้เราฟัง
- พระโพธิสัตว์. ธรรมได้แก่กรรมที่เป็นกุศล อธรรมได้แก่กรรมที่เป็นอกุศล ธรรมที่เป็นกุศลและธรรมที่เป็นอกุศลทั้งสองนี้ มีวิบากผลไม่เสมอกัน ธรรมที่เป็นกุศลย่อมนำสัตว์ถึงสุคติสวรรค์ ธรรมที่เป็นอกุศลย่อมนำสัตว์ไปสู่นรก ผู้ที่เป็นบัณฑิตรู้ชัดแล้วอย่างนี้เทียว อนึ่งธรรมเป็นของบริสุทธิ์ใสสะอาด เปรียบดังแก้วมณีโชติที่มีรัศมีรุ่งเรือง ส่วนอธรรมเป็นของเศร้าหมอง ไม่สะอาด เปรียบดุจสุกรในบ้าน ธรรมเป็นสิ่งที่นักปราชญ์ทั้งหลายสรรเสริญ ส่วนอธรรมเป็นสิ่งที่นักปราชญ์ทั้งหลายกล่าวติเตียน⁵⁸

พระโพธิสัตว์ตอบปัญหว่าธรรมและอธรรมคือสิ่งใด ในลักษณะตรงไปตรงมา ทว่าในการตอบพระโพธิสัตว์ได้ตอบในลักษณะเปรียบเทียบระหว่างธรรมและ อธรรม ไปพร้อมกัน คือ ลักษณะของธรรมและอธรรม ผลของธรรมและอธรรม เปรียบเทียบให้เห็นลักษณะอันงามของธรรม และลักษณะที่เศร้าหมองของอธรรม ซึ่งทำให้ผู้ฟังย่อมเกิดความเข้าใจ เห็นความแตกต่างระหว่างธรรมและอธรรมได้อย่างชัดเจน

ในเรื่องเดียวกัน พระยาจินนรปุจฉา ลักษณะศีลห้า พระโพธิสัตว์วิสัยนาตอบ อรรถาธิบายลักษณะศีลห้า ดังนี้

- จินนร. ศีลห้าประการนั้นคืออะไร
- พระโพธิสัตว์. ศีลห้าประการ คือ เจตนาเว้นจากการฆ่าสัตว์ ๑ เจตนาที่เว้นจากการถือเอาสิ่งของที่เจ้าของมิได้ให้ ๑ เจตนาที่เว้นจากความประพฤติดิฉิ

⁵⁸ ปัญญาสชาดก เล่ม 2, หน้า 20-21.

ในกาม ๑ เจตนาที่เว้นจากคำพูดเท็จ ๑ เจตนาที่เว้นจากเหตุแห่งความ
ประมาทคือ คิมน้ำเมา

พระโพธิสัตว์ได้วิสันนาอธิบายแสดงอนิสงส์ของศีลห้า โดยจำแนกอรรถาธิบาย
ศีลแต่ละข้อไปตามลำดับบอกเหตุ-ผล อย่างละเอียด เพื่อให้พระยาภิกษุได้เข้าใจอย่างชัดเจน

บุคคลที่งดเว้นจากปาณาติบาต ย่อมเป็นผู้ไม่มีโรคและไม่มีความป่วยไข้
และไม่มีผู้ใดที่จะเบียดเบียนพยายามทวงเงา...

บุคคลที่งดเว้นจากอทินนาทานนั้น ย่อมเป็นผู้ที่มั่งคั่งบริบูรณ์ด้วยทรัพย์และ
บริวารสมบัติเป็นอันมาก ทรัพย์สมบัติที่ยังไม่ได้เกิดขึ้นก็จะบังเกิดขึ้น ที่บังเกิดขึ้น
แล้วก็จะถาวรอยู่สืบกาลนาน...

บุคคลที่งดเว้นจากกาเมสุมิจจารานั้น ย่อมเป็นที่รักของเหล่ามนุษย์และ
อมมนุษย์ทั้งหลาย และไม่พลัดพรากหมู่ญาติอันเป็นที่รักเจริญใจ ทั้งจะห่างไกลจาก
ข้าศึกศัตรูที่ผูกอาฆาตจ้องเงา และจะพ้นจากทุกขภัยในอบาย...

ผู้ที่งดเว้นจากมุสาวาทนั้น จักมีถ้อยคำอันไพเราะและมีเสียงไพเราะ เป็นที่
รักเจริญใจของชนทั้งหลายทั้งปวง และจะมีจักขุมิได้วิกลวิการ ทั้งจะมีกายอัน
บริสุทธิ์สะอาดปราศจากมลทินและมีกลิ่นอันอ่อน มีพินอันซิดเสมอเป็นอันดี จะกล่าว
ถ้อยคำสิ่งใดก็มีได้พลังพลาด และมีวาจาอ่อนหวานปราศจากโทษ นำมาซึ่งความสุข
แก่โสด คือเป็นที่รักเจริญใจของผู้ฟัง...

บุคคลที่งดเว้นจากคิมน้ำเมานั้น ย่อมเป็นผู้มีกิตติศัพท์กิตติคุณอันฟังเฟื่อง
และมีปัญญาเป็นพหูสูต มีสติสัมปชัญญะไม่พินเพื่อน มีศีลมิได้วิบัติแตกทำลาย...⁵⁹

จะเห็นได้ว่า ปุจฉา-วิสัชนาลักษณะแห่งธรรมนี้ เป็นการถามปัญหาธรรมนัยเดียว
อย่างตรงไปตรงมา ข้อสังเกตคือมักเกิดขึ้นเพื่อให้พระโพธิสัตว์ได้แสดงปัญญาในการเอาตัวรอด
และประกาศปัญญาให้ปรากฏเป็นที่ยอมรับ ลักษณะแห่งธรรมนำไปสู่วิสันนาอธิบายธรรมะ
อย่างตรงไปตรงมาและละเอียด ซึ่งเป็นเป้าหมายหนึ่งของวรรณคดีพุทธศาสนาที่มุ่งเน้นการสอน
ธรรม

⁵⁹ ปัญญาสาตก เล่ม 2, หน้า 38-40.

ในธรรมาสังขยัตถชาดก พระโพธิสัตว์ต้องตอบปัญหาเพื่อแสดงปัญญาหลายครั้ง ปุจฉา-วิสัชนาลักษณะแห่งธรรมเป็นรูปแบบของการสอนธรรมที่มุ่งวิธานอรรถาธิบายเนื้อความ เกี่ยวกับความหมายและลักษณะของธรรมอย่างละเอียด นอกจากนี้ยังมีวิสหิงสาโดยบัณฑิตอื่นเป็นการเปรียบเทียบความรู้ทางโลกและความรู้ทางธรรมที่ลึกซึ้ง ตัวอย่างเช่น

สุจริตธรรม เป็นประการใด

วิสหิงสา ท่านไม่เรียกไม่หา แลงู้เข้าไปสู่เรือนท่านด้วยตนเองนี่เป็นลักษณะประการ ๑ เขาหาพุดจาใต้ถุนตัวไม้ ไปข้อนไปบอก ข้อนกล่าวเล่าเนื้อความให้เขาฟัง อันนี้ก็ป็นลักษณะอันชั่วประการ ๑ พุดจาสรรเสริญตัวเองยกยอตัวเอง ตัวเองหาใครชมไม่ ก็ชมตัวเอง อันนี้ก็ป็นลักษณะอันชั่วประการ ๑ ความชั่วทั้งสามนี้ผู้ใดละเสียได้ ผู้นั้นชื่อว่าถือสุจริตธรรม⁶⁰

มลตธรรม (ธรรมอันเป็นมลทิน) เป็นประการใด

วิสหิงสา มลตธรรมนี้ สมเด็จพระผู้มีพระภาคตรัสเทศนาว่า ได้แก่ กิเลสทั้งสิบประการ คือ ทิฏฐิ อันให้เห็นผิดเป็นชอบประการ ๑ อุทังจะ อันมีลักษณะให้จิตฟุ้งซ่านนั้นประการ ๑ โลภ อันมีลักษณะให้โลภนั้นประการ ๑ โทโส อันมีลักษณะให้ซึ่งเคียดเคียดจัน กริ้วโกรธนั้นประการ ๑ โมโห อันมีลักษณะให้จิตลุ่มหลงนั้นประการ ๑ วิจิกิจฉา อันมีลักษณะให้สงสัยในผลศีลทานนั้นประการ ๑ ถีนี อันมีลักษณะให้ชมเชยหาชวนอนนั้นประการ ๑ มาน อันมีลักษณะให้ถือเนื้อถือตัวอหังการ มมังการนั้นประการ ๑ อโนตปป์ อันมีลักษณะมิให้กลัวแก่บาปนั้นประการ ๑ เป็นสิบประการด้วยกัน ผู้ใดมีน้ำใจประกอบอยู่ด้วยกิเลสทั้งสิบประการนี้ แต่สิ่งใดสิ่งหนึ่งก็ดี ผู้นั้นก็จะมีสันดานเป็นมลทิน สันดานนั้นจะเศร้าหมอง มีอาจได้สำเร็จมรรคผลแลนนิพพาน⁶¹

นอกจากนี้ในธรรมาสังขยัตถชาดก ยังปุจฉาลักษณะแห่งธรรมอย่างตรงไปตรงมา เช่น อุปราษปัญหากล่าวว่า บุคคลผู้ใดสมควรแก่ที่พญาอุปราษ พญาอุปราษนี้จะสมควรแก่บุคคลใด⁶² และเทวราชปัญหา เทวราชนั้นเป็นอย่างไร⁶³

⁶⁰ ธรรมาสังขยัตถชาดก, หน้า 123.

⁶¹ เรื่องเดียวกัน, หน้า 127.

⁶² เรื่องเดียวกัน, หน้า 205.

⁶³ เรื่องเดียวกัน, หน้า 276.

| บัณฑิต | คำวิชันนา |
|--------------------|---|
| อภัยบัณฑิต | เทวราช แปลว่าเป็นพระยาอันประเสริฐ เหตุว่ามีอาญา ราชอาณาจักรอันเชี่ยวชาญ ปราบปรามคนทั้งปวงได้ |
| อิฏฐารมณ บัณฑิต | บุคคลอันได้ชื่อว่าพระยาอันประเสริฐด้วยบรรดาสิ่งสรรพสมาคมกับด้วยคนทั้ง ปวงรู้จักคนคิคนชั่ว |
| สุนทราลัย | บุคคลได้ชื่อว่าพระยาอันประเสริฐด้วยบรรดา ออกถัน ได้ในการธุระทั้งปวง |
| พระโพธิสัตว์ | บุคคลอันหาศฤงคารบริวารมิได้ หาอาณานิได้ อยู่แต่ผู้เดียว นั้น จะเรียกว่าพระยา |

พระโพธิสัตว์วิชันนาว่า พระยาที่เป็นผู้มีอาณานิอำนาจในการปราบปรามคน
ทั้งหลายอย่างทั้งบัณฑิตทั้งสามได้กล่าวนั้น เป็นสิ่งที่พบได้ทั่วไป แต่ว่าโดยปรมาตแล้ว เทวราช คือ
ผู้ครองคนได้ โดยวิชันนาด้วยเรื่องกายนคร อันเป็นเรื่องเปรียบเทียบร่างกายมนุษย์เปรียบเสมือน
เมือง ๆ หนึ่งที่มีส่วนประกอบหลายประการ ความว่า

อาศัยว่ากายแห่งบุคคลนั้น เมื่อสำแดงโดยบรรดาปรมาต ท่านก็จัดให้เป็นเมือง
อันหนึ่ง เมื่อคือรูปกายนี้ ประกอบไปด้วยประตูนั้น ๕ แห่ง กล่าวคือ ทวารทั้ง ๕ มีถนน
แลผ่านไปมาในเมืองนั้น ๕ ถนน กล่าวคือ วิถีทั้ง ๕ มีจักขุทวารวิถีเป็นต้น มีกายทวาร
วิถีเป็นปริโยสาน เมื่อกล่าวคือรูปกายนี้ มีพระยาครองราชย์สมบัติ คือกวางจิต มีพระ
ยาอุปราชกล่าวคือ ขวนจิต อันมีลักษณะเสวยอารมณ์อันเป็นกุศลเลอกุศล พระยา
กวางจิตราชัน มีเสนาบดีกล่าวคือ โวภูัพพนจิตอันเป็นอาลักษณ์กำหนดกฎหมาย
ซึ่งอารมณ์ แล้วก็มิมหาอำมาตย์ สำหรับพิจารณาดูแลซึ่งราชกิจทั้งปวงนั้นสามคน คือ
สันติรณจิตทั้ง ๓ อันมีลักษณะพิจารณาซึ่งอารมณ์ แล้วก็มิราชทูตอยู่สองคน กล่าวคือ
สัมปฏิจฉนจิต อันมีลักษณะรับรองซึ่งอารมณ์ มีนายทวารห้าคน กล่าวคือ จักขุ
วิญญาณแลโสตวิญญาณ ขมานวิญญาณ ชิวหาวิญญาณ กายวิญญาณ มีโสดานพระทวาร
กล่าวคือประสาททั้ง ๕ นั้นคือ จักขุประสาท โสตประสาท ขมานประสาท ชิวหา
ประสาท กายประสาท ทั้ง ๕ นี้ จัดเป็นบานประตูแห่งกายนคร

สมเด็จพระเจ้ากวางจิตราช มีอำมาตย์สำหรับกระทำราชกิจทั้งปวงนั้นนับได้
๕๒ คน ที่หยาบช้าร้ายกาจนั้น ๑๔ คน ที่โลเลไว้เว้ไม่ยั้งไม่ยั้งนั้น ๗ คน ที่เป็นไวย
ยาวจักรให้คนดีใช้สอยบ้าง ให้คนร้ายใช้สอยบ้างนั้น ๖ คน สิริเข้าด้วยกันเป็น ๕๒ คน
มิโมโหเป็นต้น มีวิจิจฉนเป็นปริโยสาน ที่เป็นคนดีมีปัญญา ๑๕ คน นั้นได้แก่โสภณ
เจตสิก ๑๕ มีศรัทธาเป็นต้น มีปัญญาเป็นปริโยสาน ที่โลเลไว้เว้ ๗ คนนั้น ได้แก่สรรพ
จิต สาธารณเจตสิกทั้ง ๗ มีผัสโสเป็นต้น มีมนการเป็นปริโยสาน ที่เป็นไวยยาวจักร ๖

คนนั้น ได้แก่ปรภิกษกเจตสิกทั้ง ๖ มีวิตกเป็นต้น มีฉันทะเป็นปริโยสาน อำมาตย์ที่
โลเลไว้ไว้ทั้ง ๗ คนนั้น บางทีก็เข้ากลมเกลียวเป็นอันเดียวกันกับอำมาตย์ที่ร้ายกาจ
หยาบช้านั้น แล้วก็ร่วมกันนุคชกพระยาภวังคจิตราษ แยกมือซ้ายมือขวา ทำซ้ายทำ
ขวา บางคนก็ขึ้นจี้คอ เขยิบศีรษะ กระทำดุจดังว่าพระยานั้นเป็นข้าแห่งตน อำมาตย์
โลเลไว้ไว้ ๗ คนนั้น บางทีก็เข้าเป็นอันหนึ่งอันเดียวกันกับอำมาตย์ที่เป็นคนดีมีปัญญา
พร้อมกันเข้ากอดพระยาหลงแล้ว ก็ขึ้นจี้คอผู้นั้นนุคเท้า ลากครากไปให้พระยานั้น
กระทำการอันดีที่เป็นสุจริต ฝ่ายอำมาตย์อันร้ายกาจหยาบช้านั้น ลากคร่าไปกระทำการ
อันเป็นทุจริต ตกว่าพระยานั้นหาได้อยู่เป็นสุขไม่เลย มีพวกหนึ่งก็พวกหนึ่ง เข้ากอด
กอดอยู่ กระทำดังว่าพระยาภวังคจิตราษนั้น เป็นทาสช่วงใช้แห่งตน⁶⁴

ตัวอย่างในศรีวิชัยชาดก ปุจฉา-วิสัชนาลักษณะแห่งเทวธรรม ยักษ์ผรุสผู้เฝ้าสระ
ถามเทวธรรมแก่พราหมณ์ศิริวิธ พราหมณ์ไม่สามารถตอบได้ พระศรีวิชัยจึงช่วยตอบ พระศรีวิชัย
วิสัชนาว่า สัปบุรุษทั้งหลายในโลกนี้เป็นผู้สงบแล้ว ถึงพร้อมแล้วด้วยหิริโอตตปปะ ตั้งอยู่ในธรรมอัน
ขาว นักปราชญ์กล่าวว่าผู้นั้นทรงเทวธรรม⁶⁵

ปุจฉา-วิสัชนาลักษณะแห่งธรรมเป็นการถามอย่างตรงไปตรงมา ถึงความหมาย
และลักษณะของธรรมะเรื่องใดเรื่องหนึ่งโดยเฉพาะ โดยมุ่งให้ผู้ตอบได้ให้คำตอบที่เป็นข้อมูลและ
วิสัชนาอธิบายถึงความหมาย ลักษณะของธรรมะ เนื้อหาเรื่องราวทางพุทธศาสนา ตลอดจนการ
ยืนยันคำตอบ หรือเหตุผลของเรื่องนั้น ๆ จุดมุ่งหมายของการถามเกิดขึ้นจากการต้องการความรู้ที่
ถูกต้องชัดเจน โดยในปุจฉาปัญหาลักษณะแห่งธรรมนั้น จะปรากฏเนื้อความหรือคำสำคัญที่แสดง
ให้เห็นว่าผู้ถามนั้นต้องการทราบเรื่องอะไร และต้องการให้วิสัชนาอย่างไร ดังนั้นการวิสัชนาจึง
สอดคล้องกับปุจฉา เพราะเป็นวิสัชนาอธิบายให้รายละเอียด ทั้งที่มาที่ไป ความหมายของข้อธรรม
นั้น รวมถึงการมีหลักฐานอ้างอิงคำตอบที่ทำให้ผู้ถามสามารถเชื่อได้ว่าเป็นความรู้ที่ถูกต้อง

3.1.2.2 ปุจฉา-วิสัชนาปริศนาธรรม

ปริศนา หมายถึง สิ่งหรือถ้อยคำที่ผูกขึ้นเป็นเงื่อนไขเพื่อให้แก้ให้หาย⁶⁶ ปุจฉา-
วิสัชนาปริศนาธรรม หมายถึงปุจฉาที่มีลักษณะเป็นปริศนาคำถามที่ไม่สามารถทราบเนื้อหาของสิ่ง
ที่ผู้ถามต้องการทราบได้ เพราะเนื้อความปริศนาไม่บอกถึงหัวข้อธรรมะหรือเนื้อหาที่ต้องการทราบ
เป็นกลวิธีการสื่อสารธรรมในอีกลักษณะหนึ่งที่มีความสำคัญในวรรณคดีไทยพุทธศาสนา แต่เป็น

⁶⁴ ธนัญชัยบัณฑิตชาดก, หน้า 278-279.

⁶⁵ ศรีวิชัย, หน้า 20.

⁶⁶ พจนานุกรมฉบับราชบัณฑิตยสถาน พ.ศ. 2542, หน้า 516.

กลวิธีที่ช่วยสร้างความน่าสนใจใคร่รู้ กระตุ้นการคิดตีความความหมายที่แฝงเร้นอยู่ วิสัยทัศน์ต้องตีความปริศนาแต่ละข้อเทียบเคียงกับหลักธรรมหรือเรื่องราวทางพุทธศาสนาและขยายความปริศนาเหล่านั้นอย่างละเอียด เช่น

ปริศนาเกี่ยวกับวัดอุณเฑียรเสียบแทงใจ ถามว่า วัดอุณเฑียรเสียบแทงอยู่ คุงถูกศรมิให้สบายในกายและจิต กระทำมิให้เจริญกายและจิตนั้นเป็นประการใด

| ปริศนา | สุนทรालย์ | อิฎฐารมณ | อภย | พระโพธิสัตว์ |
|-----------------------------------|---|---|---|---------------------------------|
| วัดอุณเฑียรเสียบแทงใจได้แก่สิ่งใด | ชีเรือดาราย, รมควนใบไม้, ส้อมเสพด้วยสตรี แก่, กินน้ำอันชุ่ม, กินนมชั้นใน เพลากลางคืน | นอนเอาศิระยะไป ข้างปัจฉิมทิศ และนอนเอา ศิระยะไปข้างอุดร ทิศ | กินแล้ววัง และ กินข้าวบ่ายหน้า ไปทางทิศอุดร | วัดอุณเฑียรเสียบแทง 7 ประการ |

พระโพธิสัตว์วิสัยทัศน์วัดอุณเฑียรเสียบแทงใจว่าได้แก่วัดอุณเฑียรเสียบแทง 7 ประการ ได้แก่

1. พระจันทร์อันส่องแสงในเวลากลางวัน
2. หลึงแก่เหลือขนาดแล้วหาสามี
3. สระอันใดมีปลาที่หายาก
4. บุคคลอันมิได้ชอบในอักษร มิได้เอาใจใส่ให้รู้ในอักษรนั้นจะเรียบเรียงถ้อยคำให้วิจิตร
5. บุคคลอันแสวงหาทรัพย์ แลจะครอบงำความตระหนี่เสีย
6. บุคคลที่จัดเป็นคนดีแล้วจะตกใจเสีย
7. บุคคลที่กระทำผิดพลั้งพลาดในราชกิจแล้วยังเป็นที่รักแห่งพระยา

วัดอุณเฑียรเสียบแทงใจ 7 ประการนี้ ถ้าผู้ใดแสวงหา ผู้นั้นก็หาความสบายใจกายและจิตมิได้ ความลำบากใจอันบังเกิดแต่เหตุที่หายากนั้น จะเสียบจะแทงอยู่ในจิตสันดานเปรียบปานคุงถูกศรมิ⁶⁷

วัดอุณเฑียรเสียบแทงใจก็คือสิ่งที่เป็นไปได้ยากแล้วบุคคลไปต้องการแสวงหา ซึ่งทำให้ต้องลำบากเพราะพบเจอได้ยาก เป็นไปได้ได้น้อย ส่วนวิสัยทัศน์ของบัณฑิตอื่นนั้นเป็นเป็นวิสัยทัศน์จากความเชื่อของตน เช่น การหันศิระยะขณะกินหรือนอนไปทิศที่เป็นอัมงคล และเป็นคำตอบตาม

⁶⁷ ชาญชัยบัณฑิตชาดก, หน้า 275.

ความเข้าใจจากประสบการณ์ทางโลก เช่น กินแล้ววัง กินนมในเวลากลางคืนที่จะทำให้ไม่สบายกาย เป็นสำคัญ ในขณะที่คำตอบของพระโพธิสัตว์แม้ว่าจะเป็นสิ่งที่เข้าใจได้ในทางโลก แต่สื่อนัยทางธรรมในแง่ที่ว่า เป็นสิ่งหายากหรือลำบากที่จะพบหรือเป็นไปได้ยาก ความลำบากนี้นำมาซึ่งความลำบากกายและลำบากใจทำให้เกิดความขุ่นข้องขัดเคืองใจเพราะไม่สามารถทำได้

ธรรมยุทธปริศนา เป็นปริศนาในธนัญชัยบัณฑิตชาดกที่ถามว่า ธรรมอันใดที่เรียกว่าธรรมยุทธ รบพุ่งกันกับสิ่งอันใดจึงชื่อว่าธรรมยุทธ ขณะแก่สิ่งอันใดจึงได้ชื่อว่าชนะโดยธรรม

วิสัยชา นุคคผลผู้เป็นสัปบุรุษมีจิตเป็นกุศลแลมาผจญเสียซึ่งกามฉันทะ ด้วยอำนาจสมาธิ ผจญเสียซึ่งเวราพยาบาท ด้วยอำนาจแห่งปีติ ๘ ผจญเสียซึ่งถีนมิทธะ ด้วยอำนาจแห่งวิตก ผจญเสียซึ่งอุทธัจจะแลกุกกุจจะ ด้วยอำนาจแห่งความสุข ผจญเสียซึ่งวิจิกิจฉา ด้วยอำนาจแห่งวิจาร เมื่อผจญอุกุศลธรรมทั้งปวงนี้เสียได้แล้ว ก็ได้ชื่อว่าธรรมยุทธ ก็ได้ชื่อว่ามิชัยชนะโดยธรรม ...⁶⁸

ปริศนาธรรมในชาดกและพุทธประวัติยังมีลักษณะปรุงจากสภาวะธรรมชาติ มีลักษณะเป็นคำถามสั้น ๆ แสดงให้เห็นสภาวะใดสภาวะหนึ่ง และมุ่งให้ผู้วิสัยชาได้แก้ปัญหานี้ โดยตีความสภาวะธรรมชาตินั้น มักมีลักษณะเป็นชุดคำถาม เช่น

ปฺจฉา. ความมิดมัวอย่างยิ่งจะได้แก่สิ่งใดในโลกนี้

วิสัยชา. นุคคผลผู้ใดทำโทษแก่ผู้อื่นที่ไม่มีความผิด ทำคนอื่นให้วิวาทซึ่งกันและกัน และทำปัญญานันตริยกรรม มีขามารดาเป็นต้น ไม่ฟังธรรมคำสอนของนักปราชญ์ กอปรด้วยบาปจิต นุคคผลผู้นั้นชื่อว่าทำความมิดมัวในโลกนี้และโลกหน้า

ปฺจฉา. แสงสว่างอย่างยิ่งจะได้แก่สิ่งอะไรในโลกนี้

วิสัยชา. นุคคผลผู้ใดตั้งอยู่ในศีลห้าศีลแปด และบริจาทานแก่อย่างก หมั่นสดับธรรม คำสอนของนักปราชญ์ มีจิตเมตตาปราณีแก่สัตว์ทั่วไป ตั้งอยู่ในคุณพระรัตนตรัยตลอดถึงมรรคผล อึ่งนุคคผลผู้ใดเจริญกุศพรหมวิหารได้เป็นนิตย์

⁶⁸ ธนัญชัยบัณฑิตชาดก, หน้า 452.

มิได้ปลงชีวิตสัตว์ให้ตกไป บุคคลผู้นั้นชื่อว่าสว่างไฟ ไรจน์ในโลกนี้และ
โลกหน้า^{๑๑}

ปริศนาธรรมในสุวรรณสังฆชาดกจะเห็นว่ามาจากสภาวะธรรมชาติที่เห็นและเข้าใจ
ได้ตามประสบการณ์มนุษย์คือเรื่องความมืด ความสว่าง สร้างเป็นปริศนาธรรมเพื่อเชื่อมโยงกับ
วิชาความดีความชั่วเนื้อหาของพุทธธรรม เป็นปริศนาธรรมที่สามารถเร้าความสนใจได้อย่างดี อีกทั้ง
ปริศนาธรรมที่ยากแก่การตอบนี้มีเพียงพระโพธิสัตว์เท่านั้นที่จะตอบได้ จึงแสดงให้เห็นพระปัญญา
บารมีในการตอบปริศนาธรรมเพื่อช่วยเหลือผู้อื่น เพราะปริศนาธรรมจากตัวอย่างนี้เป็นของพระ
อินทร์ที่ทรงต้องการประกาศพระบารมีพระโพธิสัตว์ จึงทรงถามพระเจ้าพาราณสี ๆ ไม่อาจตอบได้
พระโพธิสัตว์จึงเข้ามาช่วยเหลือมิให้พระเจ้ากรุงพาราณสีถูกเทวทัณฑ์

จะเห็นได้ว่าปริศนาธรรมที่สร้างขึ้นจากภาพพจน์หรือสภาวะธรรมชาติอย่างใดอย่าง
หนึ่งนี้ เป็นปริศนาธรรมที่แสดงให้เห็นสภาวะที่ต่างไปจากการรับรู้และความเข้าใจของเรา และดู
เหมือนว่าไม่อาจจะเป็นจริงได้ สร้างความฉงนได้อย่างดียิ่ง ในแง่ของการวิเสชา ปริศนาธรรม
เหล่านี้ต้องถูกตีความให้สอดคล้องกับปริศนาที่ตั้งขึ้น และพระโพธิสัตว์สามารถอธิบายโดย
การตีความ เทียบเคียงปริศนาเหล่านี้ให้เข้ากับหลักธรรมหรือเรื่องราวทางพุทธศาสนาได้อย่าง
สอดคล้องกัน

ปริศนาธรรมในวรรณคดีชาดกและพุทธประวัติมีความสำคัญในแง่ช่วยกระตุ้นการ
ขบคิดตีความ ทำทาบให้มีวิชาพุทธธรรมที่สอดคล้องกับปริศนานั้น เป็นวิธีการที่แสดงให้เห็น
ปัญญาของพระโพธิสัตว์ในการวิเสชาปริศนาด้วยคำตอบพุทธธรรมได้อย่างแยบคาย

3.1.2.3 ปุจฉา-วิสัชนาถามเองตอบเอง

ลักษณะปุจฉา-วิสัชนาที่เป็นการถามเองตอบเองนี้ เป็นลักษณะของการมุ่งขยาย
ความโดยผู้แต่ง ที่สร้างปุจฉาเป็นบทตั้งขึ้นถามและตอบปัญหานั้น ปุจฉา-วิสัชนาลักษณะนี้จะ
แทรกเข้ามาในเรื่องเพื่อขยายความ อธิบายให้เหตุผลเพื่อสอนธรรม และให้สารัตถะความรู้ทางพุทธ
ศาสนา ในแง่หนึ่งเป็นลักษณะของการเทศนาสอนธรรม เมื่อเล่าเรื่องใดที่เห็นว่าจำเป็นต้องขยาย
ความแทรกเข้ามาในเรื่อง โดยตั้งขึ้นเป็นคำถามและตอบด้วยตัวเอง เช่น สุกมิตตชาดก

ในที่นี้มีคำถามว่า กษัตริย์ทั้งสี่ต้องพลัดพรากจากกันไปอย่างไรเพราะทำกรรม
อะไรไว้

^{๑๑} ปัญญาสาชดก เล่ม 1, หน้า 257.

มีคำแก้วว่า กษัตริย์ทั้งสี่นั้นเมื่อชาติก่อนเดินไปตามมัจฉันดร พวกกันหุกระงับร้อน ณ รมรุกขแห่งหนึ่ง กุมารสองพี่น้องได้ยินเสียงลูกนกแขกเต้าร้องอยู่ยอดไม้ อยากจะได้เอามาเล่น ร้องให้วิงวอนมารดา ๆ จึงบังคับสามีให้ไปจับเอามา สามีนั้นจับลูกนกแขกเต้าได้ ส่งให้กุมาร กุมารเล่นแล้วได้ถอนขนลูกนกแขกเต้าสามขนหลุดไป เลือดตกก็หลังไหลด้วยความทุกขเวทนา ภายหลังจึงปล่อยลูกนกแขกเต้าไว้ดังเก่า ด้วยวิบากผลเพียงเท่านี้ กษัตริย์ทั้งสี่พระองค์ต้องพลัดพรากจากกันถึงห้าร้อยชาติด้วยประการฉะนี้⁷⁰

สุวรรณกุมารชาดก

มีคำปุจฉาถามว่า พระสุวรรณกุมารโพธิสัตว์บริบูรณ์ไปด้วยรัตนสมบัติ คือแก้วที่เกิดในมหาสมุทร แลแก้วในอากาศ ที่เทวดานำมาถวายนั้น เพราะอำนาจกุศลอันใดที่ได้กระทำไว้ในชาติปางก่อน

มีคำวิสัชนาว่า พระสุวรรณกุมารโพธิสัตว์บริบูรณ์ด้วยรัตนสมบัติเห็นปานดังนี้นั้น เพราะอำนาจอนิสงส์ที่ได้ถวายบิณฑบาตทานแก่ภิกษุสงฆ์เนื่องนิคข์ แต่ในบุรพชาติปางก่อน อุทาหรณ์ดังจะกล่าวต่อไปนี้เป็นสุวรรณกุมารบังเกิดเป็นบุตรเศรษฐีเมืองพาราณสี ยินดีในการให้ทานวันหนึ่งอาราธนาสาวกพระวิปัสสีสัมมาสัมพุทธเจ้าให้รับบิณฑบาตเป็นนิจทุกวัน ได้ฟังธรรมจากพระสาวก เกิดเลื่อมใสมอบถวายชีวิตแก่พระรัตนตรัยตั้งแต่นั้นมา ครั้นสิ้นอายุก็บังเกิดในสวรรค์เทวโลก⁷¹

ลักษณะที่แทรกเข้ามาอธิบายเรื่องในชาดกด้วยการปุจฉา-วิสัชนานี้ มักจะเป็นตอนที่ผู้เรียบเรียงต้องการสอนธรรมเรื่องวิบากกรรม หรืออนิสงส์ของกุศลกรรมและอกุศลกรรม ซึ่งสอดคล้องกับแนวคิดของชาดกที่นำเสนอแนวคิดเรื่องกรรม ดังนั้นปุจฉา-วิสัชนาถามเองตอบเองนี้จึงมีความสำคัญและจำเป็นในฐานะกลวิธีการสื่อสารธรรมในวรรณคดีชาดกและพุทธประวัติ

นอกจากนี้การถามเองตอบเองยังเป็นการอรรถกถาให้ความรู้เพิ่มเติมในประเด็นที่แต่งเห็นว่าควรจะอธิบายให้เหตุผลไว้ เช่น ในปฐมสมโพธิกถา คัพภานิกขมปริวรรต กล่าวถึงลักษณะบุพนิมิตพยากรณ์ ผู้แต่งได้ตั้งปุจฉา-วิสัชนาแทรกเข้ามาเพื่ออธิบายเรื่องการประสูติ

⁷⁰ ปัญญาสชาดก เล่ม 1, หน้า 239.

⁷¹ เรื่องเดียวกัน, หน้า 326-327.

จึงมีคำปฐจาว่า กาลเมื่อมหาบุรุษเสด็จขึ้น ณ พื้นปฐพี บ่ายพระพักตร์ไปฝ่าย
อัครทิศแยกข่างพระบาทไป ๗ ก้าว แล้วกล่าวอาสภิวาจาว่านั้น เสด็จดำเนินไป ณ
แผ่นดินหรือไปโดยอากาศ

อนึ่ง เห็นพระกายปรากฏหรือมิได้เห็น อนึ่ง พระกายเปลือยไปหรือทรงพระ
ภุษาอาภรณ์ประดับ อนึ่งเป็นทารกหรือผู้ใหญ่ อนึ่ง เมื่อภายหลังนั้นเป็นผู้ใหญ่อยู่หรือ
เป็นพาลทารกประการใด

มีคำวิสันนาว่า พระโพธิสัตว์ในชาติทั้ง ๓ คือ ชาติเป็นมโหสถ และชาติเป็น
พระเวสสันดรกับทั้งปัจฉิมชาตินี้ประสูติจากครรภ์พระมารดาแล้วแปลงสีหนาทเจรจา
ได้ทั้ง ๓ ชาติ แลกาลเมื่อมหาบุรุษข่างพระบาทดำเนินไปนั้น ไปโดยพื้นแผ่นดิน แต่
ทว่ามหาชนทั้งหลายเห็นคุณเสด็จไปโดยอากาศ อนึ่งพระกายก็ปรากฏเป็นทารกอยู่ แต่
ชนทั้งปวงไม่เห็นเป็นทารก เห็นเหมือนคุณผู้ใหญ่ประมาณอายุได้ ๑๖ ปี อนึ่งพระกายก็
เปลือยอยู่ตามปรกติทารก แต่ชนทั้งหลายเห็นคุณทรงพระภุษาแลอาภรณ์พร้อมแล้ว
ภายหลังก็เป็นพาลทารกอยู่คุณเดิม จะเป็นผู้ใหญ่นั้นหามิได้⁷²

ในธัมมจักกปรีวรรต ผู้เรียบเรียงได้แทรกปฐจา-วิสันนาเป็นอรรถถาอธิบาย กามสุขัลลิกาน
นุโยคทาง และ อัคคกิลมถานุโยคทาง เป็นทางอันที่ไม่สมควรไม่พึงส้องเสพปฏิบัติ

ปฐจา. ทางทั้งสองนั้นดังธา?

วิสันนา. ตรัสวิสันนาว่า คือ กามสุขัลลิกานุโยคทาง ๑ อัคคกิลมถานุโยคทาง ๑

ปฐจา. กามสุขัลลิกานุโยคนั้นดังธา

วิสันนา. คือความปรารถนาในเบญจกามคุณทั้ง ๕ ได้แก่ รูป เสียง กลิ่น รส ที่สัมผัส
จัดเป็นกิเลสกามประการ ๑ แลวัตถุกามนั้น ได้แก่ความปรารถนาใน
สวัญญาณกทรัพย์และอวิญญาณกทรัพย์สิ่งสรรพวัตถุต่าง ๆ นั้น ประการ ๑
เบื้องว่าชื่นชมยินดีปรารถนาอาคฺรเดือคร้อนชวนขวยแสวงหาแลวิตกวิจารณ์
กำหนดอยู่ในวัตถุกาม แลกิเลสทั้งสามประการ มิได้มีจิตยินดีในเนกขัมม
บรรพชา... ทางอันนี้เป็นหินมรรคาของชาวบ้านปุถุชน มิได้ประกอบด้วยอุดม
ประโยชน์ แลมิได้ประพฤติเป็นไปเพื่อจะให้เหนือหน่ายปราศจากยินดี และ
ระงับเสียซึ่งราคาทิกิเลสมีอาจตรัสรู้ซึ่งธรรมวิเศษ กล่าวคือ มรรคผลพระอม
ตมทานุพพาน

⁷² ปฐมสมโพธิกถา, หน้า 31.

ปจฉา. อตตกิลมณานุโยคนั้นเป็นดังฤา

วิสัยชา. คือบุทคลจำพวกใดในโลกนี้ พิจารณาเห็นโทษในกามคุณอันอยู่ในนรवास เห็นอันนิสงส์ในเนกขัมมบรรพชา ก็ปลงเกศาแลหนวดออกบวชในลัทธิเดิรยธีย์ ภายนอกพระพุทธศาสนา แล้วประพตติผิตฝ่ายปฏิบัติมีประการต่าง ๆ มีกระทำตนเป็นนอเจลกชีเปลือยเป็นอาทิ

ปจฉา. อันว่าสิ่งอันจะให้บังเกิดในภพใหม่สืบไปในเบื้องหน้าอันสทรคต(ไปด้วยกัน) ด้วยนันทิราคะ คือ ชื่นชมยินดีมีปรกติบังเกิดในกามภพใด ๆ ก็รักใคร่ในภพนั้น แลตณหานั้นเป็นดังฤา?

วิสัยชา. คือกามตณหา ได้แก่ปรารธนาในกามภพ แลปรารธนาในกิเลสกามและวัตถุ กามประการ ๑ แลกวตณหา ได้แก่ปรารธนาบังเกิดในรูปภพแลอรูปภพ ประกอบด้วยสัสตติฐิติถิมันว่า รูปภพแลอรูปภพนั้นเที่ยง ปราศจากชราและมรณะ มิได้รู้ประลัยสืบต่อไปในเบื้องหน้านั้นประการ ๑ แลวิกวตณหา ได้แก่ปรารธนาบังเกิดในพรหมโลกทั้งสอง...ตณหาทั้งสามประการนี้เป็นที่เกิดแห่งกองทุกข์ต่าง ๆ มีชาติทุกข์เป็นต้น...⁷³

ปจฉา-วิสัยชาในลักษณะการถามเองตอบเองนี้ เป็นวิธีการสื่อสารธรรมเพื่อให้ความรู้เพิ่มเติม โดยอรรถาธิบายให้รายละเอียดต่อพุทธธรรมเรื่องนั้น ๆ เพื่อบอกสาเหตุหรือผลที่เกิดจากการกระทำโดยตรงไปตรงมา เพื่อให้ผู้อ่านได้ถูกคิดตามและมีความรู้ต่อเรื่องนั้น ๆ เพิ่มขึ้น ทำให้เกิดความเข้าใจพุทธธรรมนั้นอย่างกระจ่างยิ่งขึ้น

3.1.3 ปจฉา-วิสัยชากับการเสนอแนวคิดในวรรณคดีชาดกและพุทธประวัติ

ความสัมพันธ์ระหว่างปจฉา-วิสัยชากับวรรณคดีชาดกและพุทธประวัตินี้ ผู้วิจัยมุ่งอภิปรายปจฉา-วิสัยชาในแง่ที่เป็นกลวิธีสื่อสารแนวคิดสำคัญของวรรณคดีชาดกและพุทธประวัติ ในหัวข้อนี้ผู้วิจัยต้องการให้คำตอบที่มากขึ้นไปกว่า เหตุใดจึงปรากฏใช้กลวิธีนี้ และการใช้นั้นให้ผลต่อความหมายหรือแนวคิดของเรื่องอย่างไร

กลวิธีในวรรณคดีมีความสำคัญในฐานะที่เป็นเครื่องมือในการสื่อสารแนวคิดสำคัญของเรื่อง การเลือกใช้กลวิธีใดก็ตามในงานประพันธ์ ย่อมมีนัยสำคัญของการเลือกใช้นั้น ผู้วิจัยเห็นว่ากลวิธีปจฉา-วิสัยชาสามารถสื่อสารแนวคิดของชาดกและพุทธประวัติได้อย่างแจ่มชัด ดังที่ได้ศึกษามาในแง่เนื้อหาของชาดกและพุทธประวัติที่น่าเสนอมานั้น ย่อมเห็นแนวคิดสำคัญของวรรณคดีชาดกและพุทธประวัติสองประการ ได้แก่ แนวคิดการบำเพ็ญปัญญาบารมีของพระ

⁷³ ปฐมสมโพธิกถา, หน้า 120-121.

โพธิสัตว์ และแนวคิดเรื่องกรรมวิบาก ผู้วิจัยเห็นว่าปุจฉา-วิสัชนาเป็นกลวิธีที่ถูกนำมาใช้เพื่อนำเสนอแนวคิดสำคัญสองประการนี้ให้โดดเด่นชัดเจน

3.1.3.1 การนำเสนอแนวคิดปัญญาบารมี

แนวคิดสำคัญของชาคกคือการแสดงให้เห็นการบำเพ็ญธรรมของพระโพธิสัตว์ ความหมายของชาคกในแง่วรรณคดีพุทธศาสนา คือ เรื่องของพระโพธิสัตว์หรืออดีตชาติของพระพุทธรูปเจ้าที่ได้แสดงบทบาทความเป็นวีรบุรุษหรือบทบาทอื่น ๆ⁷⁴ การบำเพ็ญธรรมทั้งหลายนั้นเป็นไปเพื่อจุดมุ่งหมายของการบรรลุธรรมเป็นพระพุทธรูปเจ้า ผู้ปราศจากกิเลสและหลุดพ้นจากความทุกข์ บทบาทและพฤติกรรมที่เกี่ยวกับการบำเพ็ญธรรมของพระโพธิสัตว์มีหลายลักษณะทั้งเป็นการบำเพ็ญคุณธรรม รักษาศีลเพื่อตนเองและเพื่อช่วยเหลือบุคคลอื่น

การบำเพ็ญธรรมของพระโพธิสัตว์เป็นไปเพื่อความเป็นพระพุทธรูปเจ้า คือ การบำเพ็ญบารมี แต่ก่อนที่พระโพธิสัตว์จะบำเพ็ญบารมีอย่างแท้จริงนั้น พระโพธิสัตว์ก็จะต้องบำเพ็ญธรรมต่าง ๆ ธรรมอันเป็นปัจจัยพื้นฐานที่เป็นส่วนส่งเสริมให้เกิดความคิดเรื่องพระโพธิสัตว์ได้แก่ ปัญญาความรู้ และความกรุณา คือ ความคิดที่จะช่วยเหลือผู้อื่น ธรรมสองอย่างนี้เป็นแกนกลางของธรรมทุกอย่างที่พระโพธิสัตว์จะบำเพ็ญในเวลาต่อมา แล้วจึงบำเพ็ญธรรมต่าง ๆ เช่น พละ 4 อัจฉริยะ 4 เป็นต้น แล้วจึงบำเพ็ญธรรมที่แสดงออกให้เห็นถึงแนวคิดเรื่องปัญญาและกรุณา คือ การบำเพ็ญทศบารมี⁷⁵

ปัญญาบารมีจึงเป็นแนวทางที่สำคัญของพระโพธิสัตว์ที่ทรงบำเพ็ญเพื่อประโยชน์ตนและประโยชน์ต่อโลก ปัญญาหมายถึง ความรู้ชัด รู้ทั่วในสิ่งทั้งหลายตามความเป็นจริง และบารมีหมายถึงความเป็นเลิศหรือความเต็มเปี่ยมในธรรมของตน ตามขั้นตอนของการปฏิบัติธรรม⁷⁶ ปัญญาบารมีจึงมีความหมายถึงความเป็นเลิศในเรื่องของการมีปัญญาความรู้ในสิ่งทั้งหลายตามความเป็นจริง

เมื่อพิจารณาเนื้อหาชาคกแล้วการบำเพ็ญปัญญาบารมีของพระโพธิสัตว์เป็นไปทั้งเพื่อการดำเนินชีวิตทางโลกอย่างมีความสุข และการช่วยเหลือผู้อื่นให้พ้นจากความทุกข์ ประพจน์ อัครวิรุฬหาร เห็นว่า ปัญญาบารมีในชาคกน่าจะได้แก่ความรู้ความเฉลียวฉลาด มากกว่าการได้

⁷⁴ ฐานิสร์ ชาครัดพงศ. 2538. ความรู้เรื่องชาคก. ใน อายุมวร (กรุงเทพฯ: อมรินทร์พริ้นติ้งแอนด์พับลิชซิง), หน้า 53.

⁷⁵ ศุคพรธม สุขพันธุ์, “การศึกษาเปรียบเทียบความคิดเกี่ยวกับพระพุทธรูปเจ้าในพุทธปรัชญาเถรวาทกับพุทธปรัชญามหายาน,” (วิทยานิพนธ์ปริยญาหมานบัณฑิต สาขาวิชาปรัชญา บัณฑิตวิทยาลัย จุฬาลงกรณ์มหาวิทยาลัย, 2529), หน้า 10.

⁷⁶ ฐานิสร์ ชาครัดพงศ, คำบาลี-คำไทย ๒, หน้า 75.

ญาณชั้นสูง⁷⁷ และงานวิจัยของสหะโรจน์ กิตติมหาเจริญ ซึ่งได้ศึกษาแนวคิดเรื่องปัญญาในชาดกที่แต่งในประเทศไทย กล่าวตรงกันว่า แนวคิดเรื่องปัญญาในชาดกที่แต่งในประเทศไทย ให้ความสำคัญต่อโลกีย์ปัญญา ซึ่งเป็นปัญญาที่สำคัญในฐานะหลักการดำเนินชีวิต ส่วนการนำเสนอแนวคิดเรื่องปัญญาในชาดกนั้น การตั้งปัญหาและปริศนาธรรมเป็นกลวิธีหนึ่งที่แสดงให้เห็นปัญญาของผู้ถามและผู้ตอบ ในแง่ของการสร้าง และใช้ปัญญาในการตอบปัญญาธรรมหรือปริศนาธรรมนั้น⁷⁸ ผู้วิจัยเห็นด้วยกับความเห็นทั้งสองนี้ที่ว่า แนวคิดเรื่องปัญญาในวรรณคดีชาดกนั้น เป็นคุณค่าในเชิงโลกีย์ปัญญา เพราะเหตุว่า เรื่องชาดกและพุทธประวัติก่อนที่พระโพธิสัตว์จะบรรลุนิพพานเป็นพระพุทธเจ้า ได้แสดงให้เห็นคุณค่าของการมีปัญญาทั้งในแง่การใช้ปัญญาเพื่อช่วยเหลือตนเอง และการใช้ปัญญาเพื่อช่วยเหลือผู้อื่น ในทางตรงกันข้ามก็แสดงให้เห็นโทษของการขาดไว้ปัญญาอันทำให้เกิดความเดือดร้อนเสียหายได้

ในแง่ของการนำเสนอแนวคิดเรื่องปัญญานี้ จากข้อมูลชาดกและพุทธประวัติที่ได้นำมาศึกษา จะเห็นได้ว่าปุจฉา-วิสัชนาได้ทำหน้าที่เป็นเครื่องมือสำคัญในการสื่อสารแนวคิดนี้ได้ อย่างเด่นชัด ความเด่นชัดของการนำเสนอแนวคิดเรื่องปัญญาผ่านการปุจฉา-วิสัชนาปัญญาธรรมนี้ ส่วนหนึ่งปรากฏในปรารภเรื่องที่ว่าพระโพธิสัตว์มีปัญญาบารมีในการวิสัชนาปัญญาธรรม ซึ่งเป็นพฤติกรรมของพระโพธิสัตว์ในการแสดงปัญญา เช่น สลกชาดก ปรารภความมีปัญญา พระโพธิสัตว์แก้ปัญหาแก่กาและหนอน ภัณฑาคารชาดก ปรารภกำลังปัญญาในการวิสัชนาแก้ปัญหาสุรพิชาดก ปรารภความมีปัญญาลึกซึ้ง ซึ่งอาจขำยี้ถ้อยคำของปราชญ์อื่นได้ เป็นต้น จากปรารภเรื่องนี้แสดงให้เห็นอย่างชัดเจนว่า ปุจฉา-วิสัชนาปัญญาธรรมเป็นกลวิธีหนึ่งที่แสดงให้เห็นพระปัญญาบารมีของพระโพธิสัตว์

หากพิจารณาปุจฉา-วิสัชนาในฐานะเป็นพฤติกรรมหรือบทบาทที่พระโพธิสัตว์ได้กระทำ จะเห็นได้ว่าวิสัชนาปัญญาธรรมของพระโพธิสัตว์แสดงให้เห็นปัญญาของพระองค์ในการวิสัชนาแก้ปัญหาเหล่านั้น ปุจฉา-วิสัชนาจึงเป็นเงื่อนไขสำคัญที่ทำให้พระโพธิสัตว์ประกาศปัญญา ผลที่เกิดขึ้นจากการแสดงปัญญาด้วยการวิสัชนาธรรมของพระโพธิสัตว์นี้ยังช่วยให้พระองค์เองรอดพ้นจากเหตุการณ์วิบัติได้ และการวิสัชนาปัญญาธรรมของพระองค์ยังสามารถช่วยเหลือผู้อื่นได้ด้วย ปุจฉา-วิสัชนาจึงเป็นการประกาศปัญญาบารมีของพระองค์ได้อย่างเด่นชัด

ตัวอย่างของปุจฉา-วิสัชนาที่เป็นการแสดงปัญญาของพระโพธิสัตว์ เพื่อให้รอดพ้นภัยร้ายได้ในยามวิบัติ เช่น การถามถึงลักษณะแห่งธรรม ที่พระโพธิสัตว์มักถูกถามเมื่อพระองค์ถูกจับ หรือได้รับความลำบาก ในนวนวนชาดก ยักษ์ปุจฉาปัญหา เกี่ยวกับความหมายของธรรม *กรรม*

⁷⁷ ประพนธ์ อัครวิรุฬหาร, โภธิสัตว์จรยา: มรรคเพิ่มเติมหาชน (กรุงเทพฯ: โครงการเผยแพร่ผลงานวิชาการ คณะอักษรศาสตร์ จุฬาลงกรณ์มหาวิทยาลัย, 2546), หน้า 203.

⁷⁸ สหะโรจน์ กิตติมหาเจริญ, แนวคิดเรื่องปัญญาในชาดกที่แต่งในประเทศไทย, หน้า 306-308.

และธรรมคืออะไร พระโพธิสัตว์ได้วิชันว่า ธรรม ได้แก่ธรรมที่เป็นกุศล ธรรมได้แก่ธรรมที่เป็นอกุศล ซึ่งมีวิบากไม่เสมอกัน ธรรมที่เป็นกุศลย่อมนำมามนุษย์ไปถึงสุดคติสวรรค์ ธรรมที่เป็นอกุศล ย่อมนำสัตว์ไปสู่นรก ธรรมเป็นของบริสุทธิ์ใสสะอาดเหมือนแก้วมณีที่รุ่งเรือง ส่วนธรรมเป็นของ เสร้าหมองไม่สะอาด เปรียบเหมือนสุกรในบ้าน ธรรมเป็นสิ่งที่นักปราชญ์สรรเสริญ ส่วนธรรม เป็นสิ่งที่นักปราชญ์ทั้งหลายกล่าวติเตียน”⁷⁹ วิชันของพระโพธิสัตว์ทำให้ยักษ์พอใจและปล่อยตัว พระองค์ไป

ปจฺจนา-วิชันเป็นเงื่อนไขสำคัญของการแสดงปัญญาบารมี ในปจฺจนา-วิชันซึ่ง เกิดขึ้นระหว่างพระโพธิสัตว์กับบุคคลอื่นนั้น โดยมากเป็นคำถามที่ไม่มีผู้ใดสามารถตอบได้ หรือ ตอบไม่ถูกต้อง พระโพธิสัตว์เท่านั้นที่สามารถตอบได้ การวิชันเปรียบเทียบคำตอบกับบุคคลอื่น นี้ ก็เป็นกลวิธีหนึ่งที่แสดงให้เห็นปัญญาบารมีของพระโพธิสัตว์ที่มีเหนือบุคคลอื่น แนวคิดเรื่อง ปัญญาบารมีของพระโพธิสัตว์จึงมีความโดดเด่นสำคัญ

ในสุวรรณคีรสาชาดก พระอินทร์ได้ลงมาถามปัญหาแก่พระเจ้าพรหมทัต พระเจ้า พรหมทัตรวมทั้งอำมาตย์ไม่มีผู้วิชันได้ ยกเว้นพระโพธิสัตว์ ในเรื่องนี้พระอินทร์เป็นผู้มาปจฺจนา เพื่อประกาศพระปัญญาบารมี และช่วยพระโพธิสัตว์ให้ได้อภิเษกกับนางสุวรรณคันธา ด้วยปัญหา ว่า

ปจฺจนา สิ่งอะไรที่ไม่แก่ไม่ตาย เป็นหนุ่มอยู่เป็นนิจ

วิชันนา ตัณหาและราคะซึ่งมีตัณหาเป็นมูล ย่อมถึงแล้วซึ่งความไม่แก่ กิเลสมีโลกเป็นต้น ก็ไม่รู้จักเสื่อม หนึ่งความตระหนี่ก็ไม่รู้จักตาย

ปจฺจนา สิ่งอะไรที่สมมติว่าเป็นพระราชา เพราะเหตุอะไร

วิชันนา ผู้ที่สมมติว่าเป็นพระราชา พระเจ้าแผ่นดินพระองค์ใด ทำให้มหาชนยินดีด้วย สังคหวัตถุ ๔ ประการ คือ ด้วยการบำรุงกสิกรรม ด้วยการเลี้ยงคนตามคุณวุฒิ ด้วยการให้กัฏฐัมพระราชทรัพย์ คิคคอกเบี้ยพอควรเอาไปลงทุนทำหากำไรได้ ด้วยตรัสอ่อนหวาน พระเจ้าแผ่นดินพระองค์นั้นเรียกว่าเป็นพระราชา

อนึ่งพระเจ้าแผ่นดินพระองค์ใดทำมหาชนให้ยินดีด้วยราชธรรม ๑๐ ประการ คือ ด้วยบำเพ็ญทานเป็นปกติ ด้วยทรงดำรงอยู่ในศีล ด้วยบริจาคช่วยเหลือใน การใหญ่ ๆ ด้วยความซื่อตรง ด้วยความอ่อนโยน ด้วยคอยกำจัดความชั่วใน พระองค์ ด้วยทรงพระพิโรธน้อย ด้วยไม่ผิคราชประเพณี พระเจ้าแผ่นดิน พระองค์นั้นเรียกว่าเป็นพระราชา

⁷⁹ ปัญญาสาชาดก เล่ม 2, หน้า 21.

ปุจฉา สิ่งอะไรที่เรียกกันว่ารถ เพราะเหตุอะไร

วิสัชนา เรือนรถที่มีกมมีล้อมีเพลลา ประกอบด้วยคุมและงอนและเชือกเข้าด้วยกัน จึงกล่าวว่ารรถ ถ้ามีอย่างเดียวเป็นคันว่า กง จะได้เรียกรรถหามิได้ ต่อเรือนรถที่ประชุมพร้อมด้วยสัมภาระครบจึงเรียกรรถ เหมือนกายสัตว์ทั้งหลายประชุมด้วยอาการสามสิบสองเป็นอย่างยิ่งจึงเรียกรรถ

ปุจฉา สิ่งอะไรที่รุ่งเรืองอยู่ในโลกนี้และโลกหน้า

วิสัชนา คนพวกใดเกิดแล้วในตระกูลอันมั่งคั่ง และให้ทานด้วยศรัทธา รักษาศีล เจริญภาวนาและละเสีชิงเวรทั้งห้า คนทั้งหลายนั้นเรียกว่ารุ่งเรืองในโลกหน้า⁸⁰

พระปัญญาบารมีของพระโพธิสัตว์คือการวิชันาสอนธรรมทั้งการตีความปริศนาธรรม จากตัวอย่างนี้คือ สิ่งที่ไม่แก่ สิ่งที่ไม่ตาย และสิ่งที่รุ่งโรจน์ ซึ่งพระโพธิสัตว์ได้ตีความวิชันาด้วยคำตอบทางธรรม และปริศนาเรื่อง รรถ ซึ่งเป็นปริศนาธรรมสัญลักษณ์เทียบกับกายมนุษย์ หรือการวิชันาปัญหาอย่างตรงไปตรงมาถึงลักษณะของพระราชา จากตัวอย่างนี้ทำให้เห็นลักษณะปุจฉา-วิชันาที่แตกต่างกัน พระโพธิสัตว์สามารถตีความวิชันาอรรถาธิบายปัญหาธรรมได้ทุกรูปแบบ สะท้อนให้เห็นพระปัญญาบารมีของพระองค์ได้อย่างเด่นชัด

ในธรรณชัชยบัณฑิตแสดงวิชันาปัญหาธรรมของพระโพธิสัตว์กับบัณฑิตอื่น เช่น ปัญหาว่าควรรักษาน้ำใจผู้ใด ถามว่า ธรรมคาวาบุคคลในโลกนี้ สมควรจะรักษาซึ่งน้ำจิตแห่งบุคคลผู้ใด จะประพฤดิให้ชอบน้ำจิตแห่งบุคคลผู้ใดจึงจะสมควร พระโพธิสัตว์ให้คำตอบด้วยพุทธธรรมที่ลึกซึ้งกว่าคำตอบของบัณฑิตอื่น

| ปริศนา | สุนทรालักษณ์ | อิฎฐารมณณ์ | อภย | พระโพธิสัตว์ |
|------------------|--|--|-----------------------------|---|
| ควรรักษาน้ำใจใคร | บุคคลอันเป็นบุรุษอันดี (พระมหากษัตริย์) | บุคคลอันมีใจอันดี (ปุโรหิต อาจารย์) | บุคคลอันมีการอันดี(เสนาบดี) | บุคคลอันมีโสตดีเนตรดี (พระสัมมาสัมพุทธเจ้า พระปัจเจกพุทธเจ้า พุทธสาวก และสัตบุรุษ) |

⁸⁰ ปัญญาสาตก เล่ม 2, หน้า 1037-1039.

พระโพธิสัตว์ได้กล่าวแย้งคำตอบของบัณฑิต โดยกล่าวว่าความเข้าใจของบัณฑิตนั้นยังไม่ถูกต้อง โดยแก้คำของอภยบัณฑิตที่วิสัชนาว่าควรรักษาน้ำใจเสนาบดีว่า เสนาบดีนั้นรักษาอำนาจพระมหากษัตริย์ จึงอาจใช้อำนาจข่มเหงราษฎรได้เพราะอำนาจโทสะ

ธัญชัยโพธิสัตว์วิสัชนาว่า ควรรักษาน้ำใจของบุคคลผู้มีหุติและตาคี ซึ่งหมายถึง พระพุทธเจ้า สวาก และสัตบุรุษทั้งปวง เพราะว่า คนเหล่านี้เป็นผู้มีคุณ เมื่อรักษาน้ำใจท่านแล้ว ย่อมนำความเจริญมาสู่ตน ความว่า

บุคคลอันเป็นนักปราชญ์ ประกอบด้วยวิจาร์ปัญญาพิจารณาเห็นผิดแลชอบ คุณแลโทษ บุญแลบาป ประโยชน์แลชัประโยชน์นั้น ก็จัดได้ชื่อว่ามีโสตอันดี มีเนตรอันดีได้ โดยกำหนดเป็นที่สุดลงไปแต่บุคคลอันเป็นสัตบุรุษได้สดับตรับฟัง พระธรรมเทศนา แล้วแลมนสิการกำหนดคกภูมายจำได้...

บุคคลมีโสตอันดีแลมีเนตรอันดีนั้น ได้แก่ สมเด็จพระพุทธเจ้า พระปัจเจกโพธิเจ้า พระพุทธสาวกแลสัตบุรุษทั้งปวง พุทฺโธ ปุญฺเจกพุทฺโธ สาวโก ปนทิจุพฺพกฺขุ ทิจุพฺพโสตฺวเสน สมเด็จพระพุทธเจ้าแลพระปัจเจกโพธิเจ้า พระพุทธสาวก แต่บรรดาที่ได้ทิพโสตญาณ ทิจักขุญาณ มีเนตรดุจดั่งว่าเป็นทิพ มีกรรมดุจดั่งว่าเป็นทิพนั้น จัดได้ชื่อว่าเป็นบุคคลมีโสตอันดี มีเนตรอันดี หนึ่งบุคคลอันเป็นนักปราชญ์ ประกอบด้วยวิจาร์ปัญญา พิจารณาเห็นผิดแลชอบ คุณแลประโยชน์ บุญแลบาป ประโยชน์แลชัประโยชน์นั้น ก็จัดได้ชื่อว่ามีโสตอันดี มีเนตรอันดีได้ โดยกำหนดเป็นที่สุดลงไปแต่บุคคลอันเป็นสัตบุรุษ ได้สดับตรับฟังพระธรรมเทศนา แล้วแลมนสิการกำหนดคกภูมายจำไว้ได้ว่าสิ่งนี้เป็นบุญ สิ่งนี้เป็นบาป สิ่งนี้เป็นคุณสิ่งนี้เป็นโทษ สิ่งนี้เป็นประโยชน์ สิ่งนี้ไม่เป็นประโยชน์ จำไว้ได้แต่พอเป็นข้อวัตรปฏิบัติแห่งตน แต่เพียงนี้ก็จัดว่าเป็นบุคคลมีโสตอันดี แลมีเนตรอันดีได้ บุคคลมีโสตอันดีแลมีเนตรอันดีเห็นบาปจะนี้นี่ จะได้ยินดีในการอันเป็นบาปนั้นหามิได้เห็นว่ามีสิ่งใดเป็นบาปหยาบช้าแล้ว ท่านก็เกลียดหน้ายชิงชังสิ่งอันนั้น ผู้ใดกระทำการอันเป็นบาป ผู้นั้นได้ชื่อว่าประพตฺติมิได้ชอบน้ำใจท่านผู้มีโสตอันดีแลมีเนตรอันดีอย่างไรเล่า จึงจะได้ชื่อว่าประพตฺติให้ชอบน้ำจิตแห่งท่านอันมีโสตอันดีแลมีเนตรอันดีเห็นปานดังนี้ ได้แก่บุคคลอันมีจิตเป็นกุศล ๆ นั้นย่อมละเสียซึ่งปามาติบาต อทินนาทาน กามสุมิจฉาจาร ละเสียซึ่งมุสาวาท เปสฺสุณฺวาท ผรุสฺวาท สัมผัสฺปฺลาปวาท ละเสียซึ่งอกฺขิมาพยาบาท มิจฉาทิฏฺฐิ ประพตฺติเป็นกายสุจฺริต วจิสฺสุจฺริต มโน

สุจริตนั้น ได้ชื่อว่าประพฤติให้ชอบนำใจแห่งบุคคลอันมีโสตอันดีแลมีเนตรอันดี จะเป็นภพเป็นผล เป็นสวัสดิมงคลอันล้ำเลิศประเสริฐในอิธ โลกแลปรโลก⁸¹

วิสัยของธัญชัชนั้น เริ่มจากการให้คำตอบว่าบุคคลที่ควรจะรักษานำใจนั้น ได้แก่ ผู้มีโสตดีและเนตรดี อธิบายว่า บุคคลผู้มีโสตดีและเนตรดีนั้น คือ พระพุทธเจ้า พระสาวก สัตบุรุษ เพราะเหตุว่าคนเหล่านี้ มองเห็น ได้ยิน เข้าใจธรรม ละเว้นจากการทำบาป รู้ว่าสิ่งใดดี สิ่งใดชั่ว ดังนั้นจึงเป็นบุคคลที่ควรเคารพ นอกจากนี้ ธัญชัชยังได้อรรถาธิบาย การรักษานำใจคนเหล่านี้ ก็คือ การทำแต่ความดี และการทำความดีนี้เองก็จะนำไปสู่ความสุขทั้งโลกนี้และโลกหน้า จากนั้น พระโพธิสัตว์ได้วิสันนาขยายความให้ละเอียดยิ่ง ๆ ขึ้นไป โดยชี้ให้เห็นความชั่วของบุคคลแต่ละประเภท ทั้งเสนาบดี กษัตริย์ และสอนเรื่องโทษของการคบคนพาล

พระโพธิสัตว์ได้ใช้วิสันนาธรรมนี้เป็นเครื่องมือในการแสดงปัญญาที่มีเหนือผู้อื่น ที่ก็มีปัญญาเช่นกัน แต่เป็นปัญญาในการดำเนินชีวิตในทางโลก และอาจเป็นปัญญาที่ใช้ในทางที่ไม่ถูกต้อง การวิสันนาธรรมเปรียบเทียบกับบัณฑิตอื่นนี้จึงทำให้ปัญญาบารมีของพระโพธิสัตว์มีความโดดเด่นเป็นเลิศด้วยปัญญาหลายระดับ เป็นคำตอบที่สามารถใช้ได้ในการดำเนินชีวิตที่ถูกต้องในทางโลก และมีประโยชน์ต่อการสร้างประโยชน์ต่อตนและผู้อื่น ประโยชน์ทั้งโลกนี้และโลกหน้า

จากตัวอย่างดังกล่าวมานี้ย่อมแสดงให้เห็นได้อย่างเด่นชัดถึงแนวคิดเรื่องปัญญาบารมีที่ถูกนำเสนอผ่านกลวิธีปูลงลา-วิสันนา ซึ่งกลวิธีปูลงลา-วิสันนาคือกลวิธีที่ทำให้พระปัญญาบารมีของพระโพธิสัตว์เด่นชัดขึ้นมา โดยพระโพธิสัตว์ทำหน้าที่วิสันนาแก้ไขปัญญาซึ่งผลของความมีปัญญาในการแก้ปัญหานี้ คือการช่วยเหลือตนเองและผู้อื่นให้รอดพ้นภัย อันเป็นการแสดงให้เห็นคุณประโยชน์ของการมีปัญญา และยังทำให้เห็นโทษของการไม่มีปัญญาด้วยทางหนึ่ง กลวิธีนี้จึงมีความสำคัญที่สามารถสื่อสารแนวคิดเรื่องปัญญาบารมีของพระโพธิสัตว์ได้อย่างแจ่มชัด

3.1.3.2 การนำเสนอแนวคิดกรรมวิบาก

แนวคิดสำคัญอีกประการหนึ่งของชาดกคือแนวคิดเรื่องกรรมวิบาก ชาดกทำให้เราเข้าใจพระพุทธศาสนา การที่พระโพธิสัตว์ต้องประสบกับบุคคลและภาวะต่าง ๆ ทั้งดีและร้ายนั้น เป็นผลเนื่องด้วยกรรมที่เคยทำมาแต่อดีตทั้งสิ้น

วิบาก แปลว่า ผล หมายถึงผลแห่งกรรมดีกรรมชั่วที่ได้ทำไว้ กรรมวิบากแปลว่า ผลแห่งกรรมหรือผลแห่งการกระทำ หมายความว่า เมื่อบุคคลทำกรรมอะไรไว้จะเป็นกรรมดีหรือ

⁸¹ ธัญชัชบัณฑิตชาดก, หน้า 195-196.

กรรมชั่วก็ตาม ย่อมต้องได้รับผลของกรรมที่ได้ทำไว้นั้น⁸² แนวคิดนี้จึงมีความสำคัญอย่างยิ่งในวรรณคดีชาดกและพุทธประวัติ ปุจฉา-วิสัชนาได้เข้ามาทำหน้าที่ในฐานะกลวิธีที่นำเสนอแนวคิดเรื่องกรรมวิบากได้อย่างชัดเจน ปุจฉา-วิสัชนาเป็นรูปแบบการขยายความของผู้เรียบเรียงที่ต้องการสอนและเน้นแนวคิดเรื่องกรรม โดยเฉพาะอย่างยิ่งในเหตุการณ์ที่ตัวละครต้องประสบเคราะห์กรรม เช่น แพแตก เรือล่มที่ทำให้ตัวละครต้องพลัดพรากจากกันไป มีปุจฉา-วิสัชนาแทรกเรื่องวิบากกรรมที่ทั้งสองได้รับนั้นมาจากกรรมเก่าในอดีต เช่น สมุทโฆษชาดก ความว่า

ในที่นี้คำสอดถามเข้ามาว่า ด้วยวิบากของอกุศลกรรมอย่างไร พระโพธิสัตว์กับพระเทวีจึงได้ว่ายข้ามน้ำข้ามทะเล และพลัดพรากจากกัน

มีคำวิสัชนาว่า แต่ชาติปางก่อนพระโพธิสัตว์กับพระเทวีเป็นกษัตริย์ลงสรขนานในแม่น้ำในฤดูร้อน เวลานั้นมีสามเณรองค์หนึ่งพายเรือเล่นมาตามริมฝั่ง กษัตริย์ทั้ง ๒ นั้นเอาพระหัตถ์กระทบน้ำให้เป็นคลื่นเข้าไปในเรือของสามเณรจนเต็มลำ เรือก็ล่มลงสามเณรก็ร้องให้ว่ายน้ำไป กษัตริย์ทั้ง ๒ ก็ช่วยสามเณรให้ขึ้นบกได้ ด้วยอกุศลวิบากที่ได้ทำแก่สามเณรด้วยความคะนองเท่านั้น พระโพธิสัตว์กับพระเทวีต้องว่ายน้ำอยู่ในสมุทรถึง ๕๐๐ ชาติ⁸³

วิบากกรรมการพลัดพรากกันเกิดจากกรรมเก่าที่ได้แก่งสามเณรให้เรือล่มนี้ มีอยู่ในปัญญาสชาดกเรื่องอื่น ๆ ด้วยได้แก่ สังขปัตตชาดก สุธนุชาดก รัตนปโชตชาดก

นวนวนชาดก

มีคำถามว่า เพราะวิบากกรรมอะไร พวกยักษ์จึงพากันประหารพระโพธิสัตว์ แล้วและถูกสั่งให้ขังในกรงเหล็ก ต้องอดอาหารถึงสามปี

มีคำวิสัชนาว่า คงได้สลับมาในกาลที่เป็นอดีตกาลล่วงแล้ว เมื่อพระโพธิสัตว์บังเกิดเป็นคฤหบดี ได้มอบบุตรของคนคนหนึ่งถวายพระภิกษุ แล้วขอให้บรรพชาเป็นสามเณร สามเณรนั้นเป็นผู้เกียจคร้าน มิได้ทำการศึกษาปฏิบัติตามกิจของสามเณร ทั้งมิได้ศึกษาในลัทธิอักษรสมัย คือไม่เล่าเรียนเขียนอ่านตามที่อาจารย์สั่งสอนไว้ ภิกษุผู้เป็นอาจารย์นั้น จึงพาสามเณรไปหาบิดามารดาแล้วบอกว่าสามเณรบุตรของโยมนี้เป็นผู้ไม่ประพฤติความดี ทั้งเป็นผู้เกียจคร้านไม่เล่าเรียนเขียนอ่านในลัทธิอักษรสมัย คฤหบดีผู้เป็นบิดาของสามเณรจึงว่า ข้าแต่พระผู้เป็นเจ้า

⁸² ฐานิสร์ ชาติรัตพงษ์. คำไทย-คำบาลี ๓, หน้า 85-86.

⁸³ ปัญญาสชาดก เล่ม 1, หน้า 21.

ผู้เจริญ ถ้ากระนั้นพระผู้เป็นเจ้าจึงดำรัสเยียนติสามเณรนั้น แล้วอย่าให้สามเณรบริโภคอาหารเลย ถ้าหากว่าสามเณรนั้นกระทำวัตรปฏิบัติโดยชอบตามกิจของตน และหมั่นศึกษาเล่าเรียนรอบรู้อักษรสมัยโดยชอบแล้ว พระผู้เป็นเจ้าจึงให้บริโภคอาหารเถิด เพราะวิบากผลแห่งวัฏจักรมนี้ ฤๅหบดีมาเกิดเป็นพระโพธิสัตว์ จึงต้องถูกโบยตีแลอดอาหารอยู่ในกรงเหล็กนั้นถึงสามปี⁸⁴

ตัวอย่างจากสังขปัดตชาดก แสดงให้เห็นปุจฉา-วิสัชนาที่นอกจากจะเป็นการแทรกคำสอนของผู้เรียบเรียงแล้ว ปุจฉา-วิสัชนาระหว่างตัวละครก็เป็นวิธีการเสนอแนวคิดเรื่องกรรมวิบากอย่างตรงไปตรงมาด้วยเช่นกัน

รัตนวดี. ใครทำทุกข์ให้แก่ท่านจนเสียดา

พระโพธิสัตว์. ฉันทำตามวิธีของตนเอง

รัตนวดี. อะไรเรียกว่าวิธี

พระโพธิสัตว์. กรรมเก่าอย่างใดมี กรรมเก่าอย่างนั้นแหละเรียกว่าวิธี บุคคลทำกรรมใดไว้ด้วยตน วิบากผลนั้นตามสนองไปในชาติอื่น ผลกรรมนี้หม่อมฉันได้ทำแล้ว แท้จริงบุรุษทำกรรมใดไว้ด้วยกาย ด้วยวาจา ด้วยน้ำใจ กรรมนั้นเที่ยวข้อมเป็นของบุรุษผู้นั้น ๆ จะต้องพากรรมนั้นไปด้วย

รัตนวดี. ความพลัดพรากนี้ใครทำให้แก่ท่านเล่า

พระโพธิสัตว์. ความพลัดพรากจากเผ่าพันธุ์อันเป็นที่รัก หม่อมฉันได้ทำแก่ผู้อื่นไว้ในกาลก่อน หม่อมฉันนั้นจึงได้ความวิโยค พืชที่บุคคลหว่านไว้อย่างใด ข้อมจะให้ผลอย่างนั้น⁸⁵

จากตัวอย่างจะเห็นกระบวนการวิธีปุจฉา-วิสัชนาที่เริ่มต้นจากการถามหาสาเหตุที่พระโพธิสัตว์ต้องตบอด แล้วพระโพธิสัตว์ก็ตอบด้วยปริศนาที่คลุมเครือเป็นวิธีการเร่งเร้าให้ตัวละครสนใจปริศนาที่พระโพธิสัตว์ตอบ เป็นการสร้างความอยากรู้ให้เกิดขึ้นก่อนที่จะพระโพธิสัตว์จะวิสัชนาตีความอธิบายเรื่องกรรมวิบาก

นอกจากนี้ในวรรณคดีชาดกและพุทธประวัติยังปุจฉา-วิสัชนาแทรกคำสอนเรื่องอานิสงส์ของการทำบุญ ทำความดีในด้านต่าง ๆ เพื่อสอนธรรมะให้เห็นการทำดีได้ดีทำชั่วได้ชั่ว ตัวอย่างเช่น วัฏฏังคูลีราชชาดก แสดงปุจฉา-วิสัชนาเรื่องอานิสงส์ของการสร้างพระพุทธรูป

⁸⁴ เรื่องเดียวกัน, หน้า 36.

⁸⁵ เรื่องเดียวกัน, หน้า 775-776.

- ปเสนทิโกศล ข้าแต่พระผู้มีพระภาคผู้เจริญ บรูษสตรีผู้ใดผู้หนึ่ง เมื่อได้สร้างทำพระพุทธรูปปฏิมากร กระทำให้เป็นรูปเปรียบจำลองพระพุทธรองค์ขึ้นไว้ จะได้ประสบอานิสงส์เช่นไร
- พระพุทธเจ้า ดูกรบพิตรผู้เป็นมหาราช บรูษหรือสตรีผู้ใดผู้หนึ่งซึ่งประกอบด้วยศรัทธาเมื่อได้สร้างทำพระพุทธรูปปฏิมากรขนไว้ในพระศาสนา พระพุทธรูปปฏิมากรนั้นบุคคลจะสร้างทำด้วยดินเหนียวหรือศิลาก็ตาม หรือจะทำได้ด้วยโลหะและทองแดงก็ตาม หรือจะทำได้ด้วยไม้และสังกะสีดีบุกก็ตาม หรือจะทำได้ด้วยรัตนและเงินทองก็ตาม ผู้ที่สร้างทำนั้น จะได้อานิสงส์ผลเป็นอันมากพันที่จะนับประมาณ... เมื่อพระพุทธรูปปฏิมากรประดิษฐานอยู่ในโลกตราบไค โลกชื่อว่าไม่ว่างเปล่าจากพระพุทธเจ้าตราบนั้น พระพุทธรูปปฏิมากรนี้ ได้ชื่อว่ายังพระพุทธรศาสนาให้ตั้งมั่นถาวร อีกประการหนึ่งผู้ที่ได้สร้างทำพระพุทธรูปปฏิมากรแล้วนั้น จะมีแต่ความสุขเป็นเบื้องหน้า แม้จะปรารถนาผลอันใด ก็จักได้ผลอันนั้นสำเร็จดังมโนรปปรารถนา⁸⁶

ในปฐมสมโพธิกถา พุทธประวัติที่นั้น สมเด็จพระปรมาณูชิตชินโรส ได้สื่อสารแนวคิดเรื่องกรรมวิบากไว้ตลอดทั้งเรื่อง เพื่อแสดงให้เห็นความสำคัญของเรื่องกรรมวิบากอันเป็นคำสอนสำคัญในพุทธศาสนา โดยได้แทรกคำสอนเรื่องกรรมเอาไว้ในลักษณะของการตั้งเป็นปจฉาแทรกเข้ามาในเรื่อง เพื่อเสนอแนวคิดเรื่องกรรมวิบาก เช่น การกล่าวถึงลักษณะมหาบรูษอันงดงามของพระพุทธรองค์นั้นเกิดขึ้นเพราะการทำกุศลกรรมในอดีตชาติ

- ปจฉา พระราชกุมารนี้มีนิ้วพระบาทแลนิ้วพระหัตถ์ทั้งหลายยาวเรียวดุจนิ้ววานร ข้างคันใหญ่แล้วเรียวลงไปจนปลายนิ้ว กลมงามดุจแห่งหรรดล อันขยาดด้วยน้ำมันยางแล้วป็นเป็นอันดี จึงมีคำปจฉาถามว่า พระมหาสัตว์ทรงสร้างกุศลดังฤา จึงได้พระลักษณะทั้ง 2 นี้
- วิสัชนา ในบุเรชาติพระองค์เว้นจากปาณาติปาตกรรมมิได้เหยียบสัตว์ให้ตายด้วยปลายพระบาท แลมิได้ประหารสัตว์ให้ตายด้วยพระหัตถ์ จึงได้พระมหาบรูษลักษณะทั้ง 2 ประการนี้⁸⁷

⁸⁶ เรื่องเดียวกัน, หน้า 415.

⁸⁷ ปฐมสมโพธิกถา, หน้า 36.

นอกจากในวรรณคดีชาดกแล้ว ในวรรณคดีไทยพุทธศาสนาเรื่องอื่นที่มุ่งสอนเรื่องกรรมก็จะใช้ปุจฉา-วิสัชนาเป็นกลวิธีในการสื่อสารแนวคิดเรื่องกรรมวิบากนี้ เช่น ในไตรภูมิโลกวินิจยกถา แทรกปุจฉา-วิสัชนาเรื่องกรรมเข้ามาเพื่อสอนอย่างตรงไปตรงมาว่าทำกรรมอย่างไรไว้ย่อมได้รับอย่างนั้น

อัคคีชาลมุขเปรตนั้น มีปากรุ่งเรืองไปด้วยเปลวเพลิง เพลิงไหม้ปากอยู่ทั้งกลางวันแกลางคืน ได้รับความลำบากเวทนา ร้องไห้ร้องครางวิ่งไปวิ่งมา สิ้นระยะโยชน์ทั้งหลายเป็นอันมาก อาศัยกรรมอันใด

วิสัชนาว่า สัตว์เหล่านี้ แต่ก่อนนั้นมีอชฌาสัย จะใคร่หัวเราะเล่น เอาอาหารที่ร้อนนั้ก เผ็ดนั้ก ขมนั้กนั้นให้สมณพราหมณ์ผู้มีศีลบริโภค แล้วก็หัวเราะเขาเขี้ยเล่นตามวิสัยความเจตนา อาศัยกรรมอันนี้ จึงไปบังเกิดเป็นอัคคีชาลมุขเปรต ไซ้แต่เท่านั้น บุคคลอันดำ่ว่าตัดพ้อสมณพราหมณ์แลบิดามารดานั้น ก็ไปบังเกิดเป็นอัคคีชาลมุขเปรตดุจเดียวกัน^{๘๘}

จากตัวอย่างดังกล่าวนี้ย่อมแสดงให้เห็นอย่างเด่นชัดว่า ปุจฉา-วิสัชนาเป็นกลวิธีนำเสนอแนวคิดเรื่องกรรมวิบากในวรรณคดีชาดกและพุทธประวัติ เพื่อสื่อสารทัศนะสำคัญของเรื่อง ทั้งยังเป็นรูปแบบหนึ่งของการสอนธรรมะที่มุ่งสร้างความเข้าใจที่ชัดเจนว่า ชีวิตมีสาเหตุและมีผลของมัน ทุกสิ่งทุกอย่างเกิดขึ้นจากกรรมหรือการกระทำที่ได้ทำมาแล้วในอดีต สนับสนุนแนวคิดเรื่องการทำดีได้ดี ทำชั่วได้ชั่ว อันเป็นสัจจะสำคัญในพุทธปรัชญา

ความสัมพันธ์ระหว่างปุจฉา-วิสัชนากับวรรณคดีชาดกและพุทธประวัติจึงแสดงให้เห็นว่า ปุจฉา-วิสัชนาเป็นเครื่องมือหรือกลวิธีที่สามารถนำเสนอแนวคิดของวรรณคดีประเภทนี้ได้ อย่างชัดเจน ทั้งแนวคิดเรื่องปัญหาบาปมี และแนวคิดเรื่องกรรมวิบากอันเป็นสาระสำคัญของวรรณคดีชาดกและพุทธประวัติ

3.2 วรรณคดีสาระธรรม

วรรณคดีสาระธรรมหมายถึง วรรณคดีพุทธศาสนาที่มุ่งเสนอธรรมะอย่างตรงไปตรงมา ไม่มีเนื้อเรื่องประกอบ หรือไม่มีองค์ประกอบทางวรรณคดี ซึ่งเป็นวรรณคดีพุทธศาสนาประเภทหนึ่งที่น่าสนใจและปรากฏในวัฒนธรรมวรรณศิลป์ไทย ผู้วิจัยคัดสรรวรรณคดีประเภทนี้มาศึกษา 3 เรื่อง ได้แก่ ประคนธรรม อัญชธรรมปัญหา และ โคลงทนายและวิสัชนา

^{๘๘} พระยาธรรมปรีชา (แก้ว), วรรณกรรมสมัยรัตนโกสินทร์ เล่ม 1 ไตรภูมิโลกวินิจยกถา (กรุงเทพฯ: กรมศิลปากร, 2540), หน้า 585.

3.2.1 รูปแบบและสารัตถะ

3.2.1.1 ประคนธรรม

ประคนธรรม เป็นวรรณคดีพุทธศาสนาที่มุ่งเสนอธรรมะโดยการใช้ปริศนาธรรม เป็นข้อ ๆ ทั้งหมด 18 คู่ ตั้งขึ้นก่อนวิไลชนาอรรถาธิบาย คำว่าประคน หรือ ปคน พจนานุกรมฉบับราชบัณฑิตยสถาน ให้ความหมายว่า ประคน (ว.) หมายถึง เก่า ประคนธรรม (น.) ธรรมของเก่า หรือธรรมะที่มีมาแต่โบราณ⁸⁹ ปฺรุตฺน ในภาษาสันสกฤต แปลว่า เก่าแก่ ในตัวบทใช้คำว่า คล เรียกปริศนาธรรม คล (ก.) หมายถึง ให้เป็นไป ทำให้แล้ว ตั้งขึ้น⁹⁰ ดังนั้นประคนธรรม จึงหมายถึงปริศนาธรรมที่ตั้งขึ้น กำหนดขึ้นเป็นปัญหาเพื่อให้วิไลชนาแก้

ลักษณะสำคัญของเรื่องประคนธรรม คือ การตั้งปริศนาธรรมขึ้นเป็นกระทู้ มีทั้งหมด 18 คู่ โดยเรียงร้อยกันเป็นคำประพันธ์กาพย์ยานี 11 จำนวน 9 บท ได้แก่

| | | |
|------------|-------------------------|---------------------------|
| คู่ที่ 1. | จันทร์หย่อนกว่าดาว | ไม้เท้ายาวกว่าถ่อ |
| คู่ที่ 2. | ลูกดอกนอกข้อ | ไม้นอกกอถ้าใหญ่ |
| คู่ที่ 3. | ที่เมาเอากันเป็นหัว | ที่มัวเอาตัวต่างใด |
| คู่ที่ 4. | เอาเปิดขันประชันไก่ | ไก่แต่จะแพ้อยู่รกราง |
| คู่ที่ 5. | ที่ไฟไม่ใส่ฝอย | ที่หิ้งห้อยไปขึ้นคัง |
| คู่ที่ 6. | จอดเรือไม่คูฝั่ง | จะนั่ง ไม่ดูแผ่นดิน |
| คู่ที่ 7. | ที่ผิดเอาเป็นชอบ | ที่ระบอบมาติฉิน |
| คู่ที่ 8. | ฟ้าผ่าแตกแดนทั้งแผ่นดิน | แสร้งรอกาบินว่าไม่รู้เห็น |
| คู่ที่ 9. | ดาบอดมาสอดดาบ | หูหนวกสอดรู้ว่าเป็นเงี้ยว |
| คู่ที่ 10. | ใครไฟร้อนจะนอนเย็น | ใครไฟเย็นจะคืนตาย |
| คู่ที่ 11. | เสื่อจะกลืนไปขึ้นกล้า | จระเข้จะคว้าไปขึ้นหงาย |
| คู่ที่ 12. | คบมิตรอสรพิศมรัาย | ว่ายน้ำที่ถ้ำวังวน |
| คู่ที่ 13. | ที่ให้กินมิยินดี | ที่ไม่ให้กินไปอินขล |
| คู่ที่ 14. | ที่ใช้การไปหวานผล | ที่ใช้กลไปชนพิน |
| คู่ที่ 15. | เดือนเพ็ญมิใครจะหลับ | เดือนดับมิใครจะตื่น |
| คู่ที่ 16. | ไฟฤาจะราอยู่ที่ฟืน | คินฤาจะราอยู่ที่ฟืน |
| คู่ที่ 17. | พระกาลถามิผลาญชาติ | มัจจุราชมิพินาญอย่าผัน |

⁸⁹ พจนานุกรมฉบับราชบัณฑิตยสถาน พ.ศ. 2542, หน้า 657.

⁹⁰ เรื่องเดียวกัน, หน้า 395.

เรื่องประคนธรรมนี่ ไม่มีหลักฐานที่จะระบุผู้แต่งหรือสมัยที่แต่งได้ บอกได้เพียงว่าแต่งในสมัยอยุธยา วิธีการสร้างปริศนาธรรมด้วยภาพพจน์หรือสัญลักษณ์ มีมาแล้วในสมัยอยุธยา กล่าวคือ ในสมัยพระเพทราชา พระองค์ทรงปูลงปริศนาธรรม 8 ข้อ ให้พระพุทธรักษาจารย์วิเศษฯ ได้แก่ ทางใหญ่อย่าเที่ยวจร ลูกอ่อนอย่าอุ้มรัด หลวงเจ้าวัดอย่าให้อาหาร ไม้โกงอย่าทำกงวาน ซ้างสารอย่าผูกกลางเมือง ถ้าจะให้ป็นลูกให้เอาไฟสุ่มคั้น ถ้าจะให้ล้มบรรทุกแต่เบา ถ้าจะเรียนโหราให้ฆ่าอาจารย์ทั้งสี่เสีย⁹² เรียกว่า อัฐุธรรมปัญหา การตั้งปริศนาธรรมนี้จึงเป็นวิธีการสอนแบบโบราณที่มีมาตั้งแต่สมัยอยุธยา

ประคนธรรม เป็นวรรณคดีคำสอนธรรมที่เก่าแก่มาก ส่วนแรกแต่งในสมัยอยุธยา ต่อมาในสมัยรัตนโกสินทร์ก็ได้มีการแต่งเป็นฉันท และโคลงอีกสองสำนวน ดังนั้น เรื่องประคนธรรมที่พบจึงมี 3 สำนวน แต่ละสำนวนมีรายละเอียดดังนี้

ก) ประคนธรรมความเก่า

สำนวนความเก่านี้ เป็นประคนธรรมลบบแรกทีพบ ประวัติของประคนความเก่าปรากฏในคำอธิบายของสมเด็จพระยาดำรงราชานุภาพว่า

ที่เรียกประคนธรรมนี่ จะเกิดขึ้นอย่างไร เป็นข้อสงสัยของบัณฑิต ยังไม่ปรากฏผู้ใดอธิบายได้ หนังสือประคนธรรมนี่ที่พบเห็นกันครั้งแรก เป็นของพระอมราภิกษิต (เกิด) วัดบรมนิวาสแต่งไว้เป็นกลอน ได้พิมพ์ในหนังสือมิวเซียม เมื่อปีฉลู พ.ศ. 2420 บอกว่าแต่งตามความของโบราณ แต่ลบบของโบราณที่พระอมราภิกษิตอ้างถึง จะเป็นอย่างไรไม่ปรากฏว่าใครเคยพบมาก่อน ต่อมาพระยาราชวราณกุล (อ่วม) แต่งหนังสือประคนธรรมนี่เป็นโคลงอีกลบบหนึ่ง ก็เก็บความจากลบบของพระอมราภิกษิต (เกิด) มาแต่ง ไม่ได้ค้นคว้าหาลบบเดิมมาได้ ครั้นเดือนธันวาคม 2460 นี้ พระธรรมเจดีย์ (เข้ม) วัดพระเชตุพนฯ รวบรวมหนังสือคัมภีร์โบราณของเก่าที่มีกระจัดกระจายอยู่ตามที่ต่าง ๆ ในวัดพระเชตุพนฯ ส่งมาให้เก็บรักษาไว้ในหอพระ

⁹¹ ประคนธรรมความเก่า (พิมพ์เป็นอนุสรณ์ในงานฌาปนกิจศพ นายศรียศ สุนทรราชุน ณ ฌาปนสถานกองทัพบก วัดโสมนัสวิหาร วันที่ 27 มกราคม 2508), หน้า 1.

⁹² อัฐุธรรมปัญหา ใน ประชุมพระราชปฤจฉา ภาคที่ 1 พระราชปฤจฉาครั้งกรุงศรีอยุธยา (กรุงเทพฯ: โรงพิมพ์โสภณพิพรรฒธนากร, 2464). (มหาอำมาตย์ตรี พระยาประภากรวงศ์ (ว่อง บุนนาค) พิมพ์ในการกุศลสนองคุณมารดา เมื่อปีระกา พ.ศ. 2464), หน้า 4.

สมุดสำหรับพระนคร จึงตรวจดูพบหนังสือประคนธรรมนี้ผู้คนหนึ่ง มีอยู่ในหนังสือเก่า
ที่ส่งมา อ่านตรวจดูเห็นเป็นสำนวนแต่งครั้งกรุงเก่าเป็นแน่นอน ไม่มีที่สงสัย⁹³

ตามมตินี้ ประคนความเก่าจึงน่าจะเป็นเรื่องประคนธรรมฉบับแรก เป็นต้นแบบ
ให้กับประคนธรรมคำฉันท์ของพระอมราภิกษิต (เกิด) อย่างไรก็ดี ไม่มีหลักฐานที่จะกำหนด
ระยะเวลาการแต่งอย่างแน่นอนได้ เพียงแต่ประคนธรรมมีลักษณะการตั้งปริศนาธรรมเหมือนอย่าง
อัฐุธรรมปัญหา ที่ทราบได้ว่ามีในสมัยพระเพทราชา จึงสันนิษฐานได้เพียงว่า แต่งในสมัยอยุธยา
อาจแต่งในระยะเวลาที่ใกล้เคียงกับอัฐุธรรมปัญหา ไม่อาจบอกได้ว่าเรื่องใดแต่งก่อนหรือแต่งหลัง
ผู้แต่งประคนธรรมความเก่านี้ ในคัมภีร์ไม่ทราบว่าคือผู้ใด เพียงแต่ในคัมภีร์ใช้คำแทนตัวว่า
อาตมาภาพ จึงทราบเพียงว่า แต่งโดยภิกษุรูปหนึ่งเท่านั้น

ประคนธรรมความเก่ามีลักษณะที่เป็นทั้งร้อยแก้วซึ่งปรากฏอยู่ในส่วนต้นของแต่ละ
ปริศนาและร้อยกรอง ในส่วนที่เป็นร้อยกรอง มีลักษณะคำประพันธ์คล้ายร้อยและกาพย์ผสมกัน
มีการส่งสัมผัสระหว่างวรรค และระหว่างบทที่สามารถจัดรูปแบบที่แน่นอนได้ แม้ว่าจะไม่ได้
เคร่งครัดในเรื่องจำนวนคำในวรรค และจำนวนวรรคในแต่ละบท

ผู้วิจัยจึงได้จัดเรียงรูปแบบคำประพันธ์ใหม่ต่างจากฉบับพิมพ์ ซึ่งพิมพ์เรียงแต่ละ
วรรคต่อเนื่องกันไป โดยกำหนดแต่ละบทมี 5 วรรค แต่ละวรรคมีจำนวนคำตั้งแต่ 3 คำ ไปจนถึง
10 คำ แต่ส่วนมากแต่ละวรรคจะมี 4-5 คำ สามารถจัดแผนผังคำประพันธ์ได้ดังนี้

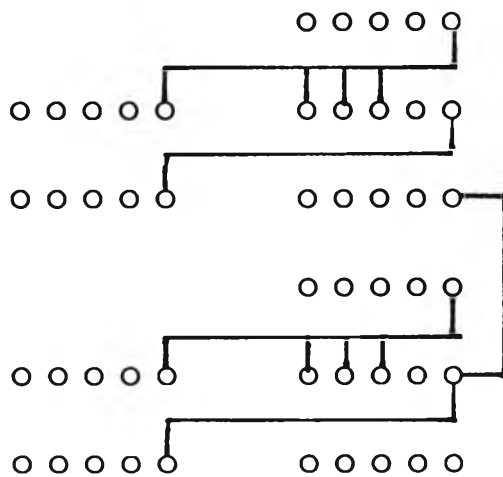

⁹³ ประคนธรรมความเก่า, หน้า (ก)-(ข). ประคนธรรมความเก่าฉบับพิมพ์ครั้งแรกเมื่อ พ.ศ. 2460 พิมพ์
แจกในงานศพ หมื่นปดิพัทธ์ภูวนาด (ช้าง)

ตัวอย่าง จาก คล *ที่ไฟไม่ใส่ฝอย ที่หิ้งห้อยมาขึ้นดั่ง*

คู่ที่ ๕ ที่ไฟไม่ใส่ฝอย ที่หิ้งห้อยมาขึ้นดั่ง คลนี้แก้ว่าคน โลด
 บมิรู้ว่าอันนี้เป็นประโยชน์ แลอันนี้บมิเป็นประโยชน์ ก็ถือเอาซึ่งบมิเป็นประโยชน์นั้น
 ก็สำคัญว่าเป็นประโยชน์เล่า ที่ตีมิถือเอา มาถือเอาที่ชั่ว
 มีคหลังมีคหน้า
 ไม่เห็นอนิจจา พากันมีคมีว
 มาถือความชั่ว สำคัญว่าดี
 ครั้นเมื่อจะถึงอันตราย
 กระจงกระจาย เมื่อความร้ายจักมี
 ที่ว่าคนดี คนมีค่านึง
 ที่เป็นศัตรู
 ไปมาหาสู่ ว่าเป็นที่พึง
 เป็นคนตลิ่ง เข้าไปพึงคนพาล
 เขาลวงกินเล่น
 เบ็ดไก่อ้หมูเม่น สิบบนสิบบาน
 ที่จะคุ้มเป็นการ ไม่ไปสมาคม
 อนึ่งเล่าเจ้าจะเรียนรู้
 เร่งให้วินิจดู ที่ครูอุดม
 ให้ไปสมาคม เอาเป็นอาจารย์
 ส่วนว่าทิจู
 เขาอุตริ เกรจาอ่อนหวาน
 เอาเป็นอาจารย์ เพราะว่ามีรู้ที่จะเรียน
 ส่วนว่าที่จะเป็นมงคล
 ท่านผู้จะให้ผล ดำหนดิเตียน
 พอใจไปโรงเรียน ที่อ้ประมงคล
 ผิดว่าใครตกแต่ง
 ยศศักดิ์ขอแสง ยกตนขอตน
 ทำเล่ห์ทำกล ให้คนนับถือ
 บมิได้สุภาพ
 บมิได้กลัวบาป เอาแต่เลื่องภา
 กินเล่นอื้อ ๆ เป็นน้ำเป็นนวล

| | |
|--------------------|-------------------------|
| | ซึ่งไม่พินิจ |
| เข้าอยู่เป็นศิษย์ | ติดตามเป็นพวน |
| ชิตันยังขวน | ใช้เล่นสำราญ |
| | ซึ่งศิษย์จะเรียน |
| บมิรู้ขีดเขียน | ป่วยการป่วยงาน |
| แต่การของท่าน | ใช้เล่นสบาย |
| | อันว่าท่านผู้รู้ผู้หลัก |
| กระทำตามยศศักดิ์ | ไม่แบายไม่คาย |
| บมิแพร่งบมิพราย | ว่ามีปัญญา |
| | แม้ไม่รู้เท่ารู้ |
| ไม่ลบไม่หลู่ | ไม่รักศักดิ์ |
| ฝูงมันทปัญญา | บมิรู้ว่าดี |
| | คุดไฟในซอน |
| ข้างนอกบมิร้อน | ข้างในไฟมี |
| ฝูงทิจูนี้ | บมิรู้จักการ |
| | แต่จะเรียน |
| (ไม่รู้เอาจำเนียร | อันจะเป็นแก่นสาร |
|) |) |
| | ไม่รู้เล่ห์กล |
| บเห็นสายขนด | คนดีคนพาล |
| เป็นการมิเป็นการ | ก็ด้านเรียนไป |
| | อนึ่งเห็นว่า |
| คนยากมีความรู้หลัก | สักเท่าใด ๆ |
| ถ้าเห็นเจ้ใจ | ไม่เอาเป็นครู |
| | จะใครไปเรียน |
| กลัวเขาคติเตียน | เครื่องอายอดสู |
| กลัวเขาจะหลู่ | ว่าไปเรียนครูเจ้ใจ |
| | ถือมิ่งถือกู |
| ว่าตนว่าดู | ผู้หลักผู้ใหญ่ |
| ทิจูนี้ไซ้ | ข้อมให้ป่วยการ |

| | |
|-----------------------------|---|
| | ชื่อว่าคนอาภัพ |
| ที่ตีบมันับ | ไปปรับเรียนพาล |
| แม่ได้วิชาการ | สักเท่าใดใด |
| อันนี้ชื่อว่าที่ไฟไม่ใส่ฝอย | ที่หิ้งห้อยไปจีนตั้ง เป็น ๕ คู่แล้ว ฯ ⁹⁴ |

ผู้วิจัยเห็นว่าคำประพันธ์ดังกล่าวปรากฏในประคนธรรมความแก่นี้ มีลักษณะเป็นคำประพันธ์ร้อยกรองที่คล้ายกาพย์สุรางคนาง ต่างกันที่กาพย์สุรางคนางจะมีทั้งหมด 7 วรรค แต่กาพย์ในประคนธรรมมี 5 วรรค คำประพันธ์ประเภทกาพย์นี้เป็นคำประพันธ์ที่นิยมใช้ในวรรณคดีประเภทกลอนสวด ทำให้ผู้วิจัยเห็นว่าอาจเป็นไปได้ว่าประคนธรรมความแก่นี้ใช้สวดท่องสอนธรรมะด้วย

ข) ประคนธรรมคำฉันท์

ประคนธรรมคำฉันท์ดำเนินเรื่องตามปริศนาธรรม 18 คู่เช่นเดียวกับประคนธรรมความเก่า ผู้แต่งประคนธรรมคำฉันท์ คือ พระอมราภิกษิต (เกิด) ในโคลงบทสุดท้าย กล่าวไว้ว่า

| | |
|-------------------|-------------------------------|
| นามเราอมราเชื้อ | สมณชาติ |
| สติบรณินวาส | แต่งไว้ |
| เราใช้กระวีปราษฎ์ | ออกเปรื่อง ดอกแฮ |
| ผีแผกพจน์ใดให้ | ช่วยแถมเติมต่อฯ ⁹⁵ |

ประวัติของพระอมราภิกษิต (เกิด อมโร ป.9)⁹⁶ (2357-2412) ท่านได้อุปสมบทที่วัดบรณินวาส เมื่อ พ.ศ. 2377 มีพระบาทสมเด็จพระจอมเกล้าเจ้าอยู่หัว เป็นพระอุปัชฌาย์ แล้วตามเสด็จพระจอมเกล้าเจ้าอยู่หัวมาอยู่ที่วัดบวรนิเวศวิหาร เมื่อ พ.ศ. 2385 พระบาทสมเด็จพระนั่งเกล้าเจ้าอยู่หัวโปรดให้เป็นสมณทูตไปลังกาครั้งแรก ขณะที่เป็นพระปลัดเมื่อพ.ศ. 2387 ได้เป็นสมณทูตไปลังกาอีกครั้ง ในครั้งนี้ได้เป็นที่ชื่นชมในลังกาเพราะเหตุว่าท่านเป็นผู้ที่สามารถพูดภาษาอังกฤษได้อย่างคล่องแคล่ว นอกจากความชำนาญทางภาษาบาลี ทั้งนี้เพราะพระบาทสมเด็จพระจอมเกล้าเจ้าอยู่หัวทรงส่งเสริมให้ศิษย์ของพระองค์ที่เรียกว่า ศิษย์หลวงเดิม (คือศิษย์ชั้นต้น) ได้ศึกษาทั้ง

⁹⁴ ประคนธรรมความเก่า, หน้า 8-9.

⁹⁵ ประคนธรรมคำฉันท์ (กรุงเทพฯ: โรงพิมพ์ไทยเชม, พ.ศ. 2484), หน้า 68.

⁹⁶ ประวัติพระอมราภิกษิต (เกิด) สรุปความจาก แสง จันทร์งาม, บรรณาธิการ, ธรรมจักขุ ปีที่ 84 ฉบับที่ 9 (มิถุนายน พ.ศ. 2543): 9-12.

ภาษาบาลีและภาษาอังกฤษ โดยให้มีชันนารีไปสอนภาษาที่วัดบวรนิเวศวิหาร ความสามารถเป็นที่ชื่นชมนี้ ทำให้พระบาทสมเด็จพระนั่งเกล้าเจ้าอยู่หัวทรงพระราชทานรางวัลเป็นนิตยภัตรา 4 คำสั่งเสมอพระราชกณะ และตรัสว่าหากที่พระราชกณะว่างลงเมื่อใด จะทรงตั้งเมื่อนั้น

ต่อมา พ.ศ. 2395 พระบาทสมเด็จพระจอมเกล้าเจ้าอยู่หัวโปรดให้พระอมรารักษ์จิต (เกิด) เป็นเจ้าอาวาสรูปที่ 2 ของวัดบรมนิวาส ได้เป็นพระราชกณะในคราวนี้ ทั้งยังพระราชทานราชทินนาม พระอมรารักษ์จิต ซึ่งทรงพระราชนิพนธ์ขึ้นใหม่โดยเอาฉายาของท่านคือ อมร มาเป็นต้นแล้วทรงเติมสร้อยว่า อมรารักษ์จิต ท่านจึงเป็นพระราชกณะในราชทินนามนี้เป็นรูปแรก

พ.ศ. 2397 พระบาทสมเด็จพระจอมเกล้าเจ้าอยู่หัวทรงให้เป็นสมณทูต ร่วมกับพระมหาปาน ปลูกยาสูบ และพระรูปอื่นอีก 5 รูป และฝ่ายคฤหัสถ์เชิญคัมภีร์พระไตรปิฎก 40 คัมภีร์ไปพระราชทานแก่สมเด็จพระศรีวิกรม์ (ด้วง) ณ กรุงกัมพูชา และไปอีกครั้งใน พ.ศ. 2403-2404 การเดินทางไปกัมพูชาครั้งนี้ ถือเป็นการนำเอาคณะธรรมทูตไปประดิษฐานเป็นครั้งแรก ที่วัดปทุมวัด ประเทศกัมพูชา ปัจจุบันยังคงมีรูปหล่อเหมือนพระอมรารักษ์จิต (เกิด) เป็นที่บูชาที่วัดแห่งนั้น

พระอมรารักษ์จิต (เกิด) เป็นปราชญ์ทางพุทธศาสนาที่มีความสามารถในเชิงการประพันธ์หนังสืออย่างยิ่ง ผลงานการประพันธ์ที่สำคัญได้แก่

สัตตปัพพทสิกขา เป็นตำราเรียนพระธรรมวินัยของพระสงฆ์ไม่ปรากฏว่าแต่งเมื่อใด แต่ข้อความที่เป็นบาลีนั้นพิมพ์ด้วยอักษรอริยกะ จึงสันนิษฐานได้ว่าแต่งในสมัยรัชกาลที่ 3 เมื่อพระบาทสมเด็จพระจอมเกล้าเจ้าอยู่หัวยังอยู่วัดบวรนิเวศวิหาร และพิมพ์ที่โรงพิมพ์ของวัดด้วย ต่อมาเมื่อ พ.ศ. 2403 ได้พิมพ์รูปทสิกขาวิณณา⁹⁷ อธิบายสัตตปัพพทสิกขา

รัตนดยกลา⁹⁸ อธิบายความแห่งพระพุทธ พระธรรม พระสงฆ์ สมเด็จพระมหาสมณเจ้า กรมพระยาปวเรศวริยาลงกรณ์ ได้กล่าวขย่งความสามารถของพระอมรารักษ์จิต (เกิด) ในการแต่งหนังสือเรื่องนี้ว่า

| | |
|--------------------------|----------------|
| ปราชญ์หนึ่งท่านกล่าวแจ้ง | มรรคา |
| เรียงเรื่องคำพรรณนา | คั่งนี้ |
| นามตั้งพระอมรา | ภัก จิตเส |
| ธรรมะภักลับลี | เปิดแจ้งแสดงไข |

นอกจากนี้ยังมีพนธ์ตำราทางอักษรศาสตร์ ได้แก่ แบบเรียนอักษรนิติ⁹⁹ ธรรมรัตนกลา¹⁰⁰ หนังสือบทมาลา อธิบายบาลีไวยากรณ์ สมัญญานุชิตานและสนธิ¹⁰¹ เมื่อพระยาสุนทรโวหาร

⁹⁷ พระอมรารักษ์จิต (เกิด), นุพพิสิกขาวิณณา (ม.ป.ท., ม.ป.พ., 2440)

⁹⁸ พระอมรารักษ์จิต (เกิด), รัตนดยกลา ใน ธรรมสมบัติ หมวด 9. (ม.ป.ท, ม.ป.พ.)

(น้อย อาจารย์ขางกูร) แต่งมูลบทบรรพกิจ ได้นำเอาวิธีนับสังขยาในหนังสืออักษรนิติของพระอมรารักรักจิต (เกิด) ไปใช้ ตามข้อความเป็นโคลงกระทู้ที่เขียนไว้เบื้องต้นว่า

| | | |
|------|------------------|----------------|
| คำ | พระภีร์รักจิตทำย | อมรา ต้นเอย |
| กลอน | ท่านรังรองนา | แนะไว้ |
| สอน | พวกครุณา | รักรำ เรียบเอย |
| เด็ก | อย่าคูหมั่นให้ | เร่งรู้คูจำ |

พระอมรารักรักจิต (เกิด) แต่งประคนธรรมคำฉันท์โดยยึดตามประคนธรรมความเก่า แต่นำมาแต่งเป็นคำฉันท์ ในลักษณะที่ย่อให้สั้นกระชับกว่าฉบับความเก่า

| | |
|-----------------------|--------------------------------------|
| ประคนคู่เค้าสืบ | แปดนา |
| ท่านประดิษฐ์คิดมา | เก่าแล้ว |
| เป็นแบบบทมาติกา | ก่อก่อน |
| หวังประสิทธิ์สอนแผ้ว | ผ่องพันภัยพาลฯ |
| ประคนไว้แล้วกลับ | ประดิษฐ์ |
| ยกบทมาวิจิตร | แจกแจ่ง |
| เป็นอรุณสุภามิต | สยามภาคย์ |
| ค่อยจักแถลงอรุณแกลิ่ง | กล่าวให้เป็นกลอนฯ |
| ข้าขอขอรไหว้ | รัตนไตรขวิสิษฐ์ |
| ด้วยกาชวาจาจิตร | ขอนฤโสทรกโรครภัย |
| จะแสดงประคนธรรม | เป็นคำฉันท์ภาษาไทย |
| ตามบูรณขานใจ | ที่ยาวนักจกับบั้นบ้าง ¹⁰² |

⁹⁹ พระอมรารักรักจิต (เกิด), แบบเรียนอักษรนิติ ใน ประถม ก กา ปฐมมาลา อักษรนิติ (กรุงเทพฯ: กรมศิลปากร, 2513)

¹⁰⁰ พระอมรารักรักจิต (เกิด), ธรรมรัตนกถา (พระนคร: โรงพิมพ์โสภณพิพรรฒธนากร, 2467)

¹⁰¹ พระอมรารักรักจิต (เกิด), อธิบายบาลีไวยากรณ์ สมัญญานุภาสิตานและสนธิ (กรุงเทพฯ: มหามกุฏราชวิทยาลัย, 2499.)

¹⁰² ประคนธรรมคำฉันท์, หน้า 3.

ฉันท์ในประคนธรรมคำฉันท์เป็นฉันท์ที่ไม่เคร่งครัดในเรื่องครุลหุ ลักษณะของฉันท์ที่ไม่เคร่งครัดเรื่องครุลหุนั้น ในตำราแต่งฉันท์ภาษาไทยเรียกว่า ลำนำ ซึ่งเกี่ยวเนื่องกับการสวดขับ ร้อง มีระเบียบอย่างฉันท์ แต่มิได้นิยมด้วยครุลหุ กำหนดแต่ลักษณะกับบาทอักษรตามบทของฉันท์นั้นไว้เป็นประมาณ¹⁰³ ผู้วิจัยได้ตรวจสอบกับต้นฉบับตัวเขียนประคนธรรมคำฉันท์¹⁰⁴ พบว่าในฉบับตัวเขียนมีการระบุตัวเลขกำกับเพื่อแสดงว่าเป็นฉันท์ชนิดใดและมีการแบ่งวรรคเช่นเดียวกันกับฉบับพิมพ์ แต่ฉบับพิมพ์ไม่ได้ระบุตัวเลขชนิดคำฉันท์เอาไว้ ผู้วิจัยจึงได้ใช้ตัวเลขที่ระบุไว้เป็นแนวทางในการวินิจฉัยว่าเป็นฉันท์ชนิดใด เท่าที่ตรวจสอบได้ฉันท์ที่ปรากฏในประคนธรรมคำฉันท์มีดังนี้

ฉันท์ 11 มีทั้งสิ้น 32 บท อาจเรียกว่าลำนำ 11 เทียบอินทรวีเชียรฉันท์ แต่ไม่เคร่งครัดเรื่องครุลหุ และมีการเพิ่มสัมผัสระหว่างคำสุดท้ายของวรรคที่ 3 กับคำที่ 1-3 ของวรรคสุดท้ายในบท

| | |
|------------------------|----------------------------------|
| จนวันใดได้นิพพาน | คนเดียวสารท่านธิบาย |
| ว่ากองของทุกข์หลาย | หายไม่มีที่นิพพาน |
| จะแสดงนิพพานก่อน | ผ่อนโดยย่อพอควรการ |
| ให้ปราชญ์ชาติปรีชาญ | ชำนาญจำกำหนดหมาย |
| นิพพานท่านแปลว่า | ดับทุกข์สารพัดร้าย |
| ทุกข์ชั่วทุกข์ทั้งหลาย | ตั้งธิบายภยาก่อนนั้น |
| คือชาติชราโรค | โรคาสารพัน |
| ฤดาบววยชีวัน | มันไม่มีที่นิพพาน ¹⁰⁵ |

ฉันท์ 12 มีทั้งสิ้น 38 บท ในจินตคามณีเรียกว่า มงคลรัตนฉันท์ หนึ่งบทมี 4 วรรค วรรคละ 6 คำ¹⁰⁶ และเทียบได้กับลำนำ 12 ประเทียบโคฎกฉันท์

¹⁰³ หลวงธรรมามิณณ์ (ถึก จิตรกรถึก), ประชุมลำนำ: ประมวลตำรากลอน กานต์ โคลง ฉันท์ (กรุงเทพฯ: คณะกรรมการจัดพิมพ์เอกสารทางประวัติศาสตร์ สำนักนายกรัฐมนตรี, 2514), หน้า 28.

¹⁰⁴ ประคนธรรมคำฉันท์ ต้นฉบับตัวเขียนเลขที่ 6 คู่ 113 ชั้น 6/5 มัคที่ 18.

¹⁰⁵ ประคนธรรมคำฉันท์, หน้า 54.

¹⁰⁶ ชุมนุมตำรากลอน, หน้า

| | |
|-----------------------|---------------------------------|
| ที่ไฟไม่ใส่ฝอย | ที่หิ้งห้อยไปจีนดัง |
| คนคู่นี้ซื่อตรง | ได้แก่คนอันธพาล |
| จะแสวงหาวิชาใด | มักชอบใจแต่ข้างพาล |
| คือวิชานักเลงเก่งกาจ | ที่เบียดเขาเผาตัวบ้าง |
| เล่นแร่แปรธาตุปฤษฎณา | ตำราพาหลงต่าง ๆ |
| โสฬสสระระตะบ้าง | เหล่าที่ชมชื่นผินหา |
| วิชาใดพาให้สว่าง | วิชาช่างแลหมอยา |
| เรียนหนังสือหรือเลขผา | หรือวิชาช่างค้าขาย |
| วิชาพาให้สว่างด้วย | ทั้งจะช่วยให้สบาย |
| วิชานี้มีขวนขวาย | แสวงแต่วิชาพาหลง ¹⁰⁷ |

ฉันท์ 14 มีทั้งสิ้น 44 บท ลักษณะคล้ายวสันตดิลกฉันท์ และดำเนินา 14 ประทียบ
วสันตดิลกฉันท์ แบ่งเป็นวรรคละ 8 และ 6 คำในแต่ละบาท

| | |
|------------------------------|----------------------------------|
| ไม้เท้ายาวกว่าถ่อนี้คน | ได้แก่คนอยากขสข |
| เห็นท่านมียศงามคนตาปรือ | อยากทำเทียมไม่เจียมตน |
| จ้างเขามาตามหลังดังขุนนาง | ทำสูงเทียมบุงบงขล |
| ที่ตีเสมอผู้ดีไม่มีข | ไม่ฝากคนผู้มีศักดิ์ |
| ดูถูกคนเฒ่าแก่แลแม่พ่อ | ปากคอโฮกฮากฮึกฮัก |
| สบประมาทญาติมิตรไม่คิดพักตร์ | ชูศรีรังดังกิ่งก่า |
| ชนเช่นชนนี้ดูจไม่เท่า | หยิ่งหยาบกว่าถ่อหนา |
| เพราะไม่เจียมจิตคิดถึงอาตมา | อหังกาสูงเหลือถ่อ ¹⁰⁸ |

ฉันท์ 18 มีทั้งสิ้น 24 บท ในจินตคามณีเรียกว่า ฉันทลบำคำเนอรกลอน 4 บทหนึ่งมี
3 วรรค วรรคละ 6 คำ 4 คำ และ 8 คำ¹⁰⁹ ตามลำดับ

| | |
|--------------------------|-----------------|
| ไฟฤจาจะอดคงคพื้น | คนเดี๋ยวนี้ขึ้น |
| โดยความตามบุราณท่านว่ามา | |

¹⁰⁷ เรื่องเดียวกัน, หน้า 11.

¹⁰⁸ ประคนธรรมคำฉันท์, หน้า 5.

¹⁰⁹ ชุมนุมตำรากลอน, หน้า 274.

| | |
|------------------------------------|--------------|
| ได้แก่คนโลกเหลือตรา | ในกามคุณห้า |
| คือรูปเสียงกลิ่นรสสิ่งสัมผัส | |
| ด้วยกำลังโลกสาหัส | แสวงหาสมบัติ |
| บมีที่พักความอึดอารมณ์ | |
| แสวงหารูปได้รูปชม | ยังบอึดสม |
| แสวงศัพทอารมณ์ต่อไป ¹¹⁰ | |

ฉันท์ 21 มีทั้งสิ้น 41 บท ในจินดามณี เรียกลักษณะนี้ว่า เยสันดา 21 กลอน 7 ทำนุก¹¹¹ บทหนึ่งประกอบด้วย 3 วรรคละ 7 คำ

| | |
|-------------------------------------|--------------------------|
| ที่เมาเอากันเป็นหัวประคน | ว่าหมู่เมาราคมากเหลือล้น |
| ไม่คิดกลัวภัยในเบื้องหน้า | |
| เมียดนห่อนยินดีปรีดา | ไปสู่เสพหญิงผู้ภรรยา |
| แห่งผู้อื่นห่อนกลัวกลัวเขา | |
| อนึ่งสมาคมกล้าตัวมัวเมา | ด้วยสตรีทาสีของเขา |
| ไม่รักชาติวาสนาดน | |
| ทำดังนี้ไม่ตีเสื่อมผล | เพราะจะต้องรับความอัปจน |
| เสียทรัพย์แต่สามเษาย ¹¹² | |

¹¹⁰ ประคนธรรมคำฉันท์, หน้า 39-40.

¹¹¹ ชุมนุมตำรากลอน, หน้า 279.

คำว่า ทำนุก เป็นคำเขมร มี 2 ความหมาย ความหมายแรกแปลว่า การรักษาไว้ คือ ทะนุบำรุง ความหมายที่สอง แปลว่า ทำนองเพลง โดยปริยายหมายความว่า แบบอย่าง ทำนอง. พจนานุกรม เขมร-ไทย เล่ม 2 อังโน ธเนศ เวศร์ภาดา, “ตำราประพันธ์ศาสตร์ไทย: แนวคิดและขนบวรรณศิลป์ไทย,” (วิทยานิพนธ์ปริญญาคุยฎีบัณฑิต สาขาวิชาภาษาไทย คณะอักษรศาสตร์ จุฬาลงกรณ์มหาวิทยาลัย, 2542), หน้า 155.

กลอนทำนุก ตามความหมายในจินดามณี น่าจะหมายถึงแบบแผนคำประพันธ์ชนิดใหม่ ที่มีท่วงทำนองแตกต่างกับฉันท์ที่รับมาจากอินเดีย ฉันท์ห้าชนิดในจินดามณี (เยสันดา 21 กลอน 7 ทำนุก, คัมภีรา กลอน 5 ทำนุก, ชินวร 15 กลอน 4 ทำนุก, , มงคลรัตน กลอน 6 ทำนุก, ประทุมรัตนฉันท์ 35 กลอน 5 ทำนุก รวมทั้ง สกลรัตนฉันท์ 30 อักษร) ไม่ปรากฏในทำเนียบฉันท์จากคัมภีร์วุตโตทัย จึงยืนยันได้ว่า ฉันท์ทั้ง 6 ชนิดนี้ เป็นฉันท์ที่กวีไทยได้ดัดแปลงขึ้นใหม่ เพราะไม่มีบังคับครุ ลหุ และบางชนิดส่งสัมผัส แบบกลอนสังขลิก ซึ่งเชื่อว่าเป็นกลอนพื้นบ้าน. ธเนศ เวศร์ภาดา, หน้า 156.

¹¹² ประคนธรรมคำฉันท์, หน้า 7

ฉันท์ 22 มีทั้งสิ้น 39 บท ในจินตนิเวศน์เรียก มงคลรัตนฉันท์กลอน 6 ทำนุก บท
หนึ่งมี 3 วรรค วรรคละ 10 คำ 6 คำ 6 คำ¹¹³ ตามลำดับ

| | |
|---------------------------------------|-------------------------|
| คือเช่นชายเห็นสตรีมีจิตเมามัว | เห็นเขาหยอกเขาขำ |
| เขาขอให้ทำกรงาน | |
| หมายความว่าเขาสัมภักใคร่ไม่เกียจคร้าน | อาสาพ่อแม่ท่านทำการ |
| ในบ้านในสวนในนา | |
| เขาวานการใดทำไปจิตบ่คิดว่า | เป็นบาปบุญคุณโทษา |
| เพราะเขาขอล่อด้วยสาว | |
| ทำไปไม่ได้เมียบเสียดแรงคุดงบ่าว | แม้ว่าหญิงแก่แลสาว |
| หลงด้วยเล่ห์ชายก็เช่นกัน | |
| ฝ่ายนักบวชเห็นหญิงพริ้งพรายก็หมายมั่น | เข้าอาสาพ่อแม่มั่น |
| กระทำกิจผิตวินัย | |
| เขาเจ็บช่วยเก็บบยาเขาความช่วยตามไป | เขาทุกข์ช่วยทุกข์แก้ไข |
| ช่วยทำงานการนานา | |
| ชนเช่นฉันท์เช่นใดเขาลากถากถา | ถ้าผู้มีโทษในเบื้องหน้า |
| ประกอบด้วยกิจผิตทำทาง ¹¹⁴ | |

ฉันท์ 25 มีทั้งสิ้น 57 บท บทหนึ่งแบ่งเป็น 4 วรรค คือ วรรคละ 5 คำ 6 คำ 8 คำ
และ 6 คำตามลำดับ

| | |
|------------------------------|---|
| เกิดกับตายคล้ายกัน | คนนี้เดียวโดยอรรธา |
| ได้แก่เหล่าเราท่านที่เกิดมา | ชาตินี้ชาติหน้าเหมือนกัน |
| ชาตินี้ก็มิมีนามแลรูป | รองรับทุกข์จันท์ |
| ชาติหน้านามรูปนี้มีเหมือนกัน | สำหรับรับทุกข์ต่าง ๆ |
| จะแสดงแจ้งแต่ทุกข์ | ในชาตินี้ชี้เป็นอย่าง |
| ให้เห็นก่อนแล้วจึงผ่อนอ้าง | ซึ่งทุกข์ที่มีเบื้องหน้า ¹¹⁵ |

¹¹³ ชุมนุมตำรากลอน, หน้า 280.

¹¹⁴ ประคนธรรมคำฉันท์, หน้า 8.

¹¹⁵ เรื่องเดียวกัน, หน้า 48.

ฉันท์ 26 มีทั้งสี่ 27 บท หนึ่งบทมี 4 วรรค วรรคแรก 8 คำ วรรคที่ 2 3 4 วรรค

ละ 6 คำ

| | |
|----------------------------|------------------------|
| ตั้งขึ้นมาชื่อว่พระกาพ | ฤาจะมีประหารชาติ |
| เพราะว่าพระกาพร้ายกาจ | คือโรคเข็ญบ่เว้นใคร |
| เพราะเช่นนี้ควรรำพึงถึงตัว | ว่าเรานี้มีโรคไข้ |
| เป็นธรรมดาตัวไซ้ | คงไม่พ้นจากโรค |
| ที่นั่นความเมาว่าเราไม่ไข้ | จะเบาไปจากใจนา |
| จะสังเวชเห็นว่า | โรคไข้ดังไฟเผาตน |
| บุญก็จะได้ใจก็ประหลาด | หวาดต่อธรรมกุศล |
| ก็จะรักษาดน | ให้พ้นจากบาปเบื้องหน้า |

ฉันท์ 34 มีทั้งสี่ 21 บท บทหนึ่งประกอบด้วย 7 วรรค จัดเป็น 4-4-6-4-6-4-6 คำ

ตามลำดับ สัมผัสแบบกาพย์สุรางคนางค์

| | |
|-------------------|--------------------------|
| | คือว่าหมุ่ชน |
| ที่ประกอบตน | ด้วยชั่วห้าประการหนา |
| คือไม่รู้กิน | ไม่รู้นั่งเล่นอนรา |
| ไม่รู้เดินหนา | ไม่รู้เจรจาที |
| | ไม่รู้กินนั้น |
| คือคนอาธรรม | ข่มฆ่าสัตว์ตัดชีวี |
| ฉกฉ้อล่อลวง | ข่มเหงเบียดเบียนเสียดสี |
| เอาของเหล่านี้ | มาเลี้ยงกายอาตมา |
| | กินแต่ของเมา |
| คือกัญชาเหล้า | เมรัยฤาทั้งฝิ่นฝ้า |
| มีของกินดี | ตระหนี่บ่แจกญาติกา |
| แลเพื่อนบ้านหนา | ชวนกินเหนียวเดียวตระหนี่ |
| | อนึ่งไม่รู้ประมาณ |
| จนตัวกันดาร | กินฟุ่มฟายเหมือนคนมี |
| ทรัพย์สิ้นมากหลาย | กินเบียดบ้ายหวงตระหนี่ |

ชนเช่นกล่าวนี้ ชื่อว่าไม่รู้กินนา¹¹⁶

กาพย์ในประคนธรรมคำฉันท์ ได้แก่

กาพย์ยานี 11 มีทั้งสิ้น 66 บท

| | |
|-------------------------|----------------------------------|
| จันทรห่อนกว่าดาว | คนนี้กล่าวให้กระจ่าง |
| ตามบูรณท่านวาง | คือคนดีมีอัชฌา |
| แม่นสูงศักดิ์เสมอจันทร์ | คนนอกนั้นน้อยวาสนา |
| ดั่งดาวล้อมจันทร์ | ไปเกินด้วยกายวาจิ |
| เขาเจริญอายุใหญ่ | ที่ควรไหว้วาง ตามที่ |
| ที่ควรก้ม ๆ กายี | ควรหลีกหลีกทางให้ ¹¹⁷ |

กาพย์ฉบัง 16 มีทั้งสิ้น 147 บท

| | |
|---------------------------------------|--------------|
| ฟ้าผ่าแตกแดนทั้งแผ่นดิน | แรงรอกาบิน |
| ว่าไม่รู้เห็นนี้ | |
| เป็นคนคู่โดยความว่า | เกิดอัสตยา |
| กาลีโลกาต่าง ๆ | |
| ฉกฉ้อล่อลวงหลายอย่าง | ต่อตีกันบ้าง |
| เป็นทางกาลีโลกา | |
| เชิญใจมาฟ้องร้องหา | ผู้มีวาสนา |
| ท่านก็ว่าไม่เที่ยงธรรม ¹¹⁸ | |

กาพย์สุรางคนาง 28 มีทั้งสิ้น 42 บท

| | |
|-----------------|---------------|
| | คนใดเป็นพาล |
| จิตใจกล้าหาญ | ในการชกตี |
| กว้างขวางพวกมาก | ชมกันว่าดี |
| มันมิเสียที | เป็นลูกผู้ชาย |

¹¹⁶ เรื่องเดียวกัน, หน้า 36-37.

¹¹⁷ เรื่องเดียวกัน, หน้า 3-4.

¹¹⁸ เรื่องเดียวกัน, หน้า 16.

| | |
|----------------|-----------------------------|
| ปัญญาฉลาด | คนใดเป็นปราชญ์ |
| ดีเทียบว่าซึ่ม | รู้เสงี่ยมเจียมกาย |
| คนดีทั้งหลาย | มิใช่ชาติชาย |
| | ได้ความอดสู |
| | อนึ่งโศคคนใด |
| ไม่ซื่อสัตย์ใจ | พูดปกคคู้ |
| เขาชอบสิ่งใด | พูดให้ถูกหู |
| จริงเท็จไม่รู้ | เอาแต่น้ำนวล ¹¹⁹ |

โคลงสี่สุภาพ 3 บท ในตอนต้น และร่ายยาว 1 ตอน จบด้วยร่ายสุภาพ

ใครไฝ่เป็นจะคืนตาย คนเดียวโดยอรรถ ที่ท่านคัดประคน ได้แก่คนคร้านงาน ไม่กอบการวิชา ใส่อาตมาแต่เดิม เอาแต่เหิมข้างสนุก บ่กลัวทุกข์ปลายมือ เห็นฮือภาไหนสนุก ก็วิ่งบุกไปนั้น บ่พรั่นบันจิตตน ขวนขวายหมายมุ่งงาน กอบกิจการหาทรัพย์ ไว้สำหรับเมื่อแก่ อนึ่งเอาแต่นอนไซริ้ ได้ว่าข้าจะนอน ดูดั่งขอนขี้เขา ถึงว่าเขาจะปลุก ไม่อยากลุกลืมตา ไม่คิดหาการงาน ไม่กอบการหาทรัพย์ ไว้สำหรับภายหลัง...

ชนเช่นพรรณามา ตามตำรานิพนธ์ ชื่อว่าคนไฝ่เป็น จะได้เชิญคืนตาย เพราะภายหน้าจะได้ เสวยวิบากบาปไซริ้ โทษนั้นตามกรรมฯ¹²⁰

จากลักษณะคำประพันธ์ที่หลากหลายชนิดทำให้เห็นอย่างเด่นชัดถึงความสามารถทางการประพันธ์ของพระอมราภริกษิต (เกิด) ซึ่งแม้ท่านจะล่อมตัวว่ามีได้มีความสามารถ แต่จากลักษณะคำประพันธ์นี้ก็เห็นถึงความสามารถเชิงกวีของท่านไม่น้อย เพราะสามารถรักษาเนื้อหาสาระสำคัญในประคนธรรมจากฉบับความเก่าได้อย่างครบถ้วน

¹¹⁹ ประคนธรรมคำฉันท์, หน้า 9.

¹²⁰ ประคนธรรมคำฉันท์, หน้า 20-23.

ค) ประคนคำโคลง¹²¹

ประคนคำโคลงนี้ พระยาราชวราณุกูล (อ่วม) แต่งในสมัยรัชกาลที่ 5 เมื่อ ร.ศ. 123 (พ.ศ. 2458) แต่งโดยยึดตามประคนคำฉันทของพระอมราภิรักกิต (เกิด) ปรากฏในความท้ายเรื่อง ว่า

| | |
|---------------------|------------------|
| ปดลอัมราเกิดเชื้อ | ชีปราชญ์ |
| เนาวัคบรมนิवास | กล่าวไว้ |
| คำฉันทที่ท่านประสาท | ธรรมเที่ยง |
| เป็นระเบียบเทียบให้ | หากแจ้งเจตนา |
| พระยาราชวราณูสร้อย | กุลนา อ่วมเอย |
| สฤศัพจน โคลงตาม | แบบไว้ |
| ตามอรรถปฤษณาความ | ตริกส่วน กุศลแล |
| เป็นพิธีธรรมได้ | สะดวกห้องนฤพาน |
| | |
| พรรษกาลศกร้อยยี่ | สิบสาม |
| ตรงมะโรงฉอนาม | ศกใช้ |
| จบพจนประสงค์ความ | คิควุฒิ ธรรมแล |
| หุนุนเจตนารายณ์ได้ | สดับเกือกิจเสริม |

ในการแต่งเป็นโคลงนี้ ทำให้เนื้อความรายละเอียดต่าง ๆ อาจจะไม่มากเท่ากับในประคนธรรมคำฉันท แต่สาระสำคัญของปริศนาธรรมทั้ง 18 คู่ นั้นยังคงมีอยู่อย่างครบถ้วน

| | |
|-------------------|---------------------|
| ท่านทำเป็นฉันท | ที่จะกลับตามวิธี |
| พจน โคลงสุภาพมี | ฉบับแบบพรรณนา |
| ยาวบันทึกสั้นต่อ | ลิขิตข้อปฤษณา |
| ประสิทธิ์วิทษา | ให้แจ้งแห่งสุนทรไชฯ |
| | |
| ปดลสามสิบหกอ้าง | อรรถเสร็จ มูลเอย |
| อาตมตัดพลความแจ้ง | ขาดบ้าง |

¹²¹ ยังไม่มีการพิมพ์เรื่องประคนธรรมคำโคลง ผู้วิจัยศึกษาจากต้นฉบับตัวเขียน ประคนธรรมคำโคลง ต้นฉบับตัวเขียนเลขที่ 115 คู่ 114 ชั้น 2/4 มัคที่ 11 ประวัตติ พระยาราชวราณุกูล (อ่วม) ให้หอสมุด เมื่อ ร.ศ. 125 (พ.ศ. 2450).

สองร้อยแปดสิบเจ็ด
เพื่อประโยชน์ผู้สร้าง

โคลงสี่บ นานนา
บาปแล้วลูผล

ลักษณะคำประพันธ์ในประคนธรรมคำโคลงประกอบด้วยอินทวิเชียรฉันท
จำนวน 12 บท ในตอนเริ่มเรื่อง เป็นบทนมัสการ ตัวอย่าง เช่น

| | |
|---------------|-------------------|
| ขอนบพระคุณรัต | นไตรฉัตรกั้นเกษยา |
| ทั้งปีติมาตา | อุปัชฌาอาจารย์ |
| อิสวจักรพรรดิ | ผ่านสมบัติกรุงศรี |
| เทวบรรดามี | สิบหกชั้นฉกามา |
| อุไทยจรัสแสง | ศศิแจ้งในโลเกีย |
| ชีชนกมลมี | พิริยรินทั่วสากล |

โคลงสี่สุภาพ จำนวน 287 บท ใช้รรธธิบายแต่ละคน และมีโคลงกระทู้ 1 บท
ในตอนท้ายเรื่อง

| | | |
|-------|-------------------|------------------|
| จบ | คติโลกทั้ง | คติธรรม เทียงเอย |
| บ | พลาดใจความต่ำ | หรับอ้าง |
| ริ | เรียงเทียวอย่างคำ | ของท่าน กล่าวแฮ |
| บุรณ์ | บทพจนเพียรสร้าง | สี่บไว้หวังกุศลฯ |

ประคนธรรมคำโคลงเก็บใจความสำคัญของเรื่องประคนธรรมไว้ได้อย่างครบถ้วน
แม้ว่าจะแต่งด้วยคำประพันธ์ประเภทโคลงก็ตาม แต่ด้วยความที่โคลงเป็นคำประพันธ์ที่ใช้คำน้อย
แต่กินใจความมาก สาระสำคัญของปริศนาธรรมจึงยังคงความเหมือนกับประคนธรรมคำฉันท นั้น
หมายความว่าเหมือนประคนธรรมฉบับความเก่าสมัยอยุธยาด้วยเช่นกัน กล่าวคือ ประคนธรรมทั้ง 3
สำนวน ยกปริศนาธรรมทั้ง 9 คู่ มาวิสันนาอรรธธิบาย

รูปแบบและสารัตถะ

ประคนธรรมทั้ง 3 สำนวน เริ่มต้นด้วยการตั้งปริศนาธรรมทั้ง 18 คู่ขึ้นก่อน แล้วจึง
วิสันนาตีความอรรธธิบายแต่ละข้อไปตามลำดับ สารัตถะของเรื่องประคนธรรม เป็นการสอน
ธรรมะทีละข้อ ได้แก่

| ปจฺจนา | วิสัชนา |
|---|---|
| 1. จันทรห่อนกว่าดาว ไม้เท้ายาวกว่าถ่อ | หมายถึงคนที่มีอำนาจวาสนา แต่มีความอ่อนน้อมต่อคนที่ต่ำสถานะกว่าทำให้เป็นที่รัก หมายถึง คนที่ทำตนเสมอผู้ที่มีคุณวุฒิและวิวุฒิสูงกว่า ไม้ให้ความเคารพ ทำให้ผู้ประพฤติไม่เจริญ |
| 2. ลูกดอกนอกช่อ ไม้้นอกกอลำใหญ่ | หมายถึง ผู้ที่ไม่เชื่อฟังคำสั่งสอนของบิดามารดา ครูอาจารย์ รวมถึงภิกษุเห็นแก่ได้ ไม่ศึกษาพระธรรมวินัย |
| 3. ที่เมาเอาถิ่นเป็นหัว ที่มัวเอาตัวต่างใจ | คนพฤติกรรมตัวไม่เหมาะสมกับสถานภาพ จะนำความเดือดร้อนมาสู่ตน หลงกับคำยกยอ ขาดสติยอมทำตามคนอื่น |
| 4. เอาเปิดขันประชันไก่อ ไก่อแต่จะเพื่อยู่รางวัล | หมายถึง การหลงผิดชื่นชมคนพาล ขกข่องนั้กเลง ดิเตียนบั้ฉติตเปิด คือ คนพาล ไก่อ คือ นั้กปราชญ์เป็นคณดีแต่ไม่มีทรัพย์และพวกพ้อง |
| 5. ที่ไฟไม่ใส่ผอย ที่หิ้งห้อยไปขึ้นดั่ง | หมายถึง การแสวงหาความรู้ในทางที่ไม่ถูกต้อง เช่น การไม่เลือกครูที่ดี เรียนวิชานักเลง ครูที่ไม่ดีเหมือนหิ้งห้อย ส่วนครูที่ดีและมีความรู้มากนั้นเปรียบเหมือนขอนไฟ ¹²² |
| 6. เรือจอดไม่คูฝั่ง จะนั่งไม่คูแผ่นดิน | หมายถึง การไม่ใช้สติปัญญาไตร่ตรองพิจารณาสิ่งต่าง ๆ เรียกว่าเบาความ |
| 7. ที่ผิดเอาเป็นชอบ ที่ระบอบมาคิฉิน | หมายถึง คนพาลที่ประกอบด้วยอคติ 4 คือ ฉันทาคติ โทสาคติ ภยาคติ และ โมหาคติ ไม่รู้จักสิ่งดีสิ่งชั่ว |
| 8. ฟ้าผ้าแตกแดนทั้งแผ่นดิน แรงรอกาบินว่าไม่รู้เห็น | หมายถึง บ้านเมืองเต็มไปด้วยการทะเลาะวิวาท ขาดความเที่ยงธรรมผู้มีอำนาจเป็นคนชั่วที่เบียดเบียนราษฎร |
| 9. ตาบอดสอดตาดู หูหนวกสอดรู้ว่าเป็นเข็ญ | หมายถึง คนฉลาด รู้จักฟัง รู้จักพิจารณา รู้รักษาตัวรอด รู้ดีรู้ชั่ว หมั่นตรึกตรองสิ่งต่าง ๆ ที่ได้รู้มา พุดจาถูกต้องตามกาลเทศะ รู้ผ่อนปรน |
| 10. ใครใฝ่ร้อนจะนอนเย็น | หมายถึง เมื่อยังเล็กแสวงหาวิชาความรู้ เพื่อประกอบอาชีพ เก็บ |

¹²² เนื้อความจาก อุปปีชขันติสูตร ความว่า

หิ้งห้อยส่องสว่างอยู่ชั้เวลาพระอาทิตย์ยังไม่ขึ้น

ครันเมื่อพระอาทิตย์ขึ้นแล้ว หิ้งห้อยนั้นก็อับแสง ไม่สว่างได้เลย

เช่นกัน พวกอัญญเดียริย์สว่างอยู่ ทราบเท่าที่พระสัมมาสัมพุทธเจ้ายังไม่อุบัติขึ้นในโลก

นักคิดเหล่านั้นยังไม่บริสุทธุ์หมคจด และแม่สาวกของพวกเดียริย์เหล่านั้น ก็ยังไม่บริสุทธุ์หมคจด

ผู้มีทิวฐวิปลาสะยอมไม่พันทุกขไปได้

(กึ่งแก้ว อัดถากร, ผู้แปล, คัมภีร์พุทธอุทาน, หน้า 147)

| | |
|--|---|
| <p>ใครใส่เงินจะคืนตาย</p> | <p>ทรัพย์สิ้นไว้ใช้ในยามแก่เฒ่า และหมั่นทำบุญเพื่อว่าจะได้ไปสวรรค์ ส่วนนักบวชก็ให้หมั่นศึกษาหาความรู้ การหมั่นบำเพ็ญเพียรยอมนำไปสู่นิพพานในที่สุด</p> |
| <p>11. เสือจะกลืนไปจีนกล้า จระเข้คว้าไปจีนหงาย</p> | <p>หมายถึง คนที่ขี้เกียจทำงาน รักสนุก หวังพึ่งพาคนอื่น เมื่อแก่ตัวก็จะเดือดร้อน นักบวชก็เช่นเดียวกัน ถ้าไม่แสวงหาความรู้ก็ไม่อาจหลุดพ้นได้</p> |
| <p>12. คบมิตรพอบสรพิศมีร้าย ว่านน้ำที่ถั่ววังวน</p> | <p>หมายถึง คนที่ไม่เจียมตัว คนเห็นแก่สินบน ไม่กลัวผลที่จะตามมา</p> |
| <p>13. ที่ให้กินมิยินดี ที่ไม่ให้กิน ไปยินยล</p> | <p>หมายถึง การสอนคนพาลโดยเห็นแก่ลาภ ไม่ไตร่ตรองก่อนว่าควรสอนหรือไม่ เพราะบางครั้งคนที่เต็มไปด้วยความชั่ว ก็ไม่มีประโยชน์ที่จะไปสอน</p> |
| <p>14. ที่เป็นการไม่หว่านผล ที่ใช่กลไปชนพิน</p> | <p>หมายถึง การไม่มีวิจารณญาณในการเลือกคบคน คบคนพาลนำมาซึ่งความเดือดร้อน</p> |
| <p>15. เดือนเพ็ญมิใครจะหลับ เดือนดับมิใครจะตื่น</p> | <p>หมายถึง คนพาลไม่ทำตามคำสั่งสอนของบิดามารดา กระทำการทุจริต เป็นนักบวชก็หมายถึงนักบวชนอกกริต</p> |
| <p>16. ไฟถาจะราอยู่ถ้ำพิน คินถาจะอยู่ถ้ำวัน</p> | <p>หมายถึง การคบคนพาล ไม่คบบัณฑิต งานที่ควรทำไม่ทำ ไปเกี่ยวข้องกับความขัดแย้งของคนอื่น และนักบวชที่ไม่ทำตามหน้าที่ของคน ทำสิ่งที่ไม่ควรทำ อันทำให้เกิดความเดือดร้อนยิ่งขึ้น</p> |
| <p>17. พระกาลถามิผลาญชาติ มัจจุราชมิพิฆาญอย่าผัน</p> | <p>เดือนเพ็ญหมายถึง คนดีที่หมั่นทำแต่บุญกุศล รู้กิน นั่งนอน เดิน พูด ส่วนเดือนดับ หมายถึง คนที่ประกอบอกุศล ไม่รู้ความถูกต้องเหมาะสม</p> |
| <p>18. เกิดกับตายคล้ายกัน จนวันใดได้นิพพาน</p> | <p>หมายถึง ความแก่ชรา เป็นสิ่งที่ไม่อาจหยุดยั้งได้ และเป็นสิ่งที่หนีไม่พ้น</p> |
| <p>17. พระกาลถามิผลาญชาติ มัจจุราชมิพิฆาญอย่าผัน</p> | <p>พระกาล คือ โรค มัจจุราช คือ ความตาย ทั้งสองสิ่งนี้มนุษย์ไม่อาจหนีได้พ้น</p> |
| <p>18. เกิดกับตายคล้ายกัน จนวันใดได้นิพพาน</p> | <p>หมายถึง มนุษย์เวียนว่ายตายเกิดในสังสารวัฏ เพราะมีกุศลกรรมและอกุศลกรรม ทั้งต้องประสบกับการเกิด แก่ เจ็บ ตายเหมือนกัน นิพพานเท่านั้นจึงจะพ้นจากวัฏนี้ได้</p> |

เนื้อความของประคณธรรมทั้ง 3 ส่วนวนั้นเหมือนกัน คือการยกกระทุ้ธรรม ทั้ง 18 ข้อ มาอธิบาย สร้างความกระจ่างในข้อธรรมตามคำประพันธ์ที่เลือกใช้ ทำให้เห็นว่าประคณธรรมเป็นเรื่องสำคัญทำให้มีการแต่งเพื่ออธิบายข้อธรรมเหล่านี้ออกมาในรูปแบบต่าง ๆ

ประณตธรรมความเก่า

คู่ที่ 4 เอาเปิดมาขึ้นประชันไก่ ไก่แต่จะเพื่อยู่ร้างร้าง ว่าคนครั้งนี้
ทั้งสมณะพราหมณ์ชี ก็ถึงกาลกลีกลายกลับ เอาตีมาเป็นร้าย

| | |
|--------------------|--------------------------------------|
| | ทั้งลูกค้าแลวานิช |
| ลูกขุนมูลนาย | ทั้งผู้ซื้อผู้ขาย |
| ก็กลับกลาย | เอาเท็จมาเป็นจริง |
| | สัทว่าจะถึงกลี |
| เอาที่ชั่วมาเป็นดี | ทุกอันพรรณสิ่ง |
| ติฉินคนจริง | ขอยิ่งแต่คนสัปปรับ |
| | ติคนผู้มีปัญญา |
| ให้อัปรา | มาขอคนผู้มีทรัพย์ |
| ตัวใครแลมักสัปปรับ | ก็กลับมานับว่าขยัน... ¹²³ |

ประณตธรรมคำฉันท

เอาเปิดมาขึ้น ประชันไก่อ้นั้น ไก่แก่จะเพื่อยู่ร้าง ๆ
คนคู่นี้ไซ้รู้ว่าตามท่านวาง คือคนนอกทาง กลับร้ายเป็นดี
คนใดเป็นพาล จิตต์ใจกล้าหาญ ในการชกตี
กว้างขวางพวกมาก ชมกันว่าดี มันมีเสียที เป็นลูกผู้ชาย
คนใดเป็นปราชญ์ ปัญญาฉลาด รู้เสียมเจียมกาย
ติเตียนว่าซิม มีไชชาติชาย คนดีทั้งหลาย ได้ความอดสู
อนึ่งโสคคนใด ไม่ซื่อสัตย์ใจ พุดปดคคดู
เขาชอบสิ่งใด พุดให้ถูกหู เท็จจริงไม่รู้ เอาแต่น้ำนวล
เป็นคนกลิ้งกลอก ทางล่อทางหลอก บิดผันหันหวน
หาเงินทองได้ ด้วยคำสำนวน จะบาปจะควร ข้อนั้นไม่ว่า ... ¹²⁴

ประณตธรรมคำโคลง

| | |
|-------------------------|----------|
| เปิดขึ้นประชันไก่อ้นั้น | อันใด |
| เปิดดูพาลหลงไหล | โลกพัน |
| ผู้ตีไพร่พอใจ | หาทรัพย์ |

¹²³ประณตธรรมความเก่า, หน้า 6.

¹²⁴ประณตธรรมคำฉันท ดันฉบับตัวเขียนเลขที่ 6 คู่ 113 ชั้น 6/5 มัคที่ 18.

| | |
|-----------------------|---------------------------------|
| นุกบapakบั้นคั้น | ลากไค้โดยกล |
| ไค้เจกชนชอบคัว | ยุติธรรม |
| เห็นพวกพาลพากัน | กอบร้าย |
| ทางอกุศลสัน | คานทุจ ริดแฮ |
| ผู้เสพัชรรมชิมคล้าย | ไค้แพ่หนีไป |
| พาลไค้พวกพรั้งพร้อม | กอบเจ็ญ |
| เบียดเบียนราษฎรไปเย็น | ยิ่งร้อน |
| เพราะพาลล่อลวงเห็น | ลากแบ่ง กันนา |
| โกงคดปดไปช่อน | เล่ห้ลื่นหลายทาง ¹²⁵ |

ลักษณะปจฺจนาในประคนธรรม คือ การใช้ภาพพจน์ สัญลักษณ์ เช่น *ที่เมาเอากัน* เป็นหัว *ที่มัวเอาตัวต่างไถ* ที่เมาเอากันเป็นหัว หมายถึง คนที่นอกใจภรรยา เป็นชู้กับภรรยาคนอื่น และยังหมายถึงนักบวชที่เกี่ยวพาราสีเสิกา พฤติกรรมเหล่านี้เป็นสิ่งที่ไม่เหมาะสม ไม่ถูกต้อง สิ่งเหล่านี้จะนำความเดือดร้อนมาสู่คน *ที่มัวเอาตัวต่างไถ* หมายถึง คนที่หลงกับคำยกยอของคนอื่น ขาดสติจนยอมทำตามที่คนอื่นหลอกให้ทำ ซึ่งสอนทั้งชายหญิงและนักบวชที่หลงเสิกา ทำตัวประหนึ่งไถให้ผู้อื่นใช้งาน *ฟ้าผ่าแตกแดนทั้งแผ่นดิน แร้งรอกาบินว่าไม่รู้เห็น* หมายถึง แผ่นดินเกิดกาลี มีแต่การทุจริต น้อฉลหลอกลวงกัน แผ่นดินเต็มไปด้วยการทะเลาะวิวาททำร้ายกัน นายศาลเองก็ไม่มีความเที่ยงธรรม ตัดสินให้คนร้ายเป็นฝ่ายถูกเพราะเห็นแต่สินบน ผู้คนไม่มีที่พึ่ง เปรียบผู้มียศศักดิ์เหมือนแร้งกา ที่ร่วมกันเบียดเบียนราษฎร คนชั่วได้เป็นใหญ่ และนำความเดือดร้อนมาสู่ประชาชน

วิสัยนาในประคนธรรม ใช้กลวิธีที่หลากหลายเพื่ออธิบาย วิสัยนาในส่วนแรกของแต่ละปัญหาคือการตีความว่า สัญลักษณ์หรือภาพพจน์ที่ตั้งเป็นปจฺจนานั้น หมายถึงบุคคลประเภทใด มีลักษณะและพฤติกรรมอย่างไร ทั้งยังเสนอข้อควรปฏิบัติและผลของการปฏิบัตินั้น เช่น

เกิดกับตายคล้ายกัน จนวันใดได้นิพพาน คลื่นี้ได้แก่เราทั้งหลายอันอยู่ในวัฏสงสาร อันกอบไปด้วยบุญญาภิสังขาร และอบุญญาภิสังขาร อันเป็นการจะตกแต่งจัดแจงชักนำ อันกล่าวคืออกุศลธรรมแลอกุศลกรรม อันผลัดเปลี่ยนเวียนปล้ำกันไป ครั้นบุญญาภิสังขารให้ ก็ได้ชาติสวรรค์ปรารณาตามชอบใจ ผิแล้วอันบุญญาภิสังขารให้ไซ้ ก็ได้ทุกขเวทนา บมิไค้ดังปรารณา แลสุขาทุขา กลับไป

¹²⁵ ประคนธรรมคำโคลง ต้นฉบับตัวเขียนเลขที่ 115 ฐู่ 114 ชั้น 2/4 มัคที่ 11.

กลับมา เป็นเหตุว่าโลกีย์นี้ฉิบหาย อันให้กลับดีแล้ว ๆ ให้กลับร้าย แลบุญญานั้น ก็มึนคลาญ บาปร้ายนั้นก็มึนคลาญบุญ แต่ท่อยที่ท่อยรูกัน ฝ่ายบาปไปปรก บุญ ยกขึ้นไปสวรรค์¹²⁶

ตัวอย่างจากปริศนา จนวันใดได้นิพพาน มีการใช้นิทานเปรียบเทียบ เพื่ออธิบาย สอนธรรม เรื่องมีว่า ¹²⁷ สองพี่น้องรักใคร่กันมา ต่อมาพี่สาวได้แต่งงานออกเรือนไป ทำให้น้องสาว น้อยใจจึงต่อว่าพี่สาวว่าลืมน้อง น้องสาวได้ถามพี่สาวว่ารักสามีมากเท่าใด พี่สาวกล่าวแก่น้องว่า เรื่องนี้ไม่อาจอธิบายให้น้องสาวเข้าใจได้ แต่เมื่อใดที่น้องสามีสามีแล้วจึงจะรู้ว่าความรู้สึกรักสามี นั้นมีมากเท่าใด การนำเรื่องนิทานมาเล่าในปริศนานี้เพื่อเทียบเคียงให้เห็นว่า นิพพานนั้นเป็นสิ่งที่รู้ ได้เฉพาะบุคคล เพราะเป็นความจริงสูงสุดที่ไม่อาจอธิบายให้ผู้อื่นทราบได้อย่างชัดเจน

เรื่องประคนธรรมเป็นวรรณคดีพุทธศาสนาไทยที่มุ่งสอนสัจธรรมโดยตั้ง ปุจฉาเป็นปริศนาธรรม ซึ่งสามารถสร้างความน่าสนใจใคร่รู้คำตอบ ในการวิชันนาแก่ปริศนาธรรม และวิชันนา มีความสอดคล้องกันอย่างดี วิชันนาสอนธรรมได้อรรถธิบายความหมายของปริศนา กับหลักธรรมคำสอน ทั้งจริยธรรม ศีลธรรม ตามหลักพุทธศาสนา

3.2.1.2 อัฐุธรรมปัญหา

อัฐุธรรมปัญหา เป็นพระราชปุจฉาในพระบาทสมเด็จพระเพทราชา (ครองราชย์ ระหว่าง พ.ศ. 2231-2246)¹²⁸ มีลักษณะเดียวกันกับประคนธรรม สมเด็จพระดำรงราชานุภาพ ได้ใช้อัฐุธรรมปัญหาเป็นหลักฐานสนับสนุนว่าประคนธรรมแต่งในสมัยอยุธยา เพราะเหตุว่าทั้งสองเรื่องมีลักษณะการตั้งปริศนาธรรมเหมือนกัน แต่อัฐุธรรมปัญหาระบุช่วงสมัยที่แต่งไว้อย่าง ชัดเจน อย่างไรก็ดีแม้ว่าจะปรากฏลักษณะปริศนาธรรมเช่นนั้นในสมัยพระเพทราชา แต่ก็ไม่ทราบผู้ กิดประดิษฐ์ปริศนาธรรมเหล่านี้ เพียงแต่กล่าวว่าเป็นปริศนาธรรมที่มีมาแต่โบราณ สมเด็จพระเพท ราชา มีปุจฉาอัฐุธรรมปัญหาเมื่อ พ.ศ. 2233 ผู้วิชันนาคือพระพุทโธษาจารย์

พุทศักราช ๒๒๓๓ ปีกับ ๒ เดือน ในวันอังคารเดือน ๘ ขึ้นค่ำหนึ่ง ปีมเมีย
ตรีนิศกนักษัตร (จุลศักราช ๑๑๕๒) พระราชสมภารเจ้า นิมนต์สมเด็จพระพุทโธษาจารย์
ให้เฉลยปัญหาปฤษฎาธรรม ๘ ประการนี้

¹²⁶ ประคนธรรมความเก่า, หน้า 28.

¹²⁷ เรื่องเดียวกัน, หน้า 32-33.

¹²⁸ ชาญวิทย์ เกษตรศิริ, อยุธยา: ประวัติศาสตร์และการเมือง (กรุงเทพฯ: มูลนิธิโครงการตำรา
สังคมศาสตร์และมนุษยศาสตร์, 2542), หน้า 76.

อย่างไรก็ดี ในหนังสือ ปฤษณาธรรม¹²⁹ ซึ่งมีเนื้อความเหมือนกันกับอัฐุธรรมปัญหา ตอนต้นเรื่องกล่าวว่า เป็นปฤษณาธรรมของพระเจ้าอยู่หัวท้ายสระ (ครองราชย์ พ.ศ. 2252-2275) แต่วันเวลาที่มีปฤษณาธรรมนี้เหมือนกัน แม้จะออกพระนามต่างกัน แต่เวลาที่แต่งตรงกัน จึงสรุปได้ว่าเป็นปฤษณาธรรมของพระเพทราชา

คำว่า อัฐุธรรม คือ ธรรมะแปดข้อ ปฤษณาธรรมทั้งหมด 8 ข้อ ได้แก่

1. ทางใหญ่อย่าเที่ยวจร
2. ลูกอ่อนอย่าอุ้มรัด
3. หลวงเจ้าวัดอย่าให้อาหาร
4. ไม้โกงอย่าทำกงวาน
5. ช้างसारอย่าผูกกลางเมือง
6. ถ้าอยากให้เป็นลูกให้เอาไฟสุ่มต้น
7. ถ้าจะให้ล้มบรรทุกแต่เบา
8. ถ้าจะเรียนโหราให้ฆ่าอาจารย์ทั้ง 4 เสีย¹³⁰

สาระคำสอนในอัฐุธรรมปัญหา มีดังนี้

| ปฤษณาธรรม | วิชา |
|----------------------------|--|
| 1. ทางใหญ่อย่าเที่ยวจร | ทางใหญ่ หมายถึง ทางสองทาง คือ กามคุณ และการปฏิบัติของเดิยรติ ที่ทำให้ต้องเวียนว่ายตายเกิดไม่จบสิ้น ทางที่ควรไป ได้แก่ มรรค 8 อันเป็นแนวทางที่ถูกต้อง |
| 2. ลูกอ่อนอย่าอุ้มรัด | ลูกอ่อน หมายถึง ญาติ บิดา มารดา บุตรธิดา เหล่านี้เป็นสิ่งไม่ควรยึดติดกับตัว เพราะการถือมั่นด้วยความรัก เป็นต้นหาอุปาทาน ที่ก่อให้เกิดทุกข์ |
| 3. หลวงเจ้าวัดอย่าให้อาหาร | หลวงเจ้าวัด หมายถึง วิญญูณชั้นอันเป็นประธานแห่งเจตสิก ได้แก่ เวทนาชั้น สัญญาชั้น สังขารชั้น อย่าให้อาหาร คือ อย่าให้จิตยินดีต่ออาหารทั้ง 4 คือ กวฬีการหาร ผัสสาหาร มโนสัญเจตนาหาร และวิญญูณหาร |
| 4. ไม้โกงอย่าทำกงวาน | หมายถึง การไม่คบคนพาล |
| 5. ช้างसारอย่าผูกกลางเมือง | ช้างसार หมายถึง ภิกษุผู้ปฏิบัติธรรม ควรโน้มไปสู่निพพาน คือ |

¹²⁹ หนังสือปฤษณาธรรม. (พิมพ์ในการศพบ นายใหม่ ผันประเสริฐ พุทธศักราช ๒๔๖๓)

¹³⁰ อัฐุธรรมปัญหา ใน ประชุมพระราชปฤดา, (กรุงเทพฯ: มหามกุฏราชวิทยาลัย, 2516), หน้า 24.

จะเกี่ยวข้องอยู่ในสงสารสิ้นกาลช้านาน คุณสำเภอันบรรทุกสินค้าอันหนัก มีอาทิจคือ คีบูกแลทองแดง ทองเหลือง เหล็ก ศีลาศทอ้งเป็นอับเจานั้น แม้นลมมีกำลังมาต้อง ไบกระโดงนั้นก็ดี สำเภอันบรรทุกหนักนั้นก็มิได้ล้ม ก็ทอ้งเที่ยวไปมาอยู่ในท้อง ทะเลนันสิ้นกาลช้านานนั้นแลฯ¹³¹

สมเด็จพระพุทธโฆษาจารย์ วิสัชนาตีความปริศนาธรรมแต่ละข้อด้วย พร้อมทั้งอธิบายขยายความเกี่ยวกับความหมายของปริศนาธรรมอย่างชัดเจนด้วยวิธีการต่าง ๆ เพื่อแสดง ธรรมะอันลึกซึ้งให้เป็นที่เข้าใจได้ชัดเจน

นอกจากประคนธรรมและอัฐฐธรรมปัญหาที่เป็นปจฺจนา-วิสัชนาปริศนาธรรมใน สมัยอยุธยาแล้ว ยังปรากฏมีปจฺจนาปริศนาธรรมสืบเนื่องต่อมา ได้แก่ คำแก้ปฤศณา¹³² เป็นงานนิพนธ์ ของพระอุบาลีคุณูปมาจารย์ (จันทร์ สิริจนฺโท)¹³³

ปริศนาธรรมที่ท่านนำมาวิสัชนานั้น ท่านได้กล่าวเพียงว่าเป็นปริศนาธรรมของ โบราณ เช่นเดียวกับประคนธรรม และอัฐฐธรรมปัญหา ที่ส่วนของปจฺจนาปริศนาธรรมจะเป็น ของเก่าที่มีอยู่เดิม คำปฤศณาของพระอุบาลีคุณูปมาจารย์ ประกอบด้วยปริศนาธรรม 12 ข้อ ได้แก่

1. กินเท่าไรไม่หายอยาก
2. นอนมากไม่รู้จักตื่น
3. รักผู้อื่นยิ่งกว่ารักตัว
4. ของควรกล้วกดับกล้า
5. ของสั้นสัญญาว่าของยาว
6. ปอกมะพร้าวเอาปากกัด

¹³¹ อัฐฐธรรมปัญหา, หน้า 43.

¹³² พระอุบาลีคุณูปมาจารย์ (จันทร์ สิริจนฺโท), คำแก้ปฤศณา ใน อรรถโนประวัติ ธรรมบรรยาย และศิริ มาณทสูตร (กรุงเทพฯ: ชมรมพุทธศาสตร์ กฟผ., 2531), หน้า 116-124.

¹³³ ประวัติพระอุบาลีคุณูปมาจารย์ (จันทร์ สิริจนฺโท) (2399-2475) นามเดิม จันทร์ สุขสร อุปสมบทเมื่อ พ.ศ. 2420 ณ วัดศรีทอง จังหวัดอุบลราชธานี พ.ศ. 2447 พระบาทสมเด็จพระจุลจอมเกล้าเจ้าอยู่หัว ทรงโปรดฯ ให้ครองวัดบรมนิวาส ได้เลื่อนสมณศักดิ์เป็น พระราชาภิ พระเทพโมลี พระราชาคณะที่พระธรรมธีรราชมหามุนี พระโพธิวงศาจารย์ และพระอุบาลีคุณูปมาจารย์ ตามลำดับ ท่านได้รับยกย่องว่าเป็นนักเผยแผ่และปฏิบัติธรรม และนักปราชญ์ โดยสามารถแสดงธรรมได้จับใจประชาชนทั่วไป ท่านมีงานนิพนธ์มากมาย เช่น กาพย์ปาฏิโมกข์ กาพย์เวสสันดรชาดก กาพย์มงคลสูตร กาพย์ปุสอนหลาน หลานสอนปู่ กาพย์สิบบ่สูญ กาพย์เซ็งบั้งไฟ โลกนิติ สุภาษิต เป็นต้น. รวบรวมจาก มุลนิธิพระอาจารย์มั่น ภูริทัตโต, บูรพาจารย์ (กรุงเทพฯ: โรงพิมพ์ชวนพิมพ์, 2545), หน้า 203-205.

7. อุ้มลูกอ่อนกอดรัดไว้ไม่วาง
8. หลงทางไม่ได้ถาม
9. หนีจระเข้ใหญ่ไปลงน้ำ
10. ต้องจองจำกลับยินดี
11. สู้ไฟริไม่หาอาวุธ
12. ใครไม่หยุดไม่ถึงพระ

มีสาระคำสอนดังนี้

| ปริศนาธรรม | วิสัยทัศน์ |
|--|---|
| กินเท่าไรไม่หายอยาก นอนมากไม่รู้จักตื่น รักผู้อื่นยิ่งกว่ารักตัว | โลกะความละโมภ ถึงมีสักเท่าไรก็ไม่เพียงพอ โมหะความหลง มัวเมาไม่มีเวลาสร้าง เพราะโมหะทำให้รักผู้อื่นยิ่งกว่าตัวเอง จนยอมทำบาปเพื่อบำรุง น้ำใจผู้อื่น |
| ของควรวกแล้วกลับกล้า | เพราะความรักผู้อื่นเป็นเหตุ กรรมอันเป็นบาปเป็นของควรวกแล้ว แต่กล้าทำได้ทุกประการ |
| ของดีอันสำคัญกว่าของขาว | ชีวิตของสัตว์ถือว่าสั้นนัก แต่มุ่งหมายจะอยู่ตั้งร้อยตั้งพันปี สำคัญ เป็นเจ้าของ หวงแหนสิ่งทั้งหลายว่าเป็นของตน |
| ปอกมะพร้าวเอาปากกัด | มรรคผล นิพพานนั้น สำเร็จได้เพราะใช้ศีล สมาธิ ปัญญา ประหาร กิเลส หาใช้ถือเอาด้วยอวดฝีปาก (เหมือนการปอกมะพร้าวต้องใช้ พร้าว ไม่ใช่ใช้ปาก) |
| อุ้มลูกอ่อนกอดรัดไว้ไม่วาง | ร่างกายเปรียบเหมือนลูกอ่อน การกอดรัดไม่วางคือการหวงแหน ถนอมรักษาจนเกินพอดี ไม่พึงกระทำจนทำให้รักษาเสียไม่ได้ |
| หลงทางไม่ได้ถาม | บุคคลผู้ไม่รู้ทางนรก สวรรค์ สุข ทุกข์ แต่หัวคือไม่ยอมถามท่าน ผู้รู้ |
| หนีจระเข้ใหญ่ไปลงน้ำ | จระเข้เปรียบเหมือนความทุกข์ การลงน้ำคือการครองเรือน ซึ่ง เป็นทุกข์เช่นกัน |
| ต้องจองจำกลับยินดี | ค้นหาความรัก ลูก สามภรรยา สมบัติข้าวของ เป็นเครื่องผูกสัตว์ ให้เวียนวนในวัฏสงสาร แต่คนทั่วไปกลับยินดี |
| สู้ไฟริไม่หาอาวุธ | การไม่สร้างปัญญา คือ ศรัทธา ศีล เพื่อเอาชนะข้าศึกภายในคือ ชรา พยาธิ มรณะ |
| ใครไม่หยุดไม่ถึงพระ | หมายถึงหยุดคิดหยุดนึกหยุดการส่ายหาพระภายนอก แต่ควร บำรุงพระภายในคือทศสมานุตตริยะ |

ในการวิเสชา พระอุบาลีคุณูปมาจารย์จะได้อธิบายขยายความเพื่อให้เข้าใจปริศนาธรรมเหล่านี้อย่างชัดเจน เช่น ปริศนาธรรม *ปอกมะพร้าวเอาปากกัด*

ธรรมคาปอกมะพร้าวต้องใช้พร้าว ใช้ขวาน เพราะเป็นของแก่นของแข็ง ใพล่เอาปากไปกัด ผิดธรรมดาของโลก ตกลงก็คงไม่ได้กินกันเท่านั้น เปรียบเหมือนมรรคผลนิพพาน ธรรมคาของท่านผู้จะสำเร็จ ท่านต้องเอาศีล สมาธิ ปัญญา เป็นมรรคประหารกิเลส เปรียบเหมือนพร้าวขวาน สำหรับปอกเปลือกมะพร้าว ส่วนตัวหาเอาศีล สมาธิ ปัญญา เป็นมรรคเครื่องประหารไม้ ใพล่ไปเอาโวหารเป็นเครื่องประหารกิเลส อวดฝีปากกันว่าข้าจำได้มากข้าฉลาดกว่าเจ้า จะถือเอามรรคผล นิพพานด้วยปากเท่านั้น ตกลงก็คงจะอยู่เท่านั้นเอง เพราะผิดธรรมดา¹³⁴

ปจฺจมา-วิเสชานาในตัวอย่างที่ยกมานี้จะเห็นว่าเป็นปริศนาธรรมที่เป็นภาพพจน์ สัญลักษณ์เปรียบเทียบให้เข้าใจเรื่องมรรคผลนิพพานที่จะสำเร็จได้ด้วยการปฏิบัติศีล สมาธิ ปัญญา ไม่ใช่การรู้มากแล้วพูด โอ้อวดซึ่งเป็นสิ่งที่ผิด เช่นเดียวกับกับการปอกมะพร้าวด้วยปากก็จะได้ผลเท่ากับการใช้พร้าว เป็นวิเสชานาที่อาศัยเทียบเคียงรูปธรรมกับพุทธธรรมเข้าด้วยกันเพื่อให้เข้าใจสาระสำคัญของปริศนา

จะเห็นได้ว่า ประคนธรรม อัญจนธรรมปัญหาและคำแก้ปัญหานี้ มีลักษณะเหมือนกันคือการใช้ปริศนาธรรมเป็นปจฺจมาเพื่อให้เกิดการขบคิดตีความ และอรรถาธิบายปริศนาเหล่านี้ด้วยคำตอบทางธรรม ปริศนาจะสร้างจากถ้อยคำภาษาที่สื่อสภาวะทั่วไปตามที่เข้าใจและเห็นภาพได้ รวมทั้งการใช้ภาพพจน์ แต่ปริศนาธรรมเหล่านี้จะมีลักษณะของการให้ความหมายที่ผิดไปจากความเข้าใจที่ถูกต้องตามประสพการณ์ คือสร้างความเข้าใจที่ขัดแย้งกับประสพการณ์ของมนุษย์เพื่อเร้าให้เกิดความสงสัย กระตุ้นความอยากรู้คำตอบ อันเป็นกลวิธีสำคัญอย่างหนึ่งในการสื่อสารพุทธธรรม

3.2.1.3 โคลงทนายและวิเสชานา

โคลงทนายและวิเสชานาเป็นงานรวบรวมของพระยาโกมารกุลมนตรี (ชื่น โกมารกุล ณ นคร)¹³⁵ พระยาโกมารกุลมนตรีเป็นผู้คิดโคลงทนายขึ้น และส่งโคลงทนายเหล่านี้ให้แก่พระภิกษุได้

¹³⁴ คำแก้ปจฺจมา, หน้า 119.

¹³⁵ พระยาโกมารกุลมนตรี (ชื่น โกมารกุล ณ นคร-2434-2504) นอกจากโคลงทนายและวิเสชานานี้แล้ว ยังปรากฏมีผลงานทั้งร้อยแก้วและร้อยกรองมากมาย ในด้านร้อยแก้วเป็นบทความแสดงความรู้และความคิดเห็น เช่น แบบวิธีเขียนหนังสือราชการ, เรื่องเจ้าพระยามหาเสนา (ขุนนาค), อาตมาภิมาน, เรื่องสามภรรยาและผิวเมีย

วิชันนา แบ่งเป็นสองวาระคือ ใน พ.ศ. 2467 และ พ.ศ. 2503 จุดมุ่งหมายของการแต่งโคลงทนายและวิชันนาคือ พระยาโกมารกุลมนตรีกล่าวว่

๑. จะให้ธรรมกถีก่ออกสนุกในการให้โวหารอธิบายของท่าน
๒. จะให้หนังสือนี้อ่านเข้าใจง่ายแก่ชนทุกชั้น จึงกันเสียมิให้คำอธิบายเป็นสำนวนเทศนา ซึ่งคนบางคนไม่ชอบอ่าน หาว่าเข้าใจยาก
๓. จะให้หนังสือนี้เป็นหนังสือที่ชวนอ่าน ให้อ่านโคลงทนายก่อน ผู้อ่านเมื่ออ่านโคลงแล้ว บางคนคงจะสงสัยว่า นี่หมายอะไรหนอ บางคนก็ทายความหมายได้ว่าโคลงประสงค้ให้อธิบายธรรมใด บางทีจะนึกตอบเอง ทั้งสองจำพวกนั้น จะอดพลิกดูคำอธิบายไม่ได้ว่าท่านผู้มีความรู้ ท่านทนายแลอธิบายกันว่าอะไร ตรงกับใจตนฤาไม่ อันเป็นเหตุชวนให้อ่านด้วยความตั้งใจ¹³⁶

โคลงทนายและวิชันนา ฉบับที่นำมาศึกษานี้ ประกอบด้วยโคลงทนาย จำนวน 33 บท โดยรวบรวมขึ้นจากสองวาระคือ โคลงทนายและวิชันนาใน พ.ศ. 2467 จำนวน 19 บท และโคลงทนายและวิชันนาใน พ.ศ.2503 อีก 14 บท ในการรวบรวมเพื่อพิมพ์นี้ พระยาโกมารกุลมนตรีมิได้เรียบเรียงตามลำดับเวลาที่ได้มีปูจลา-วิชันนากัน แต่เรียบเรียงตามจำนวนข้อธรรมจากน้อยไปหามาก

โคลงทนายและวิชันนาเป็นรูปแบบหนึ่งของปูจลา-วิชันนา การตั้งโคลงทนายก็คือการตั้งปูจลา โดยมุ่งหวังให้มีการวิชันนาขยายความ ลักษณะวิชันนา ภิกษุและบัณฑิตจะวิชันนาด้วยสำนวนร้อยแก้ว ตามจุดมุ่งหมายของผู้ตั้ง โคลงทนาย ที่ต้องการให้เป็นสำนวนร้อยแก้วอ่านง่าย เข้าใจง่าย ดังนั้นวิชันนาของแต่ละคน จึงมีแก่นกลางร่วมกันคือวิชันนาด้วยสำนวนร้อยแก้วที่เข้าใจง่าย

สาระดะธรรมของเรื่องเป็นการสอนธรรม โดยการวิชันนาโคลงทนาย ติความหมายของปริศนาธรรมของโคลงทนายที่ให้มา การอธิบายขยายความมุ่งให้รายละเอียดของลักษณะธรรมแต่ละข้อ

ตำนานเมืองนครศรีธรรมราช เป็นต้น (ตีพิมพ์ในหนังสืออนุสรณ์งานพระราชทานเพลิงศพ คุณหญิงโสภณพรณโกมารกุลมนตรี ณ เมรุวัดชลประทานรังสฤษฎ์ วันที่ 14 กุมภาพันธ์ 2524)

งานร้อยกรองที่พบได้แก่ โคลงโวหาร บทละครพูดชวนหัว 4 เรื่อง ได้แก่ เมียบู้, สด ๆ , ไปปากคลองสาน และ คีนก่อนสมรส (ตีพิมพ์ใน โกลมารกุลอนุสรณ์ พิมพ์ในงานพระราชทานเพลิงศพ มหาอำมาตย์เอก พระยาโกมารกุลมนตรี (ชื่น โกลมารกุล ณ นคร) ณ เมรุพลับพลาอิศริยศ วัดเทพศิรินทราวาส วันที่ 13 มีนาคม 2504) และเสภาเรื่องพระร่วงสวรรคโลก แต่งเพื่อขับร้องและแสดงเป็น เสภาคอนเสิร์ต เมื่อ พ.ศ. 2489 และตีพิมพ์สองครั้งใน พ.ศ. 2492 และเมื่อ พ.ศ. 2501. เสภาเรื่องพระร่วงสวรรคโลก. พิมพ์เป็นบรรณนาการในการพระราชทานเพลิงศพ คุณหญิงแฉ่ม โกลมารกุล ณ นคร วันที่ 27 มีนาคม 2501.

¹³⁶ พระยาโกมารกุลมนตรี, โคลงทนายและวิชันนา (กรุงเทพฯ: โรงพิมพ์บำรุงนุกุลกิจ, 2503), หน้า ข.

โคลงทนายและวิสัยนา 33 บท ผู้วิสัยนา เวลาแต่ง และสาระคำสอน ดังนี้

| โคลงทนาย | คำวิสัยนา-ผู้วิสัยนา |
|---|---|
| 1. อายใจอาดมะเว้น เกรงอื่นได้สติคิด สองทำอภิบาลกิจ โดยที่ช่วยเหนี่ยวรั้ง | ความผิด ชุกชั่ง แก่โลก มนุษย์ไว้ในธรรม |
| 2. หนึ่งช่วยให้จิตตรู กรรมบาปกรรมบุญนึก หนึ่งให้จิตตรูสึก สองร่วมอุปการให้ | ระลึก ออกได้ อยู่สม่า เสมอพอ หลีกห่างเหวภัย |
| 3. งามขนงามแต่งล้วน เป็นแต่งงามภายนอก ความงามจิตต์ใจดอก งามเสี้ยงมทนกลั่น | งามหลอก เท่านั้น งามเด่น วิจิตรแท้ถาวร |
| 4. ผู้รู้คุณท่านผู้ แทนตอบคุณในวาร และตอบท่านด้วยมาน คนอย่างทีกล่าวไชร | อุปการ ตอบได้ ปราโมช ยากแท้จักหา |
| 5. ฉลาดรู้ประจักษ์แจ้ง ฉลาดทราบทางที่ทราบ อุบายแห่งทางงาม ก็ฉลาดจับเค้า | ทางความ เจริญพอ เสื่อมเศร้า แลเสื่อม นันนา เงื่อนคั่นคิดเห็น |
| 6. ทูกองคัพพุทธะตั้ง เว้นซึ่งการกระทำ ประกอบกุศลกรรม ชำระจิตต์ให้แผ้ว | หลักคำ สอนเฮย บาปแล้ว แต่ถ่าย เดียวพอ ผ่องพันมลทิน |

| | |
|---|---|
| <p>7. เพลิงสามกองกรุ่นร้อน ระอุ ชื่อต่างกันท่านระบุ บอกไว้ เพลิงนี้มักจะคุ คือกปลั่ง โพลงลุกในอกให้ จิตต์ร้อนแรงเพลิง</p> | <p>ไฟ 3 กอง ได้แก่ รากะ โทสะ โมหะ¹³⁷ (พระมหาโพธิวงศาจารย์ (สาที) วัดอนงคาราม พ.ศ. 2503)</p> |
| <p>8. ประกอบสรรพกิจด้วย วิริยา การเอย สามารถรักษาสา รพัดได้ เลือกคนที่ดีมา เปนมิตร ชีวิตคนเล่าไซริ ก็เลี้ยงพอควร</p> | <p>ทิฏฐะธัมมิกะประโยชน์ 4 ประการ อุฏฐานสัมปทา ถึงพร้อมด้วยความหมั่นเพียร อารักขสัมปทา ถึงพร้อมด้วยการรักษา กัลยาณมิตร คือมีคนดีเป็นเพื่อน สมชีวิตา ความเลี้ยงชีพตามสมควรแก่ทรัพย์ (พระธรรมนิเทศทวยหาญ (อยู่ อุดมศิลป์)เปรียญ 9 ประโยค (วิศิขนาเมื่อมีสมณศักดิ์เป็น พระอมรา ภริกจิต วัดเทพสิรินทราวาส พ.ศ. 2467)</p> |
| <p>9. เชื้อถื้อจำเพาะข้อ ควรสัทธา กายปากก็รักษา สงบถ้วน สละทรัพย์เพื่อความผา สุขเพื่อน มนุษย์พ่อ บุญบาปคุณโทษล้วน รอบรู้ทุกสถาน</p> | <p>สัมปรายิกะประโยชน์ คือ ตั้งตนพอสมควรแก่ ฐานะ ทำประโยชน์แก่ผู้อื่น บุญบาปที่ทำย่อม ติดตามเหมือนเงา (พระจุลคณิศร (จรัส) วัดราชบพิตร พ.ศ. 2467)</p> |
| <p>10. คบใครคิดคอบเกื้อ อุปการ เขาเอย ร่วมทุกข์สุขสำราญ ร่วมเศร้า แนะนำและทัคทาน เดือนสติ รักใคร่เปนนิจเฝ้า ใฝ่ให้สหายเจริญ</p> | <p>มิตรแท้ 4 คือ มิตรมีอุปการะ มิตรร่วมทุกข์ร่วมสุข มิตรแนะนำประโยชน์ มิตรมีความรักใคร่ (นายคง ยิงถาวร เปรียญ 6 ประโยค พ.ศ. 2467)</p> |

¹³⁷ เนื้อความวิศิขนาเหมือนอัครคิสูตร ขุททกนิกาย อิติวุตตกะ ไฟ 3 กอง ไฟรากะ โทสะ โมหะ ความว่า
ไฟรากะข่อมเผาผลาญนรชนผู้กำหนด หมกมุ่นอยู่ในกามทั้งหลาย
ไฟโทสะข่อมเผาผลาญนรชนผู้มีจิตพยาบาท ขอบมาสัตว์
ไฟโมหะข่อมเผาผลาญนรชนผู้ลุ่มหลง ไม่ฉลาดในธรรมของพระอริย
ชนทั้งหลายผู้หมั่นอบรมตนในศาสนธรรม ของพระสัมมาสัมพุทธเจ้า
ทั้งกลางวันและกลางคืน หมั่นเจริญอุสุภสัญญาเป็นนิตย์ ข่อมทำไฟรากะให้ดับลงได้
ชนทั้งหลายที่มีคุณธรรมสูง ข่อมดับไฟคือโทสะลงได้ด้วยเมตตา
และข่อมดับไฟคือโมหะด้วยปัญญา อันเป็นเครื่องทำลายกิเลสได้เด็ดขาด (อัครคิสูตร, หน้า

| | | |
|--|--|---|
| 11. คบใครคิดแต่ได้ พูดพล่อยเพื่อนยากจน หน้าปลับปลับหลังผล มีแต่จะเชื่อเชิญ | ฝ่ายตน ไม่เอื้อ ตะโกฟาด ชักให้ฉิบหาย | มิตรเทียม 4 ได้แก่ คนปอกกลอก คนดีแต่พูด คนประจบ คนที่ชักชวนในทางเสื่อม (นายแก้ว เขมจรรย์ เปรียญ 6 ประโยค พ.ศ. 2467) |
| 12. มีใจตรงซื่อรู้ มีสติข่มจำกัด ยากแค้นก็สันทัด ให้ทรัพย์ใครก็ให้ | รักสัตย์ จิตต์ได้ ทนอด เฉพาะผู้ควรของ | ฆราวาสธรรม ได้แก่ ความสัตย์ ความข่มใจ ความอดทน การให้ (พระราชเวที (พร) วัดประยูรวงศาวาส พ.ศ. 2467) |
| 13. ท่านให้กำเนิดแล้ว ท่านประสาทวิทยา ท่านครองราชา ท่านประทานธรรมไว้ | เลี้ยงมา ยากให้ ณาจักร สิ่งนี้นามเดียว | บุพการี ครูอาจารย์ พระมหากษัตริย์ สมเด็จพระพุฒาจารย์ (นวม) วัดอนงคาราม พ.ศ. 2467 |
| 14. ทำอะไรรักสิ่งนั้น เพียรหมั่นจนสัมฤทธิ์ ไม่วางธุระจิตต์ ตรงเหตุผลใหญ่่น้อย | เป็นนิจ เรียบร้อย จอดจ่อ กิจนั้นสมประสงค์ | อิทธิบาท- คุณอันให้สำเร็จสมประสงค์ ได้แก่ ฉันทะ วิริยะ จิตตะ วิมังสา (สมเด็จพระวันรัต (เฮง) วัดมหาธาตุ พ.ศ. 2467) |
| 15. ภูมิสมควรสถิตแท้ เสพสัตบุรุษชิต ตั้งตนแข็งขันจิต ปางบูรพกาลก็ได้ | จึงสถิตย์ ชอบไว้ ท่านชอบ ก่อสร้างกุศล | ปฏิรูปเทวาสะ - อยู่ในประเทศอันสมควร สัปปริสุปลังเสวะ - คบสัตบุรุษ อึดต้อมมาปณิธิ - ตั้งตนไว้ชอบ บุพเพตบัพญญา - ผู้ได้ทำไว้ก่อน (พระธรรมไตรโลกาจารย์ (อยู่) วัดประยูรวงศาวาส พ.ศ. 2467) |
| 16. ให้ทานโดยมิได้ ยามพูดอภิปราย ทำใดก็โดยหมาย ความจะถือน้อย | เสียดาย เพราะถ้อย มุ่งเพื่อ เขาณา หนึ่งนั้นถามี | สังคหวัตถุ-ธรรมเครื่องสงเคราะห์ ได้แก่ ทาน - การให้ปัน เปยุวชุษ - เจรจาวาจาอ่อนหวาน อดถจริยา - ประพฤติประ โยชน์แก่ผู้อื่น สมานตตนา- ความเป็นผู้มีตมเสมอในธรรม (นายเทียบ ทีปสร เปรียญ 6 ประโยค วิสัยนาเมื่อครั้งมีสมณศักดิ์เป็นพระสรภาณกวี วัดอนงคาราม พ.ศ. 2467) |

| | | |
|--|---|--|
| <p>17. ไปแสวงเสาะค้น ของเก่าไม่ชวนขาย จับจ่ายก็ฟุ่มเฟือย มอบกิจการเรือนให้</p> | <p>ของหาย บูรณะไว้ เกินส่วน สิทธิผู้ทุศีล</p> | <p>สถานที่ซึ่งตระกูลอันมั่งคั่งตั้งอยู่ไม่นาน 4 สถานที่ ไม่แสวงหาพัสดุที่หายไปแล้ว ไม่บูรณะพัสดุที่คร่ำคร่า ไม่รู้จักประมาณการบริโภคสมบัติ ตั้งสตรีหรือบุรุษทุศีลเป็นพ่อบ้านแม่เรือน (พระพินิจวรรณการ (แสง สาลิตุล) เปรียญ 6 ประโยค พ.ศ. 2467)</p> |
| <p>18. หวังให้ผู้อื่นได้ ใครทุกข์ก็จัดการ ใครดีก็พลอยบาน ตั้งอยู่มีชัยสถ์แท้</p> | <p>คลลสรายุ สุขเอิบ ช่วยแก้ เบิกจิตต์ ท่านนี้ใครหนอ</p> | <p>พรหมวิหาร ได้แก่ เมตตา กรุณา มุทิตา อุเบกขา (พระศาสนโสภณ (แจ่ม) วัดมกุฏกษัตริยาราม พ.ศ. 2467)</p> |
| <p>19. รักใครถึงผิดแก้ง เกลียด, หากถูกก็ถ่ม เขาหลอกก็หลงลม กลับชั่วเป็นดีได้</p> | <p>กล่าวชม โทษให้ เขาหลอก เหตุด้วยขลาดกลัว</p> | <p>อคติ ได้แก่ ฉันทะ โทสะ โมหะ ภยา (พระโพธิวงศาจารย์ (จันทร์) วัดบรมนิวาส พ.ศ. 2467)</p> |
| <p>20. เลี้ยงตนพ่อแม่เลี้ยง เลี้ยงเพื่อนที่รักชอบ ภักย์ก็มีประกอบ ทำซึ่งพลีทั้งห้า</p> | <p>ตลอดครอบ ครว้รอบ ท้วหน้า กิจระงับ ภัก์พ่อ อีกให้สมณพราหมณ์</p> | <p>ประโยชน์แต่การถือ โภคทรัพย์ (พระวินิจกิจโกศล (กรี) วัดกัลยาณมิตร พ.ศ. 2467)</p> |
| <p>21. ทุกข์ท่านจำแนกไว้ บอกบ่อเกิดแห่งความ ใครอยากสุขพยายาม ทางแปดดับทุกข์ได้</p> | <p>สิบเอ็ดนาม ทุกข์ให้ ดับทุกข์ สังขจะแท้สี่สถาน</p> | <p>ทุกข์ 11 ได้แก่ ความเกิด ความแก่ ความตาย ความโศกแห่งใจ ความร่ำไรราพัน ความทุกข์กาย ความทุกข์ใจ ความคับแค้น ความประสพด้วยสัตว์ สังขารซึ่งไม่เป็นที่รัก ความปรารถนาสิ่งใดไม่ได้ สิ่งนั้นสมปรารถนา มรรค 8 สัมมาทิฎฐิ สัมมาสังกัปปะ สัมมาวาจา สัมมากัมมันตะ สัมมาอาชีวะ สัมมาวายามะ สัมมาสติ สัมมาสมาธิ อริยสัจ 4 ซึ่งเป็นทางแห่งความพ้นทุกข์ ได้แก่ ทุกข์ สมุทัย นิโรธ มรรค (พระเทพปัญญาภุมนี (กล่อม) วัดบุปผาราม พ.ศ. 2503)</p> |

| | |
|--|---|
| <p>22. อย่าให้บาปเกิดได้ ละบาปเก่าอย่าคิด ให้บุญเกิดเป็นนิส บุญเกิดแล้วจงป้อน</p> <p>ในจิตต์ เกี่ยวข้อง สัจเนื่อง ปกเลี้ยงรักษา</p> | <p>ปธาน คือ ความเพียร 4 ได้แก่ สังวรปธาน-ระวังไม่ให้บาปเกิดในสันดาน ปหานปธาน-เพียรระบาปที่เกิดขึ้นแล้ว ภาวนापธาน-เพียรให้กุศลเกิดในสันดาน อนุรักษนาปธาน-เพียรรักษากุศลที่เกิดขึ้นแล้ว ไม่ให้เสื่อม (พระธรรมภาณโกศล (มงคล) วัดประยูรวงศาวาส พ.ศ. 2503)</p> |
| <p>23. พิศกายกายเพริศพร่อง พึงชม โคภิชฐตั้งแต่ผม ที่แท้ก็ไฟลม สื่ออย่างประกอบเข้า</p> <p>พียงชม ตลอดเท่า น้ำประวีนา เกิดขึ้นแล้วสลาย</p> | <p>ธาตุ 4 ได้แก่ ดิน น้ำ ไฟ ลม (พระศรีวิสุทธิเมธี วัดเสวตฉัตร พ.ศ. 2503)</p> |
| <p>24. เกิดแล้วห้าอย่างนี้ ความแก่ความพลัดพราก ความพบผลวิบาก ทางไม่เกิดเสียได้</p> <p>หนียาก เจ็บไข้ มรณะ เท่านั้นทางหนี</p> | <p>สิ่งที่ต้องประสบเมื่อเกิดแล้ว 5 ประการ ได้แก่ ความแก่ ความเจ็บ ความตาย การพลัดพรากจากสิ่ง ที่รัก และการประสบกับสิ่งที่ชัง (นายเกษม บุญศรี เปรียญเอก คณาจารย์เอก วิศนาครั้งเป็นบรรพชิต มีสมณศักดิ์เป็น พระศรีสมโพธิ วัดมหาธาตุ พ.ศ. 2503)</p> |
| <p>25. อารมณ์ที่ก่กัถกัถ ใจหดหู่มีความ ฟุ้งซ่านวุ่นวุ่น ห้าอย่างลักษณะคล้าย</p> <p>ในกาม มุ้งร้าย สนเท่ห์ เครื่องกันกัถกัถ</p> | <p>นิเวศน์ 5 เครื่องกัถกัถกัถ ได้แก่ กามฉันทะ-อารมณ์ที่กัถกัถกัถในกาม ถีนมิทระ-ใจหดหู่ พยาบาท-ความมุ้งร้าย อุทธัจจกุกกุกจะ-ความฟุ้งซ่านวุ่นวุ่น วิจิกิจฉา-ความสนเท่ห์ (นายเอี่ยม ยูวะนิคม เปรียญ 9 ประโยค วิศนาครั้งเป็นบรรพชิต มีสมณศักดิ์เป็น พระปริยัติโสภณ พ.ศ. 2503)</p> |
| <p>26. ธาตุสี่รู้สี่กัถ อีกจิตต์ที่เกิดสำ ความรู้ร่วมกันทำ ทั้งรูปนามนั้นล้วน</p> <p>ความจำ นึกถ้วน นามรูป อยู่ได้พักเดียว</p> | <p>ธาตุทั้ง 4 ดิน น้ำ ไฟ ลม หมายถึงรูป เวทนา สัญญา สังขาร วิญญาณ หมายถึงนาม นามและรูปนี้ร่วมกันแล้วก็แตกดับ (พระอุบาลีคุณูปมาจารย์ (วาสน) วัดราชบพิตร</p> |

| | | |
|---|--|--|
| | | พ.ศ. 2503) |
| 27. สัทธานุญก่อสร้าง ถือนั่งศีลบริสุทธิ ไม่ตื่นข่าวมงคลสุด สมบัติห้าครองแล้ว | ในพุทธ ศาสน์พ่อ ผ่องแผ้ว ตรีนอก รีดนา จักล้างวิบัติสลาย | สมบัติอุบาสก 5 ประการ ได้แก่ ศรัทธา ศีล ไม่เชื่อมงคลตื่นข่าว คือ เชื้อธรรม ไม่แสวงหาเขตบุญนอกพระพุทธศาสนา บำเพ็ญบุญแต่ในพระพุทธศาสนา (พระมหานายก (แจ่ม) วัดบวรนิเวศ พ.ศ. 2503) |
| 28. หน้าหลังบนตำเบื่อง เป็นहरวมทิส บำรุงชอบเป็นสัมมา นี้ชื่ออย่างไรบ้าง | ซ้ายขวา รอบข้าง ปฏิบัติ บอกให้หายจน | ทิส 6 หมายถึง การปฏิบัติตนให้เหมาะสมต่อกัน 1. มารดาบิดากับบุตรธิดา 2. อาจารย์กับศิษย์ 3. สามีกับภรรยา 4. มิตรกับมิตร 5. นายกับบ่าวและคนทำการ 6. สมณพราหมณ์กับคฤหัสถ์ (สมเด็จพระสังฆราชเจ้า กรมหลวงวชิรญาณวงศ์ (ม.ร.ว. ชื่น) วัดบวรนิเวศ พ.ศ. 2467) |
| 29. รู้จักเหตุและรู้ รู้จักตนของตน ประมาณกาลประชุมชน รู้จักผู้ข่งผู้ | จักผล อีกรู้- ทุกชนิด หย่อนถ้วนทุกฐาน | สัปปริสธรรม 7 ได้แก่ รู้จักเหตุ รู้จักผล รู้จักตน รู้จักประมาณ รู้จักกาล รู้จักประชุมชน รู้จักผู้ข่งผู้หย่อน (หลวงเทพคุณานุศิษย์ (ทวิ ธรรมธัช) เปรียญ 9 ประโยค วิไลชนาครั้งบรรพชิต มีสมณศักดิ์เป็น พระอมรโมลี วัดราชบพิธ พ.ศ. 2467) |
| 30. มีดินนเขาเสาะสร้าง เดินง่ายเรียบสบาย นำไปสู่ฉิบหาย ทางที่กล่าวข้างต้น | แปดสาย สนุกเล่น ทุกแห่ง ทำนตั้งนามไฉน | อบายมุข 8 ได้แก่ เป็นนักเลงผู้หญิง เป็นนักเลงสุรา เป็นนักเลงกิน เป็นนักเลงการพนัน มีคนชั่วเป็น มิตร เป็นคนเกียจคร้าน การเที่ยวกลางคืน การ เที่ยวคุมหรัสพ (พระมหาพัฒน์ เปรียญ 6 ประโยค วัดประยูรวงศาวาส พ.ศ. 2467) |
| 31. ทางใดที่แบ่งทั้ง ปากสี่มีจำนวนตาม กายสามกับใจสาม ทางที่ท่านแบ่งไว้ | ดีทราม นับได้ รวมสิบ ดั่งนี้อะไรหนอ | กรรมบท 10 แบ่งเป็น กุศล และอกุศล อกุศลกรรมบท 10 ได้แก่ กายกรรม 3 การฆ่าสัตว์ การลักขโมย ผิดในกาม วจีกรรม 4 พูดเท็จ พูดส่อเสียด พูดหยาบ เพ้อเจ้อ |

| | | |
|---|---|--|
| | | มโนกรรม 3 เฟ่งเล็งอยากได้ของเขา คิดร้ายผู้อื่น และเห็นผิดจากทำนองคลองธรรม กุศลกรรมบท 10 ก็คือ การละอกุศลกรรมบท 10 (พระมหาทองดี เปรียญ 6 ประโยค วัดอนงคาราม พ.ศ. 2467) |
| 32. ฝ่ายในฝ่ายนอกเข้า ฝ่ายละหกท่านจัด เมื่อสองฝ่ายสัมผัส เป็นปัจจัยต่อให้ | คู่ขนาน แจกไว้ เกี่ยวเนื่อง สู้ห้วงเวทนา | อายตณภายใน 6 คือ ตา หู จมูก ลิ้น กาย ใจ อายตณภายนอก 6 คือ รูป เสียง กลิ่น รส โผฏฐัพพะ ธรรมารมณ์ (พระราชปริยัติ (สุวรรณ) วัดกัลยาณมิตร พ.ศ. 2503) |
| 33. ลโมภพยาชาทร้าย โกรธผูกโกรธถือตัว หลู่คุณหมิ่นอิงฉาหัว ตระหนี่เลินเล่อเจ้า | กางมัว เมานา อวดเว้า ดื้อแข็ง ดิพ้อ เล่ห์ตั้งตีเสมอ | อุปกิเลส คือ ธรรมเครื่องเศร้าหมอง 16 อย่าง ได้แก่ ความโลภอยากได้ของเขา คิดร้ายเขา ความโกรธ ความผูกโกรธ ความลบหลู่คุณท่าน ขกตน ความริษยา ความตระหนี่ มารยา ความโอ้อวด หลอกลวง หัวดื้อ แข็งคิมุงเอาชนะ ความถือตัว ทะนงตน ดูหมิ่นผู้อื่น ความมัวเมา และความประมาท (พระวิจิตรวิหารคุณ (สุวัฒน์) วัดประยูรวงศาวาส พ.ศ. 2503) |

ในวิสัยนาอรรถธิบายเพิ่มเติม นั้น เป็นลิลาวิสัยนาของแต่ละคน ทว่าทุกวิสัยนาต่างมุ่งการอรรถธิบายอย่างละเอียด และเนื่องจากว่าธรรมะที่นำมาตั้งเป็นโคลงทนายและวิสัยนา นี้ เรียบเรียงโดยยึดเอาจำนวนหัวข้อธรรมเป็นสำคัญ เมื่อวิสัยนาตีความปริศนาและอธิบายความหมายแล้ว จากนั้นจะเริ่มแยกอรรถธิบายข้อธรรมแต่ละข้อตามลำดับ และนอกจากนี้ยังวิสัยนาด้วยการขยายความ การยกตัวอย่างประกอบ อ้างอิงที่มาของคำวิสัยนา และการใช้เทศนาสอนธรรมประกอบไปด้วย ตัวอย่างเช่น

โคลงทนาย

| | |
|--------------------|-------------------|
| สัทธานุญก่อสร้าง | ในพุทธ ศาสน์พ้อ |
| ถือซึ่งศีลบริสุทธิ | ผ่องแผ้ว |
| ไม่ตื่นข่าวมงคลอุต | ตรีนอก รีดนา |
| สมบัติห้าครองแล้ว | จักล้างวิบัติสลาย |

วิสัยนา
ของ
พระมหานายก (แจ่ม) วัดบวรนิเวศ

สมบัติอุบาสก

คนเรานั้น ถ้าไม่มีสมบัติก็เป็นคนอนาถา ย่อมลำบากยากจน ชีวิตไม่ปกติสุข มีแต่ปกติทุกข์ ได้รับความระทมขมขื่น เป็นประจำวัน บางทีก็ประจำชั่วโมง มีลักษณะเป็นคนหอบทุกข์ คนอนาถานี้มี ๒ ประเภท คือ คนอนาถาทางโลกกับคนอนาถาทางธรรม จะพ้นการเป็นคนอนาถาได้ก็ด้วยการมีสมบัติ และสมบัตินั้น ไม่ว่าจะสมบัติทางโลกหรือสมบัติทางธรรม จะมีได้ก็ต้องสร้างด้วยกันทั้งนั้น

การสร้างสมบัติทางโลกนั้น มีการประดิษฐ์ การผลิต การหมุนเวียน แลกเปลี่ยนซื้อขายการอุปโภคบริโภคเป็นต้น ว่าตามหลักของพระพุทธเจ้าก็คือ รู้จักทำ รู้จักเก็บ รู้จักคบค้าสมาคม รู้จักการใช้จ่าย

การสร้างสมบัติทางธรรม ก็คือ การประกอบคุณงามความดี ความซื่อสัตย์ สุจริต เช่นชนะคนชั่วด้วยความดี ชนะคนตระหนี่ด้วยการให้ ชนะคนใช้ถ้อยคำเท็จ ด้วยสัจวาจา เป็นต้น

อันโคลงทนายของท่านเจ้าคุณโกมารกุลมนตรี ที่จะขอให้วิสัยนา นี้ หมายถึงสมบัติอุบาสก อุบาสกคือ ผู้เข้าใกล้พระรัตนตรัย และถือพระรัตนตรัยเป็นสรณะสมบัติอุบาสกนั้นมี ๕ ประการ คือ

๑. ประกอบด้วยศรัทธา
๒. มีศीलบริสุทธ์
๓. ไม่เชื่อมงคลต้นข้าว คือ เชื่อกรรม
๔. ไม่แสวงหาเขตบุญนอกพระพุทธศาสนา
๕. บำเพ็ญบุญแต่ในพระพุทธศาสนา

ศรัทธา ของอุบาสกนี้ เป็นศรัทธาที่ประกอบด้วยปัญญา คือก่อนพิจารณาเห็นดีเห็นชอบแล้ว จึงเชื่อ เป็นศรัทธาเสรีธรรมาธิปไตย ไม่ใช่ศรัทธาเกณฑ์หรือศรัทธาบังคับ โดยเฉพาะก็คือพิจารณาไปจนเชื่อพระปัญญาตรัสรู้ของพระพุทธเจ้าที่เรียกว่า ตถาคตโพธิศรัทธา คือ เป็นศรัทธารู้ ศรัทธาเห็นนั่นเอง มิใช่ศรัทธาไม่รู้ไม่เห็น นี่เป็นสมบัติชิ้นแรกของอุบาสก และเป็นชิ้นที่จะยังประโยชน์ให้สำเร็จ

ศีล ของอุบาสกนี้ เป็นศีลบริสุทธ์ เป็นศีลที่เนื่องมาจากเจตนาดี ซึ่งตั้งใจจะงดเว้นในอันที่จะไม่ประพฤติสิ่งที่ชั่วร้ายทั้งทางกายและวาจา และรักษาความ

ประพุดิเช่นนั้นไว้ได้ นี่เป็นสมบัติขั้นที่ ๒ ของอุบาสก และเป็นขั้นที่ทำให้อุบาสกมีกาย วาจาอันงาม

ไม่เชื่อมงคลต้นข้าว ของอุบาสกนี้ หมายความว่า อุบาสกเชื่องธรรม คือทำดีได้ดี ทำชั่วได้ชั่ว ไม่ตื่นของขลังศักดิ์สิทธิ์ตามข่าวที่เขาเล่าลือ หรือตามที่หน้าม้ากระพือข่าว นี่เป็นสมบัติขั้นที่ ๓ ของอุบาสก และเป็นขั้นที่อุบาสกมั่นใจอยู่ในหลักธรรม ไม่ตื่นไปตามเสียงเป่าหู

ไม่แสวงหาเขตบุญนอกพระพุทธศาสนา ของอุบาสกนี้ หมายความว่า เนื่องมาสำหรับที่จะทำบุญในวันพระพุทธศาสนามีพอแล้ว จะทำให้อิ่มหรือทำงานสำเร็จถึงขั้นไหน ๆ ก็มีพอบ้างเล็กน้อย เหมือนกับชาวนาที่มีนาอยู่พอหรือมีนาอยู่จนเหลือทำไม่ไหว หรือคนที่มีข้าวปลาอาหารสำหรับกินในบ้านดีพอแล้ว เช่นนี้ก็ไม่ต้องไปหาหาหรือหาอาหารที่อื่น นี่เป็นสมบัติขั้นที่ ๔ ของอุบาสก ที่ทำให้อุบาสกรู้สึกเอิบอิ่มใจในหลักพระพุทธศาสนา อันมีพอบ้างแก่การทำบุญหรือประกอบคุณงามความดีทุกชั้น อุบาสกไม่ต้องเที่ยวหวัดหวัดเห่แสวงหาที่ทำบุญ

ทำบุญแต่ในพระพุทธศาสนา ของอุบาสกข้อสุดท้ายนี้ หมายความว่า การทำบุญนั้น อุบาสกมีบุญสำเร็จด้วยการทำทาน บุญสำเร็จด้วยการรักษาศีล บุญสำเร็จด้วยการเจริญภาวนาอยู่ครบครัน ไม่ต้องไปเช่นสรวงเจ้าพ่อหรือเจ้าแม่ที่ไหน ไม่ต้องมีบุญส่งนอก อันนั้นมิใช่หมายถึงความใจดำ การทำบุญในพระพุทธศาสนานั้น อาจทำได้ทั่วโลก คือ ไม่ว่าแก่คนชาติใดหรือศาสนาไหน ทั้งหลักเมตตา หลักอนุเคราะห์ สงเคราะห์ เป็นแต่ว่า ทำให้ถูกต้องหลักของความดี หรือความจริง แม้แต่ทำแก่สัตว์ในน้ำครำ เช่น เทเศษอาหารลงไปด้วยคิดว่า สัตว์ที่อาศัยอยู่นั้นจะได้กินบ้าง พระพุทธองค์ก็ยังคงตรัสว่า เป็นบุญกิริยา นี่เป็นสมบัติขั้นที่ ๕ และเป็นขั้นสุดท้ายของอุบาสกที่มีแหล่งทำบุญอันล้ำค่า หาแหล่งใด ๆ เสมือนมิได้ จึงไม่ต้องคิดทำอะไรให้นอกريدนอกรอยออกไป

สมบัติทั้ง ๕ นี้ อันเป็นสมบัติอันเป็นหลักฐานมั่นคงของอุบาสก หมายถึงอุบาสิกาคือ แต่เมื่ออุบาสกอุบาสิกามีคุณสมบัติเหล่านี้แล้ว ข้อสำคัญก็คือต้องปกปักรักษาไว้ให้ดี มิฉะนั้นก็จะเป็นอุบาสก อุบาสิกาวินิบิตล้มละลายไปหมดความเป็นอุบาสกอุบาสิกา เหมือนกับเศรษฐีมีสมบัติแล้ว รักษาไว้ไม่ได้ ก็ถึงความวิบัติล้มละลายไปหมดความเป็นเศรษฐีนั่นเอง

การมีสมบัติย่อมเป็นสิ่งที่ดีทั้งทางโลกและทางธรรม อันดับแรก ถ้ายังไม่มีก็ต้องสร้างให้มี เมื่อมีแล้วก็ต้องพยายามรักษาไว้มิให้วิบัติ

เครื่องใช้ไม้สอย ถ้ามีคุณสมบัติ ก็มีค่าในตัวของมันเอง และมีคนนิยม คนเราก็มเหมือนกัน ถ้ามีสมบัติก็มีค่าในตัว และผลพลอยได้ก็คือ มีคนนิยมนับถือ โดยเฉพาะอุบาสกอุบาสิกา ถ้ารักษาสมบัติอุบาสกโดยเคร่งครัดแล้ว ก็จะเป็นเกียรติ เป็นศรีแก่พระพุทธศาสนา¹³⁸

จากตัวอย่างนี้จะเห็นลักษณะปุจฉา-วิสัชนาในโคลงทนายและวิสัชนาว่ามุ่งที่จะให้เกิดการตีความขบคิดพุทธธรรม โดยตั้งปุจฉาปริศนาธรรมเป็นโคลง ให้ผู้รู้ซึ่งเป็นพระสงฆ์ได้วิสัชนาอธิบายขยายความหลักธรรมทางพุทธศาสนาอย่างละเอียด ด้วยการจำแนกธรรมะเพื่ออธิบายทีละข้อ เป็นลำดับ พร้อมทั้งยกตัวอย่างประกอบ ทำให้เข้าใจสารัตถะธรรมง่ายและกระชับ

3.2.2 ลักษณะปุจฉา-วิสัชนาในวรรณคดีสาระธรรม

วรรณคดีสาระธรรมมีลักษณะปุจฉา-วิสัชนาที่มุ่งสื่อสารและสั่งสอนพุทธธรรม โดยการใช้ปริศนาธรรมหรือปัญหาธรรมที่เป็นข้อความสั้น ๆ ที่มุ่งให้วิสัชนาตีความ ทั้งสองลักษณะมีจุดมุ่งหมายที่จะเร้าการขบคิดตีความปัญหาธรรมเหล่านั้นก่อนที่จะวิสัชนาอธิบายอย่างละเอียด

3.2.2.1 ปุจฉา-วิสัชนาปริศนาธรรม

ปุจฉา-วิสัชนาปริศนาธรรมในวรรณคดีสาระธรรมลักษณะหนึ่งคือการสร้างด้วยภาพพจน์คือการใช้อุปมาหรือข้อความที่แสดงให้เห็นภาพที่รับรู้และเข้าใจกันดีทั่วไปอยู่แล้ว สร้างเป็นปริศนาธรรม เพื่อให้ผู้วิสัชนาได้ตีความหมายของปริศนาธรรมนั้น เชื่อมโยงกับสารัตถะธรรมที่เป็นสิ่งนามธรรม ให้เกิดการเทียบเคียงลักษณะอันเป็นรูปธรรมของสิ่งนั้น กับพุทธธรรม คำสอนทางพุทธศาสนา เช่น ในประคนธรรม เป็นวรรณคดีพุทธศาสนาที่ปุจฉา-วิสัชนาด้วยภาพพจน์ ความเปรียบ ตั้งปุจฉาเป็นกระทู้ธรรม เพื่อให้วิสัชนาตีความหมาย ปริศนาธรรมด้วยภาพพจน์นี้ เป็นการเร้าความสนใจให้ผู้อ่านเกิดคำถามในเบื้องต้นว่า สิ่งที่กำลังจะหมายถึงอะไร แม้ว่าจะเข้าใจลักษณะของภาพพจน์และสำนวนที่นำมาสร้างเป็นปริศนาธรรมอยู่แล้ว แต่ผู้อ่านย่อมคาดหวังการอธิบายความหมายของแต่ละข้อต่อไป ความหมายของปริศนาธรรมที่ปรากฏในประคนธรรม เช่น

¹³⁸ โคลงทนายและวิสัชนา, หน้า 154-158.

ที่มาเอากันเป็นหัว ที่มัวเอาตัวต่างไถ

ที่มาเอากันเป็นหัว หมายถึง คนที่นอกใจภรรยา เป็นชู้กับภรรยาคนอื่น และยังหมายถึงนักบวชที่เกี่ยวพาราสิสิกา พฤติกรรมเหล่านี้เป็นสิ่งที่ไม่เหมาะสม ไม่ถูกต้อง สิ่งเหล่านี้จะนำความเดือดร้อนมาสู่ตน ที่มัวเอาตัวต่างไถ หมายถึง คนที่หลงกับคำยกย่องของคนอื่นขาดสติจนยอมทำตามที่คนอื่นหลอกให้ทำ ซึ่งสอนทั้งชายหญิงและนักบวชที่หลงสิกา ทำตัวประหนึ่งไถให้ผู้อื่นใช้งาน

ที่ไฟไม่ใส่ฝอย ที่หิ้งห้อยไปขึ้นคัง

หมายถึง การแสวงหาความรู้ในทางที่ไม่ถูกต้อง เช่น วิชานักเลง การไม่เลือกครูที่ดี ครูที่ไม่ดีนั้นเปรียบเหมือนหิ้งห้อย ส่วนครูที่ดีและมีความรู้มากนั้นเปรียบเหมือนขอนไฟที่กองไว้ คนชั่วไม่รู้ว่าควรเรียนความรู้จากครูที่ดี เหมือนไปต่อไฟจากกองไฟก็ย่อมลุกโชติช่วง แต่การไปต่อไฟจากหิ้งห้อยย่อมไร้ผล

ที่เป็นการไม่หว่านผล ที่ไช้กลไปชนพิน

หมายถึง การพบคนพาล ไม่คบบัณฑิต งานที่ควรทำไม่ทำ ไปเกี่ยวข้องกับความขัดแย้งของคนอื่น ทำให้เขาทะเลาะกันมากยิ่งขึ้น หรือ นักบวชที่ไม่ทำตามหน้าที่ของคน พุดจา สัปคน ขยงให้คนโกรธกันเป็นต้น คือการทำให้สิ่งที่ไม่ควรทำ อันทำให้เกิดความเดือดร้อนยิ่งขึ้น

จากวรรณคดีไทยพุทธศาสนาเรื่องประคนธรรม เห็นได้ว่าปुจฉาหรือคำถามนั้น สร้างสรรค์ขึ้นด้วยภาพพจน์สัญลักษณ์ เป็นปริศนาธรรมที่น่าสนใจในแง่การสร้าง เพราะว่าภาพพจน์สัญลักษณ์เป็นสิ่งที่ผู้คนรับรู้และเข้าใจมองเห็นภาพได้ชัดเจน ภาพพจน์สัญลักษณ์เหล่านี้ก่อให้เกิดการกระตุ้นให้มีการอธิบายด้วยพุทธธรรม คำสอน ที่สอดคล้องกัน

ปุจฉา-วิชันนาปริศนาธรรมนั้นมีลักษณะที่น่าสังเกต 2 ประการ คือ ปริศนาธรรมที่เป็นไปตามธรรมชาติ เช่น เดือนเพ็ญมิใคร่จะหลับ เดือนดับมิใคร่จะตื่น ซึ่งหมายถึง คนดีที่ทำบุญอยู่เสมอย่อมมีแต่ความเจริญ กับคนชั่วที่มีแต่ความเสื่อม จอดเรือไม่คู่ฝั่ง จะนั่งไม่คู่แผ่นดิน เปรียบเทียบการไม่รู้จักกาลเทศะ นอกจากนี้ยังมีปริศนาธรรมที่สร้างภาพที่ขัดแย้งจากความเป็นจริง เช่น ไม้เท้ายาวกว่าถ่อ ในความเป็นจริงแล้วถ่อนั้นมีความยาวมากกว่า หรือ ลูกดอกนอกช่อ ไม้้นอกกล่อใหญ่ ซึ่งเป็นสิ่งที่ผิดไปจากธรรมชาติ การใช้ความขัดแย้งนี้เพื่อสอนให้เห็นสิ่งที่ไม่ควรทำ สอนคนที่ประพฤติไม่เหมาะสม ไม่เป็นไปตามครรลองของสังคม ปริศนาที่ใช้ความขัดแย้งเป็นวิธีการที่สร้างให้เกิดความฉงน ไร้ความอยากรู้ และไร้การตีความหมาย ซึ่งเป็นกลวิธีสร้างปุจฉาได้อย่างน่าสนใจยิ่งในวรรณคดีไทยพุทธศาสนา

วิชันนาใช้กลวิธีที่หลากหลายเพื่อการอธิบาย วิชันนาในส่วนแรกของแต่ละปัญหาคือการตีความว่าสัญลักษณ์หรือภาพพจน์ที่ตั้งเป็นปุจฉานั้น หมายถึงบุคคลประเภทใด มีลักษณะและพฤติกรรมอย่างไร วิชันนาอธิบายและสอนธรรม ได้ใช้กลวิธีต่าง ๆ ประกอบ เช่น

การใช้ภาพพจน์ความเปรียบเพื่อสอนให้เข้าใจหลักธรรม ซึ่งเป็นการตีความอธิบายที่สอดคล้องกับปริศนา เช่น การเปรียบเทียบลักษณะของบุคคลที่ประพัตติตัวไม่เหมาะสม

| | | |
|----------------------|-----------------|--------------------------------|
| ชนเช่นชี่มานี้หยาบ | เป็นคนลูลาก | นอกฉบับแบบบูรณา |
| คุดผลแลบุผา | วิกสนานา | ผลิผลัดออกนอกช่อ |
| อนึ่งคุดไม้ที่มีกอก | งอกขึ้นนอกช่อ | ถ้าใหญ่แยกแปลกเพื่อนตัว |
| ชนเช่นนี้ชี่ชาติชั่ว | ไปเบื้องหน้าตัว | จะต้องทุกระทมทน ¹³⁹ |

วิชาที่ใช้กลวิธีต่าง ๆ เพื่อตีความและอธิบายปริศนาธรรมแต่ละข้ออย่างชัดเจนเพื่อแสดงธรรมะอันลึกซึ้งให้เป็นที่เข้าใจได้ชัดเจน ตัวอย่างจากปริศนา *ข้างสารอย่าผูกกลางเมือง* พระพุทธโฆษาจารย์เริ่มต้นโดยวิชาตีความว่า ข้างสาร หมายถึง พระโยคาวจร ผู้เจริญวิปัสสนากรรมฐานเพื่อนิพพาน และวิชาอธิบายโดยอ้างอิงคัมภีร์วิสุทธิมรรค เพื่อสนับสนุนการตีความของท่าน โดยการยกคาถาบาลี พร้อมทั้งแปลความ ความว่า

อาตมาภาพขอถวายวิชาปัญญาปัญหาปฤษฎณาจารย์ ๕ ว่า ข้างสารอย่าผูกกลางเมืองนั้น เหตุว่าข้างทั้งหลายนี้มีได้ยินดีจะอยู่ในเมือง แลข้างทั้งปวงนี้ย่อมยินดีอยู่ในป่า ปฤษฎณานี้เป็นอุปมาต่อโยคาวจร อันเจริญวิปัสสนากรรมฐาน แลปัญญาอันชื่อนิพพิทาญาณนั้น

มีในพระบาฬี พระคัมภีร์วิสุทธิมรรคดังนี้

ยถา จ สพฺพเสโต สคฺคตปตฺถิฐโฐ อธิริมา เวหาสจฺกโม ฉทฺทนุโตะ นาคราชา นครมชฺเช นากิริมฺมตฺติ หิมวตฺติ ฉนฺทนต์ทเหเชว อภิรมฺมตฺติ เอวมยํ โยคีวารโณ สพฺพสมฺปิ สํขารคเต นากิริมฺมตฺติ อนุปฺปาโท เจมนฺตฺติอาทินา นเยน ทิฏฺฐเส สนฺตฺติปเทเชว อภิรมฺมตฺติ ตนฺนินฺนตฺตนตฺตโปนตฺตปฺพุฏฺการมานโส โหตฺติ อันว่าพระยาข้างฉ้างฉ้างทนต์ตัวนั้น อันขาวล้วนล้วนทั้งตัวแลมีที่ตั้ง ๗ แห่ง คือ เท้าทั้ง ๔ แลเงาสองข้างแลงวง แลมีฤทธิ์อำนาจเหาะเหิรเดินเที่ยวไปในอากาศ แลพระยาข้างฉ้างฉ้างทนต์นั้นมิได้ยินดีจะอยู่ภายในเมือง แลพระยาข้างนั้นก็ยินดีในฉ้างทนต์สระในหิมวันตประเทศนั้น แลมีอุปมาคุดใจ อันว่าพระยาข้างคือ โยคาวจรอันได้นิพพิทานุปีสนาญาณแล้วนั้น มิได้ยินดีในสังขารธรรมทั้งปวง แลข้างสารคือ โยคาวจรนั้น ก็ยินดีในนฤพานอันระงับดับกิเลสธรรม

¹³⁹ ประคนธรรมคำฉันท์, หน้า 6-7.

อันให้เคื้อคร้อนกระวนกระวานนั้นเสียแล้ว แลบังเกิดเป็นอันเย็นอันเล็งเห็นด้วยนัย
เป็นอาทิ¹⁴⁰

พระพุทธโฆษาจารย์ได้วิชันนาให้เห็นลักษณะของพระโยคาวจรผู้ปรารถนาจะพ้น
จากวัฏสงสาร ได้เจริญนิพพิทาปีสณาญาณ อาศัยความสงบ เพื่อไปให้ถึงนิพพาน พระโยคาวจรยัง
เป็นผู้เบื้องหน้าสังฆารชธรรม สังฆารชธรรมอันพระโยคาวจรเบื้องหน้านั้น เปรียบเทียบได้กับ กลาง
เมือง และ อย่างผูก ได้แก่ นิพพิทานุปัสนา ดังนั้น ช้างสารอย่างผูกกลางเมือง หมายถึง โยคาวจรผู้เจริญ
วิปัสสนากรรมฐานนิพพิทานุปัสนา เพื่อสละละสังฆารชธรรม นำไปสู่ความสงบเย็นคือนิพพาน
พระพุทธโฆษาจารย์ยกคาถาบาลี และแปลเรื่องราวเพื่ออธิบายความ

สมเด็จพระสรรเพชญ์พุทธเจ้าตรีเศศนาโปรดอุคเสนเศรษฐีบุตร ดังนี้

| | |
|---------------------|-------------------------|
| มฤจ ปุเร มฤจ ปจฉา | มชฺฌ ภาวสุส ปารคู |
| สพฺพคฺค วิมุตตมานโส | น ปุณ ชาตฺสิริ อุเปหิติ |

คุกรอุคเสนเศรษฐีบุตร ท่านจงอย่าผูกจิตรไว้ในสังฆารชธรรม คือ ปัญจขันธ์
อันล่วงไปแล้วในอดีตกาลนั้นก็ดี ท่านอย่าผูกจิตรไว้ในสังฆารชธรรม คือปัญจขันธ์
อันจะบังเกิดในอนาคตกาลนั้นก็ดี ท่านอย่าผูกจิตรไว้ในสังฆารชธรรม คือปัญจขันธ์
อันเป็นปัจจุบันนี้ก็ดี แลท่านจงละเสีย อย่าผูกจิตรไว้ในสังฆารชธรรม คือขันธะธาตุ
อายตนะอันมีในอดีต อนาคต ปัจจุบัน ท่านจงถึงซึ่งฝั่งแห่งภวสาครด้วยปัญญา ๓
ประการ คือ ญาณปริญา ติธณปริญา ปหานปริญา ท่านจงอย่าถึงชาติทุกข์ ชรา
ทุกข์ พยาธิทุกข์ มรณทุกข์ สืบไปเบื้องหน้านั้นเลยอุคเสนเศรษฐีบุตรลูถึงอรหรรค
แล้ว ก็บวชในพระศาสนาแล้ว¹⁴¹

จากตัวอย่างปจฉา-วิชันนาปริศนาธรรมในอัฐฐธรรมปัญหา จะเห็นได้ว่ามีปจฉาที่
น่าสนใจซึ่งสร้างขึ้นจากภาพพจน์สัญลักษณ์ เป็นปริศนาธรรมที่ต้องอาศัยการตีความวิชันนาให้
สอดคล้องกับปริศนานั้น ๆ พระพุทธโฆษาจารย์ผู้วิชันนาได้วิชันนาโดยตีความอธิบายปริศนา
นั้น พร้อมทั้งอ้างอิงหลักฐานจากคัมภีร์สำคัญทางพุทธศาสนาทั้งพระไตรปิฎกและวิสุทธิมรรค
สนับสนุนความคิดของท่านได้อย่างชัดเจน ปริศนาสามารถวิชันนาได้ด้วยหลักกรรมคำสอนทาง
พุทธศาสนาอย่างลึกซึ้ง

¹⁴⁰ ประชุมพระราชปจฉา ภาคที่ 1. พระราชปจฉาครั้งกรุงศรีอยุธยา, หน้า 29-30.

¹⁴¹ ประชุมพระราชปจฉา, หน้า 31.

ในการวิสัญญายังวิสัญญาด้วยการจำแนกให้เข้าใจหลักธรรมโดยบอกผลดี-ผลร้าย
 สิ่งไม่ควรทำ-สิ่งที่ไม่ควรทำ เป็นการให้รายละเอียดที่แสดงให้เห็นพฤติกรรมทั้งที่ดีและไม่ดี อันจะ
 ส่งผลไปเบื้องหน้าหากกระทำหรืองดกระทำ เช่น

| | |
|----------------------|-------------------|
| ประพฤติกการผิคนั้น | นอกสอน |
| ปฏิบัติตามสุน | ท่านไว้ |
| จะสู่สุขทุกข์ร้อย | รูดขาด |
| ในชาตินี้ชาติโน้นให้ | สุขแท้ควรวิไลฯ |
| เป็นสุขในชาตินี้ | แลอนา คตเอย |
| ดับชีพสู่สวรรค์ผา | สุขแล้ว |
| จูดิจากสวรรค์มา | มนุษย์ โลกแล |
| มีจิตรับริสุทธิ์แล้ว | เพิ่มสร้างกุศลฯ |
| | |
| พาลเสียที่คั้งแก่น | ขัดใจ |
| หาเล่ห์กลสิ่งใด | คว่นแท้ |
| กอบทุจริตคิดไทย | แพกใส่ คนแล |
| คุณกลับเป็นโทษแท้ | ทุกข์ร้อนภายหลังฯ |

ปูจณา-วิสัญญาปริศนาธรรมในวรรณคดีสาระธรรม เป็นลักษณะเด่นอย่างหนึ่งของ
 การสร้างปูจณา จะเห็นได้ว่าปริศนาธรรมสร้างจากภาพพจน์และสภาวะธรรมชาติที่สามารถรับรู้
 เข้าใจได้ มีการสร้างความขัดแย้ง ทั้งภาพพจน์หรือปรากฏการณ์ที่ขัดแย้ง หรือผิดไปจากธรรมชาติ
 ปกติ ซึ่งเป็นการสื่อให้เห็นสภาพที่ไม่ปกติ เพื่อสอนในสิ่งที่ไม่เหมาะไม่ควร ไม่ถูกต้องตาม
 หลักธรรมคำสอน ลักษณะปูจณา-วิสัญญาปริศนาธรรมสามารถกระตุ้นการคิด สร้างความ
 ฉงนสงสัย มุ่งให้ผู้วิสัญญาได้ตีความและอรรถาธิบายธรรมะที่แฝงอยู่ในปริศนานั้น สาระคำสอนอยู่
 ที่วิสัญญาอธิบายความอย่างละเอียด

3.2.2.2 ปูจณา-วิสัญญาปัญหาธรรมที่มุ่งขยายความ

เป็นปูจณา-วิสัญญาอีกลักษณะหนึ่งที่สร้างปูจณาขึ้นโดยอาจกำหนดข้อธรรมะแต่
 เพียงสั้น ๆ โดยมีคำสำคัญหรือคำที่เป็นนัยสื่อถึงธรรมะที่ต้องการให้วิสัญญาขยายความ หรืออาจ
 เป็นปัญหาที่นำมาจากสำนวนให้วิสัญญาขยายความสอนธรรม ลักษณะวิสัญญาคือ การตีความ
 ความหมายของปริศนาธรรม ขยายความให้รายละเอียดของลักษณะธรรมแต่ละข้อ

| | |
|--------------------|-------------------------------|
| มีถนนเขาเสาะสร้าง | แปดสาย |
| เดินง่ายเรียบสบาย | สนุกเล่น |
| นำไปสู่ฉิบหาย | ทุกแห่ง |
| ทางที่กล่าวข้างต้น | ท่านตั้งนามไฉน ¹⁴² |

พระมหาพัฒน์ วัดประยุรวงศาวาส วิสัชนาว่า ถนนแปดสายเป็นทางที่ราบรื่นมีแต่ความสนุก แต่นำไปสู่ความทุกข์ คือ อบายมุข 8 ได้แก่ ความเป็นนักแสดงผู้หญิง ความเป็นนักแสดงสุรา ความเป็นนักแสดงกิน ความเป็นนักแสดงการพนัน ความมีคนชั่วเป็นมิตร ความเป็นคนเกียจคร้าน การเที่ยวกลางคืน และการเที่ยวคุมหรสพ พระมหาพัฒน์ได้วิสัชนาอธิบายอบายมุขทั้ง 8 ประการอย่างละเอียด

ทางที่เดินง่ายแต่เป็นทางนำไปสู่ความพินาศมีประการ 8 เรียกว่าอะไร เมื่อใคร่ครวญดูในข้อธรรมซึ่งสำหรับฆราวาสชน ก็เห็นธรรมอยู่หมวดหนึ่งซึ่งมีผู้นิยมประพฤติกันอยู่โดยมาก เพราะเป็นข้อที่ไม่ต้องฝืนใจทำ แต่เมื่อทำลงไปแล้วแทนที่จะได้รับความเจริญ กลับพาให้ดำเนินไปสู่ความฉิบหาย ดังบาทที่ ๓ แห่งโคลงทายนั่น แม้ทางนี้ท่านก็จัดเป็น ๘ เหมือนกัน ขนานนามว่า อบายมุข มีประเภทเป็น ๘ คือ

| | |
|------------------|----------------------------|
| ๑. อติโลภะ | ความเป็นนักแสดงหญิง |
| ๒. สุราโสณะ | ความเป็นนักแสดงสุรา |
| ๓. ปุ่วโสณะ | ความเป็นนักแสดงกิน |
| ๔. อุกุชชุตต | ความเป็นนักแสดงเล่นการพนัน |
| ๕. ปาปมิตต | ความมีคนชั่วเป็นมิตร |
| ๖. อาลสุส | ความเป็นผู้เกียจคร้าน |
| ๗. รตติยาวิจารณ์ | การเที่ยวกลางคืน |
| ๘. สมชชวิจารณ์ | การเที่ยวคุมหรสพ |

รวมเป็นอบายมุข ๘ ประการด้วยกัน มีอธิบายดังจะบรรยายต่อไป¹⁴³

จากนั้นพระมหาพัฒน์จะอธิบายแต่ละข้ออย่างละเอียด ยกตัวอย่างเช่นการอธิบาย ถึงความเป็นนักแสดงหญิงว่า

¹⁴² โคลงท่ายและวิสัชนา, หน้า 189.

¹⁴³ เรื่องเดียวกัน, หน้า 190-191.

๑ อติถิโสณฺท ความเป็นนักแสดงหญิง สำหรับท่านชายบางคน ที่มีคู่ครองร่วมห้องแล้วก็ตาม หรือเป็นโสเภณีก็ตาม ผู้ตกอยู่ในอำนาจความใคร่ใน รูป เสียง กลิ่น รส สัมผัส อย่างแน่นแฟ้น แม้ขาดสติเห็นขว้างขี้ใจแล้ว โดยมากมักจะยอมตนเป็นทาสแห่งความรัก บำเพ็ญตนเป็นนักแสดงหญิง เพราะสตรีเพศเป็นเจ้าของแห่งความงาม ถึงการารมณฺ์มีรูปเป็นต้น ก็มีพร้อมอยู่ในสตรี ยิ่งกว่านี้ งาม คือ รูปเป็นต้นอันเป็นสมบัติของสตรีนั้น ยังมีอำนาจยิ่งกว่าการารมณฺ์อื่นทั้งหลายภายนอก โดยเหตุนี้ท่านชายทั้งหลายผู้ไม่รู้จักก้มในอารมณฺ์เหล่านี้ จึงหลงเปลิดเพลินแลศอยแสวงหาอยู่เป็นนิตย์ ในจิตต์ใจจ่ออยู่แต่การการามิจฉาจาร สำหรับผู้ที่มีภรรยาแล้ว ก็ยังต้องแสวงหาอนุภรรยา หรืออิภริมย์เพียงชั่วคราว โดยที่สุด แม้หญิงนครโสภินีสตรีงามเมือง สำหรับโทษที่จะเกิดมีเพราะจรรยาข้อนี้มีหลายสถานคือ

ก่อนการวิวาท เนื่องด้วยการชิงนาง อย่างศึกรามเกียรติ ในระหว่างตนกับชายอื่นที่หวังอิภริมย์ชมชื่นในสตรีคนเดียวกัน โดยที่สุดสหายที่รักก็จักแตกร้างกันได้ หรือมิฉะนั้น ถ้าสตรีที่ตนบูชาเป็นผู้ปกปักษ์รักษา เช่น บิดา มารดา พี่น้อง เขาเหล่านั้นก็จะปองร้ายทำอันตรายตน ในเมื่อเห็นอาการไม่เป็นที่พอใจ ทำลายกิตติยศตนเอง ผู้ประพฤติเป็นนักแสดงสตรี หากเป็นโสเภณี ภายหลังแม้จะสว่ขอเพื่ออาวาทะวิวาทหะ เขาก็มักไม่ปรารถนา (เว้นแต่เห็นแก่ทรัพย์) เพราะเห็นนิสัยของตนเป็นเช่นนั้น สำหรับชายผู้มีภรรยาแล้ว ก็ยอมเป็นข้อให้เกิดความระหองระแหงกับภรรยาของตน ด้วยข้อประพฤตินอกใจ “ภรรยาของท่านประพฤตินอกใจท่าน ก็เพราะท่านประพฤตินอกใจเจ้าหล่อนมาก่อน”

เสียประโยชน์ สรรพประโยชน์ที่จะพึงได้จากกิจการต่าง ๆ เช่น การค้าขาย ทำราชการ โดยอย่างต่ำการศึกษา ย่อมจะเสื่อมทรามชูดโสมลงเพราะไม่มั่นคงในกิจการนั้น มัวไฝฝืนแต่กามสุขถ่ายเดียว แม้ทรัพย์ที่ได้มาก็จะไม่เพียงพอก่อรายจ่าย ต้นทุนหายปลาย ทุนขาดอยู่ร่ำไป ถึงจะมั่งมีสักเพียงใด ก็จักไม่ถาวรอยู่ได้

เกิดโรค ทอนอายุของตนเองให้สั้น เพราะจะต้องกรากกรำพยายามตามอุบายต่าง ๆ อย่างที่ว่า ไม่ได้เล่าห้จะเอาด้วยกล ไม่ได้ด้วยมนต์จะเอาด้วยคาถา เวลาว่างพอจะได้พักผ่อนหย่อนใจ ก็จำต้องมาเจียดใช้ในการนี้อีก เมื่อเป็นเช่นนี้ ร่างกายก็ย่อมไม่ได้รับความบริหารให้บริบูรณ์ได้อยู่เองฯ ข้อเหล่านี้ล้วนมีมาแต่การเป็นนักแสดงหญิงทั้งสิ้น เหตุนี้ ท่านจึงจัดความเป็นนักแสดงหญิงว่าเป็นอาชวมุข คือ ทางไปสู่ความฉิบหาย¹⁴⁴

¹⁴⁴ โคลงทนาย, หน้า 191-193.

สำนวน ต่อหน้ามะพลับ ลับหลังตะโก หมายถึง พุดกลับลอก หลอกหลวง ไม่ทำตามคำพูด ¹⁴⁷ ในวิชาได้อรรถาธิบายขยายความโคลงทนายสำนวนนี้เพื่อเปรียบเทียบสอนธรรมเรื่อง มิตรเทียม 4 ได้แก่ คนปอกลอก คนดีแต่พุด คนประจบ คนที่ชักชวนในทางเสื่อม และมิตรแท้ 4 โดยมีผู้วิเศษสองคนคือ นายคง ช่างถาวร (เปรียญ ๖) วิเศษเรื่องมิตรแท้ นายแก้ว เขมจรัญญ (เปรียญ ๖) วิเศษเรื่องมิตรเทียม วิเศษได้อรรถาธิบายความเปรียบเทียบให้เห็นได้อย่างชัดเจน ดังนี้

| มิตรแท้ ๔ | มิตรเทียม ๔ |
|---|--|
| <p>๑ <u>มิตรมีอุปการะ</u> ได้แก่ มิตรที่ช่วยป้องกันอันตราย อันจะมีแต่เพื่อนตลอดถึงทรัพย์สินสมบัติ บุตรภรรยาของเพื่อนในเวลาที่เพื่อนเผอเรอ..เป็นที่พึ่งในเวลาเพื่อนมีภัย เมื่อเพื่อนขัดสนด้วยเงินทองก็อุดหนุนจนเจือ</p> <p>๒ <u>มิตรร่วมทุกข์ร่วมสุข</u> ได้แก่มิตรที่ไม่ปิดบังความลับของตนแก่เพื่อน มีความไว้วางใจแสดงให้เห็นว่าตนกับเพื่อนเท่ากับคน ๆ เดียวกัน มีสุขทุกข์เนื่องกัน...เมื่อยามเพื่อนถึงความวิบัติหรือได้รับทุกข์ยาก ก็ไม่ทอดทิ้ง พยายามช่วยเหลือจนเต็มความสามารถ...</p> <p>๓ <u>มิตรแนะนำประโยชน์</u> ได้แก่มิตรที่คอยตักเตือนห้ามปราม ไม่ให้ทำความชั่วต่างๆ แนะนำให้ทำแต่ความดีและสิ่งที่เป็นประโยชน์ แนะนำในสิ่งที่ไม่รู้ไม่เข้าใจให้รู้ให้เข้าใจ... สอนให้รู้ว่าสิ่งนี้เป็นทางอบาย เป็นทางแห่งความฉิบหาย เป็นทางทุกข์ไม่ควรประพฤติ สิ่งนี้เป็นทางแห่งความเจริญ เป็นทางสุคติ ควรประพฤติ</p> <p>๔ <u>มิตรมีความรักใคร่</u> ได้แก่มิตรที่มีความทุกข์ร้อนด้วย ในเวลาเพื่อนได้รับความทุกข์ เมื่อเวลาเพื่อนได้รับความสุขก็ดีอกดีใจ ประหนึ่งว่า</p> | <p>๑ <u>คนปอกลอก</u> คือ คนที่เอาแต่ได้ฝ่ายเดียว ขอมเสียแต่น้อยแต่คิดเอาให้มาก หากจะช่วยเหลือก็ช่วยเพื่อประโยชน์ตน แลเพราะจะเป็นต้องช่วยคบกับใครเป็นต้องคิดเอาเปรียบเสมอ</p> <p>๒ <u>คนดีแต่พุด</u> คือ คนที่พุดแต่สิ่งที่ไม่เป็นประโยชน์รับช่วยเหลือแต่ปาก โดยไม่คิดที่จะช่วยจริงจัง มักเก็บเอาของล่วงแล้วบ้าง ยังไม่ถึงบ้างมาปราไป ในคราวเพื่อนได้รับความทุกข์ยาก จะขอพึ่งบ้างก็พุดถลาไกลบิดเบือนเสียต่างๆ นานา</p> <p>๓ <u>คนหัวประจบ</u> คือ คนที่คล้อยตามเพื่อน โดยหวังประโยชน์ส่วนตัว เพื่อนจะทำชั่วก็เอออไปด้วย แทนที่จะตักเตือนกลับซ้ำส่งเสริม คู้ยเขี่ยเสกสรรความดีของเพื่อนขึ้นชมเชยต่อนำ ด้วยถ้อยคำอันไม่จริงใจ ขอให้เพื่อนหลงเสียคน ครั้นลับหลังกลับนินทาว่าร้ายต่าง ๆ หากความซื่อสัตย์สักนิดเดียวมิได้</p> <p>๔ <u>คนที่ชักชวนในทางฉิบหาย</u> คือ คนที่แนะนำชักชวนเพื่อนให้ประพฤติไปในทางชั่ว มีการเสพสุรา การเป็นนักเลงหญิง การเป็นนักเลงการ</p> |

¹⁴⁷ เรื่องเดียวกัน หน้า 345

¹⁴⁸ โคลงทนายและวิชา, หน้า 49-50.

| | |
|---|---|
| <p>ความสุกนั้นได้มีแก่น เมื่อมีใครติเตียนดูหมิ่นดูถูกเพื่อน ก็เจ็บร้อนแทนได้เคียงทักทาน... มิตร ๔ จำพวกคั่งบรรยายมานี้ เป็นกัลยาณมิตร มิตรแท้ เป็นมิตรที่ควรคบหาสมาคม¹⁴⁸</p> | <p>พจน์เป็นอาทิ ทั้งสี่จำพวกนี้ ใครคบเป็นมิตร ได้ชื่อว่าคบมิตร ปฏิรูป มิตรเทียม¹⁴⁹</p> |
|---|---|

วิชาญาณอรรถาธิบายขยายความโคลงทาจจากสำนวนนี้ เป็นลักษณะหนึ่งของ ปุจฉา-วิชาญาณพุทธธรรม เนื่องด้วยพุทธธรรมนั้นมีความละเอียดประณีต มีส่วนประกอบขององค์ธรรมหลายข้อ วิชาธรรมจึงต้องเป็นได้อย่างละเอียดมีขั้นตอน จำแนกแยกแยะธรรมและอรรถาธิบายขยายความอย่างมีลำดับ มีหัวข้อที่ชัดเจน ช้รวมถึงการชี้ให้เห็นคุณและโทษ สิ่งที่ต้องทำและไม่ควรทำ อันเป็นแนวทางหนึ่งของการสั่งสอนธรรมะที่ต้องการแสดงให้เห็นผลของการปฏิบัติและไม่ปฏิบัติ

ปุจฉา-วิชาญาณในวรรณคดีสาระธรรมเป็นการตั้งประเด็นปัญหาเป็นปริศนาที่ต้องให้ตีความวิชาญาณเชื่อมโยงกับพุทธธรรม และปริศนาที่มุ่งให้ขยายความโดยในปัญหาจะมีคำที่แสดงนัยของพุทธธรรมเพื่อให้เป็นแนวทางในการวิชาญาณ หรือปัญหาธรรมที่เป็นสำนวนที่มุ่งให้อรรถาธิบายขยายความเพื่อสอนธรรมะ ปุจฉาปริศนาธรรมในวรรณคดีสาระธรรม จึงมีส่วนกำหนดวิชาญาณด้วย

3.2.3 ปุจฉา-วิชาญาณกับการเสนอแนวคิดในวรรณคดีสาระธรรม

ความสัมพันธ์ระหว่างปุจฉา-วิชาญาณกับวรรณคดีสาระธรรม เป็นความสัมพันธ์ในแง่ที่ปุจฉา-วิชาญาณเป็นเครื่องมือในการสื่อสารสาระธรรมได้อย่างเด่นชัด กล่าวคือ จุดมุ่งหมายสำคัญของวรรณคดีพุทธศาสนาประเภทนี้ คือการสื่อสารธรรมะผ่านปัญหาธรรมที่มุ่งให้เกิดการขบคิดตีความความหมายของปัญหาหรือปริศนาธรรมที่ปรากฏเป็นปุจฉา ปุจฉาที่สร้างขึ้นมีลักษณะเป็นปัญหาธรรมสั้น ๆ ที่ต้องการให้มีการอรรถาธิบายวิชาญาณในละเอียดกว้างขวางออกไป นอกจากนี้ยังมีลักษณะของปริศนาธรรมที่ปุจฉาไม่ได้สื่อสารว่าต้องการให้วิชาญาณเรื่องใด เป็นปริศนาธรรมที่สร้างความงุนงงสงสัยให้เกิดคำถามและแสวงหาการตีความ การวิชาญาณจำเป็นต้องอาศัยการตีความเทียบเคียงปริศนาธรรมนั้นกับพุทธธรรม และวิชาญาณอรรถาธิบายให้กว้างขวางลึกซึ้ง ด้วยเหตุนี้ปุจฉา-วิชาญาณในวรรณคดีประเภทนี้จึงมีความสอดคล้องสัมพันธ์กับจุดมุ่งหมายของเรื่องที่ต้องการให้เกิดการขบคิดตีความ และต้องการให้มีการขยายความให้พิสดารออกไป

ตัวอย่างของปุจฉาที่มีลักษณะเป็นคำถามสั้น ๆ หรือปริศนาธรรมที่ไม่ได้ให้รายละเอียดใดมากนัก ปุจฉาสามารถสร้างความสงสัยและเร่งเร้าการตีความเทียบเคียงกับพุทธธรรม

¹⁴⁹ เรื่องเดียวกัน, หน้า 56-57.

จากอภิวรรณปัญหาจะเห็นได้ว่าปวงจาสร้างขึ้นจากการใช้ปฏิทรรศน์ แสดงความขัดแย้งในทางโลก แต่สามารถอธิบายได้ในทางธรรม เช่น

ทางใหญ่อย่าเที่ยวจร

ลูกอ่อนอย่าอุ้มรัด

เมื่อพิจารณาความหมายตามรูปคำที่ปรากฏนี้ ย่อมเห็นได้อย่างชัดเจนว่า มีความขัดแย้งกันในเชิงประสบการณ์ความเข้าใจของคนทั่วไป เพราะทางใหญ่ย่อมเป็นทางที่เหมาะสมแก่การเดินทางเพราะสะดวกกว่าทางแคบ ๆ ความสงสัยย่อมเกิดขึ้นจากความแย้งนี้ วิสัยนาได้เทียบเคียงความแย้งนี้ให้เห็นในลักษณะเปรียบเทียบความแย้งนี้กับพุทธธรรม โดยวิสัยนาอธิบายความหมายของปริศนาธรรมนี้ว่า ทางใหญ่ในปริศนานี้หมายถึง ทางสองทาง คือ กามคุณ และการปฏิบัติของเดิรติ ซึ่งเป็นแนวทางที่สามารถกระทำได้อย่างง่าย ๆ ตามกิเลสตน และคนส่วนมากก็มักดำเนินตามแนวทางนี้ ทำให้ต้องเวียนว่ายตายเกิดไม่จบสิ้น ในขณะที่เดียวกันก็อธิบายถึงทางที่ควรไปได้แก่ มรรค 8 อันเป็นแนวทางที่ถูกต้องเพื่อความพ้นทุกข์ ทว่าเป็นทางที่ไปได้ยากและคนส่วนใหญ่ยังไม่สามารถทำได้ จึงเทียบให้เห็นว่านี่คือทางเล็กแคบ

ส่วนปวงจว่า ลูกอ่อนอย่าอุ้มรัด นั้นตามประสบการณ์แล้ว ย่อมเห็นได้ชัดว่ามีความขัดแย้งกับความเข้าใจ เพราะลูกน้อยนั้น พ่อแม่ต้องทะนุถนอมเลี้ยงดูอย่างดี การอุ้มรัดเป็นสิ่งที่ทำให้ลูกน้อยปลอดภัย ปวงจานี้จึงสร้างความสงสัยในความถูกต้องของเนื้อความ และมุ่งให้เกิดการตีความ วิสัยนาอธิบายปวงจานี้ ได้เปรียบเทียบให้เข้าใจว่า แท้จริง ลูกอ่อนในปวงจา หมายถึง ญาติ บิดา มารดา บุตรธิดา บุคคลเหล่านี้ ไม่ควรยึดติดกับตัว การอุ้มรัดสื่อความหมายถึง การยึดติด เพราะการถือมั่นด้วยความรัก เป็นคัมภีร์อุปาทาน ที่ก่อให้เกิดทุกข์หากต้องสูญเสียบุคคลที่รักไป ความอุ้มในความหมายเพียงการสงเคราะห์ วิสัยนายได้อธิบายด้วยว่า ไม่ได้หมายความว่าไม่ควรช่วยเหลือสงเคราะห์ญาติพี่น้อง แต่ต้องทำให้พอเหมาะพอดี ไม่ใช่ความรักในลักษณะที่หลงติด วิสัยนาจึงว่า อุ้มได้และอย่าอุ้มรัด

จากปวงจ-วิสัยนาปัญหาธรรมที่ยกมาเป็นตัวอย่างนี้ แสดงให้เห็นความสัมพันธ์ของปวงจ-วิสัยนากับวรรณคดีสารธรรม ที่ปวงจาสร้างขึ้นด้วยข้อความสั้น ๆ ในลักษณะปริศนาธรรมหรือแสดงความหมายที่ขัดแย้งกับประสบการณ์ความเข้าใจของคนทั่วไป จึงเร่งเร้าการขบคิดตีความว่าความหมายของความแย้งนี้จะสัมพันธ์กับพุทธธรรมได้อย่างไร วิสัยนาอธิบายเป็นส่วนที่สามารถให้คำตอบต่อความสงสัยเหล่านี้ได้ โดยวิสัยนาตีความปริศนาธรรมนี้กับหลักธรรมทางพุทธศาสนาได้อย่างกระจ่างชัด ทำให้ความสงสัยใคร่รู้เหล่านี้หมดไป เป็นวิธีการอย่างหนึ่งที่สามารถสื่อสารธรรมะได้อย่างดี

นอกจากปวงจที่สร้างเป็นปริศนาธรรมที่เป็นความขัดแย้งจากความเข้าใจตามประสบการณ์ทางโลกแล้ว วรรณคดีสารธรรมยังสื่อสารด้วยข้อความสั้น ๆ ซึ่งอาจเป็นประโยคร้อยแก้ว หรือเป็นคำประพันธ์ที่มีบริบทให้ทราบได้ว่าต้องการสื่อสารเรื่องใด เพียงแต่ว่าต้องการให้ผู้วิสัยนาได้ตีความและอธิบายหลักธรรมคำสอนเรื่องนั้น ๆ ให้ละเอียดพิสดารยิ่งขึ้น

ในประคนธรรมมีปฏิจจาสัมปาทที่สื่อให้เข้าใจได้ว่าต้องการสื่อสารเรื่องใด แต่มุ่งหมายให้เกิดการอธิบายวิสัยในรายละเอียดที่มากขึ้น เช่น

ที่ผิดเอาเป็นชอบ

ที่ระบอบมาตลิน

จากเนื้อความของปฏิจจาสัมปาทที่คนซุ่มมักเห็นสิ่งที่ผิดเป็นสิ่งที่ถูกและกลับเห็นสิ่งที่ถูกเป็นสิ่งที่ผิดหรือไม่ดีไป ความเข้าใจผิดนี้ทำให้เกิดความเดือดร้อนเสียหายแก่ตนเอง ปฏิจจามุ่งให้มีการวิสัยนอรรถอธิบายให้ละเอียดยิ่งขึ้นไป วิสัยนาปัญหาอธิบายว่า คนที่เห็นผิดเป็นถูก เป็นถูกเป็นผิดนี้ หมายถึง คนที่มีมิจฉาทิฎฐิ มีฉันทะ โทสะ ภยา และโมหะ คนเหล่านี้เชื่อถือคนพาล เห็นแก่มิตรสหาย ฟุ้งซ่าน แม้ว่าจะคนเหล่านั้นจะทำผิดก็ตาม เป็นต้น ลักษณะวิสัยคือการอธิบายขยายความปฏิจจาสัมปาทที่กล่าวเพียงสั้น ๆ ให้ละเอียดมากขึ้น โดยการให้ตัวอย่างเปรียบเทียบถึงคนที่เห็นแก่พวกพ้อง เป็นต้น

ในโคลงทนายและวิสัยนา แสดงให้เห็นว่า สร้างปฏิจจาสัมปาทเป็นโคลงสี่สุภาพให้มีความน่าสนใจ คำประพันธ์จำกัดด้วยจำนวนคำ การปฏิจจาสัมปาทให้เนื้อความเกี่ยวกับหลักธรรมได้เพียงบางส่วน โคลงทนายมุ่งให้เกิดการตีความและขยายความบทโคลงปฏิจจาสัมปาทที่กำหนดให้ เช่น

| | |
|----------------------|-----------------------------------|
| อารมณ์ที่กัลลัคคัม | ในกาม |
| ใจหดหู่มีความ | มุ่งร้าย |
| ฟุ้งซ่านวุ่นวายน | สนเท่ห์ |
| ห้าวอย่างลักษณะคล้าย | เครื่องกั้นกีดขวาง ¹⁵⁰ |

ปฏิจจาสัมปาทสร้างขึ้นโดยมุ่งให้วิสัยนาขยายความธรรมะเรื่องนี้ให้ละเอียดชัดเจน โดยมีคำสำคัญคือ อารมณ์กัลลัคคัม ใจหดหู่ ความมุ่งร้าย ความฟุ้งซ่าน ความสนเท่ห์สงสัย ซึ่งทั้งหมดรวมห้าวอย่างนี้ เป็นลักษณะของธรรมเรื่องใด คำสำคัญและจำนวนองค์ธรรมที่กำหนดมาให้นี้ เป็นการสร้างปฏิจจาสัมปาทได้ให้แนวทางวิสัยนาเอาไว้ จุดมุ่งหมายสำคัญก็คือให้ผู้วิสัยนาได้วิสัยนาเนื้อหาธรรมเหล่านี้แล้วจำแนกให้ได้เพื่ออธิบายวิสัยนา

ในวิสัยนา พระปริยัติโสภณ วัดสระเกศ ได้วิสัยนาขยายความปฏิจจาสัมปาทเหล่านี้ ว่าคือ นีวรณ 5 (เครื่องกั้นกีดขวาง) ได้แก่ กามฉันทะ (อารมณ์กัลลัคคัมในกาม) ถีนมิทสะ (ใจหดหู่) พยาบาท (ความมุ่งร้าย) อุททัจจกุกุจะ (ความฟุ้งซ่านวุ่นวาย) และ วิจิกิจฉา (ความสนเท่ห์) พระปริยัติโสภณ ได้วิสัยนาขยายความแต่ละข้ออย่างละเอียด และกล่าวว่ นีวรณทั้ง 5 คือ กิเลสที่กีดขวางการทำความดี มิให้บรรลุธรรม ซึ่งเป็นการอธิบายให้ความรู้เกี่ยวกับ นีวรณ 5 อย่างชัดเจนพร้อมทั้งสอนการละ นีวรณด้วย

¹⁵⁰ โคลงทนายและวิสัยนา, หน้า 143.

ดังนั้น ปุจฉา-วิสัชนาจึงสอดคล้องกับลักษณะวรรณคดีสารธรรม ที่มุ่งสร้างความสงสัยในปุจฉา และวิสัชนาให้ความสงสัยเหล่านั้นหมดไป ปุจฉา-วิสัชนาจึงเป็นเครื่องมือในการสื่อสารธรรมในแง่ที่ว่าความสงสัยในปุจฉานำให้เกิดการเร่งเร้าการขบคิดตีความ และจุดเน้นสำคัญคือการวิสัชนาอธิบาย ตีความและขยายความซึ่งจะทำให้ความสงสัยเหล่านั้นหมดไป กลายเป็นความรู้ความเข้าใจในพุทธธรรมที่กระจ่างชัดยิ่งขึ้น การสื่อสารธรรมแม้ว่าจะมุ่งหมายที่การสอนอย่างกระจ่างชัด แต่ปุจฉาก็เป็นเทคนิควิธีที่สำคัญที่เข้ามาช่วยให้เกิดกระบวนการขบคิดตีความ เพราะปุจฉาสร้างขึ้นจากข้อความสั้น ๆ ในลักษณะของปริศนาธรรม และข้อความที่มีเพียงคำสำคัญที่เป็นแนวทางให้วิสัชนาเท่านั้น การปุจฉาด้วยลักษณะดังนี้ในวรรณคดีสารธรรมจึงมีความสำคัญที่ทำให้การสื่อสารธรรมมีความโดดเด่นน่าสนใจ และให้ผลในแง่เป็นวิธีเร้าความคิดได้ทางหนึ่ง ความสงสัยหรือความไม่ชัดเจนดังกล่าวจะถูกกำจัดไปด้วยวิสัชนาอธิบายที่กระจ่างชัด ด้วยกระบวนการนี้ ย่อมส่งผลให้เกิดความรู้ความเข้าใจในพุทธธรรมได้อย่างดี

3.3 วรรณคดีพระราชปุจฉา

พระราชปุจฉา คือ ข้อคำถามที่พระเจ้าอยู่หัวมีไปถึงพระสงฆ์บางรูปหรือคณะสงฆ์เพื่อให้พิจารณาสอบสวน วิสัชนาอธิบายให้กระจ่าง สมเด็จพระมหาสมณเจ้ากรมพระยาวชิรญาณวโรรส ได้กล่าวถึงลักษณะของพระราชปุจฉาว่า

ปุจฉา-วิสัชนาในพระราชปุจฉา เป็นการตั้งคำถามแก่พระภิกษุ วิธีมีพระราชปุจฉา ตามที่ได้พิเคราะห์เห็นในหนังสือ คู่มือบางทีจะทรงประกายพระราชปุจฉา ต่อหน้าสงฆ์บ้าง บางทีก็โปรดให้ราชบัณฑิตจดกระแสรับสั่ง เชิญพระราชปุจฉาไปเผด็จแก่สมเด็จพระสังฆราช¹⁵¹

3.3.1 รูปแบบและสาระัตถะ

สมเด็จพระมหาสมณเจ้ากรมพระยาวชิรญาณวโรรส ได้กล่าวถึงประเพณีมีพระราชปุจฉา ว่า

อันประเพณีมีพระราชปุจฉา กล่าวคือซึ่งพระเจ้าแผ่นดินมีรับสั่งถามข้อธรรมที่ทรงสงสัย ให้พระราชคณะแต่บางรูปฤาประชุมกันวินิจฉัย แล้วถวายวิสัชนานี้ เข้าใจว่าเป็นประเพณีมาในเหล่าประเทศที่ถือพระพุทธศาสนาแต่โบราณทีเดียว ส่วนประเทศอื่นยังไม่ได้พบหนังสือพระราชปุจฉา นอกจากหนังสือเรื่องมิลิน

¹⁵¹ สมเด็จพระมหาสมณเจ้ากรมพระยาวชิรญาณวโรรส, พระราชปุจฉาในชั้นกรุงรัตนโกสินทร์ ตั้งแต่รัชกาลที่ ๑-รัชกาลที่ ๕ (กรุงเทพฯ: องค์การค้ำของคุรุสภา, 2513), หน้า บานแพนง (3).

นทปัญหา ซึ่งพระเจ้ามิลินท์ชักใช้พระนาคเสนในประเทศอินเดีย บางทีพระเจ้าแผ่นดินที่ทรงเลื่อมใสพระพุทธศาสนาต่อ ๆ มา จะนิยมแบบอย่างพระเจ้ามิลินท์จึงเกิดมีพระราชปวงจาก็อาจจะเป็นได้¹⁵²

จะเห็นได้ว่าประเพณีการบูชา-วิสาขนาครธรรมนี้มีมานาน ซึ่งอันที่จริงจากหลักฐานในพระไตรปิฎกเองก็พบว่ามี การบูชา-วิสาขนาครระหว่างพระพุทธเจ้ากับพระมหากษัตริย์ เช่น พระเจ้าอชาตศัตรู พระเจ้าปเสนทิโกศล นอกจากนี้พระเจ้าอโศกมหาราชผู้สนใจศึกษาพุทธศาสนาก็ได้มีพระราชปวงจาทแก่พระสงฆ์ กล่าวได้ว่าวัฒนธรรมการบูชา-วิสาขนาครระหว่างพระสงฆ์กับพระมหากษัตริย์เป็นวัฒนธรรมในสังคมพุทธศาสนา ที่มีมาตั้งแต่สมัยพุทธกาล

กล่าวเฉพาะในสังคมไทย พระมหากษัตริย์ไทยทุกพระองค์ทรงมีความสนพระทัยใฝ่ใจในพระพุทธศาสนา พระราชมารกกิจอันเกี่ยวเนื่องกับศาสนาถือเป็นเรื่องสำคัญ บูชาพระธรรมวินัยนี้ก็ถือเป็นพระราชมารกกิจสำคัญประการหนึ่งของพระมหากษัตริย์ไทย ในการสอดส่องตรวจสอบความรู้ทางพุทธศาสนาของเหล่าพระสงฆ์ ทำให้พระสงฆ์ขวนขวายหาคำตอบที่ถูกต้องชัดเจนถวายแด่พระมหากษัตริย์ ในกฎหมายตราสามดวงเป็นหลักฐานหนึ่งที่แสดงให้เห็นพระราชานุกิจของพระมหากษัตริย์ในการศึกษาพระธรรมวินัย

๕ นาลิกาเสด็จห่อพระ ๑๒ นาลิกาเสด็จพระที่นั่งใน ตรัสกิจฝ่ายใน คำแล้วท่อม ๑ เบิกพิภษาการศึกษา ๒ ท่อม พิภษาการเมือง ๓ ท่อมพิภษาเนื้อคดี โบราณ ๔ ท่อม เรียกพระกยาเสวย ๕ ท่อมเบิกโหรราชบัณฑิตสนทนาธรรม¹⁵³

จากพระราชานุกิจนี้ข้อมเห็นได้ว่าพระมหากษัตริย์ได้ให้ความใฝ่ใจในพุทธศาสนา นอกจากนี้ หลักฐานจากพระราชปวงจาก็สะท้อนความคิดนี้ได้อย่างเด่นชัด พระราชปวงจามีบันทึกไว้ ปรากฏในสมัยพระนารายณ์เป็นต้นมาจนรัชกาลพระบาทสมเด็จพระเจ้าอยู่หัวอานันทมหิดล¹⁵⁴ ทำให้เห็นได้ว่าประเพณีมีพระราชปวงจานี้ได้มีการสืบต่อกันมาอย่างยาวนาน ดังนี้

¹⁵² ประชุมพระราชปวงจา, หน้า คำนำ.

¹⁵³ กฎหมายตราสามดวง (กรุงเทพฯ: กรมศิลปากร, 2525), หน้า 107.

¹⁵⁴ รวบรวมจาก ประชุมพระราชปวงจา 6 ภาค (กรุงเทพฯ: ไทยวัฒนาพานิช, 2517) ทรงพระกรุณาโปรดเกล้าฯ ให้จัดพิมพ์ถวายสมเด็จพระญาณสังวร เจ้าอาวาสวัดบวรนิเวศวิหาร ในการฉลองพระชนมายุครบ 60 ทศ วันที่ 3 กรกฎาคม พ.ศ. 2516. และ พระราชปวงจาในชั้นกรุงรัตนโกสินทร์รัชกาลที่ 1-รัชกาลที่ 5. 2 เล่ม. (กรุงเทพฯ: องค์การค้าของคุรุสภา, 2513)

| | | |
|---|----|-----|
| พระราชปจฉาในสมเด็จพระนารายณ์ | 10 | ข้อ |
| พระราชปจฉาในสมเด็จพระเพทราชา | 1 | ข้อ |
| พระราชปจฉาในพระบาทสมเด็จพระเจ้าอยู่หัวบรมโกศ | 2 | ข้อ |
| พระราชปจฉาในพระบาทสมเด็จพระพุทธยอดฟ้าจุฬาโลก | 39 | ข้อ |
| พระราชปจฉาในพระบาทสมเด็จพระพุทธเลิศหล้านภาลัย | 1 | ข้อ |
| พระราชปจฉาในพระบาทสมเด็จพระนั่งเกล้าเจ้าอยู่หัว | 10 | ข้อ |
| พระราชปจฉาในพระราชวังบวรมหาคักคิพลเสพ | 7 | ข้อ |
| พระราชปจฉาในพระบาทสมเด็จพระจอมเกล้าเจ้าอยู่หัว | 8 | ข้อ |
| พระราชปจฉาในพระบาทสมเด็จพระจุลจอมเกล้าเจ้าอยู่หัว | 5 | ข้อ |
| พระราชปจฉาในพระบาทสมเด็จพระจุลจอมเกล้าเจ้าอยู่หัวได้มีการบันทึกไว้ในหนังสือ ปัญหาธรรมวินิจฉัยจำนวน 52 ข้อ ¹⁵⁵ | | |
| พระราชปจฉาในพระบาทสมเด็จพระมงกุฎเกล้าเจ้าอยู่หัว | 1 | ข้อ |
| พระราชปจฉาในพระบาทสมเด็จพระเจ้าอยู่หัวอานันทมหิดล | 1 | ข้อ |

รูปแบบของพระราชปจฉา

ตั้งแต่สมัยอยุธยาจนถึงรัชกาลที่ 8 แบ่งรูปแบบของพระราชปจฉาเป็น 2 ลักษณะ กล่าวคือ ตั้งแต่สมัยอยุธยาจนถึงรัชกาลที่ 4 มีลักษณะเป็นหมายรับสั่ง ส่วนตั้งแต่รัชกาลที่ 5 เป็นต้นมา การมีพระราชปจฉา จะใช้รูปแบบหนังสือราชการ ดังนี้

พระราชปจฉาในสมัยอยุธยา มีรูปแบบที่ไม่ซับซ้อนมากนัก โดยระบุวันเวลาที่ มีพระราชปจฉา อาจระบุปีที่ มีพระราชปจฉา หรืออาจจะไม่มี เช่น

พระราชปจฉาในสมเด็จพระนารายณ์

ศักราช ๑๐๔๓ ปีระกาศก (พ.ศ.2224) วันพุธ เดือนอ้าย แรม ๘ ค่ำ มีพระราช
โองการถามสมเด็จพระพุทธโฆษาจารย์¹⁵⁶ว่า ภิกษุปลงสิกขาบทว่า “พุทธฺ ปัจจกฺขามิ”
แปลว่าไฉน¹⁵⁷

¹⁵⁵ ปัญหาธรรมวินิจฉัย (กรุงเทพฯ: โรงพิมพ์หนังสือพิมพ์ไทย, 2469) พิมพ์ในงานพระราชทานเพลิงศพ หม่อมเจ้าหญิงพร้อมเพราพรรณ ชายาในพระเจ้าพี่ยาเธอ กรมขุนสิงหวิกรมเกรียงไกร เมื่อปีชลา พ.ศ. 2469.

¹⁵⁶ พระพุทธโฆษาจารย์ วัดพุทธไสสวรรค (วัดเคิม) เป็นปราชญ์สำคัญในสมัยสมเด็จพระนารายณ์มหาราช มีผลงานการแต่ง ราโชวาทชาดก เมื่อ พ.ศ. 2218. (นิยะดา เหล่าสุนทรและคณะ, ภูมิปัญญาของคนไทย: ศึกษาจากวรรณกรรมคำสอน, หน้า 8.)

พระราชปวงฉานในสมเด็จพระเจ้าอยู่หัวบรมโกศ

มีพระราชโองการสั่งให้เผด็จ สมเด็จพระสังฆราช พระพิมลธรรม พระธรรมไตรโลก เทศนาว่า เกิดเป็นเทวดาได้ ๗ วันในสวรรค์คือ ได้ ๗๐๐ ปีในมนุษย์นี้ จึงระลึกได้ว่าญาติพี่น้องบำเพ็ญกุศลสิ่งใด ๆ ในมนุษย์นี้ อุทิศบุญนั้นไปให้แก่ญาติผู้เป็นเทวดา แลญาติซึ่งเป็นเทวดามีได้ส่วนบุญญา แลส่วนบุญนั้นไปอยู่ที่ไหนเล่า ถ้าวาญาติผู้กระทำบุญนั้น ตายไปแล้วเกิดเป็นเทวดา ครั้นครบ ๗ วันในสวรรค์คือ ๗๐๐ ปีในมนุษย์ จึงเทวดาผู้เป็นญาตินั้นระฤกถึงส่วนบุญอันญาติอุทิศไปนั้น จึงอนุโมทนาเอาส่วนบุญนั้นได้ ก็พิจารณาให้จงแจ้งฯ¹⁵⁸

ในสมัยรัตนโกสินทร์พระราชปวงฉาน มีรูปแบบที่เป็นทางการโดยขอกระบวนเวลาอย่างละเอียด และระบุผู้รับสนองนำพระราชปวงฉานไปถวายพระสงฆ์ ยกตัวอย่างเช่น พระราชปวงฉานในพระบาทสมเด็จพระพุทธยอดฟ้าจุฬาโลก

ศุภมัศดุจุลศักราช ๑๑๔๖ นาคสังวัจนนักษัตรนศกไพศาลขมาศกาลปักษ์ป่าติปเทศฤทธิภุมวารริณทกาลกำหนด พระบาทสมเด็จพระบรมบพิตรพระพุทธเจ้าอยู่หัว เสด็จสถิตย์ ณ พระที่นั่งดุสิตาภิรมย์ ทรงพระกรุณาดำรัสเหนือเกล้าฯ ประภาษพระราชปวงฉานให้ออกหลวงศรีวโรหารราชบัณฑิตลิขิตเขียนหน้าพระที่นั่ง แล้วเผด็จถามสมเด็จพระสังฆราชเจ้า พระราชาคณะทั้งปวงว่า ท้าวพระยาเศรษฐีหอบดีผู้มีศรัทธาแต่ก่อน ถวายส่วยสัดพัฒนากรค่าที่เรือกสวนไร่นา อุทิศเป็นกัลปนาบูชาไว้เป็นของพระพุทธ พระธรรม พระสงฆ์ สำหรับอารามใด ๆ ก็ดี บัดนี้พระพุทธรูป พระสถูปเจดีย์วัดอารามทั้งปวง ก็ยับเขินสาบสูญไปเป็นอันมาก แลพระธรรม พระสงฆ์ผู้รักษาพยาบาลก็หามิได้ ยิ่งแต่ค่าเรือกสวนไร่นาส่วยสัดพัฒนากรนั้น ชอบจะเอาของนั้นไปกระทำประการใดจึงจะสมควร หาโทษมิได้ ถ้าจะเอาทรัพย์สินสิ่งของนั้นมาสร้างพระไตรปิฎก แลจะทำการบูชาพระพุทธบาทมหาเจดีย์ฐานนั้น จะควรฤมิตควรประการใด ให้สมเด็จพระสังฆราช พระราชาคณะทั้งปวงวิสันนามาให้แจ้งฯ¹⁵⁹

¹⁵⁷ ประชุมพระราชปวงฉาน, หน้า 1.

¹⁵⁸ ประชุมพระราชปวงฉาน, หน้า 62.

¹⁵⁹ เรื่องเดียวกัน, หน้า 67.

ในรัชกาลที่ 5 เป็นต้นมา พระราชปจฉาใช้รูปแบบหนังสือราชการที่เป็นทางการ โดยระบุที่หนังสือออก วันที่ เช่น พระราชปจฉาในพระบาทสมเด็จพระจุลจอมเกล้าเจ้าอยู่หัว

พระที่นั่งบรมมาศมณเฑียร

วันที่ ๓๐ ธันวาคม ร.ศ. ๑๒๑

กราบทูล กรมหมื่นวชิรญาณวโรรส

ด้วยเด็ยนี้กำลังค้นเรื่องจัดโลกบาล เพื่อประกอบการเขียนที่วัดเบญจมบพิตร ได้ตรวจดูทุกแห่งซึ่งจะพึงมีกล่าวถึง ทั้งภายในภายนอกพุทธศาสนา ได้ความต่างแตกต่างกันไปบ้าง ซึ่งจะทูลให้ทรงทราบในหนังสือนี้จะยืดยาวไป

ข้อปัญหาเช่นในอาตมามาตยสุตเอง ท้าววิรุพหกเปนเจ้าแห่งกุมภกันท์ ส่วนกาถาทำยอาตมามาตยปริตรในสิบสองตำนานว่าเปนเจ้าแห่งเทวดา คำซึ่งกล่าวผิดกันเช่นนี้ เกิดด้วยเหตุใด ขอให้ทรงวินิจฉัย ส่วนความต้องการที่จะทราบเพื่อสอบสวนต้องการว่าทำวมหาราชองค์ใด รูปแลชาติพรรณอาวโธอย่างไร เปนเจ้าแก่บริษัทหมูใด ถ้าได้ทอดพระเนตรเห็นแห่งใด ถาค้นได้ในที่แห่งใด ขอได้โปรดให้ทราบด้วย

ควรมิควรแล้วแต่จะโปรด

สยามินทร์¹⁶⁰

¹⁶⁰ ประชุมพระราชปจฉา, หน้า 277.

พระราชปฐาในพระบาทสมเด็จพระเจ้าอยู่หัว อานันทมหิดล

พระที่นั่งบรมพิมาน

วันที่ ๑๕ มีนาคม พุทธศักราช ๒๔๘๕

ทูล สมเด็จพระสังฆราช

ด้วยหม่อมฉันมีประสงค์ใคร่จะได้อ่านแนวการศึกษาทางพระพุทธศาสนา เพื่อเป็นการเตรียมตัวและช่วยเหลือในการที่จะอุปสมบทในกาลต่อไป ครั้นจะค้นหาอ่านจากตำราจำนวนมาก ก็มีเวลาน้อย ถ้าจะได้รับสังฆราชานุเคราะห์ให้ได้ศึกษาจากตำราง่าย ๆ และเป็นทางลัดโดยจัดขึ้นเป็นกัณฑ์ ๆ ไม่มากมายนัก พอหาโอกาสอ่านได้เดือนละกัณฑ์กว่าจะถึงเวลาอุปสมบทของหม่อมฉัน ก็จะได้รับความสะดวกหนังสือเรื่องนี้ต้องการได้อ่านทั้งในเวลาพักอยู่ในเมืองไทย และแม้ไปพักอยู่ในต่างประเทศ จึงทูลขอพระดำริและสังฆราชานุเคราะห์มา

ขอถวายนมัสการ

อานันทมหิดล (ลายพระหัตถ์)¹⁶¹

ในการรวบรวมพระราชปฐาเพื่อการพิมพ์นั้น บางพระราชปฐาไม่สามารถเห็นต้นฉบับพระราชปฐาได้ เช่น พระราชปฐาในรัชกาลพระบาทสมเด็จพระจอมเกล้าเจ้าอยู่หัว อย่างไรก็ตามก็ยังสามารถเข้าใจเนื้อหาของพระราชปฐาได้ เนื่องจากเนื้อหาในส่วนวิธานได้มีการทวนคำถามของพระองค์เอาไว้ จึงทำให้ทราบพระราชปฐาของพระองค์

อย่างไรก็ดีปรากฏพระราชปฐาที่ไม่ได้มีลักษณะเป็นจดหมายราชการ ได้แก่พระราชปฐาในพระบาทสมเด็จพระจุลจอมเกล้าเจ้าอยู่หัว ที่พิมพ์ในหนังสือ ปัญหาธรรมวินิจฉัย เป็นพระราชปฐาที่ทรงคิดตั้งคำถามขึ้นร่วมกับกรรมการหอพระสมุด เมื่อครั้งพระองค์ดำรงตำแหน่งสภานายกกรรมการหอพระสมุดวชิรญาณ เมื่อ พ.ศ. 2432 มูลเหตุที่ทรงผูกปัญหาขึ้นนั้น เนื่องจากทรงปรารถนาจะชักนำสมาชิกให้ช่วยกันบำรุงหอพระสมุดให้เจริญยิ่งขึ้น พระราชาคณะซึ่งเป็นวิสามานยนายกของหอพระสมุดจึงคิดจะสนองคุณหอพระสมุดด้วยการแต่งหนังสือถวาย

¹⁶¹ ประชุมพระราชปฐา, หน้า 304.

พระบาทสมเด็จพระจุลจอมเกล้าเจ้าอยู่หัวทรงอนุโมทนาในความประสงค์ของ วิสามัญสมาธิก จึงโปรดให้ผูกปัญหาธรรมตามทำนองพระราชปจฉาแต่โบราณ แต่เลือกเอาปัญหาให้เข้ากับเวลาปัจจุบัน ดังเช่นว่า การไปรถไฟจะควรแก่พระภิกษุหรือไม่ ฉะนี้เป็นอย่าง ส่งไปถวายวิสามัญสมาธิก ขอให้เรียบเรียงความแก้ปัญหามายังกรรมการ โปรดให้ลงพิมพ์ให้สมาธิกทั้งปวงอ่านในหนังสือวชิรญาณพิเศษ¹⁶²

ลักษณะการตั้งปจฉาในปัญหาธรรมวินิจฉัยนี้จึงมีรูปแบบการตั้งคำถามอย่างตรงไปตรงมา เช่น การถวายข้าวพระมีที่มาอย่างไร, ในสังคาโลวาสสูตร พระพุทธเจ้าทรงแสดงโทษของการคุมหระสพไว้ในพระสูตร ทำไมจึงไม่ทรงแสดงโทษที่เห็นได้ชัด ๆ เหมือนกับโทษที่เสพัสสุราเป็นต้น, การฝืนมีแก่คนหลับฤๅตื่น จิตที่มีในเวลาฝืนเป็นกรรมได้ฤๅไม่ เป็นต้น

พระราชปจฉาที่ได้นำมาศึกษาดังกล่าวแล้ว เป็นพระราชปจฉาหลายฉบับ กินระยะเวลาตั้งแต่สมัยพระนารายณ์มหาราช จนรัชกาลพระเจ้าอยู่หัวอานันทมหิดล ทำให้เนื้อหาของพระราชปจฉามีหลากหลาย ผู้วิจัยแบ่งเป็นสามลักษณะ ได้แก่ พระราชปจฉาหลักพุทธธรรม พระราชปจฉาความรู้ทางพุทธศาสนา และพระราชปจฉาเรื่องทางพุทธศาสนาที่เกี่ยวข้องกับราชการบ้านเมือง ดังมีรายละเอียดดังนี้

พระราชปจฉาพุทธธรรม

เป็นพระราชปจฉาที่เกี่ยวกับหลักธรรมะทางพุทธศาสนา โดยปจฉาถึงอรรถธรรมมุ่งให้มีการอธิบายความหมายของธรรมะข้อต่าง ๆ รวมทั้งเรื่องเกี่ยวกับพระพุทธเจ้า หรือเนื้อความในคัมภีร์พุทธศาสนา ยกตัวอย่าง เช่น เรื่องกรรม ทศพลญาณ โภธิปักขิยธรรม เรื่องศีลแห่งนิตยมิชฌาทิฐิ สามัคคีรส ความหมายของคำว่านิพพาน เป็นต้น พระราชปจฉาลักษณะนี้เป็นการถามข้อธรรมะโดยมุ่งสารัตถะธรรมของเรื่องที่ถามเป็นสำคัญ บางอย่างเป็นธรรมะที่ละเอียดลึกซึ้ง เป็นพระราชปจฉาที่มุ่งให้ภิกษุได้แสดงความรู้ความเข้าใจในธรรมะ และได้วิสาขนาอรรถาธิบาย เช่น สมเด็จพระนารายณ์มหาราชทรงปจฉาลักษณะแห่งโภธิปักขิยธรรม 37 ประการ ซึ่งเป็นธรรมะที่ละเอียดลึกซึ้ง พระสงฆ์ผู้วิสาขนาได้อรรถาธิบายหลักธรรมเหล่านี้อย่างละเอียด

ตัวอย่างจากพระราชปจฉาที่พระบาทสมเด็จพระนั่งเกล้าเจ้าอยู่หัว ทรงปจฉาถึงความสามัคคีรมิถุณประการใด คณะสงฆ์ได้ถวายวิสาขนาโดยการยกเรื่องจากพระไตรปิฎกมาเป็นหลักฐานในการวิสาขนา ได้แก่ เรื่องพระเจ้าอชาตศัตรูกับกษัตริย์ลิจฉวี ในทีฆนิกาย มหาวรรค ให้เห็นคุณและโทษของการขาดความสามัคคี นอกจากนี้ ยังยกเรื่องในพระธรรมบท เรื่องพระภิกษุ

¹⁶² สมเด็จพระเจ้าบรมวงศ์เธอกรมพระยาธรรมาธิราชวรานุภาพ, ปัญหาธรรมวินิจฉัย, หน้า คำนำ.

ในคู้ที่ ๑ ที่ ๒ ซึ่งยกกลางเลขขึ้นแสดงก่อนนั้น เพราะกลางเลขปรากฏก่อน ความเสื่อมกลางเลขมี ถ้าไม่มีกลางเลขแล้ว ความเสื่อมกลางเลขจะมีมาแต่ไหน

ในคู้ที่ ๓ ซึ่งยกนินทาส่วนอนิฏฐารมณขึ้นแสดงก่อนนั้น เพราะนินทาปรากฏในโลกมาก โลกย่อมหมุนไปตามนินทามากกว่าสรรเสริญ นินทามีทั่วไปทั้งในเด็กและผู้ใหญ่ คนโง่แลคนฉลาด แต่บรรดาที่มีกิเลส ความสรรเสริญมักจะมีแต่ในหมู่ผู้ที่รู้จักดี จักชัว่ ไมใคร่จะมีทั่วไปในที่ทั้งปวง ในที่ประชุมของผู้มีกิเลสแล้ว โดยที่สุด แม้แต่สองคนขึ้นไป ก็ต้องมีนินทามากกว่าสรรเสริญ¹⁶⁴

พระราชปจฉาความรู้ทางพุทธศาสนา

ลักษณะพระราชปจฉาความรู้ทางพุทธศาสนานี้ มีเนื้อหาที่เกี่ยวข้องกับเรื่องราวความรู้ทางพุทธศาสนาที่นอกเหนือจากหลักธรรมคำสอน เช่น ความรู้เกี่ยวกับพระโพธิสัตว์และพุทธสาวก ประวัติพระพุทธรูป เรื่องเกี่ยวกับเปรต พระอินทร์ นาค นรก สวรรค์ จตุโลกบาล เป็นต้น

ตัวอย่างพระราชปจฉาที่เกี่ยวกับความรู้ทางพุทธศาสนา เช่น พระราชปจฉาเกี่ยวกับพระโพธิสัตว์ สมเด็จพระนารายณ์มหาราชปจฉาว่า พระโพธิสัตว์จะรู้พระองค์ว่าจะตรัสรู้เป็นพระพุทธเจ้าหรือไม่ พระพุทธโฆษาจารย์วิสัชนาว่า ทรงรู้พระองค์ โดยอ้างโศกัตตกิมหานิทาน เรื่องว่าพระโพธิสัตว์มีจิตยินดีจะตรัสรู้เป็นพระพุทธเจ้า และเมื่อเสวยพระชาติเป็นพระเวสสันดรก็รู้แก่พระองค์ว่าจะได้ตรัสเป็นพระพุทธเจ้า พระบาทสมเด็จพระพุทธยอดฟ้าจุฬาโลก ปจฉาว่าเหตุใดพระเจ้าอชาตศัตรูทำปิฎกมาต จึงจะได้ตรัสรู้ เป็นพระปัจเจกโพธิ คณะสงฆ์วิสัชนาว่า เพราะพระเจ้าอชาตศัตรูได้ปรารถนาพระปัจเจกโพธิภูมิไว้ก่อน ตั้งแต่มิได้เป็นพุทธเวไนย การกระทำปิฎกมาตเป็นการห้ามมรรคผล จึงต้องไปรับวิบากกรรมก่อน สิ้นโทษแล้วก็ต้องสร้างบารมีใหม่

นอกจากนี้ยังมีพระราชปจฉาที่เกี่ยวข้องกับประเพณีที่เกี่ยวข้องกับพุทธศาสนา เช่น การบวช การลาสิกขาบท สังฆัตถ์ การอุทิศเทวดาพลี ตัวอย่างเช่น ในพระราชปจฉาในสมเด็จพระเจ้าอยู่หัวบรมโกศ ปจฉาเกี่ยวกับการถวายสังฆัตถ์ ว่าหากพระสงฆ์ถวายสังฆัตถ์นั้นแก่ผู้อื่น ผิดหรือไม่ คณะสงฆ์วิสัชนาว่าไม่ผิด เพราะได้ประเคนแก่สงฆ์แล้ว นอกจากนี้พระองค์ยังปจฉาว่าญาติผู้เป็นเทวดาจะได้รับส่วนบุญจากญาติที่เป็นมนุษย์หรือไม่ ส่วนบุญนั้นจะไปอยู่ที่ไหน คณะสงฆ์วิสัชนาว่า หากเทวดาอนุโมทนาแล้วก็ได้แก่เทวดา ที่ไม่ได้อนุโมทนา ผลบุญก็ตกแก่ทายกผู้ที่เป็นเจ้าของทานนั่นเอง โดยอ้างมิลินทปัญหา

พระราชปจฉาในพระบาทสมเด็จพระจุลจอมเกล้าเจ้าอยู่หัว ทรงปจฉาความรู้เรื่องจตุโลกบาล ซึ่งมีความไม่เหมือนกันในแต่ละคัมภีร์ บางแห่งว่าเป็นยักษ์ บางแห่งว่าเป็นเทวดา ทรง

¹⁶⁴ เรื่องเดียวกัน, หน้า 33.

ต้องการทราบรูป ชาติ วรรณะ และอาวุธของจุดโลกบาล กรมหมื่นวชิรญาณวโรรส ให้บรรดาธิบาย ความรู้เกี่ยวกับท้าวโลกบาลอย่างละเอียด

ในพระราชปจฉามีเนื้อหาเกี่ยวกับเรื่องการบวช หลายฉบับ เช่น สมเด็จพระนารายณ์มหาราช ปจฉาเรื่องเกี่ยวกับการบวช เช่น การลาสิกขาบท เหตุใดจึงห้ามมิให้กระเทยบวช พระบาทสมเด็จพระพุทธยอดฟ้าจุฬาโลกมหาราช ทรงปจฉาว่า คนไปบวชหนวอกอุปสมบทได้หรือไม่ คนที่เข้าอักขระวิปัสสนาไทยมีประการใด พระจึงไม่โปรด การรับไตรสรณคมน์และศีลสิบ กำหนดเอาภาษาเป็นประมาณ หรือกำหนดเอาศรัทธาเจตนาเป็นประมาณ คนมีกขาวิปริต มือด้วน เท้ากุด และลิ้นคับปาก เป็นต้น พระสงฆ์ไม่ยอมบวชให้เพราะมีบาปอันใด เป็นต้น ในการวิสัชนา พระสงฆ์จะยกอ้างอิงจากคัมภีร์พุทธศาสนา มาวิสัชนาอย่างละเอียด พระราชปจฉาในพระบาทสมเด็จพระเจ้าอยู่หัวอานันทมหิดล ทรงมีพระราชประสงค์จะอ่านแนวทางการศึกษาพุทธศาสนาเพื่อเตรียมตัวอุปสมบท สมเด็จพระสังฆราชได้ถวายวิสัชนาความรู้เกี่ยวกับการบวช ตั้งแต่ความหมายของการบวช ประวัติความเป็นมาของการบวช และหน้าที่ของผู้บวช

ผู้วิจัยจะนำตัวอย่างจากพระราชปจฉาในพระบาทสมเด็จพระมงกุฎเกล้าเจ้าอยู่หัว ที่ทรงปจฉาว่า ทรงมีพระราชประสงค์จะอุทิศส่วนกุศลแก่คนต่างชาติ ต่างศาสนา จะทำอย่างไรจึงจะเจริญศรัทธาของพระองค์ให้สำเร็จได้

ทรงพระราชอนุสรณ์คำนึงถึงผู้ซึ่งมีอุปการคุณแต่พระองค์มาแต่หนหลัง อันล่วงลับไปสู่ปรโลกแล้วนั้น มีพระราชประสงค์จะทรงบำเพ็ญพระราชกุศล เพื่ออุทิศส่วนบุญกุศลพระราชทานไปให้ แต่ว่าผู้ นั้น ๆ เป็นชนต่างชาติซึ่งมิได้อยู่ในพระพุทธศาสนา เมื่อมีพระราชประสงค์เช่นนี้ จะทำอย่างไร จึงจะให้ศรัทธาได้สำเร็จเป็นผลบุญแก่ผู้ นั้น อันอาจได้โดยญาณวิถีสมาพระราชประสงค์ที่ทรงพระราชศรัทธาบำเพ็ญพระราชกุศลพระราชทานไปให้ นั้นได้¹⁶⁵

คณะสงฆ์ได้วิสัชนาปจฉานี้ด้วยการอธิบายเพื่อให้เห็นว่าทำอย่างไรผลบุญนั้นจึงจะสำเร็จตามพระราชประสงค์ วิสัชนาว่า ผู้ตายจะเป็นต่างชาติหรือมิใช่ ไม่เป็นประมาณ ลัทธิฝ่ายเราเคยทำอย่างไร ควรทำอย่างนั้น พระราชกุศลที่ทรงพระราชอุทิศ จักเป็นผลสำเร็จแก่ผู้ นั้น ก็เพราะเหตุ 3 ประการ คือ 1) ผู้ให้อุทิศถึงผู้ตายนั้น 2) ผู้ตายนั้นรับอนุโมทนา 3) ทานที่ผู้ให้ ๆ แก่ทุกจริตบุคคล (บุคคลที่ควรรับทานที่ถวาย, ของทำบุญ) คณะสงฆ์ได้ถวายวิสัชนาพร้อมทั้งอ้างอิงถึง พระโพธิสัตว์ดิถีโลกวิชัย ซึ่งได้บำเพ็ญบุญพร้อมทั้งตรัสคาถาสมาทานบุญ ความว่า

¹⁶⁵ ประชุมพระราชปจฉา, หน้า 297.

กิริยาคือกุศลกรรมอันใดอันหนึ่ง อันเราพึงทำด้วยกาย วาจา ใจ กิริยาคือกุศลกรรมนั้น เป็นของจะถึงสุคติในไตรภพเทวโลก อันเราทำแล้วฯ สัตว์เหล่าใดที่มีสัญญาหรือสัตว์เหล่าใดที่หาสัญญามีได้ สัตว์เหล่านั้นทั้งปวงจงเป็นผู้มีส่วนบุญ จงเสวยผลบุญที่เราทำแล้ว ฯ บุญนั้นที่เราทำแล้ว อันสัตว์เหล่าใดทราบดีแล้ว สัตว์เหล่านั้นจงเสวยผลบุญที่เราให้ แล้วบรรดาสัตว์เหล่านั้น สัตว์เหล่าใดไม่ทราบผลบุญที่เราทำแล้วนั้น ขอเทวดาททั้งหลายช่วยไปแจ้งแก่สัตว์เหล่านั้นให้ทราบฯ สัตว์เหล่าใดทั้งหมดในโลกนี้ เป็นอยู่อาศัยอาหาร สัตว์เหล่านั้นทั้งหมดจงได้อาหารที่ยังใจให้ฟู ด้วยความคิดคือบุญฤทธิ์ของเรา ดังนี้ฯ

ติโลกวิชัยภยิตนี้ แสดงปิตตาทิสนธรรมแห่งผู้ละโลกนี้ไปแล้ว ไม่นิยมใครอุทิศให้ทั่วกันทั้งมนุษย์ อมนุษย์ ตลอดจนสัตว์ดิรัจฉาน เป็นแบบอย่างสืบมา¹⁶⁶

พระราชปจฉาความรู้ทางพุทธศาสนาที่เกี่ยวข้องกับราชการบ้านเมือง

พระราชปจฉาความรู้เกี่ยวกับพระพุทธศาสนาที่เกี่ยวข้องกับราชการบ้านเมืองเป็นลักษณะเด่นอย่างหนึ่งของพระราชปจฉา เพราะพุทธศาสนามีความสำคัญและสัมพันธ์กับสังคมไทยอย่างแยกจากกันไม่ออก เรื่องทางพุทธศาสนาจึงมีความเกี่ยวข้องกับคนในสังคมเช่นกัน พระราชปจฉาส่วนหนึ่งจึงเป็นคำถามเรื่องทางพุทธศาสนาซึ่งเกี่ยวข้องกับบ้านเมืองด้วย ซึ่งมีเนื้อหาที่หลากหลาย

เนื้อหาส่วนหนึ่งกล่าวถึงเรื่องทางพุทธศาสนาที่มีความสำคัญกับบ้านเมือง เช่น พระราชปจฉาในพระบาทสมเด็จพระพุทธเลิศหล้านภาลัย เกี่ยวกับพิธีการวันวิสาขบูชา ซึ่งคณะสงฆ์ได้อรรถาธิบายเกี่ยวกับระเบียบพิธีในอดีต และว่าเป็นพิธีสำคัญต่อบ้านเมือง

เนื้อหาที่ว่าด้วยการสร้าง การซ่อมแซมพุทธสถานต่าง ๆ ถือเป็นพระราชกรณียกิจของพระมหากษัตริย์ในการบำรุงรักษาพุทธสถาน โบราณสถานที่มีความสำคัญทางพุทธศาสนา เช่น พระราชปจฉาในพระบาทสมเด็จพระพุทธยอดฟ้าจุฬาโลก ปจฉาเกี่ยวกับสิ่งที่เป็นกัลปนาในอารามซึ่งยับเยินสูญแล้ว จะควรทำประการใดจึงจะไม่มีโทษ พระราชปจฉาในพระบาทสมเด็จพระนั่งเกล้าเจ้าอยู่หัวเรื่อง การสร้างหอพระไว้พระราชวังจะควรหรือไม่ สร้างหอพระกับวิหารจะมีผลเสมอกันหรือต่างกัน และถ้าจะเชิญพระไปไว้ยังวิหารแล้วเข้าอาศัยอยู่ในหอพระนั้น หรือจะรื้อหอพระไปปลูกเสียด้านอื่น แล้วปลูกที่อยู่อาศัยลงในที่นั้น จะมีโทษหรือไม่ พระองค์ปจฉาว่าจะเอาทองพระพุทธรูปวิคตมงคลปิตรซึ่งหักพังอยู่นั้นกับทั้งทองเครื่องประดับสำหรับพระบางมาหล่อเป็นพระพุทธรูปขึ้นอีกองค์หนึ่งจะควรหรือไม่

¹⁶⁶ เรื่องเดียวกัน, หน้า 299-300.

นอกจากนี้ยังมีพระราชปวงจามีเนื้อหาเกี่ยวกับวิธีการปฏิบัติเพื่อให้เกิดความถูกต้อง เช่น พระราชปวงจានในพระบาทสมเด็จพระพุทธยอดฟ้าจุฬาโลกมหาราช ปวงจาเรื่องโทษที่ล่วงเกินพระสงฆ์ และวิธีดูแลโทษ ผู้ได้ของสงฆ์ซึ่งมาแต่ใจ หรือขุมมาได้จะมีโทษหรือไม่อย่างไร ทรัพย์ซึ่งปรับใหม่จากผู้ลักของสงฆ์จะควรทำประการใด คนลอกเอาทองพระพุทธรูปจะบรรพชาอุปสมบทขึ้นหรือไม่ พระราชปวงจានในพระบาทสมเด็จพระนั่งเกล้าเจ้าอยู่หัว เรื่องอากรค่าน้ำและอากรสุราที่พระเจ้าแผ่นดินทรงบัญญัติขึ้น จะเป็นโทษหรือเป็นคุณ และว่าพระเจ้ามทานามปราบปรามโจรผู้ร้าย มิให้เกี่ยวข้องแก่ทศกฐลกรรมบดและจะเรียกช่วยอากรให้ปราศจากมิถนาศิพจะอ้างพระอารมณ้อย่างไร

วิชันนาในพระราชปวงจา วิชันนาด้วยภิกษุรูปเดียว คือการมีพระราชปวงจาส่งไปถึงพระภิกษุบางรูปเท่านั้น เช่น พระราชปวงจានในสมเด็จพระนารายณ์มหาราช เป็นพระราชปวงจา ถึงสมเด็จพระพุฒาจารย์ พระพรหม วัดปากน้ำประสบ พระธรรมไตรโลก หรือวิชันนาเรื่องเดียวกันแต่มีส่งไปถึงภิกษุหลายรูปให้แยกกันตอบ เช่น พระราชปวงจានในพระบาทสมเด็จพระนั่งเกล้าเจ้าอยู่หัว เรื่องเหตุใดพระองค์จึงต้องประสบกับความทุกข์โศกนัสเนื่อง ๆ ทรงมีไปถึงพระพิมลธรรม พระธรรมเจดีย์ พระวินัยมุนี ให้แยกกันตอบในพระราชปวงจาเรื่องเดียวกัน

วิชันนาเป็นองค์คณะ คือมีการประชุมสงฆ์เพื่อร่วมกันพิจารณาถวายวิชันนา ซึ่งมีตั้งแต่ 2 รูปจนถึงมากที่สุด 23 รูป เช่น ในสมัยพระนั่งเกล้าเจ้าอยู่หัว มีพระราชปวงจาเรื่องการที่พระองค์กำหนดอากรค่าน้ำและอากรสุราจะเป็นคุณหรือโทษประการใด จึงมีการประชุมสงฆ์ทั้งสิ้น 23 รูปเพื่อถวายวิชันนาได้แก่ สมเด็จพระสังฆราช สมเด็จพระพนรัตน์ พระพิมลธรรม พระธรรมอุดมกรรมหมื่นนุชิตชิโนรส พระพรหมมุนี พระพุฒาจารย์ พระธรรมไตรโลก พระธรรมเจดีย์ พระวิเชียรโมฬี พระปรากฏ พระญาณวิริยะ พระเทพโมฬี พระอริยวงศ์มุนี พระเทพมุนี พระญาณสมโพธิ พระสุเมธ พระราชกวี พระอมรโมฬี พระศรีวิสุทธิวงศ์ พระศรีสุธรรมมุนี พระรัตนมุนี พระศรีสมโพธิ¹⁶⁷

รูปแบบของวิชันนา จะทวนปัญหา ชี้แจงความเข้าใจผิด วิชันนาโดยการอ้างอิง คัดข้อความบาลีมาจากคัมภีร์พุทธศาสนาต่าง ๆ แปลความ พร้อมทั้งตัวอย่างประกอบ วิชันนาของภิกษุนั้นมีความดีเด่นทางวรรณศิลป์ในการอธิบายเรื่องทางพุทธศาสนาเพื่อสร้างความกระจ่างแจ้งในปัญหานั้น

บรรดาวิชันนาที่สมเด็จพระสังฆราชและพระราชาคณะมีถวายพระเจ้าแผ่นดินก็มีสีสันน่าสนใจเท่า ๆ กับ พระราชปวงจา วิชันนาบางข้อแสดงให้เห็นอุปนิสัยเด่นเฉพาะของพระสงฆ์ผู้ถวายวิชันนา ส่วนใหญ่จะแสดงปฏิภาณของผู้ถวาย และวิชันนาเหล่านี้ก็มักประกอบด้วย

¹⁶⁷ ประชุมพระราชปวงจา, หน้า 179.

อุปมาอุปไมย เพื่อชี้แจงให้พระเจ้าแผ่นดินเข้าพระทัย และเพื่อโน้มนำให้ทรงโปรดข้อวิชันนาที่มีมา
ถวาย¹⁶⁸

3.3.2 ลักษณะปจณา-วิชันนาในวรรณคดีพระราชปจณา

ปจณา-วิชันนา ในวรรณคดีพระราชปจณา เป็นการถามและการตอบปัญหาธรรมระหว่าง
พระมหากษัตริย์กับพระสงฆ์ในเรื่องใดเรื่องหนึ่ง หรือปัญหาใดปัญหาหนึ่ง โดยมีจุดมุ่งหมายสำคัญ
อยู่ที่เป็นการถามเพื่อแสวงหาความรู้ความเข้าใจในปัญหานั้นอย่างแจ่มกระจ่าง ผู้วิจัยเห็นว่าปจณา-
วิชันนา 2 ลักษณะโดยพิจารณาจากเงื่อนไขปัญหา การที่ผู้วิจัยวิเคราะห์ลักษณะปจณา-วิชันนาโดย
พิจารณาลักษณะเงื่อนไขปัญหานั้น ผู้วิจัยมีจุดมุ่งหมายเพื่อจะให้มองเห็นการแสวงหาความรู้ทาง
พุทธศาสนา อันเกิดจากความสงสัยในข้อธรรมะ และเพื่อให้เห็นการสร้างปจณา การตั้งปัญหา อัน
เกิดจากการความรู้ทางพุทธศาสนา สร้างคำถามจากความรู้ความเข้าใจที่มีอยู่เดิม ผู้ถามหรือตัว
คำถามแสดงให้เห็นว่าเป็นคำถามที่เกิดขึ้นจากการมีความรู้ทางพุทธศาสนาอย่างดียิ่ง แต่ก็ยังมีความ
เข้าใจบางอย่างที่คลุมเครือไม่ชัดเจน และมุ่งหวังจะได้ความรู้ที่ถูกต้อง โดยแยกเป็นปจณา-วิชันนา
ปัญหานัยเดียวและปจณา-วิชันนาปัญหาที่ซับซ้อนหลายนัย

3.3.2.1 ปจณา-วิชันนายนัยเดียว

ปจณา-วิชันนายนัยเดียว หมายถึง การถามปัญหาในเรื่องใดเรื่องหนึ่งอย่าง
ตรงไปตรงมา จุดประสงค์สำคัญของการถาม คือการมุ่งแสวงหาความรู้ความเข้าใจที่ชัดเจน ผู้ถาม
มุ่งหวังให้ผู้ตอบได้รรถธิบายตอบปัญหาเหล่านั้นให้ถูกต้องชัดเจนเป็นสำคัญ ลักษณะการสร้าง
ปัญหาคือการตั้งข้อสังเกต มุ่งถามเนื้อความ ข้อมูล เหตุผล

ปจณา-วิชันนาในวรรณคดีพระราชปจณา มีลักษณะที่น่าสนใจ คือ การสร้างปจณา
นั้นเกิดจากการคิดวิเคราะห์และตั้งข้อสังเกตต่อพุทธธรรมเรื่องใดเรื่องหนึ่ง และการปจณาพุทธ
ธรรมที่สัมพันธ์กับความคิดเห็นหรือความรู้สึกของผู้ปจณา คือ พระมหากษัตริย์ ตัวอย่างพระราช
ปจณาในพระบาทสมเด็จพระนั่งเกล้าเจ้าอยู่หัว

...ให้ทรงพระสังเวชสงสัยพระทัยนักกว่า ได้กระทำอกุศลสิ่งใดไว้ จึงได้ทรง
เสวยพระทุกข์โทมนัสเนื่อง ๆ ฉะนี้ อนึ่งถึงได้ทรงพระอาคูลด้วยวิโยคทุกข์ตั้งนี้ก็ดี จะ
ได้มีพระกมลสันดานดำริอิสสาใครที่บริบูรณ์ด้วยบุตรภรรยาอาณาญาติเขาอยู่พร้อม
เพียบกันนั้น แต่มาตราว่าขณะจิตหนึ่งก็หาไม่ได้ ทรงพิจารณาเห็นว่า เพราะทำกุศลสิ่ง

¹⁶⁸ มณีปิ่น พรหมสุทธิรักษ์, “ประเพณีมีพระราชปจณา,” ใน มณีปิ่นนิพนธ์ รวมบทความด้านภาษา
วรรณคดี และวัฒนธรรมไทย (กรุงเทพฯ: สำนักพิมพ์แห่งจุฬาลงกรณ์มหาวิทยาลัย, 2547), หน้า 103.

ใดไว้จึงให้ผลบริบูรณ์ดังนี้เล่า กระทำอกุศลสิ่งใดไว้ จึงให้ผลให้ได้วิโยคทุกข์เช่นนี้ ก็ให้บังเกิดกรรมสังเวชสังขยพระทัยยิ่งนัก อนึ่งอกุศลกรรมสิ่งใดที่บุคคลกระทำแล้ว จะพึงให้ผลให้ได้สวयंपิยวิโยคทุกข์ ถ้าทรงทราบกรรมนั้นแล้ว ก็จะได้ทรงมนสิการมละเสียบซึ่งกรรมนั้น และกุศลสิ่งใดที่จะพึงให้ผลพ้นจากวิโยคทุกข์ที่บังเกิดดังนี้ ถ้าทรงทราบแล้วก็จะทรงพระอุตสาหะสันนิชยาการซึ่งกุศลสิ่งนั้นให้เจริญต่อไปเป็นอาจิณกุศล¹⁶⁹

อนึ่งเมื่อบุคคลกระทำกุศลสิ่งดังกล่าว จึงมีอายุยืนอยู่พร้อมไปด้วยบุตรนาคาคณาญาติ อย่างพระวิสาขามหาอุบาสิกานั้นก็ดี อนึ่ง บุคคลกระทำอกุศลสิ่งใด จึงให้ผลให้พลัดพรากจากที่รักที่เจริญใจนั้นก็ดี ขอพระผู้เป็นเจ้าทั้งปวงพิจารณาพระบาลีถวยวิชันนามาให้สิ้นข้อพระราชปวงจนาเป็นธรรมโมวาทานุศาสน์¹⁷⁰

พระราชปวงจนาที่สะท้อนให้เห็นความรู้สึกรักของพระบาทสมเด็จพระนั่งเกล้าเจ้าอยู่หัว ความเป็นมาของปวงจนาเกิดจากการที่ทรงต้องสูญเสียบุคคลอันเป็นที่รัก พระญาติวงศ์ จึงนำมาซึ่งพระราชปวงจนา ทรงมีไปถึงพระพินลธรรม พระธรรมเจดีย์ พระวินัยมุนี ให้แยกกันตอบในพระราชปวงจนาเรื่องเดียวกันนี้

วิชันนาของพระพินลธรรม

อาตมาภาพพระพินลธรรม จะได้รับพระราชทานถวยวิชันนาในพระราชปวงจนามานั้น อาตมาภาพพิจารณาตรึกตรองไปเห็นความว่า ลักษณะบุคคลทั้งหลาย อันเป็นปวงชนที่ยังเวียนวนอยู่ในวัฏสงสาร ข่อมมีจิตตกไปจากปิติและความสุขโดยมาก ข่อมกอปรไปด้วยทุกข์โทมนัสซัดค้อมมิได้ขาดเลย เหตุไฉนจึงเป็นไปดั่งนั้นเล่า

เหตุว่า สัตว์ทั้งหลายนั้นข่อมปราศจากสิ่งอันเป็นที่รักใคร่ ก็อันใดเล่าซึ่งเป็นที่รักนั้น สิ่งอันเป็นที่รักนั้น ได้แก่ สัตว์และสังขาร คือบุตรและภรรยา ประยูรวงศา บิดามารดา คณาญาติทั้งหลาย และทรัพย์สมบัติทั้งปวงเหล่านี้ เป็นที่รักใคร่แก่สัตว์ทั้งปวงปางเมื่อชนทั้งหลายมีบุตรภรรยาเป็นคั่นนั้น ครั้นต้องแสงพระอาทิตย์อันกล้าหาญ กล่าวคือ ชาติทุกข์ ชราทุกข์ มรณทุกข์เข้าแล้ว ก็ถึงซึ่งสภาวะหาบัญญัติมิได้ ก็ทำลายสาบสูญล่วงลับไป แต่บุคคลที่ยังเหลืออยู่นั้น ข่อมกอปรไปด้วยทุกข์โทมนัส ระลึกถึงผู้ที่รักใคร่อันดับสูญไปนั้น ก็เมื่อเป็นอย่างนี้ นี้จะว่าบุคคลที่รักใคร่อาลัยถึงนั้น ได้กระทำซึ่งอกุศลกรรมไว้เป็นประการใด ซึ่งเป็นทั้งนี้ก็เพราะอกุศลอันตนได้กระทำไว้

¹⁶⁹ ประชุมพระราชปวงจนา, หน้า 220.

¹⁷⁰ เรื่องเดียวกัน, หน้า 222.

แต่ชาติปางก่อน ปางก่อนนั้นตนได้กระทำปาณาติบาตกรรม...ครั้นนานมา ๆ ผลวิบากแห่งปาณาติบาตที่ตนกระทำไว้นั้นยังหาสิ้นไม่ จึงมาให้ผลเข้าเบียนตน ให้วิปโยคพลัดพรากจากสัตว์และสังขารอันเป็นที่รัก กระทำบุคคลผู้นั้นให้ได้รับความทุกข์ทรมานสเป็นไปทั้งนี้ก็เพราะผลแห่งปาณาติบาตกรรมทั้งสิ้น เมื่อบุคคลจะปรนนิบัติให้ปราศจากวิปโยคทุกขนั้น พึงรักษาศีลให้บริสุทธิ์ เหตุมีบาปใน ปรมรรตโรตติกา อรรตลกธาตุหกปาฐะ สำแดงข้อความว่า ผลทั้งหลายมีต้นว่า องคปจฺจกสมนุสฺสาคคตา คือ ภาวะบริบูรณ์ด้วยอวัยวะน้อยใหญ่ ๑ อารโหปรินาหสมปฺตติ คือ บริบูรณ์ไปด้วยกายอันสูงและเป็นปริมณฑล ๑ ชวสมปฺตติ คือ บริบูรณ์ด้วยกำลัง ๑ สุปฺติญฺฐิตปาตทา คือ ภาวะมีเท้าตั้งเป็นอันดี ๑ จารุตา คือ ภาวะรุ่งเรือง ๑ สฺวจิตา คือ ภาวะสะอาด ๑ มุทุตา สฺวจิตา คือ ภาวะอ่อนและเป็นสุข ๑...โลกปิยตา คือ ภาวะเป็นที่รักแห่งสัตว์โลก ๑ ปิเยหิ มนาเปหิ สหฺฐี อวิปฺโยคตา คือ ภาวะมิได้พลัดพรากจากสัตว์และสังขารอันพึงรักและยังจิตให้จำเริญ ๑ ทีฆายุกตา คือ ภาวะมีอายุยืน ๑ และผลวิเศษดังสำแดงนี้เป็นผลแห่งการเว้นจากปาณาติบาต¹⁷¹

วิสัยนาของพระวินัยมุนี

อาตมภาพพระวินัยมุนี อันสถิต ณ บพิตรพิมุขรววิหารพระอารามหลวง รับพระราชทานถวายวิสัยนาในพระราชปวงจา ที่ทรงพระมหากรุณา โปรดรับสั่งให้ราชบุรุษอันเชิญมาเสด็จถามนั้น ข้อซึ่งทรงพระราชดำริอนุสรณ์ค่านึงถึงพระราชบรมประยูรวงศา และข้าทูลละอองธุลีพระบาท ทั้งฝ่ายในและฝ่ายหน้า อันถึงชีวิตันตรรายดับสูญไปนั้น อาตมภาพพิจารณาเห็นว่า เป็นประเพณีสรรพสัตว์ทั้งหลายอันสัญจรท่องเที่ยวอยู่ในสังสารวัฏแล้ว ก็ย่อมวิปโยคพลัดพรากจากกัน สมเด็จพระสังฆปาณมุนี พระพุทธฎีกาบัณฑุรธรรมเทศนาไว้ใน มหาปรินิพานสูตรว่า สหฺเพเหว ปเยหิ มนาเปหิ นานาภาโว วินาภาโว เป็นอาทิฉะนั้น แปลเป็นเนื้อความว่า สรรพสัตว์นักรทั้งหลาย ย่อมจักพิโยคบาราสาปราศจากสัตว์และสังขาร อันเป็นที่รักที่เจริญใจ บุคคลจะดำริว่าปัญญาชั้นอันใดอันปัจจุประมุขคกแต่ง มีพินาศนิหายเป็นธรรมดา ปัญญาชั้นอันนั้น อุบัติบังเกิดมาแล้ว จงอย่าได้พินาศนิหายเลย ความดำริดังนี้ บุคคลจักได้สำเร็จดังมโนรดแต่ที่ดังธา

ประการหนึ่ง ปิยวิปโยคทุกขนี้ย่อมบังเกิดแต่ความร้อน พระพุทธฎีกาตรัสธรรมเทศนาแก่ภุมพีสู้หนึ่ง ในปิยชาติกสูตรว่า ปิยชาติกา โสภปริเทวทุกขโทมนสฺสุ

¹⁷¹ เรื่องเดียวกัน, หน้า 223-224.

ปาชาสา ปิยบุปฺภูติกา แปลเป็นเนื้อความว่า ความ โศกและปริเทวทุกข์โทมนัส อุปาชาส ความคับแค้นทั้งปวง บังเกิดแต่ความรักเป็นเดิมเกิด¹⁷²

จากตัวอย่างดังกล่าวจะเห็นลักษณะวิชันนาได้อย่างชัดเจนว่า ต้องประกอบด้วยการ อรรถาธิบาย อ้างอิงทั้งชื่อคัมภีร์ ยกข้อความในคัมภีร์มาแปลความ และขยายความด้วยความเห็น ของพระสงฆ์เองประกอบด้วย ปุจฉา-วิชันนาคือเป็นลักษณะของการสร้างปุจฉาพุทธธรรมอันเกิด จากเหตุการณ์หรือสภาวะการณ์ที่เกี่ยวข้องกับพระองค์โดยตรง วิชันนาจึงเป็นการสอนธรรมเพื่อให้ คลายความกังวลด้วยหลักพุทธศาสนา

นอกจากนี้พระมหากษัตริย์มักจะถามในสิ่งที่พระองค์สงสัยใคร่รู้ เกี่ยวกับพุทธ ศาสนาและรับสั่งให้ภิกษุได้ค้นคว้าคำตอบโดยให้มีการอ้างอิงคัมภีร์ต่าง ๆ เพื่อเป็นหลักฐานที่ เชื่อถือได้ เพื่อให้ความสงสัยนั้นได้ถูกชำระแก้ไขให้กระจ่างแจ้ง และเป็นแนวทางการปฏิบัติ ตัวอย่างลักษณะปุจฉา เช่น พระราชปุจฉาว่า

มีพระราชกุศลโสมนัส สรัทธาจะทรงฟังพระวินัยปิฎกจะควรด้วยพระบรม พุทธาธิบายฤาไม่ควรประการใด ให้พระคุณเจ้าทั้งปวงสอบสวนพระไตรปิฎกธรรมดา แล้วถวายพระวิชันนามาให้แจ้ง จะได้เป็นขัตติยราชประเพณีสืบไป¹⁷³

ลักษณะปุจฉาของพระบาทสมเด็จพระพุทธยอดฟ้าจุฬาโลกนี้ เป็นการถามเพื่อ ต้องการคำตอบยืนยันว่าควรหรือไม่ควร ที่พระองค์จะทรงฟังพระวินัยปิฎก และคำถามที่เกี่ยวข้อง กันคือ พระองค์ต้องการให้พระสงฆ์ได้ขยายความและให้ความกระจ่างต่อไปว่า ความที่ควรหรือไม่ ควรนั้นเพราะเหตุผลอะไร การถามของผู้ถามนั้นเกิดจากการมีความรู้เดิมที่ว่าฆราวาสนั้นไม่สมควร จะฟังพระวินัยซึ่งเป็น โบรมณคดี

การวิชันนา พระสงฆ์ 18 รูปได้ประชุมและค้นคว้าจากคัมภีร์ต่าง ๆ แล้วถวาย วิชันนา เบื้องต้นพระสงฆ์ได้วิเคราะห์คำถามซึ่งเกิดจากความเข้าใจของพระองค์เองว่า ความคิดเรื่อง ฆราวาสและสามเณรไม่สามารถฟังพระวินัยได้นั้น ไม่ปรากฏมีในคัมภีร์ทางพระพุทธศาสนา เป็น แต่ “โบรมณคดี” เท่านั้น ดังความว่า

บัดนี้พิจารณาพระบาฬีในคัมภีร์ต่าง ๆ ได้เนื้อความในคัมภีร์พระปฐมสมันต ปาสาทิกา ต้องกันกับคัมภีร์มหาวงศ์ว่า อวเสสาปิ ภิกขุ สราชิกา จ ปริสา อตฺตโน

¹⁷² เรื่องเดียวกัน, หน้า 233.

¹⁷³ ประชุมพระราชปุจฉา, หน้า 167.

อดุดโน ปตฺตาสเน นิสีทิสฺสุ ฯลฯ วินยปิฎกํ ปกาเสติ แปลเนื้อความว่า ครั้งสมเด็จพระเจ้าเทวานปิยดิศ เสด็จถามพระมหินทเถระว่า เมื่อไรรากพระศาสนาจะหยั่งลงในลังกา ทวีป พระมหินทเถระถวายพระพรว่า เมื่อใดทารกบุตรชาวลังกา บวชในลังกา เล่าเรียนพระวินัย บอกกล่าวต่อ ๆ กันไปในลังกาทวีปแล้ว รากพระศาสนาจึงจะหยั่งลงในลังกาทวีปเมื่อนั้น

พระมหากษัตริย์จะใคร่เห็นรากพระศาสนา อันหยั่งลงในลังกาทวีป จึงให้แต่งพระมณฑปอันใหญ่ ในบริเวณแห่งเมฆวนาลย์อำมาตย์เหมือนมณฑปพระเจ้าอชาตศัตรู ตามคำพระมหามหินทเถระแล้วตั้งพระไทยจะใคร่เห็นรากพระศาสนาอันหยั่งลง จึงเสด็จมายังอุปราสาทกับเสนาพฤตมาตย์มากกว่าพัน

ครั้งนั้นพระภิกษุหกหมื่นแปดพัน ประชุมในอุปราสาท พระมหามหินทเถระ จึงอาราธนาพระมหาอริฏฐะเถระให้นั่งเหนือธรรมาสน์ พระมหาเถระห้าสิบแปดองค์ มีพระมหามหินทเถระเป็นประธาน นั่งล้อมธรรมาสน์ พระมัตตกาภิเถระผู้เป็นพระอนุชาธิราชแห่งพระมหากษัตริย์ กับพระภิกษุห้าร้อยรูป มีอุสาหะว่าจะเรียนพระวินัยปิฎก จึงนั่งแวดล้อมธรรมาสน์กับพระมหาอริฏฐะเถระ ภิษุอันเสียนอกกว่านั้นกับทั้งปริสัช มีพระมหากษัตริย์เป็นประธาน นั่งเหนืออาสนะแห่งตน ๆ พระมหาอริฏฐะเถระ จึงสำแดงพระวินัยนิทาน โดยพระบาฬีที่เป็นอาทิวา เตเน สมเขน พุทฺโธ ภควา

ครั้งนั้นก็บังเกิดมหัศจรรย์ เป็นต้นว่าแผ่นดินไหว พระมหากษัตริย์ตกพระไทย จึงเสด็จถามก็ได้เนื้อความประจักษ์แจ้ง ว่ารากพระศาสนาหยั่งลงแล้ว จึงกระทำสักการบูชาเป็นอันมาก แต่นั้นพระมหาอริฏฐะเถระ จึงสำแดงพระวินัยปิฎกทุกวัน ๆ แต่ต้นจนอวสาน

บัดนี้สมเด็จพระบรมพิตรพระราชสมภารผู้เป็นศาสนูปถัมภ์ ประารถนาจะฟังพระวินัยปิฎก ก็ควรโดยพุทธจักร อาณาจักรอยู่แล้ว ขอถวายพระพรฯ¹⁷⁴

การวิชันานันต์ตอบด้วยเหตุผลเพื่อยืนยันว่าฆราวาสสามารถฟังพระวินัยได้ โดยอ้างอิงคัมภีร์ทางพุทธศาสนาเป็นหลักฐานประกอบ วิธีวิชันาตอบเริ่มจากการแก้ไขความเข้าใจของพระบาทสมเด็จพระพุทธยอดฟ้าจุฬาโลก ว่าที่พระองค์เข้าใจนั้น มิใช่สิ่งที่เป็นพุทธบัญญัติ เป็นแต่เพียงโบราณคดีเท่านั้น และให้เหตุผลโดยการยกเอาข้อความจากคัมภีร์มายืนยัน เพื่อสรุปในตอนท้ายว่าพระองค์สามารถฟังพระวินัยปิฎกได้ เป็นวิธีวิชันาที่สามารถสร้างความรู้ความเข้าใจที่ถูกต้องและสามารถนำไปเป็นแนวทางปฏิบัติได้สืบไป

¹⁷⁴ ประชุมพระราชปฤจฉา, หน้า 167-168

ปฏิจา-วิชันนายนัยเดียวในพระราชปฏิจานี้ แสดงให้เห็นว่า ปฏิจาเกิดจากความ คิดเห็นและความรู้สึกของพระมหากษัตริย์ในประเด็นที่เกี่ยวข้องกับพระองค์ เป็นการถามปัญหา เพื่อขึ้นชั้น เช่นว่า ถูกหรือไม่ ควรหรือไม่ควร หรือการถามเพื่อมุ่งเนื้อหาความรู้ หาเหตุผลของเรื่อง นั้น ๆ เช่นถามว่า ได้แก่สิ่งใด มีเหตุผลอย่างไร ในการตอบนั้นจะเห็นได้ว่า ผู้วิชันนาได้ให้คำตอบ โดยการพยายามหาเหตุผล พร้อมทั้งตัวอย่างอ้างอิงจากคัมภีร์ต่าง ๆ ประกอบ เพื่อขึ้นชั้นความ ถูกต้องของคำตอบ

3.3.2.2 ปฏิจา-วิชันนาหลายนัย

ปฏิจา-วิชันนาหลายนัยนี้เป็นการถามปัญหาที่ซับซ้อน หมายถึงการถามปัญหาที่ เกี่ยวเนื่องกัน หรือการถามถึงเนื้อหาทางพุทธศาสนาที่ดูเหมือนจะขัดแย้งกันหรือมีเงื่อนไขให้ตอบ ซึ่งต้องตอบโดยแก้ความเข้าใจผิด หรือตอบในหลายแง่มุม จุดมุ่งหมายของการถามเกิดจากความ สับสนในเนื้อหาซึ่งอาจไม่กระจ่าง ปัญหาหลายนัยนี้เป็นลักษณะปฏิจาที่มีความสำคัญและน่าสนใจ ยิ่ง เนื่องด้วยการตั้งคำถามนั้นเกิดจากการสงสัยจากความรอบรู้ของผู้ถามที่มีความรู้ทางพุทธศาสนา อย่างดียิ่ง จนสามารถวิเคราะห์เห็นความไม่กระจ่างของคำสอน จุดมุ่งหมายของการถามคือมุ่งสร้าง ความรู้ความเข้าใจที่กระจ่างชัด ถูกต้องในเรื่องนั้น ๆ

ปฏิจา-วิชันนาในวรรณคดีพระราชปฏิจาในลักษณะที่เป็นความสงสัยสองอย่าง ใน ลักษณะของการเป็นเงื่อนไขปัญหา กล่าวคือเป็นความไม่กระจ่างในพุทธธรรม เช่น พระราชปฏิจาใน พระบาทสมเด็จพระจุลจอมเกล้าเจ้าอยู่หัวทรงสงสัยว่า พระอรหันต์นอนหลับหรือไม่

ปฏิจา. พระอรหันต์เจ้านอนหลับหรือไม่หลับ ถ้าจะว่านอนหลับ ความง่วงเหงา หาวนอน แม้แต่ฉานลาภินุคคลก็ได้ละขาดแล้ว กิเลสพระอรหันต์ละได้ขาด แล้ว ด้วยประการทั้งปวง ถ้าจะว่าไม่นอนหลับ ก็เห็นว่ากายพระอรหันต์จะ ดำรงอยู่ไม่ได้นานสักเท่าใด

วิชันนา. พระอรหันต์จะนอนหลับหรือไม่ โบราณจารย์กล่าวว่า พระอรหันต์นอนก็หลับ แต่ความหลับของท่านต่างกับกับความหลับของปุถุชน ๆ ด้วยโมหะความหลง ไม่รู้สึกตน พระอรหันต์ท่านหลับมีสติสัมปชัญญะ รู้สึกตนอยู่เสมอ เพราะ พระอรหันต์ท่านมีสติสัมปชัญญะบริบูรณ์อยู่เป็นนิตย์ จิตรของท่านมิได้ ปราศจากสติสัมปชัญญะเลย ความง่วงเหงาหาวนอนของท่านไม่มี ท่านละ ความง่วงเหงาหาวนอนเสียได้ด้วยอรหัตตมรรค พระอรหันต์ท่านนอนมิได้ นอนด้วยความง่วงเหงาหาวนอน ท่านนอนเพื่อจะระงับความกระวนกระวาย ภาย เพราะพระอรหันต์ยังมีความกระวนกระวายกายอยู่ แต่ความกระวน กระวายจิตรของท่านไม่มี ก็ความกระวนกระวายกายนี้ ย่อมมีทั่วไปทั้งกายที่

เป็นอุปาทิณมีใจครอง แลกายที่เป็นอนุปาติณไม่มีใจครอง เหมือนดอกอุบล บัวเขียว บัวขาว เป็นต้นบานในกาลบางครั้ง ทุมในกาลบางครั้ง ฤาใบแห่ง พฤษยาชาติ ใตงอย่างเวลาเย็นหู่ห่อเข้า เวลาเช้าคลี่แกงออกฉั่นไค ความกระวน กระวายแห่งอุปาทิณณกะกายก็มีอาการเป็นเช่นนั้น กระแสแห่งภวังคจิตที่ เป็นไปด้วยอำนาจแห่งความกระวนกระวายกาย ชื่อว่าเป็นความหลับของพระ อรหันต์...พระอรหันต์ท่านก็ไม่ยินดียิ่งในความหลับ ท่านนอนให้จิตรหยั่งลง ภวังค์นั้น ก็เพื่อจะระงับความลำบากกายเพราะกายเป็นโลภีย์ ถ้าไม่หยั่งลงยัง ความหลับ ระงับเสียบ้างแล้วก็จะไม่ทนไปได้นาน ปราชญ์พึงสันนิฐานว่า ความหลับย่อมมีทั่วไปทั้งพระอรหันต์ แลเสกขบุคคลปฤชุน แต่ต่างกันแต่ที่ หลับมีสติสัมปชัญญะรู้สึกตัวอยู่ แลหลับด้วยโมหะความหลงไม่รู้สีกตัว เท่านั้น¹⁷⁵

ลักษณะปุจฉาหลายนัยนี้ เป็นการตั้งคำถามด้วยความสงสัยต่อพระอรหันต์ ซึ่งเป็น ผู้ที่บรรลุธรรมแล้ว ละได้ทุกสิ่งทุกอย่าง กับลักษณะสามัญธรรมชาติของมนุษย์ที่ต้องหลับนอน แม้ว่าจะมิได้เป็นความขัดแย้งกันระหว่างคัมภีร์ แต่เงื่อนไขปัญหาเช่นนี้ก็พบอยู่มากในวรรณคดีพุทธ ศาสนา ก็เป็นเงื่อนไขปัญหา ที่กล่าวถึงความขัดแย้งระหว่างแนวคิด ซึ่งอาจมีการเข้าใจผิดได้ หาก ดิความในด้านใดด้านหนึ่งเพียงด้านเดียว ดังนั้นเงื่อนไขปัญหาเช่นนี้ มีผลกำหนดให้การวิชันนาต้องมึ การแก้ไขความเข้าใจผิด ในพระราชปุจฉานี้ พระธรรมไตรโลกาจารย์ วัดเทพศิรินทราวาส เป็นผู้ วิชันนาโดยอรรถาธิบายว่าการหลับของภิกษุณั้นไม่ได้เกิดจากความหลงเช่นคนทั่วไป แต่เป็นการ ระงับความลำบากทางกายเพื่อให้มีกำลังปฏิบัติธรรมเท่านั้น

นอกจากปุจฉาที่เป็นคำถามที่ซับซ้อนหลายนัยแล้ว ในบางปุจฉาอาจจะต้องมีการ ตอบวิชันนาหลายนัย อาจตอบได้หลายทางในลักษณะที่ต้องจำแนกแยกแยะความด้วยการตอบสอง นัยนี้ มีตัวอย่างจากปุจฉาในปัญหาธรรมวินิจฉัยว่า เมื่อมีผู้มาถามว่า ท่านเป็นพระอรียเจ้าฤาไม่ ให้ ตอบโดยตรง จะนิ่งเสียไม่ได้ ควรจะบอกอย่างไร สมเด็จพระวันรัตณมีวิชันนาแก้ปัญหานี้ โดยได้ วิชันนาเป็นสองนัย ความว่า

ควรจะตอบโดยนัย ๒ คือ เทศนัยแสดงธรรมสั่งสอนให้ผู้นั้นรู้เองอย่าง ๑ คือ ปรีชาเข คุ กล่าวเหตุปรีชาให้ผู้นั้นรู้เองอย่าง ๑ ตอบว่า “ท่านจงอุตสาหะสั้ง เสพย์สัปปุรุษ ฟังธรรมของสัปปุรุษ หมั่นจดจำกระทำในใจโดยแยกคาย แล้วอุตสา หะปฏิบัติดีปฏิบัติชอบ ตามธรรมของสัปปุรุษนั้นเถิด เมื่อท่านปฏิบัติดีปฏิบัติชอบ

¹⁷⁵ ปัญหาธรรมวินิจฉัย, หน้า 11-13.

ตามธรรมของสัพบุรุษแล้ว ท่านก็จะประสบธรรมของจริง เมื่อท่านได้ประสบธรรมของจริงแล้ว เป็นอันท่านได้ประสบพระอริยเจ้า รู้จักเอง ไม่ต้องถามเรา อุดาปาปฏิบัติ เกิด นี้ตอบโดยเทศน์

ตอบว่า พระอริยเจ้าโดยองค์ท่านมีความเลื่อมใสในพระพุทธ พระธรรม พระสงฆ์ มันไม่หวั่นไหว ปราศจากความสงสัย ไม่ล่วงเวรทั้ง ๕ ละสักกายทิฏฐิ วิจิกิจฉา สีลพัตปรามาศ ขาดจากสันดานได้ พระอริยเจ้าท่านทรงคุณอย่างนี้ ท่านจงรู้เองเกิด นี้ตอบโดยปริยายเหตุ

พระอริยเจ้าท่านย่อมแสดงอริยภาพให้ผู้อื่นทราบด้วยตนเองโดยนัยสอง อย่างดังกล่าวมานี้ อย่างใดอย่างหนึ่ง ซึ่งท่านจะบอกตรง ๆ ว่าเราเป็นอริยบุคคล ดังนี้ไม่มีใครจะมี เพราะท่านมาละกิเลสซึ่งเป็นเหตุจะให้อวดอ้างเสียแล้ว อนึ่งท่านย่อมตั้งอยู่ในความมกน้อยในอริคม คือมรรคผลที่ตนได้ตนถึง แต่ไม่ล่วงพุทธบัญญัติด้วย ท่านจึงไม่อวดคุณในตนแก่บุคคลผู้อื่นเลย¹⁷⁶

สมเด็จพระวันรัตวิศิษณาปัญหานี้ว่าควรแยกตอบเป็นสองนัย การตอบแบบเทศน์ คือ การตอบโดยแสดงธรรมให้ผู้ถามนั้นรู้ด้วยตนเองจากการปฏิบัติ แนะนำให้ปฏิบัติด้วยตนเอง และการตอบแบบปริยาย คือการบรรยายแสดงให้คุณลักษณะของพระอริยเจ้าคือยึดมั่นในพระพุทธ พระธรรม พระสงฆ์ อย่างไรก็ดีการตอบทั้งสองนัยนี้ ก็มีได้ตอบอย่างตรงมาตรงมาเพราะเหตุว่าเนื้อหาของปจฺฉาเป็นสิ่งที่ไม่สอดคล้องกับจริตของพระอริยเจ้าซึ่งไม่อวดอ้างตนเอง

จะเห็นได้ว่าการวิศิษณาจำเป็นอย่างยิ่งที่จะต้องอธิบายอย่างละเอียดเพื่อแก้ไข ความเข้าใจ และทำความเข้าใจที่ไม่ชัดเจนนั้นให้กระจ่างขึ้น ดังนั้นจะเห็นได้ว่า ความสำคัญของการวิศิษณาปัญหาที่ซับซ้อนหลายนัยหรือมีเงื่อนไขปัญหานี้ มีจุดมุ่งหมายสำคัญอยู่ที่การสร้างความรู้ ความเข้าใจที่ถูกต้อง ทำสิ่งที่คลุมเครือให้กระจ่างแจ้ง

3.3.3 ปุจฉา-วิศิษณากับการเสนอแนวคิดในวรรณคดีพระราชปุจฉา

ความสัมพันธ์ระหว่างปุจฉา-วิศิษณากับวรรณคดีพระราชปุจฉา เป็นความสัมพันธ์ที่ปุจฉา-วิศิษณาเป็นกลวิธีที่สอดคล้องกับจุดมุ่งหมายของพระราชปุจฉา ดังนี้

3.3.2.1 การทำพุทธธรรมให้กระจ่าง

ปุจฉา-วิศิษณาเป็นกระบวนการตั้งคำถามที่เกี่ยวเนื่องด้วยพุทธธรรมมีจุดมุ่งหมาย

¹⁷⁶ ปัญหาธรรมวินิจฉัย, หน้า 10-11.

เพื่อสร้างความกระ่งหรือสร้างความเข้าใจที่ถูกต้องในเรื่องใดเรื่องหนึ่ง ดังนั้นจะเห็นลักษณะ ปุจฉา-วิสัชนาในพระราชปุจฉาเกิดขึ้นจากความสงสัยหรือความไม่กระ่งในคำสอน เมื่อเกิดความไม่เข้าใจดังกล่าว พระมหากษัตริย์และพระบรมวงศานุวงศ์ ได้สร้างปุจฉาขึ้นเพื่อให้ พระสงฆ์ได้วิสัชนาแก้ไขความคลุมเครือให้หมดไป เช่น ลักษณะปุจฉาปัญหาที่แสดงความขัดแย้ง ระหว่างพุทธพจน์ หรือความขัดแย้งของคำสอนของพระสงฆ์กับความเข้าใจที่มีอยู่เดิม เช่น พระราชปุจฉาในสมเด็จพระนารายณ์ ถามว่า

ในสารสงเคราะห์ว่าชาวอุดรกรู มิได้เป็นทุกข์ถึงกัน แลว่านี่ผิดปรมัตต์ เพราะวาลอกีจะวามีเป็นทุกข์กระไรได้¹⁷⁷

สมเด็จพระนารายณ์ทรงพิจารณาความขัดแย้งกันระหว่างคำสอนในคัมภีร์สาร สงเคราะห์ กับหลักปรมัตต์ เพราะในคัมภีร์สารสงเคราะห์กล่าวว่าชาวอุดรกรูทวีป ไม่ได้เป็นทุกข์ นั้น ไม่น่าจะถูกต้อง เพราะวาลอกียังถือเป็นกามภูมิ ซึ่งสัตว์ทั้งหลายยังมีทุกข์อยู่ อันเป็นไป ตามหลักปรมัตต์ ปุจฉานี้แสดงให้เห็นความขัดแย้งกันระหว่างเนื้อความในคัมภีร์กับหลักพุทธ ศาสนาตามที่เข้าใจ ปุจฉาเกี่ยวกับความไม่กระ่งเช่นนั้น เป็นลักษณะสำคัญของพระราชปุจฉา พระมหากษัตริย์ทรงต้องการความกระ่งในเรื่อง จึงได้ปุจฉาแก่เหล่าพระสงฆ์ให้วิสัชนาไขความ เรื่องนี้ให้ชัดเจน พระพุทธโฆษาจารย์วิสันนาอธิบายเรื่องนี้ว่า ธรรมดานั้น ลอกีก็มีอาจพ้นจากทุกข์ ได้ แต่การเจริญมรณานุสติอาจทำให้ไม่เป็นทุกข์ ไม่สะคั่งสะเทือน เมื่อบุคคลที่รักจากไป โดยอ้าง ถึงพระโพธิสัตว์เมื่อเจริญมรณานุสติไม่ได้สะคั่งหวั่นไหวหรือวิตกเมื่อบุคคลอันเป็นที่รักจากไป ชาวอุดรกรูทวีปนั้น เป็นผู้มั่งคั่ง รักษาศีลห้า และไม่ได้หวงแหวนในทรัพย์สมบัติของตน จึงไม่ได้ยึด ดิดในสิ่งใด ดังนั้นการที่คนรักจากไปจึงมิได้เป็นทุกข์ คำในคัมภีร์สารสงเคราะห์จึงน่าจะมียังดั่ง วิสันนาคำนี้

ในพระราชปุจฉาในพระบาทสมเด็จพระจุลจอมเกล้าเจ้าอยู่หัว พระองค์ได้ทรง ถามเพื่อให้พระสงฆ์ได้แสดงเหตุผลต่อคำถามของพระองค์ที่ทรงสงสัยว่า สุราทำไมจึงไม่ได้มาใน กรรมบท มีเหตุผลอย่างไร¹⁷⁸

เป็นปุจฉาที่พระองค์มุ่งให้ผู้ตอบได้แสดงเหตุผลอย่างชัดเจน คำถามเกิดขึ้นจาก ความสงสัยใคร่รู้ของพระองค์ว่าเหตุใดสุราจึงไม่ได้ถูกกล่าวถึงว่าเป็นกรรมบท (อกุศลกรรมบท)¹⁷⁹ ทั้งที่เป็นสิ่งไม่ดี มีคำวิสัชนาให้เหตุผลเรื่องนี้ โดยพระราชพงศัประณีพิทศ วัดโสมนัสวิหาร ว่า

¹⁷⁷ ประชุมพระราชปุจฉา, หน้า 3.

¹⁷⁸ ปัญหาธรรมวินิจฉัย. กรุงเทพฯ: โรงพิมพ์หนังสือพิมพ์ไทย, 2469), หน้า 16. กรรมบทในที่นี้

เพราะเหตุว่าสุรานั้นไม่ใช่ตัวกิเลสที่อยู่ในจิตมนุษย์ เป็นเพียงเครื่องมือภายนอกที่ทำให้จิตฟุ้งซ่าน จึงไม่นับว่าสุราเป็นหนึ่งในอกุศลกรรมบถ ความว่า

สุราปาน ซึ่งไม่มีมาในกรรมบถนั้น เพราะว่ากรรมบถทั้ง 10 นั้น ท่านจัดแต่ ล้วนส่วนที่เป็นกิเลสมีในสันดานสามัญสัตว์ทั้งสิ้น สุราเมรัยนั้นหาได้เป็นตัวกิเลส ไม่ เป็นแต่วัตถุเครื่องทำจิตให้ฟุ้งซ่านมัวเมาแผนกหนึ่งต่างหาก จึงไม่มาในกรรมบถ เหมือนใน สิงคาลสูตร พระผู้มีพระภาคย์ทรงแสดงปาณาติบาต, อทินนาทาน, กาม มิจฉาจาร, มุสาวาท ว่าเป็นกรรมกิเลส กรรมเป็นเครื่องเศร้าหมอง เหวทั้ง ๕ นั้น เป็น ตัวกิเลสเป็นกรรมบถแท้ ทรงแสดงสุราเมรัยมาทัญฐานานุโยคว่าเป็นอบายมุข ปากทางแห่งความฉิบหาย หาได้ตรัสว่าเป็นกรรมกิเลสไม่ ก็เพราะสุราเมรัยนั้น ไม่ใช่กิเลส ไม่นับเข้าในกรรมบถ เพราะเป็นแต่วัตถุอุปการะอุดหนุนภายนอก เมื่อ จะกล่าวโดยเป็นภัยเป็นเวรแล้ว ก็เสมอกับปาณาติบาต อทินนาทาน กามมิจฉาจาร มุสาวาท เพราะเหตุนั้นจึงมีมาในเวร ๕ เมื่อจะว่าโดยผลวิบากเล่า ก็ล้วนเป็น อบายสังวัตตนิกะ นำสัตว์ผู้ล่วงให้บังเกิดในอบายแลให้ผลเป็นนิฏฐารมณเสมอกัน ทั้งสิ้น พระผู้มีพระภาคย์ได้ทรงแสดงในพระสูตร มีสัพพหลุสสูตรเป็นต้น¹⁸⁰

ลักษณะการตอบเป็นการให้เหตุผลว่าเหตุใดจึงไม่นับสุราเข้าด้วยกรรมบถเพราะว่า เป็นเพียงเครื่องช่วยให้เกิดกิเลสเท่านั้น ไม่ได้เป็นตัวกิเลส วิสัชนาได้อ้างถึงพระสูตรเพื่อเป็น หลักฐานยืนยันความรู้นี้ ให้นำเชื่อถือยิ่งขึ้น

จากพระราชปุจฉาปัญหาที่ยังมีความไม่กระจ่างนี้เป็นลักษณะปุจฉาที่สำคัญใน วรรณคดีพระราชปุจฉา จะเห็นได้อย่างชัดเจนว่า ปุจฉาสร้างขึ้นจากความรู้ความเข้าใจพุทธศาสนา อย่างดีของพระมหากษัตริย์ ทว่าพระองค์ยังพบเนื้อความที่ยังไม่กระจ่างแจ้ง จึงได้มีพระราชปุจฉา ขึ้น เป้าหมายสำคัญคือ การมุ่งให้พระสงฆ์ได้วิสัชนาทำความคลุมเครือดังกล่าวนี้ให้กระจ่างขึ้น

¹⁷⁹ อกุศลกรรมบถ 10 คือ ทางแก่งอกุศลกรรม, ทางทำชั่ว, กรรมชั่ว อันเป็นทางนำไปสู่ความเสื่อม ความทุกข์หรือ ทุกข์ ได้แก่

1. กายกรรม 3 ได้แก่ ปาณาติบาต, อทินนาทาน, กามสมุจฉาจาร
2. วชิกรรม 4 ได้แก่ มุสาวาท, ปิสุณาวาจา, ผรุสวาจา, สัมผัสปลาปะ
3. มโนกรรม 3 ได้แก่ อภิชณา, พยาบาท, มิจฉาทิฎฐิ

(พระธรรมปิฎก. พจนานุกรมพุทธศาสตร์ ฉบับประมวลธรรม. พิมพ์ครั้งที่ 9. กรุงเทพฯ: มหาวิทยาลัยมหาจุฬาลงกรณราชวิทยาลัย. 2543, หน้า 279.)

¹⁸⁰ ปัญหาธรรมวินิจฉัย, หน้า 16-17.

3.3.2.2 การตรวจสอบพระสงฆ์

จุดมุ่งหมายสำคัญประการหนึ่งของพระราชปณิธาน คือ การที่พระมหากษัตริย์ทรงต้องการตรวจสอบความรู้ของพระสงฆ์ว่ามีความเข้าใจพุทธธรรมมากน้อยเพียงใด และต้องการให้พระสงฆ์ทั้งหลายได้หมั่นศึกษาหาความรู้จากคัมภีร์ทางพุทธศาสนาอย่างลึกซึ้ง

พระบาทสมเด็จพระนั่งเกล้าเจ้าอยู่หัว ทรงกำหนดวิธีการวิชันนา ซึ่งทำให้เห็นความสนพระราชหฤทัยในการศึกษาของสงฆ์ พระราชปณิธานมุ่งให้เหล่าพระสงฆ์ได้ศึกษาค้นคว้าพระธรรมวินัย

ให้เจ้าพระคุณทั้งปวงพิจารณาความในพระบาฬี ถวายองค์ละฉบับ ให้มีความอ้างได้ว่า ความจากคัมภีร์นั้น ๆ มีนิทานเป็นทำเนียบอย่างนั้น แล้วได้เรียงความใส่สมุดเป็นอักษรให้มาทุก ๆ พระองค์... แต่มีพระโองการห้ามมิให้เจ้าพระคุณปลุกษากัน ให้เอาแต่ตามใจรัก ตามแต่จะเห็นเกิด¹⁸¹

จากพระราชปรารภในพระราชปณิธานนี้ แสดงจุดมุ่งหมายของการมุ่งตรวจสอบความรู้ของพระสงฆ์อย่างชัดเจน พระองค์ทรงกำหนดให้พระสงฆ์แต่ละรูปได้ค้นคว้าวิชันนาโดยให้มีการอ้างอิงคัมภีร์ด้วย แสดงให้เห็นความใส่ใจพระทัยในการศึกษาของพระสงฆ์และทรงคาดหวังให้พระสงฆ์ดำเนินวิถีแห่งความเป็นสงฆ์คือการศึกษาพุทธศาสนาอย่างลุ่มลึก จากพระราชปรารภนี้ทำให้รูปแบบของวิชันนามีลักษณะที่เป็นไปในแนวทางเดียวกัน คือ นอกจากการอธิบายวิชันนาแล้ว การวิชันนานั้น ยังต้องประกอบด้วย การอ้างอิง ทั้งการอ้างภาษาบาลี อ้างคัมภีร์ รวมทั้งมีตัวอย่างที่เป็นเรื่องเทียบเพื่อสร้างความเข้าใจในเรื่องนั้น ๆ ให้ชัดเจนกระจ่างชัดมากยิ่งขึ้น เช่น ทรงถามถึงเรื่องการเก็บอากรค่าสุราจะมีโทษหรือไม่มีโทษประการใด

อากรค่าน้ำ อากรสุรานี้จะมีโทษฤหาโทษมิได้ประการใด จึงทรงพระราชบัญญัติไว้ให้เป็นจารีตขัตติยราชประเพณีสืบ ๆ กันมาตราบเท่ากาลทุกวันนี้ ทรงพิจารณาด้วยพระปรีชาญาณอันละเอียด จะเห็นว่าไม่มีโทษก็มีได้มีที่อ้างอิง... ครั้นจะเห็นว่ามิมีโทษ พระมหากษัตริย์ซึ่งได้ดำรงแผ่นดินล่วงไปในอดีต ล้วนทรงพระปัญญาอันทุกขัง ทรงพระราชบัญญัติไว้ ถูจะเห็นว่าอากรค่าน้ำแลอากรสุรานี้เหมือนกันกับค่าน้ำ ครั้งเมื่อพระเจ้ามหาสมมตวิงศ์ จะเอาเยี่ยงอย่างอันนั้นมาทรง

¹⁸¹ ประชุมพระราชปณิธาน, หน้า 215.

บัญญัติไว้ เพื่อจะบรรเทาซึ่งโทษแก่คนที่เสพสุรา แลกระทำปาณาติบาตให้กระทำน้อยลง แล้วจะมีให้บังเกิดความวิวาทซึ่งกันแลกัน จะเป็นดังนี้ฤาเป็นประการใด¹⁸²

การวิสันนา พระสงฆ์ได้ยึดเอารูปแบบการตอบที่พระองค์ได้ทรงเคยพระราชปรารภไว้ มาเรียบเรียงคำวิสันนา ความว่า

พิจารณาตามกระแสพระราชปฐจว่า สมเด็จพระบรมชัฎยาธิบัตินี้ ซึ่งได้ดำรงแผ่นดินล่วงไปในอดีตนั้น ล้วนมีพระสันดานมากไปด้วยพระมหากษัตริย์ จะทรงพิจารณาเห็นว่าสันดานแห่งสัตว์โลกในหายนสมัย มักหนาไปด้วยวราคะโทสะ โมหะ จะข่มขี่ด้วยราชอาณาจักรใหม่ เพื่อจะบรรเทาเสียซึ่งโทษแก่คนที่เสพสุราแลกระทำปาณาติบาตให้กระทำน้อยตัวลง คุงพระบาฬีในคัมภีร์มิลินทปัญหาว่า

การุญเณร ตถาคโต สัพพญญุตตญาโณ เทวทตตสฺส คตฺตี โอลเณนโต อหฺทส เทวทตฺตํ พฺหุณี กปฺปสฺตสฺส สหฺสฺสานิ นิริเย นิริยํ ฯลฯ มมสฺสสเน ปพฺพชิตสฺส ปรียนคคคฺค ภาวีสฺสตีติ

แปลเนื้อความว่า พระนาคเสนเถระเจ้าถวายวิสันนาแก่กรุงมิลินทราชกระษัตริย์ว่า คุกรบพิตร สมเด็จพระสัพพัญญูทรงพิจารณาเห็นซึ่งคติแห่งพระเทวทัตด้วยพระสัพพัญญุตญาณว่า พระเทวทัต ถ้ามิได้บรรพชาในพระพุทธศาสนา จะกระทำอกุศลกรรมเนื่อง ๆ แลจะไปบังเกิดในอบายภูมิสิ้นกาลถึงแสนกัลป์เป็นอันมาก หากำหนดที่สุดแห่งกรรมบมมิได้ เบื้องว่าพระเทวทัตได้บรรพชาในศาสนาตถาคต กรรมนั้นก็จะมิตี่กำหนดน้อยลง จะตั้งอยู่ในนิริยภูมิแก่กำหนดกัลป์หนึ่งเท่านั้น เหตุดังนั้น สมเด็จพระสัพพัญญู จึงพระราชทานบรรพชาอุปสมบทแก่พระเทวทัต ด้วยทรงพระมหากษัตริย์จะบรรเทาเสียซึ่งอกุศลโทษในมหานรกนั้น ให้น้อยลงฉันใดก็ดี อันว่าโบราณราชกระษัตริย์ทรงบัญญัติอากรค่าน้ำแลอากรสุราด้วยราชทัณฑ์สินไหม เหตุมีพระกระมลเหตุยกอปรด้วยพระมหากษัตริย์จะบรรเทาเสียซึ่งอกุศลโทษแก่คนที่เสพสุราแลกระทำปาณาติบาตให้น้อยตัวลง มีอุปประไมยคุณนั้น¹⁸³

จากพระราชปฐจาและวิสันนาก็จะเห็นได้ว่า ปฐจาเกิดขึ้นจากความไม่แน่วพระทัยว่าการที่ทรงเก็บอากรค่าสุรารวมทั้งการบัญญัติโทษสินไหมจะเป็นคุณหรือโทษประการใด รูปแบบของวิสันนาแสดงให้เห็นวิธีการวิสันนาที่ต้องประกอบด้วยการอ้างอิงทั้งคัมภีร์ การแปลคาถาบาลี

¹⁸² เรื่องเดียวกัน, หน้า 178.

¹⁸³ ประชุมพระราชปฐจา, หน้า 179-180.

และการอธิบายวิชา คณะสงฆ์เห็นว่ากรที่ทรงเก็บอากรและกำหนดโทษแก่ผู้เสพสุรานั้นจะเป็นคุณในแง่ที่ช่วยบรรเทาบาปกรรมแก่ผู้เสพนั่นให้น้อยลง และเป็นการทำให้มีผู้เสพสุราน้อยลงด้วย เจตนาดังกล่าวนี้ไม่เป็นโทษแต่ประการใด โดยได้อ้างถึงคัมภีร์มิลินทปัญหา เทียบเคียงให้เห็นว่าเป็นเหมือนที่พระพุทธองค์ทรงบวชพระเทวทัตก็เพื่อบรรเทาบาปกรรมของพระเทวทัตให้น้อยลงในวิชานี้ คณะสงฆ์ยังได้อ้างอิงถึงคัมภีร์อื่น ๆ ได้แก่ ปฐมสามนต์ปาสาทิกอรรถกถา มหาปรินิพานสูตร สมังคลวิลาสินีอรรถกถา ด้วย การวิชาที่อ้างอิงคัมภีร์และอธิบายเทียบเคียงสองเรื่องนี้เป็นแนวทางการวิชาที่พระบาทสมเด็จพระนั่งเกล้าเจ้าอยู่หัวได้ทรงมีพระราชปรารภไว้ เพื่อตรวจสอบพระสงฆ์ มุ่งให้พระสงฆ์ได้ศึกษาค้นคว้าเรื่องที่ทรงสงสัยอ้างอิงที่มาประกอบคำวิชา ทั้งให้ยกคาถาบาลีพร้อมทั้งแปล เป็นการตรวจสอบทั้งความรู้ทางพุทธธรรมและความรู้บาลีด้วย แนวทางการวิชาเช่นนี้ย่อมสร้างความกระ่งงัด ถึงคำตอบและเหตุผลซึ่งเป็นทางหนึ่งในการทำให้พุทธธรรมกระ่งงัดอีกด้วย

3.3.2.3 การสืบทอดพระพุทธศาสนา

ปจฺจลา-วิชาเป็นกลวิธีในพระราชปจฺจลาซึ่งสอดคล้องสัมพันธ์กับจุดมุ่งหมายของวรรณคดีพระราชปจฺจลาดังกล่าวไป 2 ประการ คือ การทำให้พุทธธรรมกระ่งงัด และการตรวจสอบพระสงฆ์ ทั้งสองประการนี้ยังมีความสำคัญในแง่ของการเป็นวิถีแห่งการสืบทอดพระพุทธศาสนา กล่าวคือ ปจฺจลา-วิชาพุทธธรรมเป็นการสร้างความถูกต้องกระ่งงัดให้แก่พุทธธรรม ปจฺจลา-วิชาเป็นกลวิธีที่แสดงให้เห็นความพยายามสร้างความถูกต้องชัดเจนเรื่องใดเรื่องหนึ่ง พระราชปจฺจลาสร้างขึ้นโดยพระมหากษัตริย์ที่มีความรู้ทางพุทธศาสนาอย่างยิ่ง จนทรงเห็นความคลุมเครือหรือความไม่ชัดเจนของพุทธธรรมจึงได้มีพระราชปจฺจลาไปยังพระสงฆ์ ในขณะเดียวกันพระสงฆ์ต้องพยายามศึกษาค้นคว้าหาความรู้เพื่อวิชาพระมหากษัตริย์ ปจฺจลา-วิชายังเป็นการตรวจสอบความรู้ของพระสงฆ์ เพราะต้องหาความรู้จากคัมภีร์ต่าง ๆ มาประกอบการอธิบายวิชา การมีพระราชปจฺจลายังเป็นการกระตุ้นพระสงฆ์ให้ขยันหมั่นเพียรในการศึกษาพุทธศาสนาด้วยทางหนึ่ง

ดังนั้นปจฺจลา-วิชาจึงมีนัยสำคัญที่เป็นกลวิธีเพื่อการสืบทอดพระพุทธศาสนา เพราะเหตุว่าได้ทำให้เกิดการศึกษาพุทธธรรมอย่างลึกซึ้ง เป็นกระบวนการที่มุ่งหาความกระ่งงัดถูกต้อง ชัดเจน จึงเป็นการดำรงพุทธศาสนาทางหนึ่ง ทั้งยังทำให้พระสงฆ์ทำหน้าที่ของตนในการศึกษาพระธรรมวินัย การสืบทอดพระพุทธศาสนาโดยปจฺจลา-วิชานี้จึงเกิดขึ้นสมบูรณ์ อย่างถูกต้อง มั่นคงขององค์ประกอบพุทธศาสนาทั้ง พระพุทธ พระธรรม และพระสงฆ์

ในบทนี้ผู้วิจัยได้วิเคราะห์และอภิปรายให้เห็นความสำคัญของปจฺจลา-วิชาในแง่ที่เป็นกลวิธีนำเสนอแนวคิดในวรรณคดีไทยพุทธศาสนา เป็นการสืบทอดขนบการสื่อสารธรรมจากวรรณคดีพุทธศาสนายุคต้นที่มีมาก่อนหน้า แม้ว่าจะมีบริบททางสังคมต่างยุคสมัยและระยะเวลา

แต่สิ่งที่ผู้วิจัยเห็นว่ามีความเกี่ยวข้องกันก็คือการที่ปฏิจา-วิสังขนาเป็นกลวิธีเพื่อสื่อสารธรรมนำเสนอแนวคิดในวรรณคดีพุทธศาสนาได้อย่างมีประสิทธิภาพ เพราะเป็นกลวิธีที่มีรูปแบบที่ชัดเจน มุ่งสื่อแนวคิดอย่างตรงไปตรงมา โดยสิ่งผลในการสร้างความเข้าใจในสาระธรรมที่กระชับชัดเจน จึงกล่าวได้ว่า ปฏิจา-วิสังขนาในวรรณคดีพุทธศาสนาไม่ว่ายุคใดต่างก็มีจุดมุ่งหมายเป็นกลวิธีการสอนธรรมะเพื่อรักษาและสืบทอดพุทธศาสนาให้ดำรงอยู่ต่อไป

ผู้วิจัยมุ่งวิเคราะห์วรรณคดีไทยพุทธศาสนา โดยแบ่งประเภทวรรณคดีที่มีปฏิจา-วิสังขนาออกเป็นสามกลุ่ม ได้แก่ วรรณคดีชาดกและพุทธประวัติ วรรณคดีสาระธรรม และวรรณคดีพระราชปจญา วรรณคดีทั้งสามกลุ่มนี้มีธรรมชาติของประเภทงานต่างกัน แต่ได้ใช้ปฏิจา-วิสังขนาเป็นกลวิธีในการดำเนินเรื่องเหมือนกัน ทำให้เห็นนัยสำคัญของกลวิธีนี้ในการสื่อสารธรรมที่สอดคล้องสัมพันธ์กับแนวคิดของวรรณคดีแต่ละกลุ่ม จากการวิเคราะห์พบว่า ปฏิจา-วิสังขนาเป็นกลวิธีที่สามารถสื่อสารและนำเสนอแนวคิดของวรรณคดีแต่ละกลุ่มได้อย่างชัดเจน กล่าวคือ ปฏิจา-วิสังขนาในวรรณคดีชาดกและพุทธประวัติ ได้เป็นเครื่องมือหรือกลวิธีในการสื่อสารแนวคิดของชาดกและพุทธประวัติในเรื่องของปัญญาบารมีและกรรมวิบาก ปฏิจา-วิสังขนาในวรรณคดีสาระธรรมเป็นกลวิธีสื่อสารธรรมที่มุ่งให้เกิดการขบคิดตีความจากปฏิจาที่สร้างขึ้นเป็นปัญหาธรรม หรือข้อความสั้น ๆ ที่มุ่งให้เกิดการตีความ ขยายความให้ละเอียดพิสดารออกไป ปฏิจา-วิสังขนาจึงเป็นกระบวนการในการสื่อสารธรรมที่มุ่งเน้นให้เกิดการขบคิดตีความ เป็นกระบวนการที่เร้าความสนใจและทำให้ปัญหาธรรมมีความโดดเด่นน่าศึกษา ปฏิจา-วิสังขนาในวรรณคดีพระราชปจญา มีความสำคัญในฐานะที่เป็นกระบวนการที่สอดคล้องกับจุดมุ่งหมายของประเภทงาน กล่าวคือ ปฏิจา-วิสังขนาเป็นกระบวนการที่ใช้เพื่อชำระสะสางพุทธธรรมให้กระชับชัดเจน ถูกต้อง เป็นวิธีการตรวจสอบและกระตุ้นให้พระสงฆ์ได้ขวนขวายศึกษาหาความรู้ทางพุทธศาสนาให้ลึกซึ้งถูกต้อง

ผู้วิจัยได้วิเคราะห์วรรณคดีพุทธศาสนาไทยที่ปรากฏปฏิจา-วิสังขนาเป็นกลวิธีดำเนินเรื่อง ทำให้เห็นได้อย่างชัดเจนว่า ปฏิจา-วิสังขนาเป็นกลวิธีในการสื่อสารสารัตถะธรรมได้อย่างดี กระบวนปฏิจา-วิสังขนาคือการสื่อสารและสั่งสอนพุทธธรรมได้อย่างแยบยล เนื้อหาสารัตถะธรรมที่ปรากฏเมื่อใช้กลวิธีนี้คือ เนื้อหาพุทธธรรมที่มีความลึกซึ้ง การอธิบายวิสังขนาด้วยกระบวนการนี้สามารถเร้าความสนใจ เร่งการขบคิดตีความ ซึ่งเป็นการฝึกฝนเพื่อการพัฒนาปัญญา จึงเห็นได้อย่างชัดเจนว่า ปฏิจา-วิสังขนาเป็นกลวิธีในการสื่อสารธรรมที่สอดคล้องสัมพันธ์กับแนวคิดและธรรมชาติของวรรณคดีพุทธศาสนาแต่ละประเภท สามารถสื่อสารแนวคิดของวรรณคดีแต่ละประเภทได้อย่างเด่นชัด