

บรรณานุกรม

ภาษาไทย

หนังสือ

กำธร สติรกุล. หนังสือและการพิมพ์. กรุงเทพมหานคร : โรงพิมพ์คุรุสภา, 2515.

จรุณ เพชรมณี และชาณูกิจ ชอบทำกิจ. หนังสือและการพิมพ์. โครงการตำราและเอกสารทางวิชาการ วิทยาลัยครูนครศรีธรรมราช, 2528.

ชัยยงค์ พรหมวงศ์. มิติที่ 3 นวัตกรรมและเทคโนโลยีการศึกษา เล่ม 1. ภาควิชาโสตทัศนศึกษา คณะครุศาสตร์ จุฬาลงกรณ์มหาวิทยาลัย, 2520.

ประคอง กรรณสูตร. สถิติประยุกต์สำหรับครู. กรุงเทพมหานคร : สำนักพิมพ์ไทยวัฒนาพานิช, 2525.

ประชิด ทิถบุตร. การออกแบบกราฟิก. กรุงเทพมหานคร : สำนักพิมพ์โอเคียนสโตร์, 2531.

พรกราฟิกดีไซน์ แอนด์พริ้นติ้ง. ภาพพิมพ์ 29. กรุงเทพมหานคร : บัณฑิตการพิมพ์, 2529.

มหาวิทยาลัยสุโขทัยธรรมมาธิราช. ความรู้เกี่ยวกับสิ่งพิมพ์. หน่วยที่ 8-15. กรุงเทพมหานคร : บริษัทรุ่งกิจการพิมพ์, 2529.

———. หลักและทฤษฎีการสื่อสาร. หน่วยที่ 1-8. พิมพ์ครั้งที่ 2. กรุงเทพมหานคร : โรงพิมพ์มหาวิทยาลัยสุโขทัยธรรมมาธิราช, 2529.

มานิต มานิตเจริญ. พจนานุกรมสมัยใหม่-ทันสมัยที่สุด. พิมพ์ครั้งที่ 4. พระนคร : เอกสิทธิ์การพิมพ์, 2514.

รัฐจวน อินทรกำแหง. การเลือกหนังสือและโสตทัศนวัสดุ. นครหลวงกรุงเทพมหานครบุรี : โรงพิมพ์มหาวิทยาลัยรามคำแหง, 2515.

วัชระ จุฑะวิภาต. การออกแบบ. กรุงเทพมหานคร : บริษัทสารมวลชนจำกัด, 2527.

วินัย โสมติ. หลักการออกแบบ. เอกสารประกอบคำบรรยายอันดับที่ 37 มศว ประสานมิตร, 2525.

วิรุณ ตั้งเจริญ. การออกแบบ. กรุงเทพมหานคร : สำนักพิมพ์วิวัฒนาการ, 2527.

วรวิชัย เวชบุเคราะห์. การออกแบบสิ่งพิมพ์สำหรับกระบวนการพิมพ์ออฟเซต, กรุงเทพมหานคร : พิมพ์ที่ธรรมสารการพิมพ์, 2531.

- วรรณิ ศิริสุนทร. รวบรวมบทความบรรณารักษศาสตร์. กรุงเทพมหานคร : พิมพ์ภาพพิมพ์, 2529.
- ศักดิ์กา ประจุกสิป์. การออกแบบสิ่งพิมพ์ทางการแพทย์. กรุงเทพมหานคร : กองวิชาการ กรมการแพทย์ทหารบก, 2528.
- ศาสตราจารย์ เกตุม และคณะ. ออกแบบอักษร. กรุงเทพมหานคร : รุ่งรัตน์การพิมพ์, 2529.
- สนั่น บัณฑิต. การเรียงพิมพ์. พระนคร : โรงพิมพ์มหาวิทยาลัยธรรมศาสตร์, 2531.
- สำนักส่งเสริมวิชาการ. คู่มือการเขียนตำรา. วิทยาลัยครูนครราชสีมา, 2529.
- อารี สุทธิพันธุ์. การออกแบบ. กรุงเทพมหานคร : ไทยวัฒนาพานิช, 2521.
- อำไพ จันทรจิระ. วิวัฒนาการการพิมพ์หนังสือในประเทศไทย. กรุงเทพมหานคร : สำนักพิมพ์วรรณศิลป์, 2516.

วารสารและบทความ

- จินตนา ไบกาชยี่. "หนังสือเรียนที่ไม่ใช่แบบเรียน". ประชาศึกษา. 28 (มีนาคม 2520) : 20.
- ชะวัชชัย ภาคินธุ์. "การเขียนภาพหนังสือเด็ก". ใน ศิลป์ 1. หน้า 34. ประสาน สันติวัฒนา, บรรณาธิการ. กรุงเทพมหานคร : โอ.เอส.พรินต์ติ้งเฮาส์, 2526.
- ชาญณรงค์ ดิษฐานนท์. "ศิลปะกับการประกอบอาชีพอิลลัสเตรเตอร์". ใน ศิลป์ 3. หน้า 45-46. ประสาน สันติวัฒนา, บรรณาธิการ. กรุงเทพฯ : โอ.เอส.พรินต์ติ้งเฮาส์. 2526.
- ณพิศร กฤตติกากุล. "การจัดหน้าหนังสือตำรา". สถาปัตยกรรม. (ฉบับที่ 1 ปีการศึกษา 2527) : 85-87.
- นิติ เอียวศรีวงศ์. "เอกสารการสัมมนาประวัติศาสตร์และสังคมสมัยต้นกรุงเทพ ฯ". กรุงเทพฯ ฯ : ภาควิชาโบราณคดี มหาวิทยาลัยศิลปกร, 17 มกราคม 2524. (อัดสำเนา)
- ประยูร จรรย์วาทย์. "การเขียนภาพประกอบ และภาพที่เด็กดูได้ ผู้ใหญ่ดูดี". ใน รายงานการสัมมนาเรื่องการจัดทำหนังสือสำหรับเด็ก. หน้า 38, 161-164. นครหลวงกรุงเทพธนบุรี : สมาคมภาษาและหนังสือแห่งประเทศไทย, 2515.

- ประภาศรี สีทอ่ำไพ. "การพิจารณาแบบเรียน". การวิเคราะห์แบบเรียนชั้นมัธยมศึกษา.
เอกสารคำบรรยาย 29 ธันวาคม 2512. (อัครสำเนา)
- ปราโมทย์ แสงพลสิทธิ์. "เทคโนโลยีใหม่ทางการพิมพ์ : ผลกระทบต่อการออกแบบและจัดหน้า
หนังสือ". ใน ทัศนศิลป์ครั้งที่ 7. หน้า 54-55. วค.สวนดุสิต. กรุงเทพ-
มหานคร : พิมพ์ภาพพิมพ์, 2529.
- เป็รื่อง โทมุท. "การออกแบบหนังสือสำหรับเด็ก". ในเอกสารงานสัปดาห์หนังสือแห่งชาติ,
2523.
- วิจารณ์ เจริญภัทธร. "ความเป็นไปได้ในปัจจุบันและอนาคตของอาชีพนักออกแบบกราฟิก".
สถาปัตยกรรม. จุฬาลงกรณ์มหาวิทยาลัย, 2529.
- วิชัย ไลละวิทย์มงคล. "การออกแบบสิ่งพิมพ์โฆษณา". เอกสารประกอบการสอน ภาควิชา
ออกแบบอุตสาหกรรม คณะสถาปัตยกรรม จุฬาลงกรณ์มหาวิทยาลัย, 2531.
(อัครสำเนา)
- สงวน รอดบุญ. "การสอนศิลปศึกษา". เอกสารประกอบการสอน ภาควิชาศิลปะ วค.ธนบุรี,
2526. (อัครสำเนา)
- สุจิตะ ยุตะกะ. "การออกแบบหนังสือ". เอกสารประกอบการสัมมนา. ศูนย์พัฒนาหนังสือ
กรมวิชาการกระทรวงศึกษาธิการ, 2528. (อัครสำเนา)
- อารี สุทธิพันธุ์. "ความคิดเห็นเกี่ยวกับการเรียนการสอนทัศนศิลป์". เอกสารประกอบการ
บรรยายเพื่อโครงการศึกษาค้นคว้าวิจัย สำนักงานคณะกรรมการวัฒนธรรมแห่งชาติ,
2523. (อัครสำเนา)

วิทยานิพนธ์และงานวิจัย

- กมล สุทประเสริฐ. "ขนาดตัวหนังสือ ช่องไฟ และทักษะในการอ่าน". วิทยานิพนธ์ปริญญา
มหาบัณฑิตวิทยาลัย มหาวิทยาลัยศรีนครินทรวิโรฒ ประสานมิตร, 2515-
- คุณธัม วศินเกษม. "การทดสอบความยาก-ง่ายของตัวพิมพ์ภาษาไทยแบบและขนาดต่าง ๆ".
วิทยานิพนธ์ปริญามหาบัณฑิต แผนกวิชาโสตทัศนศึกษา บัณฑิตวิทยาลัย จุฬาลงกรณ์
มหาวิทยาลัย, 2518.

- จันทร์เพ็ญ ไทยประยูร. "การวิเคราะห์เปรียบเทียบผลที่ได้จากการสอน โดยใช้ภาพสีและภาพขาว-ดำ." วิทยานิพนธ์ปริญญาโทมหาบัณฑิต แผนกวิชาโสตทัศนศึกษา บัณฑิตวิทยาลัย จุฬาลงกรณ์มหาวิทยาลัย, 2510.
- จินตนา ยันตรศาสตร์. "อิทธิพลของภาพต่างชนิดที่มีต่อการเรียนวิทยาศาสตร์ของนักศึกษาในระดับมัธยมศึกษาตอนปลาย." วิทยานิพนธ์ปริญญาโทมหาบัณฑิต แผนกวิชาโสตทัศนศึกษา บัณฑิตวิทยาลัย จุฬาลงกรณ์มหาวิทยาลัย, 2514.
- เจิมพันธ์ กอวัฒนสกุล. "ภาพประกอบในหนังสือไทย." วิทยานิพนธ์ปริญญาโทมหาบัณฑิต แผนกวิชาบรรณารักษศาสตร์ จุฬาลงกรณ์มหาวิทยาลัย, 2516.
- ธีรศักดิ์ อัครบวร. "ขนาดและแบบตัวพิมพ์ไทยที่เหมาะสมกับแบบเรียนระดับมัธยมศึกษา." วิทยานิพนธ์ปริญญาโทมหาบัณฑิต แผนกวิชาโสตทัศนศึกษาบัณฑิตวิทยาลัย จุฬาลงกรณ์มหาวิทยาลัย, 2515.
- ชัยรัตน์ ชลวิถี. "การศึกษาเปรียบเทียบการออกแบบกราฟิก หนังสือแบบเรียนภาษาไทยระดับมัธยมศึกษาตอนต้นระหว่างสำนักพิมพ์รัฐบาลและเอกชน". วิทยานิพนธ์ปริญญาโทมหาบัณฑิต แผนกวิชาโสตทัศนศึกษาบัณฑิตวิทยาลัย จุฬาลงกรณ์มหาวิทยาลัย, 2525.
- นิพิท คณาวงษ์. "ผลของการจัดหน้าตัวพิมพ์และช่องว่างระหว่างบรรทัดที่มีต่อความสะดวกในการอ่าน." วิทยานิพนธ์ปริญญาโทมหาบัณฑิต บัณฑิตวิทยาลัยมหาวิทาลัยศรีนครินทรวิโรฒ ประสานมิตร, 2528.
- นางลักษณ์ ชายหาค. "การวิเคราะห์หนังสืออ่านเพิ่มเติมและส่งเสริมการอ่านหมวดภาษาไทย". วิทยานิพนธ์ปริญญาโทมหาบัณฑิต บัณฑิตวิทยาลัย มหาวิทาลัยศรีนครินทรวิโรฒ ประสานมิตร, 2524.
- นารีรัตน์ อยู่กิจดิษฐ์. "การวิเคราะห์หนังสืออ่านเพิ่มเติมหมวดสังคมศึกษา ชั้นประถมศึกษาตอนปลาย". วิทยานิพนธ์ปริญญาโทมหาบัณฑิต บัณฑิตวิทยาลัยมหาวิทาลัยศรีนครินทรวิโรฒ ประสานมิตร, 2520.
- นนทพร พรประยูร. "การศึกษาผลของการรับรู้อักษรบนพื้นขาวและอักษรบนพื้นสี". วิทยานิพนธ์ปริญญาโทมหาบัณฑิต บัณฑิตวิทยาลัย มหาวิทาลัยศรีนครินทรวิโรฒ ประสานมิตร, 2528.

- พีรบุษ ภาสุภภัทร. "หลักเกณฑ์ในการสร้างภาพประกอบหนังสือแบบเรียนระดับมัธยมศึกษาตอนปลาย". วิทยานิพนธ์ปริญญาโทบริหารศึกษาศาสตร์ บัณฑิตวิทยาลัย จุฬาลงกรณ์มหาวิทยาลัย, 2513.
- รัชณี แพรณิมิตร. "การวิเคราะห์หนังสือสำหรับเด็กวัย 11-14 ปี ที่พิมพ์ในประเทศไทยตั้งแต่ปี พ.ศ. 2520-2522". วิทยานิพนธ์ปริญญาโทบริหารศึกษาศาสตร์ บัณฑิตวิทยาลัย มหาวิทยาลัยศรีนครินทรวิโรฒ ประสานมิตร, 2523.
- วันชัย บัจจุสานนท์. "การออกแบบกราฟิกสำหรับสิ่งพิมพ์ประเภทตำราเรียนระดับมหาวิทยาลัย". วิทยานิพนธ์ปริญญาโทบริหารศึกษาศาสตร์ บัณฑิตวิทยาลัย จุฬาลงกรณ์มหาวิทยาลัย, 2522.
- วุฒิ แตรสังข์. "การศึกษา แบบ สี่ และ ขนาดของภาพประกอบแบบเรียนที่นักเรียนชั้นมัธยมศึกษาตอนปลายชอบ". วิทยานิพนธ์ปริญญาโทบริหารศึกษาศาสตร์ บัณฑิตวิทยาลัย มหาวิทยาลัยศรีนครินทรวิโรฒ ประสานมิตร, 2514.
- สุกัญญา โชติภินิช. "การวิเคราะห์แบบเรียนวรรณคดีไทย เล่ม 3 ชั้น ม.ศ.3". วิทยานิพนธ์ปริญญาโทบริหารศึกษาศาสตร์ บัณฑิตวิทยาลัย จุฬาลงกรณ์มหาวิทยาลัย, 2518.
- สุกรี รอดโพธิ์ทอง. "ขนาดและแบบพิมพ์ไทยที่เหมาะสมสำหรับแบบเรียนระดับประถมศึกษาตอนปลาย". วิทยานิพนธ์ปริญญาโทบริหารศึกษาศาสตร์ บัณฑิตวิทยาลัย จุฬาลงกรณ์มหาวิทยาลัย, 2518.
- สุนันท์ จุฑะศร. "การวิเคราะห์ความสำคัญของภาพประกอบหนังสือแบบเรียน ที่มีผลต่อนักเรียนชั้นประถมศึกษาตอนต้นในประเทศไทย". วิทยานิพนธ์ปริญญาโทบริหารศึกษาศาสตร์ บัณฑิตวิทยาลัย จุฬาลงกรณ์มหาวิทยาลัย, 2509.
- สมทรง ศรีติลาวัฒน์. "การศึกษาเกี่ยวกับลักษณะหนังสือที่เด็กชอบ". วิทยานิพนธ์ปริญญาโทบริหารศึกษาศาสตร์ บัณฑิตวิทยาลัย จุฬาลงกรณ์มหาวิทยาลัย, 2516.
- สุวิชา พูลเกษ. "ความคิดเห็นของครูและนักเรียนเกี่ยวกับหนังสือเรียนวิชาสังคมศึกษา ชั้นมัธยมศึกษาปีที่ 3". วิทยานิพนธ์ปริญญาโทบริหารศึกษาศาสตร์ บัณฑิตวิทยาลัย จุฬาลงกรณ์มหาวิทยาลัย, 2524.

ภาษาอังกฤษ

Books

- Brown, Jame W. A-V Instruction Materials and Methods. New York : McGraw-Hill, Inc., 1959.
- Calson, Robert G. Book and The Teen-Age Reads. New York : Hasper & Row Publishers, 1971.
- Deighton, Lee C. The Encyclopedia of Education. Vol. 29. Mac Millan Company & The Free Press, 1971.
- Douglas , Harl R. The High school Curriculum. New York : Ronald Press, 1976.
- Ferguson, George A. Statistical Analysis in Psychological and Education. New York : McGraw-Hill Book Company, 1966.
- Good, Carter V. Dictionary of Education. New York : McGraw-Hill Book Company, 1945.
- Graig, James. Production for The Graphic Designer. 2 nd Printing. New York : Watson-Guptill, 1975.
- Gregg, Berryman. Note on Graphic Design and Visual Communication. Los Altos, CA. : William Kaufman, Inc., 1979.
- Hartley, Jame. Designing Instructional Text. New York : Nichols Publishing Company, 1987.
- Haupt, Hellmut Lemann. The Life of the book. New York : Abelard-Schuman, 1957.

- Kinder, Jame S. Audio-Visual Materials and Techniques. 2 nd ed.
New York : American Book Company, 1959.
- Landau, Thomas. Encyclopedia of Librarianship. 3rd ed. London :
Bowes & Bowes, 1966.
- Mich, Daniel D. and Eberman, Edwin. The Technique of Picture
Story. New York : McGraw-Hill, 1945.
- Polk, Ralph W. The Practice of Printing. Illinois, chas. A. Bennett
Co., Inc., 1952.
- Richaudeau, Francis : The Design and Production of Textbook : A
Practical Guide. Trans, by Chricine Martinoni Usesco.
Gower Pubishing Co., Ltd., 1980.
- Ross, Robert. Illustration to day. Scranton. Penn : International
textbook Co., 1963.
- Shores, Louis. Instruction Materials. New York : Ronald Press. 1960.
- Thoma, Marta. Graphic Illustration. New Jersey : Prentice Hell, Inc.,
1982.
- Wesley. Edgar Bruce. Teaching Social Studies in High School.
Boston : D.C. Health, 1950.

Articles

- Dwyer, Francis M. "Adapting Visual Illustration for Effective
Learning : In Current Resserch on Instruction. pp.87-89.
Englewood Cliffs, N.J. : Prentice-Hall, 1969.

- Frech, John E. "Children Preference for Pictures of Pictorial Pattern". In The Elementary School Journal. 52 : 90-95, October, 1952.
- Fremming, Malcolm. "Classification and Analysis of Instructional Illustration." In A.V. Communication Review. 15 : 246-258, 1967.
- Smith, Datus C. Jr. "Textbook." A Guide to book Publishing. pp. 50-52. New York & London : RR. Bower Co., 1966.
- Spaulding, Seth. "Research on Pactorial Illustration." Aidio Visual Communication Review. 3 (winter 1955) 33-34.
- Tinker, Mile A. "Recent Studies of Eye Moments in Reading." Psychological Bulletin. 55 (July 1958) 215-231.

ภาคผนวก

รายชื่อวิทยาลัยกลุ่มประชากร

1. สหวิทยาลัยอีสานใต้ อุบลราชธานี
2. สหวิทยาลัยอีสานใต้ สุรินทร์
3. สหวิทยาลัยอีสานใต้ บุรีรัมย์
4. สหวิทยาลัยอีสานใต้ นครราชสีมา

ภาคผนวก ก

แบบสอบถามการวิเคราะห์งานออกแบบกราฟิก

ในคำราศีลปะ



ที่ ทม 0309/๒๕๓๗

บัณฑิตวิทยาลัย จุฬาลงกรณ์มหาวิทยาลัย

ถนนพญาไท กรุงเทพฯ 10500

1) มีนาคม 2531

เรื่อง ขอความร่วมมือในการวิจัย

เรียน หัวหน้าภาควิชาศิลปะ สหวิทยาลัยอีสานใต้

เนื่องด้วย นายธวัช ตราชู นิสิตชั้นปริญญาโทบัณฑิต ภาควิชาศิลปศึกษา กำลังดำเนินการวิจัยเพื่อเสนอเป็นวิทยานิพนธ์เรื่อง "การเปรียบเทียบผลการวิเคราะห์งานออกแบบกราฟิกในตำราศิลปะระหว่างอาจารย์และนักศึกษาภาควิชาศิลปะ สหวิทยาลัยอีสานใต้" โดยมี รองศาสตราจารย์ ปิยะชาติ แสงอรุณ เป็นอาจารย์ที่ปรึกษา ในการนี้ นิสิตจำเป็นต้องเก็บรวบรวมข้อมูลต่าง ๆ ที่เกี่ยวข้องโดยการแจกแบบสอบถามแก่คณาจารย์ และนักศึกษาของภาควิชาศิลปศึกษาทุกท่าน

จึงเรียนมาเพื่อขอความอนุเคราะห์จากท่านได้โปรดอนุญาตให้ นายธวัช ตราชู ได้เก็บรวบรวมข้อมูลดังกล่าวเพื่อประโยชน์ทางวิชาการด้วย จักเป็นพระคุณยิ่ง

ขอแสดงความนับถือ

(ศาสตราจารย์ ดร.ถาวร วัชรภักย์)

คณบดีบัณฑิตวิทยาลัย

แผนกมาตรฐานการศึกษา

โทร. 2150895-9

แบบสอบถามการวิเคราะห์งานออกแบบกราฟิกในตำราศิลปะของอาจารย์
และนักศึกษาภาควิชาศิลปะ สหวิทยาลัยอีสานใต้

คำชี้แจงทั่วไป

1. งานออกแบบกราฟิก ในที่นี้หมายถึงลักษณะของการออกแบบจัดวาง การใช้ภาพประกอบ การเลือกแบบและออกแบบตัวอักษรสำหรับตำราศิลปะ ในอันที่จะทำให้ตำราเหล่านั้นมีความสวยงามเหมาะสม ให้คุณค่าต่อการเรียนการสอน

2. คอลัมน์ หมายถึงระยะความกว้างยาวที่กำหนดขึ้นบนหน้ากระดาษ เพื่อใช้บรรจุข้อความหรือภาพประกอบ ดังตัวอย่าง

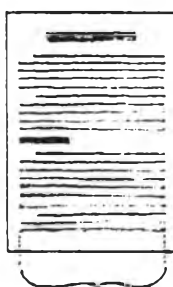

1 คอลัมน์

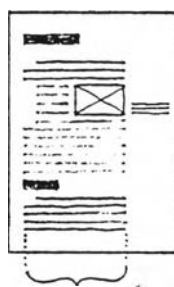

1 คอลัมน์

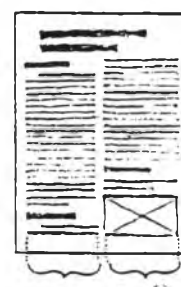

2 คอลัมน์

3. ตำราที่ใช้วิเคราะห์มี 3 เล่มคือ (1) การออกแบบ ของ วิรุณ ตั้งเจริญ (2) วาकเส้นของ โกลุม สายใจ (3) การระบายสีน้ำ ของ อารี สุทธิพันธุ์

4. แบบสอบถามมี 3 ตอน คือ

ตอนที่ 1 ข้อมูลเบื้องต้นของผู้วิเคราะห์

ตอนที่ 2 ความคิดเห็นทั่วไปเกี่ยวกับงานออกแบบกราฟิกในตำราศิลปะ

ตอนที่ 3 แบบวิเคราะห์งานออกแบบกราฟิกในตำราศิลปะที่กำหนดทั้ง 3 เล่ม

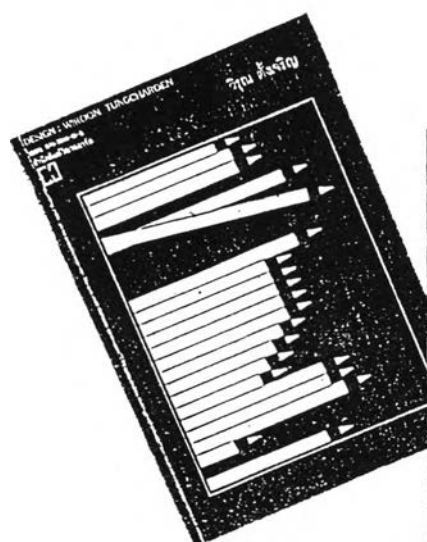

ตอนที่ 1 ข้อมูลเบื้องต้นของผู้วิเคราะห์

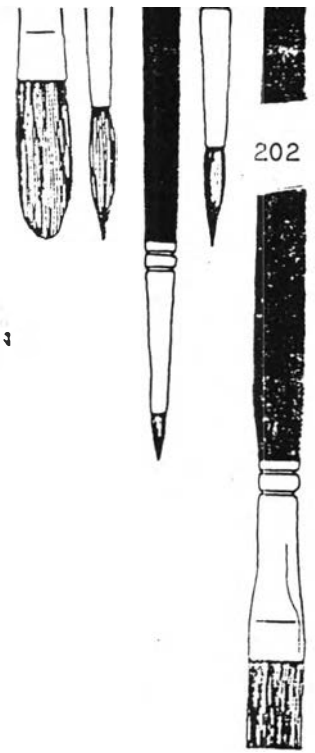

คำชี้แจง โปรดทำเครื่องหมาย ✓ ลงใน หน้าข้อความที่เป็นจริง

1. สถานภาพของผู้ตอบ

อาจารย์

นักศึกษา

2. เพศ

ชาย

หญิง

3. สถาบันที่สังกัด

วค.อุบลราชธานี

วค.สุรินทร์

วค.บุรีรัมย์

วค.นครราชสีมา

4. วุฒิทางการศึกษา (ช้อนตอบเฉพาะอาจารย์)

ปริญญาตรีหรือเทียบเท่า

ปริญญาโทหรือเทียบเท่า

อื่น ๆ.....

5. ประสบการณ์ทางการสอนศิลปะ (ช้อนตอบเฉพาะอาจารย์)

1 - 5 ปี

6 - 10 ปี

11-15 ปี

16- 20 ปี

21 ปีขึ้นไป

6. ระดับการศึกษา (ช้อนตอบเฉพาะนักศึกษา)

อนุปริญญา

ปริญญาตรี 2 ปี

ปริญญาตรี 4 ปี

7. ขณะนี้ท่านศึกษาอยู่ชั้นปีที่ (ช้อนตอบเฉพาะนักศึกษา)

ปีที่ 1

ปีที่ 2

ปีที่ 3

ปีที่ 4



ตอนที่ 2 ความคิดเห็นทั่วไปเกี่ยวกับงานออกแบบกราฟิกในตำราศิลปะ



คำชี้แจง โปรดทำเครื่องหมาย ✓ ลงใน หน้าข้อความที่เป็นจริง

- งานออกแบบกราฟิกในตำราศิลปะตามความเข้าใจของท่านหมายถึง (๒๕๖.๖๖.๖๖)
 ภาพประกอบ การจัดวาง ตัวอักษร สีเส้น การพิมพ์
 อื่น ๆ (โปรดระบุ).....
- งานกราฟิกในตำราศิลปะที่ท่านเคยเห็นส่วนใหญ่ให้ความสำคัญกับองค์ประกอบใด
 ภาพประกอบ การจัดวาง ตัวอักษร สีเส้น การพิมพ์
 อื่น ๆ (โปรดระบุ).....
- ส่วนใดของตำราศิลปะที่ควรได้รับการออกแบบทางกราฟิกให้ดีที่สุด
 ปกตำรา สารบัญ เนื้อหาทั่วไป การขึ้นบทหรือหัวเรื่อง
 ทุกส่วนเท่ากัน อื่น ๆ (โปรดระบุ).....
- ท่านคิดว่าปัญหาสำคัญที่สุดของงานกราฟิกที่มีผลทำให้การสื่อความเข้าใจในตำราศิลปะไม่ประสบผลสำเร็จเท่าที่ควรคือปัญหาเกี่ยวกับข้อใด
 ภาพประกอบ การจัดวาง ตัวอักษร สีเส้น การพิมพ์
 อื่น ๆ (โปรดระบุ).....
- องค์ประกอบทางกราฟิกในข้อใดที่ท่านให้ความสนใจมากที่สุดบนหน้าปกของตำราศิลปะ
 ภาพประกอบ การจัดวาง ตัวอักษร สีเส้น การพิมพ์
 อื่น ๆ (โปรดระบุ).....
- องค์ประกอบทางกราฟิกในข้อใดที่ท่านให้ความสนใจมากที่สุดในส่วนเนื้อในทั่วไปของตำราศิลปะ
 ภาพประกอบ การจัดวาง ตัวอักษร สีเส้น การพิมพ์
 อื่น ๆ (โปรดระบุ).....
- ท่านให้ความสนใจงานกราฟิกในตำราศิลปะมากน้อยเพียงใด
 สนใจมาก สนใจน้อย ไม่สนใจ อื่น ๆ (โปรดระบุ)
.....
- ท่านคิดว่างานกราฟิกที่ดีในตำราศิลปะมีบทบาทต่อการอ่านของท่านอย่างไร
 สื่อความเข้าใจง่ายขึ้น ทำให้อ่านตำราได้เร็วขึ้น กระตุ้นให้เกิดความอยากอ่าน
 ลดความเมื่อยล้าของสายตา อื่น ๆ (โปรดระบุ).....
- ในการอ่านตำราศิลปะให้เข้าใจเนื้อหาอย่างรวดเร็ว ท่านคิดว่าองค์ประกอบใดมีบทบาทมากที่สุด
 ภาพประกอบ การจัดวาง ตัวอักษร สีเส้น การพิมพ์
 อื่น ๆ (โปรดระบุ).....

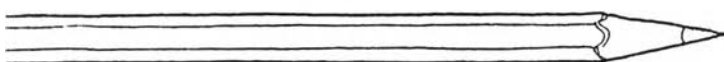

CARBON

CARPENTER'S

10. ท่านคิดว่าตำราศิลปะส่วนใหญ่มีการออกแบบกราฟิกเพื่อส่งเสริมให้ตำรามีคุณค่ายิ่งขึ้น

มากที่สุด มาก ปานกลาง น้อย น้อยที่สุด

อื่น ๆ (โปรดระบุ).....

11. งานกราฟิกในตำราศิลปะ ควรให้ความสำคัญต่อคุณค่าในข้อใดมากที่สุด

การสื่อความหมาย ความงาม การกระตุ้นให้เกิดความอยากอ่าน

อื่น ๆ (โปรดระบุ).....

โปรดแสดงความคิดเห็นเพิ่มเติมเกี่ยวกับงานออกแบบกราฟิกในตำราศิลปะ.....

.....

.....

.....

ตอนที่ 3 แบบวิเคราะห์งานออกแบบกราฟิกในตำราศิลปะที่กำหนดทั้ง 3 เล่ม

คำชี้แจง โปรดใส่เครื่องหมาย ✓ ลงในช่องระดับคะแนนท้ายข้อความเกณฑ์การวิเคราะห์ของตำราแต่ละเล่ม ตามความคิดเห็นของท่าน (โปรดคูตำราประกอบ)







ระดับคะแนนที่ท่านเลือกมีความหมายดังนี้

5	คะแนน หมายถึง	ดีมาก	2	คะแนน หมายถึง	ควรปรับปรุง
4	คะแนน หมายถึง	ดี	1	คะแนน หมายถึง	ยังใช้ไม่ได้
3	คะแนน หมายถึง	พอใช้ได้			

➔ ตัวอย่าง

ลำดับที่	เกณฑ์การวิเคราะห์	การออกแบบของ					วาคเส้นของ					การระบายสีน้ำของ				
		วิรุณ ตั้งเจริญ					โกสุม สายใจ					อารี สุทธิพันธ์				
		ระดับคะแนน					ระดับคะแนน					ระดับคะแนน				
		5	4	3	2	1	5	4	3	2	1	5	4	3	2	1
	1. การออกแบบจัดวางหน้าตำรา															
	1.1 การจัดวางปกตำรา															
1.	การจัดวางองค์ประกอบมีความสัมพันธ์กับเนื้อที่ว่าง ไม่แน่นหรือ ว่างเกินไป.....		✓						✓					✓		
2.	การจัดองค์ประกอบมีความสัมพันธ์และส่งเสริมให้ตำรามีค่าน่าใช้ขึ้น.....			✓					✓					✓		

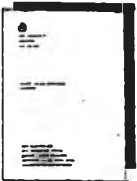
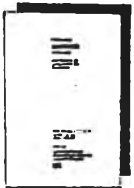
ลำดับที่	เกณฑ์การวิเคราะห์	การออกแบบของวิฤณ ตั้งเจริญ					วาดเส้นของโกสุม สายใจ					การระบายสีน้ำของอารี สุทธิพันธ์				
		ระดับคะแนน					ระดับคะแนน					ระดับคะแนน				
		5	4	3	2	1	5	4	3	2	1	5	4	3	2	1
	<p>1. <u>การออกแบบจัดวางหน้าตำรา</u></p> <p>1.1 <u>การจัดวางปกตำรา</u></p> <div style="display: flex; justify-content: space-around; align-items: center;">    </div> <div style="display: flex; justify-content: space-around; margin-top: 5px;"> การออกแบบ วาดเส้น การระบายสีน้ำ </div> <ol style="list-style-type: none"> 1. ชื่อเรื่องอยู่ในตำแหน่งน่าสนใจ สะดุดตาเห็นง่าย..... 2. ตำแหน่งการจัดวางภาพประกอบช่วยเสริมให้ชื่อตำราเด่นชัดขึ้น..... 3. ชื่อผู้แต่ง ข้อมูลต่าง ๆ อยู่ในตำแหน่งที่เห็นง่ายและไม่ลดคุณค่าขององค์ประกอบอื่น..... 4. ตำแหน่งของสี บนหน้าปกช่วยให้จุดสำคัญเด่นชัดขึ้นโดยไม่เสียความกลมกลืนขององค์ประกอบรวม..... 5. การจัดวางองค์ประกอบบนหน้าปกมีความสัมพันธ์กับเนื้อที่ว่าง..... 6. การจัดวางองค์ประกอบต่าง ๆ บนหน้าปกมีจุดเด่นมากน้อยตามลำดับความสำคัญ คือ ชื่อตำรา ภาพประกอบ ชื่อผู้แต่ง คำบรรยายประกอบเรื่องและสำนักพิมพ์..... 7. การจัดวางองค์ประกอบมีความสัมพันธ์และส่งเสริมให้ตำรามีค่าน่าใช้..... <p>1.2 <u>การจัดวางหน้าปกใน</u></p> <div style="display: flex; justify-content: space-around; align-items: center;">    </div> <div style="display: flex; justify-content: space-around; margin-top: 5px;"> การออกแบบ วาดเส้น การระบายสีน้ำ </div> <p>(โปรดดูตำราประกอบ)</p>															

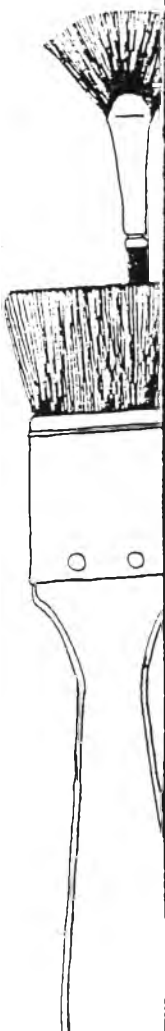

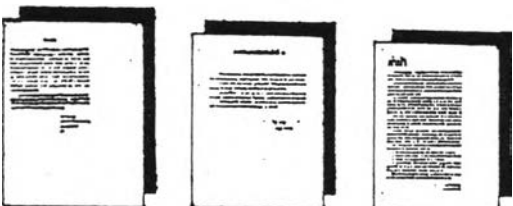
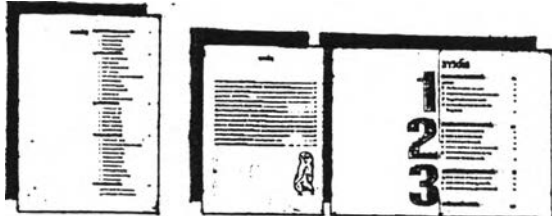

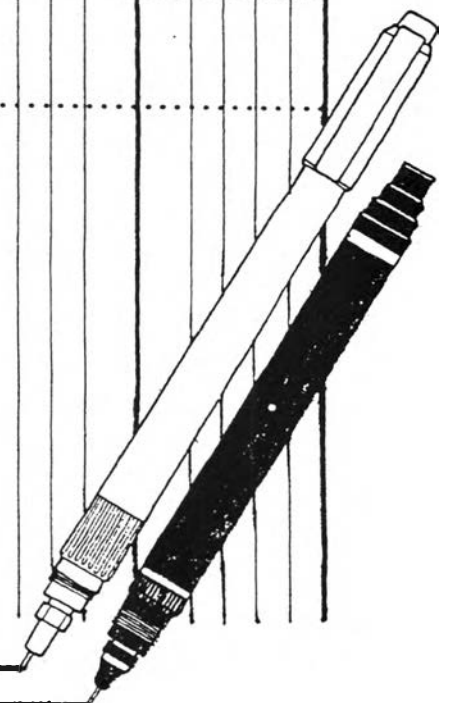
ลำดับ ที่	เกณฑ์การวิเคราะห์	การออกแบบ ของ วิธณ์ ตั้งเจริญ					วาคเส้น ของ โกศลม สายใจ					การระบายสีน้ำ ของ อารี สุทธิพันธ์				
		ระดับคะแนน					ระดับคะแนน					ระดับคะแนน				
		5	4	3	2	1	5	4	3	2	1	5	4	3	2	1
1.	ชื่อตำรา ชื่อผู้แต่ง และข้อมูลที่สำคัญบนหน้าปกใน จัดวางอยู่ในตำแหน่งที่มองเห็นง่าย ไม่ซับซ้อน.....															
2.	การจัดวางองค์ประกอบหน้าปกในสัมพันธ์กับ เนื้อที่ว่าง.....															
3.	การจัดวางข้อความต่าง ๆ บนหน้าปกในมีจุดเด่น มากน้อยตามลำดับความสำคัญ คือ ชื่อตำรา ชื่อผู้แต่ง สถานที่พิมพ์ จำนวนที่พิมพ์ ปีที่พิมพ์ และราคา.....															
4.	การจัดวางองค์ประกอบหน้าปกในมีความสัมพันธ์ และส่งเสริมให้น่าอ่านมากขึ้น.....															
<p>1.3 การจัดวางหน้าค่านำ</p>  <p>การออกแบบ วาคเส้น การระบายสีน้ำ (ไปรคคุดำรประกอบ)</p>																
1.	ขนาดและรูปแบบของคอลัมน์เหมาะสมกับหน้า กระดาษ.....															
2.	การจัดวางข้อความสัมพันธ์กับเนื้อที่ว่าง.....															
3.	การจัดวางรูปแบบหน้าค่านำส่งเสริมให้ ตำร่าน่าอ่านขึ้น.....															
<p>1.4 การจัดวางหน้าสารบัญ</p>  <p>การออกแบบ วาคเส้น การระบายสีน้ำ (ไปรคคุดำรประกอบ)</p>																

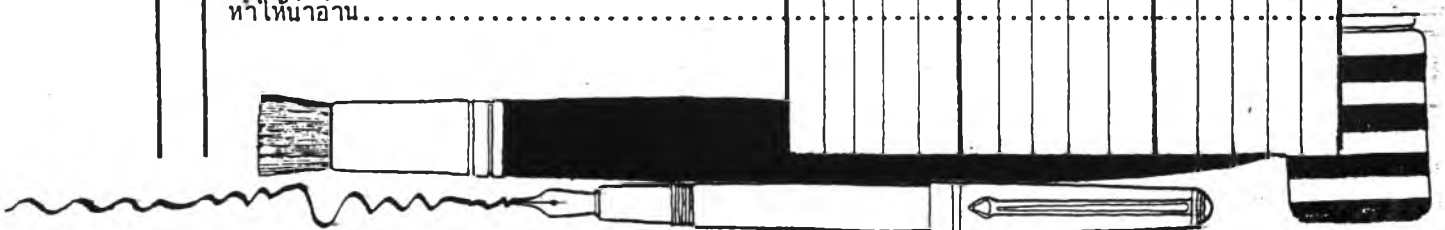

ลำดับที่	เกณฑ์การวิเคราะห์	การออกแบบของวิฤต ตั้งเจริญ					วาดเส้นของโกสุม สายใจ					การระบายสีน้ำของอารี สุทธิพันธ์				
		ระดับคะแนน					ระดับคะแนน					ระดับคะแนน				
		5	4	3	2	1	5	4	3	2	1	5	4	3	2	1
1.	หัวข้อใหญ่และหัวข้อย่อยในหน้าสารบัญ จักวางไว้ในตำแหน่งที่ต่างกันตามลำดับความสำคัญ.....															
2.	ลักษณะการจัดวางหน้าสารบัญดูเข้าใจง่าย.....															
3.	การจัดวางข้อความหน้าสารบัญสัมพันธ์กับเนื้อที่ว่าง.....															
4.	การจัดวางรูปแบบหน้าสารบัญส่งเสริมให้ตำร่าน่าอ่านขึ้น.....															
1.5 การจัดวางเนื้อเรื่องทั่วไป																
 <p style="display: flex; justify-content: space-around;"> การออกแบบ วาดเส้น การระบายสีน้ำ </p> <p>(โปรดดูตำราประกอบ)</p>																
1.	หัวข้อใหญ่และหัวข้อย่อยจัดวางในตำแหน่งที่เด่นชัดตามลำดับความสำคัญ.....															
2.	ลักษณะการจัดวางหัวข้อใหญ่และหัวข้อย่อยเป็นเอกลักษณ์แบบเดียวกันตลอดทั้งเล่ม.....															
3.	ตำแหน่งหัวเรื่องช่วยให้การจัดวางน่าติดตามอ่าน.....															
4.	การจัดวางตำแหน่งของภาพประกอบมีความสัมพันธ์กับเนื้อหาในแต่ละตอนอย่างค่อนเนื่อง.....															
5.	รูปแบบการจัดวางมีลักษณะขึ้นกับความต่อเนื่องของการอ่าน.....															
6.	ขนาดและรูปแบบของคอลัมน์เหมาะสมกับหน้ากระดาษ.....															
7.	รูปแบบการจัดวางคอลัมน์มีเอกลักษณ์คล้ายกันตลอดทั้งเล่ม.....															
8.	รูปแบบการจัดวางคอลัมน์ให้อ่านง่าย.....															
9.	การจัดวางองค์ประกอบทั่วไปสัมพันธ์กับหน้ากระดาษให้อ่าน.....															

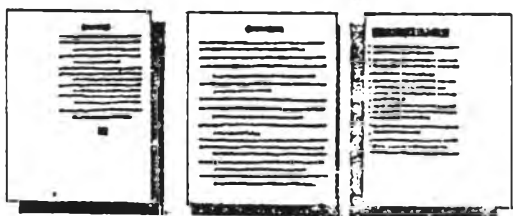

➔ ความหมายของระดับคะแนน 5 = ดีมาก 4 = ดี 3 = พอใช้ได้ 2 = ควรปรับปรุง .1 = ยังใช้ไม่ได้

ลำดับที่	เกณฑ์การวิเคราะห์	การออกแบบของวิฤต ตั้งเจริญ					วาดเส้นของโกศล สายใจ					การระบายสีน้ำของอารี สุทธิพันธ์				
		ระดับคะแนน					ระดับคะแนน					ระดับคะแนน				
		5	4	3	2	1	5	4	3	2	1	5	4	3	2	1
10	การจัดวางองค์ประกอบต่าง ๆ มีความสมดุลเมื่อมองเฉพาะหน้าเดียว.....															
11	การจัดวางองค์ประกอบต่าง ๆ มีความสมดุลเมื่อมองรวมหน้าคู่ทั้งชาย-ขวา.....															
12	การจัดวางองค์ประกอบต่าง ๆ โดยทั่วไปมีความกลมกลืนเป็นหน่วยเดียวกัน ไม่กระจายเกินไป.....															
13	การจัดวางองค์ประกอบทั่วไปสัมพันธ์กับเนื้อหาว่าง.....															
	<p>1.6 การจัดวางหน้าบรรณกรรม</p>  <p>การออกแบบ วาดเส้น การระบายสีน้ำ (โปรดดูคำราประกอบ)</p> <p>1. รูปแบบการจัดวางคอลัมน์ให้อ่านง่าย.....</p> <p>2. ขนาดและรูปแบบของคอลัมน์เหมาะสมกับหน้ากระดาษ.....</p> <p>2. ภาพประกอบตำราศิลปะ</p> <p>2.1 ภาพประกอบปกตำรา</p>  <p>การออกแบบ วาดเส้น การระบายสีน้ำ (โปรดดูคำราประกอบ)</p>															

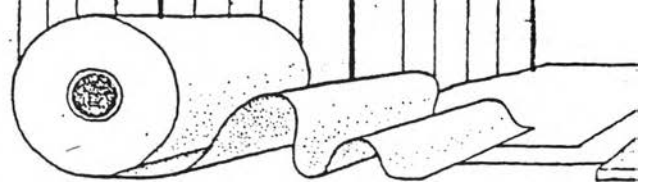

➔ ความหมายของระดับคะแนน 5 = ดีมาก 4 = ดี 3 = พอใช้ได้ 2 = ควรปรับปรุง 1 = ยังใช้ไม่ได้

ลำดับที่	เกณฑ์การวิเคราะห์	การออกแบบของวิธีวัด ตั้งเจริญ					วาคเส้นของโกสุม สายใจ					การระบายสีน้ำของอารี สุทธิพันธ์				
		ระดับคะแนน					ระดับคะแนน					ระดับคะแนน				
		5	4	3	2	1	5	4	3	2	1	5	4	3	2	1
1.	ภาพประกอบให้ความเข้าใจในเนื้อหาตำรา.....															
2.	ภาพประกอบมีขนาดเหมาะสมกับหน้ากระดาษ ไม่ใหญ่หรือเล็กเกินไป.....															
3.	ภาพประกอบมีขนาดเหมาะสมกับรายละเอียด ภายในภาพ.....															
4.	สีช่วยให้ภาพประกอบเกิดความสมบูรณ์มากขึ้น.....															
5.	สีของภาพช่วยให้เกิดความเข้าใจในเนื้อหา ดียิ่งขึ้น.....															
6.	สีช่วยเสริมให้ภาพประกอบหน้าปกดูน่าสนใจขึ้น.....															
2.2 ภาพประกอบในเนื้อเรื่องทั่วไป (โปรดดูตำราประกอบ)																
1.	ภาพประกอบโดยทั่วไปมีขนาดเหมาะสมกับหน้า กระดาษ ไม่ใหญ่หรือเล็กเกินไป.....															
2.	ภาพประกอบมีขนาดเหมาะสมกับรายละเอียด ภายในภาพ.....															
3.	ภาพประกอบมีจำนวนที่สัมพันธ์กับเนื้อหา และ ความจำเป็น.....															
4.	ภาพประกอบสื่อความหมายและความเข้าใจใน เนื้อหาได้ดี.....															
5.	ภาพประกอบมีความสมบูรณ์ชัดเจน สามารถ เข้าใจง่าย โดยไม่ต้องใช้คำอธิบาย.....															
6.	มีการใช้สีในภาพตามความจำเป็นของ ลักษณะเนื้อหา.....															
7.	สีช่วยให้ภาพประกอบเกิดความสมบูรณ์มากขึ้น.....															
8.	สีของภาพช่วยให้เกิดความเข้าใจในเนื้อหา ดียิ่งขึ้น.....															
9.	สีช่วยเสริมให้ภาพประกอบดูน่าสนใจขึ้น.....															

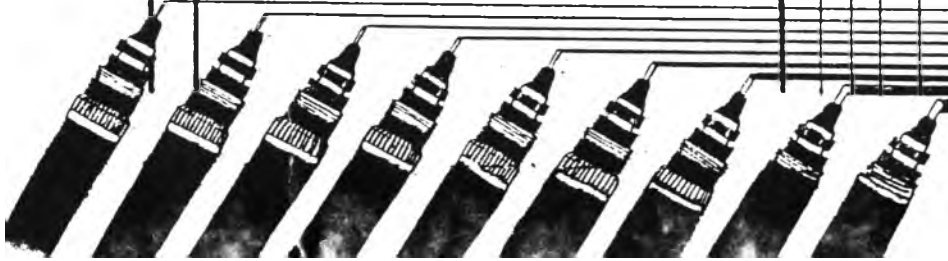

ลำดับ ชั้น ที่	เกณฑ์การวิเคราะห์	การออกแบบ ของ วิธน์ ตั้งเจริญ					วาคเส้น ของ โกสุ่ม สายใจ					การระบายสีน้ำ ของ อารี สุทธิพันธ์				
		ระดับคะแนน					ระดับคะแนน					ระดับคะแนน				
		5	4	3	2	1	5	4	3	2	1	5	4	3	2	1

3. ตัวอักษรของตำรา

3.1 ตัวอักษรบทตำรา

การออกแบบ วาคเส้น
(โปรคตุตำราประกอบ)

1. รูปแบบตัวอักษรหน้าปกมีความสัมพันธ์กับเนื้อหา
ของตำรา.....
2. รูปแบบตัวอักษรหน้าปกอ่านง่าย.....
3. ตัวอักษรมีขนาดที่สัมพันธ์กับหน้ากระดาษ.....
4. ตัวอักษรหน้าปกมีขนาดที่อ่านง่าย ไม่ใหญ่หรือ
เล็กเกินไป.....
5. ขนาดตัวอักษรสัมพันธ์กับความยาวของข้อความ.....
6. ขนาดตัวอักษรแตกต่างกันตามความสำคัญของ
ข้อความ.....
7. มีการใช้สีที่มีความเข้มแตกต่างกันตามขนาด
ของตัวอักษรได้อย่างเหมาะสม.....
8. มีการใช้สีที่มีความเข้มแตกต่างกันตามลักษณะ
รูปแบบของตัวอักษรได้อย่างเหมาะสม.....
9. มีการใช้สีที่มีความเข้มแตกต่างกันตามความ
สำคัญของข้อความ.....
10. สีที่ใช้สำหรับตัวอักษรบนปกมีจำนวนไม่มาก
เกินความจำเป็น.....
11. สีตัวอักษรไม่ทำลายคุณค่าขององค์ประกอบอื่น.....
12. ช่องว่างระหว่างตัวอักษรไม่ห่างหรือแน่น
เกินไป ทำให้อ่านง่าย.....
13. ตัวอักษรที่ใช้ช่วยให้ตำรามีคุณค่าน่าใช้มากขึ้น.....

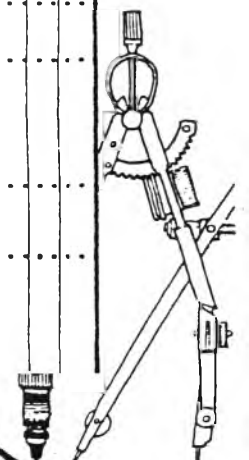
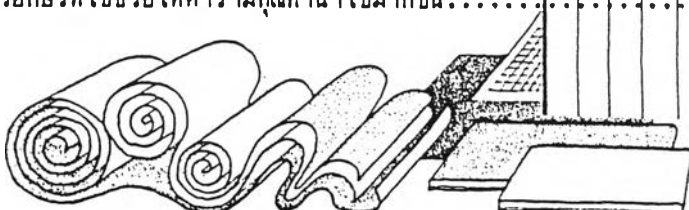

➔ ความหมายของระดับคะแนน 5 = ดีมาก 4 = ดี 3 = พอใช้ได้ 2 = ควรปรับปรุง 1 = ยังใช้ไม่ได้

ลำดับ ที่	เกณฑ์การวิเคราะห์	การออกแบบ ของ วิวัฒนาการ					วากเส้น ของ โกสุม สายใจ					การระบายสีน้ำ ของ อารี สุทธิพันธ์				
		ระดับคะแนน					ระดับคะแนน					ระดับคะแนน				
		5	4	3	2	1	5	4	3	2	1	5	4	3	2	1
	3.2 ตัวอักษรหน้าปกใน (ไปรคตุตำราประกอบ)															
1.	รูปแบบตัวอักษรหน้าปกในอ่านง่าย.....															
2.	ตัวอักษรไม่มีหลายรูปแบบเกินความจำเป็น.....															
3.	ขนาดตัวอักษรหน้าปกในอ่านง่าย ไม่ใหญ่หรือเล็กเกินไป.....															
4.	ขนาดตัวอักษรหน้าปกในสัมพันธ์กับความยาวของข้อความ.....															
5.	ขนาดตัวอักษรหน้าปกในแตกต่างกันตามความสำคัญของข้อความคือ ชื่อตำรา ชื่อผู้แต่ง สถานที่พิมพ์ ปีที่พิมพ์.....															
6.	ช่องว่างระหว่างตัวอักษรไม่ห่างหรือแน่นเกินไป ทำให้อ่านง่าย.....															
7.	ตัวอักษรที่ใช้ช่วยให้ตำรามีคุณค่าน่าใช้มากขึ้น.....															
	3.3 ตัวอักษรหน้าค่านำ (ไปรคตุตำราประกอบ)															
1.	รูปแบบตัวอักษรหน้าค่านำอ่านง่าย.....															
2.	ตัวอักษรไม่มีหลายรูปแบบเกินความจำเป็น.....															
3.	ขนาดตัวอักษรหน้าค่านำอ่านง่าย ไม่ใหญ่หรือเล็กเกินไป.....															
4.	ขนาดตัวอักษรหน้าค่านำสัมพันธ์กับความยาวของข้อความ.....															
5.	ขนาดตัวอักษรหน้าค่านำแตกต่างกันตามความสำคัญของข้อความ.....															
6.	ช่องว่างระหว่างตัวอักษรไม่ห่างหรือแน่นเกินไป ทำให้อ่านง่าย.....															

➔ ความหมายของระดับคะแนน 5 = ดีมาก 4 = ดี 3 = พอใช้ได้ 2 = ควรปรับปรุง 1 = ยังใช้ไม่ได้

ลำดับ ที่	เกณฑ์การวิเคราะห์	การออกแบบ ของ วิธณ์ ตั้งเจริญ					วาดเส้น ของ โกศล สายใจ					การระบายสีน้ำ ของ อารี สุทธิพันธ์				
		ระดับคะแนน					ระดับคะแนน					ระดับคะแนน				
		5	4	3	2	1	5	4	3	2	1	5	4	3	2	1
<p>3.4 ตัวอักษรหน้าสารบัญ (โปรดคุดำราประกอบ)</p> <p>1. รูปแบบตัวอักษรหน้าสารบัญอ่านง่าย.....</p> <p>2. ตัวอักษรไม่มีหลายรูปแบบ เกินความจำเป็น.....</p> <p>3. รูปแบบหรือขนาดของตัวอักษรหน้าสารบัญ แตกต่างกันตามความสำคัญของข้อความ.....</p> <p>4. ขนาดตัวอักษรหน้าสารบัญอ่านง่าย ไม่ใหญ่ หรือเล็กเกินไป.....</p> <p>5. ขนาดตัวอักษรสัมพันธ์กับความยาวของ ข้อความ.....</p> <p>6. ช่องว่างระหว่างตัวอักษรไม่ห่างหรือแน่น เกินไป ทำให้อ่านง่าย.....</p> <p>7. ตัวอักษรที่ใช้ช่วยให้หน้าสารบัญมีคุณค่า น่าอ่านมากขึ้น.....</p>																
<p>3.5 ตัวอักษรสำหรับเนื้อเรื่องทั่วไป</p> <div style="display: flex; justify-content: space-around;"> <div style="border: 1px solid black; padding: 5px;"> <p>คุณภาพของงานออกแบบ</p> <ol style="list-style-type: none"> 1. การออกแบบของวิธณ์ 2. การออกแบบสถานวิธณ์ 3. สื่อสารทางรูปแบบ 4. รูปแบบการออกแบบ 5. ลักษณะงานออกแบบ 6. คุณภาพที่ควรค่าแก่เรื่อง </div> <div style="border: 1px solid black; padding: 5px;"> <p>ความสำคัญ</p> <p>วางแผน Drawing จำเป็นวิธณ์การวิเคราะห์ ประโยชน์ให้ตลอด ของงาน Drawing ความจำเป็นของภาพ</p> </div> <div style="border: 1px solid black; padding: 5px;"> <p>ISBN 974-7911-02-6</p> <p>การระบายสีน้ำ อารี สุทธิพันธ์</p> <p>พิมพ์ครั้งแรก พ.ศ. 2526 จำนวนพิมพ์ 3,000 ฉบับ ราคา 100 บาท</p> </div> </div> <p>การออกแบบ วาดเส้น การระบายสีน้ำ (โปรดคุดำราประกอบ)</p> <p>1. รูปแบบตัวอักษรอ่านง่าย.....</p> <p>2. ตัวอักษรสำหรับเนื้อเรื่องทั่วไปไม่มีหลาย รูปแบบ เกินความจำเป็น.....</p> <p>3. ใช้รูปแบบตัวอักษรที่กลมกลืนกันตลอดทั้งเล่ม.....</p> <p>4. ขนาดตัวอักษรอ่านง่าย ไม่ใหญ่หรือเล็ก เกินไป.....</p>																

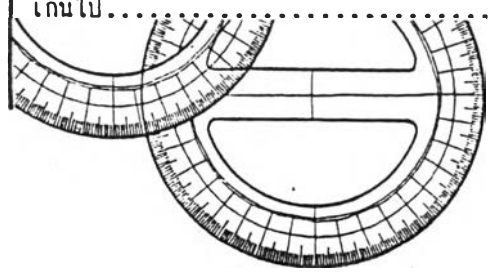

ลำดับ ที่	เกณฑ์การวิเคราะห์	การออกแบบ ของ วิธณ์ ตั้งเจริญ					วาคเส้น ของ โกสุม สายใจ					การระบายสีน้ำ ของ อารี สุทธิพันธ์				
		ระดับคะแนน					ระดับคะแนน					ระดับคะแนน				
		5	4	3	2	1	5	4	3	2	1	5	4	3	2	1
5.	ขนาดตัวอักษรสัมพันธ์กับความยาวของ ข้อความ.....															
6.	รูปแบบหรือขนาดของตัวอักษรในส่วนเนื้อหา ทั่วไปแตกต่างจากตัวอักษรของหัวเรื่อง.....															
7.	มีการเน้นข้อความที่สำคัญในเนื้อหาด้วย อักษรแบบอื่น เช่น ตัวใหญ่ ตัวหนา ตัวเอน.....															
8.	รูปแบบหรือขนาดของตัวอักษรที่อธิบายภาพ ประกอบ และตัวอักษรสำหรับเนื้อหาทั่วไป ไม่เหมือนกัน ทำให้มองเห็นความแตกต่าง ชัดเจน.....															
9.	ช่องว่างระหว่างตัวอักษรไม่ห่างหรือแน่น เกินไป ทำให้ให้อ่านง่าย.....															
10.	ตัวอักษรที่ใช้ช่วยให้คำรามีคุณค่าน่าใช้ มากขึ้น.....															
3.6 ตัวอักษรหน้าบรรณานุกรม (ไปรคคู่คำร่าประกอบ)																
1.	รูปแบบตัวอักษรหน้าบรรณานุกรมอ่านง่าย.....															
2.	ตัวอักษรไม่มีหลายรูปแบบเกินความจำเป็น.....															
3.	รูปแบบหรือขนาดของตัวอักษรหน้าบรรณา- นุกรมแตกต่างกันตามความจำเป็น.....															
4.	ขนาดตัวอักษรอ่านง่ายไม่ใหญ่หรือเล็กเกินไป.....															
5.	ขนาดตัวอักษรสัมพันธ์กับความยาวของ ข้อความ.....															
6.	ช่องว่างระหว่างตัวอักษรไม่ห่างหรือแน่น เกินไป ทำให้ให้อ่านง่าย.....															
7.	ตัวอักษรที่ใช้ช่วยให้หน้าบรรณานุกรมมีคุณค่า น่าอ่านมากขึ้น.....															

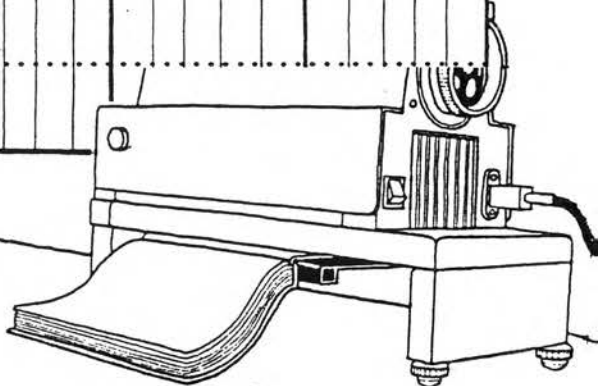

4. นอกเหนือจากที่กล่าวมาแล้วท่านมีความคิดเห็นเพิ่มเติมอย่างไร เกี่ยวกับงาน
ออกแบบกราฟิก สำหรับตำราศิลปะในแต่ละเล่ม

4.1 การออกแบบ ของวิรุณ ตั้งเจริญ.....

.....
.....
.....

4.2 วาดเส้น ของโกสุม สายใจ.....

.....
.....
.....

4.3 การระบายสีน้ำ ของอารี สุทธิพันธุ์.....

.....
.....
.....

ขอขอบพระคุณเป็นอย่างสูงที่กรุณาให้ความร่วมมือด้วยดี

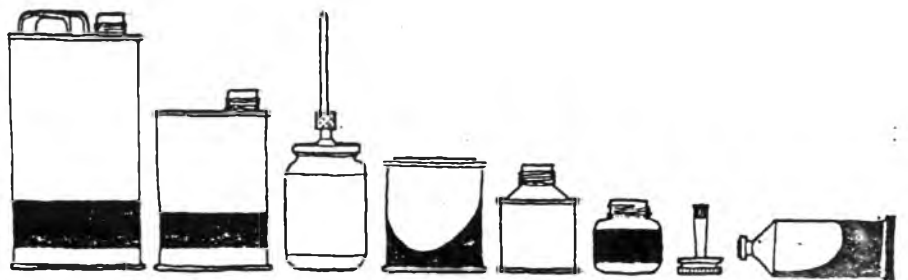

ภาคผนวก ข

การสร้างแบบสอบถามการวิเคราะห์งานออกแบบกราฟิก

และ การประเมินผลแบบสอบถาม

การสร้างแบบสอบถามการวิเคราะห์งานออกแบบกราฟิกในตำราศิลปะ มีหลักเกณฑ์ในการสร้างดังนี้

ในตอนที 2 ความคิดเห็นทั่วไปเกี่ยวกับงานออกแบบกราฟิกในตำราศิลปะ ได้ตั้งวัตถุประสงค์ในการสร้างแบบสอบถาม คือ

- 2.1 เพื่อศึกษาความเข้าใจพื้นฐานงานออกแบบกราฟิกในตำราศิลปะ
- 2.2 เพื่อศึกษาความสนใจงานออกแบบกราฟิกสำหรับตำราศิลปะ
- 2.3 เพื่อศึกษาบทบาทและคุณค่างานออกแบบกราฟิกในตำราศิลปะตามความเข้าใจของผู้ตอบ

ผู้ตอบ

ตารางแสดงการสร้างแบบสอบถามตอนที่ 2

วัตถุประสงค์	เนื้อหา	แบบสอบถาม
1. เพื่อศึกษาความเข้าใจพื้นฐานงานออกแบบกราฟิกในตำราศิลปะ	1. ความหมายของกราฟิกในตำราศิลปะ	1. งานออกแบบกราฟิกในตำราศิลปะตามความเข้าใจของท่านหมายถึง (ตอบได้มากกว่า 1 ข้อ) <input type="radio"/> ภาพประกอบ <input type="radio"/> การจัดวาง <input type="radio"/> ตัวอักษร <input type="radio"/> สีเส้น <input type="radio"/> การพิมพ์ <input type="radio"/> อื่น ๆ (โปรดระบุ)
	2. ความสำคัญของงานออกแบบกราฟิกในตำราศิลปะ	1. งานกราฟิกในตำราศิลปะที่ท่านเคยใช้หรือเคยเห็นส่วนใหญ่ให้ความสำคัญกับองค์ประกอบใด <input type="radio"/> ภาพประกอบ <input type="radio"/> การจัดวาง <input type="radio"/> ตัวอักษร <input type="radio"/> สีเส้น <input type="radio"/> การพิมพ์ <input type="radio"/> อื่น ๆ (โปรดระบุ)

ตาราง (ต่อ)

วัตถุประสงค์	เนื้อหา	แบบสอบถาม
	3. ปัญหาทางกราฟิก	<p>2. ส่วนใดของตำราศิลปะที่ควรได้รับการออกแบบทางกราฟิกให้ดีที่สุด</p> <p><input type="radio"/> ปกตำรา <input type="radio"/> สารบัญ</p> <p><input type="radio"/> เนื้อหาทั่วไป</p> <p><input type="radio"/> การขึ้นบทหรือหัวเรื่องใหม่</p> <p><input type="radio"/> ทุกส่วนเท่ากัน</p> <p><input type="radio"/> อื่น ๆ (โปรดระบุ)</p> <p>1. ท่านคิดว่าปัญหาสำคัญที่สุดของงานกราฟิกที่มีผลทำให้การสื่อความเข้าใจในตำราศิลปะ ไม่ประสบความสำเร็จเท่าที่ควร คือปัญหาเกี่ยวกับข้อใด</p> <p><input type="radio"/> ภาพประกอบ <input type="radio"/> การจัดวาง</p> <p><input type="radio"/> ตัวอักษร <input type="radio"/> สีเส้น</p> <p><input type="radio"/> การพิมพ์</p> <p><input type="radio"/> อื่น ๆ (โปรดระบุ)</p>
2. เพื่อศึกษาความสนใจในงานออกแบบกราฟิกสำหรับตำราศิลปะ	1. ปกตำรา	<p>1. องค์ประกอบทางกราฟิกในข้อใดที่ท่านให้ความสนใจมากที่สุดบนหน้าปกของตำราศิลปะ</p> <p><input type="radio"/> ภาพประกอบ <input type="radio"/> การจัดวาง</p> <p><input type="radio"/> ตัวอักษร <input type="radio"/> สีเส้น</p> <p><input type="radio"/> การพิมพ์</p> <p><input type="radio"/> อื่น ๆ (โปรดระบุ)</p>

ตาราง (ต่อ)

วัตถุประสงค์	เนื้อหา	แบบสอบถาม
	2. เนื้อใน	1. ท่านให้ความสนใจงานกราฟิกข้อใดมากที่สุดในส่วน ของเนื้อในทั่วไปของตำราศิลปะ <input type="radio"/> ภาพประกอบ <input type="radio"/> การจัดวาง <input type="radio"/> ตัวอักษร <input type="radio"/> สี <input type="radio"/> การพิมพ์ <input type="radio"/> อื่น ๆ (โปรดระบุ)
	3. ความสนใจทั่วไป	1. ท่านให้ความสนใจงานกราฟิกในตำราศิลปะมาก น้อยเพียงใด <input type="radio"/> สนใจมาก <input type="radio"/> สนใจน้อย <input type="radio"/> ไม่สนใจ <input type="radio"/> อื่น ๆ (โปรดระบุ)
3. เพื่อศึกษาบทบาท และคุณค่างาน ออกแบบกราฟิก ในตำราศิลปะ ตามความเข้าใจ- ใจของผู้ตอบ	1. บทบาทต่อการอ่าน	1. ท่านคิดว่างานกราฟิกที่ดีในตำราศิลปะมีบทบาท ต่อการอ่านของท่านอย่างไร <input type="radio"/> สื่อความเข้าใจง่ายขึ้น <input type="radio"/> ทำให้อ่านตำราได้เร็วขึ้น <input type="radio"/> กระตุ้นให้เกิดความอยากอ่าน <input type="radio"/> ลดความเมื่อยล้าของสายตา <input type="radio"/> อื่น ๆ (โปรดระบุ)

ตาราง (ต่อ)

วัตถุประสงค์	เนื้อหา	แบบสอบถาม
	2. คุณค่าทั่วไป	<p>2. ในการอ่านตำราศิลปะให้เข้าใจเนื้อหาอย่างรวดเร็วท่านคิดว่าองค์ประกอบใดมีบทบาทมากที่สุด</p> <p> <input type="radio"/> ภาพประกอบ <input type="radio"/> การจัดวาง <input type="radio"/> ตัวอักษร <input type="radio"/> สีเส้น <input type="radio"/> การพิมพ์ <input type="radio"/> อื่น ๆ (โปรดระบุ) </p> <p>1. ท่านคิดว่าตำราศิลปะส่วนใหญ่มีการออกแบบกราฟิกเพื่อส่งเสริมให้ตำรามีคุณค่ายิ่งขึ้น</p> <p> <input type="radio"/> มากที่สุด <input type="radio"/> มาก <input type="radio"/> ปานกลาง <input type="radio"/> น้อย <input type="radio"/> น้อยที่สุด <input type="radio"/> อื่น ๆ (โปรดระบุ) </p> <p>2. งานกราฟิกในตำราศิลปะ ควรให้ความสำคัญต่อคุณค่าในข้อใดมากที่สุด</p> <p> <input type="radio"/> การสื่อความหมาย <input type="radio"/> ความงาม <input type="radio"/> การกระตุ้นให้เกิดความอยากอ่าน <input type="radio"/> อื่น ๆ (โปรดระบุ) </p>

ส่วนในตอนที 3 แบบวิเคราะห์งานออกแบบกราฟิกในตำราศิลปะที่กำหนดทั้ง 3 เล่ม
ผู้วิจัยได้แยกองค์ประกอบทางกราฟิกออกเป็น 3 ด้านด้วยกัน คือ

- การออกแบบจัดวาง
- ภาพประกอบ
- ตัวอักษร

1. การสร้างแบบสอบถามการออกแบบจัดวาง มีส่วนประกอบของตำราศิลปะที่ต้องวิเคราะห์คือ

- การออกแบบจัดวางปกตำรา
- การออกแบบจัดวางหน้าปกใน
- การออกแบบจัดวางหน้าคำนำ
- การออกแบบจัดวางหน้าสารบัญ
- การออกแบบจัดวางเนื้อหาทั่วไป
- การออกแบบจัดวางหน้าบรรณานุกรม

การสร้างแบบสอบถามการวิเคราะห์งานออกแบบจัดวางในส่วนต่าง ๆ ของหน้าตำรา-
ศิลปะ มีรายละเอียดดังนี้

การออกแบบจัดวางหน้าปกตำรา

- | | |
|---------------------|---|
| 1. ชื่อเรื่อง | - ชื่อเรื่องอยู่ในตำแหน่งที่น่าสนใจ สะดุดตา เห็นง่าย |
| 2. ตำแหน่งภาพประกอบ | - ตำแหน่งการวางภาพช่วยให้ชื่อตำราเด่นชัดขึ้น |
| 3. รายละเอียด | - ชื่อผู้แต่ง ข้อมูลต่าง ๆ อยู่ในตำแหน่งที่เห็นง่ายและ
และไม่ลดคุณค่าขององค์ประกอบอื่น |
| 4. ตำแหน่งสี | - ตำแหน่งของสีช่วยให้จุดสำคัญเด่นขึ้น โดยไม่เสีย
ความกลมกลืนขององค์ประกอบรวม |
| 5. เนื้อที่ว่าง | - การจัดวางองค์ประกอบมีความสัมพันธ์กับเนื้อที่ว่าง
ไม่แน่นหรือเว้นว่างจนเกินไป |

6. คุณค่าของการจัดวางหน้า - การจัดวางองค์ประกอบต่าง ๆ มีจุดเด่นมากน้อยตามลำดับความสำคัญคือ ชื่อตำรา ภาพประกอบ ชื่อผู้แต่ง คำบรรยายประกอบเรื่องและสำนักพิมพ์ เป็นต้น
- การจัดวางองค์ประกอบมีความสัมพันธ์และส่งเสริมให้ตำรามีค่าน่าใช้

การออกแบบจัดวางหน้าปกใน

1. ตำแหน่งรายละเอียด - ชื่อตำรา ชื่อผู้แต่ง และข้อมูลที่สำคัญจัดวางอยู่ในตำแหน่งที่มองเห็นง่าย
 2. เนื้อที่ว่าง - การจัดองค์ประกอบหน้าปกใน สัมพันธ์กับเนื้อที่ว่าง
 3. คุณค่าของการจัดวาง - การจัดวางข้อความต่าง ๆ มีจุดเด่นมากน้อยตามลำดับความสำคัญคือ ชื่อตำรา ชื่อผู้แต่ง สถานที่พิมพ์ จำนวนที่พิมพ์ ปีที่พิมพ์ และราคา
- รูปแบบการจัดวางองค์ประกอบหน้าปกในมีความสัมพันธ์และส่งเสริมให้น่าอ่านมากขึ้น

การออกแบบจัดวางหน้าคำนำ

1. ตำแหน่งของข้อความ - ขนาดและรูปแบบของคอลัมน์เหมาะสมกับหน้ากระดาษ
2. เนื้อที่ว่าง - การจัดวางข้อความมีความสัมพันธ์กับเนื้อที่ว่าง
3. คุณค่าการจัดวาง - การวางรูปแบบ หน้าคำนำ ส่งเสริมให้คำรำน่าน่าอ่านขึ้น

การออกแบบจัดวางหน้าสารบัญ

1. ตำแหน่งของข้อความ - หัวข้อใหญ่และหัวข้อย่อยจัดวางไว้ในตำแหน่งที่ต่างกันตามลำดับความสำคัญ
- ลักษณะการจัดวางหน้าสารบัญดูเข้าใจง่าย
2. เนื้อที่ว่าง - การจัดวางข้อความสัมพันธ์กับเนื้อที่ว่าง
3. คุณค่าการจัดวาง - การวางรูปแบบ หน้าสารบัญ ส่งเสริมให้ตำราน่าอ่านขึ้น

การออกแบบจัดวางเนื้อหาทั่วไป

1. ชื่อเรื่องหรือหัวข้อสำคัญ - หัวข้อใหญ่และหัวข้อย่อยจัดวางในตำแหน่งที่เด่นชัดตามลำดับความสำคัญ
- ลักษณะการจัดวางหัวข้อใหญ่และหัวข้อย่อย เป็นเอกลักษณ์แบบเดียวกันตลอดทั้งเล่ม
- ตำแหน่งหัวเรื่องช่วยให้การจัดวางน่าติดตามอ่าน
2. ตำแหน่งภาพ/ตัวอักษร - การจัดวางตำแหน่งของภาพประกอบมีความสัมพันธ์กับเนื้อหาในแต่ละตอนอย่างต่อเนื่อง
- รูปแบบการจัดวางมีลักษณะชี้แนะความต่อเนื่องของการอ่าน
- ขนาดและรูปแบบของคอลัมน์เหมาะสมกับหน้ากระดาษ
- รูปแบบการจัดวางคอลัมน์ให้อ่านง่าย
- การจัดวางองค์ประกอบทั่วไปสัมพันธ์กับหน้ากระดาษทำให้อ่าน

3. ความเป็นเอกลักษณ์ - รูปแบบการจัดวางคอลัมน์มีเอกลักษณ์คล้ายกันตลอดทั้งเล่ม
4. เนื้อที่ว่าง - การจัดวางองค์ประกอบทั่วไปสัมพันธ์กับเนื้อที่ว่าง
5. ความสมดุล - การจัดวางองค์ประกอบต่าง ๆ บนหน้ากระดาษมีความสมดุลเมื่อมองเฉพาะหน้าเดียว
- การจัดวางองค์ประกอบต่าง ๆ บนหน้ากระดาษมีความสมดุลเมื่อมองหน้าคู่ทั้งซ้าย-ขวา
6. เอกภาพ - การจัดวางองค์ประกอบต่าง ๆ บนหน้ากระดาษกลมกลืนเป็นหน่วยเดียวกัน ไม่กระจัดกระจาย

การออกแบบจัดวางหน้าบรรณุกรม

1. ตำแหน่งคอลัมน์ - ขนาดและ รูปแบบของคอลัมน์เหมาะสมกับหน้ากระดาษ
- รูปแบบการจัดวางคอลัมน์ให้อ่านง่าย

2. การสร้างแบบสอบถามเรื่องภาพประกอบ มีส่วนประกอบของคำราชาศัพท์ที่ต้องวิเคราะห์ คือ

- ภาพประกอบปกตำรา
- ภาพประกอบเนื้อหาทั่วไป

การสร้างแบบสอบถามการวิเคราะห์ภาพประกอบในส่วนต่าง ๆ ของหน้าตำรา มีรายละเอียดดังนี้

ภาพประกอบปกตำรา

1. เนื้อหาของภาพ - ภาพประกอบให้ความเข้าใจในเนื้อหาของตำรา
2. ขนาดของภาพ - ภาพประกอบมีขนาดเหมาะสมกับหน้ากระดาษไม่ใหญ่หรือเล็กเกินไป

- ภาพประกอบมีขนาดเหมาะสมกับรายละเอียดภายในภาพ
- 3. สีที่ใช้ในภาพประกอบ
 - สีช่วยให้ภาพประกอบเกิดความสมบูรณ์มากขึ้น
 - สีของภาพช่วยให้เกิดความเข้าใจในเนื้อหาดียิ่งขึ้น
 - สีช่วยเสริมให้ภาพประกอบหน้าปกดูน่าสนใจขึ้น

ภาพประกอบเนื้อหาทั่วไป

1. ขนาดของภาพ
 - ภาพประกอบโดยทั่วไปมีขนาดเหมาะสมกับหน้ากระดาษ ไม่ใหญ่หรือเล็กเกินไป
 - ภาพประกอบมีขนาดเหมาะสมกับรายละเอียดภายในภาพ
2. จำนวน
 - ภาพประกอบมีจำนวนที่สัมพันธ์กับเนื้อหา และ ความจำเป็น
3. เนื้อหาภาพ
 - ภาพประกอบสื่อความหมายและความเข้าใจในเนื้อหาได้ดี
 - ภาพประกอบมีความสมบูรณ์ชัดเจน สามารถเข้าใจง่าย โดยไม่ต้องใช้คำอธิบาย
4. สีของภาพ
 - มีการใช้สีในภาพตามความจำเป็นของลักษณะเนื้อหา
 - สีช่วยให้ภาพประกอบเกิดความสมบูรณ์มากขึ้น
 - สีของภาพช่วยให้เกิดความเข้าใจในเนื้อหาดียิ่งขึ้น
 - สีช่วยเสริมให้ภาพประกอบดูน่าสนใจขึ้น

3. การสร้างแบบสอบถามเรื่องตัวอักษร มีส่วนประกอบของตำราศิลปะที่ต้องวิเคราะห์ คือ

- ตัวอักษรปกตำรา
- ตัวอักษรหน้าปกใน
- ตัวอักษรหน้าค่านำ
- ตัวอักษรหน้าสารบัญ

- ตัวอักษรของเนื้อหาทั่วไป

- ตัวอักษรหน้าบรรณานุกรม

การสร้างแบบสอบถามการวิเคราะห์ตัวอักษรในส่วนต่าง ๆ ของหน้าตำรา มีรายละเอียด

ดังนี้

ตัวอักษรบทตำรา

1. รูปแบบตัวอักษร
 - รูปแบบตัวอักษรหน้าปกมีความสัมพันธ์กับ เนื้อหาของตำรา
 - รูปแบบตัวอักษรหน้าปกอ่านง่าย
2. ขนาดตัวอักษร
 - ตัวอักษรมีขนาดที่สัมพันธ์กับหน้ากระดาษ
 - ตัวอักษรหน้าปกมีขนาดที่อ่านง่าย ไม่ใหญ่หรือเล็กเกินไป
 - ขนาดตัวอักษรสัมพันธ์กับความยาวของข้อความ
 - ขนาดตัวอักษรแตกต่างกันตามความสำคัญของข้อความ
3. สีของตัวอักษร
 - มีการใช้สีที่มีความเข้มแตกต่างกันตามขนาดของตัวอักษรได้อย่างเหมาะสม
 - มีการใช้สีที่มีความเข้มแตกต่างกันตามลักษณะ รูปแบบของตัวอักษรได้อย่างเหมาะสม
 - มีการใช้สีที่มีความเข้มแตกต่างกันตามความสำคัญของข้อความ
 - สีที่ใช้สำหรับตัวอักษรบนปกมีจำนวนไม่มาก เกินความจำเป็น
 - สีตัวอักษรไม่ทำลายคุณค่าขององค์ประกอบอื่น
4. เนื้อที่ว่าง
 - ช่องว่างระหว่างตัวอักษรไม่ห่างหรือแน่นเกินไป ทำให้อ่านง่าย
 - ตัวอักษรที่ใช้ช่วยให้ตำรา มีคุณค่า น่าใช้มากขึ้น

ตัวอักษรหน้าปกใน

1. รูปแบบตัวอักษร
 - รูปแบบตัวอักษรปกใน อ่านง่าย
 - ตัวอักษรไม่มีหลายรูปแบบเกินความจำเป็น
2. ขนาดตัวอักษร
 - ขนาดตัวอักษรอ่านง่าย ไม่ใหญ่หรือเล็กเกินไป
 - ตัวอักษรมีขนาดที่สัมพันธ์กับความยาวของข้อความ
 - ขนาดตัวอักษรหน้าปกในแตกต่างกันตามความสำคัญของข้อความ คือ ชื่อตำรา ชื่อผู้แต่ง สถานที่พิมพ์ ปีที่พิมพ์
3. เนื้อที่ว่าง
 - ช่องว่างตัวอักษรไม่ห่างหรือแน่นจนเกินไป ทำให้อ่านง่าย
4. คุณค่าของตัวอักษร
 - ตัวอักษรที่ใช้ช่วยทำให้หน้าปกในมีคุณค่า น่าอ่านมากขึ้น

ตัวอักษรหน้าคำนำ

1. รูปแบบตัวอักษร
 - รูปแบบตัวอักษรหน้าคำนำอ่านง่าย
 - ตัวอักษรไม่มีหลายรูปแบบเกินความจำเป็น
2. ขนาดตัวอักษร
 - ขนาดตัวอักษรอ่านง่าย ไม่เล็กหรือใหญ่เกินไป
 - ขนาดของตัวอักษรสัมพันธ์กับความยาวของข้อความ
 - ขนาดตัวอักษรแตกต่างกันตามความสำคัญของข้อความ
3. เนื้อที่ว่าง
 - ช่องว่างตัวอักษรไม่ห่างหรือแน่นจนเกินไป ทำให้อ่านง่าย

ตัวอักษรหน้าสารบัญ

1. รูปแบบตัวอักษร
 - รูปแบบตัวอักษรหน้าสารบัญอ่านง่าย
 - ตัวอักษรไม่มีหลายรูปแบบเกินความจำเป็น
 - รูปแบบหรือขนาดของตัวอักษรแตกต่างกันตามความสำคัญของข้อความ

2. ขนาดตัวอักษร - ขนาดตัวอักษรอ่านง่าย ไม่เล็กหรือใหญ่เกินไป
- ขนาดตัวอักษรสัมพันธ์กับความยาวของข้อความ
3. เนื้อที่ว่าง - ช่องว่างตัวอักษรไม่ห่างหรือแน่นจนเกินไป ทำให้
อ่านง่าย
4. คุณค่าของตัวอักษร - ตัวอักษรที่ใช้ช่วยทำให้หน้าสารบัญมีคุณค่า นำอ่าน
มากขึ้น

ตัวอักษรของเนื้อหาทั่วไป

1. รูปแบบ - รูปแบบตัวอักษรอ่านง่าย
- ตัวอักษรไม่มีหลายรูปแบบเกินไป
- ใช้รูปแบบตัวอักษรที่กลมกลืนกันตลอดทั้งเล่ม
2. ขนาด - ขนาดตัวอักษรสำหรับเนื้อหาอ่านง่าย ไม่ใหญ่หรือ
เล็กเกินไป
- ขนาดตัวอักษรทั่วไปสัมพันธ์กับความยาวของข้อความ
- ขนาดตัวอักษรทั่วไปสัมพันธ์กับหน้ากระดาษ
3. รูปแบบ/ขนาด - มีการเน้นข้อความที่สำคัญในเนื้อหาตัวกันอักษรแบบ
อื่น เช่น ตัวใหญ่ ตัวหนา ตัวเอน
- รูปแบบหรือขนาดตัวอักษรที่ใช้อธิบายภาพประกอบ
และตัวอักษรสำหรับเนื้อหาทั่วไปใช้คนละ รูปแบบหรือ
คนละ ขนาด ทำให้มองเห็นความแตกต่างง่ายขึ้น
4. เนื้อที่ว่าง - ช่องว่างตัวอักษรไม่ห่างหรือแน่นจนเกินไป ทำให้
อ่านง่าย
5. คุณค่าของการใช้ตัวอักษร - ตัวอักษรที่ใช้ช่วยทำให้ตำรามีคุณค่า นำใช้มากขึ้น

ตัวอักษรหน้าบรรณุกรม

1. รูปแบบตัวอักษร - รูปแบบตัวอักษรหน้าบรรณุกรมอ่านง่าย
- ตัวอักษรไม่มีหลายรูปแบบเกินความจำเป็น
- รูปแบบตัวอักษรแตกต่างกันตามความจำเป็น

2. ขนาด
 - ขนาดตัวอักษรอ่านง่าย ไม่เล็กหรือใหญ่เกินไป
 - ขนาดตัวอักษรสัมพันธ์กับความยาวของข้อความ
 - ขนาดตัวอักษรแตกต่างกันตามความสำคัญของข้อความ
3. เนื้อที่ว่าง
 - ช่องว่างตัวอักษรไม่ห่างหรือแน่นเกินไป ทำให้อ่านง่าย
4. คุณค่าตัวอักษร
 - ตัวอักษรที่ใช้ช่วยทำให้หน้าบรรณนุกรมมีคุณค่าที่น่าอ่านมากขึ้น

แบบประเมินผลแบบสอบถาม

คำชี้แจง กรุณาใส่เครื่องหมาย ลงใน ตามความเป็นจริง

1. เนื้อหาแบบสอบถาม

- 1.1 ท่านเห็นว่า คำถามของแบบสอบถามมีความสำคัญต่อเนื้อหาของเรื่องหรือไม่
 - สำคัญ
 - ปานกลาง
 - ไม่สำคัญ
- 1.2 ท่านเห็นว่าจำนวนคำถามเกี่ยวกับการออกแบบจัดวางครอบคลุมเนื้อหาที่จำเป็นหรือไม่
 - ครอบคลุม
 - ปานกลาง
 - ยังไม่ครอบคลุม
- 1.3 ท่านเห็นว่าจำนวนคำถามเกี่ยวกับเรื่องภาพประกอบครอบคลุมเนื้อหาที่จำเป็นหรือไม่
 - ครอบคลุม
 - ปานกลาง
 - ยังไม่ครอบคลุม
- 1.4 ท่านเห็นว่าจำนวนคำถามเกี่ยวกับเรื่องตัวอักษรครอบคลุมเนื้อหาที่จำเป็นหรือไม่
 - ครอบคลุม
 - ปานกลาง
 - ไม่ครอบคลุม
- 1.5 ท่านเห็นว่าในเรื่องเดียวกันมีการใช้คำถามที่ซ้ำซ้อนหรือไม่
 - ซ้ำซ้อน
 - ไม่ซ้ำซ้อน
 - อื่น ๆ
- 1.6 ท่านเห็นว่าจำนวนข้อของแบบสอบถามเป็นอย่างไร
 - มากเกินไป
 - พอดี
 - น้อยเกินไป

1.7 โปรดแสดงความคิดเห็นเพิ่มเติมเกี่ยวกับเนื้อหาและจำนวนข้อของแบบสอบถาม

.....

.....

.....

.....

2. ส่วนนภาษาของแบบสอบถาม

2.1 ท่านเห็นว่าส่วนนภาษาของแบบสอบถามเป็นอย่างไร

เข้าใจง่าย ปานกลาง เข้าใจยาก

2.2 โปรดแสดงความคิดเห็นเพิ่มเติมเกี่ยวกับส่วนนภาษาของแบบสอบถาม

.....

.....

.....

.....

3. รูปแบบของแบบสอบถาม

3.1 ท่านเห็นว่าลักษณะการจัดวางแบบสอบถามช่วยส่งเสริมให้เกิดความอยากอ่าน (ตอบ)

น้อยมากเพียงใด

มาก ปานกลาง น้อย

3.2 ท่านเห็นว่าการใช้ภาพประกอบในแบบสอบถามเป็นอย่างไร

ช่วยสื่อความหมายดีขึ้น

ทำให้ดูสับสน

ไม่จำเป็นต้องใช้ภาพก็ได้

อื่น ๆ

3.3 โปรดแสดงความคิดเห็นเพิ่มเติมเกี่ยวกับรูปแบบของแบบสอบถาม

.....

.....

.....

.....

ตารางการประเมินแบบสอบถาม

	ข้อความ	สำคัญ	ปานกลาง	ไม่สำคัญ
1.	เนื้อหาที่ถามมีความสำคัญต่อเรื่องที่ทำวิจัย	16	9	-
2.	คำถามการออกแบบจัดวางครอบคลุมเนื้อหาดี	18	5	2
3.	คำถามภาพประกอบครอบคลุมเนื้อหาดี	15	9	1
4.	คำถามตัวอักษรครอบคลุมเนื้อหา	14	10	1
5.	คำถามซ้ำซ้อนหรือไม่	ซ้ำซ้อน 10	ไม่ซ้ำซ้อน 15	อื่น ๆ -
6.	จำนวนข้อของแบบสอบถาม	มากเกินไป 12	พอดี 13	น้อยเกินไป -

อย่างไรก็ตามจากความเห็นเพิ่มเติมพอจะสรุปได้ว่า คำถามบางข้อมีความซ้ำซ้อนกันอยู่บ้าง ตลอดทั้งจำนวนข้อก็มีมากเกินไป ทำให้เบื่อก่อนที่จะตอบรวมทั้งวิธีการตอบที่ค่อนข้างจะยุ่งยากและใช้เวลามาก นั่นคือต้องเปิดหนังสือถึง 3 เล่ม เพื่อค้นลักษณะรูปแบบทางกราฟิกจึงจะสามารถตอบคำถามได้ถูกต้อง ซึ่งผู้วิจัยได้นำความเห็นเหล่านี้มาพิจารณาประกอบการปรับปรุงแก้ไขตามความเหมาะสม.

ประวัติผู้วิจัย

นายธวัช ทรายชู เกิดเมื่อวันที่ 12 พฤศจิกายน 2503 ที่อำเภอตาลสุม จังหวัดอุบล-
ราชธานี สำเร็จการศึกษาระดับประกาศนียบัตรวิชาการศึกษาชั้นสูง วิชาเอกศิลปศึกษา จาก
วิทยาลัยครูอุบลราชธานีเมื่อปีการศึกษา 2523 สำเร็จการศึกษาระดับปริญญาการศึกษาบัณฑิต วิชาเอก
ศิลปศึกษา จากมหาวิทยาลัยศรีนครินทรวิโรฒ ประสานมิตร เมื่อปีการศึกษา 2525 และเข้าศึกษา
ต่อในหลักสูตรปริญญาครุศาสตรมหาบัณฑิต สาขาศิลปศึกษา คณะครุศาสตร์ จุฬาลงกรณ์มหาวิทยาลัย
เมื่อปีการศึกษา 2529 ปัจจุบันดำรงตำแหน่งอาจารย์ 1 ระดับ 3 หัวหน้าภาควิชาศิลปะ สหวิทยา-
ลัยอีสานใต้ นครราชสีมา (วค.นครราชสีมา)

