

## บทที่ 6

### บ้านและเรือนของไทยดำ บ้านแม่ประจันต์

บ้านและเรือนของไทยดำ บ้านแม่ประจันต์ ในปัจจุบันมีพื้นฐานมาจากลักษณะของบ้านและเรือนไทยดำแบบดั้งเดิมสิบสองจุไทย เพื่อให้เห็นการสืบทอดทางความคิด จึงแยกอธิบายลักษณะของบ้านและเรือน ได้เป็นผังหมู่บ้านแม่ประจันต์ และเรือนไทยดำ บ้านแม่ประจันต์

#### ผังหมู่บ้านแม่ประจันต์

ผังหมู่บ้านแม่ประจันต์ แบ่งออกได้เป็นผังหมู่บ้านแม่ประจันต์ในอดีต และผังหมู่บ้านแม่ประจันต์ในปัจจุบัน ดังมีรายละเอียดต่อไปนี้

#### ก. ผังหมู่บ้านแม่ประจันต์ในอดีต

1. หมู่บ้านประกอบขึ้นโดยเฉพาะของกลุ่มคนไทยดำ ตั้งอยู่ริมห้วยแม่ประจันต์ ในบริเวณที่เป็นหมู่ 9 ในปัจจุบัน โดยเรือนตั้งอยู่รวมกัน แยกออกจากผืนนาไร่ แต่ไม่นิยมปลูกเรือนบริเวณชานน้ำ หากตั้งอยู่ในที่เนินที่น้ำท่วมไม่ถึง แต่ไม่ห่างไกลจากลำน้ำและทุ่งนา
2. การเกษตรกรรมภายในหมู่บ้านเป็นไปเพื่อใช้ยังชีพ (แล ขึ้นฤทัย, สัมภาษณ์ 18 กุมภาพันธ์ 2539) โดยอาศัยแหล่งน้ำตามธรรมชาติลำห้วยแม่ประจันต์เป็นสำคัญ
3. ภายในหมู่บ้าน มีการแยกเรือนออกเป็นกลุ่มตามสายของตระกูลโดยมีข้อกำหนดว่า
  - 3.1 เรือนพ่อแม่ ต้องตั้งอยู่เหนือเรือนของลูกหลาน (ไกร คำนวน, สัมภาษณ์, 24 กุมภาพันธ์ 2539)
  - 3.2 การวางตัวเรือน ต้องวางให้เรือนแต่ละหลังหันด้านที่เป็นหัวนอนเข้าหากัน (ไกร คำนวน, สัมภาษณ์, 24 กุมภาพันธ์ 2539)

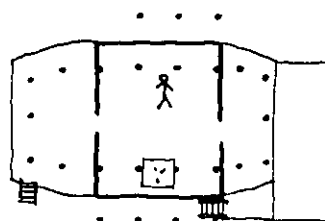
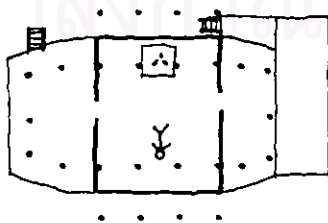

3.3 เมื่อลูกสาว จะออกเรือนมีทางเลือก 2 ทาง คือ แยกเรือนไปอาศัยกับสามี หรือ แยกปลุกเรือนอยู่ริม ๆ ด้านนอก ๆ ของบริเวณบ้านพ่อแม่ตน (สมชาย นิลอาธิ, 2521 : 29) และปรารถนาที่จะอยู่ใกล้เรือนพ่อแม่ตน เรือนนั้นจะต้องตั้งอยู่ขอบพื้นที่บริเวณบ้านพ่อแม่เท่านั้น (ซ็อง ซึ่น ฤทัย, สัมภาษณ์, 25 กุมภาพันธ์ 2539) เนื่องจากชาวไทดำเชื่อว่า ครอบครัวของฝ่ายหญิงจะหาความสุขไม่ได้ เพราะเมื่อผู้หญิงแต่งงานแล้วจะต้องไปนับถือผีตามสามี ซึ่งจะผิดผีกับพี่น้องที่เป็นผู้ชายของตน

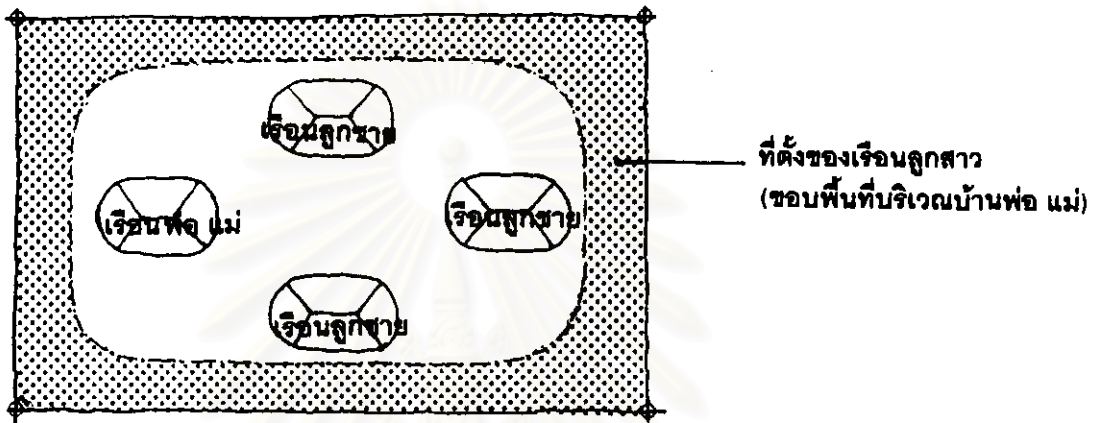

4. ภายในหมู่บ้านมีลานกว้างระหว่างกลุ่มเรือนใช้เป็นลานนวดข้าว ครั้นเมื่อเลิกนวดข้าวแล้วก็ไม่ได้ใช้ประโยชน์อะไร (สุลิ, 2519 : 163) ประกอบกับเรือนไทดำไม่นิยมสร้างติดกัน แต่ชอบปล่อยให้พื้นที่ว่างระหว่างเรือนเป็นลานบ้านร่วมกันเพื่อคนและสัตว์เดินไปมาถึงกันอย่างสะดวก ด้วยเหตุนี้พื้นที่ของเรือนและบ้านของชาวไทดำจึงเป็นสิ่งที่แยกกันไม่ออก (ศรีศักร วัลลิโภดม, 2538 : 29) ครั้งหนึ่งฤดูการเก็บเกี่ยวช่วงเดือน 4 ถึงเดือน 5 ชาวไทต่างทำกิจกรรมและใช้ลานนวดข้าวเป็นลานในเทศกาลลานช่วงที่ชายหนุ่มจากทั้งต่างหมู่บ้านและในหมู่บ้านเชิญหญิงสาวให้มาร่วมสนุกรื่นเริง โดยที่แต่ละลานช่วงจะมีหญิงสาวทำหน้าที่เป็นหัวหน้าทีม จึงเรียกชื่อลานช่วงนั้น ๆ ตามชื่อของหญิงสาวผู้เป็นหัวหน้า เช่น ช่วงอีคำผาย ช่วงอีอ้อย เป็นต้น (สุลิ, 2519 : 163-164)

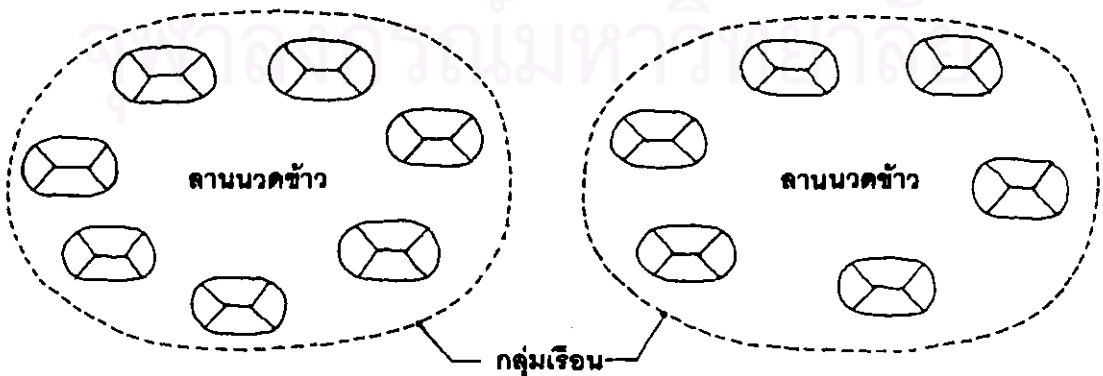

5. เรือนภายในหมู่บ้านจะวางตามลำห้วยแม่ประจันต์ บางหมู่บ้านจะวางตามตะวัน โดยมักจะหันหน้าไปทางทิศตะวันออก ไม่นิยมหันไปทางทิศตะวันตก (แล ชื่นฤทัย, สัมภาษณ์, 18 กุมภาพันธ์ 2539)



6. มีศาลผีประจำหมู่บ้าน ซึ่งเป็นเรือนยกเสาสูง มุงด้วยหญ้าคา ถ้าไม่มีศาลอาจจะเป็นต้นไม้ก็ได้ (ผ่อง ชื่นฤทัย, สัมภาษณ์, 25 กุมภาพันธ์ 2539)

7. ไม่มีวัดทางพุทธศาสนาในหมู่บ้าน วัดแม่ประจันต์เริ่มสร้างเมื่อปี พ.ศ.2516 โดยเริ่มจากการเป็นสำนักสงฆ์ ที่สร้างตามแบบเรือนโตดำและไม่มีพระอุโบสถ ต้องไปประกอบศาสนพิธีที่วัดของ

8. มีป่าแฉ้วหรือป่าช้า 2 แห่งในหมู่บ้าน ป่าแฉ้วแห่งแรกบริเวณที่เป็นที่ตั้งของโรงเรียนประถมในปัจจุบัน เมื่อหมู่บ้านขยายตัวขึ้นไปคุ่มกลางและบน จึงเกิดป่าแฉ้วที่เห็นในปัจจุบัน (อรุณ อ่วมเครือ, สัมภาษณ์, 15 เมษายน 2539) ซึ่งตามโบราณแต่เก่าก่อนนั้น ป่าแฉ้วแห่งที่สองดังจะเป็นป่าจริง ๆ ที่ตั้งอยู่โดดเดี่ยวห่างไกลจากตัวหมู่บ้าน สิ่งของที่จัดแบ่งให้ผู้ตาย เช่น หม้อข้าว หม้อแกง เงินทอง ไก่หนึ่งคู่ วัว ควาย โถ คราด ฯลฯ รวมทั้งพืชผักที่ปลูกในป่าแฉ้ว ล้วนเป็นของจริงเพื่อให้ผู้ตายได้นำไปใช้ พวกสัตว์ดังกล่าวจะถูกปล่อยไว้ และมีโอกาสที่จะสืบพันธุ์ต่อไป บางครั้งเมื่อไม่มีวัวควายไถนา ผู้คนจะพากันไปไล่ต้อนวัวควายเหล่านี้มาใช้ เมื่อเสร็จแล้วก็จะปล่อยให้ไปอยู่ที่เดิมดังเก่า (สุลิ, 2519 : 244) และมีความเชื่อว่าบริเวณป่าแฉ้วใครจะมาสร้างเรือนทับไม่ได้ (ผ่อง ชื่นฤทัย, สัมภาษณ์, 25 กุมภาพันธ์ 2539)

9. ภายในบริเวณเขตบ้านของแต่ละครัวเรือนจะมีที่สำหรับปลูกพืชผักสวนครัวไว้รับประทานและมีที่ขังสัตว์เลี้ยง เช่น หมู ไก่ วัว ควาย ตลอดจนมีลานกว้างที่ใช้ตากข้าวและนวดข้าว ที่ขณะเดียวกันใช้เป็นลานช่วงของหนุ่มสาวได้ด้วย (สุลิ, 2519 : 146) โดยมักจะสร้างคอกหรือกั้นคอกวัวควายให้อยู่ห่างจากเรือน (ศรีศักร วัลลิโภดม, 2538 : 29)

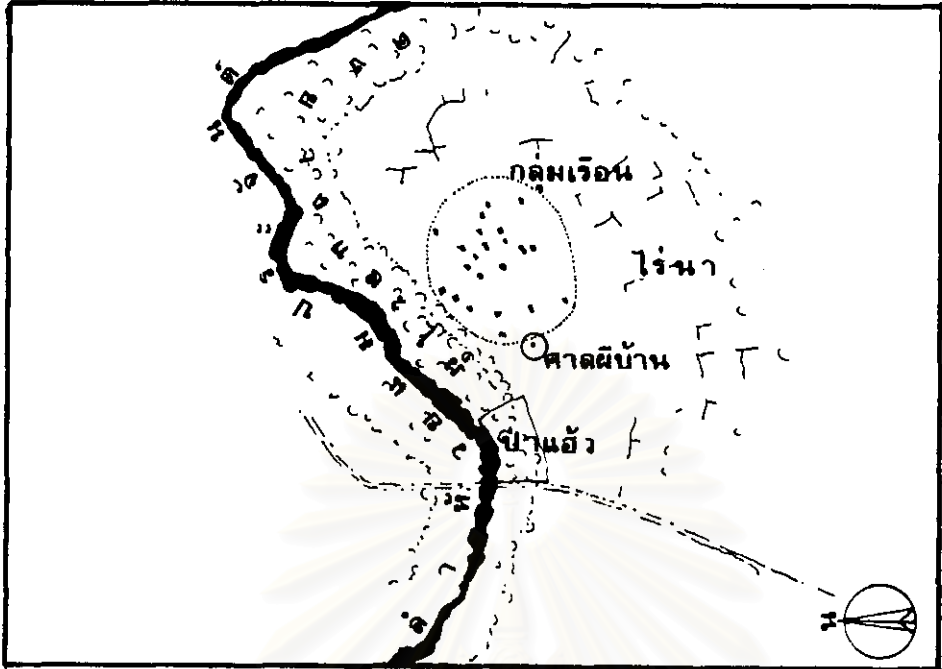

ระยะที่ 1

แผนที่ 8,9 ผังบ้านแม่ประจันต์ในอดีต ระยะที่ 1,2 ที่มา : ภาพถ่ายทางอากาศ, 2536 ; นิล นิลกัตติ,  
 สัมภาษณ์, 29 มิถุนายน 2539 ; ยอด ยอดทอง, สัมภาษณ์ 14 เมษายน 2539

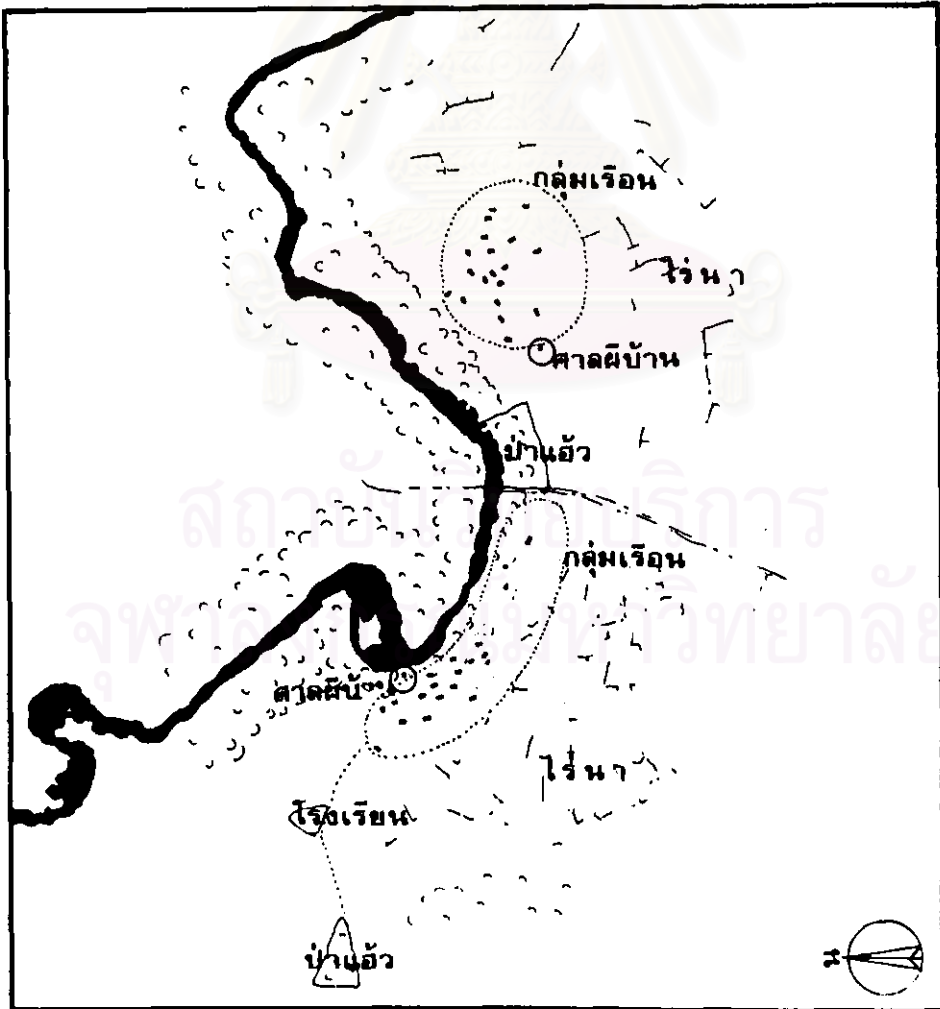

ระยะที่ 2

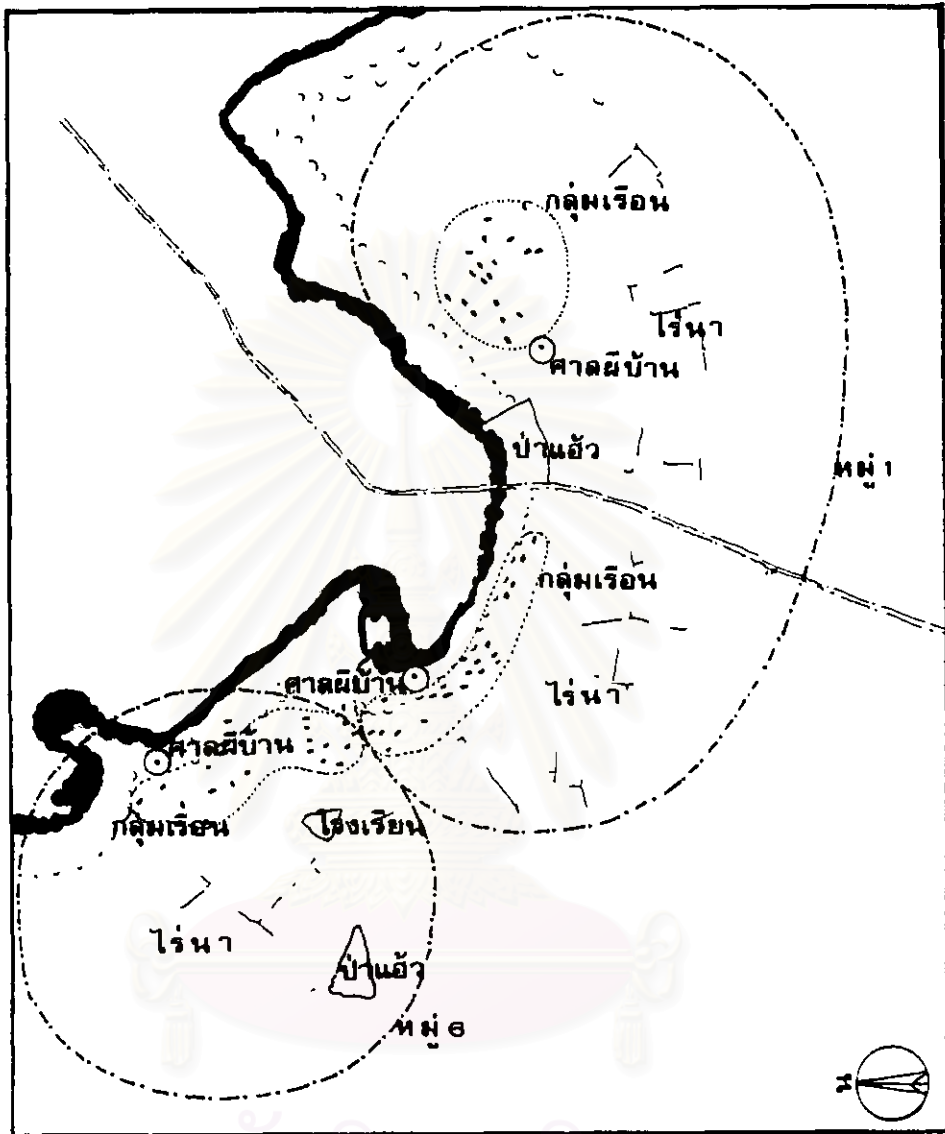

แผนที่ 10 ผังบ้านแม่ประจันต์ในอดีต ระยะที่ 3

ที่มา : ภาพถ่ายทางอากาศ, 2536 ; นิล นิลกลัด, สัมภาษณ์, 29 มิถุนายน 2539 ; ยอด ยอดทอง, สัมภาษณ์ 14 เมษายน 2539

### ผังหมู่บ้านไต่ดำ แม่ประจันต์ในปัจจุบัน

1. หมู่บ้าน ตั้งอยู่ริมห้วยแม่ประจันต์ โดยยังคงตั้งบ้านเรือนแยกออกจากเรือกสวนไร่นา และไม่นิยมปลูกเรือนที่ชายน้ำ, ที่น้ำท่วมถึง ประชากรกว่า 90% เป็นคนไต่ดำที่เหลือ คือ คนไทยเชื้อสายจีน และคนไทย (สยาม) ที่อพยพตามสามีหรือภรรยาคนไต่ดำในหมู่บ้าน หรือเข้ามาเพื่อทำการค้าขาย ซึ่งมีจำนวนน้อยมาก

2. ภายในหมู่บ้าน แบ่งเขตการปกครองออกเป็น 3 หมู่ หรือ 3 คุ่ม ดังนี้คือ

- คุ่มล่าง (หมู่ 9) มีศาลมีประจำคุ่ม คือ คุณพ่อกระรูด
- คุ่มกลาง (หมู่ 1) มีศาลมีประจำคุ่ม คือ คุณพ่อจันทร์
- คุ่มบน (หมู่ 6) มีศาลมีประจำคุ่ม คือ คุณแม่สำลี

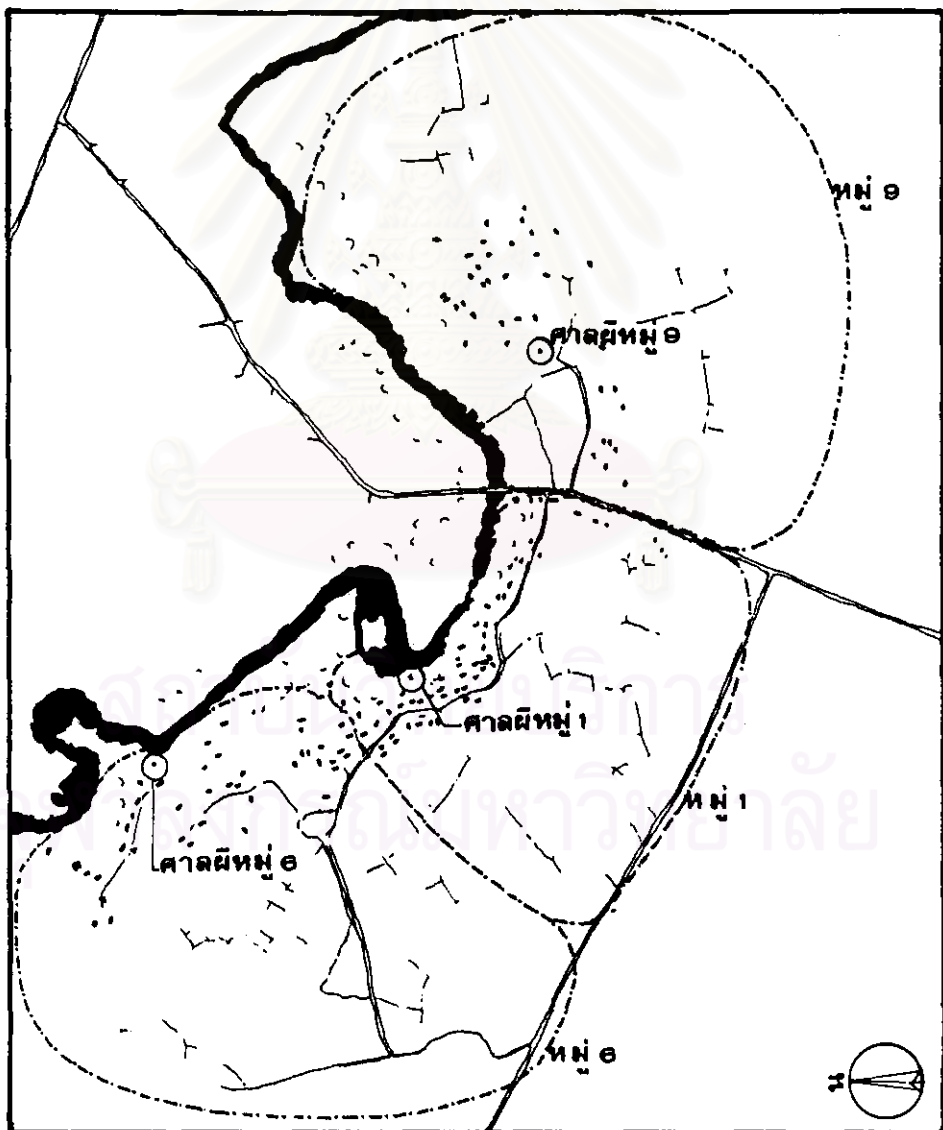

แผนที่ 11 ผังการแบ่งคุ่มและศาลมีประจำคุ่ม บ้านแม่ประจันต์ในปัจจุบัน

ที่มา : ภาพถ่ายทางอากาศ, 2536 และ ยอด ยอดทอง, สัมภาษณ์, 14 เมษายน 2539

มีถนนสายแม่ประจันต์ - ท่าวรอก เป็นเส้นแบ่งเขต ระหว่างคุ้มกลาง (หมู่ 1) และคุ้มล่าง (หมู่ 9) ขณะที่เส้นแบ่งเขตคุ้มกลาง (หมู่ 1) และคุ้มเหนือ (หมู่ 6) ไม่มีเส้นแบ่งเขตที่ชัดเจน แต่เป็นที่เข้าใจร่วมกันของคนในหมู่บ้าน

3. ชาวบ้านกว่า 85% ประกอบอาชีพทางเกษตรกรรม (อรุณ อ่วมเครือ, สัมภาษณ์, 15 เมษายน 2539) ด้วยการปลูกข้าวเพื่อการยังชีพ และปลูกพืชผักสวนครัว พืชไร่ เช่น กัญชง มะนาว มะเขือ ฯลฯ เพื่อจำหน่าย โดยอาศัยน้ำจากลำห้วยแม่ประจันต์ คลองชลประทาน และบ่อน้ำขุด

พื้นที่การเกษตรส่วนใหญ่ของคุ้มล่าง (หมู่ 9) จะปลูกพืชไร่มากกว่าพื้นที่การเกษตรในคุ้มกลาง (หมู่ 1) และคุ้มบน (หมู่ 6) เนื่องจากคุ้มล่าง (หมู่ 9) มีสมรภูมิที่เหมาะสมกว่า กล่าวคือ ตั้งอยู่ติดลำห้วยแม่ประจันต์ ห้วยลำไทร และคลองชลประทาน ซึ่งมีน้ำท่าอุดมสมบูรณ์ตลอดทั้งปี เหมาะแก่การปลูกพืชไร่ขณะที่คุ้มบน (หมู่ 6) และคุ้มกลาง (หมู่ 1) อาศัยน้ำจากลำห้วยแม่ประจันต์ และบ่อน้ำขุด ซึ่งเมื่อถึงฤดูแล้ง น้ำในลำห้วยจะแห้งขอด (อรุณ อ่วมเครือ, สัมภาษณ์, 15 เมษายน 2539)

4. ในหมู่บ้าน ยังมีร่องรอยการจัดกลุ่มเรือนตามสายของตระกูลหรือสิ่งเดียวกัน แต่ไม่มีลานกว้างตรงกลางที่เชื่อมกลุ่มเรือนเข้าด้วยกัน เนื่องจากข้อจำกัดของพื้นที่ในปัจจุบัน ซึ่งมีสวนให้เรือนลูกหลานที่ออกเรือนไป ไม่อาจปลูกเรือนใกล้เรือนของพ่อแม่ตน อีกทั้งทำตามข้อห้ามในการวางเรือน เช่นในอดีตได้

5. ทิศทางเรือนพักอาศัยจะวางตามลำห้วยแม่ประจันต์

6. วัดแม่ประจันต์ มีวัดทางพุทธศาสนาประจำหมู่บ้าน คือ โดยตั้งอยู่ริมถนนแม่ประจันต์ - ท่าวรอก ในเขตคุ้มล่าง ภายในวัดประกอบด้วย

- พระอุโบสถ อยู่ระหว่างการก่อสร้างตามลักษณะพระอุโบสถแบบก่ออิฐถือปูนภาคกลางของไทย

- ศาลาการเปรียญ ก่ออิฐถือปูน

- เมรุมาศ ก่ออิฐถือปูน

- กุฏิสงฆ์ ก่ออิฐถือปูนและไม้

โดยล้วนได้รับอิทธิพลสถาปัตยกรรมทางพระพุทธศาสนาภาคกลางของไทยทั้งสิ้น

7. มีโรงเรียนระดับประถมศึกษาภายในหมู่บ้านในบริเวณคุ้มล่าง (หมู่ 9) ซึ่งเคยเป็นที่ตั้งของป่าแก้วเมื่ออดีต และเดิมโรงเรียนตั้งอยู่บริเวณทางแยกในคุ้มกลาง (หมู่ 1)

8. มีป่าแก้ว 1 แห่ง บริเวณคุ้มกลาง (หมู่ 1) แต่ปัจจุบันกลายเป็นป่ากร้าง เพราะไม่ได้ใช้ประโยชน์อันใดแล้ว เนื่องจากชาวบ้านหันไปเผาศพ ที่เมรุมาศในวัดแม่ประจันต์

9. หมู่บ้านแม่ประจันต์ในปัจจุบัน ในปัจจุบันประกอบด้วย สิ่งอำนวยความสะดวกในหมู่บ้านหลายประการตามอย่างหมู่บ้านคนไทยภาคกลาง เช่น หอกระจายข่าว บัมน้ำมัน โรงสีข้าว ร้านค้าประปาหมู่บ้าน ตลาดสด ฯลฯ และมีกระแสไฟฟ้าใช้เกือบทุกหลังคาเรือน (คณะกรรมการพัฒนาสตรีฯ 2539, ยอด ยอดเงิน, สัมภาษณ์, 25 มีนาคม 2539)

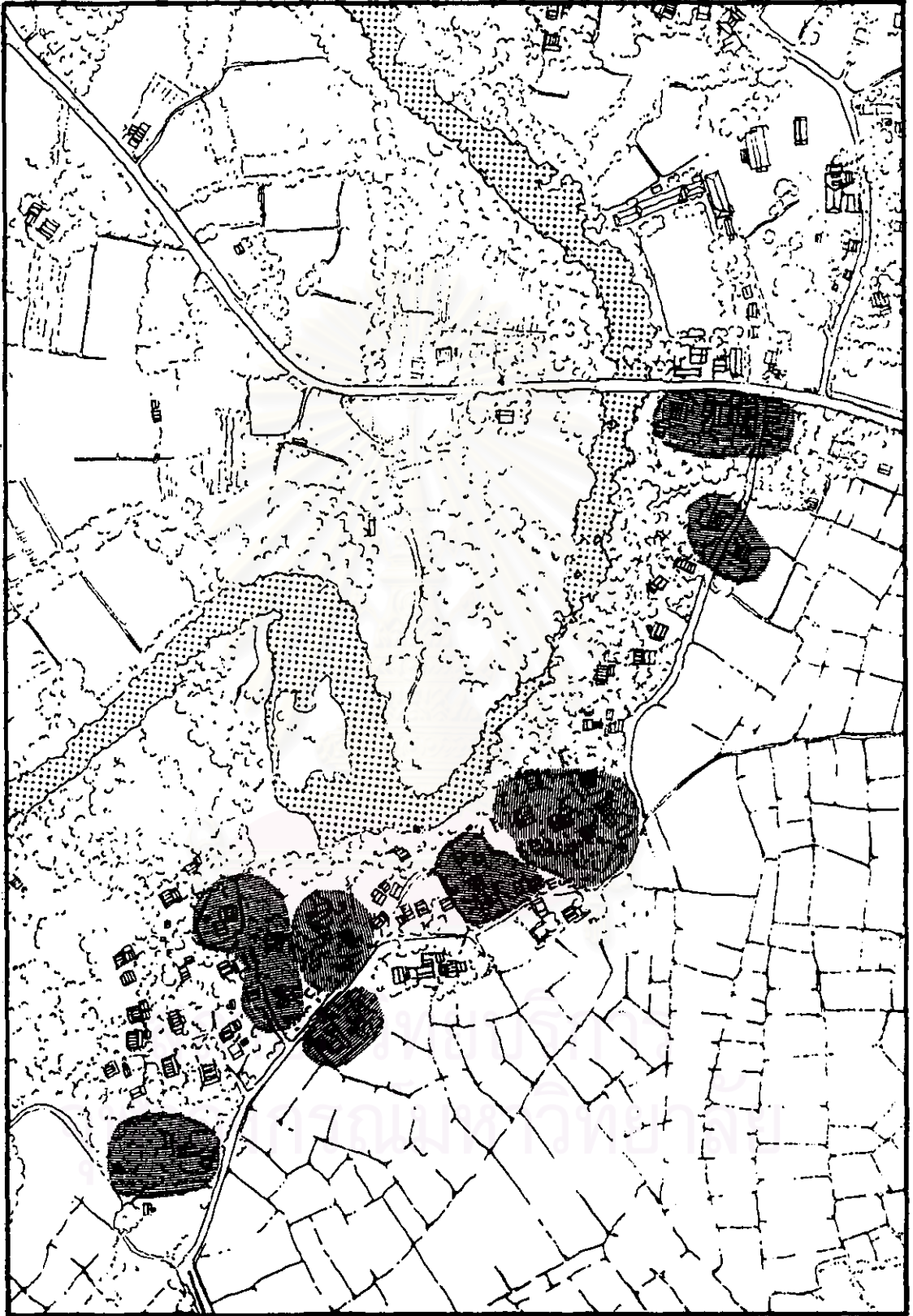

แผนที่ 12 ผังการแบ่งกลุ่มเรือนตามสายสกุลของบิดาภายในบ้านแม่ประจันต์

ที่มา : ภาพถ่ายทางอากาศ, 2536 และ ยอด ยอดทอง, สัมภาษณ์, 14 เมษายน 2539

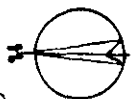



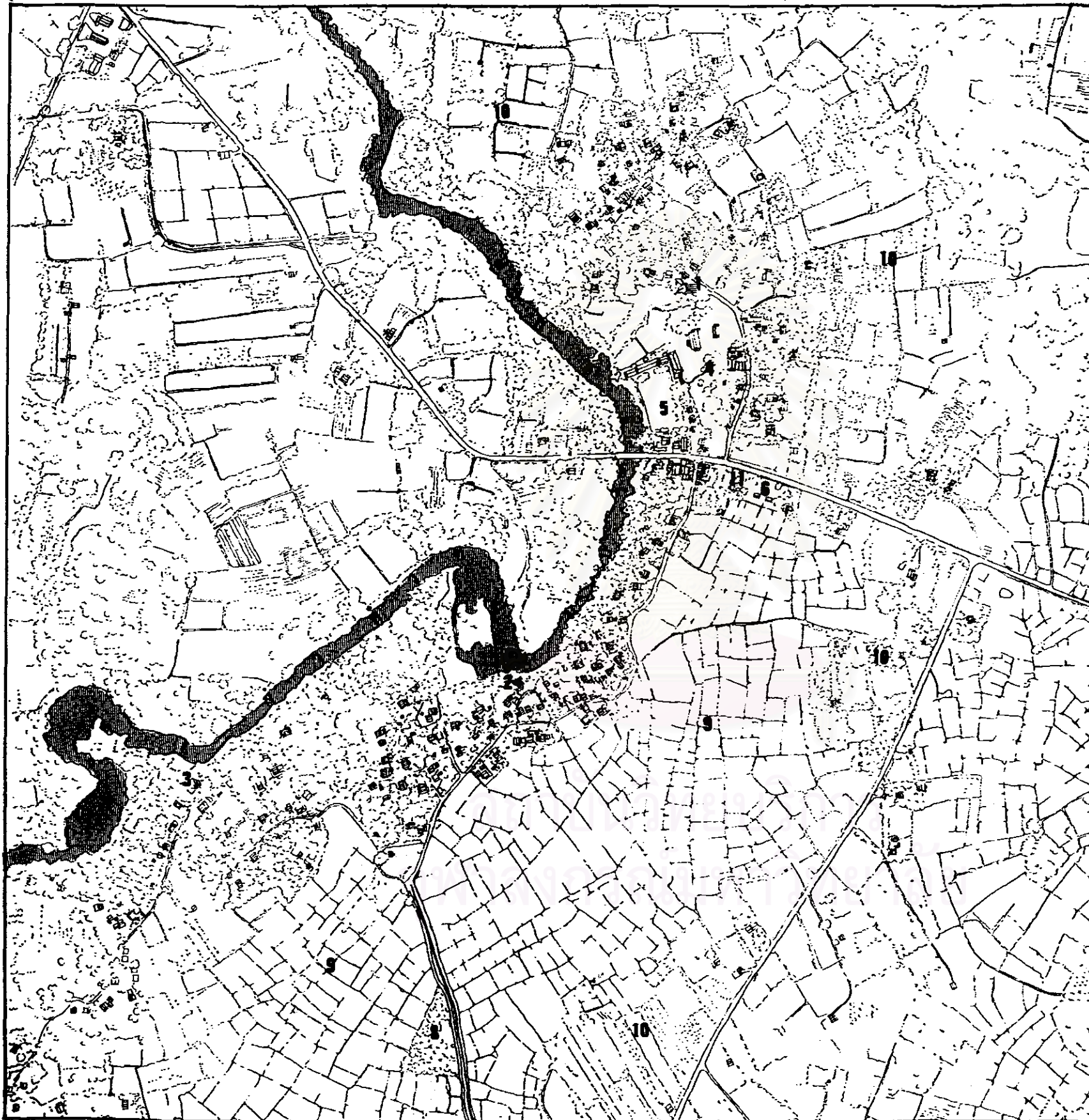

แผนที่ 13 มังบ้านแม่ประจันต์ในปัจจุบัน  
 ที่มา : วาดจากภาพถ่ายทางอากาศ, 2536 ;  
 อุดม ชั่วมเครือ, สัมภาษณ์, 15 เมษายน 2539  
 ยอด ยอดทอง, สัมภาษณ์, 14 เมษายน 2539

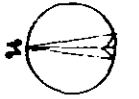

#### อธิบายสัญลักษณ์

1. ศาลหมู่ 9
2. ศาลหมู่ 1
3. ศาลหมู่ 6
4. วัดทางพระพุทธศาสนา
5. โรงเรียนบ้านแม่ประจันต์
6. บ่อน้ำมัน
7. ร้านค้า
8. ป่าช้า
9. นาข้าว
10. ไร่
11. ตลาดนัด



รูปที่ 26 ลำห้วยแม่ประจันต์



รูปที่ 27 ถนนและสภาพทั่วไปภายใน  
บ้านแม่ประจันต์



รูปที่ 28 พื้นที่ทำไร่ บ้านแม่ประจันต์



รูปที่ 29 นาข้าวที่แยกออกจากกลุ่มเรือน



รูปที่ 30 ป่าแคว้นบริเวณคุ้มบน



รูปที่ 31 ลานระหว่างกลุ่มเรือน  
ของเครือญาติเดียวกัน



รูปที่ 32 ศาลผีประจำคุ้มกลาง  
(หมู่ที่ 1) คุณพ่อจันทน์



รูปที่ 33 ศาลผีประจำคุ้มบน  
(หมู่ 6) คุณแม่สำลี



รูปที่ 34 ศาลผีประจำคุ้มล่าง  
(หมู่ 9) คุณพ่อกระธู



รูปที่ 35 อุโบสถ วัดบ้านแม่ประจันต์



รูปที่ 36 เมรุเผาศพ วัดบ้านแม่ประจันต์



รูปที่ 37 กุฏิสงฆ์ วัดบ้านแม่ประจันต์

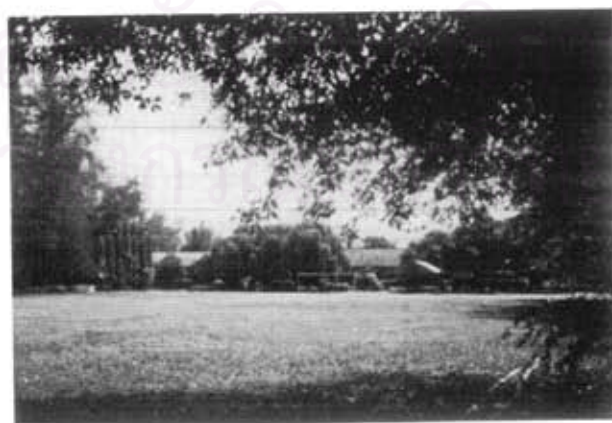

รูปที่ 38 โรงเรียนวัดบ้านแม่ประจันต์

## เรือนโตตำบลบ้านแม่ประจันต์

เรือนโตตำบลบ้านแม่ประจันต์ในปัจจุบัน ประกอบด้วยเรือนหลายลักษณะ โดยพยายามที่จะแบ่งออกเป็นกลุ่มตามลักษณะของวัสดุโครงสร้างและเทคโนโลยี และให้เห็นพัฒนาการของเรือนตั้งแต่อดีตจนถึงปัจจุบัน จึงแบ่งลักษณะของเรือนโตตำบลบ้านแม่ประจันต์ได้เป็น 4 ประเภท คือ

- ก. เรือนโตตำบลบ้านแม่ประจันต์แบบดั้งเดิม
- ข. เรือนโตตำบลบ้านแม่ประจันต์ชนิดที่พัฒนาจากแบบดั้งเดิม
- ค. เรือนโตตำบลบ้านแม่ประจันต์ชนิดที่ได้รับอิทธิพลของท้องถิ่น
- ง. เรือนโตตำบลบ้านแม่ประจันต์ชนิดที่ได้รับอิทธิพลจากส่วนกลาง

โดยมีเกณฑ์ในการแบ่งประเภทและการเลือกตัวอย่างเรือน ดังนี้คือ

ก. เรือนโตตำบลบ้านแม่ประจันต์แบบดั้งเดิม เป็นเรือนที่มีหลังคารูปทรงกระดองเต่า ใ้คงคลุมจนปิดผนัง มุงด้วยหญ้าคา อันเป็นลักษณะที่สืบทอดจากเรือนโตตำบลสองจุไท รวมทั้งมีโครงสร้างแบบผสมผสานระหว่างไม้จริง ไม้ไผ่ และไม้รวก เรือนชนิดนี้มีเพียงหลังเดียวในหมู่บ้าน ซึ่งได้แก่ เรือนดั้งเดิมของนายแล ชื่นฤทัย สิงเลียง เรือนสร้างเมื่อปี พ.ศ. 2466 ปัจจุบันยังใช้พักอาศัยและใช้เป็นตัวอย่งกรณีศึกษา

ข. เรือนโตตำบลบ้านแม่ประจันต์ชนิดที่พัฒนาจากแบบดั้งเดิม เป็นเรือนชนิดที่ยังใช้วัสดุโครงสร้างบางประการ ตลอดจนความเชื่อที่คล้ายคลึงกับแบบดั้งเดิม แต่ตัดทอนและเพิ่มเติมส่วนประกอบใหม่ๆ เข้าไป ซึ่งมีลักษณะสำคัญดังนี้

- คงลักษณะดั้งเดิมบางประการ เช่น ไม้ไขว่ขาเบียด ยึดผืนหลังคาให้แข็งแรง รอยต่อระหว่างเสา ช่อ และจันทัน ที่คล้ายคลึงกับแบบดั้งเดิม หลังคามุงด้วยหญ้าคา ผนังไม้ไผ่สาน แขนงเต้าไม้ของกรอบหัวเสา เหนือเสาเอกและบางหลังยังคงมีกะบะเตาไฟ ภายในส่วนพักอาศัย
- ตัดทอนส่วนที่ทำให้หลังคาโค้งเป็นทรงกระดองเต่า อันได้แก่ กวางตุ้ม เสาตุ้ม ช่อร่อง
- เพิ่มเติมพื้นที่ใช้สอยภายในเรือน ทำให้ต้องต่อผืนหลังคาออกไปเป็นเพิงปีกนก หรือหลังคาน้ำจั่วอีก 1-2 หลัง

และเกิดโครงสร้างใหม่ตามอย่างเรือนท้องถิ่น เช่น เต้าไม้รับหลังคา เสาตุ้มตาและช่อคัต รางน้ำสังกะสี ผนังไม้จริง ตงไม้จริง ฯลฯ

เรือนชนิดนี้เหลือประมาณ 3 หลัง และล้วนเป็นเรือนชั้นผู้น้อยทั้งสิ้น จึงใช้เป็นตัวอย่งการศึกษา ซึ่งได้แก่

- เรือนนางอ๊ด แก้วผลึก สิง รุ
- เรือนนางบัว บุญชุ่ม สิงแลง

และส่วนต่อเติมของเรือนนายแล ขึ้นฤทัย ซึ่งถึงแม้ว่าจะต่อเติมในช่วง 10 ปีที่ผ่านมา แต่ วัสดุผนังหลังคาและโครงสร้างหลังคา เช่น ไม้ไผ่หรือไม้แป้น รอยต่อระหว่างเสาชื่อ จันทัน ยังคงคล้ายคลึงกับ ลักษณะของเรือนแบบดั้งเดิม

ค. เรือนไทดำบ้านแม่ประจันต์ชนิดที่ได้รับความนิยมของท้องถิ่น เป็นเรือนชนิดที่มีมากที่สุดใน หมู่บ้าน โดยเปลี่ยนแปลงทั้งวัสดุ โครงสร้างและเทคโนโลยีค่อนข้างสิ้นเชิงไปจากเรือนไทดำแบบดั้งเดิม แต่มีลักษณะที่คล้ายคลึงกับเรือนคนไทย (สยาม) ในท้องถิ่น กล่าวคือ

- โครงสร้าง เป็นโครงสร้างไม้จริงทั้งหลัง ที่ตัดด้วยเลื่อย ยกเว้นเสาที่ถากด้วยมือ เนื่องจากเป็นเสาของเรือนเดิมที่ถูกหรือไปยึดโครงสร้างด้วยการบากไม้หรือต่อชนและตอกด้วยตะปู
- วัสดุผนังหลังคาเป็นกระเบื้องดินเผา หรือสังกะสี ผนังส่วนใหญ่เป็นผนังไม้จริงซึ่งมี ตั้งแต่ผนังลูกฟักไม้ ผนังไม้จริงตีซ้อนเกล็ด และมีการเจาะช่องหน้าต่าง
- หลังคาไม่ลาดชัน มีจำนวนชั้นหลังคาตั้งแต่ 2 ชั้นไปจนถึง 6-7 ชั้น ซึ่งเกิดจากการต่อ เติมหลายครั้ง จนทำให้หลังคาของเรือนหักอาศัย ชุงข้าวชนกันและเชื่อมด้วยรางน้ำสังกะสี

เนื่องจากเรือนชนิดนี้มีมีมากที่สุดในหมู่บ้าน จึงเลือกตัวอย่างศึกษาเรือนที่ทำให้เห็น พัฒนาการของรูปทรงหลังคาและวัสดุ กล่าวคือ เลือกศึกษาเรือนที่มีหลังคาและผนังตั้งแต่แบบเรียบง่าย มีจำนวนชั้นหลังคา 2 ชั้น จนเพิ่มเป็น 6-7 ชั้น ซึ่งได้แก่

- เรือนนางอัด ขึ้นฤทัย สิงเลือง
- เรือนนางน่วม ขึ้นฤทัย สิงเลือง
- เรือนนางลัด พันธุ์เชื้อ สิงล่อ
- เรือนนายควง พันธุ์เชื้อ สิงล่อ
- เรือนนางเขียด เรืองย้อย สิงเลือง

และเมื่อเปลี่ยนวัสดุผนังหลังคาเป็นสังกะสี โครงสร้างหลังคาเป็นเช่นไร ศึกษาจาก

- เรือนนางเขียด ขึ้นฤทัย สิงเลือง
- เรือนนางสาวเปรี๊ญ คำหวน

ซึ่งเรือนข้างต้นล้วนเป็นเรือนชั้นผู้น้อยทั้งสิ้น จึงศึกษากรณีตัวอย่างผนังของเรือนชั้น ผู้ห้าว ซึ่งได้แก่

- เรือนนายเสน สุกใส สิงล่อคำ
- และ - เรือนนายเวียน สุกใส สิงล่อคำ

ง. เรือนไทดำบ้านแม่ประจันต์ชนิดที่ได้รับความนิยมจากส่วนกลาง มีมากในหมู่ 9 เป็นเรือนที่ ไม่เหลือลักษณะของท้องถิ่น (ไทยสยาม เพชรบุรี) กล่าวคือ เป็นเรือน 2 ชั้น ชั้นล่างโครงสร้างคอนกรีต เสริมเหล็กผนังก่ออิฐ ก้อนปูน ชั้นบนโครงสร้างไม้ หลังคาสังกะสี หรือกระเบื้องลอนคู่ หรือกระเบื้อง ซีแพคโมเนีย ซึ่งแสดงให้เห็นถึงอิทธิพลและเทคโนโลยีที่ได้รับจากส่วนกลาง

โดยเลือกกรณีศึกษาผังพื้นที่ของเรือนชั้นผู้น้อยและผู้ท้าว ดังนี้

- เรือนของญาตินายแล ชื่นฤทัย สิงเลือง ชั้นผู้น้อย
- เรือนนายภูมิ สุกใส สิงลอคำ ชั้นผู้ท้าว

เรือนทั้ง 4 ประเภทแยกอธิบายในรายละเอียดได้ดังนี้ คือ

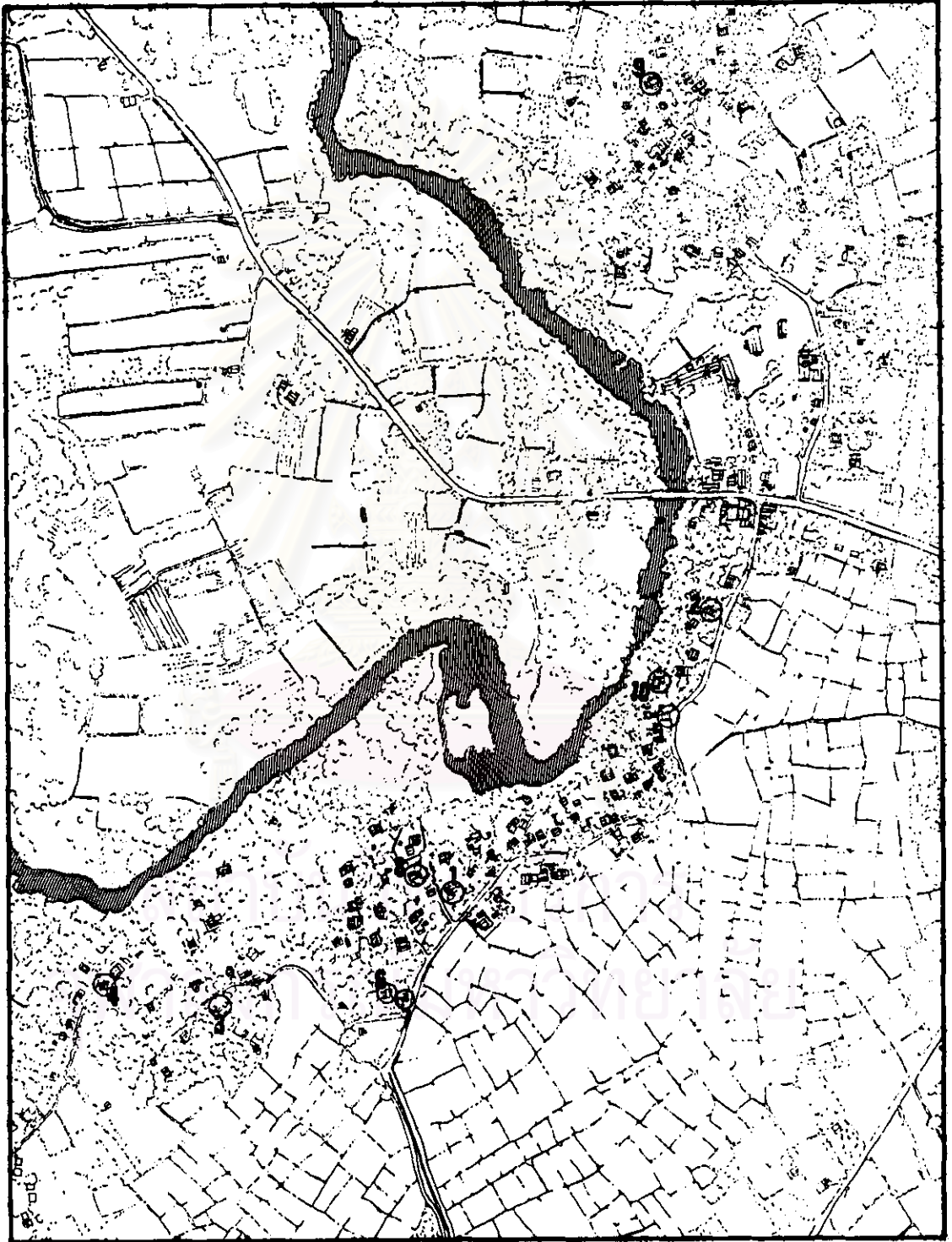

แผนที่ 14 แผนที่แสดงตำแหน่งของเรือนที่ใช้เป็นตัวอย่างกรณีศึกษา

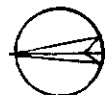

### ก. เรือนไต้ดำ บ้านแม่ประจันต์ แบบดั้งเดิม

เรือนไต้ดำ บ้านแม่ประจันต์ แบบดั้งเดิม รวบรวมจากเอกสารที่กล่าวถึง เรือนไต้ดำในอดีต แถบจังหวัดเพชรบุรี สุพรรณบุรี และนครปฐม, จากการสัมภาษณ์คนไต้ดำ บ้านแม่ประจันต์, คนไต้ดำ บ้านท่าตะคร้อ จ.เพชรบุรี, และผู้รู้ ตลอดจนการทำรังวัดเรือนของนายแล ชื่นฤทัย ที่เป็นแบบฉบับของ เรือนไต้ดำ บ้านประจันต์ในอดีต จึงพอจะสรุปได้ดังนี้ คือ

1. เป็นเรือนใต้ถุนสูง เนื่องจากไม่นิยมปลูกเรือนอยู่ในที่ขายน้ำหรือที่ที่น้ำท่วมถึง ใต้ถุน เรือนจึงเป็นพื้นที่สะอาด เตียนโล่ง (ศรีศักร วัลลิโภดม, 2538 : 28-29) ที่ใช้เก็บของ นั่งเล่น และทำ กิจกรรม เช่น ตำข้าว ทำเครื่องจักรสาน รวมทั้งเป็นคอกสัตว์ เช่น ไก่ หมู เป็นต้น

2. เป็นเรือนที่มีจำนวนห้อง (ช่วงเสา) เป็นเลขคี่ ที่พบมากคือ ขนาดสามห้อง แต่จาก ประวัติบอกเล่าว่า เรือนไต้ดำแต่ก่อนรุ่นพ่อแม่และปู่ย่า ตายาย เคยสร้างเรือนขนาดห้าห้องและเจ็ดห้อง (ศรีศักร วัลลิโภดม, 2538 : 28)

3. เรือนประกอบด้วย 2 ประตู และ 2 บันได โดยแบ่งพื้นที่ออกเป็น 3 ส่วน คือ

- ชานหรือกักจาน, ลีชาน และชานแดด
- ส่วนพักอาศัย ซึ่งประกอบด้วย ห้องผี, ส่วนนอน, ส่วนครัว และอาหาร
- กว้าน

จากการใช้พื้นที่ใช้สอยที่ต่างกัน ทำให้แบ่งเรือนไต้ดำออกได้เป็น 2 ประเภท คือ เรือนชั้น ผู้น้อย และเรือนชั้นผู้ท้าว

#### 3.1 เรือนชั้นผู้น้อย

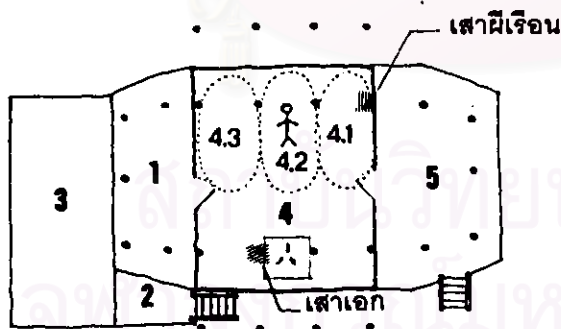

1. ชาน
2. ลีชาน
3. ชานแดด
4. ส่วนพักอาศัย
  - 4.1. ห้องผีเรือน
  - 4.2. ห้องโถง
  - 4.3. ห้องมีมด
5. กว้าน

- ชาน, ลีชาน และชานแดด

\* ชาน คือ ระเบียงด้านหน้า มีหลังคาคลุม ใช้เป็นส่วนพักผ่อนหรือรับ ประทานอาหาร และเป็นทางขึ้นของคนในครอบครัว หรือเครือญาติเดียวกัน (สิงเดียวกัน)

\* ลีชาน คล้ายชานพักบันไดก่อนถึงชาน มีหลังคาคลุม

\* ชานแดด คือ ระเบียงที่ไม่มีหลังคาคลุม ใช้สำหรับซักล้าง ตลอดจนตากผ้า

และอาหารแห้ง



• ส่วนพักอาศัย เป็นห้องโถงโล่ง มีประตูทางเข้า 2 ทาง คือ ทางชานและกว้าน โดยรวมพื้นที่ใช้สอยทุกอย่างเข้าไว้ด้วยกัน คนต่างสกุลจะลวงละเมิดเข้าไปมิได้ เนื่องจากภายในเป็นที่ตั้งของเสามีเรือน ส่วนพักอาศัยประกอบด้วย

- \* ห้องมีเรือน หรือกะล่อห้อง คือ ช่วงเสาแรกที่ติดทางกว้านเป็นที่ตั้งของเสามีเรือน เป็นพื้นที่สงวนไว้เพื่อพิธีเสนมีเรือน และการทำปัดตง จึงใช้ขนอนมิได้

- \* ห้องโถง คือ ช่วงเสาที่อยู่ถัดจากห้องมีเรือน ใช้เป็นส่วนนอน โดยเรียงลำดับการนอนจากห้องมีเรือน คือ พ่อ แม่ และลูก

- \* ห้องมีมด ในกรณีที่เรือนนั้นมีมีมดอาศัยอยู่ มดเทียบได้กับหมอมดตามคติไทย มดเป็นผู้ทำพิธีกรรมเกี่ยวกับการปัดรังควาน สะเดาะเคราะห์ และรักษาโรค รวมทั้งต่ออายุ ตามปกติการเป็นมดจะสืบสายเลือดกันภายในตระกูล แต่มีบางกรณีที่มีการสืบต่อความเป็นมดยุติลง หมายถึงภายในตระกูลนั้นไม่มีการสืบต่อความเป็นมด (สุมิตร ปิติพัฒน์ และคณะ, 2521 : 65)

หิ้งมด คือ หิ้งไม้สี่เหลี่ยมขนาดกว้าง 1 คอก ยาว 1 คอก ติดตรงหัวขนอน แต่อยู่คนละตำแหน่งกับเสามีเรือน เพราะเป็นคนละมี (สุมิตร ปิติพัฒน์ และคณะ, 2521 : 73) เรือนชั้นผู้น้อยต้องมีหิ้งมด (ไกร คำนวน, สัมภาษณ์, 24 กุมภาพันธ์ 2539) ถึงแม้ว่าจะไม่มีญาติพี่น้องเป็นมดก็ตาม เนื่องจากในพิธีเสนมีเรือนจะต้องบอกกล่าวมีมดหิ้งมดจะอยู่ด้านที่ติดชาน ถ้าเรือนไหนไม่มีหิ้งมด ก่อนทำพิธีเสนมีเรือนจะต้องทำหิ้งมดชั่วคราว และถ้าเรือนหลังใดมีมีมดพำนักอยู่ บนหิ้งมด จะมีรมเล็กๆ (ไกร คำนวน, สัมภาษณ์, 24 กุมภาพันธ์ 2539)

• ส่วนครัวและอาหารอยู่กลางเรือน บริเวณปลายเท้าเมื่อเวลานอน โดยใช้กะบะไม้ที่บรรจุดินและขี้เถ้า สำหรับวางก้อนเส้าหุงต้มอาหาร

- \* กว้าน คือ ระเบียงด้านหลัง มีหลังคาคลุม บันไดทางกว้านใช้เป็นทางขึ้นของคนต่างตระกูล และพื้นที่ส่วนกว้านใช้เป็นส่วนรับแขก และเป็นห้องนอนของลูกเขยและลูกสาวระหว่างการอาสา (ไกร คำนวน, สัมภาษณ์, 24 กุมภาพันธ์ 2539)

3.2 เรือนชั้นผู้ท้าว มีลักษณะภายนอกเหมือนเรือนชั้นผู้น้อยทุกประการ แต่ต่างกันในการใช้พื้นที่ใช้สอยภายใน ดังนี้คือ

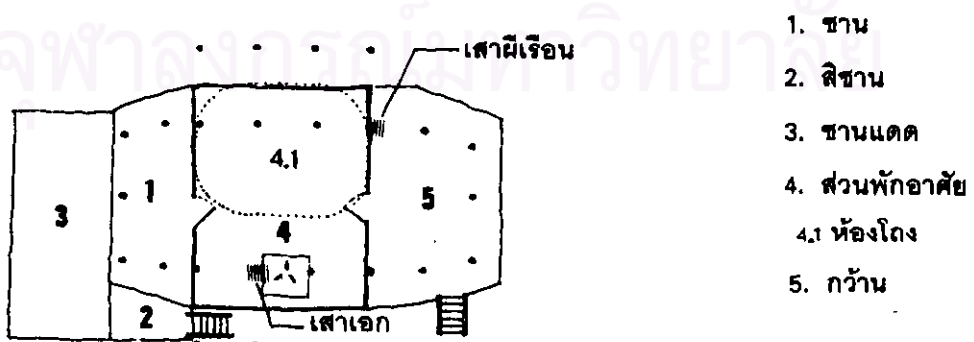

- ชาน, ลีชาน และชานแดด
    - \* ชาน คือ ส่วนระเบียงด้านหน้า มีหลังคาคลุม บันไดทางด้านชานใช้เป็นทางขึ้นหิ้งของคนในตระกูลเดียวกันและต่างตระกูล
    - \* ลีชาน คือ ชานพักบันได ก่อนถึงชานมีหลังคาคลุม
    - \* ชานแดด คือ ระเบียงที่ไม่มีหลังคาคลุม ใช้เป็นส่วนซักล้าง ตลอดจน ตากผ้า และอาหารแห้ง
  - ส่วนพักอาศัย เป็นห้องโถงโล่งที่มีประตูทางเข้า 2 ทาง คือ ทางชานและทางกว้าน คนต่างตระกูลสามารถเข้ามาได้ ส่วนพักอาศัยประกอบด้วย
    - \* ห้องโถง คือ ส่วนนอน โดยเรียงลำดับการนอนจากส่วนกว้าน คือ พ่อ แม่ และลูก
    - \* ส่วนครัวและอาหาร อยู่กลางเรือน บริเวณปลายเท้าเมื่อเวลานอน โดยใช้กระบะไม้ที่บรรจุดินและขี้เถ้า สำหรับวางก้อนเส้าหุงอาหาร
  - กว้าน ในระหว่างพิธีเสนผีเรือนจะเป็นทางขึ้นของหมอเสนชั้นผู้ท้าว และคนในตระกูลเดียวกันเท่านั้น คนต่างตระกูลขึ้นทางชาน ส่วนในเวลาปกติถ้าคนต่างตระกูลจะขึ้นทางกว้านจะต้องทำการขอขมาและบอกกล่าวแก่ผีเรือน (เวียง สุกใส, สัมภาษณ์, 2 มีนาคม 2539)
- นอกจากนั้น พื้นที่ทางกว้านยังใช้เป็นห้องนอนของลูกเขยและลูกสาวระหว่างการทำอาสา คนภายนอกตระกูลและสะใภ้นอนไม่ได้ (ภูมิ สุกใส, สัมภาษณ์, 15 เมษายน 2539)
4. มีบันไดทางขึ้น 2 ทาง และ 2 ประตู โดยมีชานเป็นด้านหน้า และกว้านเป็นด้านหลัง
  5. ภายในเรือนมีเสาสำคัญ 2 เสา คือ เสาผีเรือน และเสาเอก
    - 5.1 เสาผีเรือน คือ เสาต้นแรกที่ติดกับกว้านและอยู่ด้านหัวนอน การกั้นผนังระหว่างส่วนพักอาศัยและกว้านที่ต่างกัน ทำให้เสาผีเรือนชั้นผู้น้อยอยู่ในส่วนพักอาศัย ขณะที่เสาผีเรือนชั้นผู้ท้าวอยู่ในส่วนกว้าน
 

เสาผีเรือน คือ เสาที่เป็นที่สิงสถิตย์ของขวัญของพ่อแม่และบรรพบุรุษฝ่ายบิดาที่ล่วงลับไปแล้ว ทำหน้าที่คุ้มครองและปกป้องรักษาขวัญของผู้อยู่ในเรือนให้อยู่เย็นเป็นสุข โดยมีสัญลักษณ์แทนขวัญของคนในเรือนที่เรียกว่า “ไต้ยา” ทำด้วยไม้ไผ่สาน เสียบไว้ตรงตำแหน่งเสาผีเรือน โดยไต้ยาของผู้ชายจะเป็นธนูและพัด ส่วนของผู้หญิงเป็นตระกร้าและพัด นอกจากนี้ยังเป็นที่เก็บ “บับผีเรือน” ซึ่งเป็นรายชื่อของบรรพบุรุษฝ่ายบิดาซึ่งใช้ประกอบในพิธีเสนผีเรือน
    - 5.2 เสาเอก หรือเสาแขก คือ เสาต้นแรกที่ถูกยกขึ้นเมื่อสร้างเรือน โดยสูงตาซึ่งคือน้องชายหรือพี่ชายของภรรยาเจ้าของเรือน เป็นเสาที่อยู่ใกล้กระบะเตาไฟ อยู่ตำแหน่งปลายเท้าเมื่อเวลานอน และที่หัวเสามีของครอบหัวเสาที่เรียกว่า “งอบ” ทำด้วยไม้ไผ่ หรือหวาย รวมทั้งแขวนเตาไม้ที่ทำขึ้นเอง ข้าวโพด และพริก เป็นต้น

6. เรือนมีลักษณะเป็นรูปแบบเดียวกันทั้งหมดบ้าน (สุลิต, 2519 : 146) คือ มีหลังคารูปทรงกระดองเต่า มีชายคาลงมาต่ำ มองไกลๆ เหมือนไม่มีผนัง ไม่มีหน้าต่าง (นุกูล ชมภูนิช, 2538 : 103 และจากการทำรังวัด) ภายได้ขยายคางจะเป็นที่ตั้งของครกกระเดื่องที่เรียกว่า “จกมอง” ใช้ตำข้าว และส่วนหนึ่งใช้เก็บเกวียน (สุลิต, 2519 : 146) โดยที่ครกกระเดื่องจะต้องวางในตำแหน่งปลายเท้าของคนบนเรือนเมื่อเวลานอน (ไกร คำนวน, สัมภาษณ์, 24 กุมภาพันธ์ 2539)

7. วัสดุและโครงสร้าง เรือนไทดำ เป็นเรือนโครงสร้างผสมระหว่างไม้จริง ไม้ไผ่ และไม้รวก เนื่องจากไม้แต่ละชนิดมีคุณสมบัติและความเหมาะสมที่แตกต่างกัน (ไกร คำนวน, สัมภาษณ์, 24 กุมภาพันธ์ 2539) กล่าวคือ

- ไม้จริง ใช้ในส่วนที่ต้องการความแข็งแรง
- ไม้ไผ่ เป็นวัสดุ ใช้ในส่วนที่ไม่ต้องการความแข็งแรงมาก หาได้ง่าย
- ไม้รวก ใช้ในส่วนที่ต้องการความยาวมาก และต้องการให้ตัดโค้งงอ

โครงสร้างของเรือนไทดำ ประกอบด้วยส่วนต่างๆ ดังนี้ (ไกร คำนวน, สัมภาษณ์, 24 กุมภาพันธ์ 2539 ; สังข์ ไพรสุน, สัมภาษณ์, 9 เมษายน 2539 สมชาย นิลฮารี, 2521 ; 64-74)

ลำดับที่	ส่วนประกอบ	ชนิดของวัสดุ	อธิบายความ
1	หลังคา	หญ้าคา	
2	ชอกูด (บ้านลม)	ไม้จริง	เป็นไม้ที่ปิดจันทันกันไม่ให้ลมตีหญ้ากระจาย (สังข์ ไพรสุน, สัมภาษณ์, 9 เมษายน 2539) ยึดด้วยเดือยไม้
3	ไม้ขัดตาหนู	ไม้ไผ่ผ่าซีก	ทำหน้าที่เสียบรัด บังคับ แหนบหลบแฝกให้แน่นกระชับ
4	แหนบหลบแฝก (หลบแฝก)	ไม้ไผ่ผ่าครึ่งซีก	ทำหน้าที่รัดแฝกหลบกันน้ำที่อยู่บนสุดของหลังคา (แฝกคลุมเหนือไม้ข่มหัวกลอนตลอดแนวหลังคา)
5	ไม้ข่มหัวกลอน	ไม้รวก	วางทับกลอน
6	กลอน	ไม้รวก	มีทั้งด้านข้างและด้านสกัด กล่าวคือ - ด้านสกัด วางทับขวางตู้ บและไปรวมกันที่คานน้ำ ส่วนปลายล่างแผ่รัศมีออกไปตามแนวของซี่รอง - ด้านข้าง วางทับแป ระยะระหว่างกลอนแต่ละตัว มักจะทำพอให้คนที่ขึ้นไปซ่อมหลังคาสามารถรอดได้พอดีคือประมาณ 0.40 ม. โดยที่ปลายกลอน ด้านบน 2 ซ้างที่ไขว้กันจะเหลือปลายไว้หุบและหักพับรัดไม้ข่มหัวกลอนก่อนกลับไปมัดกับกลอนตาม

ลำดับที่	ส่วนประกอบ	ชนิดของวัสดุ	อธิบายความ
7	ไม้ร้อยหัวกลอน	ไม้ไผ่ผ่าซีก	เดิม ร้อยกลอนด้วยการร้อยไขว้ (ดูรูป) เพื่อให้เกิดความแข็งแรง
8	ไม้ชิงยาว (จันทัน)	ไม้จริงเล็กทั้งต้น	ปลายด้านบนดากให้เล็กลง ยึดชิงยาว 2 ข้างด้วยเดือยไม้ ด้วยการทำชิงยาว 2 แบบ คือ ชิงยาวตัวผู้มีเดือยไม้และชิงยาวตัวเมียเจาะเป็นรูเดือย
9	อกไก่	ไม้จริงเล็กทั้งต้น	พาดทับชิงยาว ทำหน้าที่คล้ายไม้ข่มจันทัน
10	แป	ไม้จริงเล็กทั้งต้น	วางบนไม้ชิงยาว ตามแนวตัวเรือน ส่วนล่างสุดเรียกว่า ไม้ข่มหัวช่อ
11	ไม้ข่มหัวช่อ	ไม้จริงเล็กทั้งต้น	วางบนช่อตามความยาวของเรือน
12	ช่อ	ไม้จริงแบนขนาดประมาณ 4"x6"	ทำหน้าที่ยึดเสา ถ้าต้องการพื้นที่ใช้สอยภายในเรือนและขายคาคดุมมาก ต้องยื่นช่อออกไปให้มาก ช่อจะบากเป็นร่องเพื่อรับจันทัน และไม้ข่มหัวช่อและเจาะรูเพื่อเสียบหัวเทียนของเสา
13	คานน้ำ	ไม้จริงกลม	วางพาดตอนบนของหน้าจั่วผูกติดด้านในของไม้ชิงยาว เพื่อรับปลายของช่อร่อง
14	ช่อร่อง	ไม้จริงเล็กกลมทั้งต้น	โดยทั่วไปช่อร่องจะมีด้านสกัดละ 3 ช่อร่อง สำหรับเรือนขนาดใหญ่ โดยช่อร่องตอนบนจะวางพาดบนคานน้ำ ส่วนปลายจะลาดเฉียงลงมาหาชานและก้านโดยมีเสาดูรับรับ ส่วนช่อร่องที่ไม่มีเสาดูรับรับ จะใช้วิธีผูกมัดติดกับกวางดูรับไว้เฉยๆ เพราะต้องการประโยชน์เพียงเพื่อไม่ให้หลังคาตรงส่วนมุมเรือนยุบแอ่นลงมาเท่านั้น ประโยชน์สำคัญของช่อร่อง คือ เป็นที่ผูกยึดกวางดูรับ ช่วยทำให้หลังคาด้านสกัดมีความโค้งนูน ซึ่งมีผลทำให้พื้นที่ภายใน (volume) กว้างขึ้น และเป็นส่วนที่รับน้ำหนักของหลังคามากที่สุด (สมชาย นิลอาธิ, 2521 : 65)
15	กวางดูรับ	ไม้รวกลำเล็ก ๆ หลายลำมัดรวมกัน	ทำหน้าที่เป็นแปด้านสกัด โดยตัดโค้งวางไปตามแนวของช่อร่อง และไปบรรจบกับแปที่วางตามยาวของเรือน

ลำดับที่	ส่วนประกอบ	ชนิดของวัสดุ	อธิบายความ
16	เสาตึบ	ไม้จริงตากกลม หรือตาก 8 เหลี่ยม	เป็นเสาดันเดียวกันกับเสาที่รับพื้นบริเวณชานและ กว้าน มีด้านละ 3 ต้น โดยต้นกลางจะสูงกว่าต้นด้าน ข้างทั้ง 2 ข้างเล็กน้อย
17	ไม้ไขว่ขาเปีย	ไม้รวก	เป็นไม้ที่ไขว่จากชิงยัวใต้คานน้ำจากด้านหน้าหรือ หลัง ไปยังชิงยัวเหนือข้ออีกด้านหนึ่งเป็นรูปกากบาท เพื่อเพิ่มความแข็งแรงให้โครงหลังคา โดยจะเหลือ ปลายด้านบนที่มัดกับชิงยัวใต้คานน้ำ เพื่อทาบและ หักกลับมามัดกับไม้ไขว่ขาเปียเดิมอีกครั้ง ส่วนปลาย ล่างจะมัดกับชิงยัวด้วยหวายโดยใช้เดือยไม้ช่วย  ถ้าไม้รวกมีความยาวไม่พออาจจะทำเป็น 2 ช่วงได้
18	ช่องจวงแมว		เป็นช่องเปิดเหนือคานน้ำเพื่อระบายอากาศ
19	เสา	ไม้จริงทั้งต้น ตากกลมหรือ 8 เหลี่ยม	เสาที่ใช้มี 2 ลักษณะแล้วแต่จะหาได้ คือ - เสาไม้ง่าม คือ เสาที่มีง่ามไม้ไขว่จวงรอดได้ - เสาตรง ต้องเสริมด้วยปิงเพื่อให้จวงรอด นอกจากนั้นเสายังแบ่งออกเป็น 2 ชนิด คือ เสาที่รับ น้ำหนักตั้งแต่หลังคาจนถึงพื้นดินและเสากลางที่ เสริมรับเฉพาะพื้นเรือน ซึ่งมักจะเสริมในส่วนที่เป็น ชานแดด
20	ปิง	ไม้จริงหนา ประมาณ 2" ปลายโค้ง	ทำหน้าที่รับรอด โดยเจาะทะลุเสาชนิดตรงในระดับ ใต้พื้นเรือน
21	ขาง (รอด)	ไม้จริงทั้งต้น	วางพาดบนปิงหรือง่ามเสา โดยไม่มีอะไรยึดเพื่อรับ

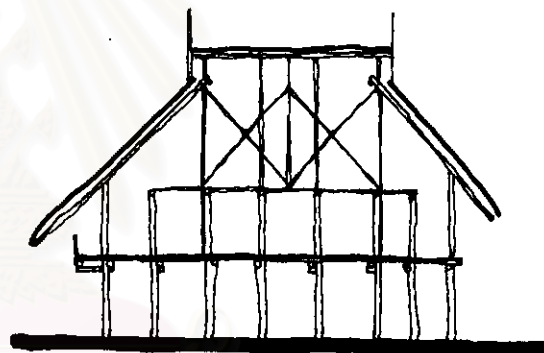

ลำดับที่	ส่วนประกอบ	ชนิดของวัสดุ	อธิบายความ
22	ตง	தாகกลมหรือ 8 เหลี่ยม	ตง และมักจะมีขึ้นเลยแนวเสาออกไปทั้งสองข้าง จนจรดแนวลาดของหลังคา
23	ขวางแหง (รา)	ไม้ไผ่ทั้งลำ	โดยวางตงไม้ไผ่เรียงถี่ชิดกันเพื่อให้พื้นฝากแข็งแรง วางขวางเสริมใต้ตง เพื่อให้ตงแข็งแรงขึ้น และมัดกับตงทั้งแผงด้วย วิธีมัดแบบกำวาง
24	พื้นฝาก	ไม้ไผ่ทาบแผ่น	คือ ไม้ไผ่ที่ตากเอาปล้องออก แล้วมาทาบให้แบน นำมาปูพื้นในแนวขวางกับเรือน มักใช้ไม้ไผ่ป่าเนื่องจากมีความแข็งที่ทำให้มอดเจาะทำลายได้ยาก
25	เสา	ไม้ไผ่สาน	พาดเหนือกะบะเตาไฟ ใช้วางอาหารและเครื่องใช้ โดยเฉพาะเครื่องจักรสาน เช่น ตระกร้า, กระดัง ทำให้แห้งเร็วใช้งานได้นาน
26	กะบะเตาไฟ	กะบะไม้จริง ขนาดประมาณ 2" x 8"	แผ่นไม้เข้าลิ้นเป็นรูปกะบะไม้สี่เหลี่ยม พื้นรองด้วยกากบกล้วยแล้วบรรจุดินและขี้เถ้า มีเสาไม้ไผ่ทั้ง 4 มุมขึ้นไปยึดกับซื่อ
27	ผนัง	ไม้ไผ่	(ดูรูปประกอบ)
28	ประตู	ไม้ไผ่	ไม้ไผ่สานผลมไม้จริง (ดูรูปประกอบ)
29	ลิชาน	ไม้จริง	ชานหักบันไดก่อนขึ้นชาน พื้นปูด้วยไม้จริง
30	บันได	ไม้ไผ่ทั้งลำ	ใช้ไม้ไผ่ทั้งลำทั้งแม่บันไดและลูกบันได และมีจำนวนชั้นเป็นเลขคี่ คือ 5, 7, 9
31	โครงไม้รวกเหนือผนังทางเข้าส่วนพักอาศัย	ไม้รวก	เป็นโครงตาข่าย ทำด้วยไม้รวกทั้งแนวตั้งและแนวนอน ยึดด้วยการมัดแบบกำวาง มีขนาดความถี่ที่กันขโมยได้ แต่ลมสามารถผ่านได้สะดวก
32	การยึดโครงสร้าง	หวาย	ด้วยการเอาหวายมาผ่าและเหลาเอาเนื้อและเสี้ยนออก นำมาแช่น้ำเพื่อจะให้นิ่ม ทำให้ผูกง่าย วิธีการยึดด้วยหวายมี 2 วิธี คือ - มัดแบบธรรมดาใช้ในโครงสร้างที่ไม่ต้องการความต่อเนื่อง เช่น เสากับซื่อ ซื่อกับไม้ข่มหัวซื่อ เป็นต้น (ดูรูปประกอบ) - มัดแบบกำวาง เป็นการมัดแบบต่อเนื่องไม่มีการตัดหวาย ใช้ในโครงสร้างที่มีความต่อเนื่องหรือมีความ

ลำดับที่	ส่วนประกอบ	ชนิดของวัสดุ	อธิบายความ
			ละเอียด เช่น กลอนกับแป, กวางตูปกับชื้อร่อง, ตงไม้ไผ่กับขางแหง (รา) เป็นต้น

8. ยุ้งข้าว สร้างเป็นเรือนใต้ถุนสูงแยกต่างหากออกจากเรือนพักอาศัย มีลักษณะเป็นหลังคาน้ำจั่วทรงสูง มุงด้วยหญ้าคา ไม่มีมุ้ง พื้นไม้ไผ่สับฟาก เสाम้จริง (มุ้งาม) (ไกร คำนวน, สัมภาษณ์, 14 เมษายน 2539) และมักเสริมเสากลางรับพื้น

ที่ใส่ข้าวหรือที่ที่เรียกว่า “กะล่อมข้าว” ทำจากไม้รวกและไม้ไผ่ สานเป็นรูปวงกลม นำขึ้นไปวางบนยุ้งข้าวก่อนการทำโครงหลังคาแล้วฉาบด้วยขี้ควายและเคลบดินจนเมื่อแห้งแล้ว จึงทำโครงหลังคาและมุงด้วยหญ้าคา(แล ขึ้นฤทัย, สัมภาษณ์, 18 กุมภาพันธ์ 2539) พื้นกะล่อมข้าววางฟางอัดผสมกับดิน แกลบ และขี้วัว เพื่อกันรั่ว (ไกร คำนวน, สัมภาษณ์, 14 เมษายน 2539)

ตำแหน่งของยุ้งข้าวอยู่เหนือด้านหัวนอนของเรือนพักอาศัย (ไกร คำนวน, สัมภาษณ์, 24 กุมภาพันธ์ 2539) เยื้องไปทางขวา จากขวาสามารถใช้ไม้พาดขึ้นไปยุ้งข้าวได้ (ไกร คำนวน, สัมภาษณ์, 14 เมษายน 2539) แต่อยู่ในระยะที่เงาของเรือนจะไม่ไปทับยุ้งข้าว (ไกร คำนวน, สัมภาษณ์, 24 กุมภาพันธ์ 2539) และพื้นของยุ้งข้าวต้องสูงกว่าพื้นเรือนพักอาศัย

สถาบันวิทยบริการ  
จุฬาลงกรณ์มหาวิทยาลัย

### ก. เรือนโตตำบลบ้านแม่ประจันต์ แบบดั้งเดิม

1. เรือนนายแล ชื่นฤทัย (เรือนเดิมอายุ 74 ปี, เรือนต่อเติมอายุ 20 ปี) สํารวจ พ.ศ.2539

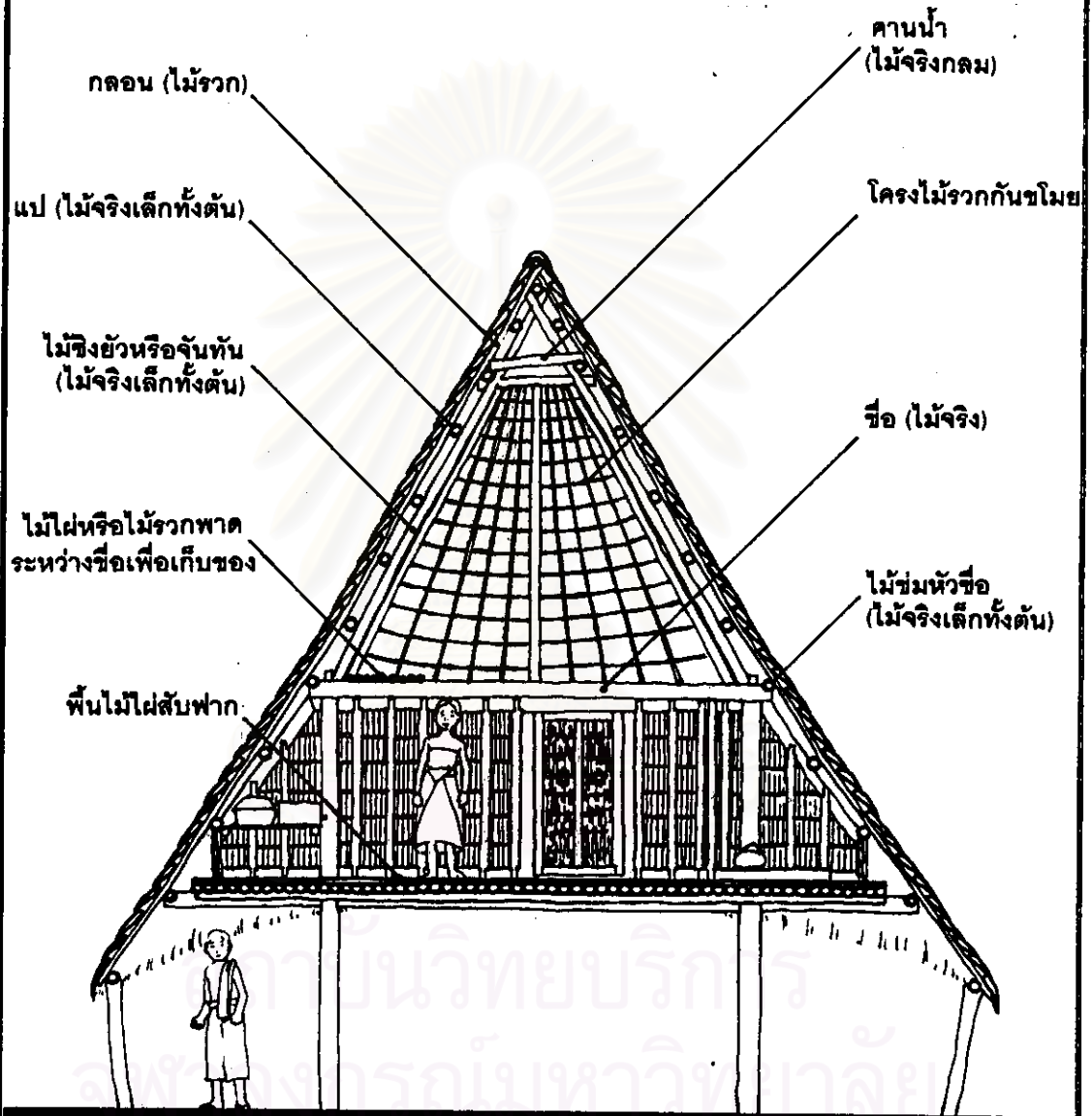

รูปตัด



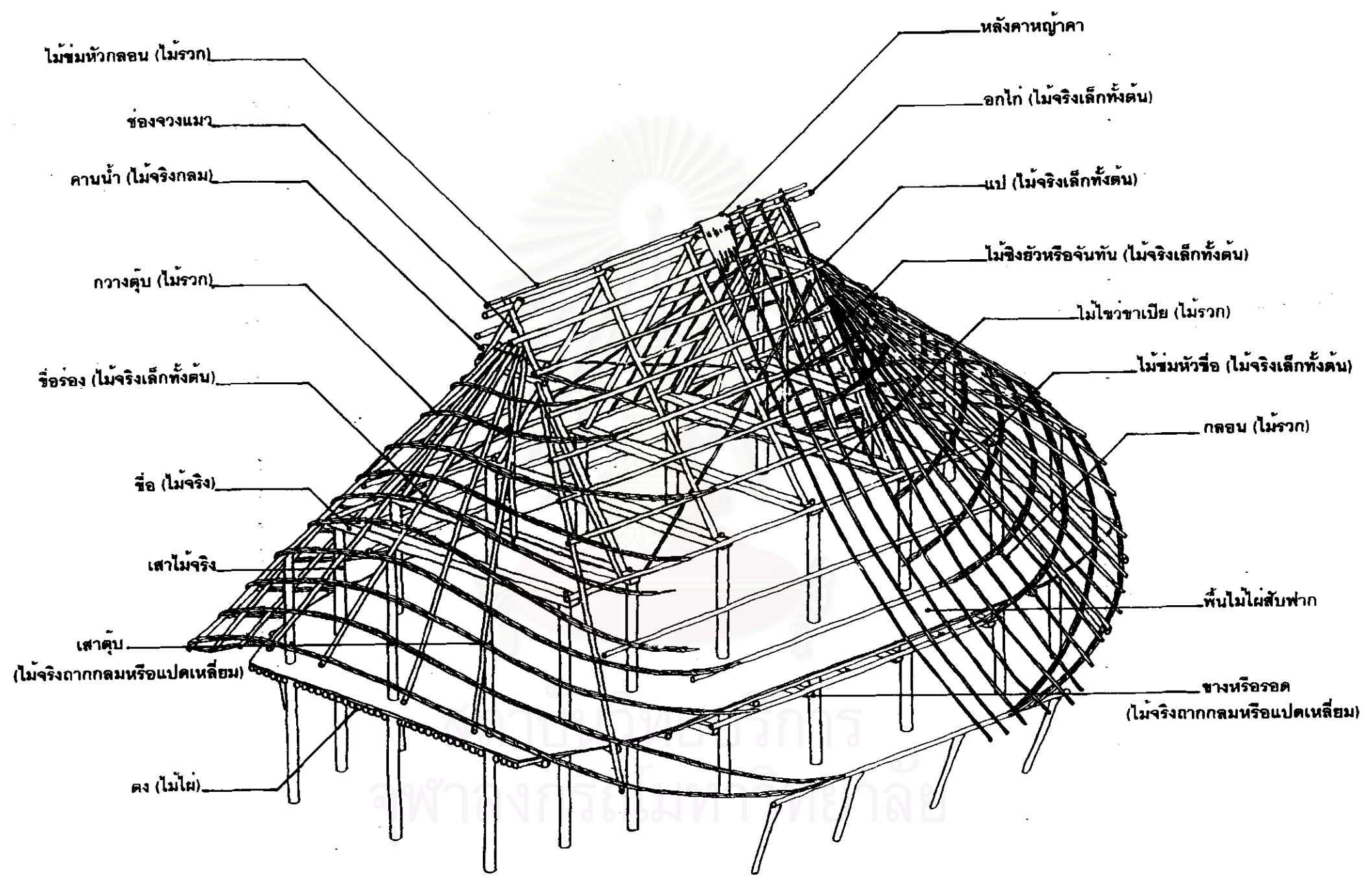

โครงสร้างเรือ(แบบดั้งเดิม)นายแล ชื่นฤทัย

# แบบขยายผนัง

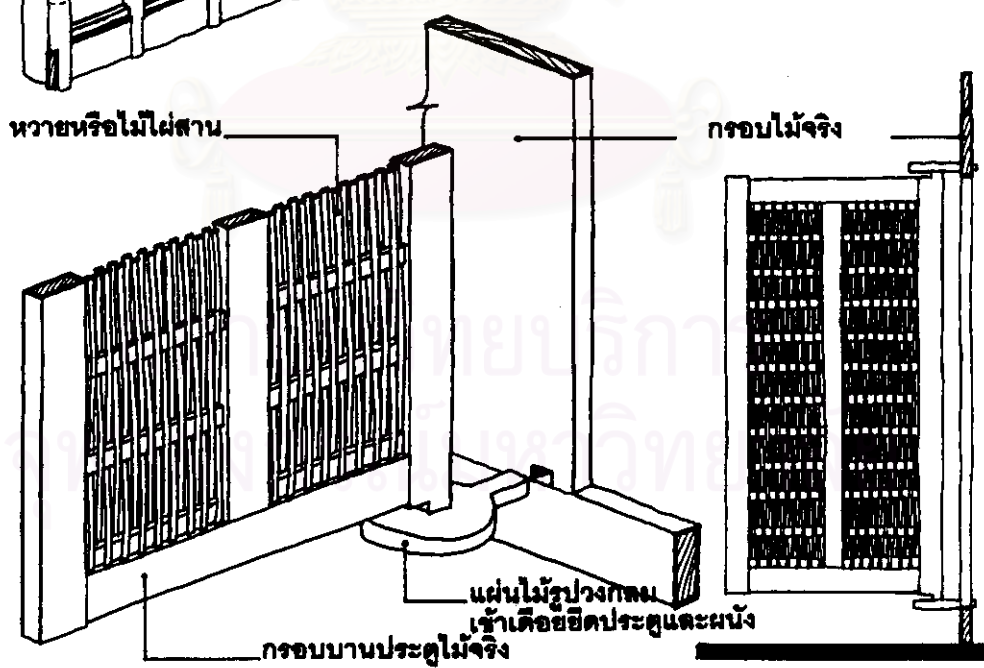
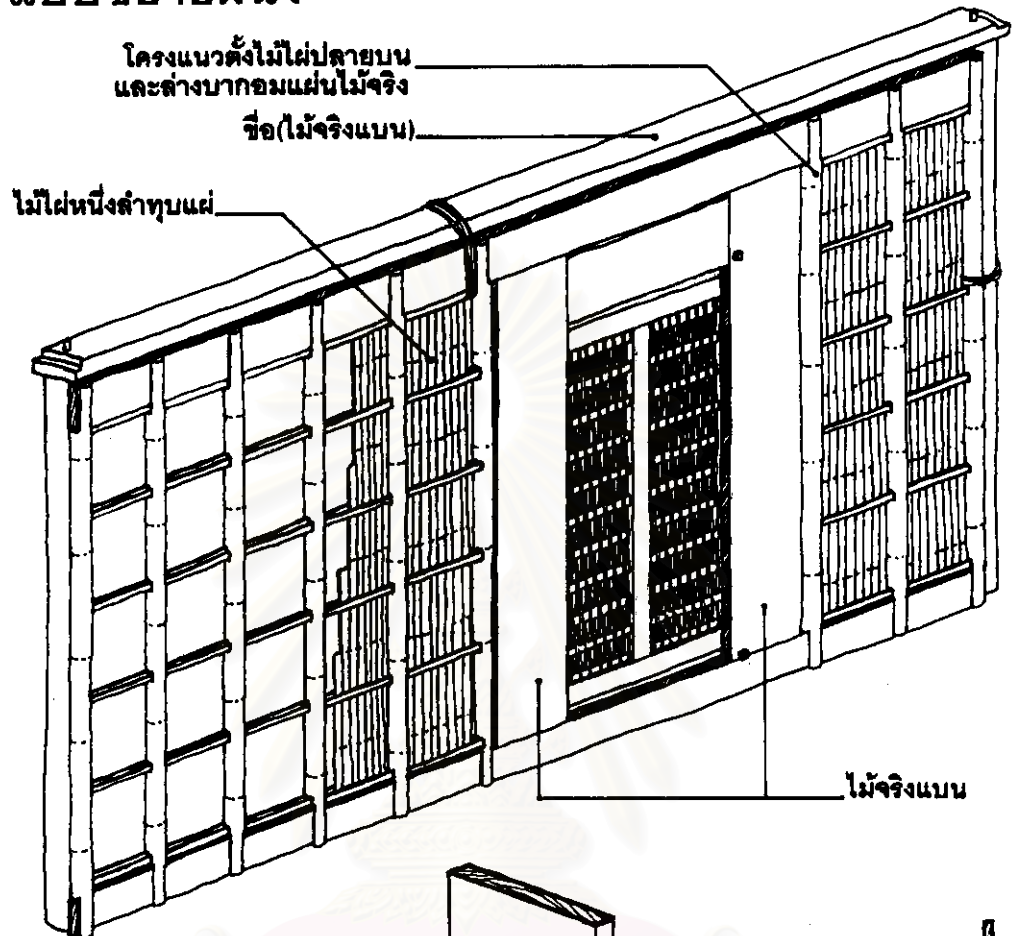

# แบบขยายประตู

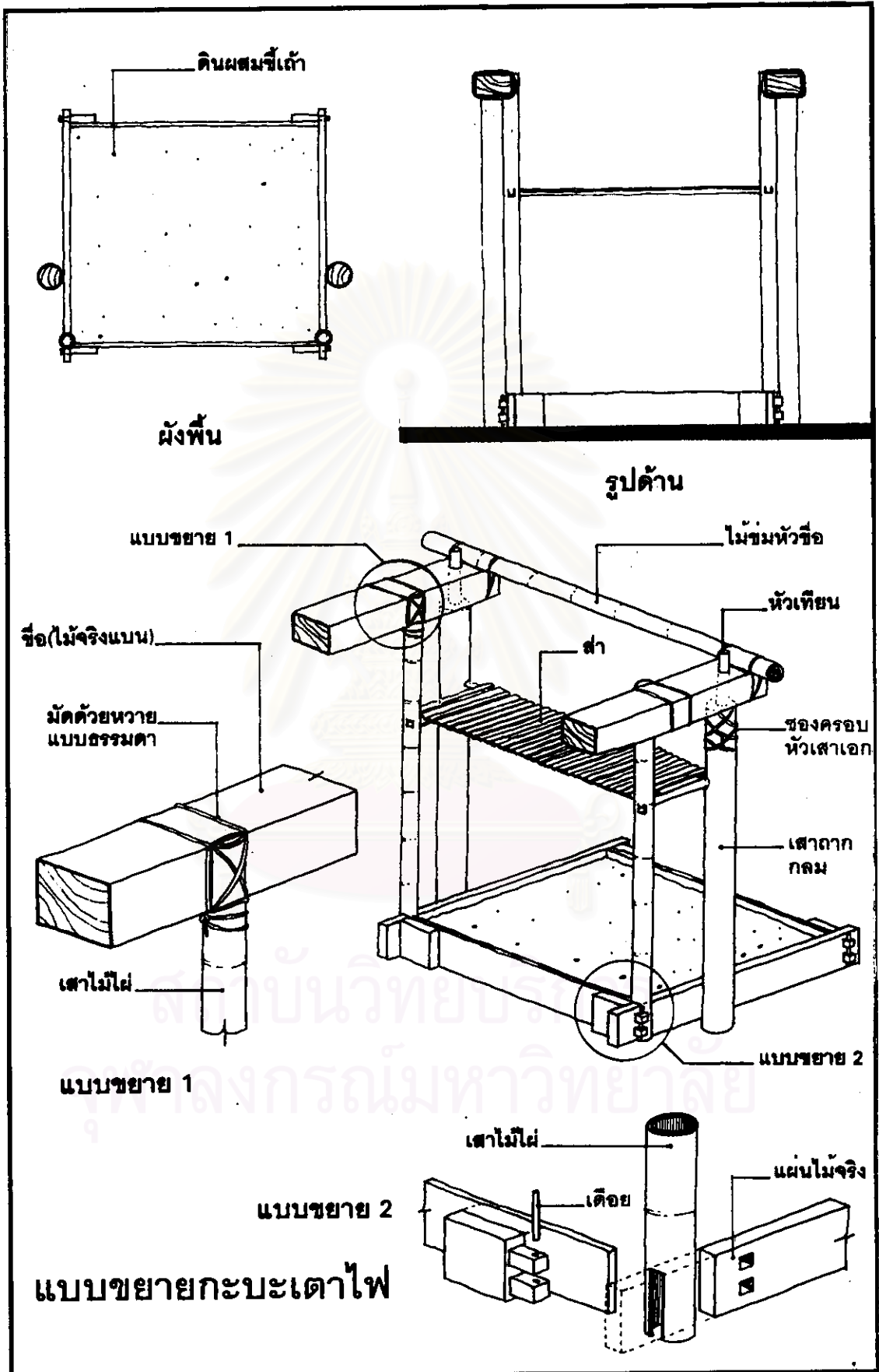

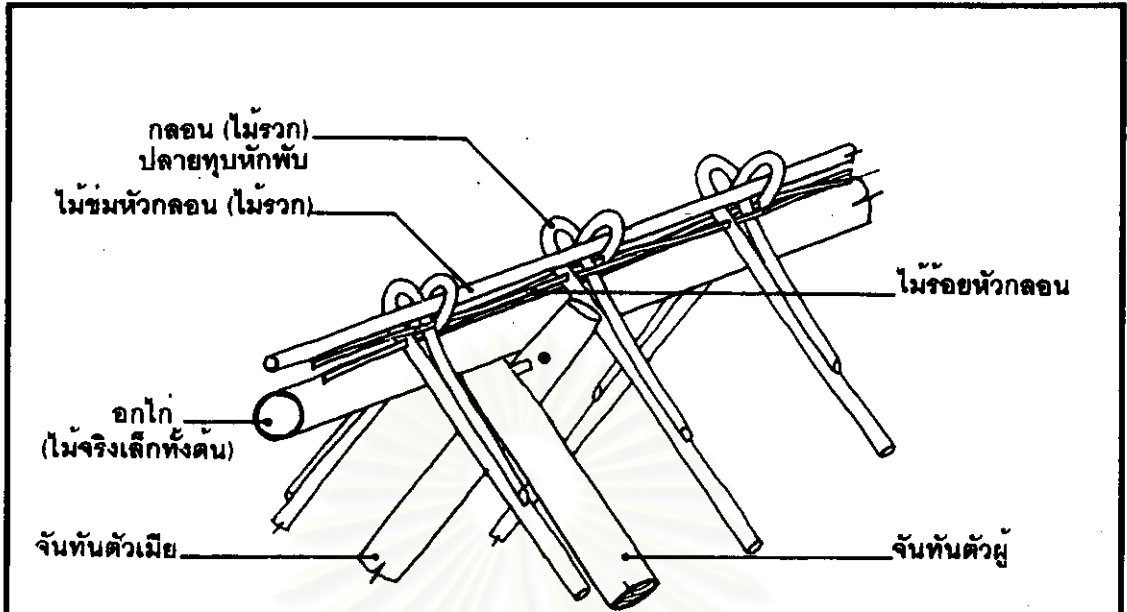

### แบบขยายโครงสร้างหลังคา

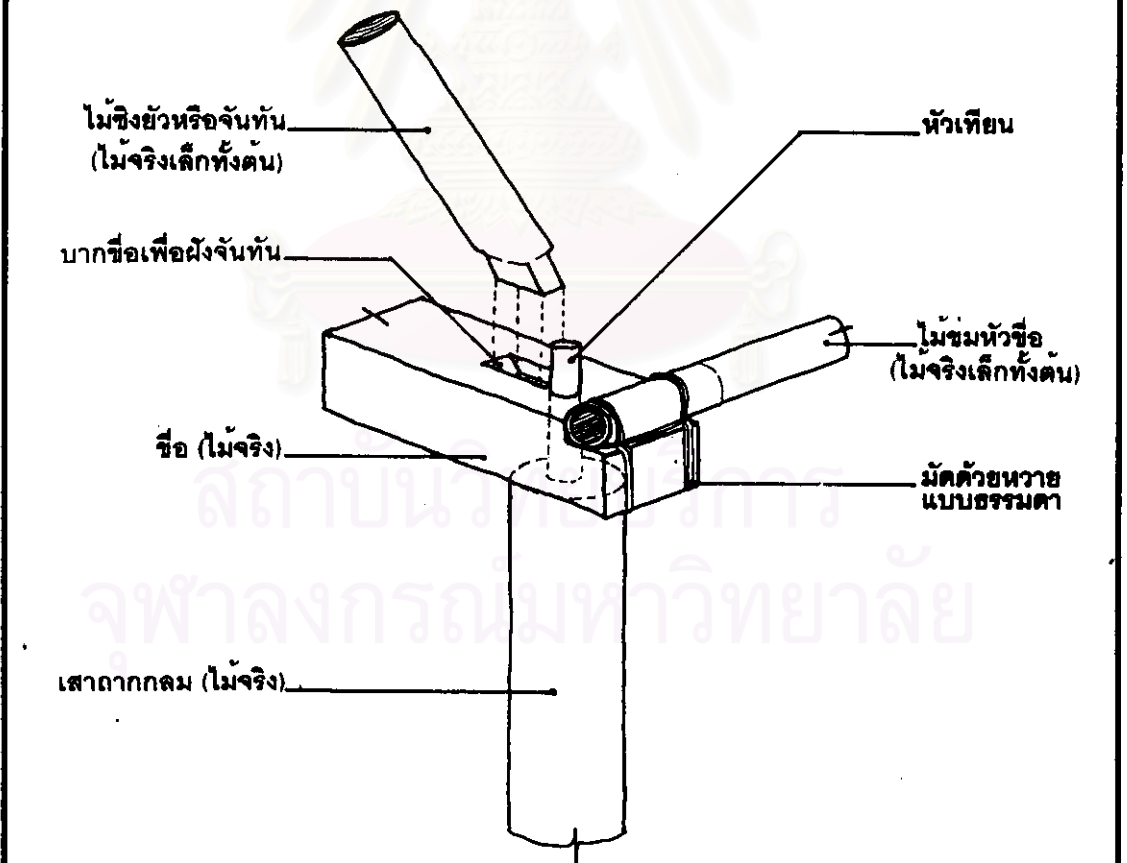

### แบบขยายรอยต่อ เสาดื่อ จันทัน

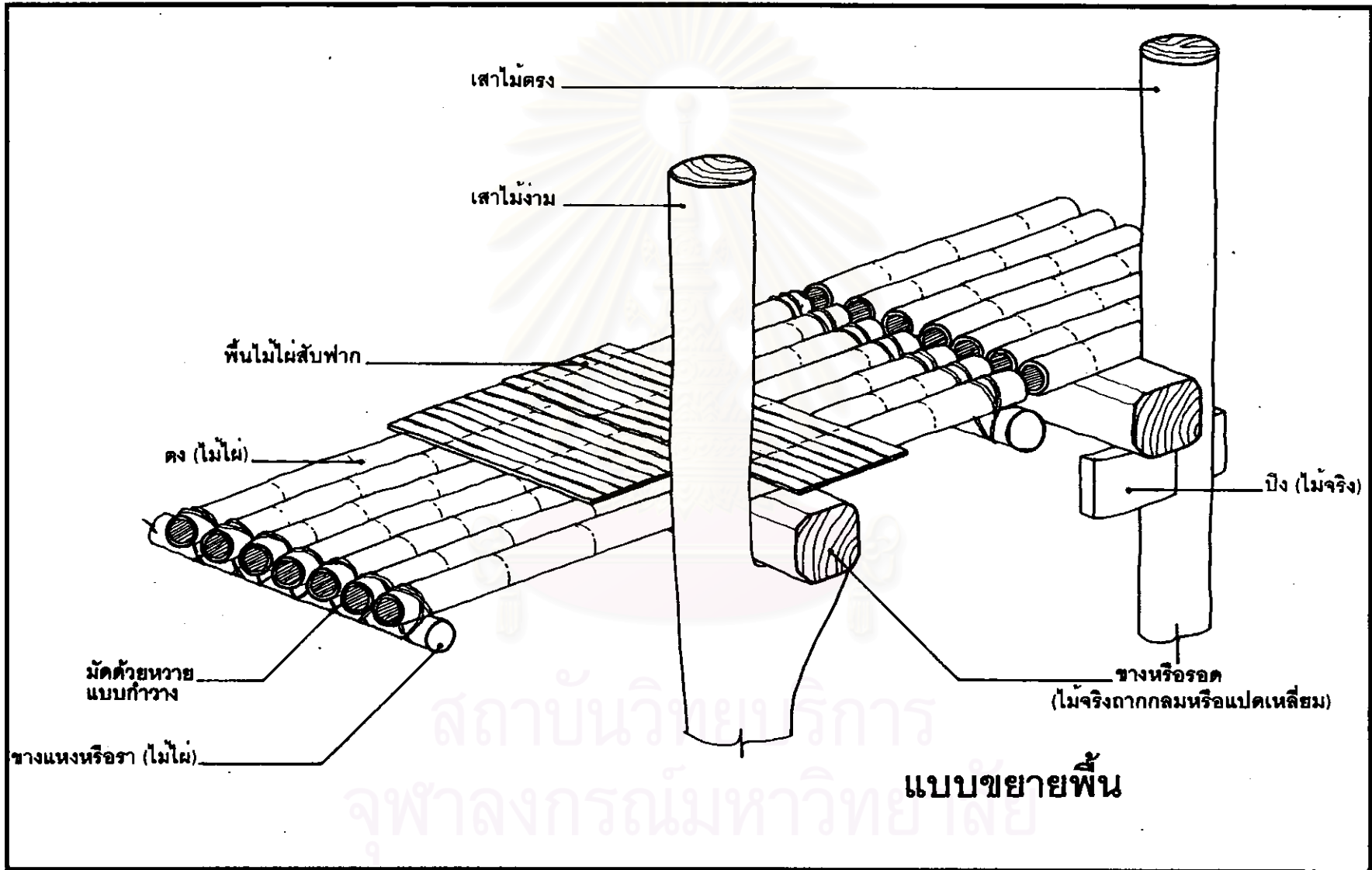

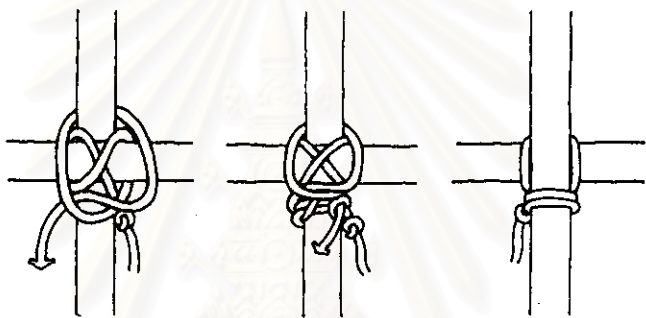
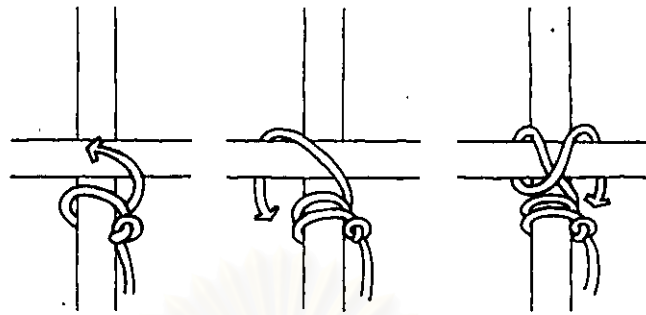

วิธีมัดแบบธรรมดา

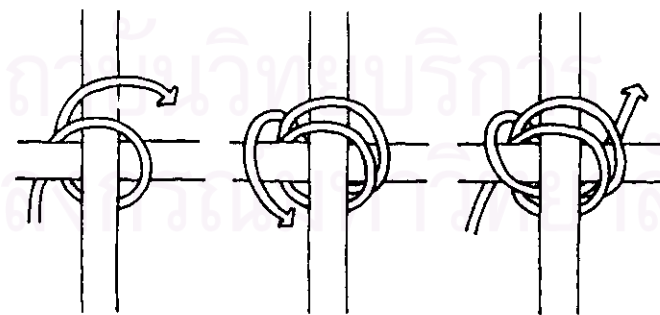

วิธีมัดแบบกำวาง



รูปที่ 39 เรือนไทดำแบบดั้งเดิม จำลองไว้ ณ บ้านหนองปรุง จ.เพชรบุรี



รูปที่ 40 เรือนไทดำแบบดั้งเดิม บ้านแม่ประจันต์



รูปที่ 41 ที่เก็บของเหนือส่วนนอน



รูปที่ 42 เสามีเรือนชั้นผู้น้อย ขณะทำปัดตง  
(ถวายอาหารแก่ผีเรือนทุก 10 วัน)



รูปที่ 43 การชักดับหลังคาหน้าคา เพื่อ  
ให้เป็นช่องแสงและระบายอากาศ



รูปที่ 44 ลักษณะของประตู





รูปที่ 45 ลักษณะของกะบะเตาไฟ

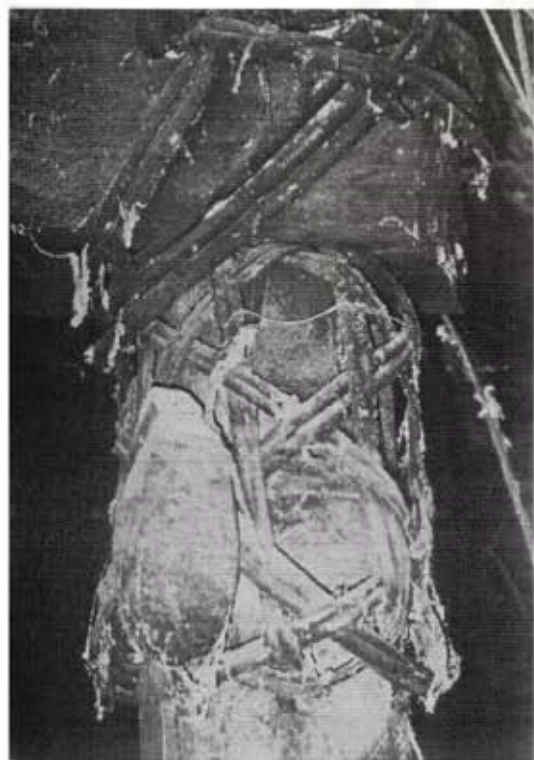

รูปที่ 46 ซองครอบหัวเสา หรือ งามบ  
และเต่าไม้ เหนือเสาเอก

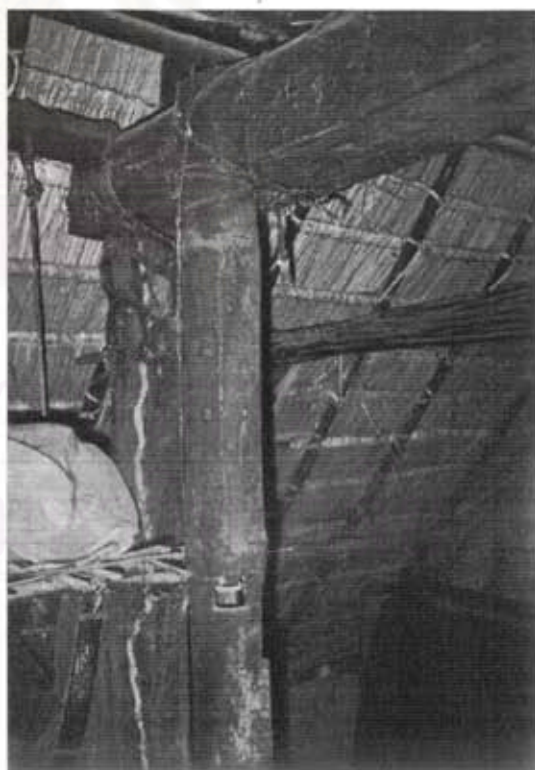

รูปที่ 47 วิธีการมัดด้วยหวายแบบทั่วไป  
ของเสาไม้ไผ่กะบะเตาไฟ และซื่อ



รูปที่ 48 เสาตึบ ซื่อร่อง  
และ กว้างตึบ



รูปที่ 49 รอยต่อของเสา ซื่อ  
แปหัวเสา และ ไม้ไขว้ขาเป็ย



รูปที่ 50 โครงไม้รวกกันขโมย  
ซื่อร่อง และการหักพับของ  
ไม้ไขว้ขาเป็ย



รูปที่ 51 วิธีการมัดแบบกำวาง  
ระหว่างตงไม้ไผ่ และ ราไม้ไผ่

สถาบันวิทยบริการ  
มหาวิทยาลัย

ข. เรือนไต้ดำ บ้านแม่ประจันต์ ชนิดที่พัฒนาจากแบบดั้งเดิม  
1. เรือนนายแล ชื่นฤทัย (เรือนเดิมอายุ 74 ปี, เรือนต่อเติมอายุ 20 ปี) ตำรวจ พ.ศ.2539

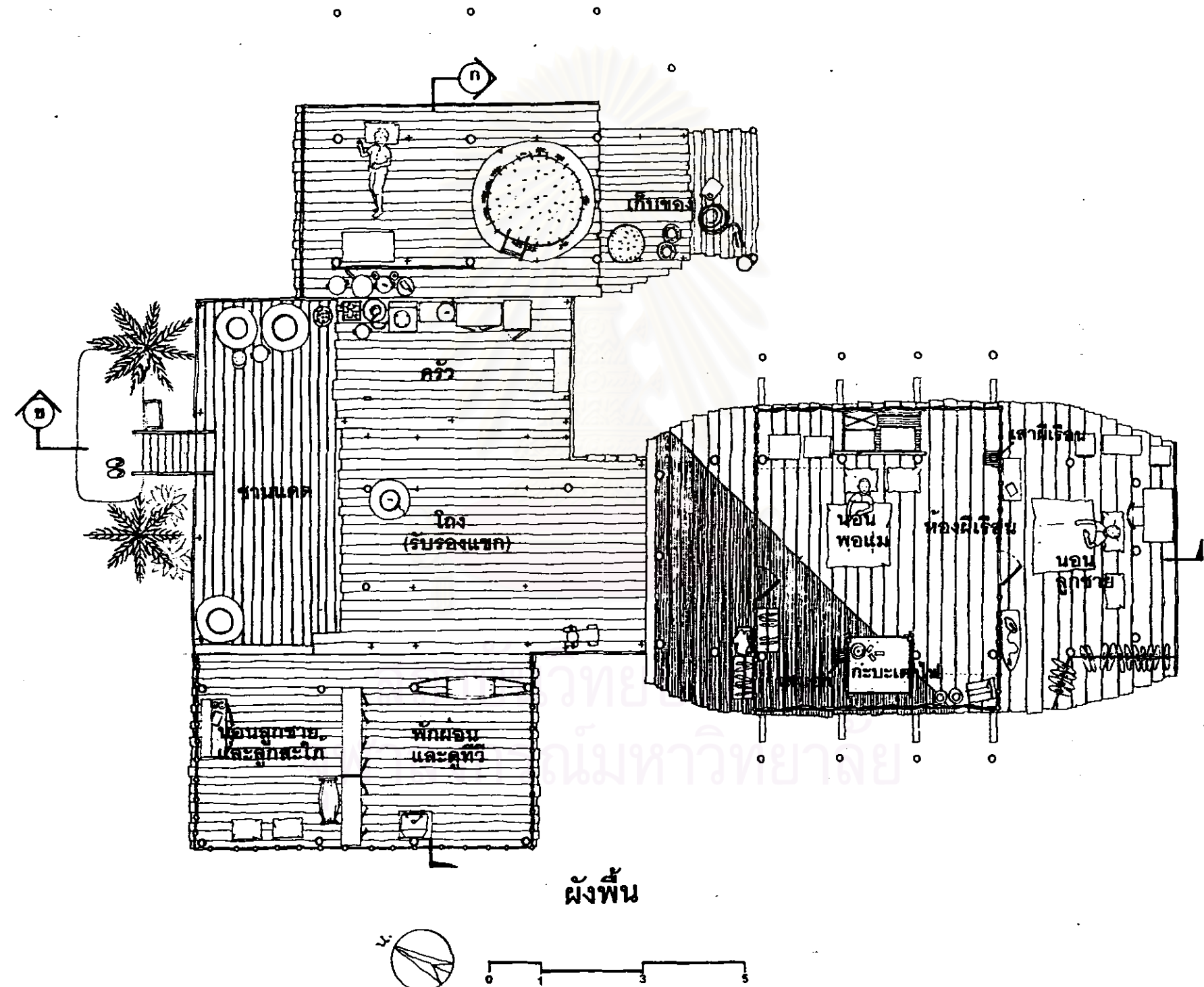

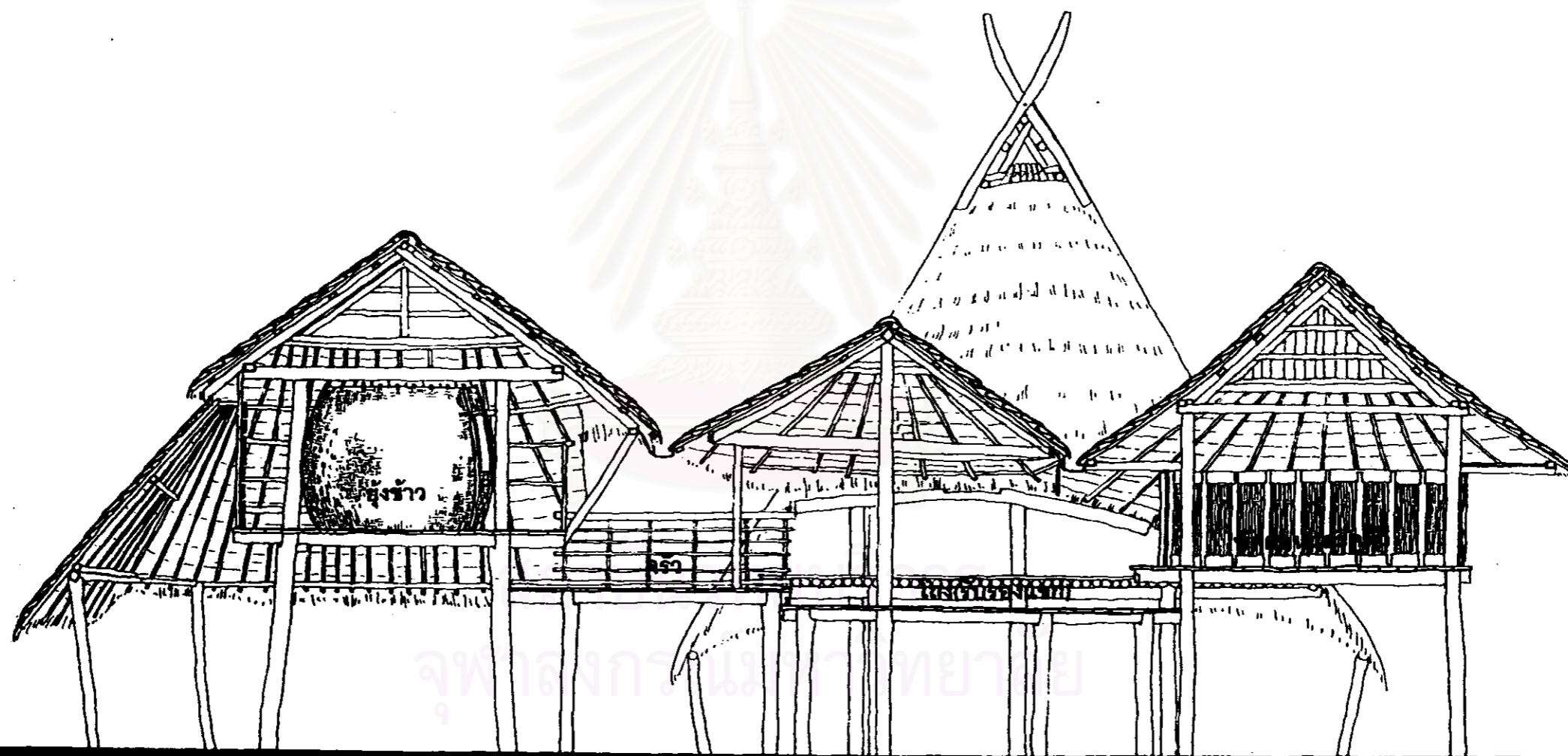

จุฬาลงกรณ์มหาวิทยาลัย

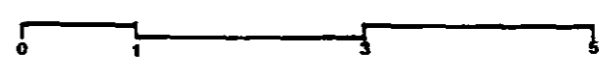

รูปตัด ก.

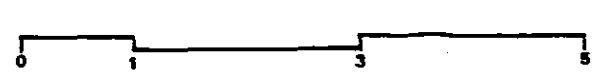
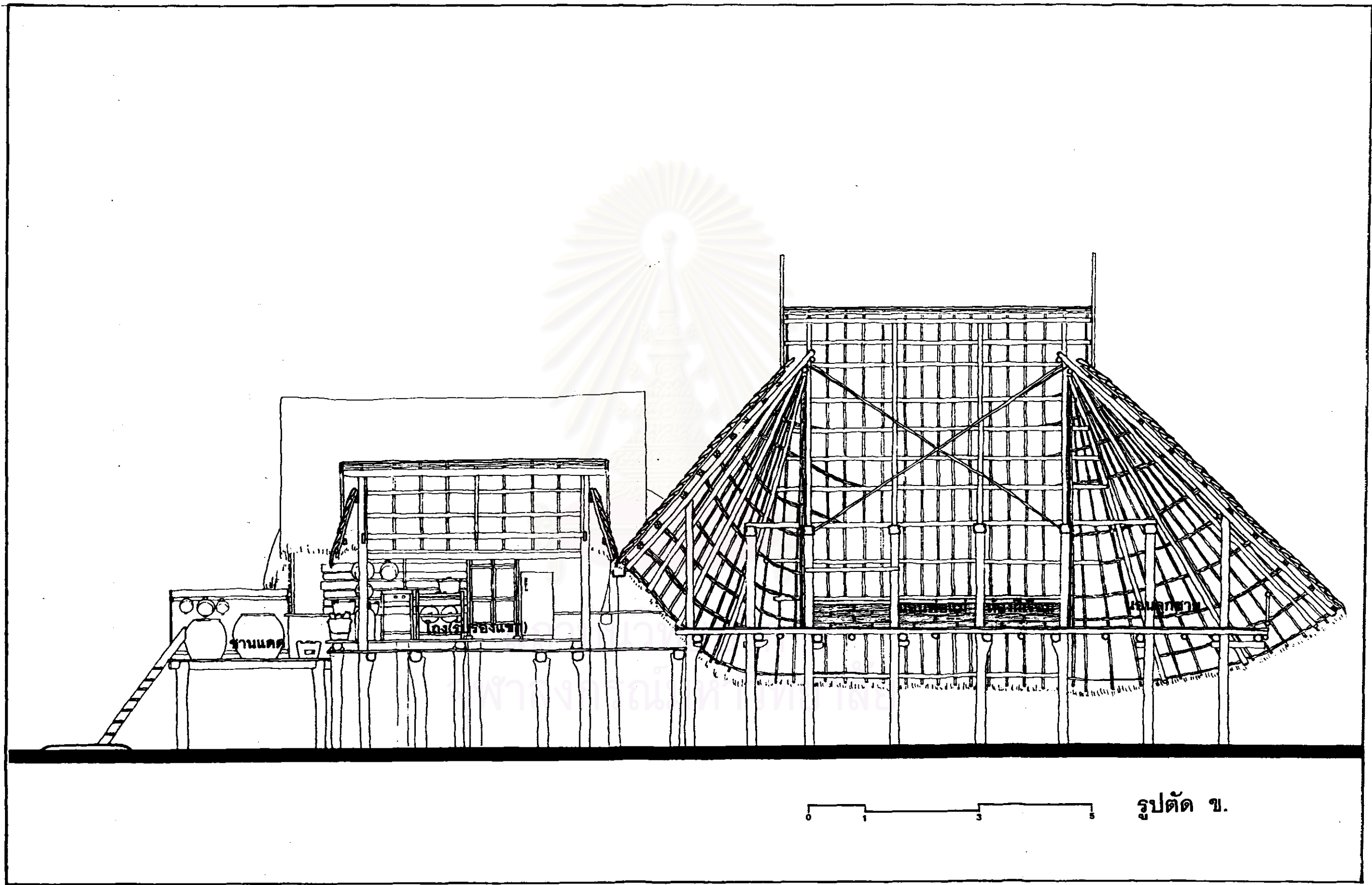

รูปตัด ข.



สถาบันวิทยบริการ  
จุฬาลงกรณ์มหาวิทยาลัย



รูปด้านหน้า



สถาบันวิทยบริการ  
จุฬาลงกรณ์มหาวิทยาลัย



รูปด้านหลัง

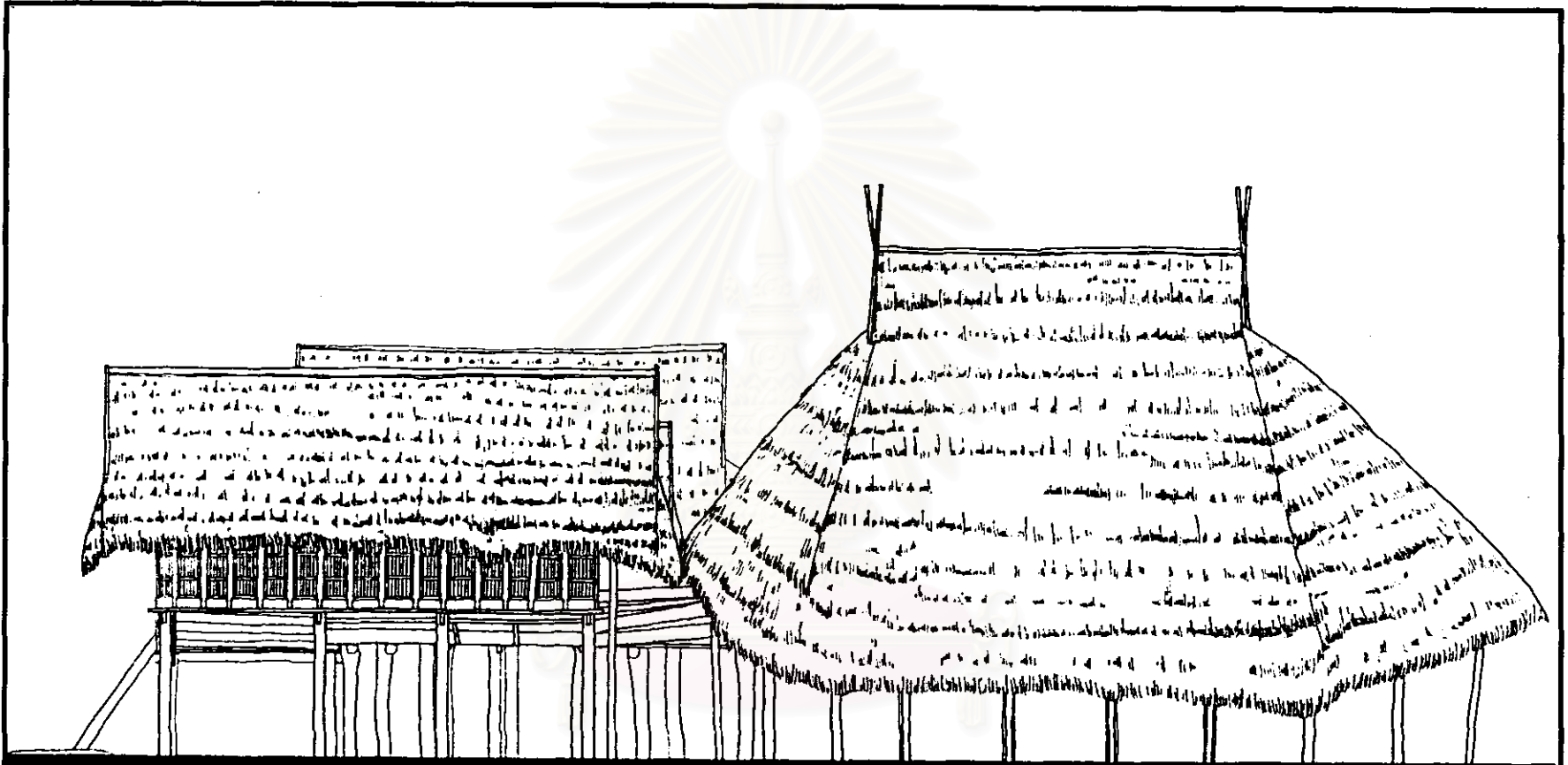

สถาบันวิทยบริการ  
จุฬาลงกรณ์มหาวิทยาลัย



รูปด้านข้าง



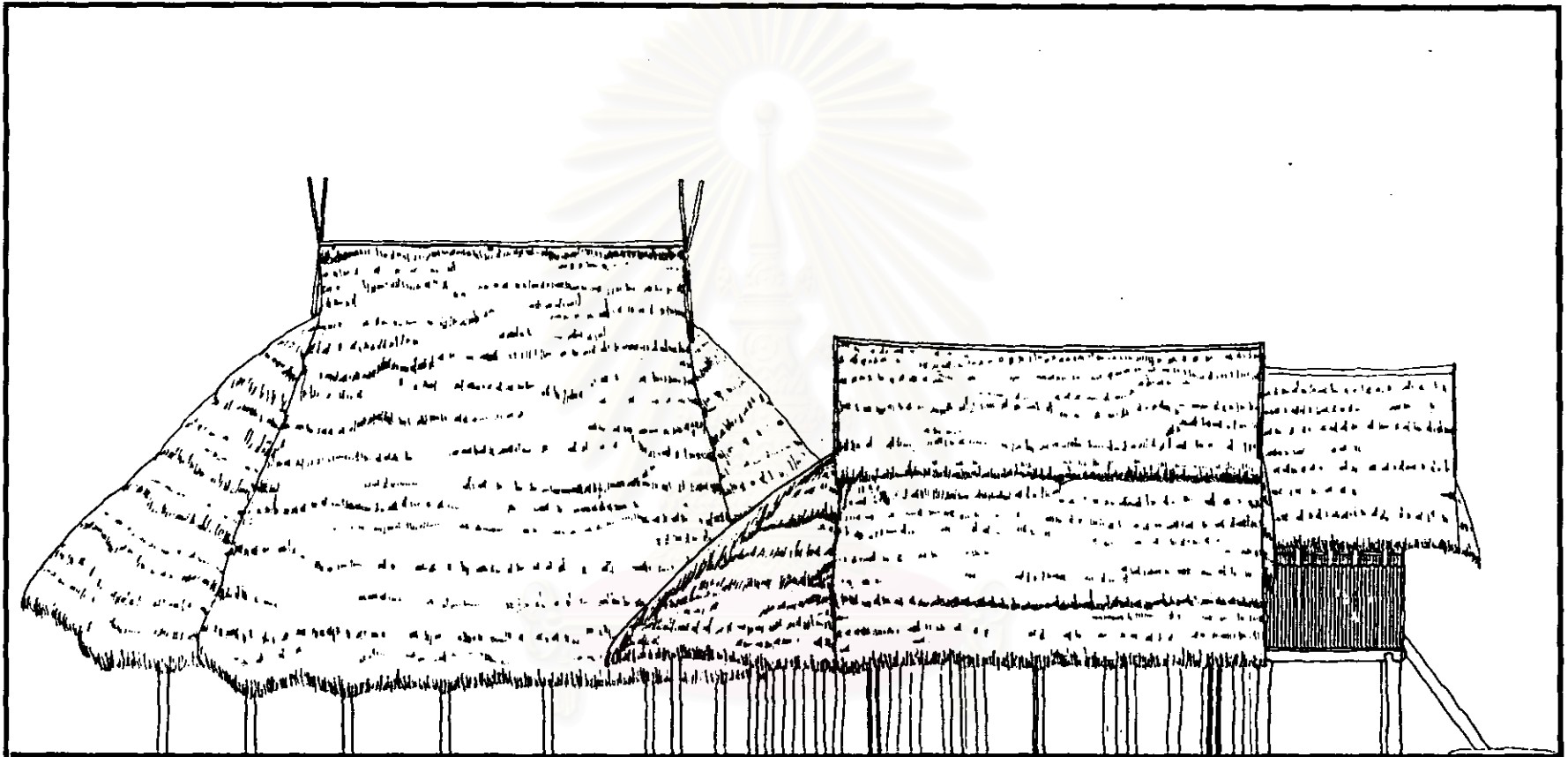

สถาบันวิทยบริการ  
จุฬาลงกรณ์มหาวิทยาลัย



รูปด้านข้าง

ข. เรือนไทดำ บ้านแม่ประจันต์ ชนิดที่พัฒนาจากแบบดั้งเดิม

2. เรือนนางบัว บุญชุม (เรือนเดิมอายุ 50-60 ปี, เรือนต่อเติมอายุ 10 ปี) สํารวจ พ.ศ.2539

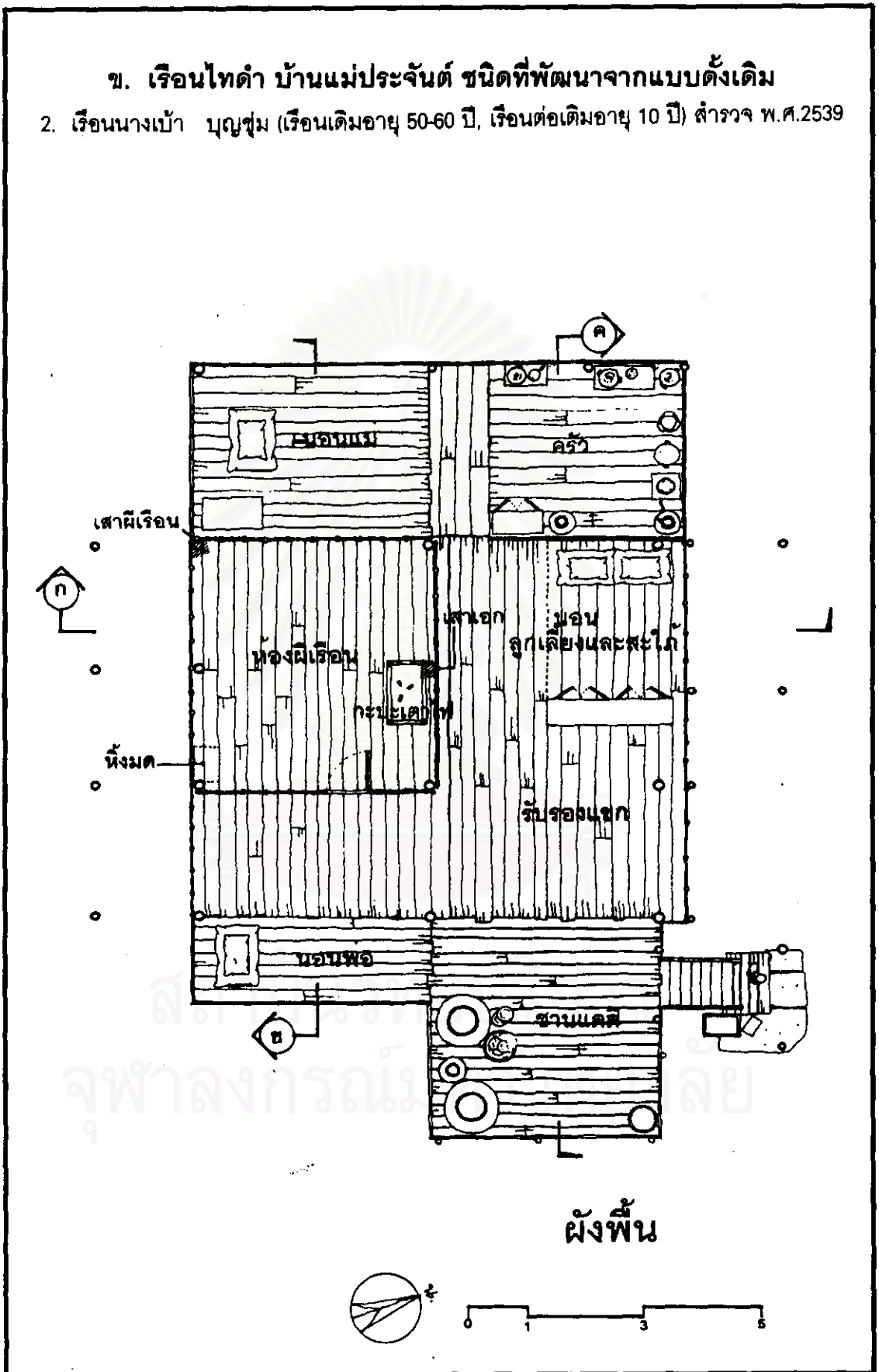

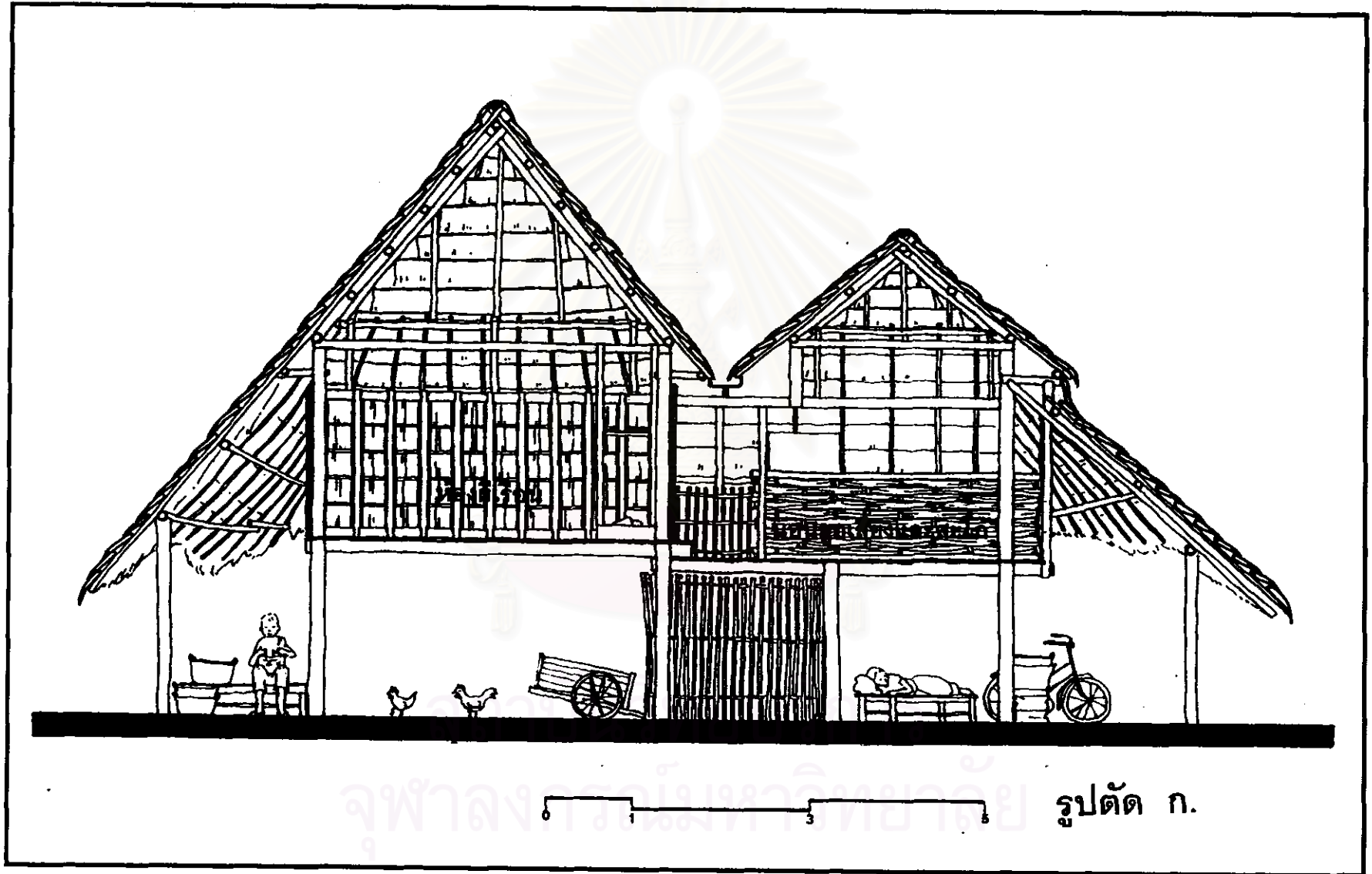

รูปตัด ก.

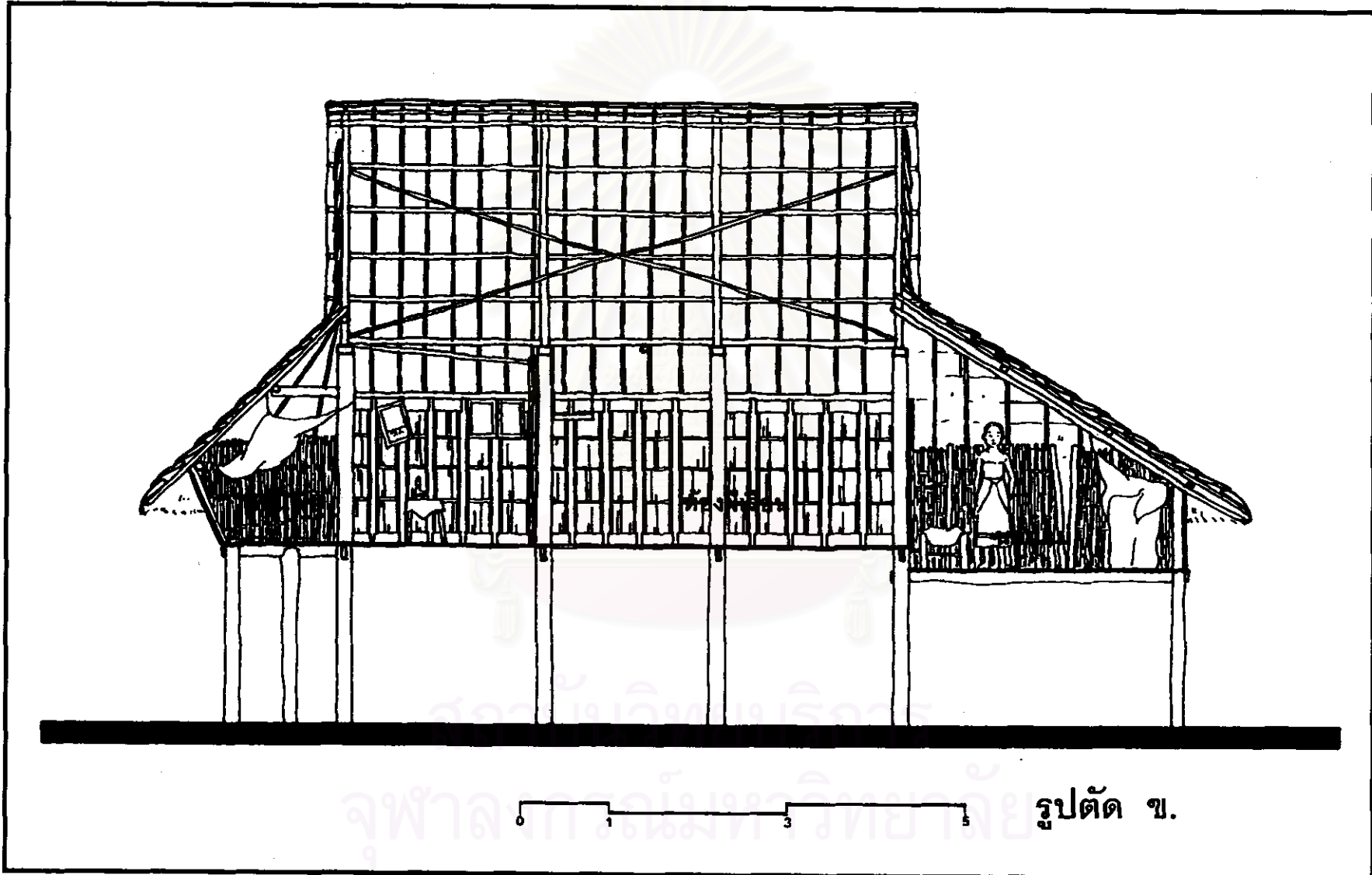

รูปตัด ข.

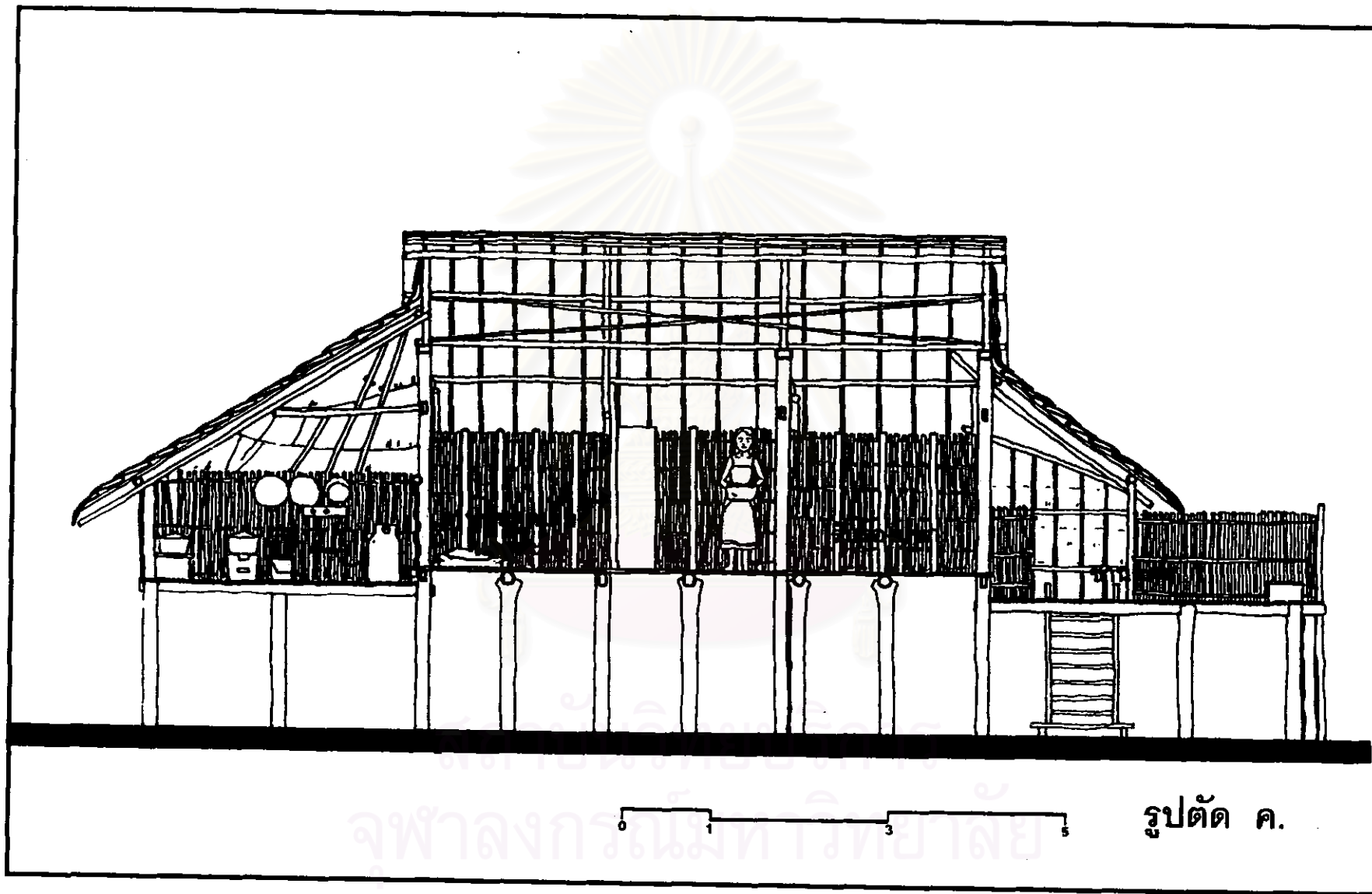



รูปด้านหน้า



รูปด้านหลัง

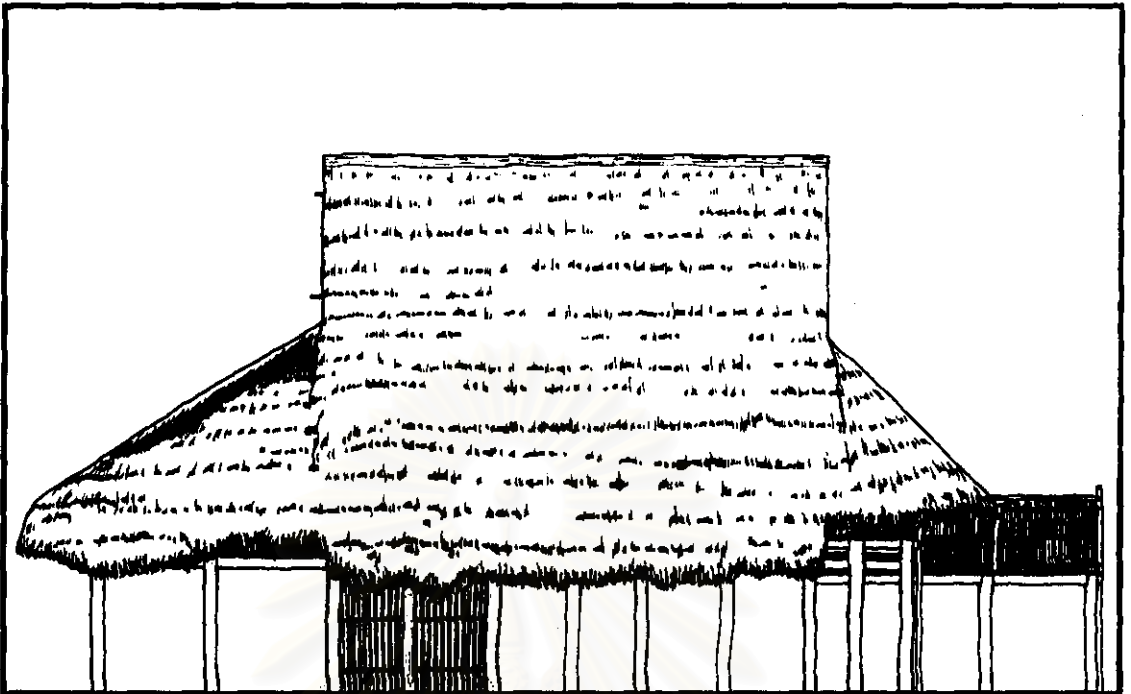

รูปด้านข้าง

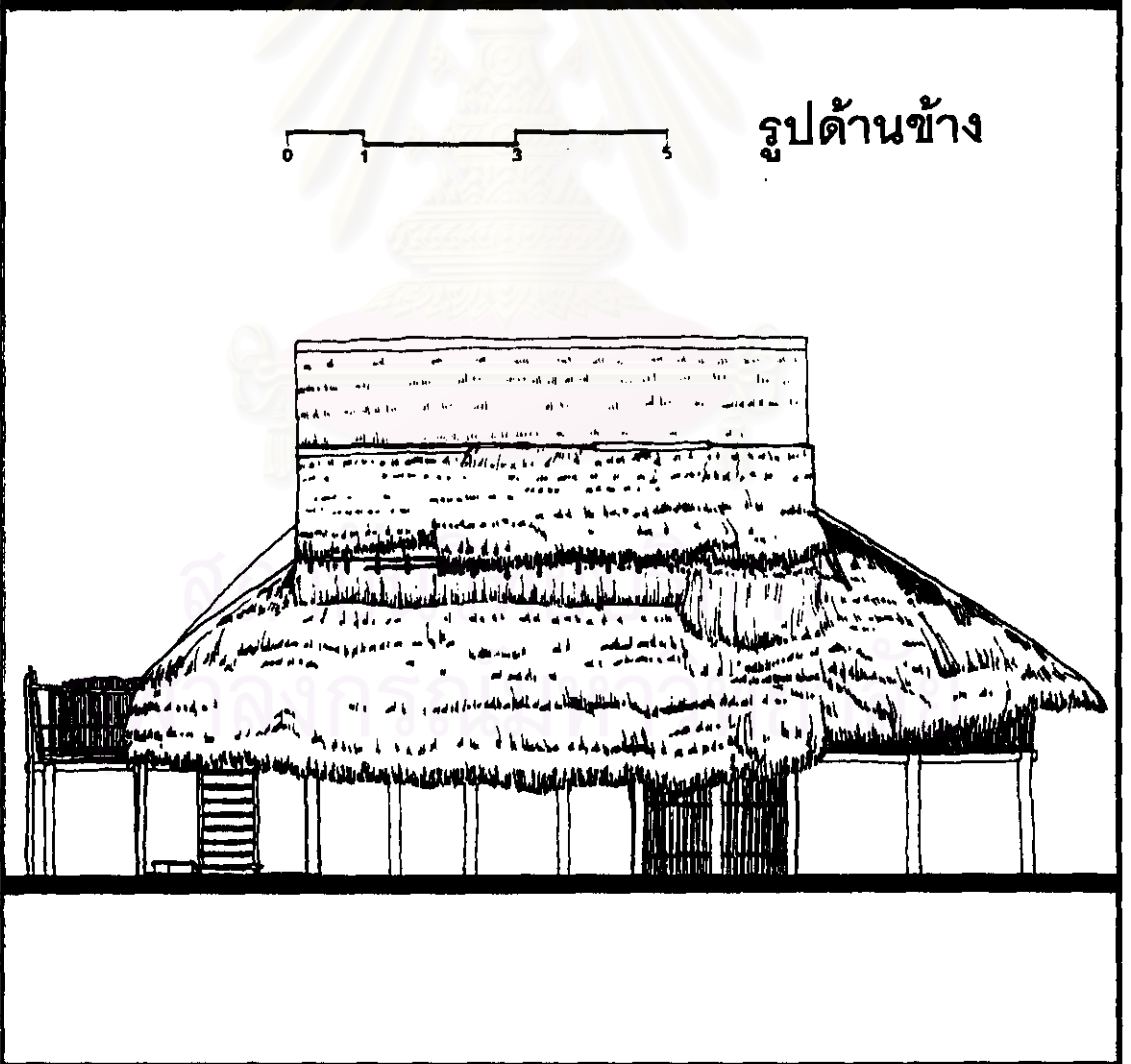

ข. เรือนไทดำ บ้านแม่ประจันต์ ชนิดที่พัฒนาจากแบบดั้งเดิม

3. เรือนนางฮัด แก้วผลึก (เรือนอายุ 42 ปี) สํารวจ พ.ศ.2539

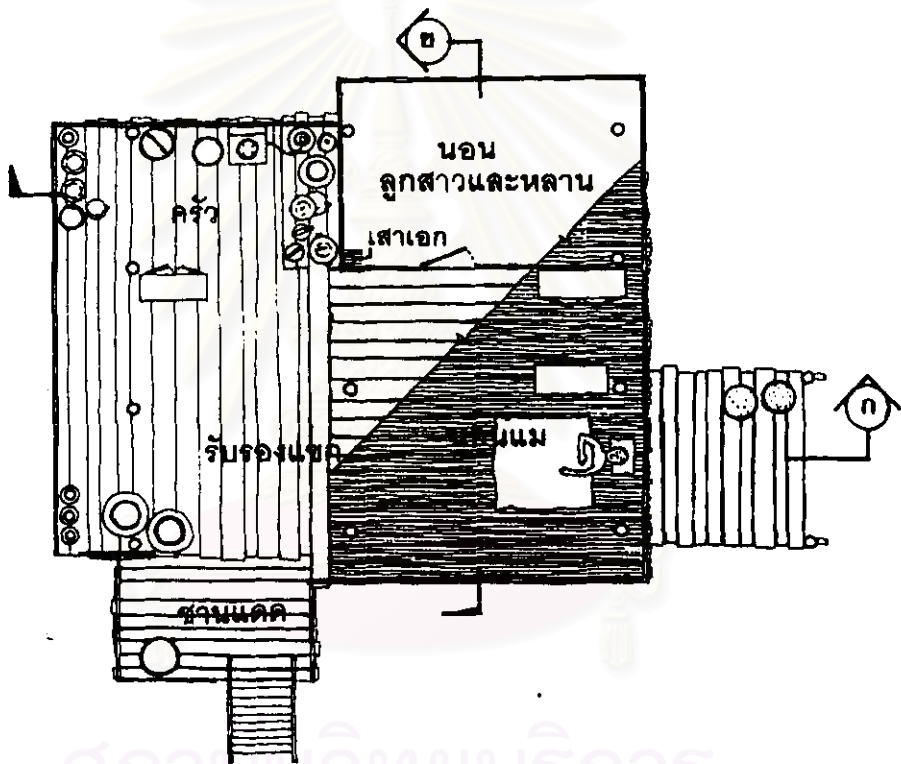

สถาบันวิทยบริการ  
จุฬาลงกรณ์มหาวิทยาลัย

ผังพื้น

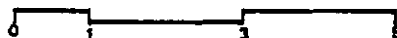



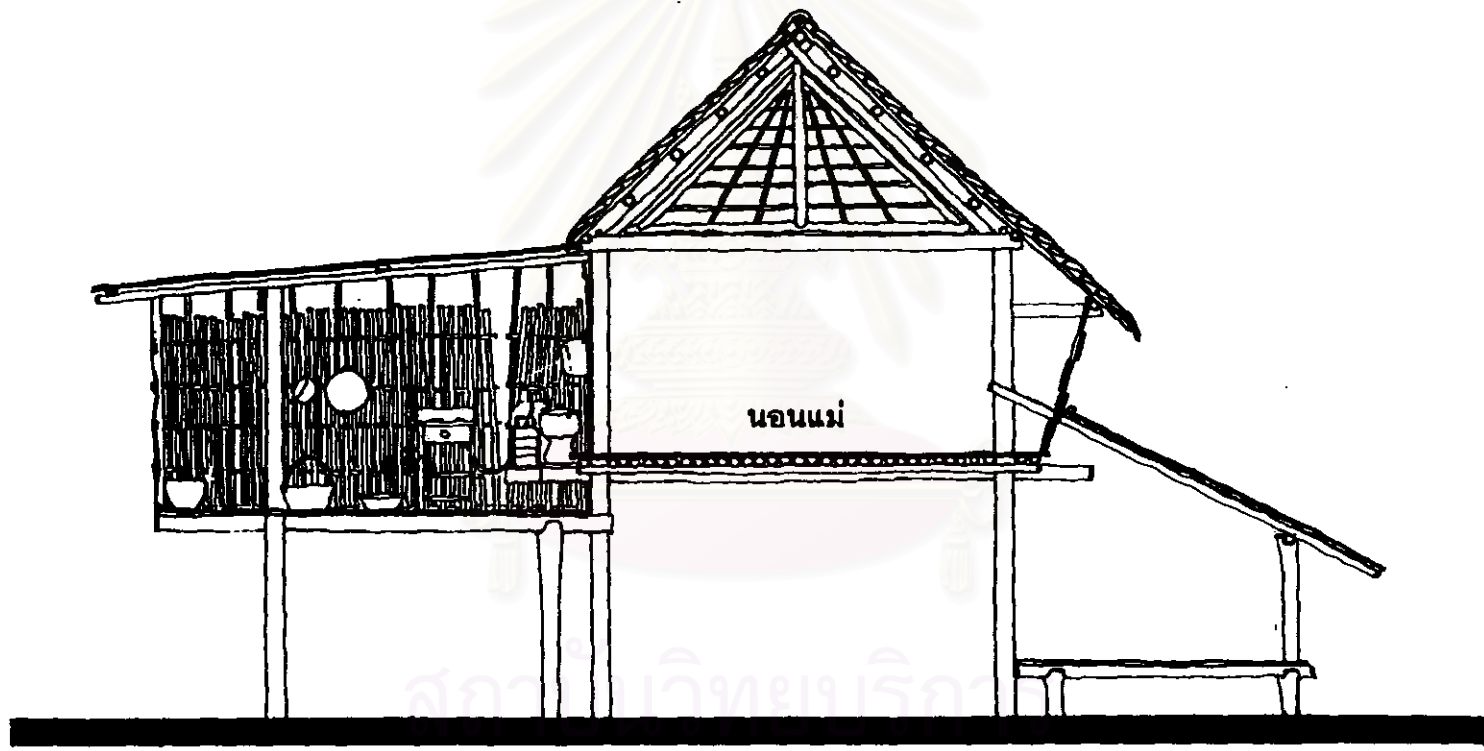

นอนแม่



รูปตัด ก.

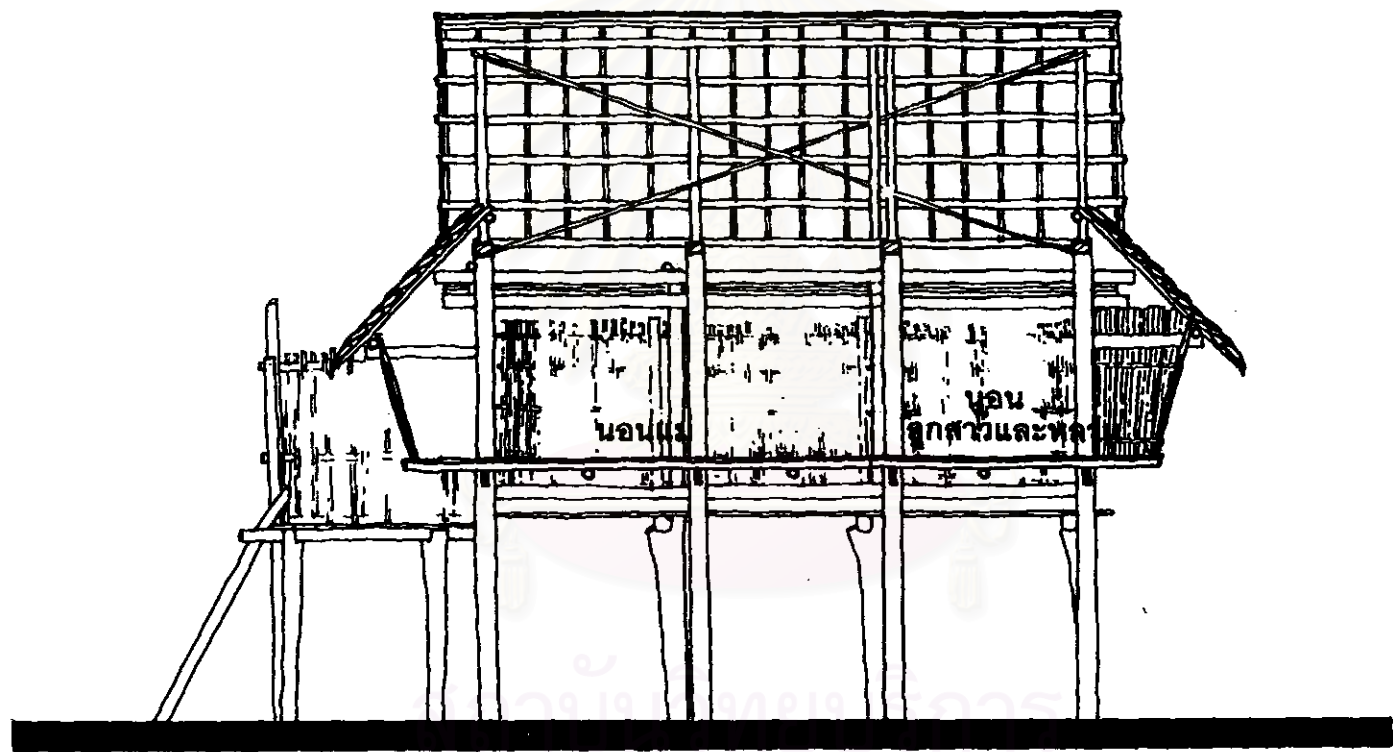

รูปตัด ข.

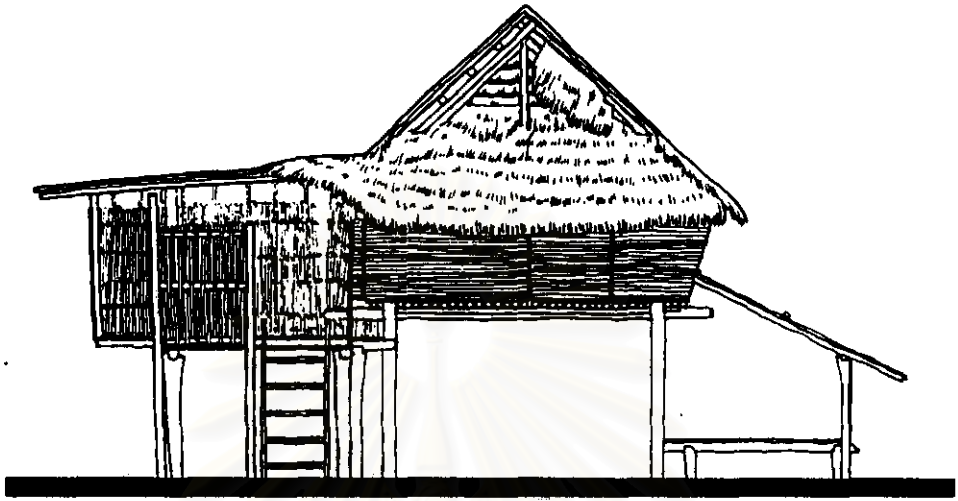

รูปด้านหน้า



รูปด้านหลัง

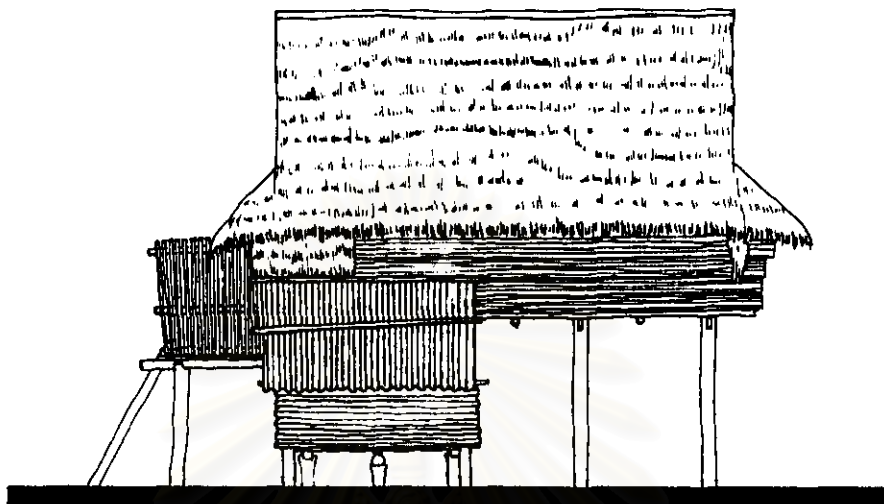

รูปด้านข้าง

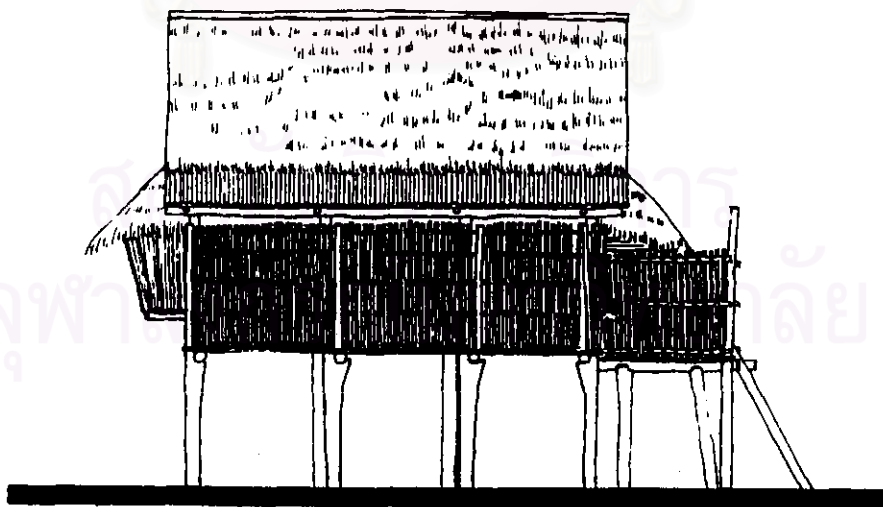

## ข. เรือนไทดำ บ้านแม่ประจันต์ ชนิดที่พัฒนาจากแบบดั้งเดิม

เป็นเรือนที่เกิดจากการต่อเติมเรือนไทดำ แบบดั้งเดิม มี 2 ลักษณะ คือ

- คงเรือนแบบดั้งเดิมไว้ และทำเรือนต่อเติมเข้าไปชน
  - เปลี่ยนลักษณะบางประการของเรือนแบบดั้งเดิมให้เข้ากับส่วนที่ต่อเติมใหม่
1. เรือนใต้ถุนสูง ตั้งอยู่บนเนินที่น้ำท่วมไม่ถึงใต้ถุนใช้เป็นพื้นที่เก็บของ นั่งเล่น ทำเครื่องจักรสาน ตลอดจนเป็นคอกสัตว์ เช่น ไก่ หรือ หมู เป็นต้น

2. เนื่องจากเป็นเรือนที่เกิดจากการขยายเรือนแบบดั้งเดิม ทำให้มีขนาดความกว้างมากกว่า 1 ช่วงเสา และยาวเท่ากับ 3 ช่วงเสา หรือมากกว่า

3. บนเรือนแบ่งพื้นที่ใช้สอยออกเป็น ซานแดด, รับแขก และพักผ่อน, ส่วนนอน, ห้องมีเรือน และครัว เนื่องจากเรือนชนิดนี้ในปัจจุบันไม่มีเรือนของชั้นผู้ท้าว จึงอธิบายลักษณะพื้นที่ใช้สอยเฉพาะเรือนชั้นผู้น้อย ดังนี้คือ

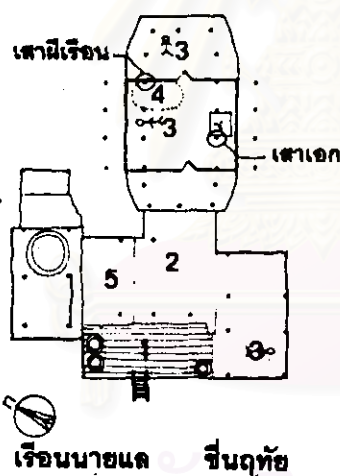

เรือนนายแล ซีนฤทัย

1. ซานแดด
2. รับรองแขกและพักผ่อน
3. ส่วนนอน
4. ห้องมีเรือน
5. ส่วนครัว

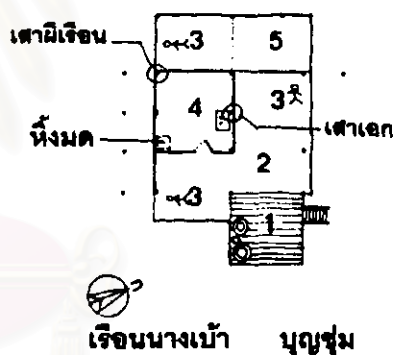

เรือนนางบัว บุญชุม

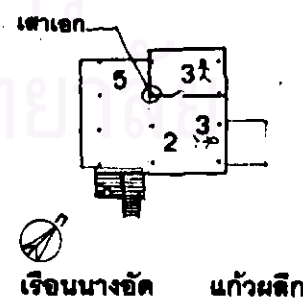

เรือนนางอิด แก้วผลึก

- ขานแดด คือ พื้นที่ส่วนที่ไม่มีหลังคาคลุม ใช้เป็นส่วนซักล้าง
- รั้วแขกและพักผ่อนเป็นห้องโถงโถงไม่มีประตู
- ส่วนนอน เป็นห้องโถงโถง ไม่มีประตู ถ้าต้องการความเป็นส่วนตัว ใช้ม่านหรือตู้เสื้อผ้า

กัน บางเรือนพื้นที่ส่วนนอนใช้เป็นส่วนรับแขกและพักผ่อนในเวลากลางวัน เช่น เรือนของนางอ๊ด แก้วผลึก และถ้าอยู่ใกล้ห้องผีเรือน หัวนอนต้องหันไปทางทิศของเสาผีเรือน

- ห้องผีเรือน คือ ห้องที่เป็นที่ตั้งของเสาผีเรือน หิ้งผีมืด กระบะเตาไฟและเสาเอก (ไม่ใช่ประกอบอาหารแล้ว) กันด้วยผนังไม้ไผ่ ไม่มีหน้าต่าง มีประตูทางเข้า 1 ประตู ตรงข้ามกับด้านที่มีเสาผีเรือน ห้องมีขนาดกว้าง 1 ช่วง เสายาว 1-2 ช่วงเสา เป็นพื้นที่ที่สงวนไว้ในพิธีเสนผีเรือน แต่แยกอธิบายได้ดังนี้

- \* เรือนนายแล ชื่นฤทัย เนื่องจากเป็นเรือนต่อเติมที่ยังคงเรือนแบบดั้งเดิมไว้ ห้องผีเรือนจึงมีลักษณะตามแบบของเรือนไทยดำในอดีต

- \* เรือนนางเป้า ห้องผีเรือนมีขนาดกว้าง 1 ช่วงเสา ยาว 2 ช่วงเสา ประกอบด้วยช่วงเสาที่เป็นห้องผีเรือนและช่วงเสาที่เป็นห้องผีมืด ไม่ใช้นอน เนื่องจากมีผีมืดอาศัยอยู่ในเรือน (แม่ของนางเป้าเป็นมด) ประกอบกับสามีเป็นลูกเขยที่เข้ามาทำอาสาดลอดซี พจึงนอนใกล้เสาผีเรือนพ่อแม่ภรรยาไม่ได้

- \* เรือนนางอ๊ด ขนาดกว้างและยาว 1 ช่วงเสา เนื่องจากไม่มีเสาผีเรือนและผีมืด จึงใช้นอนได้

- ส่วนครัว เป็นพื้นที่แยกต่างหากออกมาไว้ที่ด้านข้าง, หน้า หรือหลัง กันด้วยผนังไม้ไผ่หรือตู้ ไม่มีประตู ใช้เตาถ่านหรือเตาแก๊สหุงต้มอาหาร

4. มีบันไดทางขึ้น 1 ทาง คือ ทางขานแดด แต่ไม่มีประตู

5. ภายในเรือนมีเสาสำคัญ 2 เสา คือ เสาผีเรือน และเสาเอก

- 5.1 เสาผีเรือน คือ เสาต้นที่อยู่ด้านหัวนอน และอยู่สุดทางที่จะไม่ออกไป (แล ชื่นฤทัย, สัมภาษณ์, 18 กุมภาพันธ์ 2539) และเป็นที่แขวน “ไต้ยา” สัญลักษณ์แทนขวัญของแต่ละคนที่อาศัยอยู่ภายในเรือน รวมทั้งเก็บ “บับผีเรือน” รายชื่อและบรรพบุรุษฝ่ายบิดา

- 5.2 เสาเอกหรือเสาแขก คือ เสาต้นแรกที่ถูกยกขึ้นเมื่อสร้างเรือน มักจะอยู่ใกล้กระบะเตาไฟ เช่น เรือนนางเป้า มีของครอบหัวเสา ที่เรียกว่า “งอบ” ที่หัวเสาพร้อมทั้งแขวน เต่าไม้ ข้าวโพด และพริก

6. เรือนแต่ละหลังมีลักษณะที่แตกต่างกัน เป็นหลังคาหน้าจั่วมุงด้วยหญ้าคาที่ไม่สูงชันเช่นแบบดั้งเดิม ตลอดจนไม่คลุมต่าจนปิดผนัง และไม่มีหน้าต่าง หลังคามีลักษณะ คือ

- หลังคาหน้าจั่ว และต่อปีกนกด้านข้าง

- หลังคาหน้าจั่วคู่ และต่อปีกนกด้านหลัง

- หลังคาหน้าจั่ว 3 หลังชนกัน เชื่อมด้วยรางน้ำสังกะสี ตามด้านกว้างของเรือนและไป

เชื่อมชนเรือนดั้งเดิมด้านหลัง

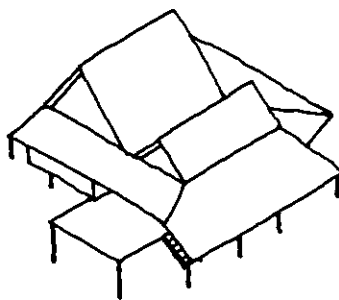
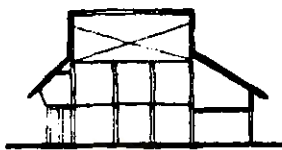

เรือนนางแก้ว บุญชุม

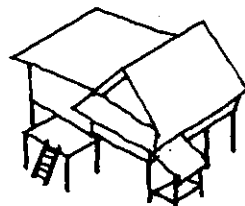

เรือนนางอืด แก้วผลึก

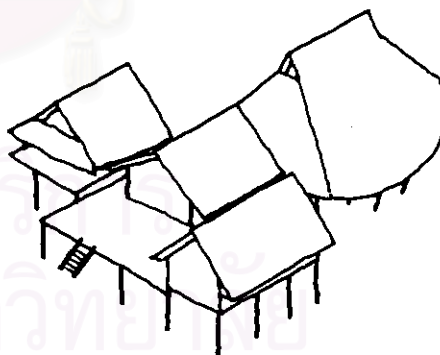
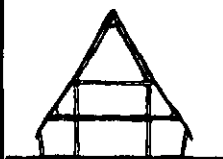

เรือนนายแล ชื่นฤทัย

7. วัสดุและโครงสร้าง ยังคงเป็นเรือนโครงสร้างผสมระหว่างไม้จริง ไม้ใผ่ และไม้รวก แต่ในส่วนที่เกิดจากการต่อเติมใช้โครงสร้างและวัสดุตามอย่างท้องถิ่น ซึ่งแยกอธิบายได้ดังนี้คือ

ลำดับที่	ส่วนประกอบ	ชนิดของวัสดุ	อธิบายความ
1	หลังคา	หญ้าคาหรือ สังกะสี	-
2	ครอบหลังคา	สังกะสี	เพื่อกันฝนรั่วบริเวณรอยต่อที่อยู่บนสุดของหลังคา
3	ไม้ซ่มหั่วกลอน	ไม้รวก	วางทับกลอน
6	กลอน	ไม้รวก	มีเฉพาะด้านยาวตามเรือนไม่มีด้านสกัด
7	ไม้ชิงช้า (จันทัน)	ไม้จริงกลมหรือ ไม้จริงแบน	มีทั้งการยึดตามแบบดั้งเดิม คือ การเข้าเดือย และการ บวกรเข้าไม้และยึดด้วยตะปู
8	อกไก่	ไม้จริงกลมหรือ ไม้จริงแบน	วางพาดจันทัน
9	แป	ไม้จริงกลมหรือ ไม้ใผ่หรือไม้จริง แบน	-
10	ไม้ซ่มหั่วซื่อ	ไม้จริงกลมหรือ ไม้ใผ่หรือไม้จริง แบน	วางบนมือตามความยาวของเรือน
11	ซื่อ	ไม้จริงแบน	
12	ไม้ไขว่ขาเปีย	ไม้รวกหรือไม้ จริงแบน	เพิ่มความแข็งแรงให้โครงหลังคาด้วยวิธีการยึดแบบดั้ง เดิม คือ การหักพับที่ปลายด้านบนและมัดกับเดือยที่ ปลายด้านล่าง หรือยึดด้วยวิธีสมัยใหม่ คือ ตะปู
13	เสา	ไม้จริงฉากกลม หรือเหลี่ยม	เลือกใช้ทั้งไม้จริงตรงและไม้ง่าม โดยมีเสากลางเสริม รับพื้นเรือนในส่วนที่เป็นชานหรือชานแดด



ลำดับที่	ส่วนประกอบ	ชนิดของวัสดุ	อธิบายความ
14	ข้าง (รอด)	ไม้จริงทั้งต้น หรือไม้จริงแบน	วางผาดบนง่ามเสา หรือยึดด้วยการบากเสา หรือเจาะ ทะลอะเสา ยึดด้วยตะปู
15	ตง	ไม้ไผ่หรือไม้จริง แบน	ถ้าเป็นพื้นไม้จริงจะไม่มีตงใช้ข้าง (รอด) เป็นตง แต่ถ้า เป็นพื้นไม้ไผ่สับฟาก จะมีตงไม้ไผ่ที่จะวางผาดบนข้าง (รอด) อีกทีหนึ่ง
16	ข้างแหง (รา)	ไม้ไผ่	มีเฉพาะเรือนที่มีพื้นเป็นไม้ไผ่สับฟาก
17	พื้น	ไม้ไผ่สับฟาก หรือพื้นไม้จริง (ไม่เข้าลิ้น)	
18	ผนัง	ไม้ไผ่	(ดูรูปประกอบ)
19	ผนัง	ไม้ไผ่สานผสม ไม้จริง	
20	บันได	ไม้จริงแบน	จำนวนชั้นเป็นเลขคี่
21	โครงไม้รวกเหนือ ผนังห้องผีเรือน	ไม้รวก	เหมือนโครงไม้รวกเหนือผนังส่วนพักอาศัยแบบเรือนดั้ง เดิม แต่มีขนาดเล็กกว่า เช่นที่เรือนของนางฮัด แก้ว ผลึก
22	การยึดโครงสร้าง	หวาย, ตะปู	มีทั้งการยึดโครงสร้างแบบดั้งเดิม และยึดแบบสมัยใหม่ ด้วยตะปู

โครงสร้างใหม่ที่พบในเรือนชนิดนี้ คือ

- เสริมเต้าไม้จริงบากเข้ากับเสาเพื่อรับโครงสร้างหลังคา

- เสริมเสาศิลาอาสน์ เพื่อรับโครงหลังคาใหม่ โดยเป็นอิทธิพลจากช่างเมืองเพชรบุรี (ไกรคำนวน, สัมภาษณ์, 14 เมษายน 2539)

8. ยุ้งข้าว สร้างเป็นเรือนใต้ถุนสูงที่แตกต่างหากจากเรือนพักอาศัย ขณะที่บางเรือนมีการต่อเติมหลังคาจนทำให้ยุ้งข้าวกลายเป็นส่วนหนึ่งของเรือน เช่น เรือนของนายแล ชื่นฤทัย

ยุ้งข้าวมีลักษณะ

- พื้นไม้จริง สูงกว่าพื้นเรือนพักอาศัย
- เสาไม้จริง มีทั้งชนิดเป็นไม้ง่ามหรือไม้จริงตรง
- โครงสร้างคล้ายเรือนพักอาศัย
- ไม่มีผนัง แต่ในเรือนของนางอ๊ด และนางเบ้า เป็นยุ้งข้าวที่สร้างใหม่ จึงมีผนังไม้จริงทั้งสิ้น

ด้าน เพื่อเป็นที่เก็บข้าวแทนกะล่อมข้าวแบบดั้งเดิม

- ยุ้งข้าวอยู่ด้านเหนือหัวนอนของเรือนพักอาศัย และเอียงไปทางขวา



สถาบันวิทยบริการ  
จุฬาลงกรณ์มหาวิทยาลัย

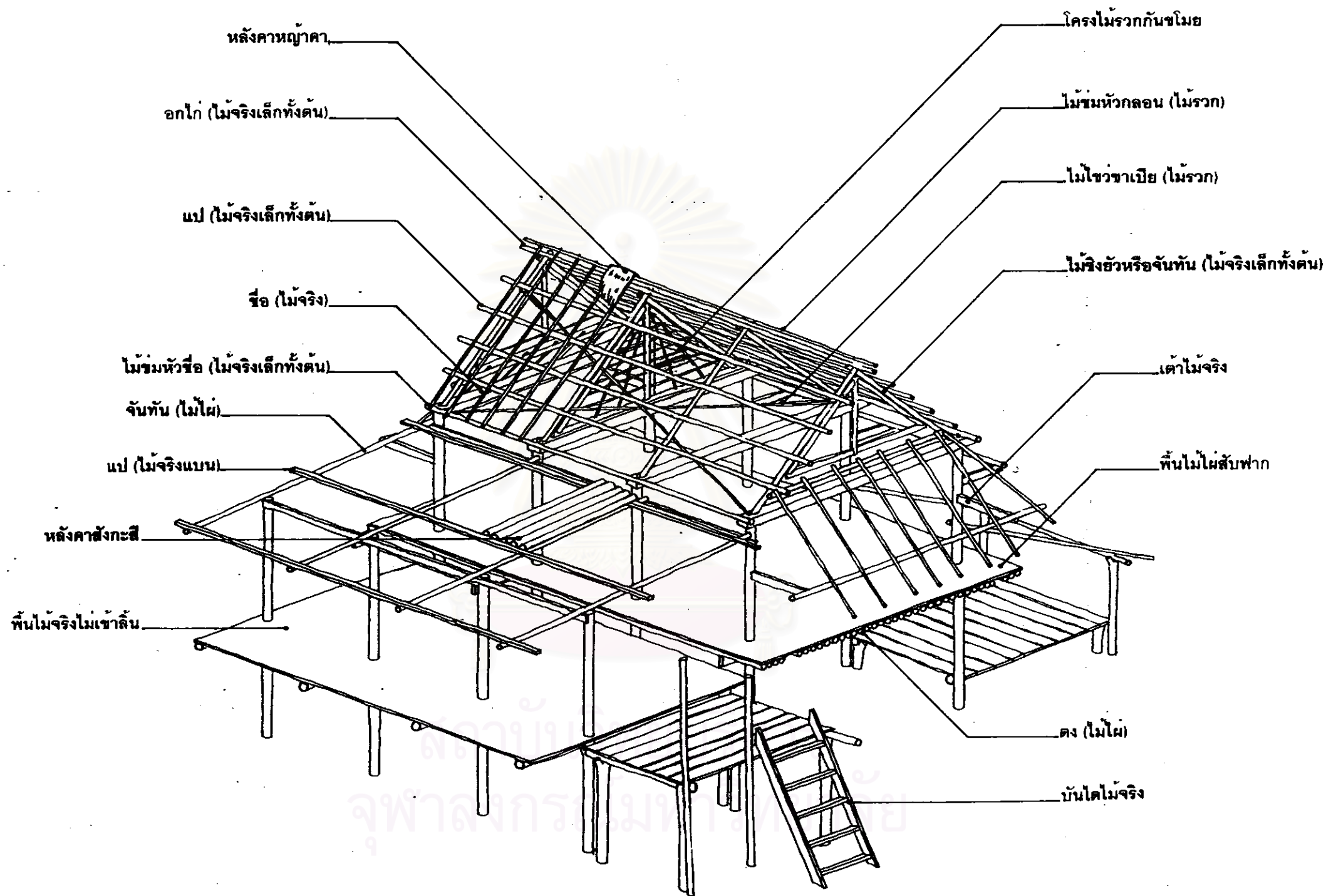

โครงสร้างเรือนนางอัด แก้วผลึก

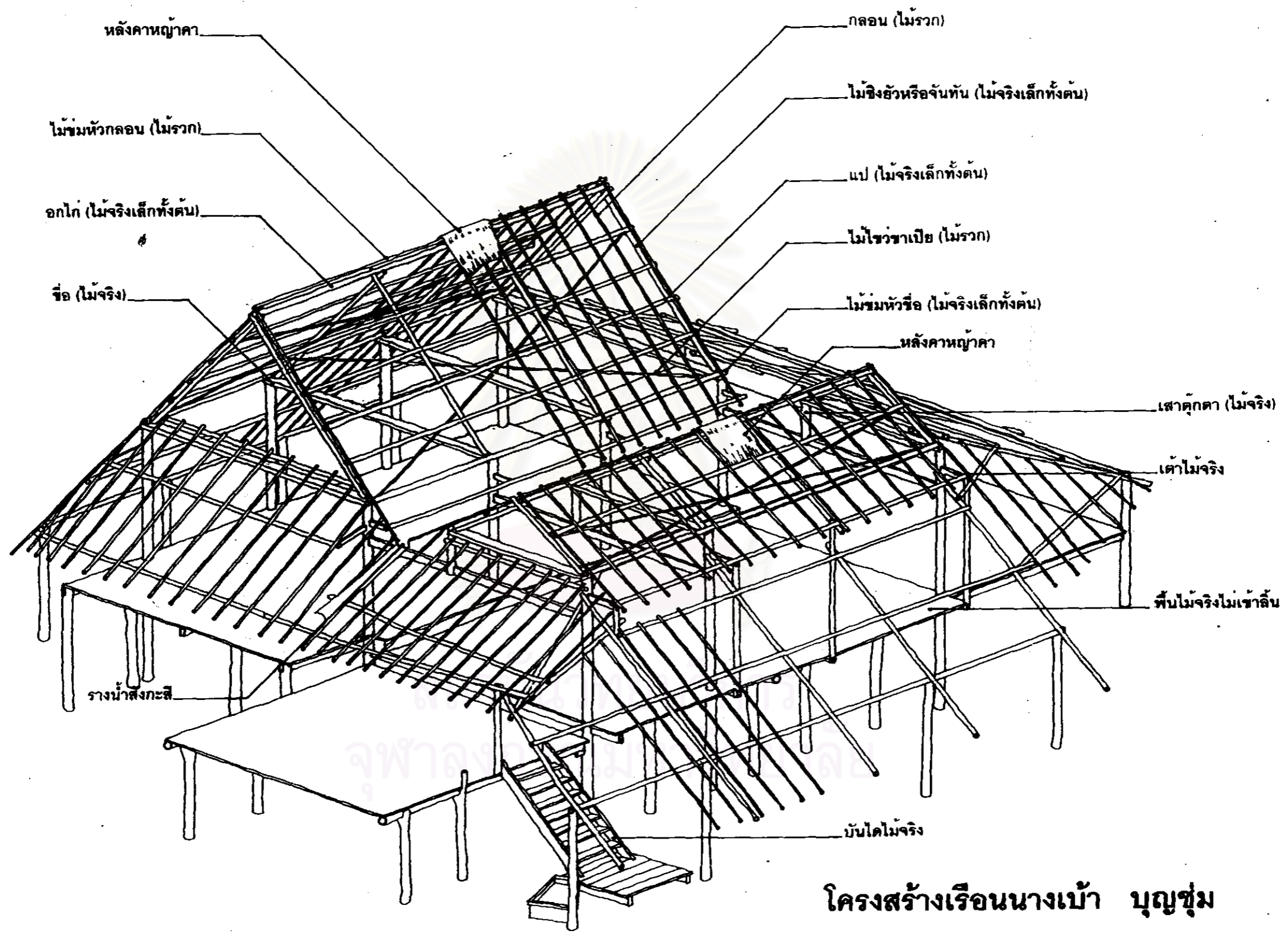

โครงสร้างเรือนนางเบ้า บุญชุ่ม



รูปที่ 52 หิ้งมดและร่มสีแดง ที่แสดง  
ว่ามีมด เรือนนางแก้ว บุญชุ่ม

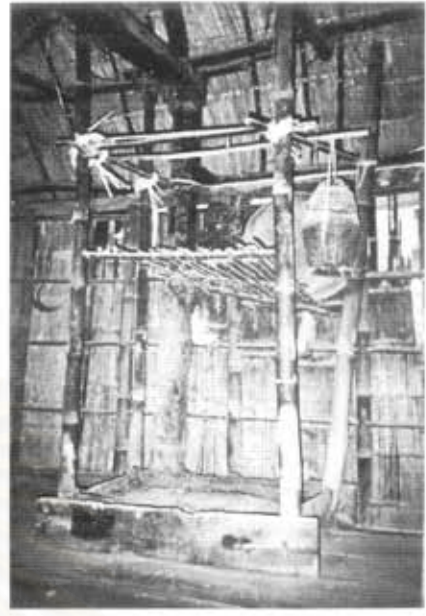

รูปที่ 53 กระบะเตาไฟ  
เรือนนางแก้ว บุญชุ่ม



รูปที่ 54 ซองครอบหัวเสา หรืออบ และเต้าไม้  
เหนื่อเสาเอก เรือนนางแก้ว บุญชุ่ม

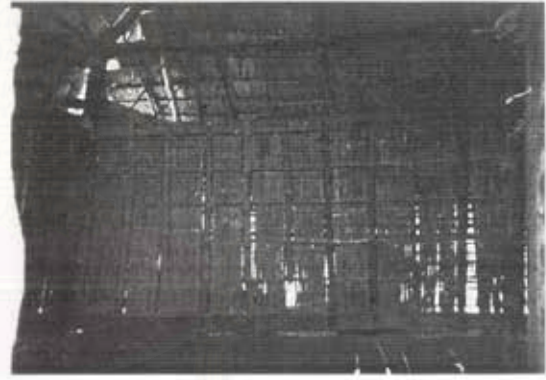

รูปที่ 55 เสामीเรือน (เสาดันที่มีถ้วยน้ำ)  
เรือนนางแก้ว บุญชุ่ม



รูปที่ 56 ศาลมีเรือน (บรรพบุรุษ)  
ของฝ่ายสามีนางแก้ว บุญชุ่ม ที่เข้ามา  
อาสาตลอดชีพ ณ เรือนภรรยา



รูปที่ 57 โครงคานหัวเสาและเสาไม้  
เหนื่อเสาเอก เรือนนางอ๊ด



รูปที่ 58 โครงไม้รวกกันขโมย  
เรือนนางอ๊ด



รูปที่ 59 รอยต่อของจันทัน อกไก่ และ  
โครงไม้รวกกันขโมย เรือนนางอ๊ด



รูปที่ 60 รอยต่อระหว่างเสา ชื่อ จันทัน  
และแปหัวเสา เรือนนางอ๊ด



รูปที่ 61 วิธีการมัดแบบกำวางระหว่างตงไม้ไผ่  
และราไม้ไผ่ เรือนนางอ๊ด

ค. เรือนไต้ดำ บ้านแม่ประจันต์ ชนิดที่ได้รับอิทธิพลของท้องถิ่น

4. เรือนนางพลอย ชื่นฤทัย (เรือนอายุ 30 ปี) สํารวจ พ.ศ.2539

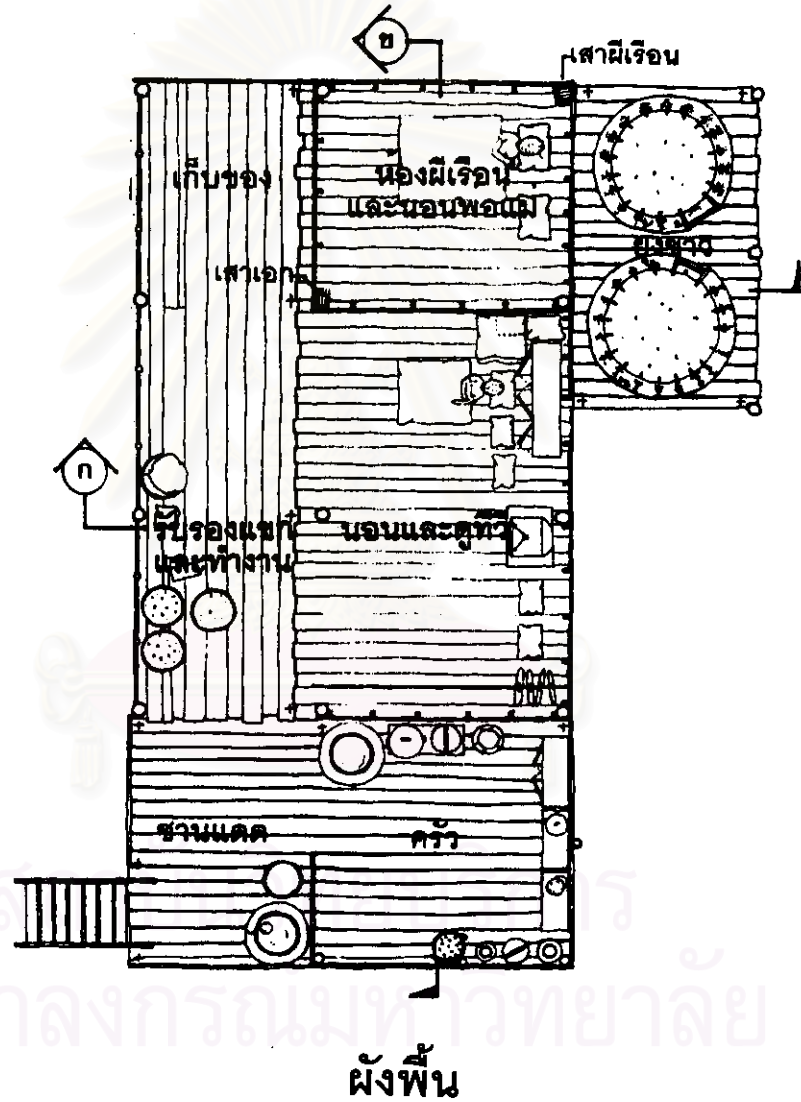

จุฬาลงกรณ์มหาวิทยาลัย

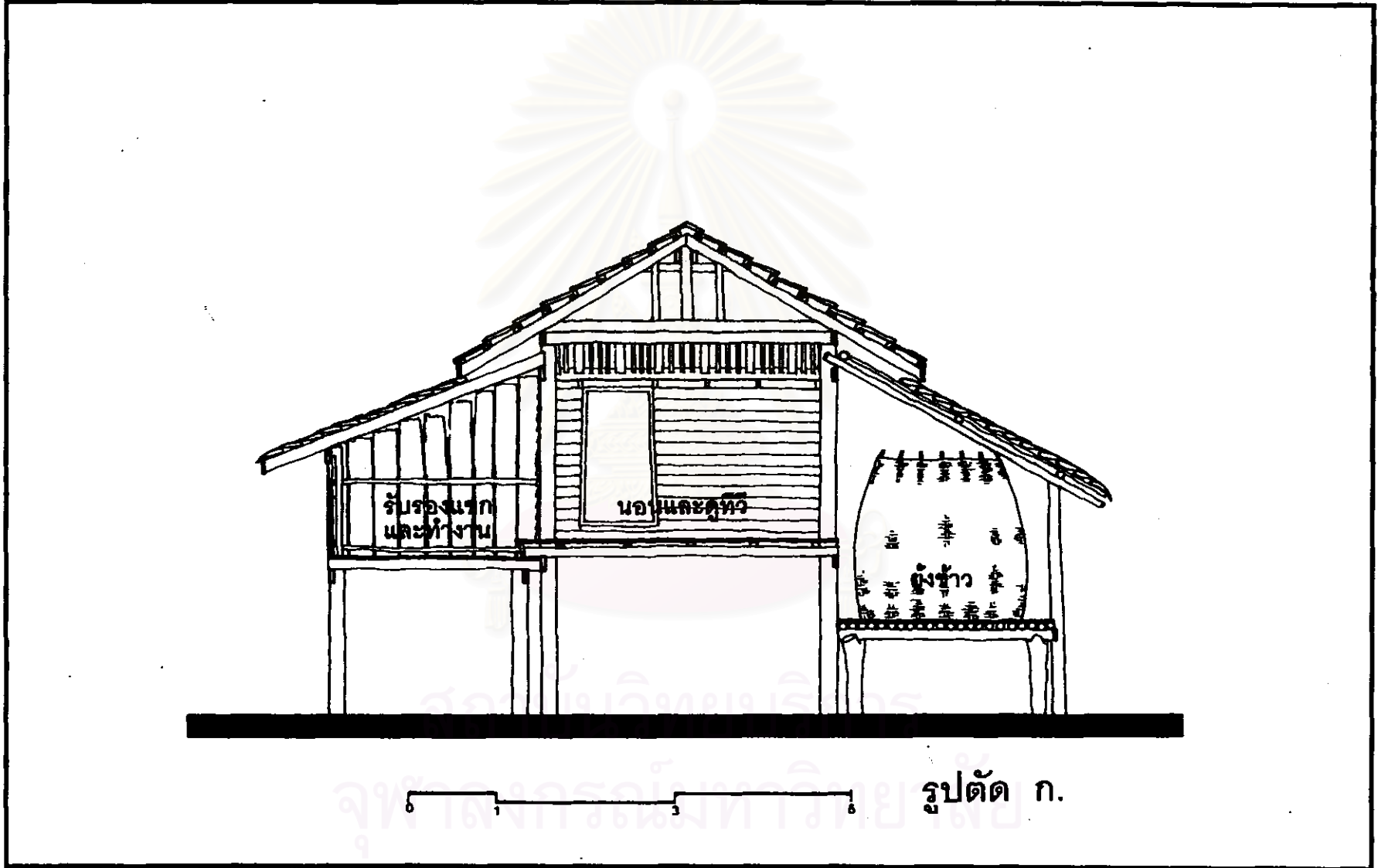

รับรองแขก  
และทำงาน

นอนและดูทีวี

นั่งข้าว



รูปตัด ก.



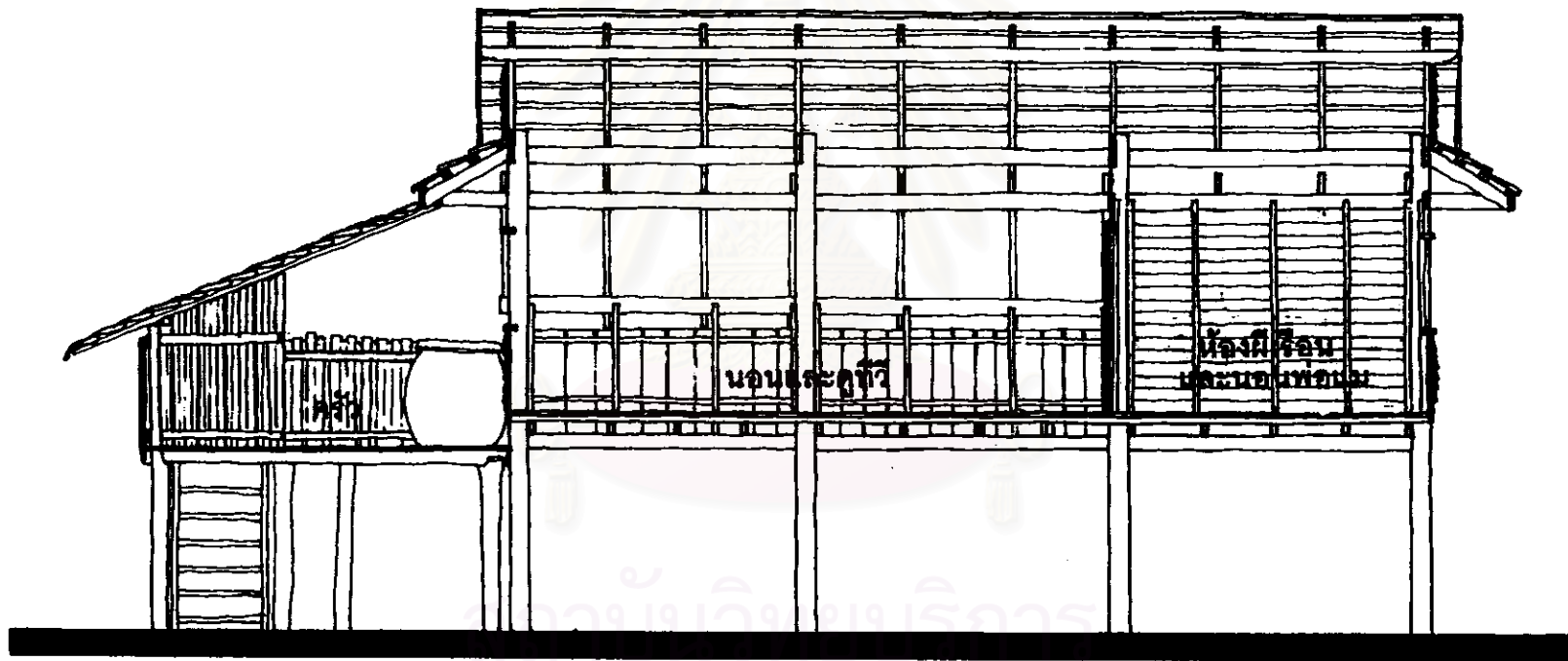

นอนระอุ

ห้องนอน  
และเขมทอน

จุฬาลงกรณ์มหาวิทยาลัย



รูปตัด ข.

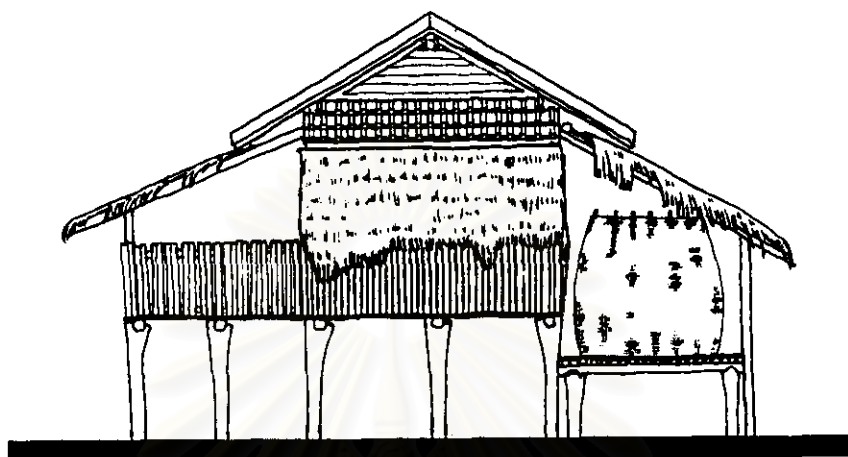

รูปด้านหน้า

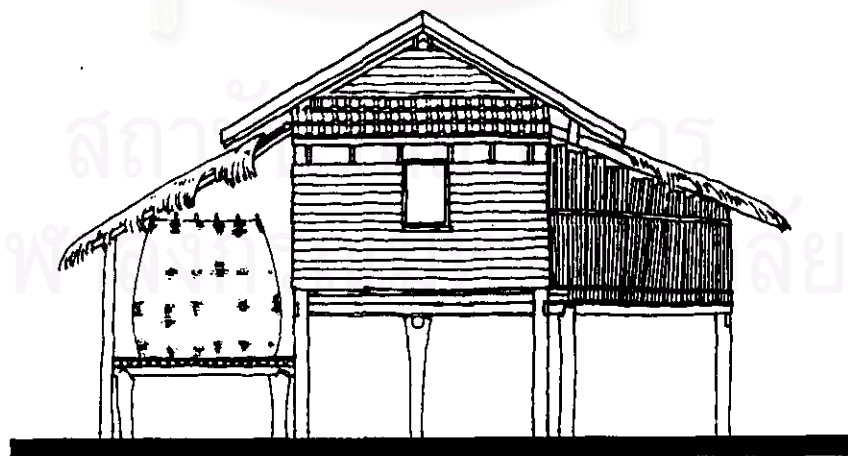

รูปด้านหลัง

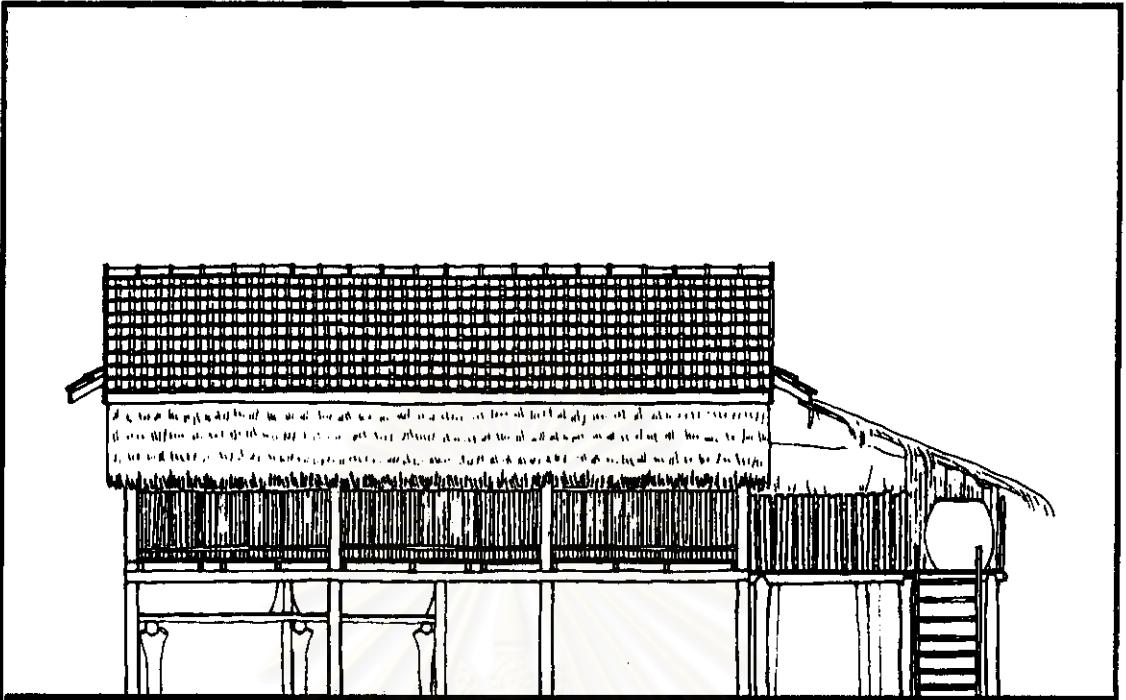

รูปด้านข้าง

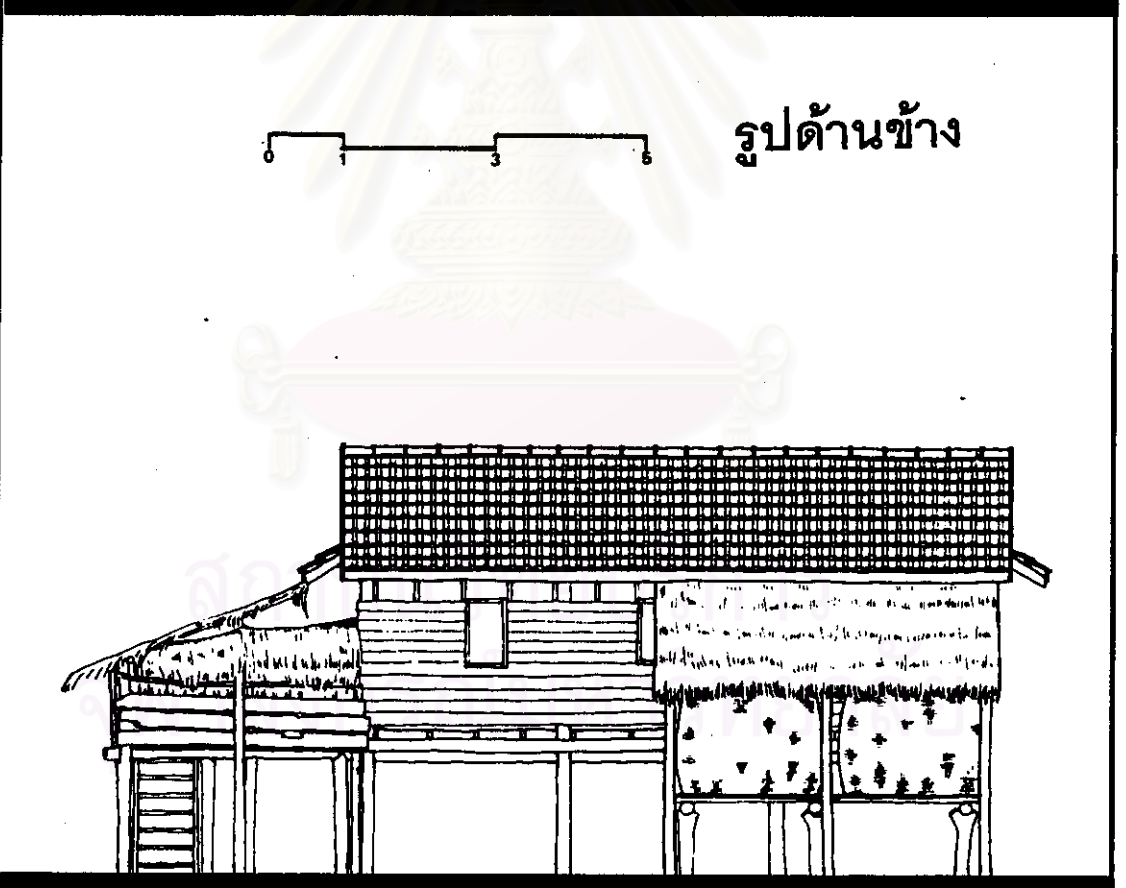

ค. เรือนไต่ดำ บ้านแม่ประจันต์ ชนิดที่ได้รับอิทธิพลของท้องถิ่น

5. เรือนนางนุ่น พันธุ์เชื้อ (เรือนอายุ 30-40 ปี) สํารวจ พ.ศ.2539

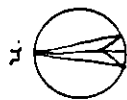
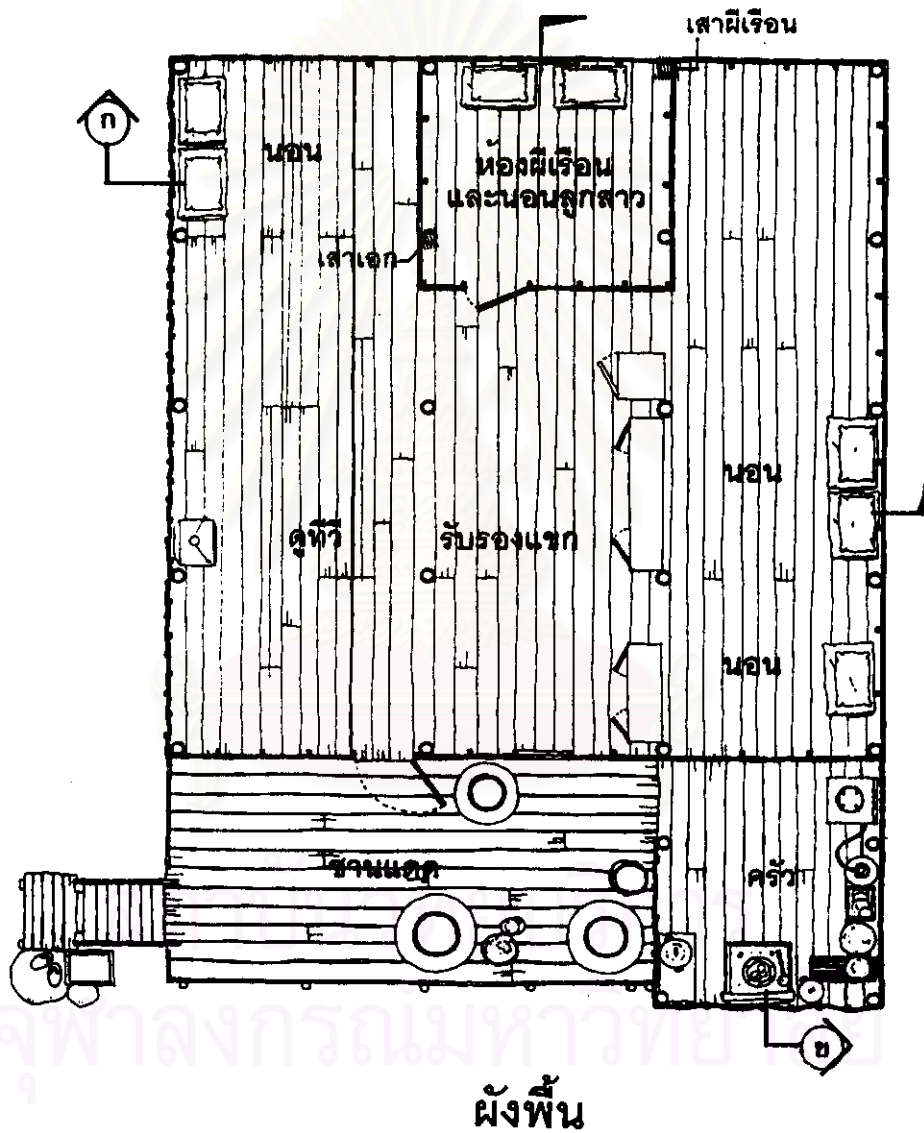

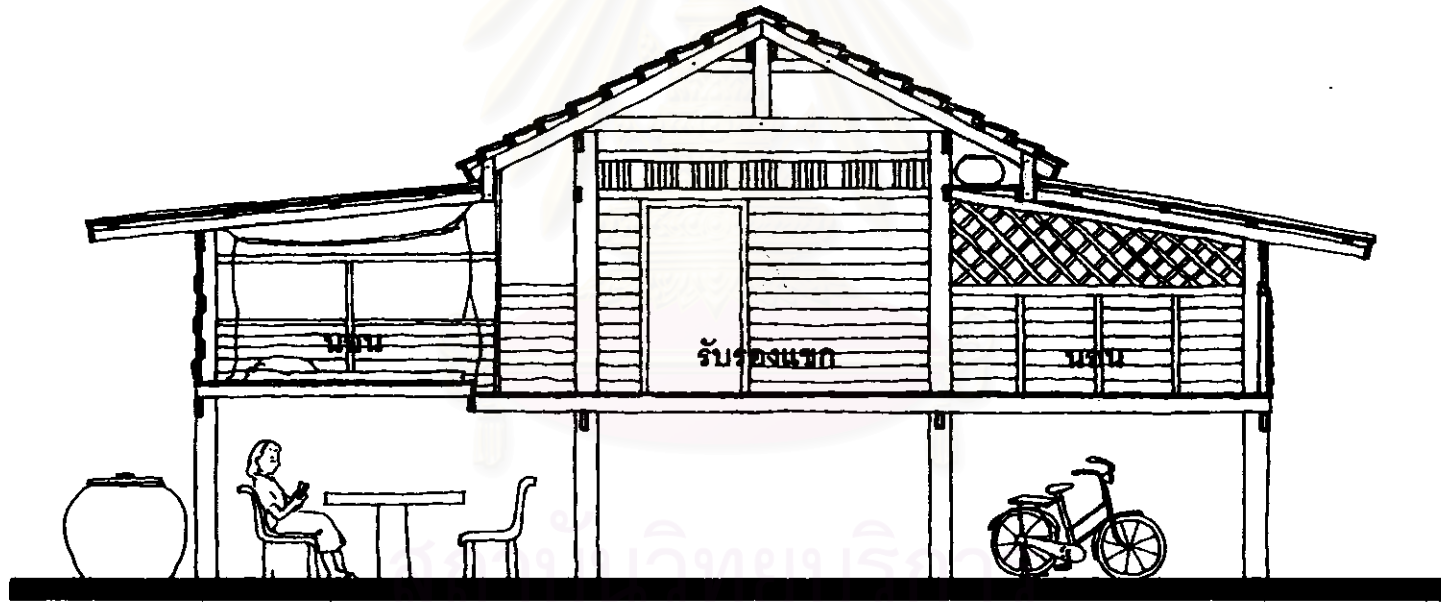

รูปตัด ก.

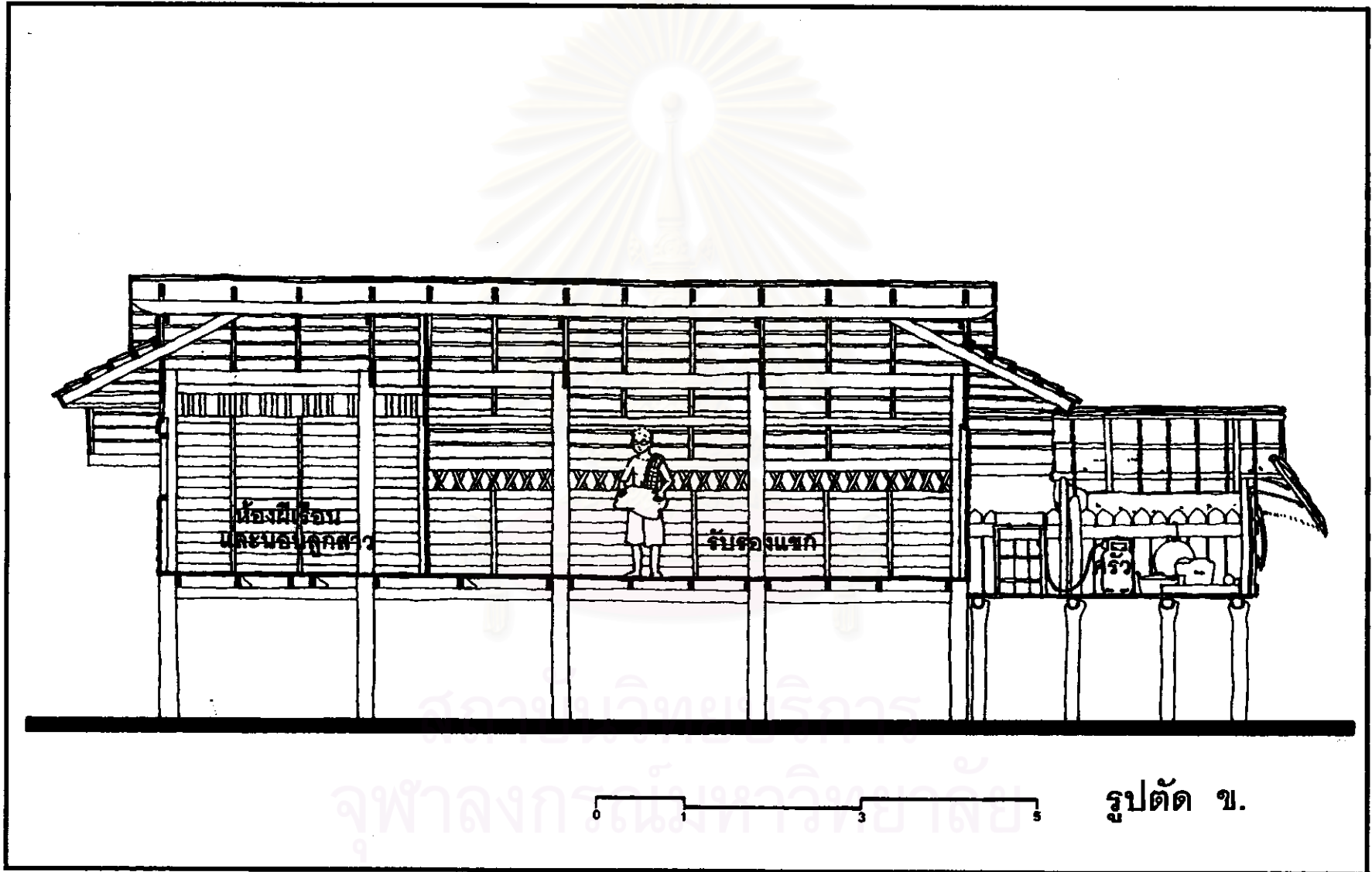

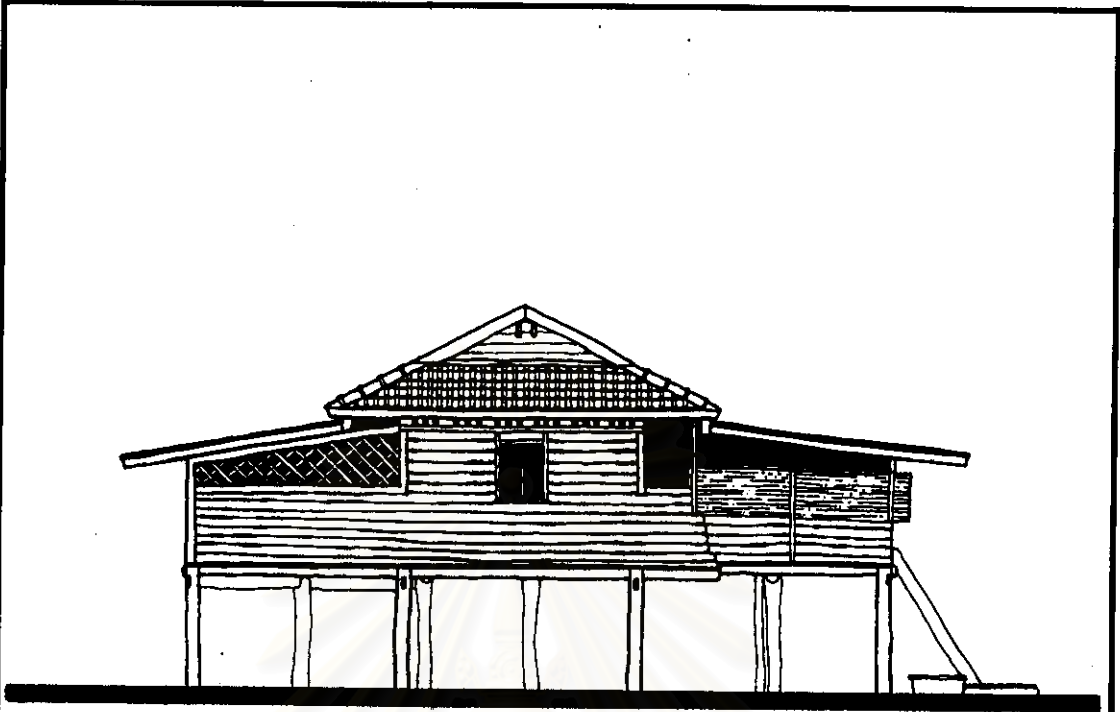

รูปด้านหน้า

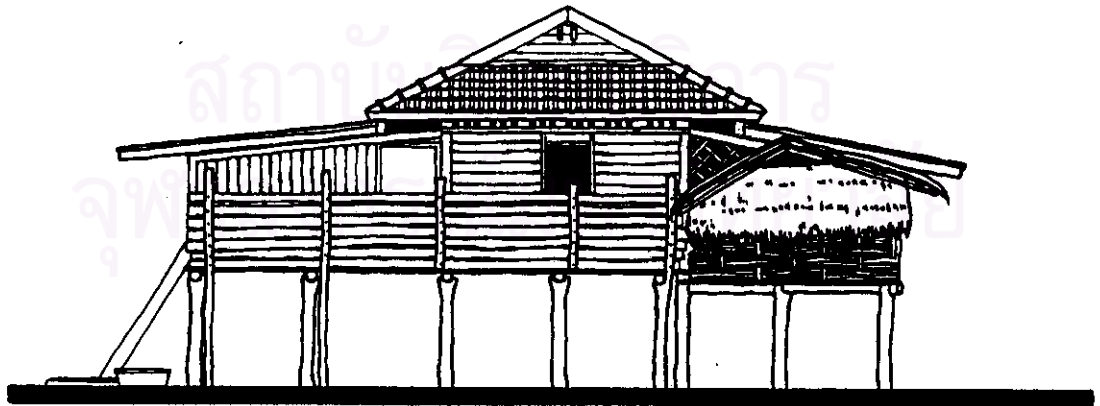

รูปด้านหลัง

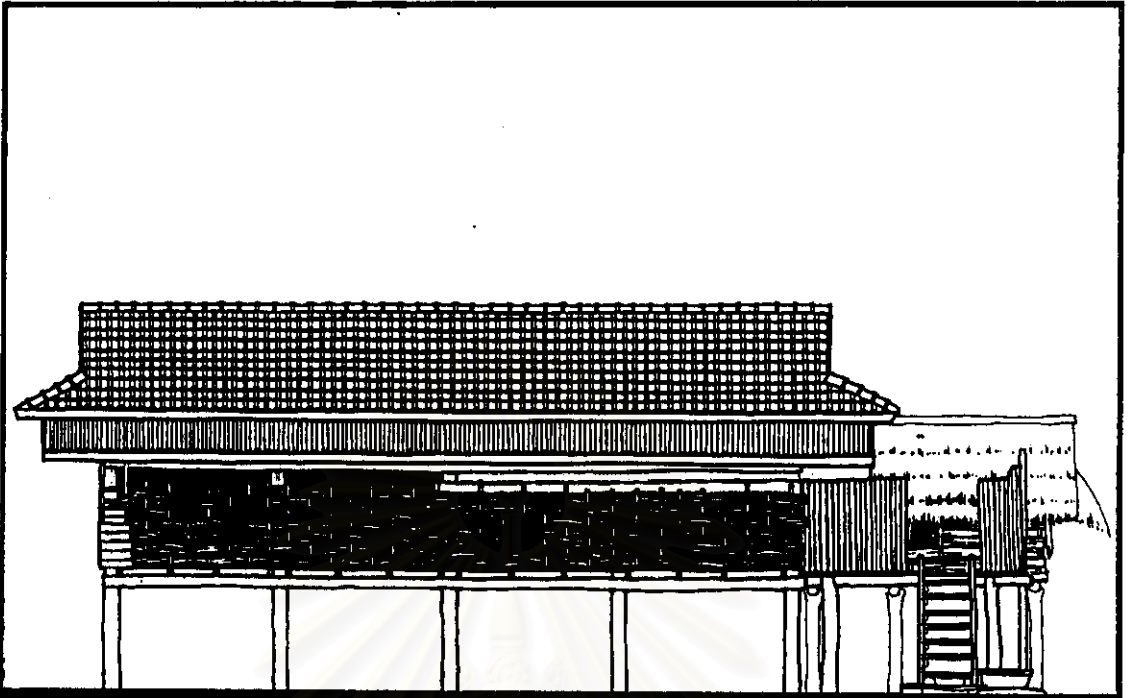

รูปด้านข้าง

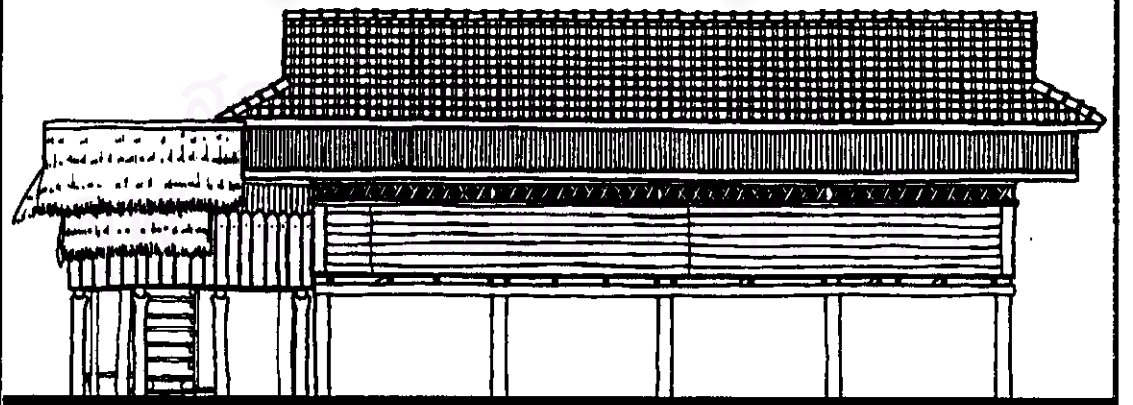



ค. เรือนไต่ดำ บ้านแม่ประจันต์ ชนิดที่ได้รับอิทธิพลของท้องถิ่น

6. เรือนนางลัด พันธุ์เชื้อ (เรือนอายุ 40 ปี) สสำรวจ พ.ศ.2539

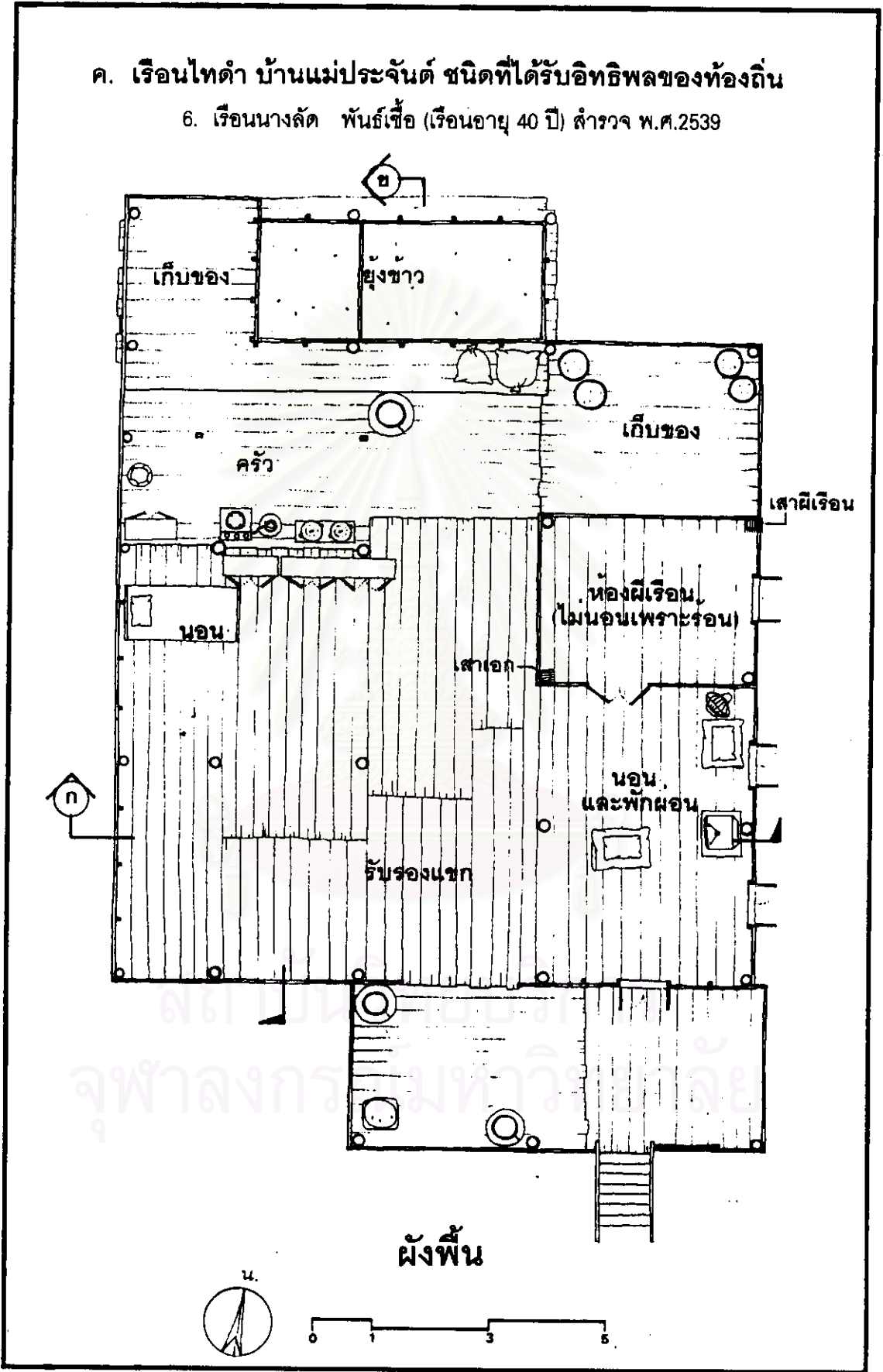

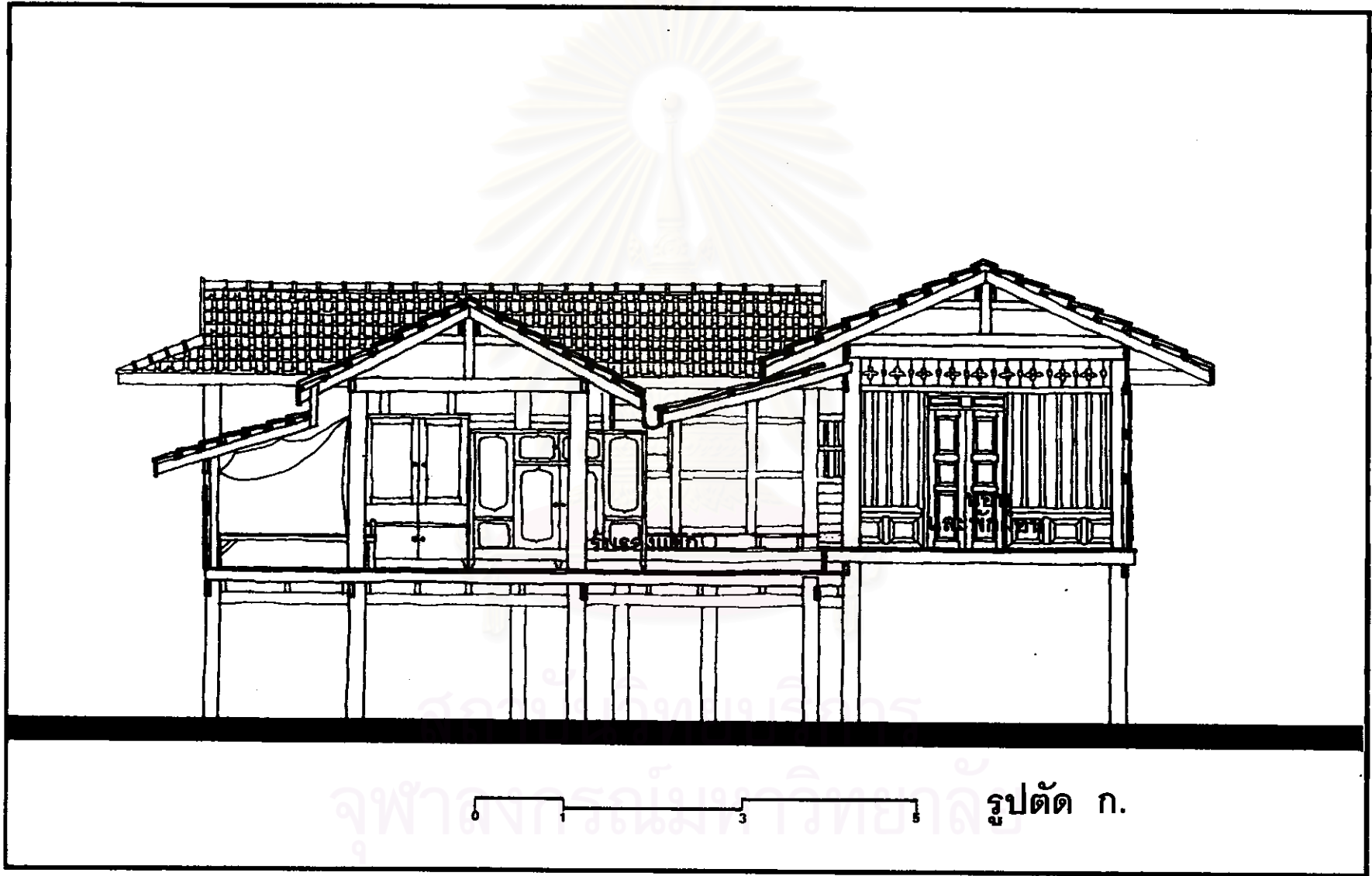

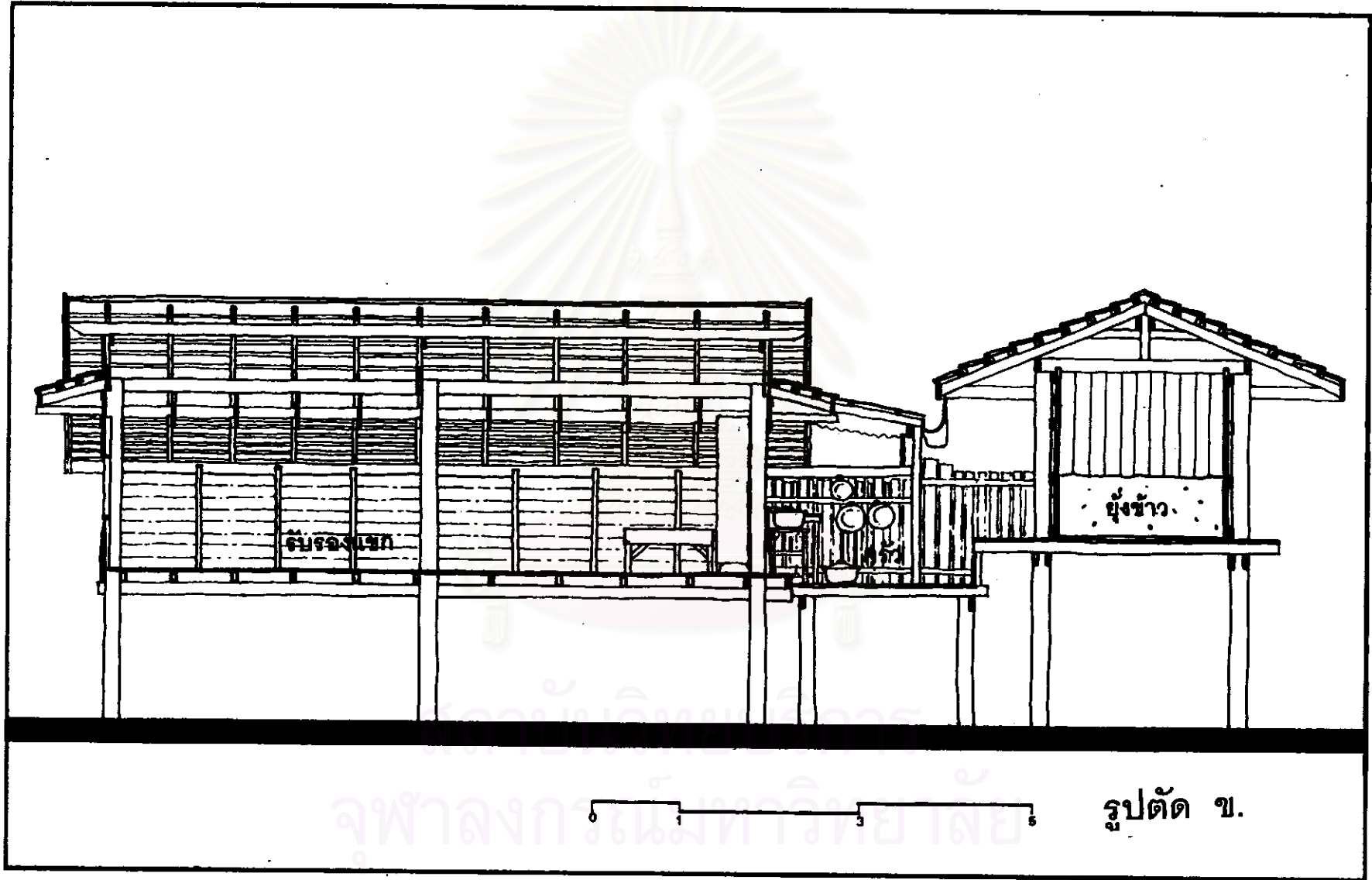

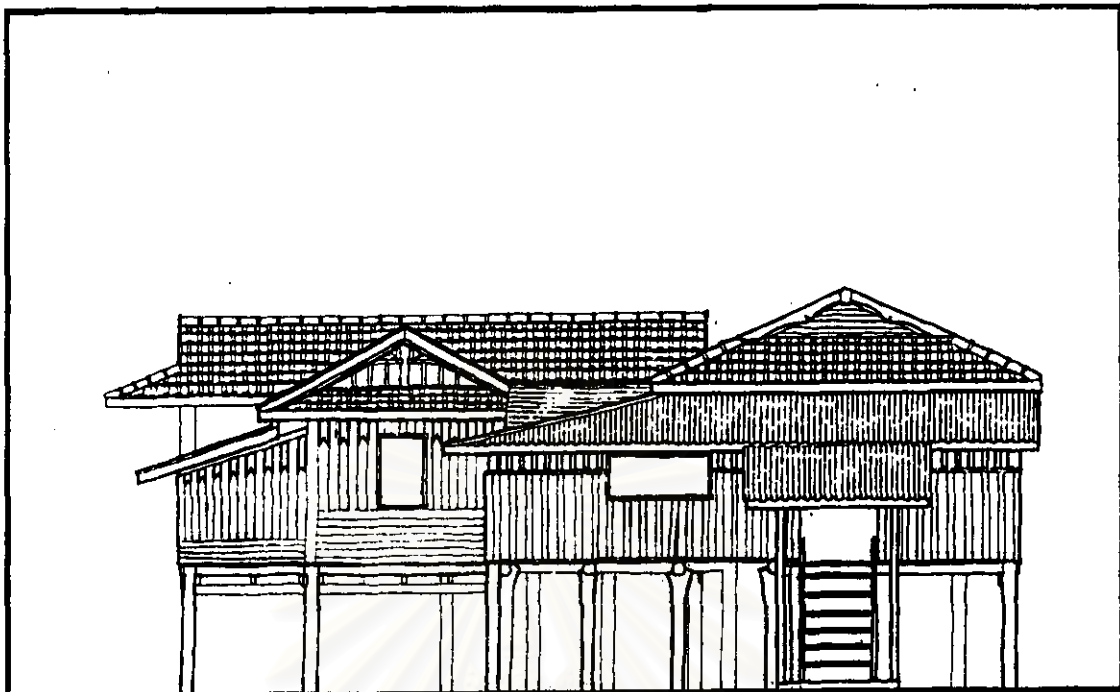

รูปด้านหน้า

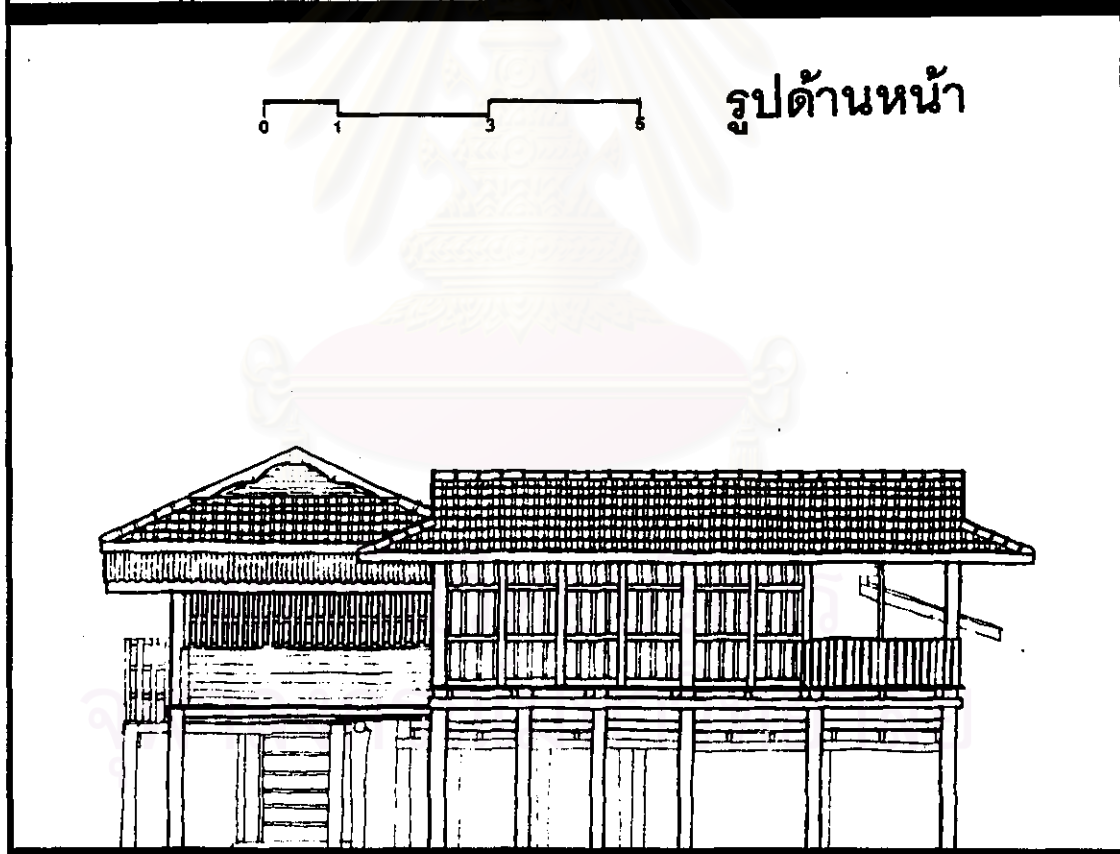

รูปด้านหลัง

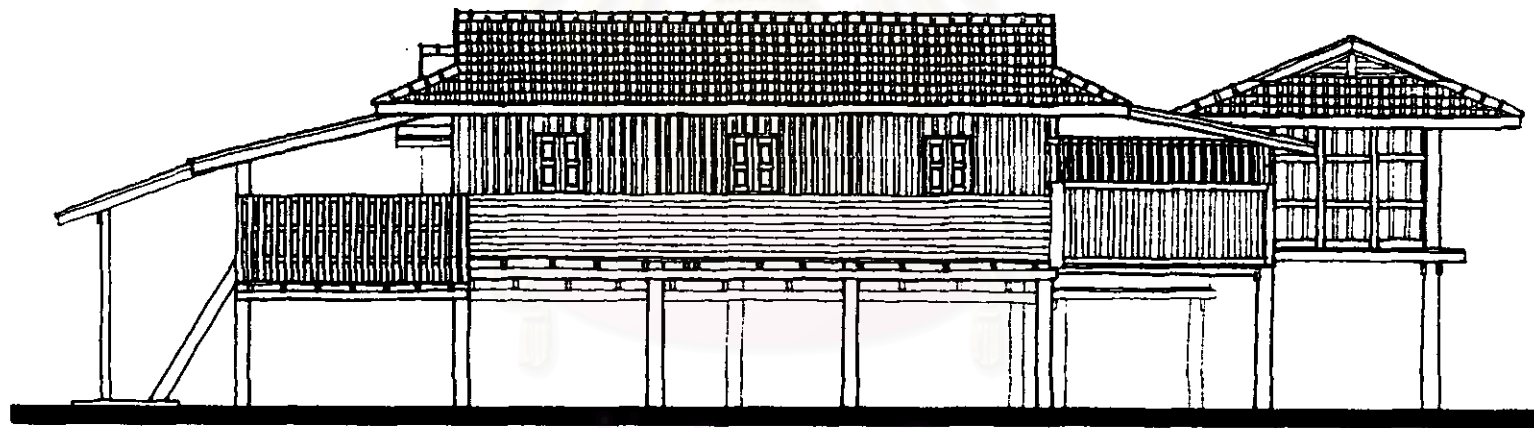

สถาบันวิทยบริการ  
จุฬาลงกรณ์มหาวิทยาลัย

รูปด้านข้าง



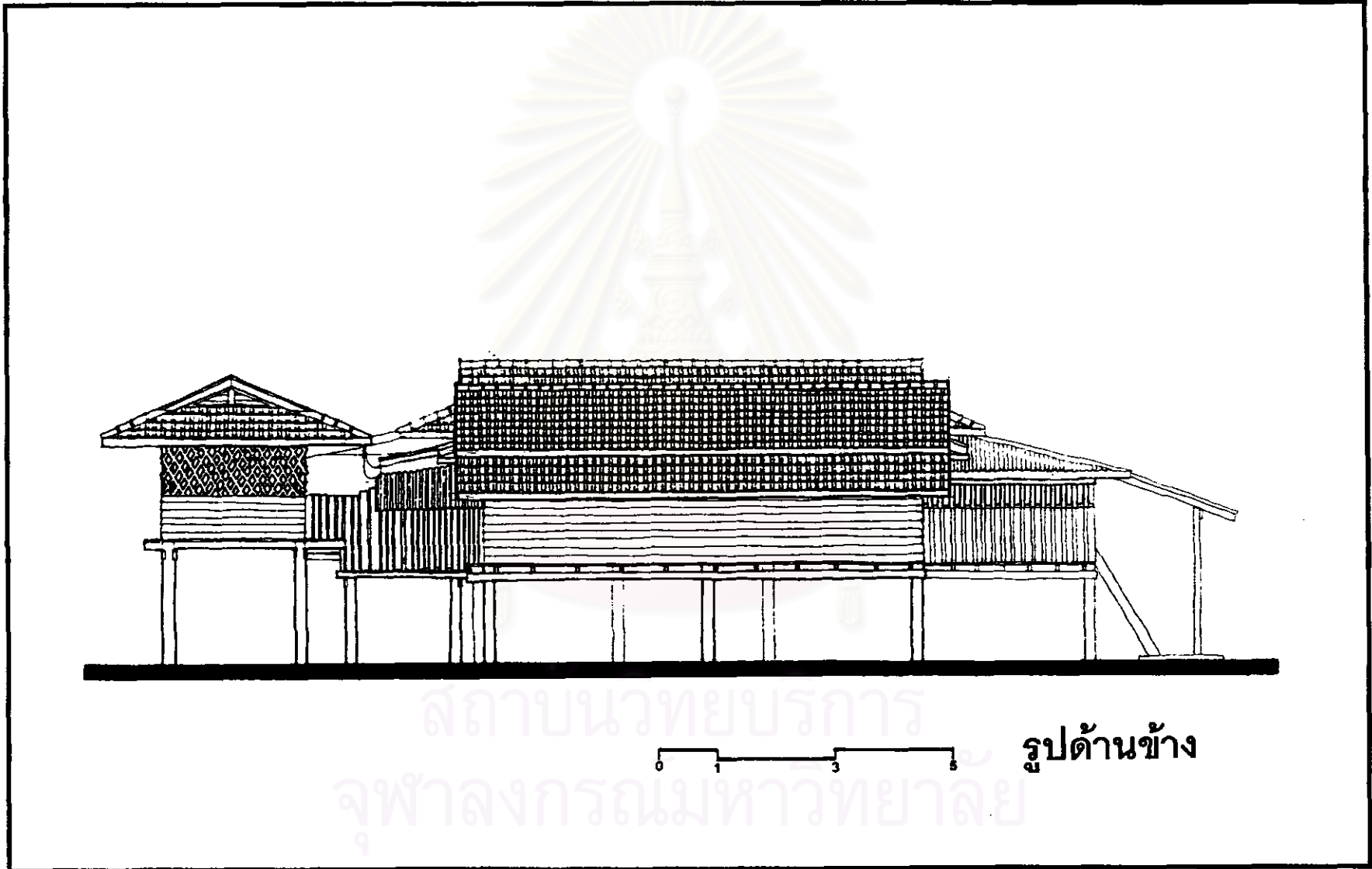

สถาบันวิทยบริการ

จุฬาลงกรณ์มหาวิทยาลัย

รูปด้านข้าง

ค. เรือนไต่ดำ บ้านแม่ประจันต์ ชนิดที่ได้รับอิทธิพลของท้องถิ่น

7. เรือนนายควง พันธุ์เชื้อ (เรือนอายุ 40 ปี) สสำรวจ พ.ศ.2539

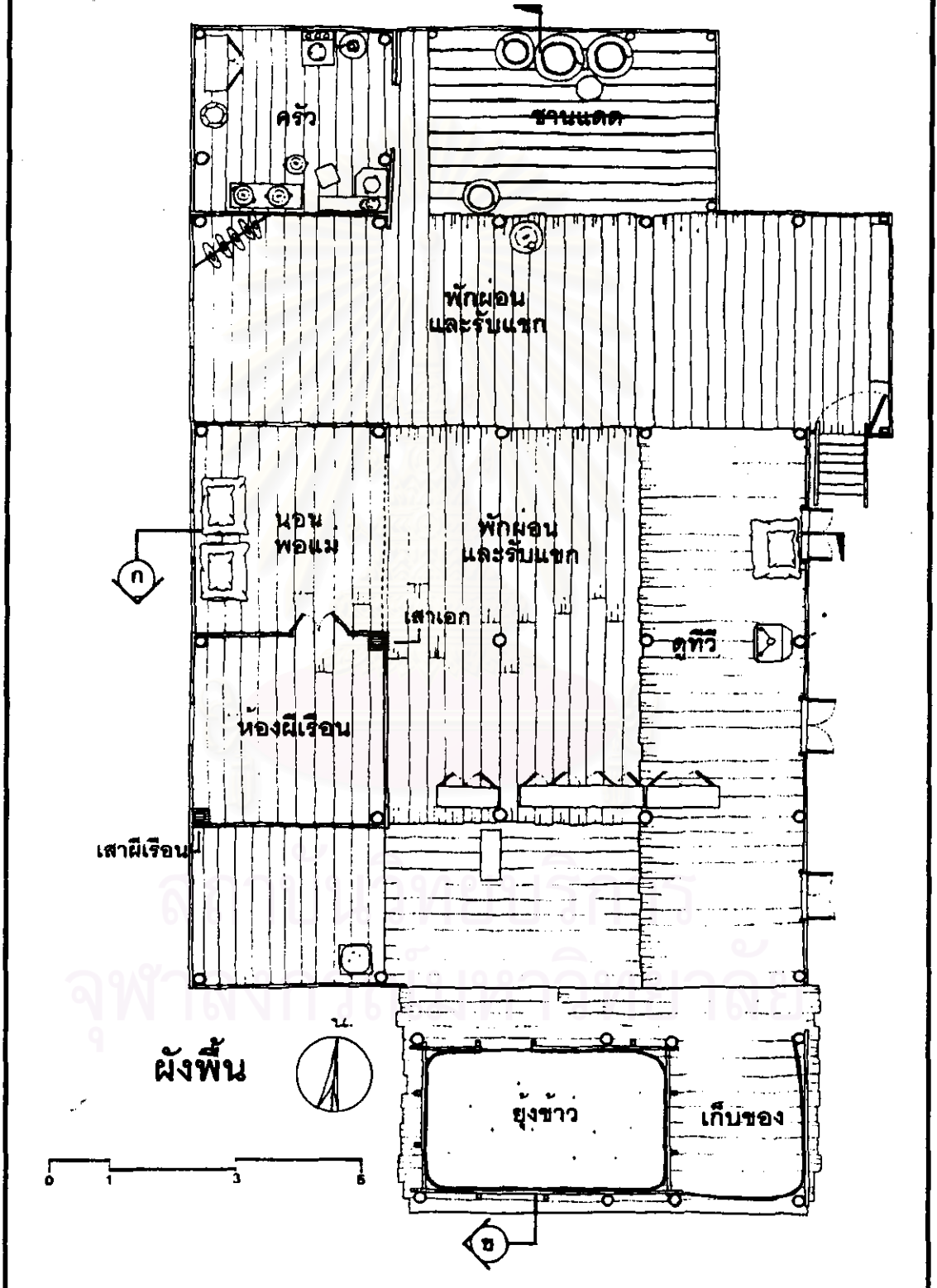

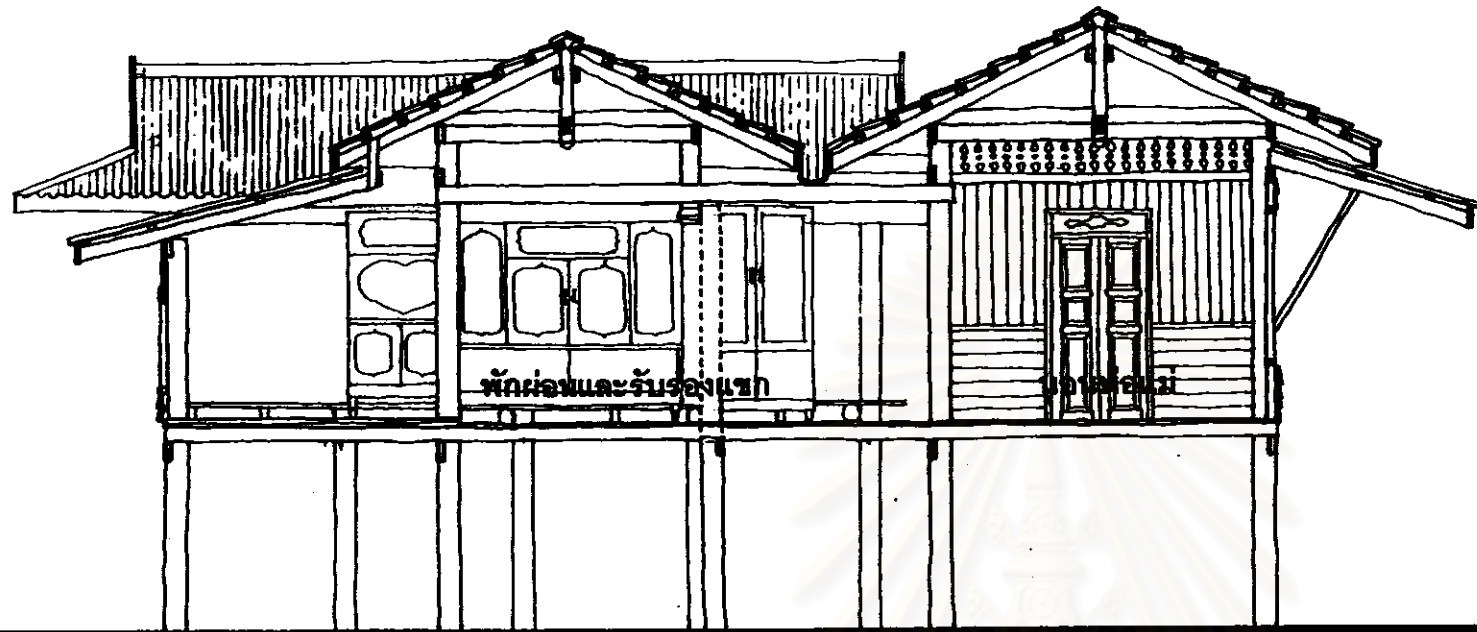

รูปตัด ก.

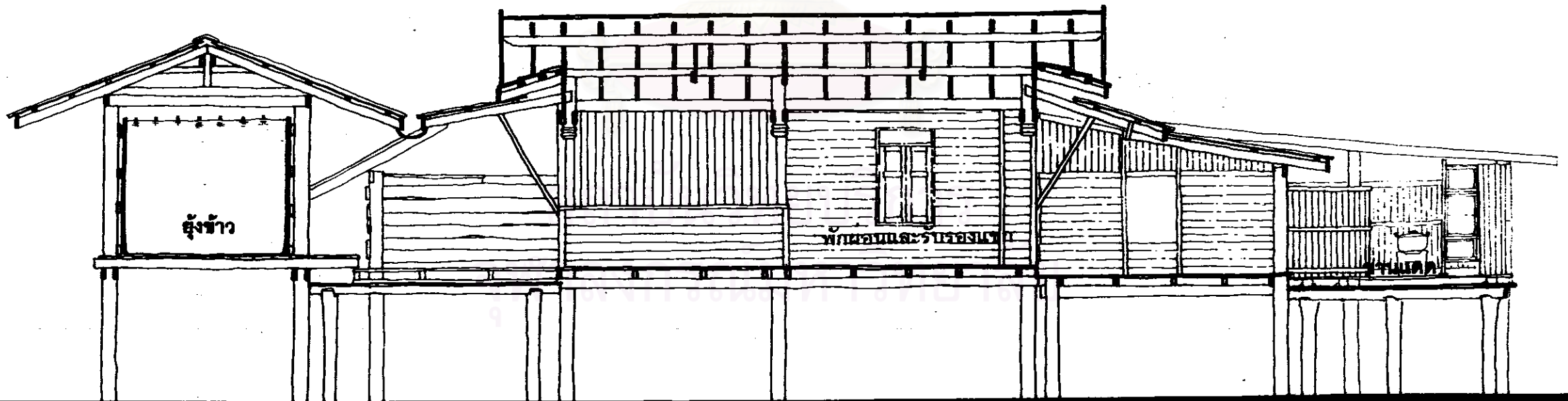
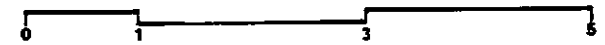

รูปตัด ข.

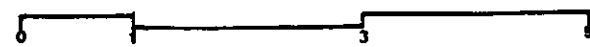



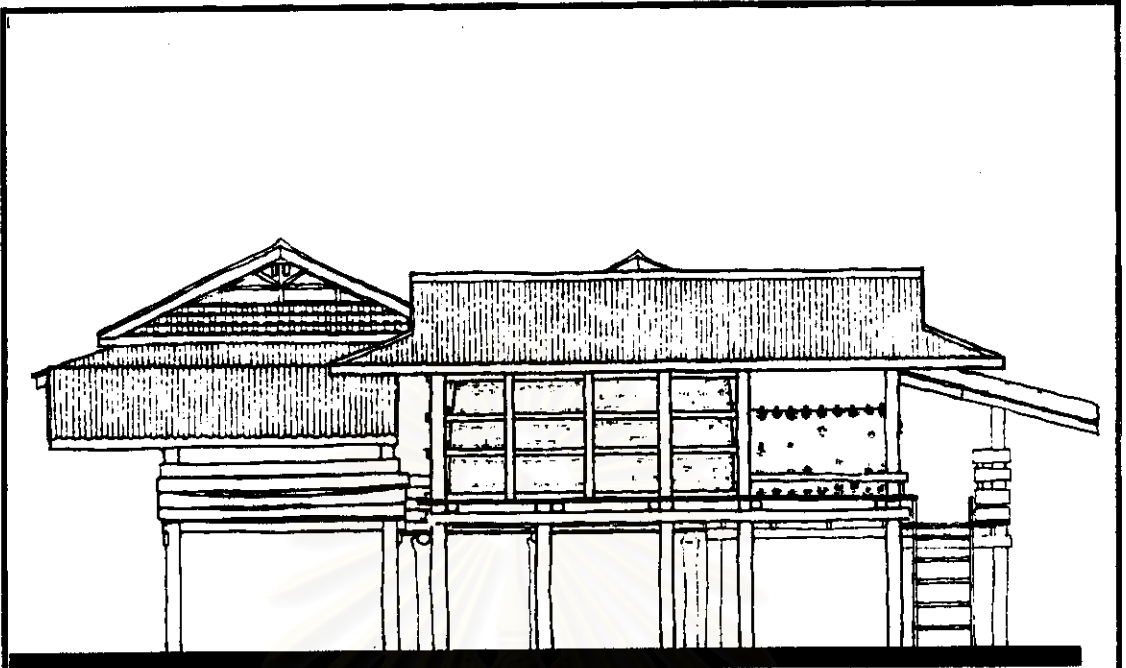

รูปด้านหน้า

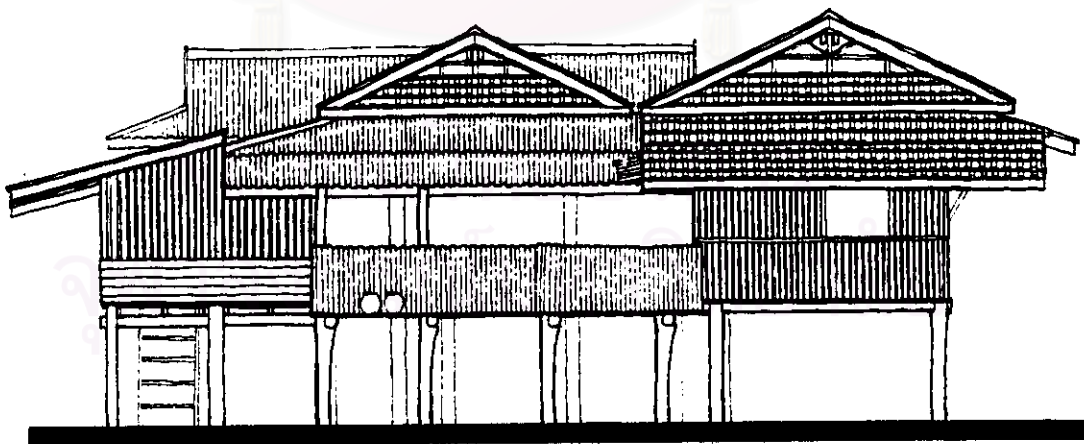

รูปด้านหลัง

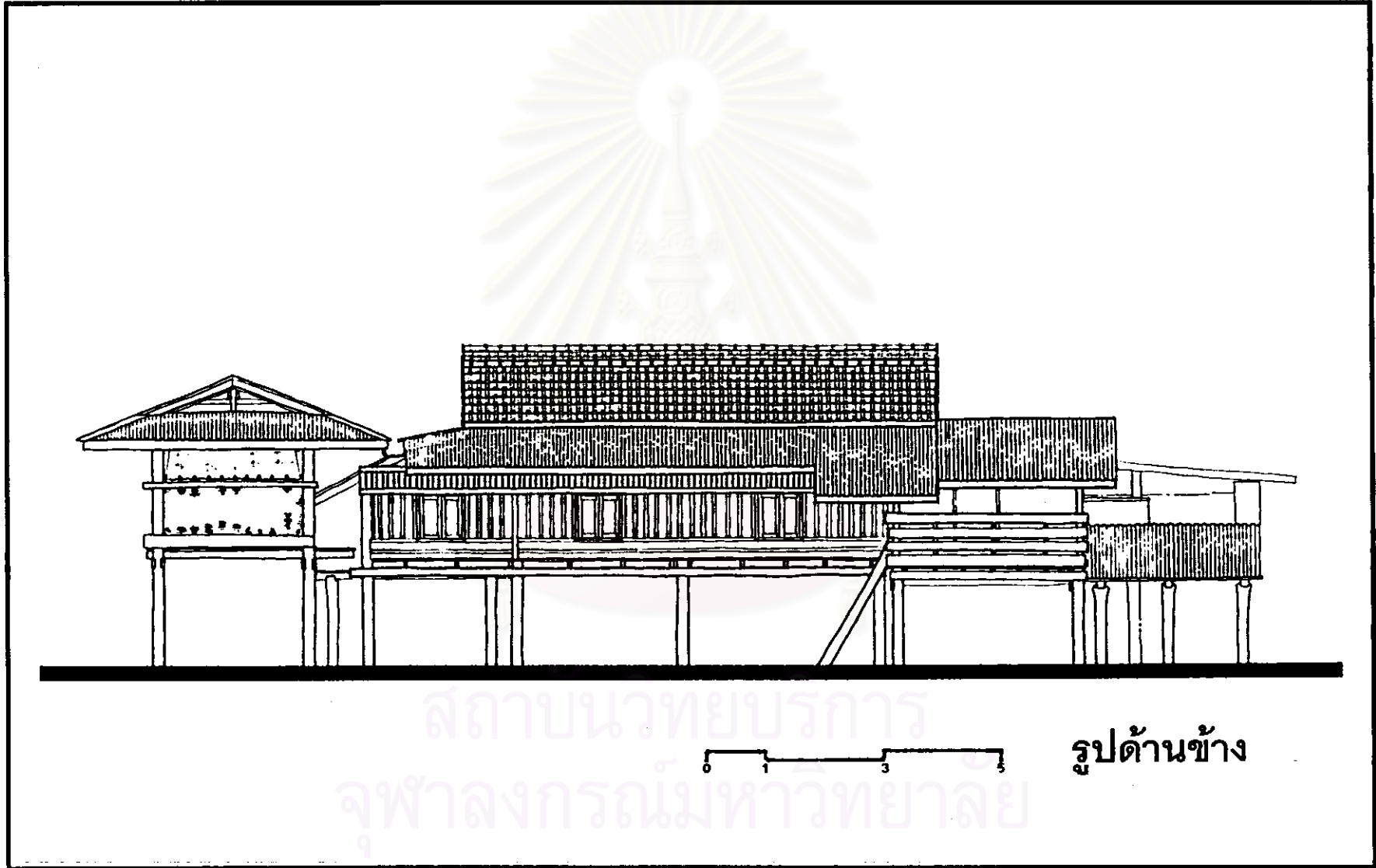

สถาบันวิทยบริการ

จุฬาลงกรณ์มหาวิทยาลัย

รูปด้านข้าง

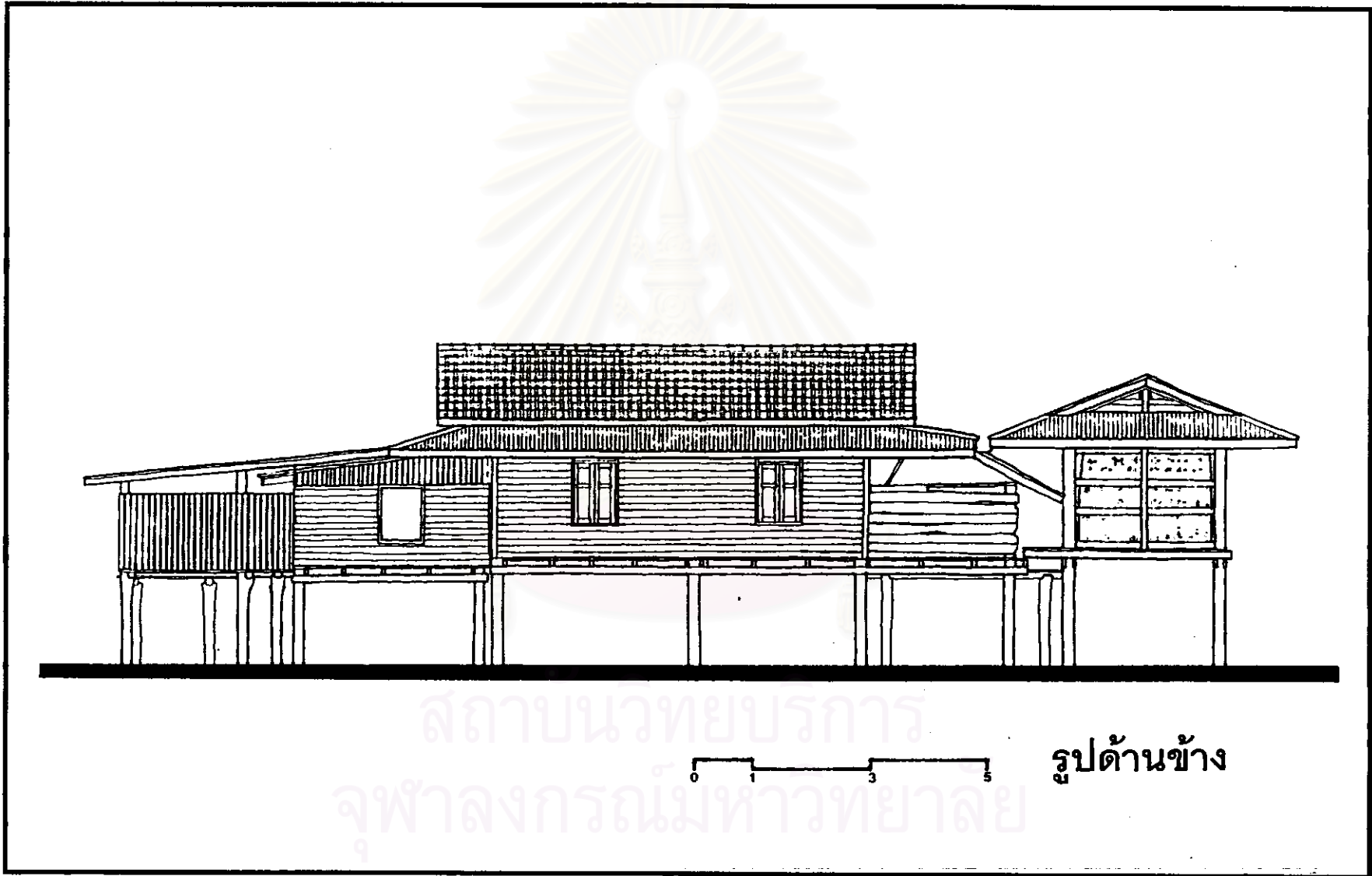

สถาปนิกนวทศวรรษ

จุฬาลงกรณ์มหาวิทยาลัย

รูปด้านข้าง

ค. เรือนไต้ดำ บ้านแม่ประจันต์ ชนิดที่ได้รับอิทธิพลของท้องถิ่น

8. เรือนนางเขียด เรืองย่อย (เรือนอายุ 58 ปี) สสำรวจ พ.ศ.2539

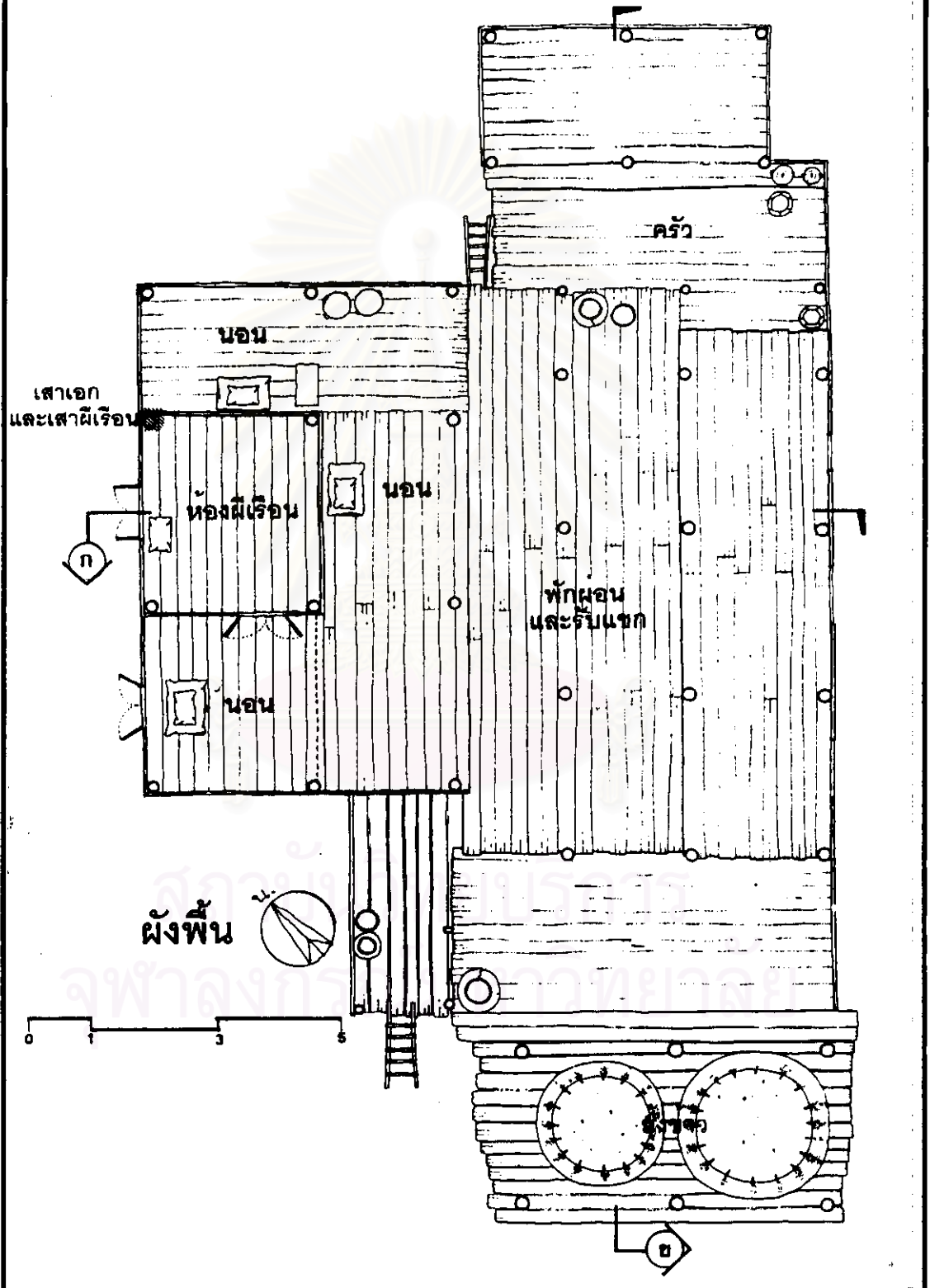

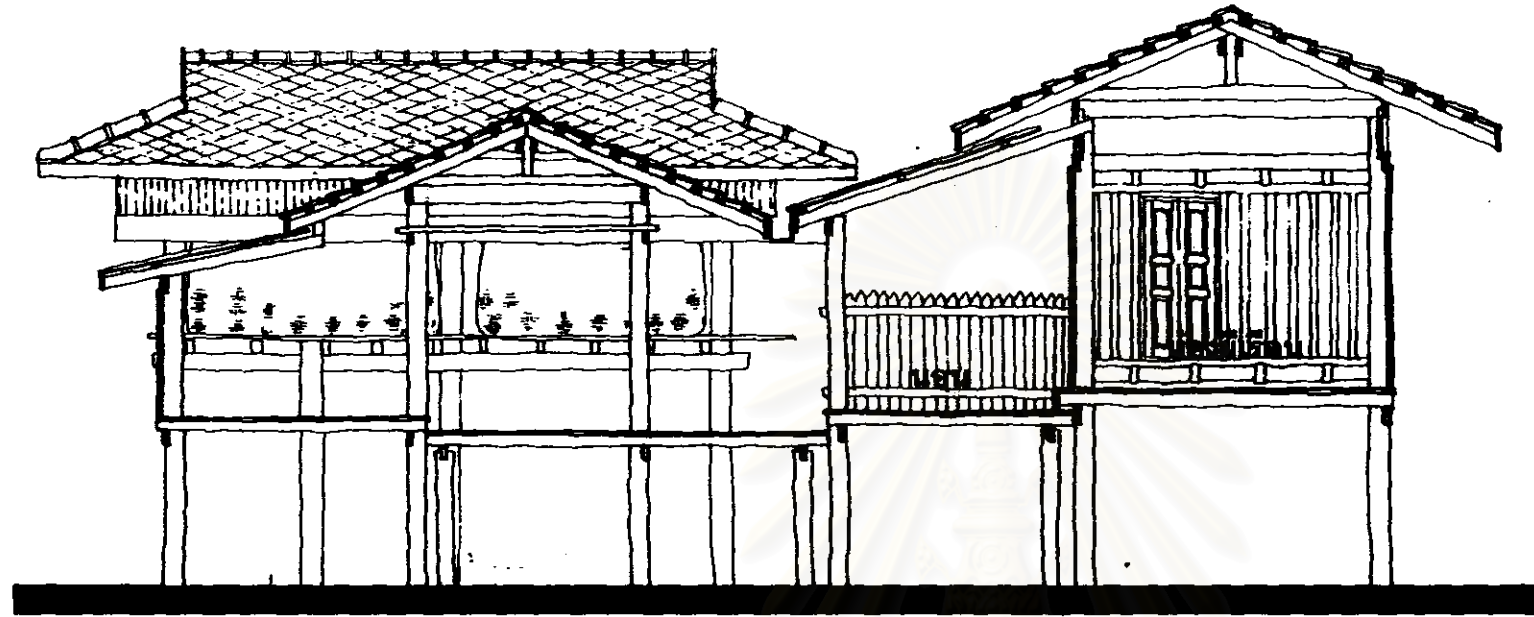

รูปตัด ก.

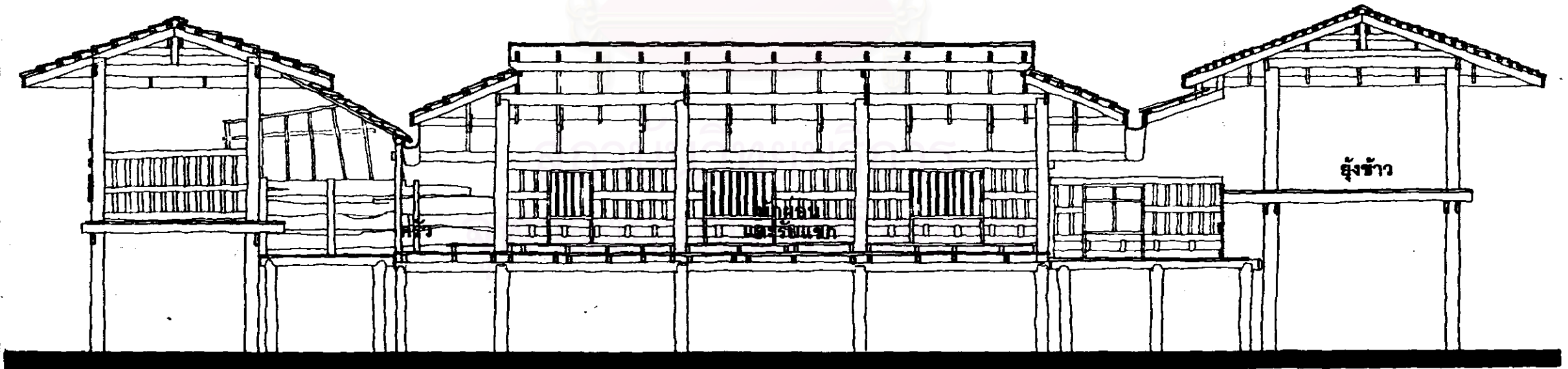

ตู้ข้าว

มุ้งข้าว

รูปตัด ข.



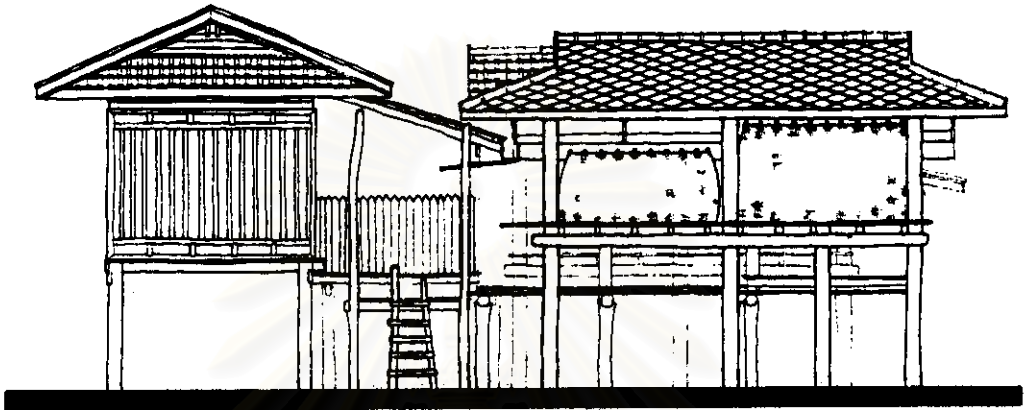

รูปด้านหน้า



รูปด้านหลัง

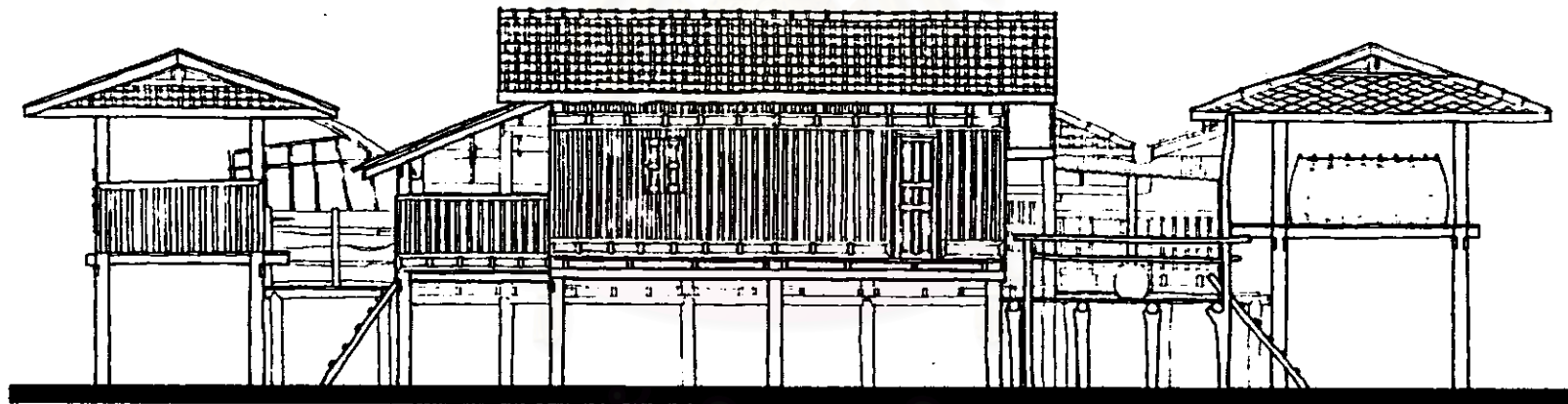

สถาบันวิทยบริการ  
จุฬาลงกรณ์มหาวิทยาลัย



รูปด้านข้าง

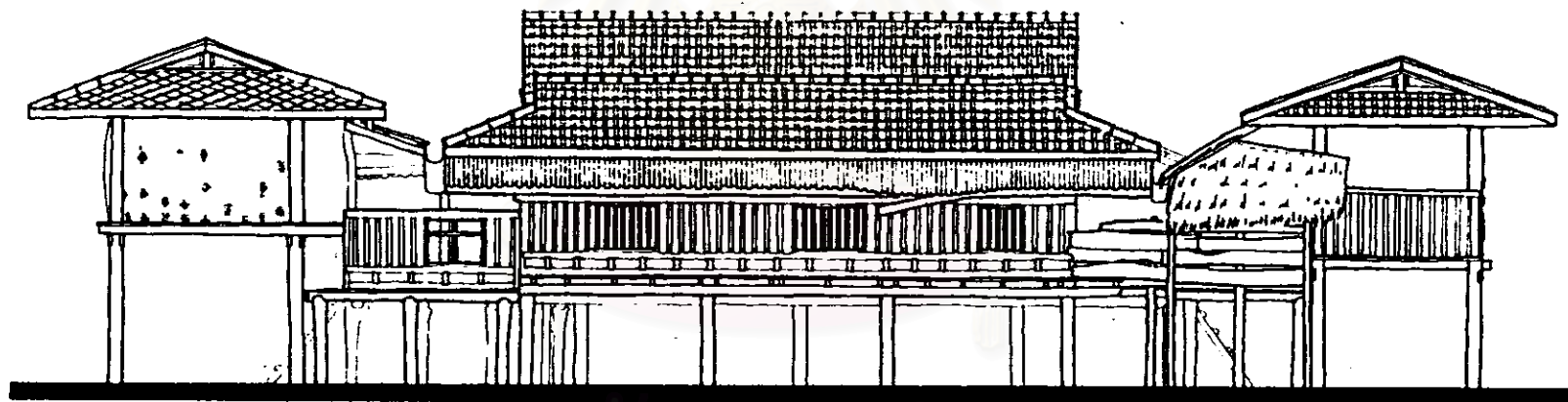

สถาบันวิทยบริการ  
จุฬาลงกรณ์มหาวิทยาลัย

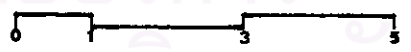

รูปด้านข้าง



ค. เรือนไต่ดำ บ้านแม่ประจันต์ ชนิดที่ได้รับอิทธิพลของท้องถิ่น

9. เรือนนางเขียด ชื่นฤทัย (เรือนอายุ 20-30 ปี) สำรวจ พ.ศ.2539

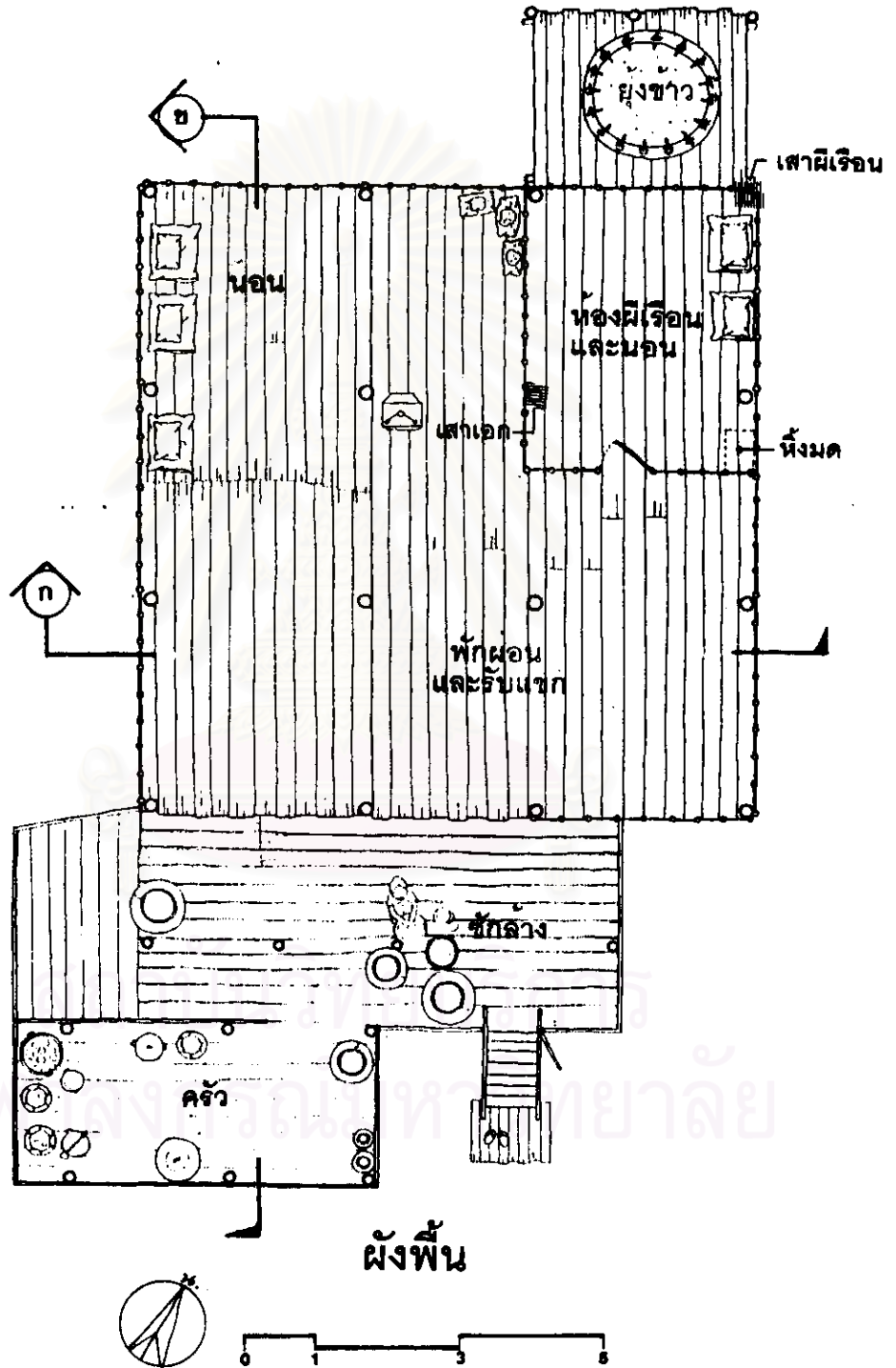

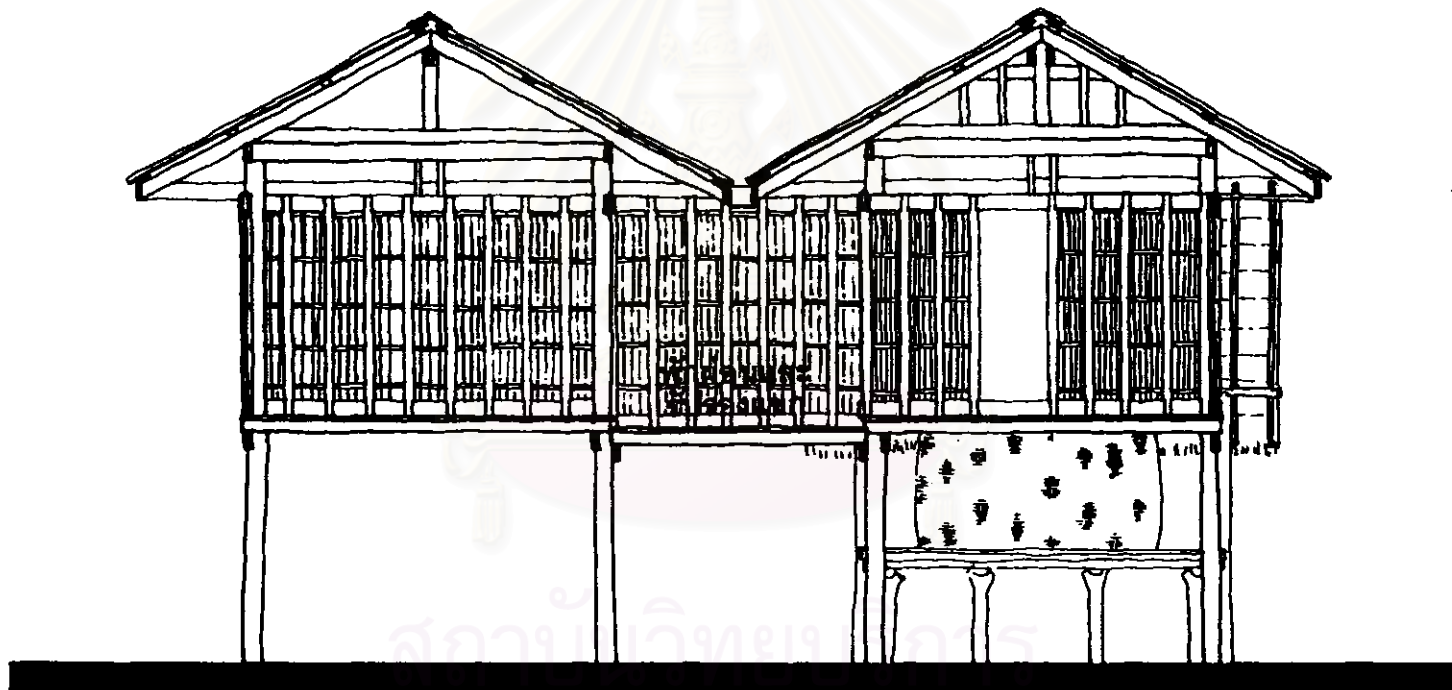

0 1 3 5

รูปตัด ก.

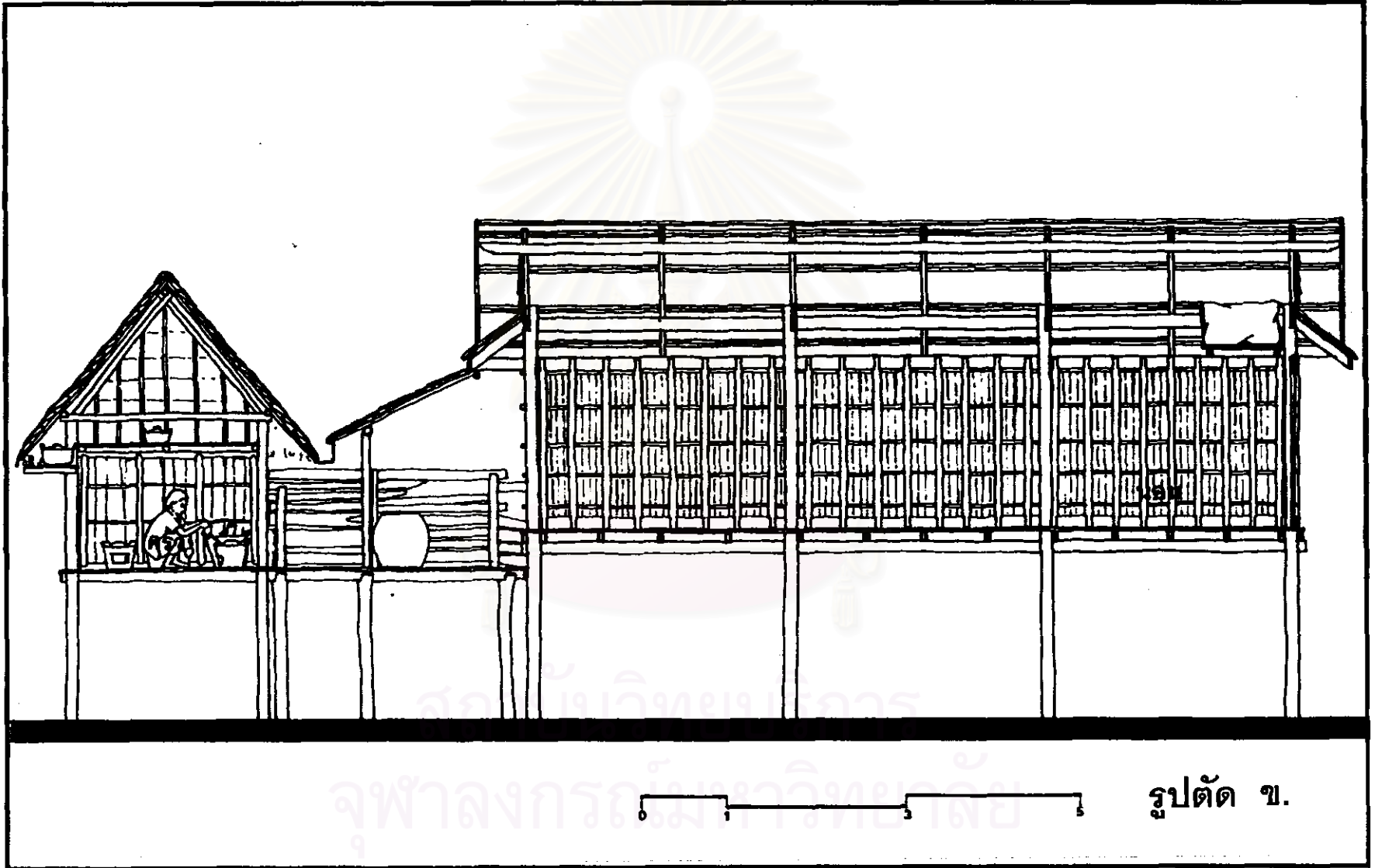

จุฬาลงกรณ์มหาวิทยาลัย

รูปตัด ข.

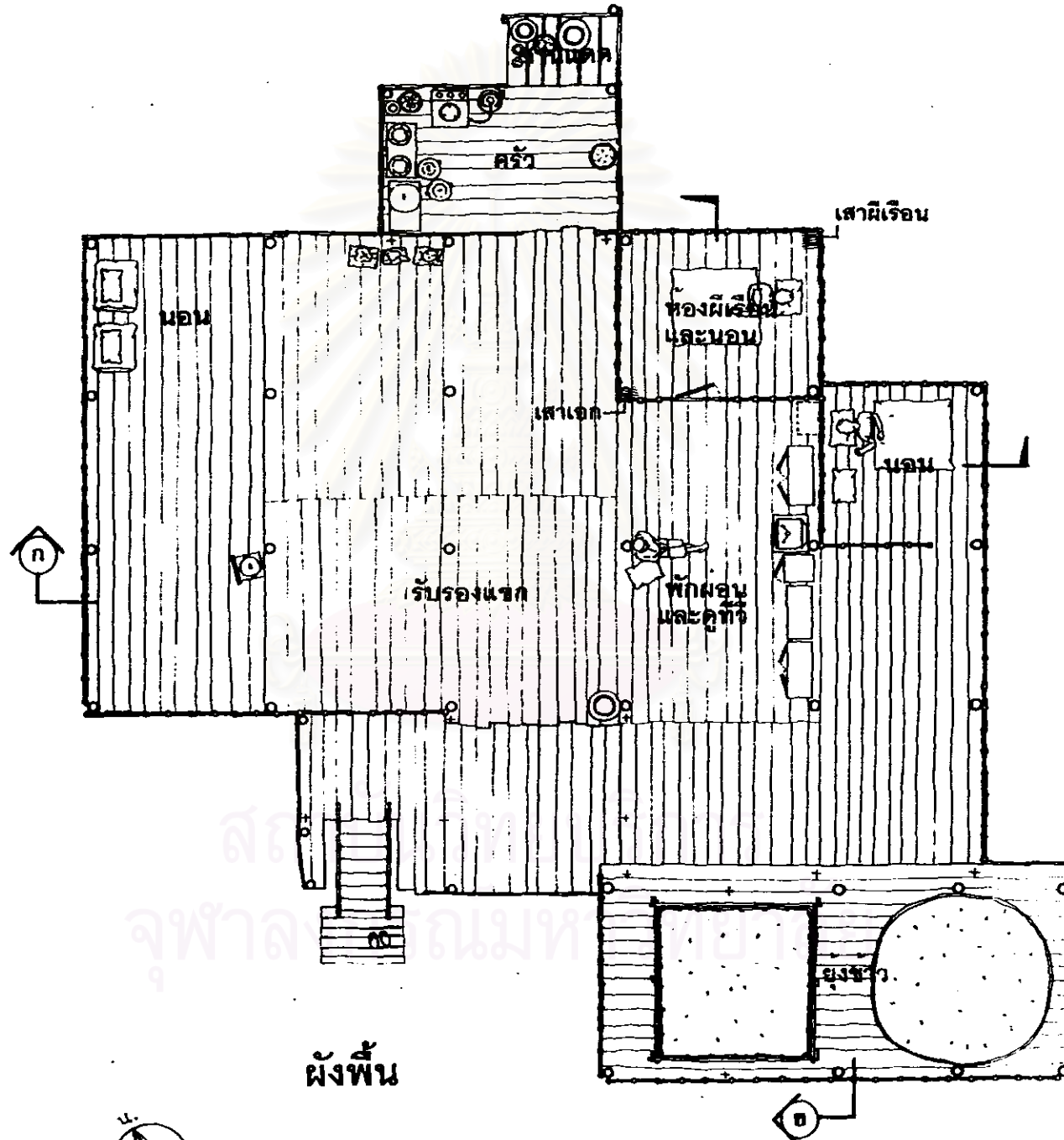

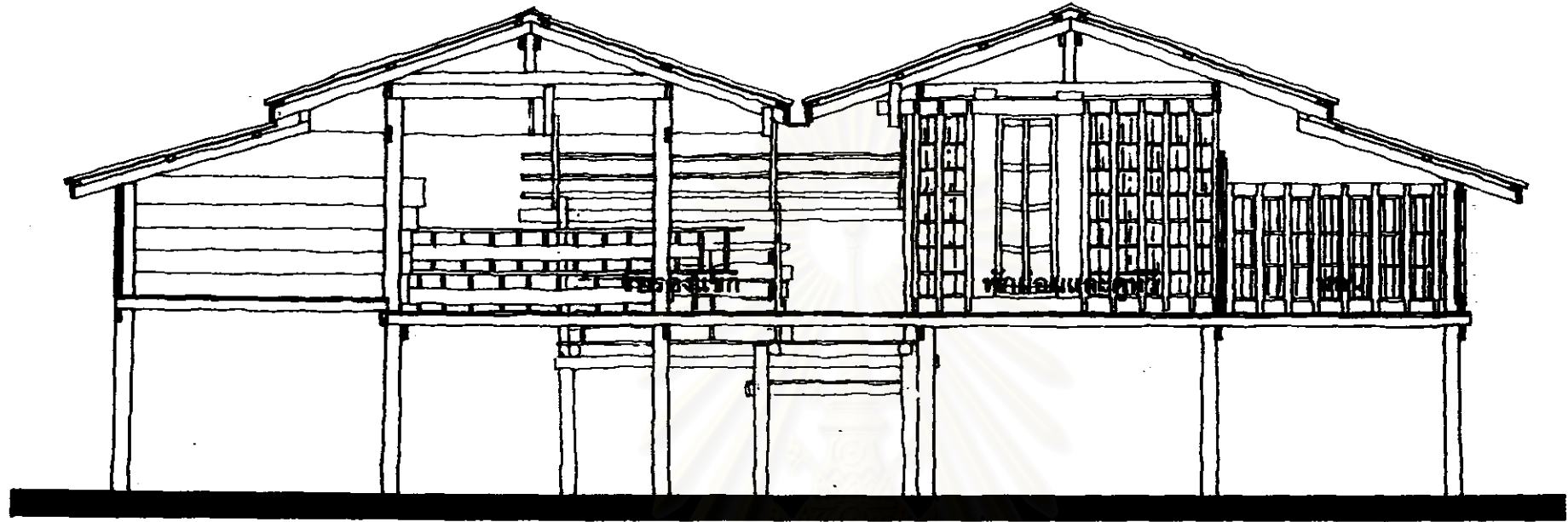

รูปตัด ก.

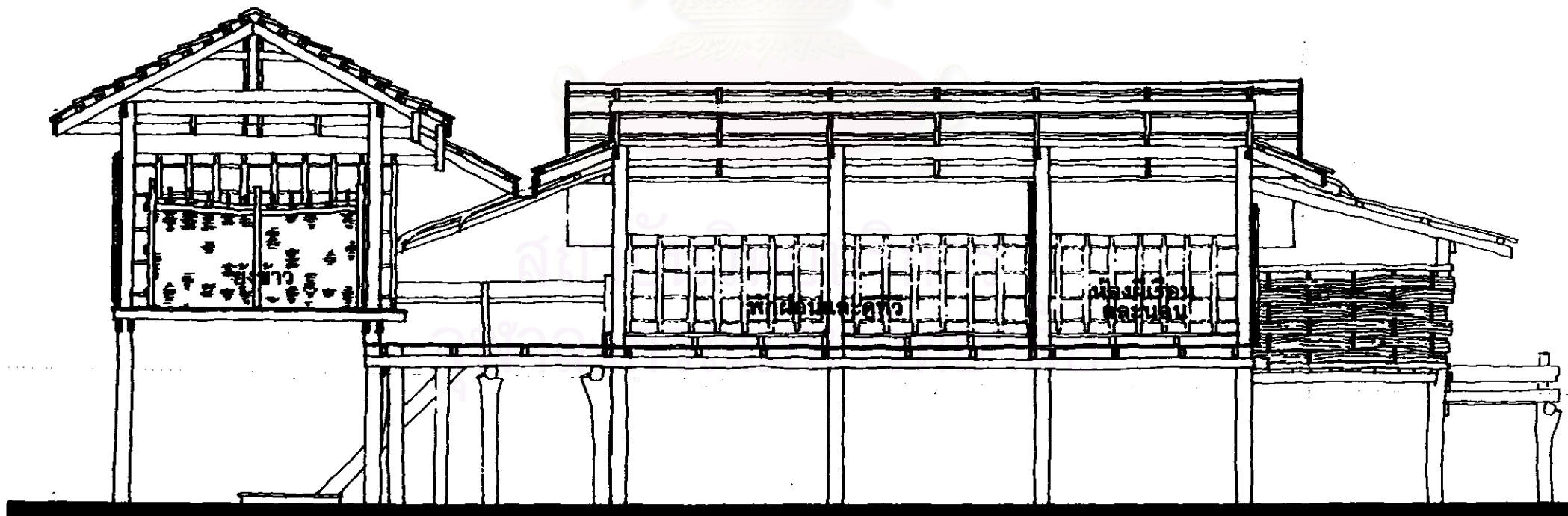

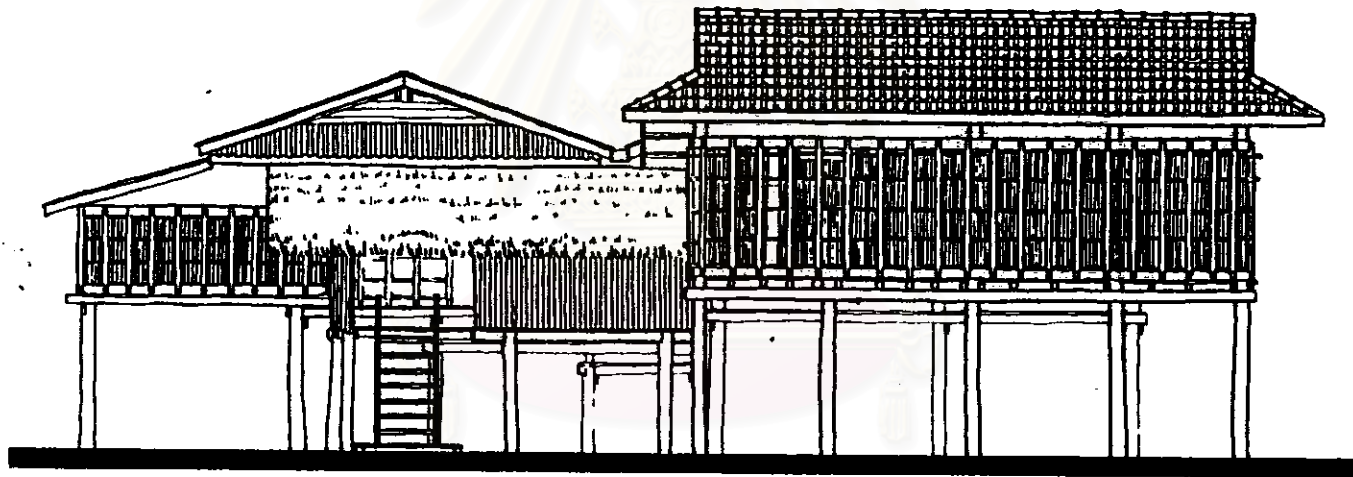

สถาบันวิทยบริการ  
จุฬาลงกรณ์มหาวิทยาลัย

รูปด้านหน้า

0 1 3 5

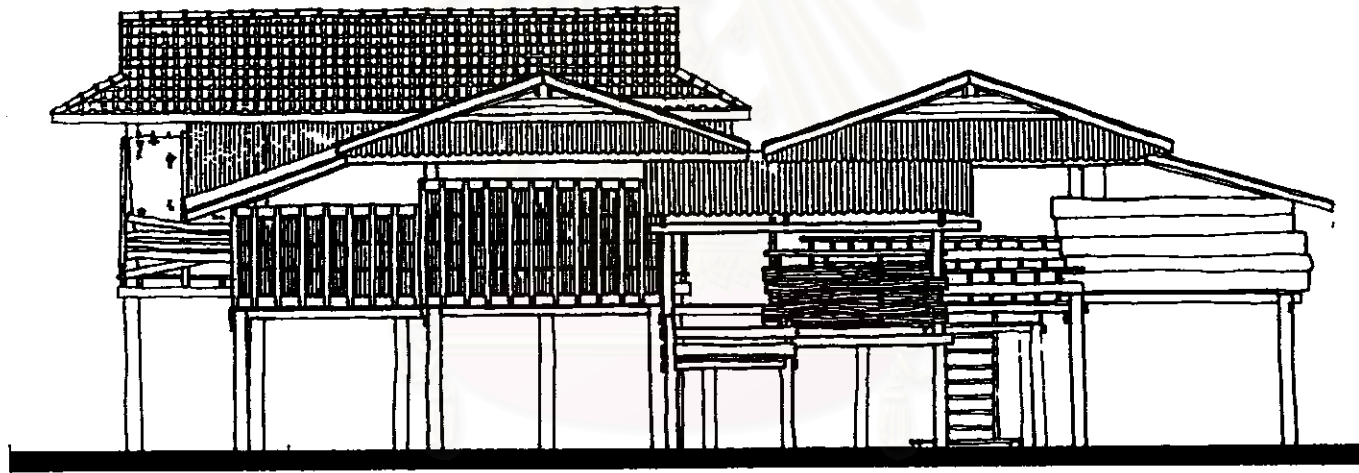

สถาบันวิทยบริการ  
จุฬาลงกรณ์มหาวิทยาลัย



รูปด้านหลัง

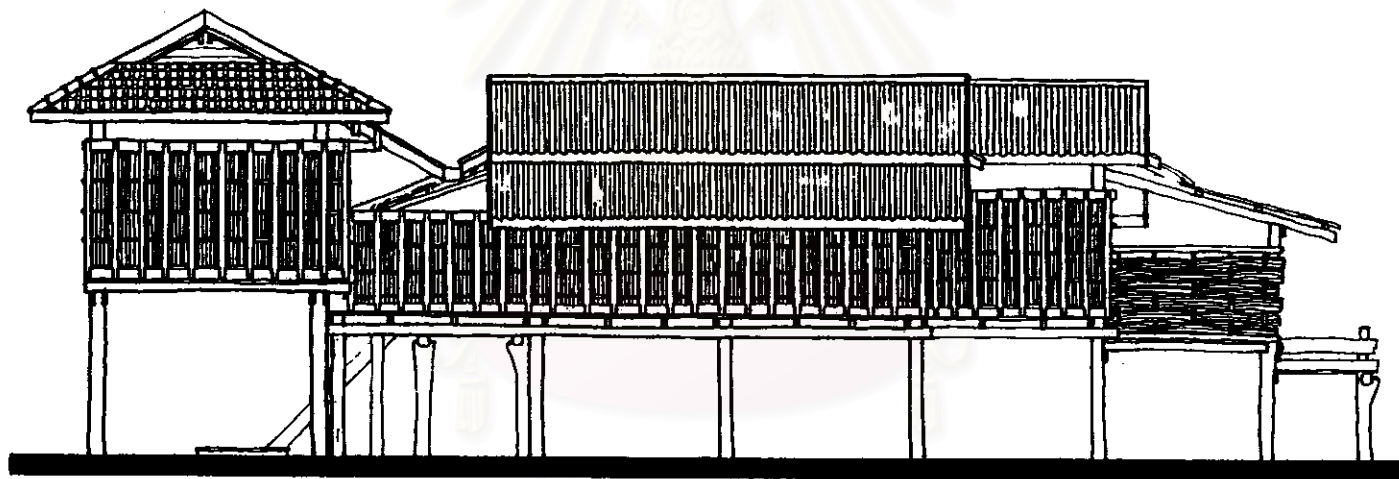

สถาบันวิทยบริการ  
จุฬาลงกรณ์มหาวิทยาลัย



รูปด้านข้าง



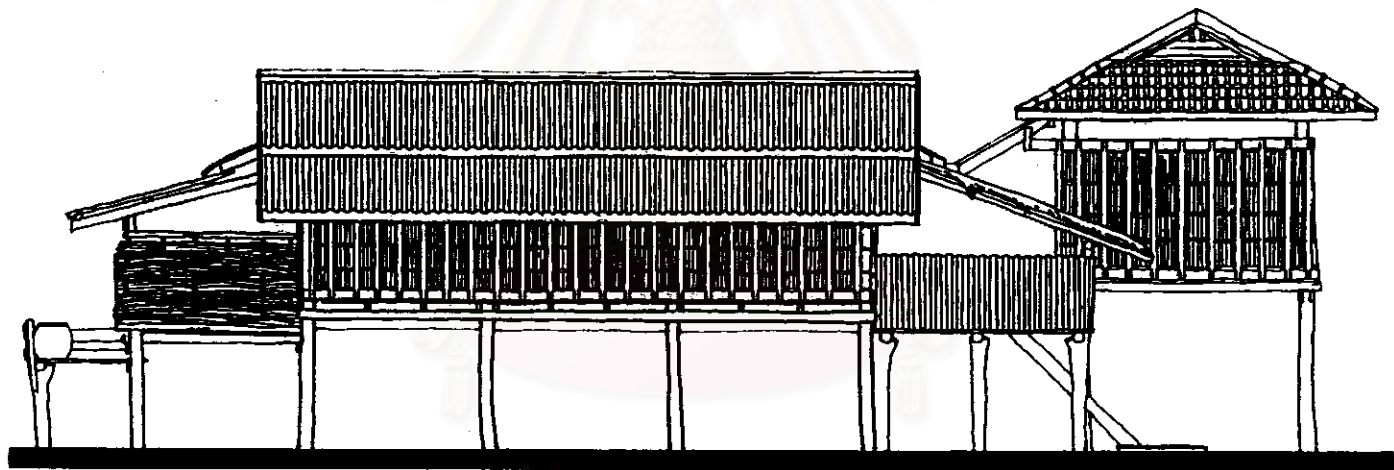

สถาบันวิทยบริการ

จุฬาลงกรณ์มหาวิทยาลัย

รูปด้านข้าง



### ค. เรือนไทดำบ้านแม่ประจันต์ ชนิดที่ได้รับอิทธิพลท้องถิ่น

เป็นเรือนที่ไม่เหลือลักษณะโครงสร้างของเรือนไทดำแบบดั้งเดิม แต่ได้รับอิทธิพลของโครงสร้างและวัสดุจากเรือนท้องถิ่นเพชรบุรี และมีการเพิ่มเติมขนาดของเรือนหลายครั้ง ซึ่งลักษณะสำคัญดังนี้คือ

1. เป็นเรือนใต้ถุนสูง ใต้ถุนเรือนใช้เป็นที่พักของ นังเล่น ทำเครื่องจักรสาน และคอกไก่
2. เป็นเรือนที่มีจำนวนห้อง (ช่วงเสา) ไม่นานนอนเพราะเกิดจากการต่อเติมหลายครั้ง
3. บนเรือนแบ่งพื้นที่ใช้สอยออกเป็น ซานแดด, ส่วนรับแขกและพักผ่อน, ส่วนนอน, ห้องมีเรือน, ครัว, เก็บของ และยุ่งข้าว

3.1 ซานแดด เป็นระเบียงหน้าบ้านที่ไม่มีหลังคาคลุม ใช้เป็นส่วนซักล้างและเป็นซานพักผ่อนได้ก่อนเข้าเรือน

3.2 ส่วนรับแขกและพักผ่อนอยู่ด้านหน้าของเรือน ไม่มีประตูระหว่างซานแดดและส่วนรับแขก เป็นห้องโล่งไม่กั้นผนัง ใช้รับแขกและดูทีวี และบางเรือนพื้นที่ส่วนรับแขกและนอนรวมกัน

3.3 ส่วนนอน เป็นห้องโล่งต่อเนื่องจากส่วนรับแขกและพักผ่อน ไม่มีผนังและกั้นประตู ถ้าต้องการความเป็นส่วนตัวจะกั้นด้วยม่านหรือตู้เสื้อผ้า เวลานอนจะกางมุ้ง และปูเสื่อ และพับเก็บในเวลากลางวัน ซึ่งสามารถใช้ประโยชน์ในการรับแขกและพักผ่อนได้

3.4 ห้องมีเรือน จะแตกต่างกันระหว่างห้องมีเรือนของชั้นผู้น้อย และชั้นผู้ท้าว ดังนี้คือ

- ห้องมีเรือนชั้นผู้น้อยมีลักษณะดังนี้คือ
  - เป็นห้องที่อยู่ด้านปลายสุดของเรือน ขนาดกว้างและยาวด้านละ 1 ช่วงเสา
  - กั้นผนังเป็นห้องมิดชิด มีประตู 1 บาน ที่ผนังด้านตรงข้ามกับผนังของเสามี

เรือน

- ภายในห้องมีเรือนจะประกอบด้วย เสามีเรือน เสาเอก และหิ้งมด โดยที่ผนังข้างเสามีเรือนสูงจากพื้นเล็กน้อย จะเจาะเป็นรูขนาดเท่าฟองไข่เพื่อใช้ประกอบในการเสนมีเรือน และถ้าไม่มีมิดคาศักยอยู่สามารถวางพระพุทธรูปบนหิ้งมดได้

- ห้องมีเรือนใช้เป็นห้องนอนของพ่อแม่หรือลูกสาว แต่ต้องหันหัวนอนขึ้นไปที่มีเสามี

เรือน

- ห้องมีเรือนชั้นผู้ท้าว มีลักษณะสำคัญดังนี้
  - อยู่ในตำแหน่งที่ยังคงเรียกว่า กว้าน ไม่กั้นผนังเป็นห้อง ไม่มีประตู
  - มีเฉพาะเสามีเรือน และเจาะรูที่พื้นข้างเสามีเรือน เพื่อให้ประกอบในการ

เสนมีเรือน

- ใช้เก็บของได้แต่ไม่ใช้นอน

3.5 ครัว เป็นส่วนที่แยกออกมาชัดเจน กั้นด้วยผนัง แต่ไม่มีประตู ภายในครัวประกอบด้วย เตาแก๊ส, ถังแก๊ส, เตาถ่าน, ตู้กับข้าว, ที่วางถ้วยชาม ฯลฯ

**เรือนชั้นผู้น้อย**

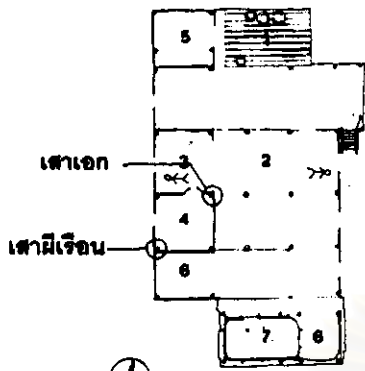

เรือนนายคง พันธุ์เชื้อ

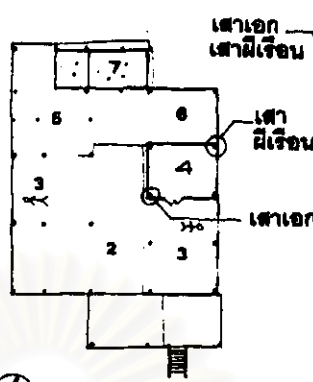

เรือนนางลัด พันธุ์เชื้อ

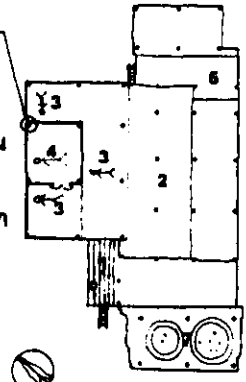

เรือนนางเขียด เรืองชัย

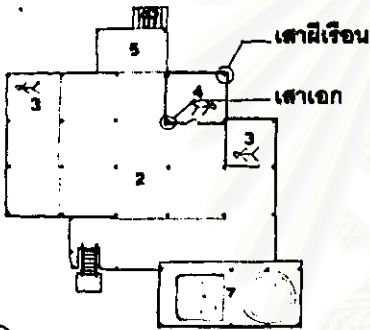

เรือนนางสาวเบญจมาศ คำหวน

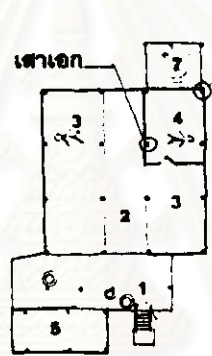

เรือนนางเขียด ชื่นฤทัย

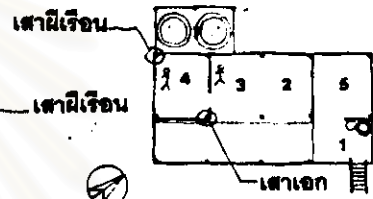

เรือนนางพลอย ชื่นฤทัย

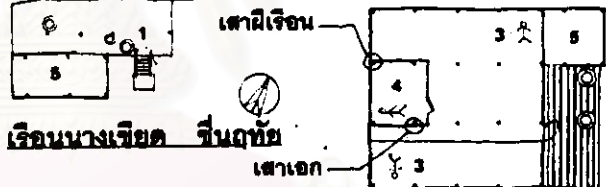

เรือนนางนุ่น พันธุ์เชื้อ

1. ฐานคต
2. รับรองแชกและพักผ่อน
3. ส่วนนอน
4. ห้องผีเรือน
5. ส่วนครัว
6. เกือบช่อง
7. ยุงข้าว

**เรือนชั้นผู้ท้าว**

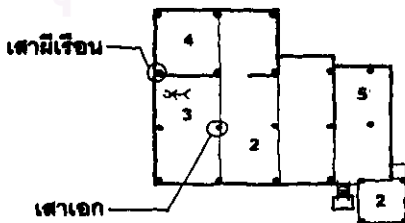

เรือนนายเวียน สุกใส

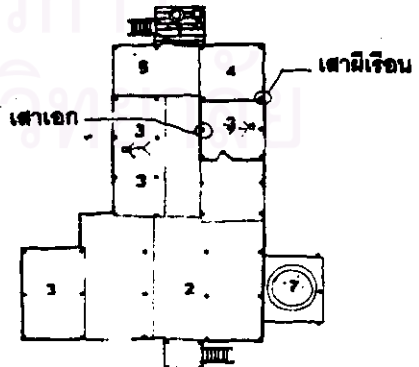

เรือนนายเศย สุกใส

3.6 เก็บของ ได้แก่ อาหารแห้ง เครื่องใช้ ฯลฯ ในส่วนที่เรียกว่า กว้าน หรือพื้นที่ที่เกิดจากการเชื่อมระหว่างเรือนพักอาศัยและยุงข้าว แต่ไม่มีทุกหลังคาเรือน

3.7 ยุงข้าว กลายเป็นส่วนหนึ่งของเรือน ในกรณีที่มีการต่อเติมเรือนจนพื้นที่ส่วนพักอาศัยชนกับยุงข้าว

4. มีบันไดทางขึ้น 1 ทาง คือ ด้านชาน แต่ไม่มีประตูและผนัง กั้นระหว่างชานแดดและส่วนรับแขก

5. ภายในเรือนมีเสาสำคัญ 2 เสา คือ เสาผีเรือน และเสาเอก

5.1 เสาผีเรือน คือ เสาต้นริมสุดที่ออกไปไม่ได้อีก และอยู่ด้านหัวนอน เป็นที่แขวน “ไต้ยา” สัญลักษณ์แทนขวัญของคนในเรือน และเป็นที่ยึด “บิบัติเรือน” รายชื่อของบรรพบุรุษและพ่อแม่

5.2 เสาเอกหรือเสาแยก คือ เสาต้นแรกที่ถูกยกขึ้นตอนสร้างเรือน โดยสูง ตา อยู่ตรงข้ามและเยื้องกับเสาผีเรือนเหนือเสาเอกแขวนงอบไม้ ไม้สาน (ซึ่งมีลักษณะต่างจากของครอบหัวเสาแบบดั้งเดิม) พริก ข้าวโพด รวมทั้งเต่าไม้ซึ่งไม่มีทุกหลังคาเรือน และไม่ละเอียดย และสวยงามเช่นแบบดั้งเดิม

6. เรือนแต่ละหลังมีลักษณะที่แตกต่างกันในแต่ละหลังและเริ่มมีหน้าตาต่าง หลังคาของเรือนมีทั้งชนิดที่เป็นหลังคาน้ำจั่ว มีปีกนก และหลังคาทรงปั้นหยา และไม่คลุมต่ำจนปิดผนัง ตลอดจนไม่สูงชัน หลังคามุงด้วยกระเบื้องดินเผา หรือสังกะสี และมีจำนวนหลายชั้น เนื่องจากมีการต่อเติมหลายครั้ง เช่น

- หลังคาน้ำจั่วและต่อปีกนกด้านข้าง
- หลังคาปั้นหยา ต่อปีกปกด้านข้างทั้ง 2 ด้าน โดยมีหลังคาน้ำจั่วของครัววางขวางตัว

เรือน

- หลังคาน้ำจั่วหรือปั้นหยาคู่ ต่อปีกนกด้านข้างหรือด้านหน้าหรือด้านหลัง
- หลังคาน้ำจั่วหรือปั้นหยาคู่ ต่อปีกนกด้านข้าง, หน้า, หลัง โดยวางขวางกับหลังคาน้ำจั่ว

หน้าจั่ว หรือปั้นหยาของยุงข้าว

- หลังคาน้ำจั่ว หรือปั้นหยาคู่ ต่อปีกนกข้าง, หน้า, หลัง วางขวางกับหลังคาน้ำจั่วหรือ

ปั้นหยา 2 ข้าง

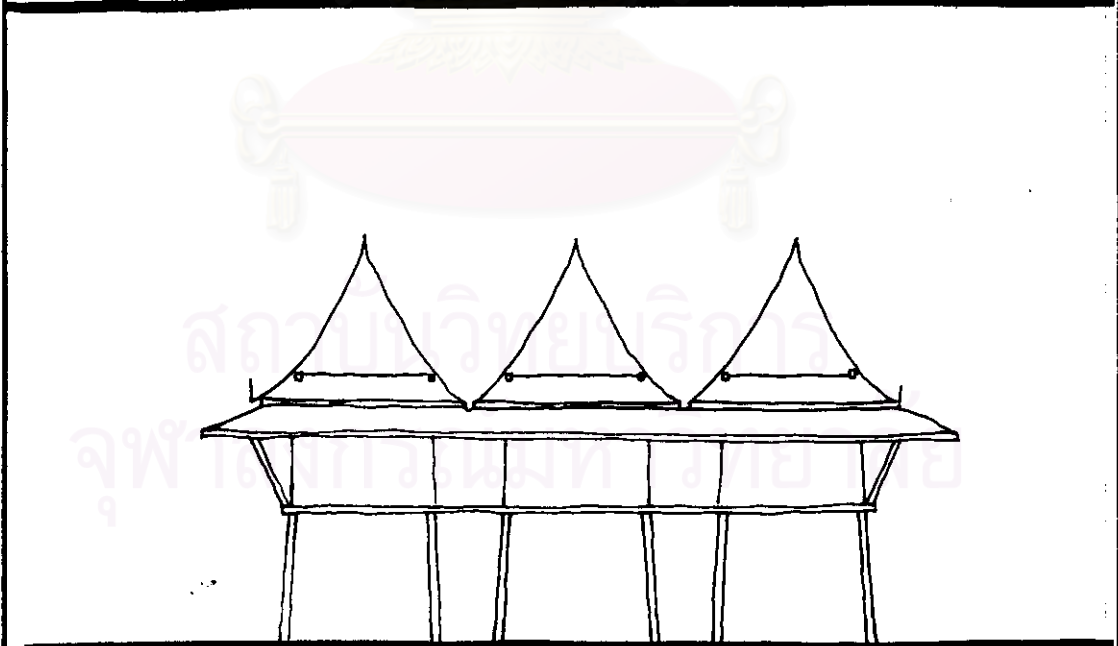
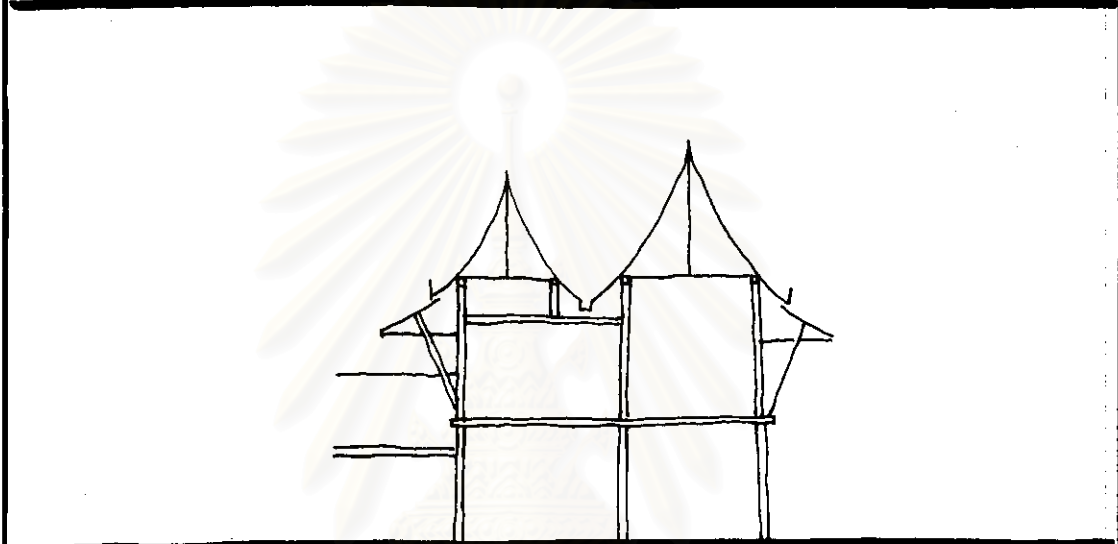
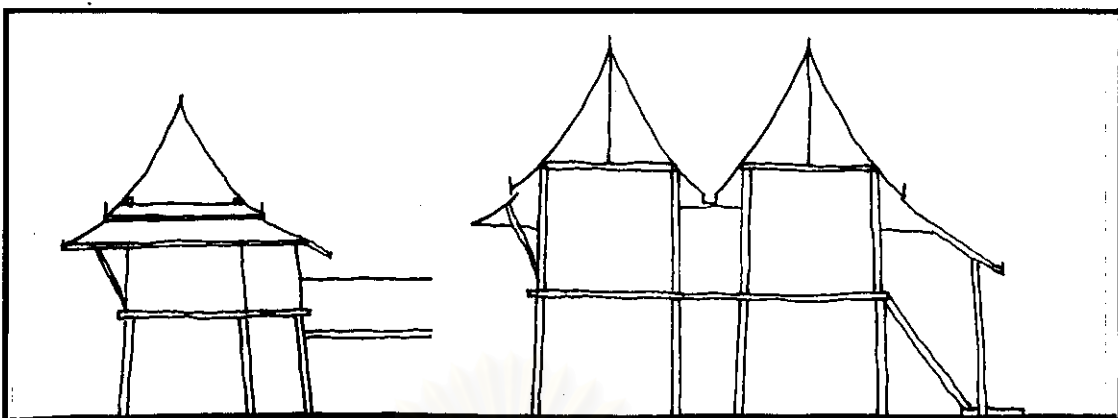

ลักษณะเรือนไทยชวามและท้องดินเพชรบุรีที่ล่องอิทธิพลแก่เรือนโตคำ แม่ประจันต์

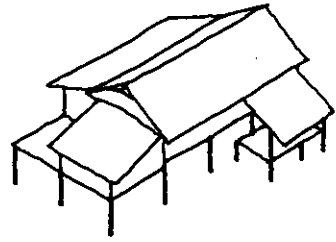
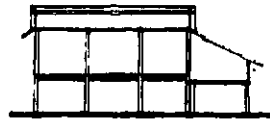

เรือนนางพลอย ชินฤทัย

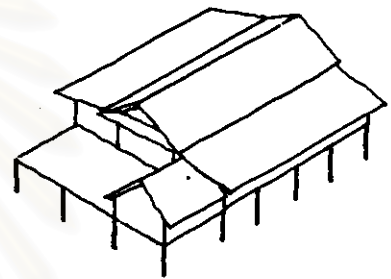

เรือนนางนุ้ม พันธุ์เชื้อ

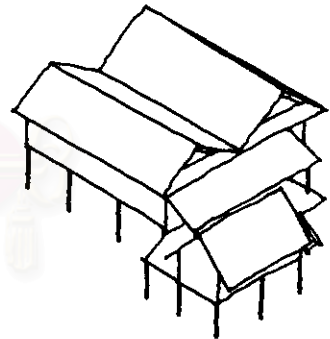
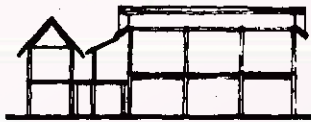

เรือนนางเจียด ชินฤทัย

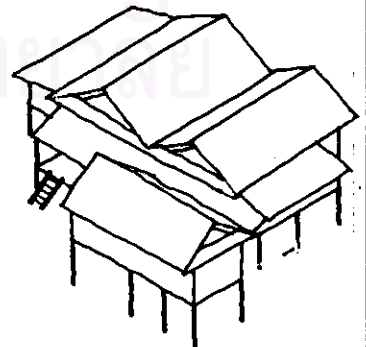

เรือนนางสาวเบ็ญจ คำนวน

สถาบันวิทยบริการ  
จุฬาลงกรณ์มหาวิทยาลัย

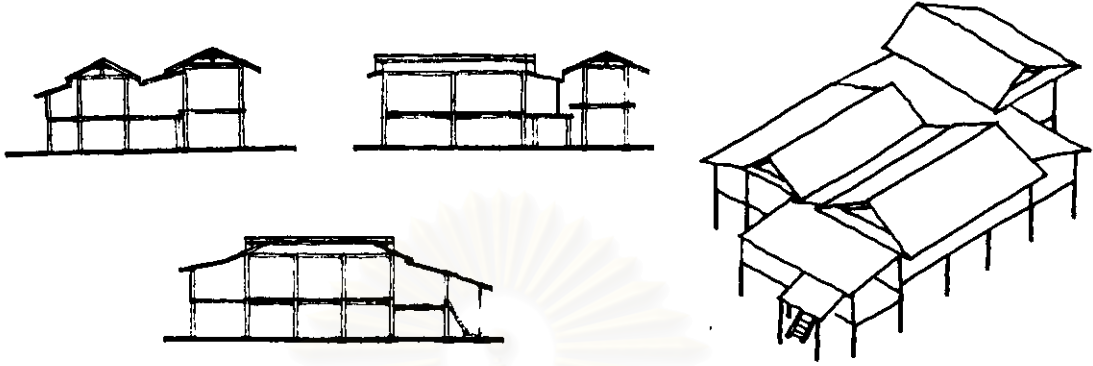

เรือนนางลัด พันธุ์เชื้อ

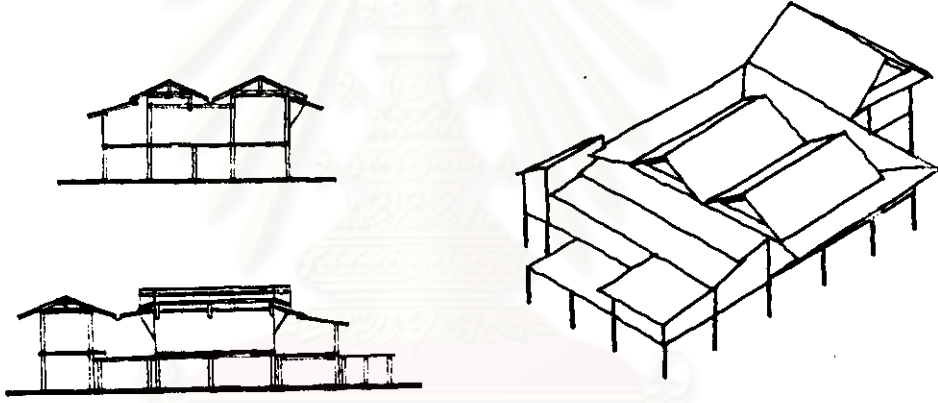

เรือนนายควง พันธุ์เชื้อ

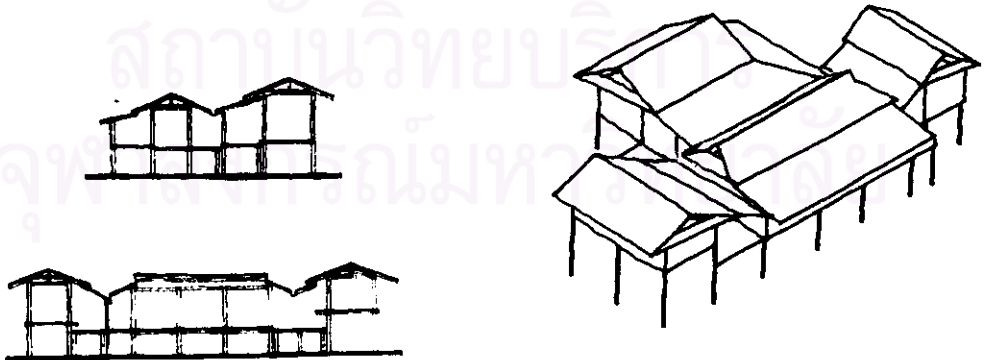

เรือนนางเขียด เรืองชัย

7. วัสดุและโครงสร้าง มีลักษณะแบบเรือนทอถักกัน เพชรบุรี ซึ่งประกอบด้วยส่วนต่างๆ ดังนี้

ลำดับที่	ส่วนประกอบ	ชนิดของวัสดุ	อธิบายความ
1	หลังคา	กระเบื้องดินเผา หรือสังกะสี	-
2	จันทัน	ไม้จริงแบน	จันทันด้านบน 2 ข้าง ยึดกันด้วยการบากไม้และตอกตะปู
3	อกไก่	ไม้จริงแบน	-
4	แป้	ไม้จริงแบน	ระยะห่างระหว่างแป้น้อย และระยะห่างระหว่างแป้จะมากถ้ามุงด้วยสังกะสี
5	ซื่อ, อะเส	ไม้จริงแบน	ยึดเสาด้านบน ด้วยการบากหัวเสาแล้วยึดด้วยตะปู
6	ตั้ง	ไม้จริงแบน	รับอกไก่และถ่ายน้ำหนักลงสู่ซื่อ
7	เต้า	ไม้จริงแบน	ในกรณีที่ต้องการให้ผืนหลังคายื่นออกไปมาก ด้วยการเจาะทะลุเสาแล้วยึดด้วยตะปู
8	เสา	ไม้จริงตากกลม หรือเหลี่ยม	มักจะใช้เสาไม้ง่ามและเสากลางรับน้ำหนัก ในส่วนที่เป็นยั้งข้าว, ครัว และชานแดด ขณะที่เรือนพักอาศัยใช้เสาไม้ตรง
9	คาน	ไม้จริงแบน	บากเสายึดด้วยตะปู
10	ตง	ไม้จริงแบน	วางขวางและรับน้ำหนักของพื้นเรือนแล้วฝากน้ำหนักลงสู่คาน โดยระยะห่างระหว่างตงเท่ากับระยะห่างตงของเรือนทอถักกันทั่วไป
11	พื้น	ไม้จริงไม่เข้าลิ้น	



ลำดับที่	ส่วนประกอบ	ชนิดของวัสดุ	อธิบายความ
12	ผนัง	ไม้ไผ่, ไม้จริง	ผนังไม้จริงมีทั้งที่ตีซ้อนเกล็ดตามแนวนอน และแนวตั้ง และแบบลูกฟักไม้ (ดูรูป)
13	หน้าต่าง	ไม้จริง	เรือนมีทั้งชนิดที่ไม่มีหน้าต่าง และมีหน้าต่าง เรือนที่มีช่องหน้าต่างแบ่งออกเป็น 2 ประเภท คือ - มีช่องหน้าต่าง แต่ไม่มีบานหน้าต่าง - มีช่องหน้าต่าง และมีบานหน้าต่างลูกฟักไม้
14	ประตู	ไม้ไผ่, ไม้จริง	มีทั้งชนิดเป็นประตูไม้ไผ่สานแบบดั้งเดิม และประตูไม้จริงลูกฟักไม้
15	บันได	ไม้จริง	ไม้จริงทั้งแม่บันได และลูกนอน โดยยังนิยมชั้นบันไดเป็นเลขคู่
16	การยึดโครงสร้าง	ตะปู	มีทั้งการต่อชนและการบากไม้แล้วยึดด้วยตะปู

8. ยุงข้าว มี 2 ลักษณะใหญ่ๆ คือ

8.1 เรือนใต้ถุนสูง ซึ่งมีลักษณะ คือ

- หลังคาน้ำจั่วหรือปั้นหยา มุงกระเบื้องดินเผา หรือสังกะสี
- เสาไม้จริงதாகกลมหรือ 8 เหลี่ยม มีทั้งชนิดเป็นเสาตรงและเสาง่าม และทั้งที่มีเสาเสริมกลางและไม่มี
- พื้นไม้จริง, ตง, คานไม้จริง และสูงกว่าพื้นเรือนพักอาศัย
- มีทั้งชนิดที่มีผนัง และไม่มีผนัง ถ้ามีผนังเป็นผนังไม้จริงภายในใช้บรรจุข้าว ส่วนที่ไม่มีผนังบรรจุข้างลงในกะล่อมข้าวตามลักษณะดั้งเดิม

- ตำแหน่งของยุงข้าวไม่แน่นอน มีทั้งอยู่ด้านหน้า ด้านหลัง หรือด้านข้าง และมักจะกลายเป็นส่วนหนึ่งของเรือนพักอาศัย เนื่องจากการต่อเติมจนหลังคาและพื้นของยุงและเรือนชนกัน

8.2 เเพงที่เกิดจากการต่อหลังคาป็นจากเรือนพักอาศัย มีลักษณะดังนี้ คือ

- ยกพื้นสูงจากพื้นดินประมาณ 1.00 เมตร หลังคามุงด้วยหญ้าคา โครงสร้างหลังคาประกอบด้วยไม้ไผ่และไม้รวก

- เสาไม้จริงตรงตากกลมหรือ 8 เหลี่ยม มีเสาเสริมรับพื้น
- พื้นไม้ไผ่สับฟาก, ตงไม้ไผ่ และรอดไม้จริงกลม
- ไม่มีผนัง บรรจุน้ำลงในกะล่อมข้าว แบบดั้งเดิม
- ตำแหน่งมีทั้งที่อยู่ด้านข้างและด้านหลังของเรือน



สถาบันวิทยบริการ  
จุฬาลงกรณ์มหาวิทยาลัย

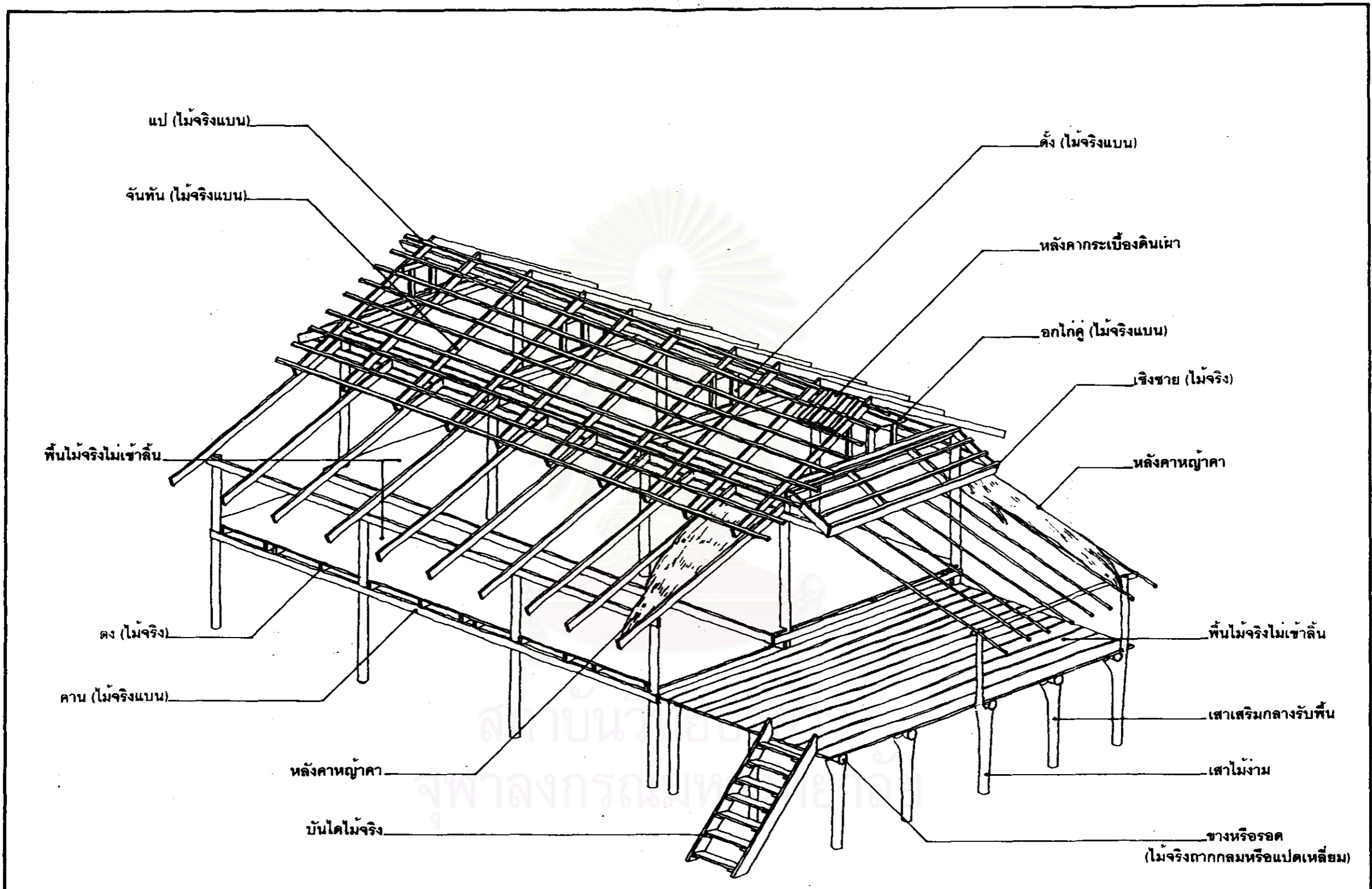

โครงสร้างเรือนนางพลอย ขึ้นถั่ว

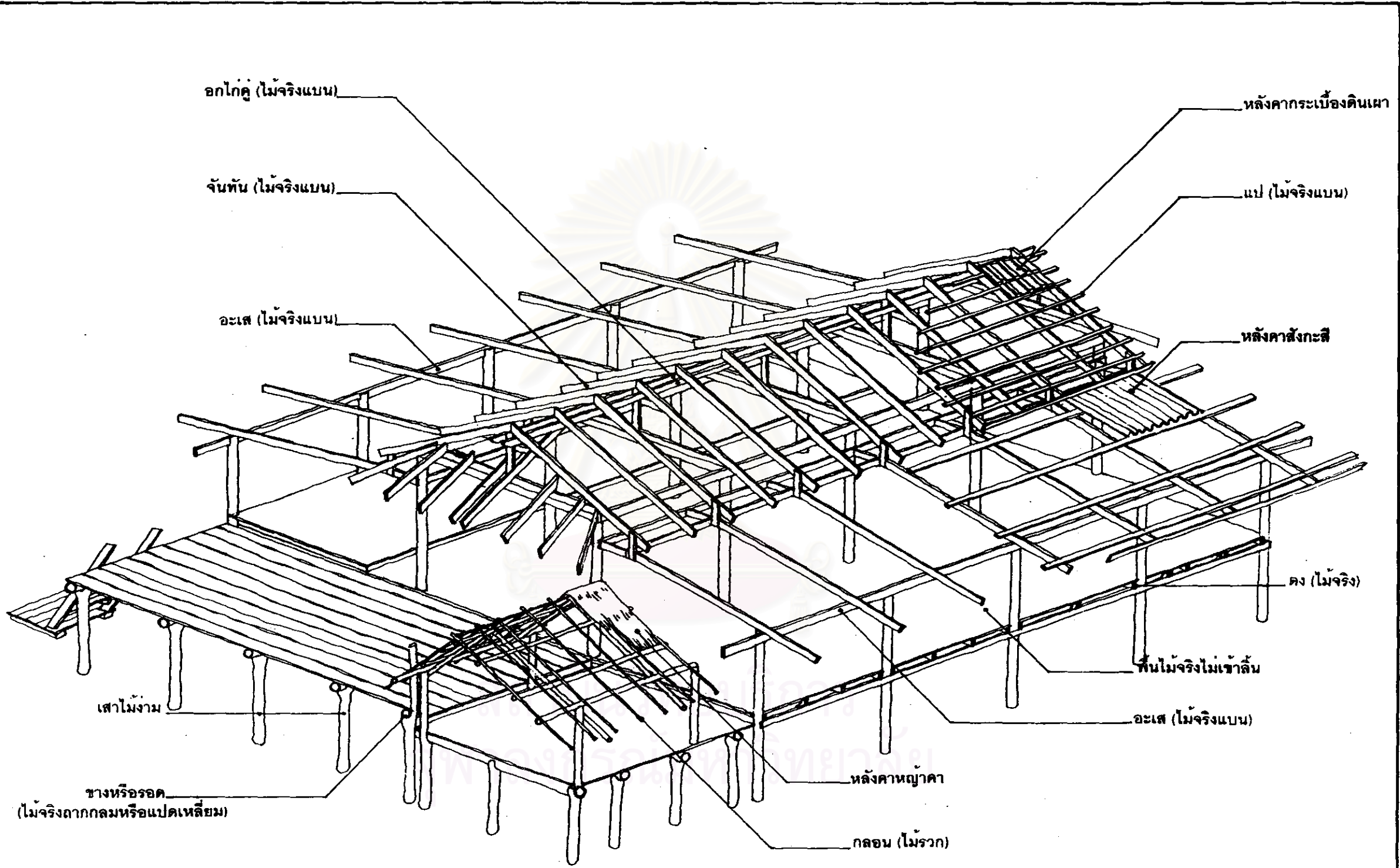

โครงสร้างเรือนนางนุ้ม พันธุ์เชื้อ

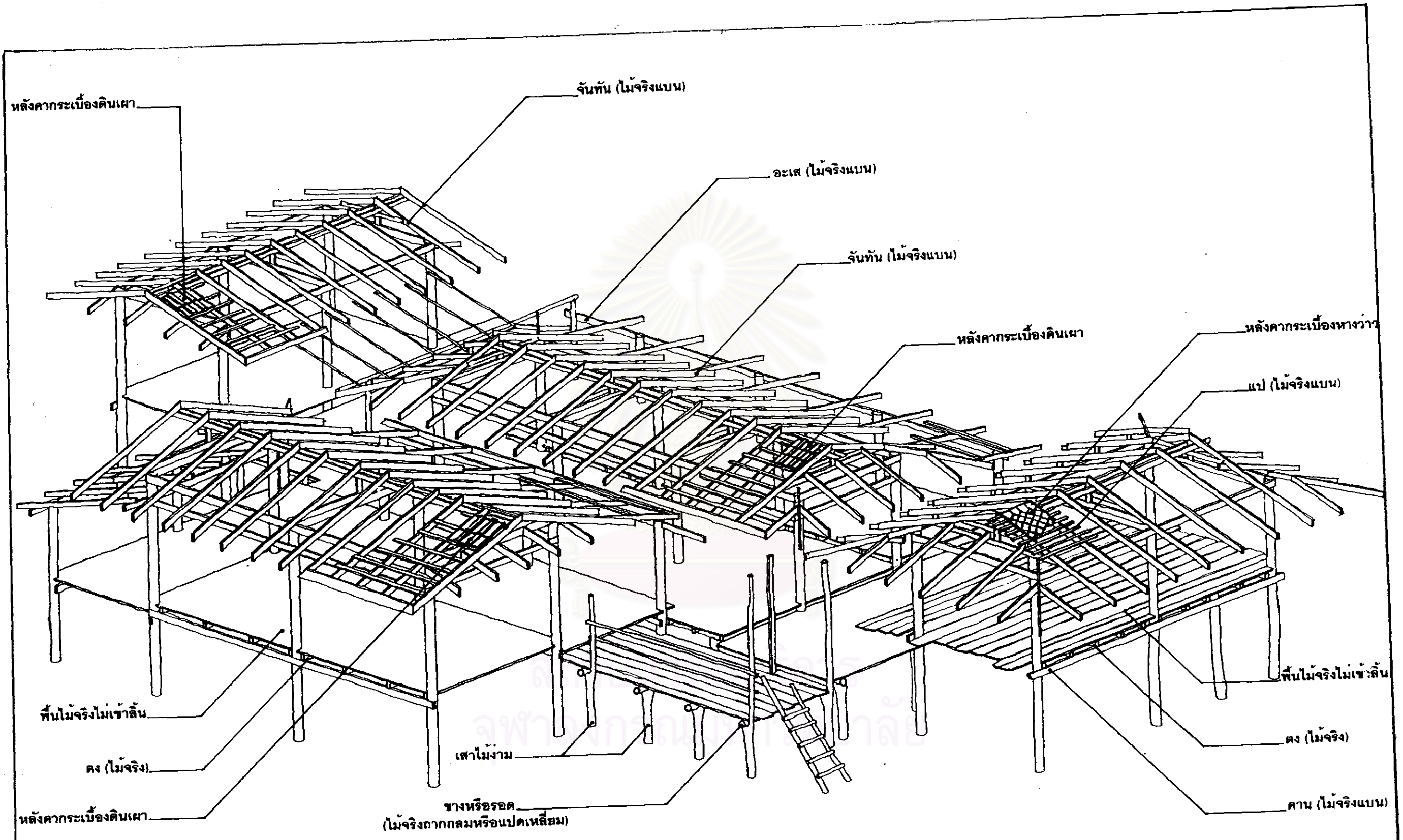

โครงสร้างเรือนนางเขียด เรืองย้อย

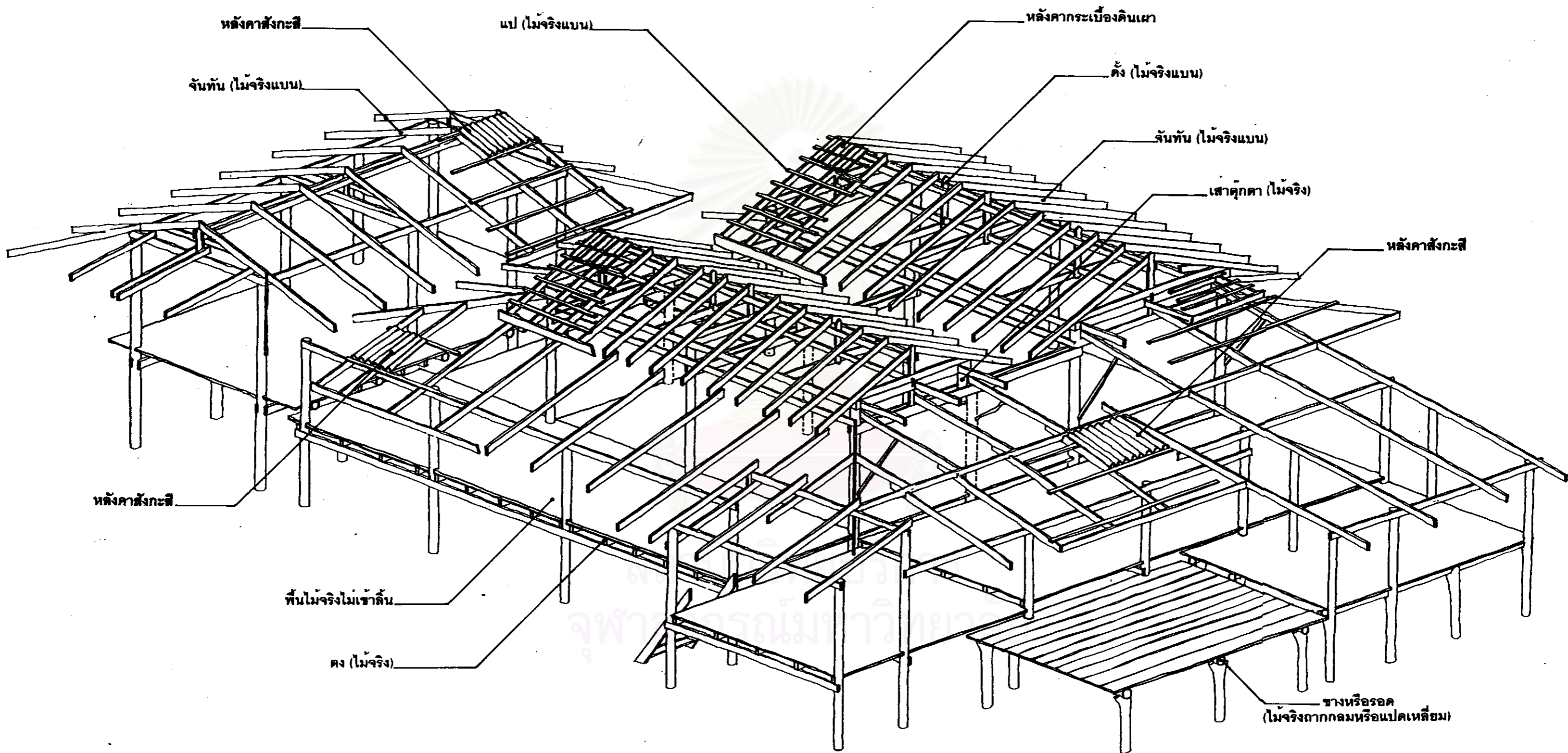

โครงสร้างเรือนนายควง พันธุ์เชื้อ



รูปที่ 62 กระจอกไม้ไผ่และ  
เต้าไม้ เหนือเสาเอก  
เรือนนายเสย สุกใส (ชั้นผู้ท้าว)

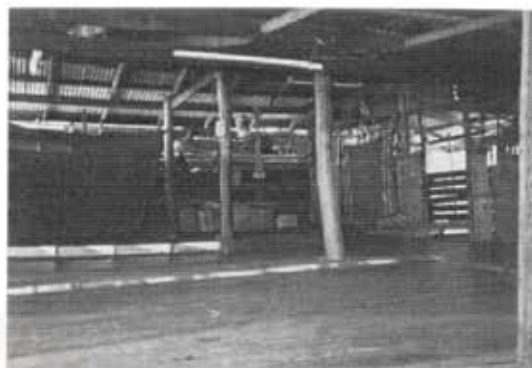

รูปที่ 63 เสาเอกและผนังกันระหว่าง  
ส่วนพักอาศัยและกวาง  
เรือนนายเสย สุกใส

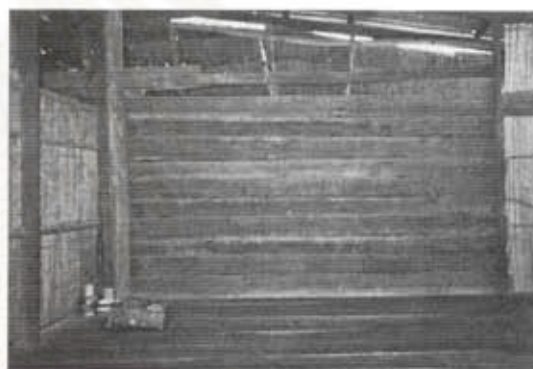

รูปที่ 64 เสาผีเรือน ในส่วนกวาง  
เรือนนายเสย สุกใส

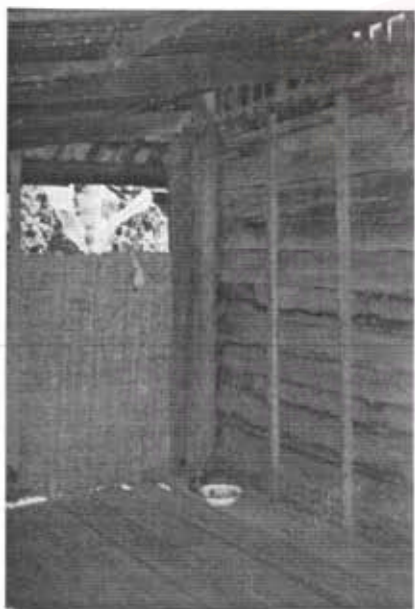

รูปที่ 65 เสาผีเรือน ในส่วนกวาง  
เรือนนายเวียน สุกใส (ชั้นผู้ท้าว)



รูปที่ 66 ห้องผีเรือน ในส่วนกวาง  
เรือนนายเวียน สุกใส



รูปที่ 67, 68, 69, 70 ลักษณะยั้งข้าวแบบต่างๆ



รูปที่ 71, 72 ที่บรรจุงข้าว (กะล่อมข้าว) แบบใช้หวายหรือไม้ไผ่สาน และแบบผนังไม้จริง



### ง. เรือนไทตำบลบ้านแม่ประจันต์ ชนิดที่ได้รับอิทธิพลจากส่วนกลาง

เป็นเรือนที่ใช้วัสดุและเทคโนโลยีการก่อสร้างสมัยใหม่ เช่น คอนกรีตเสริมเหล็ก ฯลฯ อันเป็นแบบมาตรฐานจากส่วนกลางที่ไม่แสดงลักษณะของท้องถิ่น มีลักษณะสำคัญดังนี้คือ

1. เป็นเรือน 2 ชั้น ครึ่งปูนครึ่งไม้
2. เรือนแบ่งพื้นที่ใช้สอยออกเป็น ชั้นล่างและชั้นบน กล่าวคือ
  - 2.1 ชั้นล่าง สูงจากพื้นดินพอก้าวข้าม แบ่งพื้นที่ใช้สอยออกเป็น รับแขกและพักผ่อน, ห้อง

น้ำ, ครัว

- ส่วนรับแขกและพักผ่อน มีประตูเปิดเปิด จากด้านนอกใช้รับแขกและดูทีวี
- ห้องน้ำ ปูกระเบื้องเซรามิค เช่น เรือนคนไทยภาคกลางทั่วไป
- ครัว มีประตูและกันผนังห้องชัดเจน ให้เตาแก๊สปิ้งอาหาร

- 2.2 ชั้นบน ประกอบด้วย ส่วนนอน และห้องผีเรือน

- ส่วนนอน เป็นห้องโล่งไม่กั้นผนัง เวลานอนจะกางมุ้งและปูเสื่อ
- ห้องผีเรือน จะคล้ายกันทั้งของชั้นผู้น้อยและผู้ท้าว กล่าวคือ
  - \* ห้องมีขนาดกว้างและยาว 1 ช่วงเสา
  - \* กันผนังมิดชิด มีประตู 1 บาน ตรงผนังด้านเสาเอกที่ตรงข้ามกับผนังด้านเสา

ผีเรือน

- \* ภายในห้องผีเรือนประกอบด้วย เสาผีเรือนและเสาเอก รวมทั้งที่พื้นข้างเสาผีเรือนเจาะเป็นรูเท่าฟองไข่ เพื่อใช้ในการประกอบการเล่นผีเรือน

- \* ใช้เป็นห้องนอนของพ่อแม่หรือลูกสาว โดยต้องหันหัวขึ้นไปยังเสาผีเรือน แต่แตกต่างกัน คือ ห้องผีเรือนชั้นผู้ท้าวไม่มีผนังมิด (ภูมิ สุกใส, สัมภาษณ์, 14 เมษายน

2539)

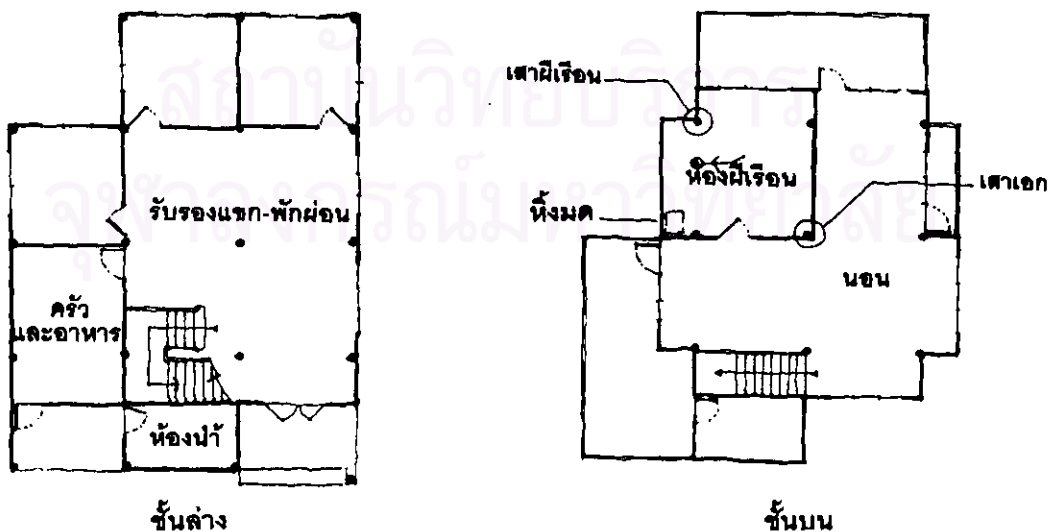

เรือนญาตินายแล ชื่นฤทัย (ชั้นผู้น้อย)

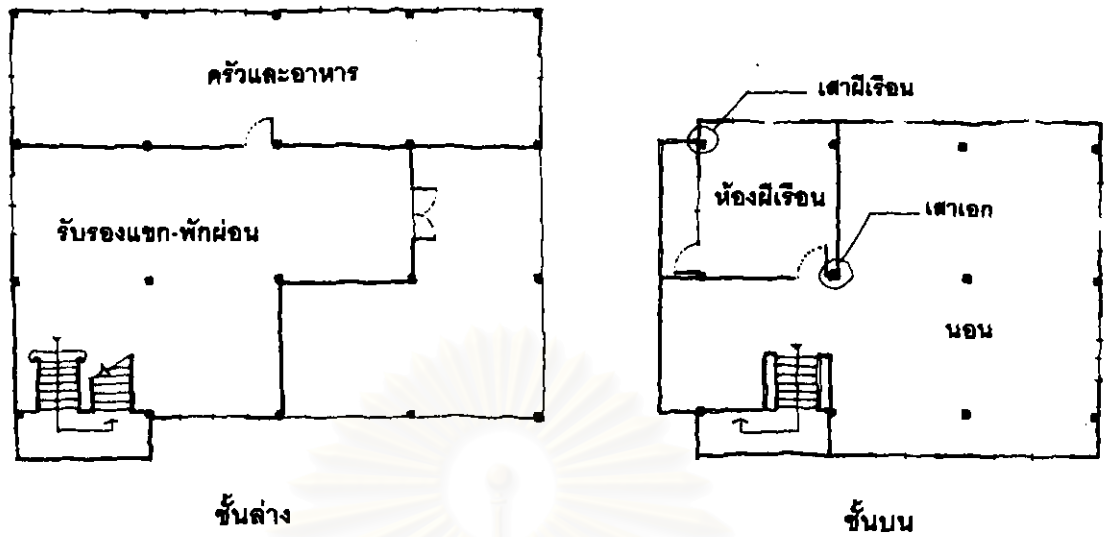

### เรือนนายภูมิ สุกใส (ชั้นผู้ทำว)

3. มีบันไดทางขึ้น 1 ทาง แต่อยู่ภายในเรือน
4. ภายในเรือน มีเสาสำคัญ 2 เสา คือ เสาผีเรือนและเสาเอก
  - 4.1 เสาผีเรือน คือ เสาชั้นบนด้านริมสุดที่ออกไปไม่ได้อีกและอยู่ด้านหัวนอน รวมทั้งเป็นที่แขวน "ไต้ยา" สัญลักษณ์แทนขวัญของคนในเรือน และเก็บ "บิ๊ผีเรือน" รายชื่อของบรรพบุรุษและพ่อแม่
  - 4.2 เสาเอกหรือเสาแสด คือ เสาต้นแรกที่ถูกยกขึ้นตอนสร้างเรือน เหนือเสาเอกแขวนงอบไม้ไผ่สาน พริก ข้าวโพด และบางเรือนติดผ้ายันต์ เช่น เรือนคนไทยภาคกลางทั่วไป
5. หลังคาหน้าจั่วแบน ฝั้นเดี่ยว มุงด้วยกระเบื้องซีแพคโมเนีย หรือกระเบื้องลูกฟูกลอนคู่หรือสังกะสี

6. วัสดุและโครงสร้าง มีลักษณะเหมือนเรือนคนไทยภาคกลางทั่วไป กล่าวคือ

- ชั้นล่าง
- พื้นคอนกรีตเสริมเหล็ก ชัดมัน หรือนินขัด
  - คานคอนกรีตเสริมเหล็ก
  - เสาสี่เหลี่ยมคอนกรีตเสริมเหล็ก
  - ผนังก่ออิฐครึ่งแผ่นฉาบปูนทาสี
  - หน้าต่างกรอบบานไม้, ลูกพักกระจกใส หรือหน้าต่างบานเกล็ดกระจกใส ปรบองศาได้

### ชั้นบน

- พื้นไม้จริงเข้าลิ้น
  - ดงไม้จริง
  - คานคอนกรีตเสริมเหล็ก
  - เสाम้จริงรูปสี่เหลี่ยม
  - โครงหลังคาไม้
  - ฝ้าเพดานกระเบื้องซีเมนต์หรือยิปซัมบอร์ด
  - ผนังไม้ซ้อนเกล็ด ตามแนวหรือตั้ง
  - หน้าต่างกรอบบานไม้, ลูกพักกระจกใส หรือหน้าต่างบานเกล็ดกระจกใส ปรบองศาได้
7. ยุ้งข้าว แยกต่างหากออกจากเรือน โดยใช้ยุ้งข้าวเดิม ขณะที่เรือนบางหลังไม่มียุ้งข้าว



สถาบันวิทยบริการ  
จุฬาลงกรณ์มหาวิทยาลัย



รูปที่ 73 เรือนของญาตินายแล ชื่นฤทัย



รูปที่ 74 เสาดีเรือน



รูปที่ 75 พื้นใกล้เสาดีเรือนเจาะเป็นช่องวงกลม เพื่อใช้ประกอบในพิธีเสนผีเรือน

รูปที่ 76 หิ้งมดในห้องผีเรือน มีรมสีแดง แสดงว่ามีมดพำนักอยู่





รูปที่ 77 เรือนนายภูมิ สุกใส (ชั้นผู้ท้าว)



รูปที่ 78 เสामีเรือน



รูปที่ 79 ส่วนนอนที่เปิดโล่งและห้องมีเรือน



รูปที่ 80 ยังคงนิยม  
แขวนงอบ และข้าว  
โพด เหนือเสาเอก

รูปที่ 81 นอกจาก  
แขวนงอบและข้าวโพด  
เหนือเสาเอกแล้วบาง  
เรือนยังนิยมติดผ้า  
ยันต์ตามอิทธิพลของ  
คนไทยท้องถิ่น



รูปที่ 82-87 เรือนโตดำ บ้านแม่ประจันต์ชนิดที่ได้รับอิทธิพลจากสวนกลาง



สถาบันวิทยบริการ  
จุฬาลงกรณ์มหาวิทยาลัย